



VOLVO

WERKPLAATS- BULLETIN

PERSONENWAGENS

BETR.	ACHTERAS - VERING	PRODUKT	P
		GROEP	76
DATUM	Augustus 1968	NO.	5

Achterasvering, 142 en 144.

Teneinde een progressievere vering te verkrijgen, kunnen de stootrubbers voor de achteras worden vervangen door holle rubberveren met het onderdeelno. 679655 (deze holle rubberveren zijn standaard gemonteerd onder de 145). Wanneer zulke holle rubberveren onder wagens worden gemonteerd die vóór maart 1968 werden gefabriceerd, moeten op de achteraskokers schotels, met het onderdeelno. 680836, worden gelast. Deze schotels worden als volgt aangebracht:

1. Krik de wagen onder de achteras op en plaats onder elk der achterste steunpunten voor de wagenkrik een stoeltje. Laat de krik zakken, waardoor de achteras geheel vrij komt te hangen.
2. Haal beide achterwielen er af.
3. Schroef de beide stootrubbers los.
4. Teken op de askokers met een streepje de afstand waarop het hart van de schotels moet komen te liggen. Zie de rechter afbeelding. Leg het hart van de schotel op het eerder getrokken afstandstreepje en plaats de schotel met behulp van een 90° haak onder de juiste hoek. Zie linker afbeelding. Las de schotels elektrisch vast op de askokers via het gat in het midden van de schotels.
5. Monteer de nieuwe holle rubberveren.
6. Behandel de schotels en bouten met een doeltreffend anti-roestmiddel.
7. Controleer de ligging van de remleidingen en verleg deze indien nodig.
8. Monteer de achterwielen.
Krik de wagen op, verwijder de stoeltjes en laat de wagen zakken.

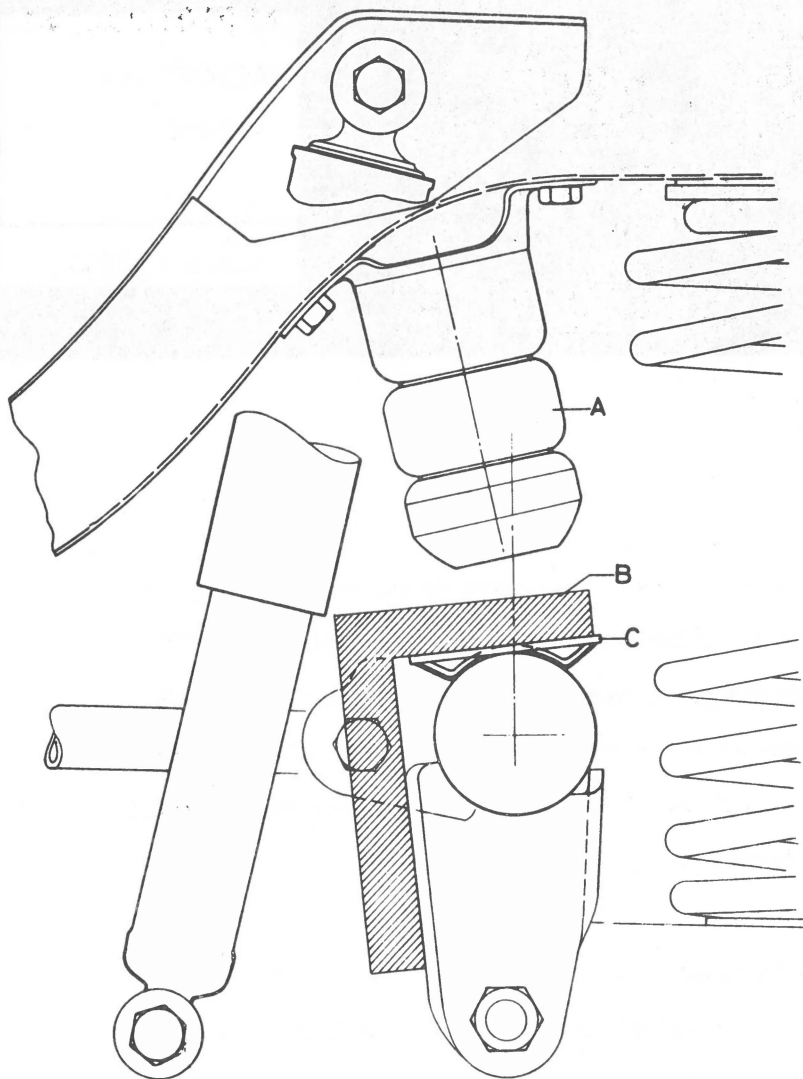

Linker - aanzicht van de achteras

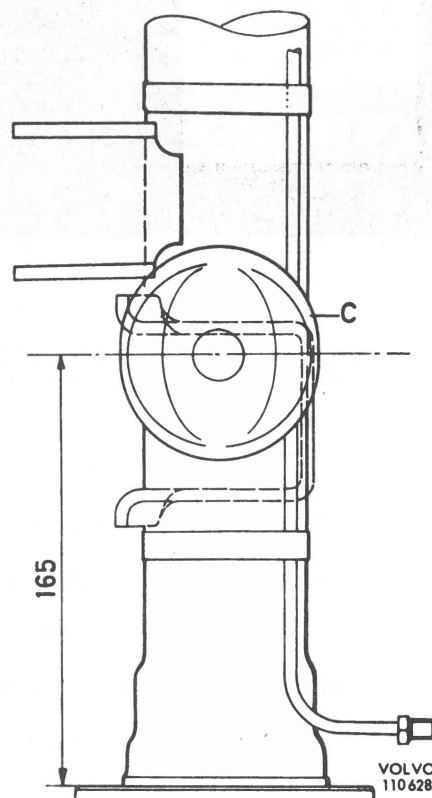

Boven - aanzicht van de ackteras

- A = holle rubberveer
- B = 90° haak voor het in de juiste stand brengen van de schotels.
- C = Schotel