

# ALGEMEEN GEREEDSCHAPPEN

VOLVO  
102101

Fig. 6-1. Gereedschap voor reparatiewerkzaamheden aan de vooras

- |          |  |           |   |
|----------|--|-----------|---|
| SVO 1801 | Standaard handel 18x200  | SVO 2706  | Stempel voor montage van rubber bus in bovenste draagarm met SVO 2699 en SVO 2702           |
| SVO 2294 | Pers voor stuurkogels  | SVO 2711  | Stuurwieltrekker  |
| SVO 2370 | Trekker voor pitmanarm   | SVO 2713  | Sleutel (5/8") voor bouten van bovenste draagarm  |
| SVO 2699 | Persgereedschap voor dé- en montage van kogelgewrichten en rubber bussen in draagarmen (gebruik gekombineerd met SVO 2700 en 2706) | SVO 2715  | Gereedschap voor dé- en montage veldop  |
| SVO 2700 | Huls voor montage kogelgewricht van onderste draagarm met SVO 2699, voor montage met SVO 2703                                      | SVO 2722  | Trekker voor cone van voorwiellager   |
| SVO 2701 | Huls voor dé- en montage kogelgewricht van bovenste draagarm en rubber bus in onderste draagarm met SVO 2699, SVO 2704 en SVO 2705 | SVO 2723  | Stempel voor montage cup van binnenlager met SVO 1801 en oliekeering in naaf                |
| SVO 2702 | Huls voor démontage en montage van rubber bus van bovenste draagarm met SVO 2699 en SVO 2706                                       | SVO 2724  | Stempel voor montage cup van buitenlager en voor demontage cup van binnenlager met SVO 1801 |
| SVO 2703 | Stempel voor montage van kogelgewricht van onderste draagarm met SVO 2699 en SVO 2700  | SVO 2725  | Stempel voor demontage cup van buitenlager  |
| SVO 2704 | Stempel voor montage van kogelgewricht van bovenste draagarm met SVO 2699 en SVO 2701  | SVO 2726  | Voornaafrekkers   |
| SVO 2705 | Stempel voor dé- en montage van rubber bus in onderste draagarm met SVO 2699 en SVO 2701   | SVO 2729  | Ring voor demontage rubber bus in bovenste draagarm   |
|          |  | SVO 2734  | Stempel voor demontage rubber bus van hulpstuurarm  |
|          |  | SVO 2735  | Stempel voor montage rubber bus van hulpstuurarm  |
|          |  | SVO 2736  | Ring voor demontage rubber bus van hulpstuurarm   |
|          |  | SVO 2520* | Standaard voor revisie van vooras   |
|          |  | SVO 2560* | Klem voor vooras  |

\* niet in bovenstaande figuur afgebeeld.

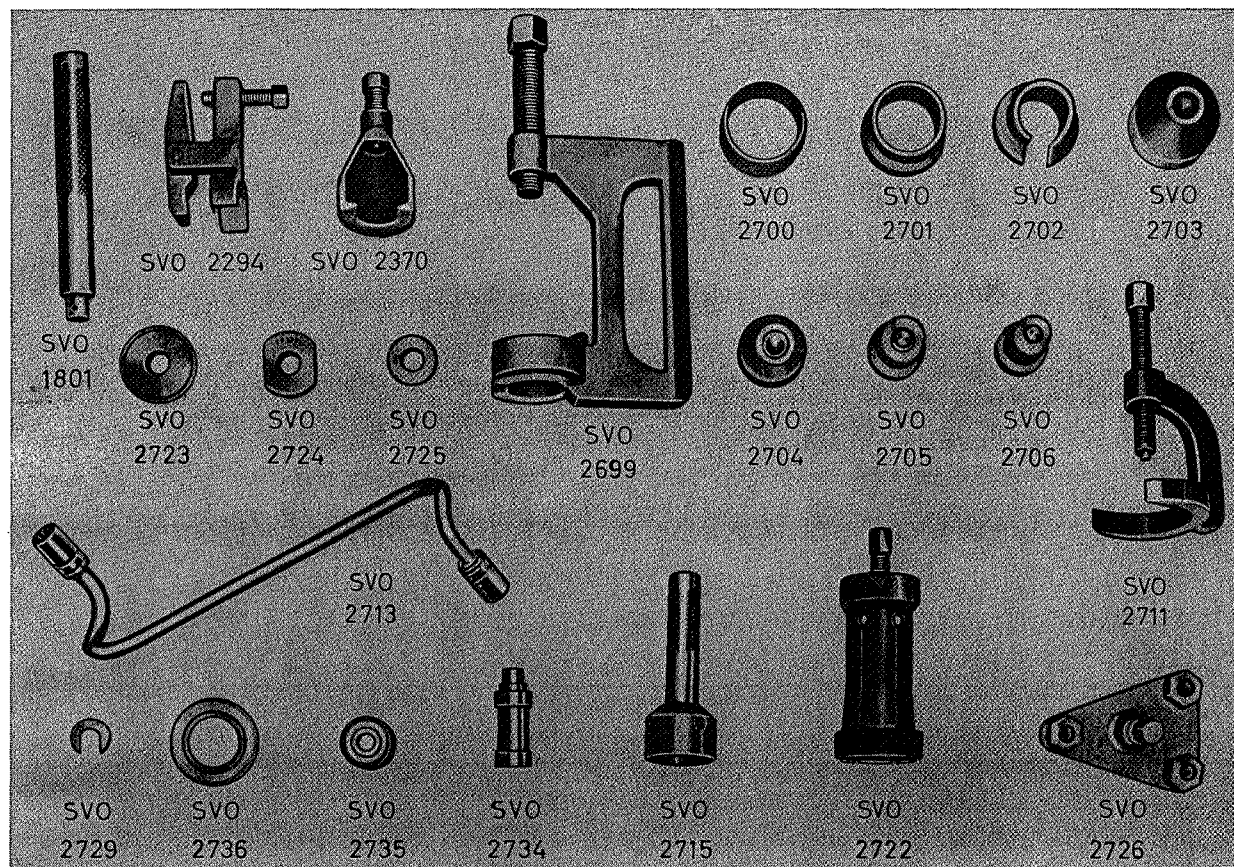
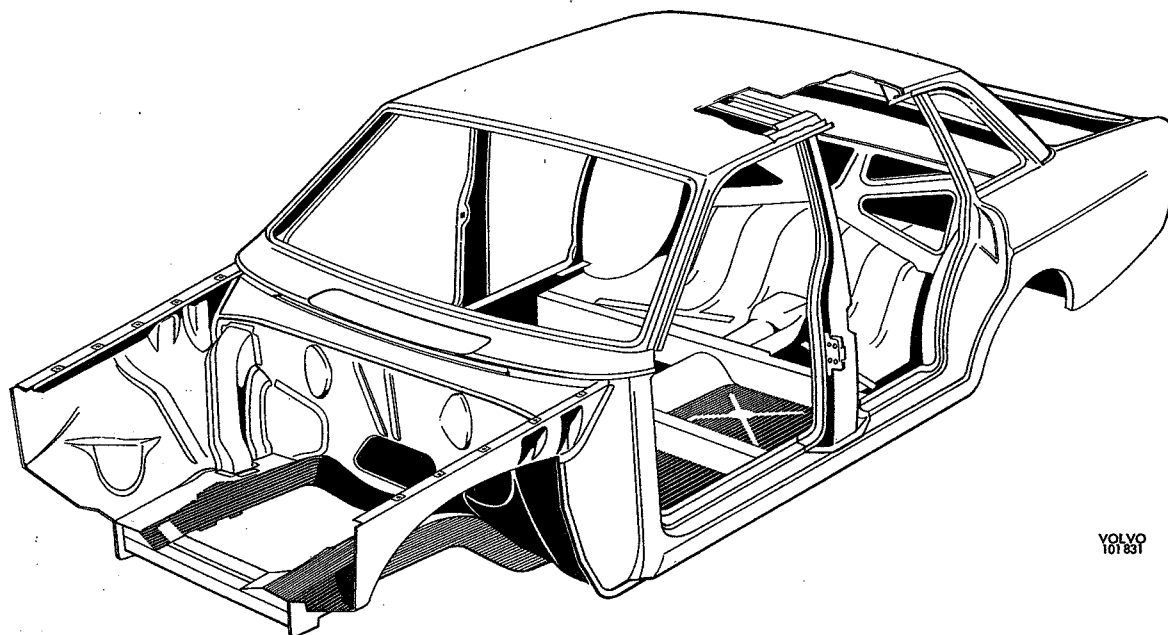

VOLVO  
101831

Fig. 8-2. De karrosserie

## DE MOTORKAP

De motorkap bestaat uit een buiten- en een binnenplaat die met lijm aan elkaar bevestigd zijn. De motorkap is aan de achterzijde aan twee scharnieren opgehangen. In gesloten stand is de motorkap gezekerd door een motorkapslot, dat aan het voorfront is bevestigd. Het liever voor het motorkapslot wordt bediend door middel van een trekker onder het instrumentenbord in de wagen.

## PORTIEREN EN OPENINGEN

De portieren zijn opgebouwd uit een binnen- en buitenplaat die aan elkaar zijn gefelst en gepuntlast. De scharnieren zijn aan de binnenplaat bevestigd. De portieren zijn zowel in lengterichting, vertikaal als zijdelings verstelbaar. De portiersloten zijn met schroeven aan de portieren bevestigd. De drukknop van de buitenste handgreep bedient een liever dat op zijn beurt een slotpal optilt. De portieropener aan de binnenzijde van de wagen is met schroeven gemonteerd aan de portierplaat. Het handel brengt de beweging op een liever over, wat de slotpal door middel van verbindingstangen in het slot oplicht. Bij de voorportieren is het afsluitmechanisme gemonteerd in een cylinder onder de portiergreep.

Het raammechaniek bestaat uit hefarmen met een getand segment. De ruit loopt in geleidegroeven in de binnenste portierplaat en wordt in de verlangde stand gebracht door middel van een hefarm van het getande segment met behulp van een hulparm. Het kofferdeksel is opgebouwd uit een buiten- en binnen-

plaat, die aan elkaar gelijmd zijn. De slotplaat voor de afsluitinrichting is aan de achterste rand van het kofferdeksel gemonteerd. De scharnieren zijn aan de voorkant van het deksel gemonteerd. De scharnieren zijn met bouten aan de karrosserie bevestigd. Het kofferdeksel is uitgebalanceerd door middel van gasveren en kan wanneer het geopend wordt in elke gewenste stand worden gezet. Het slotmechanisme is onder het deksel aan de karrosserie bevestigd en is van het draaitype.

## DE BINNENINRICHTING EN DE BEKLEDING DE VOORSTOELEN

De voorstoelen (Fig. 8-3) zijn opgebouwd op een buisframe. De vulling bestaat uit schuimplastic dat overtrokken is met aan de achterzijde met stof beklede vinyl. De stoel kan in lengterichting versteld worden door de pal aan de buitenkant van de stoel neer te drukken en de stoel naar de gewenste stand te verschuiven. De stoel kan in verticale stand versteld worden bij de bevestigingen, die voorzien zijn van gaten op verschillende hoogten. De gehele stoel kan in de gewenste stand gekanteld worden door middel van de afstelinrichting aan de voorkant van de buis, waarop de stoel is gemonteerd. De schuine stand van de rugleuning is in elke stand verstelbaar door het handel van het afstelmechanisme omhoog te trekken, waardoor de rugleuning door middel van een veer naar voren wordt geduwd of door in de stoel achteruit te leunen naar achteren gekanteld wordt. De stoel is uitgerust met een verstelbare lendesteun, waarvan de spanning door middel van een gekar-

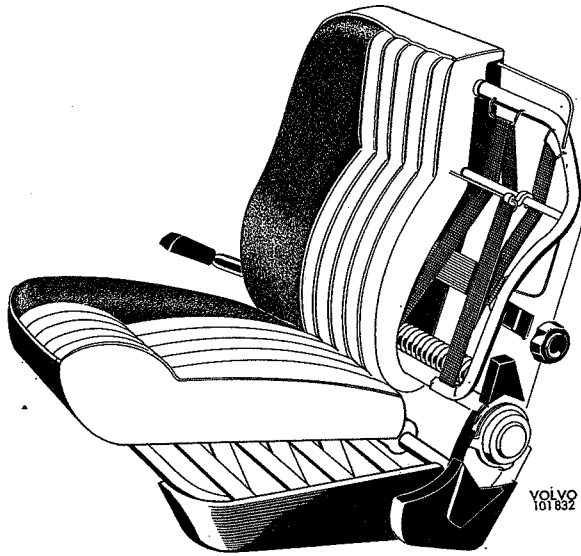

Fig. 8-3. Voorstoel

telde knop, die aan de zijkant van de rugleuning tussen de zittingen is aangebracht, kan worden afgesteld. De zitkussens zijn aan het stoelframe door middel van drukknopen bevestigd.

#### DE ACHTERZITTING

De achterzitting en de rugleuning zijn in hoofdzaak volgens hetzelfde principe als de voorstoelen opgebouwd, hoewel in dit geval de zitting een houten frame heeft.

#### DE PORTIERBEKLEDING

De portierbekleding bestaat uit een hout-fiber plaat, bekleed met vette watten en bekleding. De portierbekleding is met klemmen aan het portier bevestigd. De armleuningingen zijn gemaakt van in de vorm geperst plastic en zijn aan de binnenplaat van het portier geschroefd.

#### DE HEMELBEKLEDING

De hemelbekleding bestaat uit kunststof op togen gespannen en vastgezet in houders, die aan de uiterste bovenkant van de zijkanten van de karrosserie zijn gemonteerd.

#### DE BEKLEDING VAN DE KOFFER EN DE VLOER

De zijkanten van de koffer zijn bekleed met dik karton. De koffer is bedekt met zelfklevend isolatiemateriaal. De vloer is bedekt met rubber matten.

#### DE BUMPERS

De bumpers zijn uit één stuk aluminium gemaakt. Ze zijn over de gehele lengte bedekt met een hard rubber strook, die door middel van schroeven aan de bumperrail is bevestigd. De bumpers zijn bevestigd aan vier bumpersteunen, waarvan de voorste aan de voorste zijbalken en de achterste rechtstreeks aan de karrosserie bevestigd zijn.

# REPARATIEVOORSCHRIFTEN

## DE VOORZIJD

### DE VOORSPATSCHEMEN

Het voorscherm wordt gedemonteerd door de volgende bouten te verwijderen: De bout van het spat-scherm aan de steun bij de zijkant onderaan, de vier bouten van de achterraand van het scherm aan de karrosserie (deze bouten zijn bereikbaar als het voorportier is geopend), de bouten van het scherm aan voorplaat en de bouten bovenin het zijpaneel. De montage geschiedt in omgekeerde volgorde.

### HET VOORFRONT

Het voorfront is bevestigd aan de voorspatschermen, de wielkuipplaten en de onderste dwarsbak. Haal bij demontage eerst de batterij weg en maak de bouten van de batterijsteun aan het voorfront los. Verwijder dan de radiatorgril, de koplampen (zie Deel 3), de bouten van het voorfront aan het spatbord, de bouten in de onderste dwarsbalk en de bouten in de wielkuipplaten.

## DE MOTORKAP EN HET MOTORKAPSLLOT

De motorkap is bij beide scharnieren door middel van bouten bevestigd. De motorkap wordt gedemonteerd door de bouten van de scharnieren aan de motorkap te demonteren. De scharnieren zijn aan de karrosserie bevestigd met drie bouten, die allen onder het spatbord voor demontage bereikbaar zijn. Alle gaten in de scharnieren zijn ovaal, teneinde de motorkap te kunnen afstellen.

Het motorkapslot (Fig. 8-4) is in de lengte verstelbaar, omdat de gaten in het voorfront ovaal zijn. De slotpen is in breedterichting verstelbaar, omdat de gaten in de bevestigingsplaat ovaal zijn. De lengte van de slotpen is verstelbaar door middel van moeren. De slotpen en veer worden met vet gesmeerd.

De aanlag van de motorkap bij de beide achterhoeken als deze gesloten is, kan worden bijgesteld door de rubber stootdoppen in- of uit te schroeven.

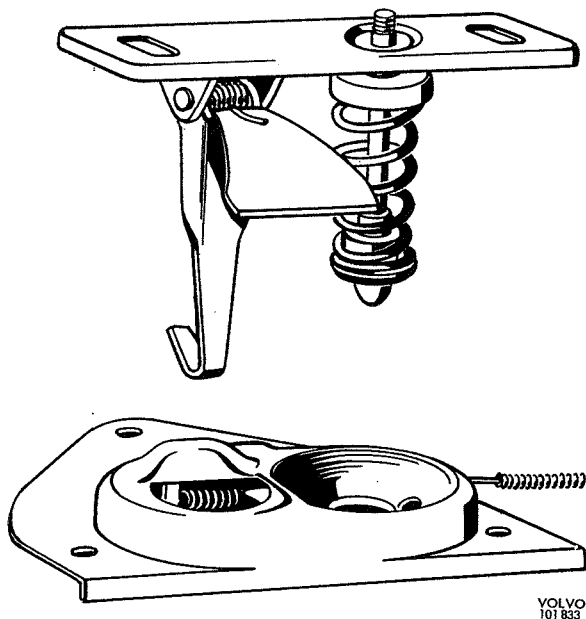

Fig. 8-4. Slot van motorkap

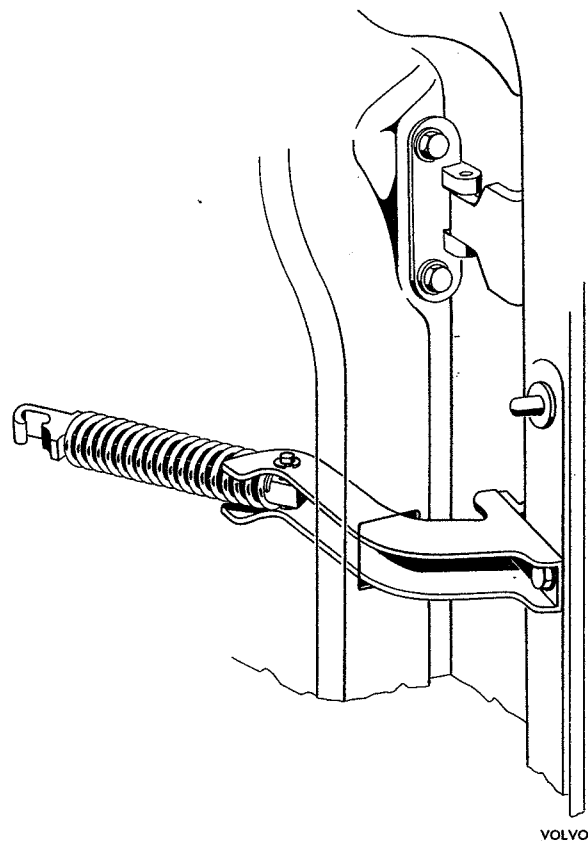

Fig. 8-5. Portierstop

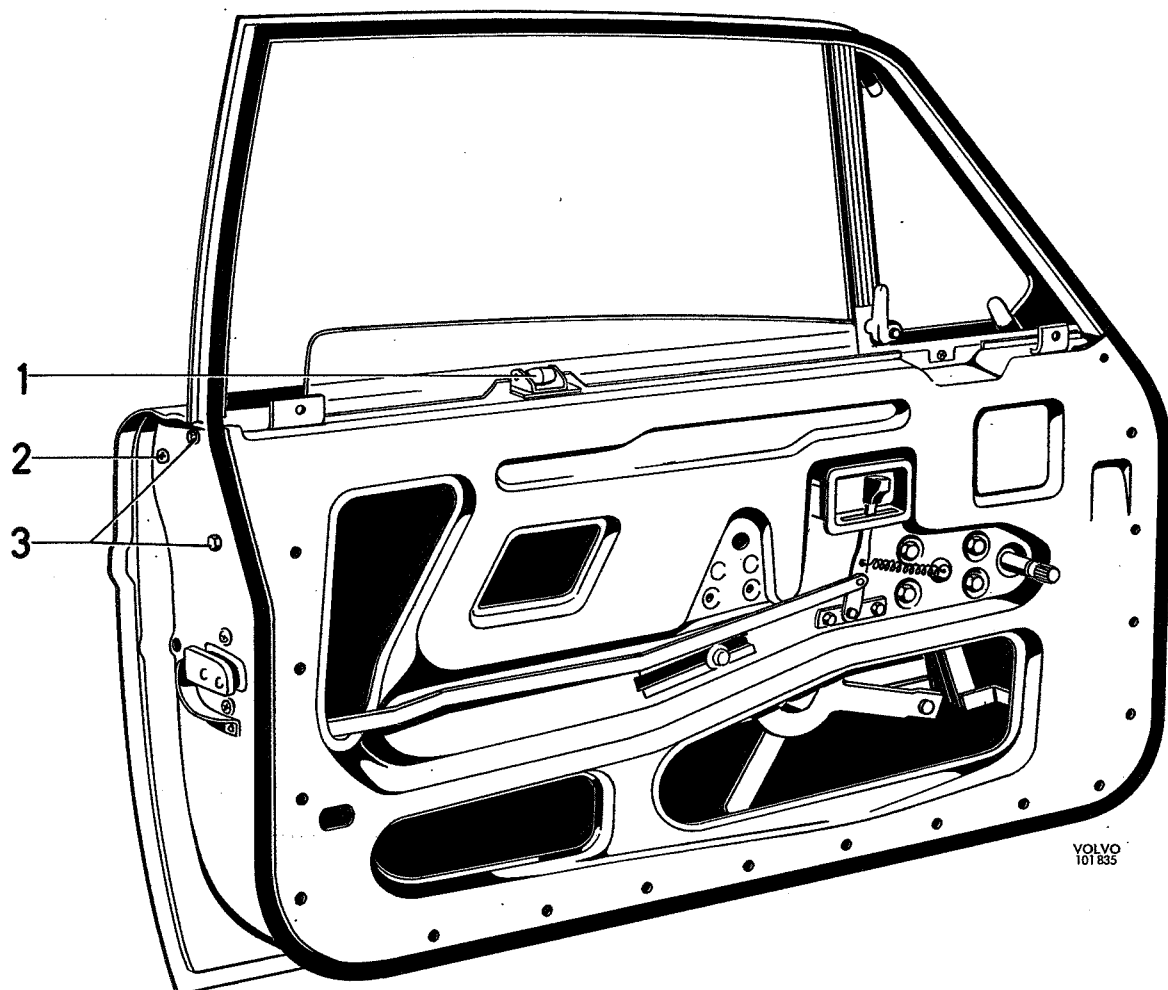

Fig. 8-6. Voorportier

1. Steunrol voor portierruit
2. Schroef voor buitengreep
3. Bouten voor het portierraam

## DE PORTIEREN

### DÉ- EN MONTAGE VAN DE PORTIERSTOP

Verwijder het portierpaneel overeenkomstig de aanwijzingen onder „Het verwijderen van de raamslingers en bekleding”. De haak van de portierstop (Fig. 8-5) kan dan binnenin het portier losgemaakt worden. Dit wordt gedaan door in de wagen te gaan en de deur dicht te trekken, totdat deze bijna gesloten is. De hand wordt dan door het gat in de binnenplaat van het portier gestoken en de haak van de pen afgedrukt. De portierstop kan nu verwijderd worden door de twee bouten door de portierstop en stijl los te draaien.

N.B.: Het is belangrijk dat de haak in het portier losgehaald wordt, voordat de bouten door scharnier en stijl los geschroefd worden. Dit omdat de portierstop onder spanning staat.

Montage wordt in omgekeerde volgorde gedaan.

### HET DÉ EN MONTEREN VAN DE VOORPORTIEREN

Verwijder de portierstop overeenkomstig de aanwijzingen onder „Dé- en montage van de portierstop”.

Maak de bouten tussen scharnier en portier los. De bouten zijn bereikbaar als het portier geopend is. Het portier kan dan weggenomen worden (Fig. 8-6). Om de scharnieren te demonteren moet het paneel vóór het portier verwijderd worden. Als dit gedaan is, kunnen nadat de drie bouten zijn losgeschroefd de scharnieren verwijderd worden.

Het portier en de scharnieren worden in omgekeerde volgorde gemonteerd. Zie wat betreft de montage van de portierstop onder „Dé- en montage van de portierstop”.

Daar de gaten in de scharnieren en in de bevestiging tussen portier en scharnieren ovaal zijn, kan het portier zijdelings worden versteld. Het portier kan vertikaal en zijdelings versteld worden in de bevestiging tussen de de scharnieren en de portierstijl. Dit is mogelijk omdat de gaten in de stijl groter zijn dan de diameter van de bouten.

### DÉ- EN MONTAGE VAN DE ACHTERPORTIEREN

Zie de desbetreffende afdeling hiervoor en Fig. 8-7.

## DEMONTAGE VAN DE RAAMSLINGERS EN DE PORTIERBEKLEDING

1. Verwijder de armsteun van het voorportier door eerst de kontramoer aan de voorzijde los te draaien (linksom) en dan de schroef aan de achterkant te verwijderen en haak vervolgens de armsteun aan de voorkant los van het portier. De armsteun van het achterportier wordt losgedraaid door de beide schroeven te verwijderen.
2. Verwijder de raamslinger door de rozet in de richting van de bekleding en dan in dezelfde richting als de slinger (zie Fig. 8-8) te drukken. Dit maakt de klemveer vrij en de raamslinger kan nu losgenomen worden.  
Zorg ervoor dat de klemveer zo gemonteerd wordt, dat zijn open einde naar de slinger wijst, zoals Fig. 8-8 laat zien.
3. Verwijder de portierbekleding door een schroevendraaier of iets dergelijks onder de rand van de bekleding te steken en deze voorzichtig op te lichten, zodat de bekleding verwijderd kan worden.

### HET VERWIJDEREN VAN HET VOORPORTIERSLOT

1. Voer de werkzaamheden 1—3 onder „Demontage van de raamslingers en de portierbekleding” uit.
2. Verwijder de slotcilinder door de bevestigingschroef los te draaien, die in de achterkant van het portier is aangebracht.
3. Verwijder de borg van de trekstang van de afsluitknop en verwijder de trekstang.

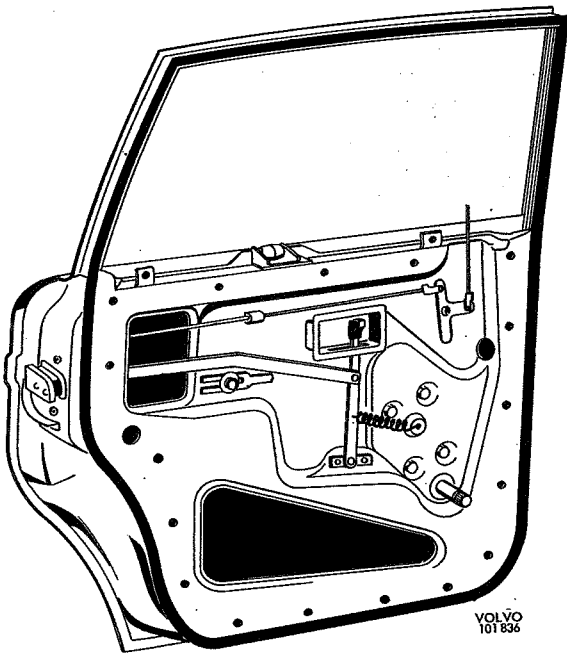

Fig. 8-7. Achterportier

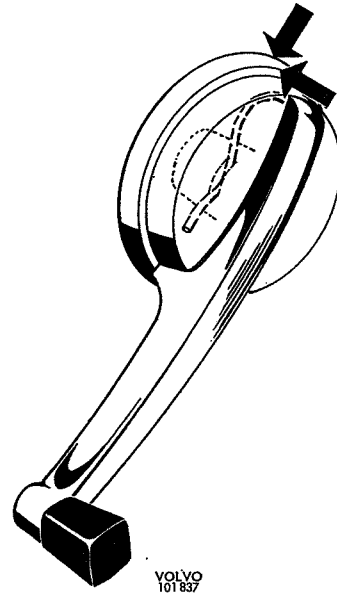

Fig. 8-8. Het verwijderen van de opdraaikruk

4. Verwijder de borg van de drukstang voor de binnenste portieropener.
5. Verwijder de borg van de trekstang van de buitengreep.
6. Maak de twee schroeven van de achterste raamloper aan de rand van het portier los.
7. Maak de drie schroeven van het portierslot los. Deze schroeven zijn aan de achterrand van het portier aangebracht.
8. Het slot kan nu verwijderd worden door de achterste raamloper voorzichtig weg te duwen.

### HET VERWIJDEREN VAN HET ACHTERSTE PORTIERSLOT

1. Voer de werkzaamheden 1—3 onder „Demontage van de raamslingers en de portierbekleding” uit.
2. Verwijder de borg van de trekstang van de afsluitknop.
3. Verwijder de borg van de drukstang voor de binnenste portieropener.
4. Verwijder de borg van de trekstang van de buitengreep.
5. Draai de ruit zover naar beneden dat zijn onderkant gelijk komt met de bovenkant van het portierslot.
6. Verwijder het portierrubber van de raamlijst.
7. Maak de bevestigingsbouten van de raamlijst los en neem deze naar boven toe weg.
8. Maak de bevestigingsschroeven van het portierslot los en haal het slot uit het portier. De bevestigingsschroeven zijn aan de achterkant van het portier aangebracht.

## HET VERWIJDEREN VAN DE PORTIERGREEP

Als de portiergreep gedemonteerd moet worden, moet het portierpaneel verwijderd zijn. (zie onder „Demontage van de raamslingers en de portierbekleding“). Om de binnenste portieropener te demonteren is het nodig om eerst de borg van de drukstang van het slot te verwijderen. De terugtrekveer moet dan losgemaakt worden. Nadat de schroeven die de binnenste portieropener vasthouden, verwijderd zijn, kan de opener, nadat de drukstang losgemaakt is, naar beneden getrokken worden.

De buitenste handgreep wordt verwijderd door eerst de borg van de trekstang van het slot te verwijderen. De twee schroeven van de greep worden vervolgens losgemaakt, waarvan de voorste aan de binnenkant van het portier en de achterste aan de portierrand is aangebracht.

## HET MONTEREN EN AFSTELLEN VAN DE VOORPORTIEROPENER

Als de binnenste portieropener gemonteerd wordt, moet deze als volgt worden afgesteld:

Monteer de binnenste portieropener zonder de schroeven vast te zetten. Bevestig de drukstang aan het slot en breng de veer aan. Nu de veer is aangebracht, staat de binnenste portieropener in de juiste stand, zodat de schroeven nu vastgezet kunnen worden, zie Fig. 8-9.

Als de buitengreep gemonteerd moet worden, moet deze als volgt worden afgesteld:

Monteer de greep met daaraan de trekstang. Stel dan de trekstang zo bij dat het oog gemakkelijk om de pen van het slotliever valt, zie Fig. 8-9.

Fig. 8-9. Voorportierslot

1. Buitengreep
2. Trekstang van binnenste afsluitknop
3. Liever
4. Liever
5. Liever
6. Trekstang van buitengreep
7. Afsluitinrichting
8. Binnenste portieropener

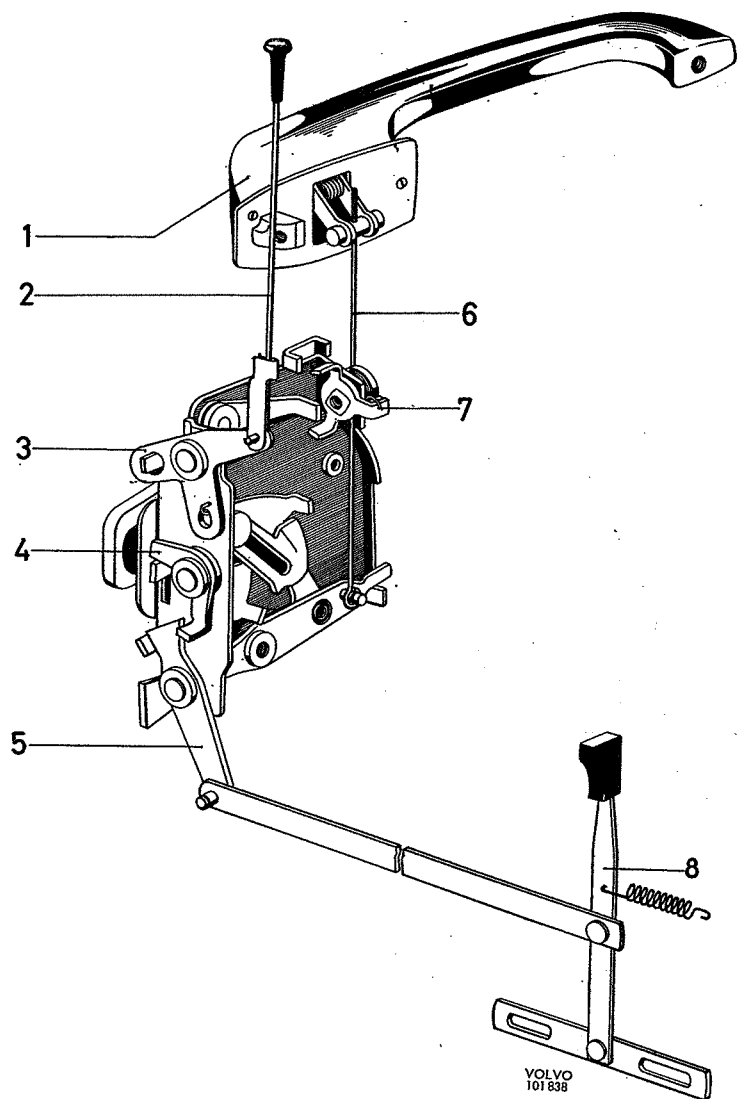

## HET MONTEREN EN AFSTELLEN VAN DE ACHTERPORTIEROPENER

Als de binnenste portieropener gemonteerd wordt, moet deze als volgt worden afgesteld:

Monteer de binnenste portieropener zonder de schroeven vast te zetten. Bevestig de drukstang aan het slot en monteer de veer. Door de binnenste deuropener vooruit te bewegen tot zijn aanslag en dan de schroeven vast te zetten zal hij in de juiste stand komen, zie Fig. 8-10.

Als de buitengreep gemonteerd moet worden, moet deze als volgt worden afgesteld:

Monteer de greep met daaraan de trekstang. Stel dan de trekstang zo af dat het onderste deel van het oog een speling heeft van  $1 \pm 1$  mm ( $0,04 \pm 0,04$ ") op de pen (zie Fig. 8-10), waarna de trekstang gemonteerd kan worden. N.B. De speling tussen het trekstangoog en de pen mag nooit minder dan deze waarde bedragen.

### DE PALPLAAT

De palplaat is van staal gemaakt en is gemonteerd met een zwevende moerplaat. De palplaat is bijstelbaar, omdat de gaten in de karrosserie groter zijn dan de diameter van de bevestigingsschroeven.

De verticale plaats van de palplaat wordt gecontroleerd door het portier te sluiten met de drukknop van de buitengreep ingedrukt, waarbij de portiergeleider precies in de palplaat moet glijden. De palplaat

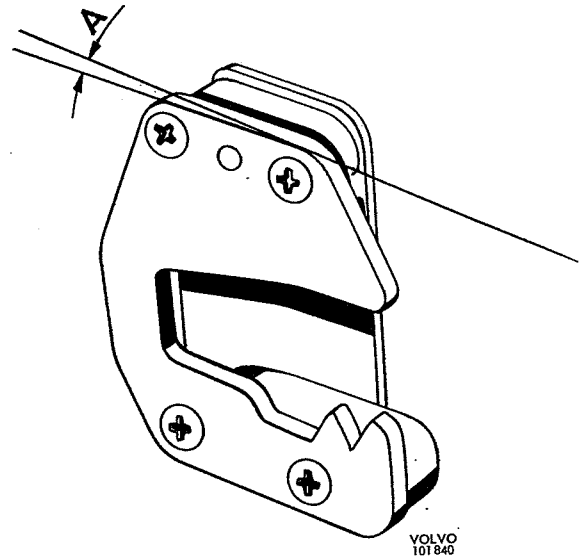

Fig. 8-11. Palplaat  
A. Voorportier 1,5°  
Achterportier 2,5°

moet een helling naar binnen toe hebben van 1,5° voor de vóór- en 2,5° voor de achterportieren, zie Fig. 8-11.

### DEMONTAGE VAN HET VOORPORTIERRAAM

1. Draai de ruit naar beneden zodat hij dicht bij de laagste stand komt.
2. Verwijder het portierpaneel overeenkomstig de voorschriften onder „Demontage van de raamslingers en de portierbekleding”.

Fig. 8-10. Achterportierslot

1. Buitengreep
2. Trekstang van buitengreep
3. Liever
4. Liever
5. Trekstang van afsluitknop
6. Binnenste portieropener

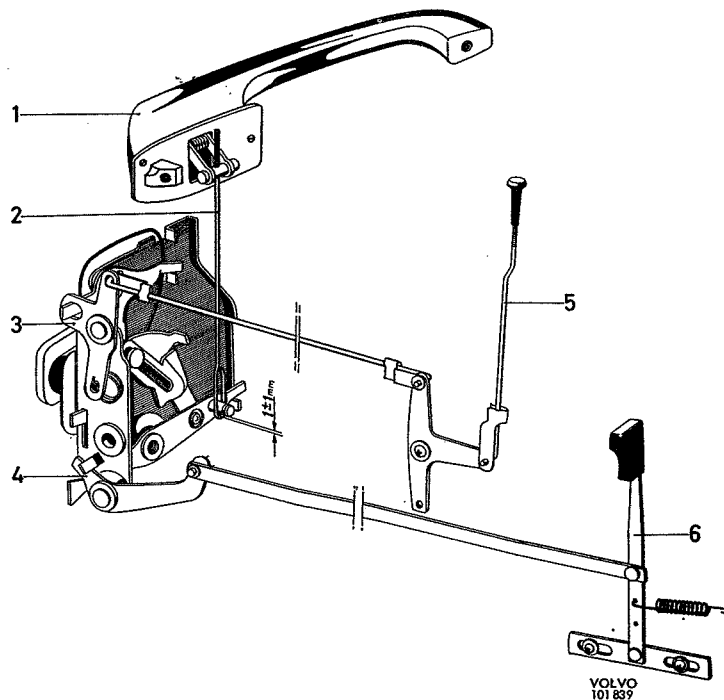

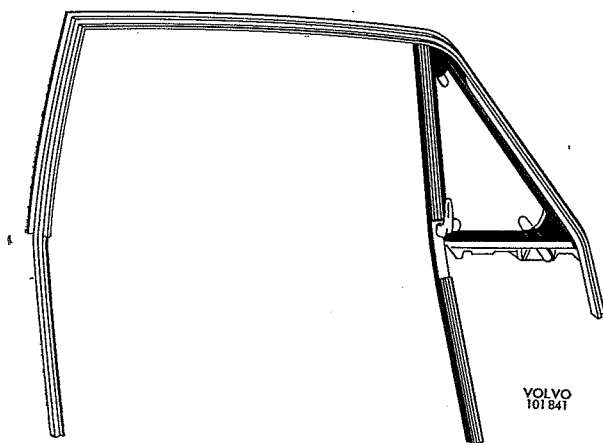

Fig. 8-12. Portierraam

3. Maak de bevestigingsschroeven voor de steun van de onderste bevestiging van de voorste geleiderail los en verwijder de steun.
4. Verwijder de afdichtstrook die om het portierraam loopt.
5. Verwijder de twee bevestigingsbouten, respectievelijk aan de vóór- en achterzijde en een schroef onderaan de ventilatieruit. Het portierraam kan nu door het recht omhoog te tillen verwijderd worden.

#### DEMONTAGE VAN HET ACHTERSTE PORTIERRAAM

Zie het korresponderende gedeelte hierboven. Het is echter niet nodig om punt 3 uit te voeren, wanneer het achterste portierraam gedemonteerd moet worden.

#### DEMONTAGE VAN DE VENTILATIERUITEN

1. Voer de bewerkingen 1—5 onder „Demontage van het voorportier” uit.
2. Verwijder de gegroefde strip van de voorste ruitgeleider van het opdraairaam en maak de schroeven los die de plaat onder de ventilatieruit vasthouden. Maak dan de schroeven aan de andere kant los en verwijder de plaat.
3. Nadat de rubber strip om het ventilatieraam rondom is losgemaakt van de groef kan de ruit met de rubber strip weggenomen worden, zie Fig. 8-12.

#### DEMONTAGE VAN DE OPDRAAIRUIT VAN HET VOORPORTIER

1. Voer de bewerkingen 1—5 onder „Demontage van het voorportierraam” uit.
2. Verwijder de geleiderol voor de ruit. De geleiderol is bij de bovenste rand van het portier aangebracht, zoals Fig. 8-6 laat zien.

3. Verwijder de borgveren en ringen van de ruitgeleider en de lichtarm. Deze veren kunnen verwijderd worden door ze recht in te drukken en ze dan los te laten, waarna ze kunnen worden weggenomen.

N.B. Pas op dat de ruit niet in het portier naar beneden valt. Zelfs wanneer de ruit voorzichtig op de bodem van het portier is gezet, kan de ruitgeleider de buitenbeplating beschadigen.

4. Maak de ruit los van de pennen van het raammechaniek, waarna de ruit recht omhoog getild kan worden.

#### DEMONTAGE VAN DE OPDRAAIRUIT VAN HET ACHTERPORTIER

Zie de overeenkomstige groep hierboven.

#### DEMONTAGE VAN HET OPDRAAIMECHANIEK VAN HET VOORPORTIËR

1. Draai de ruit naar beneden zodat deze in de onderste stand komt.
2. Verwijder het portierpaneel overeenkomstig de voorschriften onder „Demontage van de raamslingers en portierbekleding”.
3. Verwijder de bevestigingsschroeven van de voorste geleiderail en de steun, en van de steun aan het portier. Verwijder de steun.
4. Verwijder de borgveren en ringen van de lichtarm. Begin door de veer van de geleider in het portier te verwijderen. De veren worden verwijderd door

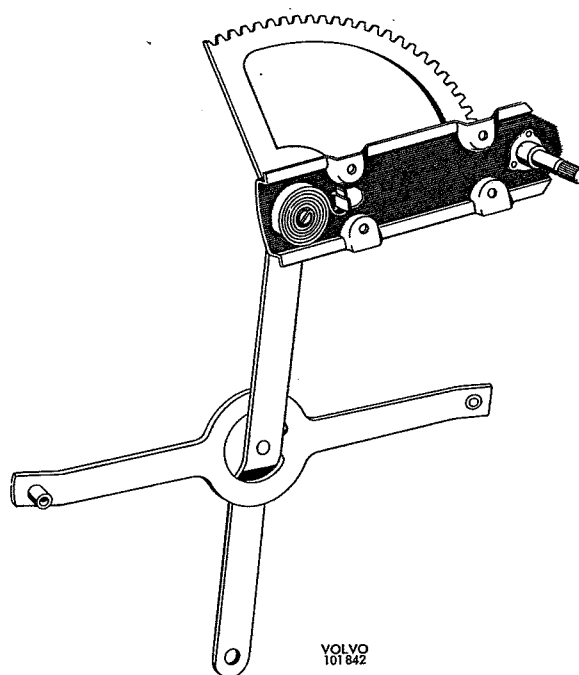

Fig. 8-13. Opdraaimechaniek

ze recht in te drukken en dan los te laten, waarna ze kunnen worden weggenomen.

N.B. Pas op dat de ruit niet in het portier naar beneden valt. Zelfs wanneer de ruit voorzichtig op de bodem van het portier is gezet, kan de ruitgeleider de buitenbeplating beschadigen.

5. Schuif de ruit in zijn hoogste stand. Zet de ruit vast door een schroevendraaier onder de schuifrail in het achter-bovenste gat van de bekledingsklem te plaatsen.
6. Verwijder de bevestigingsschroeven voor het raammechaniek, zie Fig. 8-6, en haal het uit het portier, zie Fig. 8-13.

### DEMONTAGE VAN HET OPDRAAIMECHANIEK VAN HET ACHTERPORTIER

Handel op dezelfde wijze als boven beschreven. Punt 3 behoeft echter niet uitgevoerd te worden als het achterste opdraaimechaniek moet worden verwijderd.

### HET KOFFERDEKSEL

Het kofferdeksel is opgehangen aan twee scharnieren die elk door middel van twee bouten aan de binnenplaat van het deksel en met drie bouten aan de stijl onder de achterruit zijn bevestigd. Het kofferdeksel is uitgebalanceerd door middel van gasveren. Het kofferdeksel wordt gedemonteerd door de twee bouten uit elke scharnier te draaien en het dan weg te nemen.

Wanneer de gasveren vernieuwd moeten worden, moet eerst het deksel geheel worden geopend. Het wordt dan langzaam dichtgedaan en dan wordt klem SVO 2739 aangebracht en wordt het deksel opnieuw geheel geopend, waarna de gasveer verwijderd kan worden. Als de nieuwe gasveer gemonteerd wordt, wordt de pers SVO 2744 gebruikt zoals Fig. 8-14 laat zien om het mogelijk te maken klem SVO 2739 aan te brengen. De montage geschiedt dan in omgekeerde volgorde.

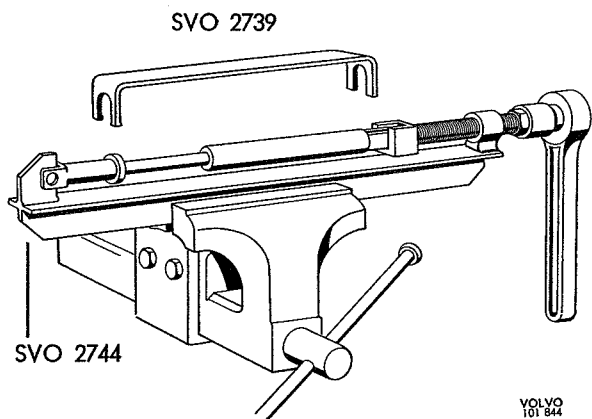

Fig. 8-14. Gereedschappen voor gascylinder

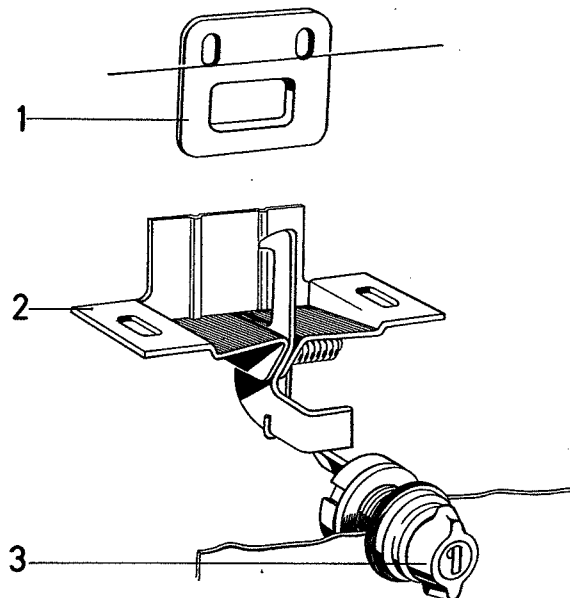

Fig. 8-15. Slot van kofferdeksel

1. Slotplaat, gemonteerd aan deksel
2. Slot mechanism, gemonteerd in achterpaneel
3. Afsluitknop, gemonteerd in achterpaneel

Verwijder, als de scharnieren gedemonteerd moeten worden eerst de gasveren, zoals boven beschreven is. Het deksel wordt dan eerst van de scharnieren losgenomen en daarna de scharnieren van de karrosserie.

De gaten in dat deel van de scharnieren waarmee het deksel is vastgezet, zijn ovaal om bijstelling in lengte-richting mogelijk te maken. Voor verticale bijstelling zijn de gaten in dat deel van de scharnieren dat aan de karrosserie bevestigd is, ovaal. Het slot mechanisme (Fig. 8-15) is in het achterpaneel gemonteerd en wordt geopend door de afsluitbare knop te draaien. De slotplaat aan de onderrand van het deksel is bijstelbaar om wijziging van de sluitspanning van het deksel mogelijk te maken. Draai, om het slot te verwijderen de twee bouten onder de bovenrand van het achterpaneel los, waarna het slot kan worden weggenomen. Het slot is in de lengterichting verstelbaar, aangezien de boutgaten ovaal zijn. De afsluitknop wordt verwijderd door de grote moer aan de binnenkant van de kofferruimte los te draaien. De afsluitknop kan er dan naar achteren toe uitgetrokken worden.

### DE RUBBER AFDICHTSTRIP

De rubber strips worden door middel van gepuntlaste bevestigingsrails vastgezet.

De strip wordt losgenomen door hem naar buiten toe te trekken, waarbij de rand van de strip vrij komt van de rail.

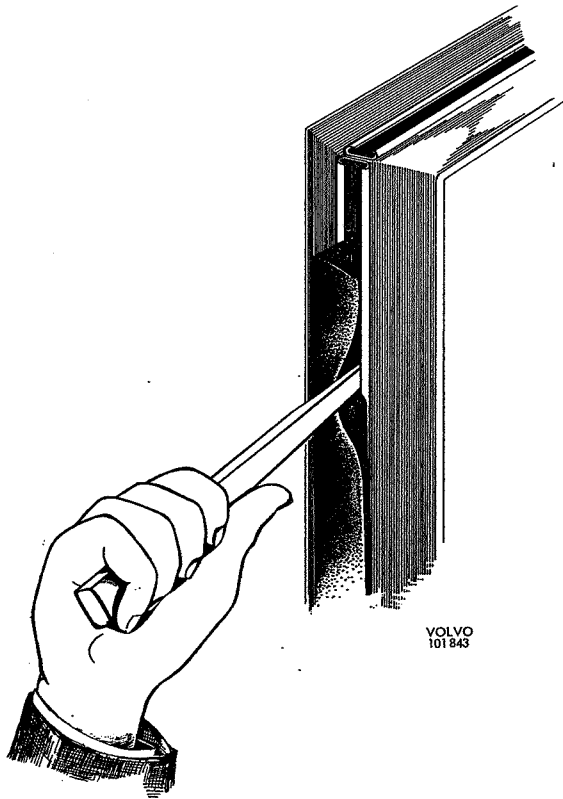

Fig. 8-16. Montage van de afsluitstrook

Wanneer de strip gemonteerd wordt, moet één van de randen in de rail geplaatst worden, waarna de andere met behulp van een houten stopmes naar beneden in de rail wordt gedrukt. Dit wordt dan door de rail gevoerd zoals Fig. 8-16 laat zien.

## DE BUMPERS

De voorbumper wordt gedemonteerd door de bouten aan de binnenkant van de bumper los te draaien. De bumpersteunen worden bij de voorbalken losgenomen. De achterbumper wordt gedemonteerd door de bouten van de bumpersteunen aan de karrosserie los te schroeven. Daarna kunnen de bumpersteunen van de bumper losgenomen worden door de bouten in de bumper los te draaien.

Montage geschiedt in omgekeerde volgorde.

## DE SIERLIJSTEN

### DE MIDDELSTE SIERLIJSTEN

De middelste sierlijsten zijn met plastic klemmen bevestigd. De sierlijsten worden gedemonteerd met behulp van een houten stopmes, waarmee ze voorzichtig opgelicht kunnen worden. De klemmen kunnen worden verwijderd door ze voorzichtig met een tang los te trekken.

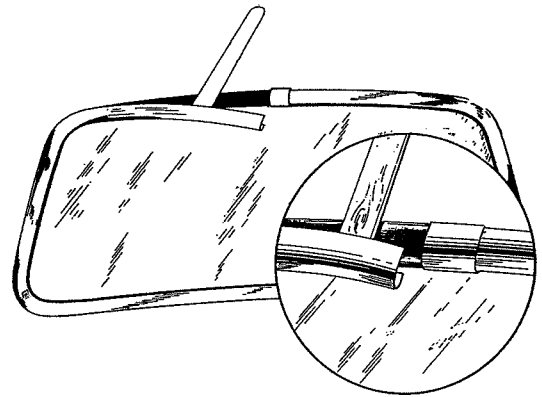

VOLVO  
24814

Fig. 8-17. Demontage van de sierstrip

Begin bij het monteren met de klemmen aan te brengen en ze vast te zetten door de stift in het midden in te drukken. De sierlijst wordt dan op de klem gedrukt.

## DE VOORRUIT SIERLIJST

### Demontage

1. Maak de sierlijst van de rubber strip los door er een bevochtigd nylon stopmes tussen te zetten en dit tussen de lijst en de rubber strip door te schuiven. (trek de sierlijst er niet af).
2. Druk de verbindingstukken op één van de helften van de sierlijst.
3. Verwijder de sierlijst door er de rand van de rubber strip met een vochtig houten stopmes uit te drukken en houdt de sierlijst in het midden vrij met een ander stopmes zoals Fig. 8-17 laat zien. Druk de sierlijst er voorzichtig af, terwijl de rubber strip vrijgehouden wordt met het andere stopmes.

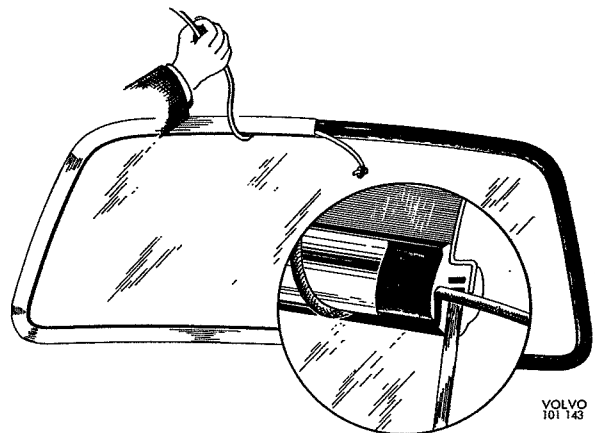

VOLVO  
101 143

Fig. 8-18. Montage van de sierlijst

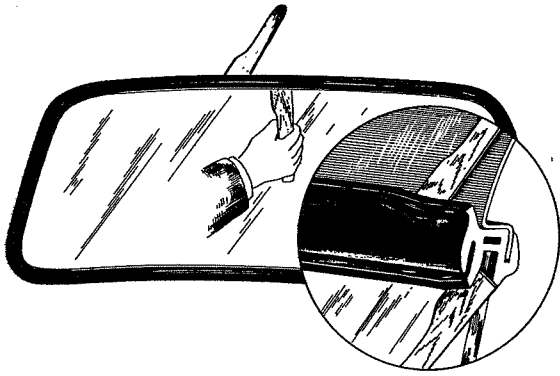

Fig. 8-19. Demontage van de rubber lijst

VOLVO  
24823

### Montage

Bevochtig een 4,0 mm (5/32") lederen veter met zeep-  
sop of parafine en breng hem in de groef van de  
rubber strip voor de sierlijst. Breng één helft van de  
sierlijst op zijn plaats en houdt hem daar, terwijl de  
lederen veter naar buiten over de sierlijst heen wordt  
getrokken, zodat deze tegen de rubber strip wordt  
gedrukt, zoals Fig. 8-18 laat zien. Druk de verbinding-  
stukken over de lijst en herhaal de bewerking  
met de andere helft van de sierlijst. Schuif de verbinding-  
stukken op hun plaats.

### DE SIERLIJSTEN VOOR DE ACHTERRUITEN

#### Dé- en montage

Zie het korresponderende gedeelte hierboven.

### VOOR- EN ACHTERRUIT

#### DE VOORRUIT

##### Demontage van de voorruit

1. Verwijder de ruitenwisserarmen. Leg bescherm-  
hoezen over de motorkap, voorzittingen en rug-  
leuningen.
2. Verwijder de sierlijsten zoals beschreven in de

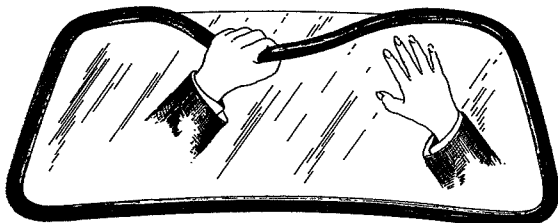

Fig. 8-20. Demontage van de voorruit

VOLVO  
24821

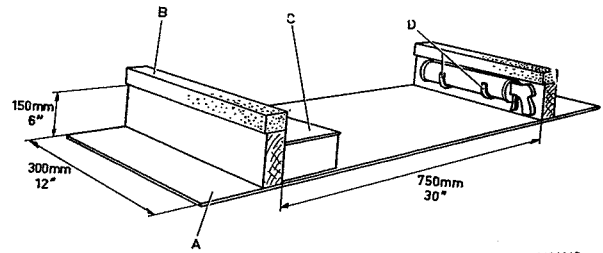

Fig. 8-21. Steun voor de voorruit tijdens het monteren van de rubber lijst

- A. Multiplex, 15 mm (19/32")
- B. Schuimplastic, 25—38 mm (1—1½")
- C. Opbergruimte
- D. Haken voor de kitspuit

VOLVO  
101-141

punten 1—3 onder „Demontage van de voorruit-  
sierlijst”.

3. Maak de rubber strip van de voorruit en van de  
plaat los door een houten stopmes, bevochtigd  
met een synthetisch wasmiddel (het stopmes moet  
nu en dan tijdens het verloop van het werk be-  
vochtigd worden) tussen rubber strip en de voor-  
ruit en respectievelijk plaat en voorruit te steken  
en het rondom te schuiven, zoals Fig. 8-19 laat  
zien.
4. Begin het verwijderen van de rubber strip in de  
linker bovenhoek door de rubber strip van bin-  
nen uit over de rand van de plaat te drukken en  
tegelijkertijd de strips van de buitenkant af met  
een tang met brede bekken naar buiten te trek-  
ken. Trek dan voorzichtig de strip rondom met  
de hand los, zoals Fig. 8-20 laat zien en verwijder  
de voorruit.

Verwijder alle kit van het plaatwerk. Schrap de  
kit als deze opgedroogd is eerst zorgvuldig af  
en maak het plaatwerk dan schoon met wasben-  
zine. Controleer of het plaatwerk niet vervormd  
is. Reinig, als de kit nog niet opgedroogd is de  
rubber strip met naphta (wasbenzine) of vernieuw  
hem anders.

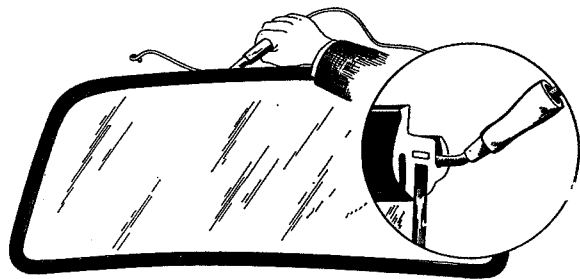
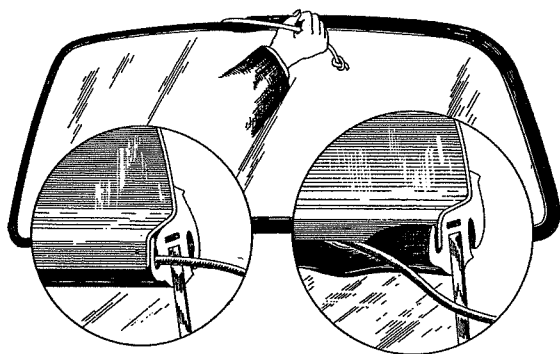

Fig. 8-22. Het aanbrengen van het koord in de rubber lijst

VOLVO  
24817



VOLVO  
24822

Fig. 8-23. Montage van de voorruit

### Montage van de voorruit

1. Plaats de voorruit op een standaard, zoals Fig. 8-21 laat zien, waarin zich een opbergplaats voor de veter, stopmessen, enz. bevindt en waaraan ophanghaken voor de kitspuit gemaakt kunnen worden. Bevochtig de buitenrand van de voorruit en breng de rubber strip aan beginnende bij één van de hoeken. Schuif de strip zo dat deze rondom goed ligt.
2. Breng een koord (liefst nylon) van een geschikte dikte in de groef van de rubber strip voor de plaat aan, beginnende midden boven, zoals Fig. 8-22 laat zien.
3. Breng de ruit met de gemonteerde rubber strip op zijn plaats. Geef de voorruit, met handschoenen aan, voorzichtig een paar klappen **met de palm van de hand**, zodat deze rondom goed aanligt. Trek dan voorzichtig van binnen uit het koord weg. Dit zal de rubber strip over de plaat laten „kruipen”, zoals Fig. 8-23 laat zien. Het kan soms nodig zijn de plaats van de voorruit met de palm van de hand te wijzigen. Indien het koord er moeilijk uitgetrokken wordt, kan dit beschadigingen aan de strip veroorzaken, in welk geval tegen de voorruit, van binnen- of van buiten uit,

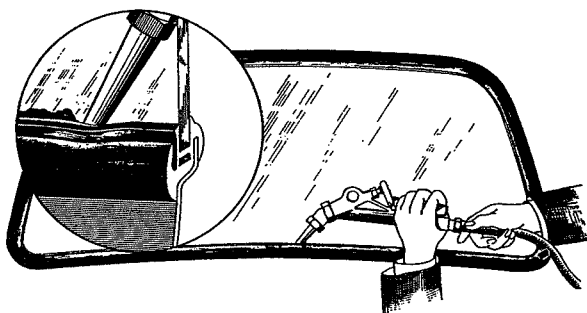

VOLVO  
24813

Fig. 8-24. Het aanbrengen van afdichtkit

met de palm van de hand geslagen moet worden om de rubber strip beter over de plaat te laten „kruipen”.

4. Let erop dat de rubber strip rondom goed afdicht. Stel, indien nodig, de plaats van de voorruit zowel vertikaal als horizontaal bij door te slaan met de palm van de hand.
5. Kit de verbindingen tussen rubber strip en voorruit en rubber strip en plaat met ruitenkit af gebruikmakende van een revolver met een vlakke nylon sproeier zoals Fig. 8-24 laat zien. Zorg ervoor dat de kit de verbinding goed opvult. Schrap het teveel aan kit af en was de voorruit en het plaatwerk met wasbenzine. Reinig de ruit en het plaatwerk er omheen met polish.
6. Monteer de sierlijsten zoals hiervoor beschreven.
7. Monteer de ruitenwisserarmen.

### DE ACHTERRUIT

#### Dé- en montage

Zie het overeenkomstige gedeelte onder „De voorruit”.

### DE STOELN

#### DE VOORSTOELN

##### Demontage

Maak de drukknoppen los die het stoelkussen aan het frame verbinden en verwijder het stoelkussen. Schroef de vier bevestigingsbouten van de schuifrail los. Neem de stoel weg.

##### Het afstellen van de voorstoel

1. De helling van de stoel wordt afgesteld met de oogbout aan de voorrand van de stoel. Maak de stelbout los en stel af op de gewenste stand.
2. De hoogte van de stoel wordt afgesteld door de rail in een geschikt gat van de steun te bevestigen.

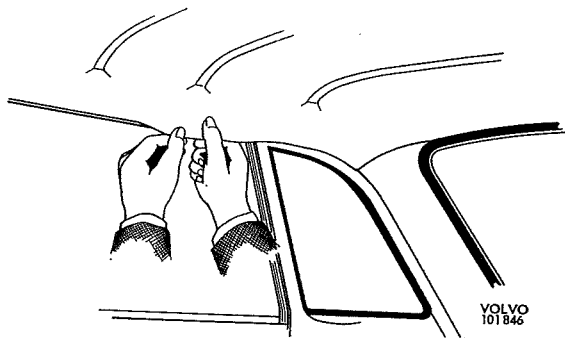

VOLVO  
101846

Fig. 8-25. Demontage van de hemel

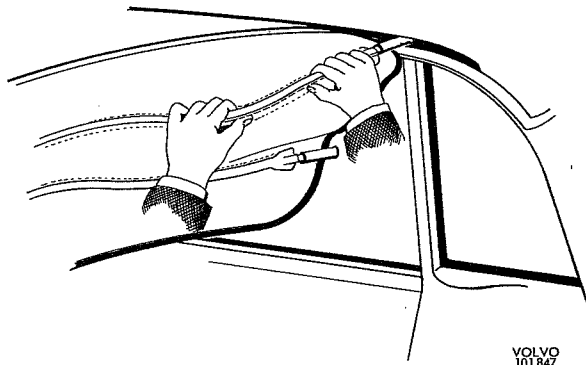

Fig. 8-26. Demontage van de hemeltogen

VOLVO  
101847

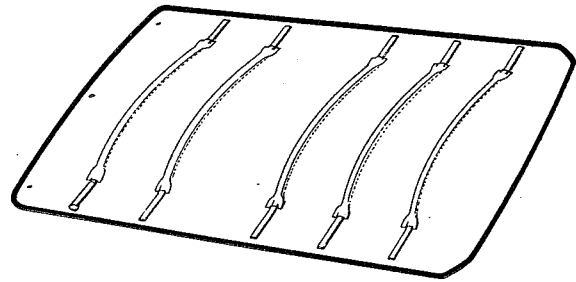

Fig. 8-27. Hemelbekleding

VOLVO  
101848

## HET VERVANGEN VAN DE HEMELBEKLEDING

1. Verwijder het binnenlicht, de zonnenkleppen en de achteruitkijkspiegel.
2. Trek de zijkant van de hemelbekleding met vinger en duim aan één kant naar beneden, zoals Fig. 8-25 laat zien, zodat de plastic rand los kan komen van zijn bevestiging in de rail.
3. Trek dan de hemelbekleding rondom los.
4. Neem de togen weg, beginnende aan de achterkant, door ze in het midden naar beneden te buigen en ze weg te halen uit de rand van het dak, zoals Fig. 8-26 laat zien.  
N.B. Wees voorzichtig bij het demonteren en monteren van de togen. Slordige behandeling kan er de oorzaak van zijn dat de einden van de togen de dakplaat beschadigen.
5. Monteer de togen in de nieuwe hemelbekleding. Let erop dat ze aan de uiteinden voorzien zijn van rubber doppen zoals Fig. 8-27 laat zien.
6. Monteer de hemelbekleding door eerst de togen op hun plaats te brengen, beginnende met de voorste.

7. Trek de hemelbekleding strak naar voren en haak de plastic strip aan de voorkant in.
8. Trek dan de hemelbekleding strak naar achteren door tegelijk aan beide uiteinden van een toog te trekken. Begin vooraan en trek aan elke toog naar achteren toe werkend, waarna de achterste plastic rand in zijn groef gehaakt kan worden.
9. Trek nu de hemelbekleding naar één kant en haak de plastic strip in. Trek dan de hemel strak naar de andere kant en haak daar de plastic strip in.
10. Monteer de binnenverlichting, zonnekleppen en achteruitkijkspiegel.
11. Vouwen in de stof kunnen verwijderd worden door de hemel in de juiste richting te trekken. De hemel schuift dan in de bevestigingsrails.

## HET INSTRUMENTENPANEEL

### DEMONTAGE VAN HET INSTRUMENTENPANEEL

Het instrumentenpaneel is met schroeven aan de karrosserie bevestigd. Deze zijn gedeeltelijk van boven af bij de rand van de voorruit en gedeeltelijk vanaf de onderkant aan beide zijden van het paneel bereikbaar.

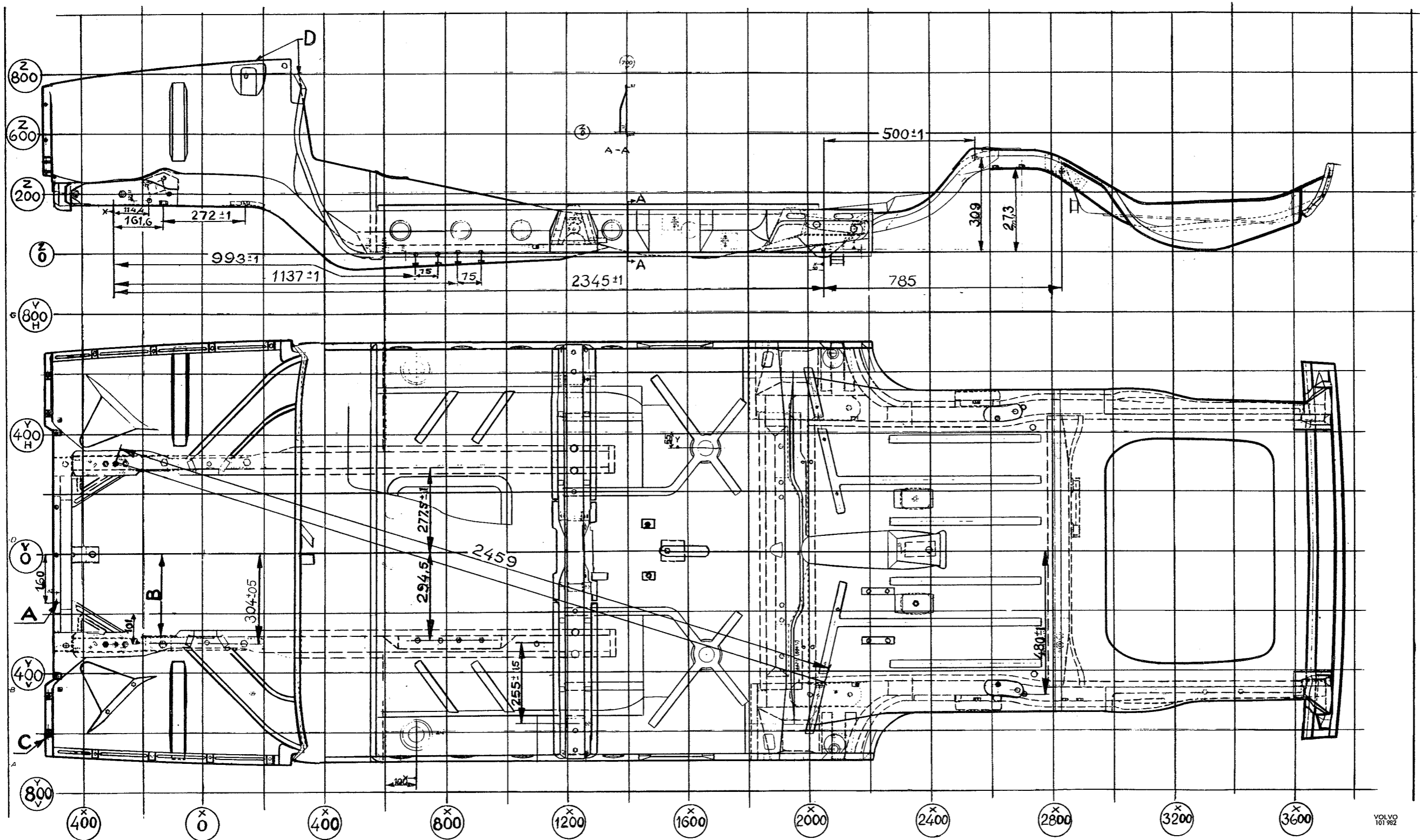

**Tekening 8 A. Kontroletekening voor karrosserievloer**

A = Referentiepunt voor de gehele groep  
 B =  $227 \pm 1$  mm ( $10.9 \pm 0.04$ " ), L = 200 mm (7.9") op het vlak voor het stuurhuis  
 C = Max. afwijking van de theoretische plaats voor de gehele groep  $\pm 1.5$  mm (0.06")  
 D = Max. afwijking tussen deze flenzen en de Z-richting  $\pm 1$  mm (0.04")

50 mm = 1.97"	114.4 mm = 4.50"	273 mm = 10.8"	480 ± 1 mm = 18.9 ± 0.04"
55 mm = 2.17"	160 mm = 6.30"	277.5 mm = 10.9"	785 mm = 30.9"
75 mm = 2.95"	161.6 mm = 6.36"	294.5 mm = 11.6"	933 ± 1 mm = 39.1 ± 0.04"
100 mm = 3.94"	255 ± 1.5 mm = 10 ± 0.50"	304 ± 0.5 mm = 12 ± 0.02"	1137 ± 1 mm = 44.8 ± 0.04"
101 mm = 3.98"	272 ± 1 mm = 10.7 ± 0.04"	309 mm = 12.2"	2345 ± 1 mm = 92.3 ± 0.04"
			2459 mm = 96.8"