

OVERIGE ONDERDELEN BEHORENDE TOT DE STANDAARD UITRUSTING

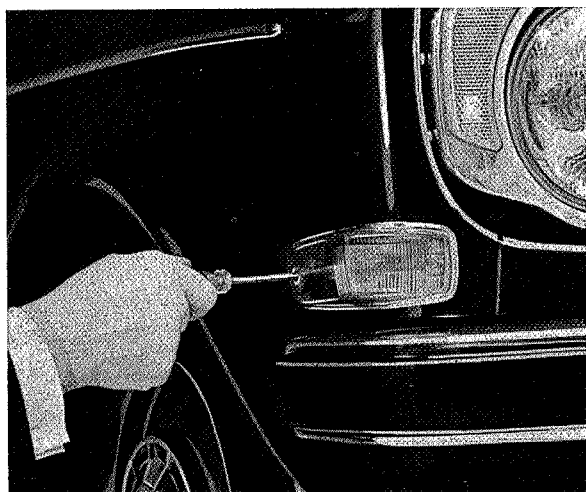

Fig. 3-82. Het verwijderen van het glas

VOLVO
102020

KNIPPERLICHTEN (VOORSTE RICHTINGAANWIJZERS)

De knipperlichten zijn in de voorspatborden gemonteerd. Verwijder om een gloeilamp te vernieuwen het glas door de twee schroeven, zie Fig. 3-82, los te draaien, zodat alle onderdelen van het knipperlicht voor vernieuwing toegankelijk zijn.

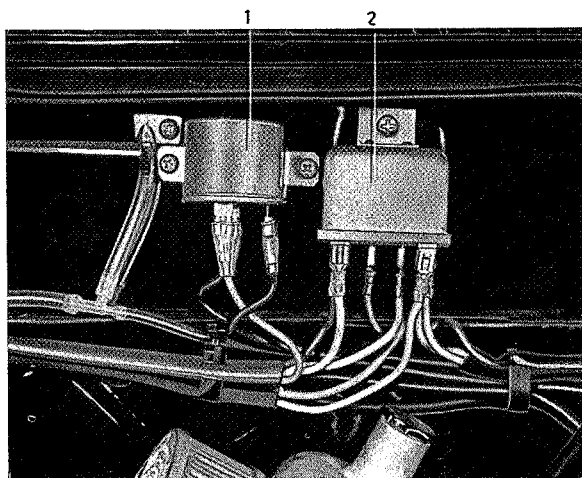

Fig. 3-83. Relais

1. Relais voor achteruitrijlamp
2. Kip-relais voor hoog-dim schakeling

VOLVO
102003

SCHAKELAARS

De lichtschakelaar is van het trekschakelaar type. Hij heeft drie standen: af, stadslicht, en hoog- en dimlicht. Het schakelen van hoog naar dimlicht wordt gedaan door middel van een kip-relais (2, Fig. 3-83). Het relais wordt bediend met behulp van de hefboom van de richtingschakelaar en is zo ontworpen dat het afwisselend het hoog- en dimlicht aansluit. De richtingschakelaar is aan de stuurkolom gemonteerd. Hij is van een automatische terugloop voorzien. Het signaallicht wordt gegeven door de hefboom van de richtingschakelaar naar het stuurwiel toe te bewegen; dit laat het in het kip-relais ingebouwde contact de stroomkring sluiten en zo het hooglicht inschakelen. De schakelaar voor de kachelmotor bevindt zich naast de bedieningsrollen voor de ventilatie. Deze schakelaar is van het trekschakelaar type met drie standen: af, volle snelheid en halve snelheid. De schakelaar van de ruitenwisser heeft drie standen: af, voor volle snelheid en voor halve snelheid. De ruitensproeier wordt ook door deze schakelaar (draaien) bediend. De ruitenwisser werkt als de schakelaar uitgetrokken wordt op de eerste en tweede stand, de sproeier als hij rechtsonder wordt gedraaid.

LICHTSCHAKELAAR

DEMONTAGE

De lichtschakelaar wordt van het instrumentbord gehaald volgens onderstaande werkwijze:

Verwijder de trekknop door hem los te schroeven. Draai de moer waarmee de lichtschakelaar vastzit met een passende sleutel los.

Haal de schakelaar weg door hem eerst naar achteren en vervolgens naar onderen te trekken. De speciale kabelschoenen worden losgehaald door ze van de kabelaan sluitingen af te trekken.

SCHAKELAAR VAN KACHELMOTOR EN RUITENWISSER

De werkwijze voor demontage is gelijk aan die voor de lichtschakelaar.

RICHTINGAANWIJZERSCHAKELAAR

DEMONTAGE

Verwijder de twee plastic kappen, zodat de schakelaar toegankelijk wordt. De schakelaar is door middel van twee schroeven, die vanaf de rechterkant bereikbaar zijn, bevestigd.

Indien de wagen met een overdrive is uitgerust, moet eerst de steun die de schakelaar van de overdrive draagt verwijderd worden. De kabels zijn door middel van snelcontacten aangesloten. De aansluitingen worden in het bedradingsschema getoond.

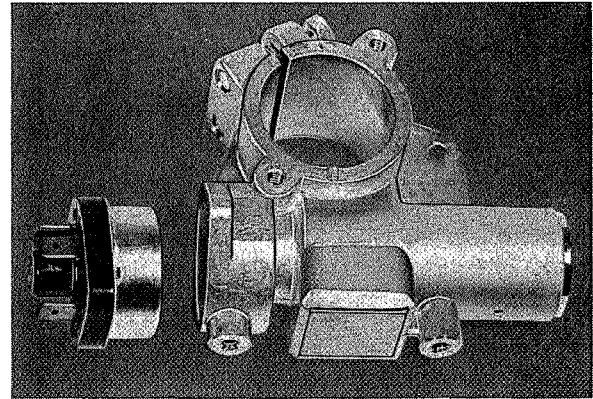

VOLVO
102011

Fig. 3-84. Kontaktschakelaar

OVERDRIVESCHAKELAAR

DEMONTAGE

De schakelaar is voor demontage bereikbaar, nadat de twee plastic kappen weggehaald zijn. De schakelaar is door middel van twee schroeven aan een montageplaat bevestigd, die op zijn beurt weer aan het stuurslot is gemonteerd.

KONTAKTSLOT

DEMONTAGE

De kontaktschakelaar is samengebouwd met het stuurslot. Deze schakelaar, Fig. 3-84, kan verwijderd worden, nadat de twee schroeven, waarmee hij aan het stuurslot is bevestigd, verwijderd zijn.

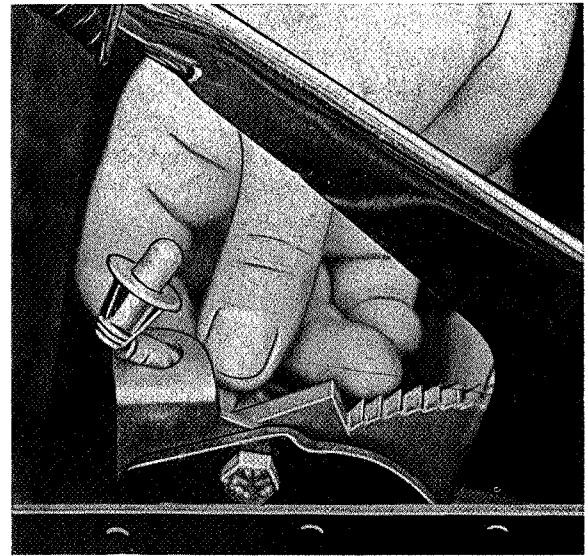

VOLVO
102010

Fig. 3-85. Schakelaar van de waarschuwingsslamp van de handrem

HOORN

De hoorns, twee stuks, zijn vóór de radiator gemonteerd. Eén hoorn heeft een lage toon en de andere een hoge. Ze worden bediend door middel van de hoornring die aan het stuurwiel gemonteerd zit.

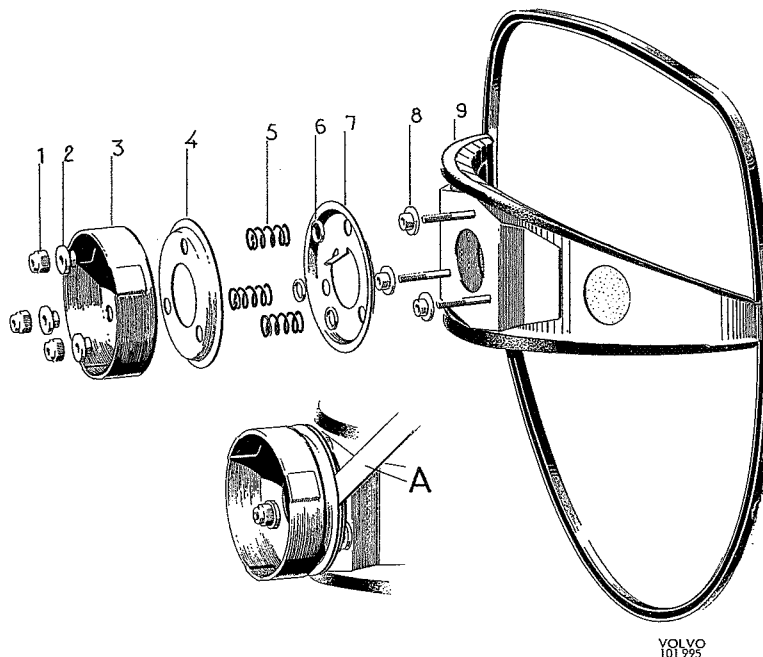

VOLVO
101995

Fig. 3-86. Hoornring

1. Moer
2. Bus
3. Houder
4. Plaat
5. Veer
6. Ring
7. Kontaktplaat
8. Bus
9. Hoornring

HOORNRING

De hoorns worden bediend door middel van de hoorring, die aan het stuurwiel gemonteerd zit. Het ontwerp en de konstruktie van de hoorring laat Fig. 3-86 zien. Het afstellen van de kontaktafstand vindt plaats door de drie zelfborgende moeren te verdraaien. De afstand wordt gecontroleerd met een voelmaat, zie A onderaan in Fig. 3-86 en bedraagt 0,4—0,6 mm (0.0157—0.023").

RUITENWISSERMOTOR

De ruitenwissers worden bediend door een elektromotor. De motor is met de ruitenwischerbladen verbonden door middel van stangen, zie Fig. 3-87. Hij heeft twee snelheden, die door middel van de schakelaar die op het instrumentpaneel is gemonteerd, gekozen kunnen worden. De motor is voorzien van een permanente magneet als veld. Het bedradingschema laat Fig. 3-88 zien.

De motor is uitgerust met drie borstels, één negatieve borstel en twee positieve. De positieve borstels wor-

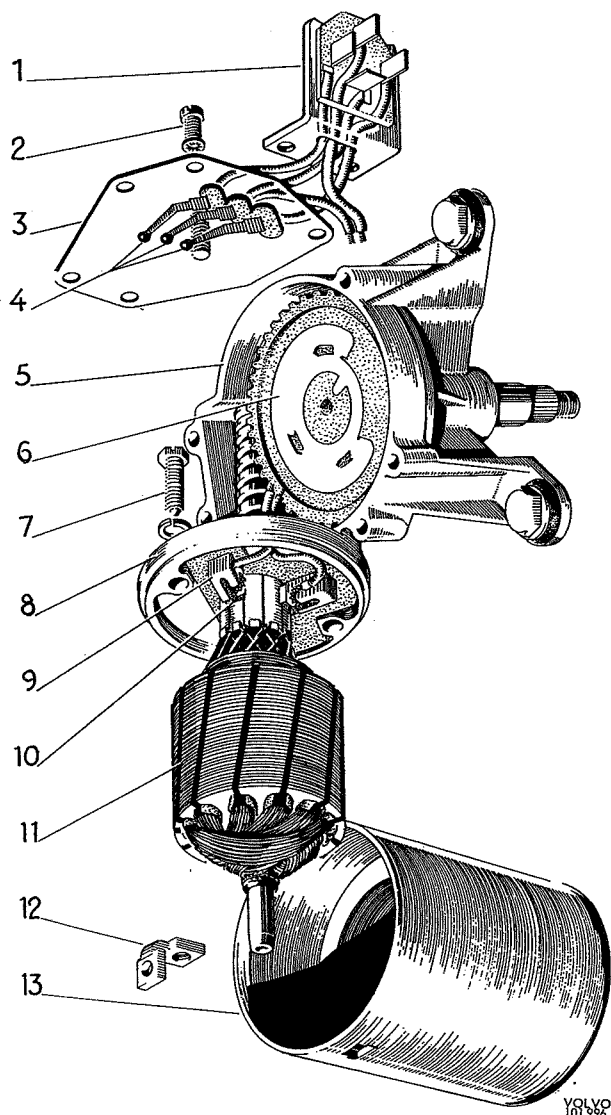

den één tegelijk voor hoge, respectievelijk lage snelheid aangesloten. Het wormwielhuis van de ruitenwissermotor bevat een ingebouwde parkeerschakelaar. Het doel van deze schakelaar is om de bladen in de juiste ruststand, die van te voren vastgesteld is terug te brengen, onafhankelijk van de stand van de bladen wanneer wordt uitgeschakeld.

ZIE WAT DE- EN MONTAGE BETREFT DEEL 9

DEMONTAGE VAN DE RUITENWISSERMOTOR

Verwijder de schroeven (7, Fig. 3-87) en haal het huis weg. Haal het deksel (3) weg door de vier schroeven (2, Fig. 3-87) los te draaien. Controleer de borstels en de kollektor op beschadigingen. Borstels, die tot op de helft van hun oorspronkelijke lengte versleten zijn, moeten vernieuwd worden. Controleer het anker op een brommer, alsmede op kortsluiting. Een erg gegroefde kollektor moet afgedraaid worden. Smeer tijdens het monteren de bussen niet te overdadig, daar dit gemakkelijk tot gevolg kan hebben dat het smeermiddel de kollektor en de borstels bereikt.

RUITENSPROEIER

De ruitensproeier wordt door een elektromotor, Fig. 3-89, aangedreven. De pomp bevindt zich op de bodem van de watertank en is door middel van een as met de motor verbonden. De pomp is van het centrifugaal type. Smeer bij het reinigen of de onderhoudsbeurt de bussen met olie. Als de motor gedemonteerd is geweest, moet het huis gecentreerd wor-

Fig. 3-87. Ruitenwissermotor

1. Aansluitkontakt
2. Schroef
3. Deksel
4. Sleepkontakten
5. Huis
6. Wormwiel
7. Schroef
8. Eindschild
9. Borstelhouder
10. Borstel
11. Anker
12. Moer
13. Magneethuis

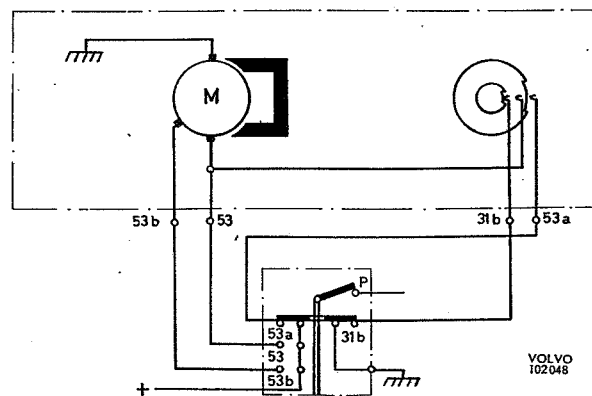

Fig. 3-88. Bedradingschema voor ruitenwissermotor

den om te voorkomen dat het anker tegen de poolschoenen aan sleept.

KONTROLE- EN WAARSCHUWINGS-LAMPEN

LAADSTROOMKONTROLELAMP

Deze lamp gaat uit als de motor loopt. Dit geeft aan dat de dynamo de batterij oplaadt. Indien de lamp oplicht nadat de motor reeds een poosje loopt, is er een fout in het laadsysteem ontstaan. Gewoonlijk licht de lamp echter op bij langzaam stationair draaiende motor.

OLIEDRUKKONTROLELAMP

De oliedrukkontrolamp krijgt z'n stroom van het kontaktslot via een zekering en wordt door een oliedrukschakelaar aan de motor met de massa verbonden. Wanneer de motor loopt en de oliedruk normaal is, wordt de verbinding tussen de lamp en de massa van de motor via de oliedrukschakelaar verbroken. Als de oliedruk onder één van te voren vastgestelde waarde zakt, sluit de oliedrukschakelaar de kring en licht de lamp op.

RICHTINGAANWIJZERKONTROLELAMP

De kontrolamp van de richtingaanwijzers licht op wanneer één van de richtingaanwijzers wordt ingeschakeld. De kontrolamp is over de richtingaanwijzerschakelaar geschakeld (L en R richtingaanwijzerschakelaar).

HOOGLICHTKONTROLELAMP

De kontrolamp van het hooglicht licht op wanneer het hooglicht aan is en geeft een licht blauwe gloed. De lamp is parallel met het hooglicht aan het kiprelais geschakeld.

HAND- EN VOETREM WAARSCHUWINGSLAMP

De waarschuwinglamp voor de handrem gaat automatisch aan wanneer het handremhandel bediend wordt. De lamp is met het kontaktslot verbonden en wordt door middel van een veerbelaste schakelaar bij het handremliedje met de massa verbonden. De schakelaar voor de waarschuwinglamp wordt verwijderd door hem naar boven te drukken, zie Fig. 3-85. Bij een latere uitvoering is het voetremstelsel door middel van een waarschuwingsschakelaar eveneens op deze waarschuwinglamp aangesloten. Deze schakelaar bevindt zich naast de hoofdremcilinder, zie Deel 5, en is parallel geschakeld met die van de handrem.

ZEKERINGEN

De zekeringen zijn ondergebracht in een zekeringdoos, die aan een steun op de kachel, onder het instrumentpaneel is gemonteerd. Ze bestaan uit smeltdraden, die op porcelein of bakeliet stiften zijn gemonteerd. De draden smelten als de stroomsterkte die waarvoor ze ontworpen zijn overschrijdt.

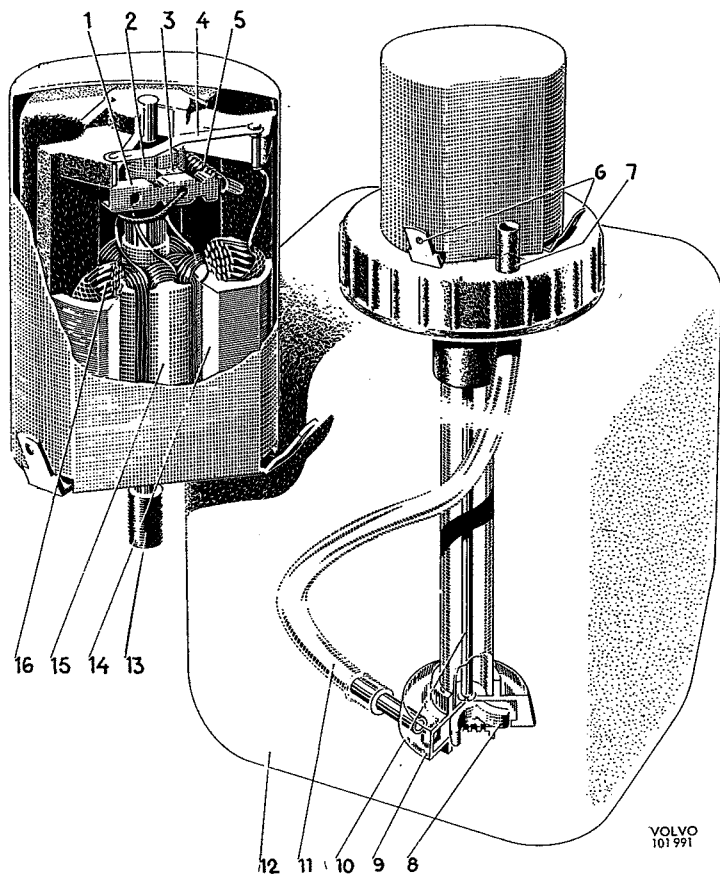

Fig. 3-89. Ruitensproeier

1. Borstelhouder
2. Kollektor
3. Borstel
4. Thermische zekering
5. Veer
6. Aansluitlip
7. Wateruitlaat
8. Pompschoep
9. Pomphuis
10. As
11. Slang
12. Reservoir
13. Meenemer
14. Poolschoenhuis
15. Anker
16. Veldwikkeling

VOLVO
101-991