

BOSCH ERZEUGNIS - KENNLISTEN

Elektronische Steuergeräte

Merkmale

der gültigen Ausführungen

1.1981

0 280 000 003

x = Änderungen oder Nachträge

Steuergerät für elektronische Benzineinspritzung; Stahlblechgehäuse mit eingebauter Leiterplatte; Leiterplatte mit elektronischen Bauelementen und Anschlußleiste für mehrpoligen Stecker; spritzwassergeschützt; für 4 Zyl. Motor

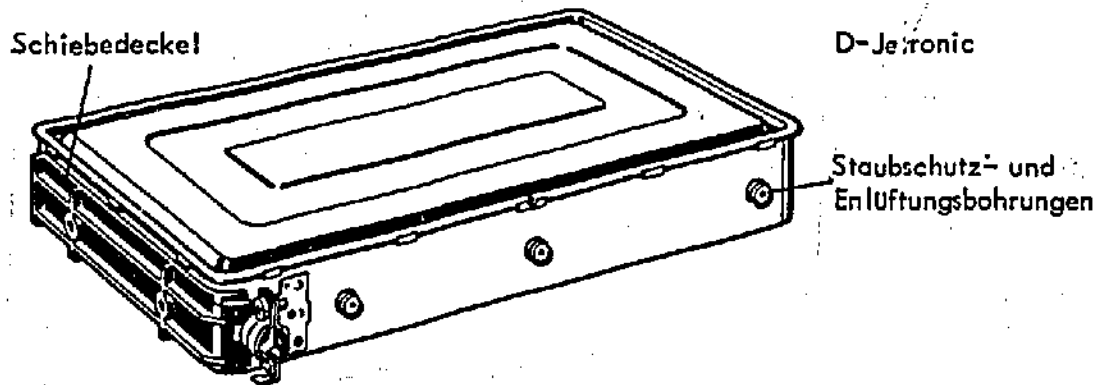

Bestell-Nr	Ge- wicht kg	Nenn- spannung V	max. Leistungs- bedarf W	weitere Merkmale	Freigabe
------------	--------------------	------------------------	-----------------------------------	------------------	----------

0 280 000. . Steuergerät für 4 Zyl.-Motoren

003 +) 7.69 VW 1600 TL (Handel) kein Ersatz	1,8	12	55	für Fahrzeuge mit und ohne Getriebeautomatik; mit 2 Befestigungsbügeln;	4.68
004 +) 7.69 VW 1600 TL (Fabrik) kein Ersatz	1,8	wie 003, aber zus. mit VW-Bestellzeichen;			4.68
005 +) 2.70 VW 1600 TL (Handel) Ersatz: 0 280 000 019 +)	1,8	12	55	für Fahrzeuge mit und ohne Getriebeautomatik; 2 Entlüftungsbohrungen; mit 2 Befestigungs- bügeln;	12.69
006 +) 2.70 VW 1600 TL Ersatz: 0 280 000 020 +)	1,8	wie 005, aber zus. mit VW-Bestellzeichen;			12.69
007 VW 411 Ersatz: 0 280 000 032	1,8	12	55	2 Entlüftungsbohrungen; mit 2 Befestigungs- bügeln;	12.69
008 VW 411 Ersatz: 0 280 000 015 +)	1,8	wie 007, aber zus. mit VW-Bestellzeichen;			12.69

+) solange Vorrat

ER

Bestell-Nr 1. Verwendung	Ge- wicht kg	Nenn- spannung V	max. Leistungs- bedarf W	weitere Merkmale	Freigabe
0 280 000..		für 4 Zyl.-Motoren			
009 Volvo	1,8	12		6 Hochlastwiderstände in Al-Körper an der Ge- häuse-Außenseite; Befestigungswinkel gegenüber Schiebendeckel; 2 Entlüftungsschlitze;	12.69
010 +) 8.71 Saab 99 kein Ersatz	1,8	12	50	2 Befestigungsbügel am Gehäuseboden; 1 Be- festigungsbügel gegenüber Schiebendeckel;	12.69
011 Citroen DS 21 Ersatz: 0 280 000 042	1,8	12		6 Hochlastwiderstände in AL-Körper an der Gehäuse-Außenseite; ohne Befestigungswinkel;	12.69
013 VW "411 E"; VW-Porsche "914" (Handel) Ersatz: 0 280 000 032	1,8	12	55	2 Entlüftungsbohrungen; mit 2 Befestigungs- bügeln;	7.70
014 (Fabrik) Ersatz: 0 280 000 033	1,8	wie 013, aber zus. mit VW-Bestellzeichen;			7.70
015 +) 7.71 VW "411 E" VW-Porsche "914" USA - Export (Handel) kein Ersatz	1,8	12	55	2 Entlüftungsbohrungen; mit 2 Befestigungs- bügeln;	7.70
016 +) 7.71 (Fabrik) kein Ersatz	1,8	wie 015, aber zus. mit VW-Bestellzeichen;			7.70
017 +) 6.71 Volvo "142/144 Grand Luxe" kein Ersatz	2,5	12		6 Hochlastwiderstände in AL-Körper an der Ge- häuse-Außenseite; von außen bedienbares Poten- tiometer; Befestigungswinkel gegenüber Schiebe- deckel; 2 Entlüftungsschlitze;	2.71
018+11.71 Sabb 99 EA kein Ersatz	1,9	12	50	mit Potentiometer; 2 Befestigungsbügel am Gehäuseboden; 1 Befestigungsbügel gegen- über Schiebendeckel;	12.70
020 VW kein Ersatz					5.83,N

BOSCH ERZEUGNIS - KENNLISTEN

D-Jetronic-Steuergeräte
Merkmale

der gültigen Ausführungen

5.1984

0 280 000 021

x = Änderungen oder Nachträge

Bestell-Nr	Ge- wicht kg	Nenn- spannung V	max. Leistungs- bedarf W	weitere Merkmale	Freigabe
0 280 000.. für 4 Zyl.-Motoren					
021+5.75 Lancia "Flavia" kein Ersatz	1,8	12		6 Hochlastwiderstände in Al-Körper an der Gehäuse-Außenseite; von außen bedienbares Potentiometer; Befestigungswinkel gegenüber Schiebedeckel; 2 Entlüftungsschlitze;	5.72
022+9.72 Citroen "DS 21" kein Ersatz	1,8			mit erweiterter Drehzahlkorrektur und mit zus. Warmlauf I;	4,71, N2,5.80
025 Renault "R17TS" kein Ersatz	1,8			mit geänderter Zusatzplatte; Gehäuse ohne Befestigungswinkel;	11.72, N1,5.81
034+6.73 Volvo kein Ersatz	2,5			ohne Baugruppen "Abschneiden" und "Thermozeitschalter";	7.72
037+7.74 VW "411/Roadster" (USA) (Handel) kein Ersatz	1,8	12	55	2 Entlüftungsbohrungen; mit 2 Befestigungsbügeln; Universalleiterplatte; Leerlaufstellpotentiometer; mit braunem Typschild;	5.72
038 (Fabrik) kein Ersatz	1,8			wie 037, aber mit VW-Bezeichnung;	5.72
040 VW "411" (Handel) Ersatz: 0 280 000 037+	1,8	12	55	2 Entlüftungsbohrungen; mit 2 Befestigungsbügeln; IC-Zentralbaustein;	5.72
041 (Fabrik) kein Ersatz	1,8			wie 040, aber mit VW-Bezeichnung;	5.72
042 Citroen kein Ersatz					5.83,N

+ solange Vorrat

D-Jetronic-Steuergeräte

0 280 000 043

Bestell-Nr	Ge- wicht kg	Nenn- spannung V	max. Leistungs- bedarf W	weitere Merkmale	Freigabe
1. Verwendung					
0 280 000..	für 4 Zyl.-Motoren				
043 VW-Porsche "914/4"-2 l (Handel)	1,8	12	55	2 Entlüftungsbohrungen; 2 Befestigungsbügel; Universalleiterplatte; Leerlaufstellpotentio- meter;	7.73
044 (Fabrik)	1,8	wie 043, aber mit VW - Bezeichnung;			7.73 N 2, 5.80
046 Fiat Uno Turbo 1,3l	0,8	wie 200 040, jedoch andere Kennlinie, ohne Vollastanschlag;			2.85
047 Citroen "DC 21"	1,8	wie 025, aber ohne Nachstartanhebung und temperaturabhängigem Faktor; Vollastanreicherung mit Schalter;			11.72
048 + 2.74 VW 1600 E-Modell 73 (Handel) kein Ersatz	1,8	ohne Nachstartanhebung;			9.72
049 (Fabrik) kein Ersatz	1,8	wie 048, aber mit VW-Bezeichnung;			9.72
052 VW-Porsche 914/4 2l-Mod. 75 USA - Export (Handel) kein Ersatz	1,8				1.74 N 2, 5.80
053 (Fabrik) kein Ersatz	1,8	wie 052, aber mit VW-Bezeichnung;			1.74 N 2, 5.80

+ solange Vorrat

E5

Steuergeräte für L-Jetronic-Anlagen; Al-Gehäuse; Al-Druckguß-Frontplatte mit angegossenen Haltearmen für Leiterplattenbefestigung und zur Aufnahme des Leistungstransistors; Leiterplatte mit Messerleiste und elektronischen Bauteilen; Anschluß an den Kabelbaum über eine max. 35-polige Steckverbindung

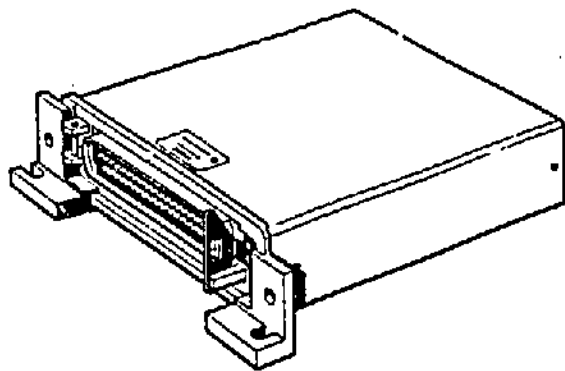

Bestell-Nr	Gewicht	weitere Merkmale	Freigabe
1. Verwendung	kg		
0 280 000..	für 4 Zyl.-Motoren		
102 Opel "Manta" kein Ersatz	0,8		5.74 N 1, 2.81
103 VW-Porsche "914/4" Modell 74 (Handel) USA-Export kein Ersatz	0,8	spritzwassergeschützt;	9.74
104 (Fabrik) kein Ersatz	0,8	wie 103, aber mit VW-Bezeichnung;	9.74
105 VW-Typ 1 Modell 75 (Handel) kein Ersatz	0,85	mit Kunststofftragrahmen; mit Leerlaufenhebung, Ansaugluftkorrektur, Nachstartanhebung und Anti- ruckselschaltung;	10.73 N 2, 5.80
106 (Fabrik) kein Ersatz	0,85	wie 105, aber mit VW-Bezeichnung;	10.73 N 2, 5.80
107+ 6.75 Opel "Manta, Ascona" USA-Export kein Ersatz	1,0	mit Kunststofftragrahmen; mit Zusatz- leiterplatte;	10.73 N 1, 1.79

● = neu

+ = solange Vorrat

x = Änderungen

| = verbotene Ausführungen

Bestell-Nr.	Gewicht	weitere Merkmale	Freigabe
1. Verwendung	kg		
0 280 000..	für 4 Zyl.-Motoren		
108 VW-Typ 2 Modell 75 USA-Export (Handel) kein Ersatz	1,0	mit Kunststofftragrahmen; mit Ansaugluftkorrektur, Nachstartanhebung; Antiruckelschaltung und Drehzahl- begrenzung;	10.73 N 3, 5.80
109 (Fabrik) kein Ersatz	1,0	wie 108, aber mit VW-Bezeichnung;	10.73 N 3, 5.80
110 Renault "R17" USA-Export Ersatz: 0 280 000 157	1,0	mit Kunststofftragrahmen; Nachlieferung für Handel bis 9.83	1.74 N 1, 10.82
111 + 7.75 VW-Porsche "914/4" Modell 75 USA-Export (Handel) kein Ersatz	1,0	Baugruppen für Ansaugluftkorrektur, Nachstartanhebung Antiruckelschaltung und Dreh- zahlbegrenzung;	10.73 N 2, 12.80
112 + 7.75 (Fabrik) kein Ersatz	1,0	wie 111, aber mit VW-Bezeichnung;	10.73 N 2, 4.80
113+7.74 VW-Typ 2- Automatic "412 E" USA-Export (Handel) kein Ersatz	0,8	ähnlich 101, aber geänderter Abgleich;	1.74 N, 10.74
114+7.74 (Fabrik) kein Ersatz	0,8	wie 113, aber mit VW-Bezeichnung;	1.74 N, 10.74
115 VW-Typ 1 Halbautomat, Modell 75; USA-Export (Handel) kein Ersatz	0,85	mit Antiruckelschaltung;	1.74 N 1, 4.80

● = neu

+ = solange Vorrat

x = Änderungen

| = verbotene Ausführungen

Bestell - Nr.	Ge- wicht kg	weitere Merkmale		Freigabe
		I. Verwendung		
0 280 000 ..				
116(Fabrik)	0,85	VW-Typ 1 Halbautomat Modell 75 USA-Export	wie .. 000 115, jedoch mit Kundenwarenzeichen.	01.74
117(Handel) kein Ersatz	1,0	VW-Typ 2 Automat Modell 75	wie .. 000 108, jedoch ohne Antiruckelschaltung.	04.80,N2
118(Fabrik) kein Ersatz	1,0	VW-Typ 2 Automat Modell 75	wie .. 000 117, jedoch mit Kundenwarenzeichen.	04.80,N2
121 kein Ersatz	0,8	Vauxhall 2,3l 135 PS	mit Vollastanreicherung, Warmlauf, Startanhebung, Nachstartanhebung und ti-Begrenzung.	04.77,N2
122(Handel) kein Ersatz	1,0	VW-Typ 2 Automat Modell 75 USA Export	wie .. 000 108, jedoch ohne Drehzahlbegrenzung.	05.80,N2
123(Fabrik) kein Ersatz	1,0	VW-Typ 2 Automat Modell 75 USA Export	wie .. 000 122, jedoch mit Kundenwarenzeichen.	05.80,N2
124(Handel) kein Ersatz	1,0	VW-Typ 2 Automat Modell 75 USA Export	wie .. 000 108, jedoch ohne Drehzahlbegrenzung und ohne Antiruckelschaltung.	05.80,N2
125(Fabrik) kein Ersatz	1,0	VW-Typ 2 Automat Modell 75 USA Export	wie .. 000 124, jedoch mit Kundenwarenzeichen.	05.80,N2
134 kein Ersatz		Porsche 923	wie .. 000 111, jedoch Lage der Be- lüftungslöcher im Gehäuse geändert und keine Begrenzung der minimal Einspritzzeit.	01.79,N1
139(Handel) kein Ersatz	1,0	VW-Typ 2 mit L-Jetronic Modell 76 USA Export	mit Ansaugluftkorrektur;	04.80,N2
140(Fabrik) kein Ersatz	1,0	VW-Typ 2 mit L-Jetronic Modell 76 USA Export	wie .. 000 139, jedoch mit Kundenwarenzeichen.	05.83,N2
141(Handel) kein Ersatz	1,0	VW-Typ 2 mit L-Jetronic Modell 76 Kalifornien Export	mit Ansaugluftkorrektur;	04.80,N1
142(Fabrik) kein Ersatz	1,0	VW-Typ 2 mit L-Jetronic Modell 76 Kalifornien Export	wie .. 000 131, jedoch mit Kundenwarenzeichen.	04.80,N1

0= neu

+ = solange Vorrat

x= Änderung

| = verbotene Ausführung

Bestell - Nr.	Ge- wicht kg	weitere Merkmale		Freigabe
		1.Verwendung		
=====				
0 280 000 ..				
143(Handel) kein Ersatz	1,0	VW-Typ 2 mit L-Jetronic Automat Modell 76 USA Export	mit Ansaugluftkorrektur;	02.84,N2
144(Fabrik) kein Ersatz	1,0	VW-Typ 2 mit L-Jetronic Automat Modell 76 USA Export	wie .. 000 143, jedoch mit Kundenwarenzeichen.	04.80,N2
145(Handel) kein Ersatz	1,0	VW-Typ 2 mit L-Jetronic Automat Modell 76 Kalifornien Export	mit Ansaugluftkorrektur;	04.80,N1
146(Fabrik) kein Ersatz	1,0	VW-Typ 2 mit L-Jetronic Automat Modell 76 kalifornien Export	wie .. 000 145, jedoch mit Kundenwarenzeichen.	04.80,N1
149(Handel)	1,0	VW-Typ 2 mit L-Jetronic Modell 77 USA Export	ohne Vollastkorrektur;	07.76
150(Fabrik) kein Ersatz	1,0	VW-Typ 2 mit L-Jetronic Modell 77 USA Export	wie .. 000 149, jedoch mit Kundenwarenzeichen.	02.81,N1
151(Handel) kein Ersatz	1,0	VW-Typ 2 mit L-Jetronic Automat Modell 77 USA Export	mit Ansaugluftkorrektur;	04.87,N1
152(Fabrik) Ersatz: .. 000 160	1,0	VW-Typ 2 mit L-Jetronic Automat Modell 77 USA Export	wie .. 000 151, jedoch mit Kundenwarenzeichen.	02.81,N1
153(Handel) kein Ersatz	1,0	VW-Typ 2 mit L-Jetronic Modell 77 Kalifornien Export	mit Drehzahlbegrenzung;	04.87,N1
154(Fabrik) Ersatz: .. 000 160	1,0	VW-Typ 2 mit L-Jetronic Modell 77 kalifornien Export	wie .. 000 153, jedoch mit Kundenwarenzeichen.	02.81,N1
155(Handel) kein Ersatz	1,0	VW-Typ 2 mit L-Jetronic Automat Modell 77 Kalifornien Export	mit Drehzahlbegrenzung;	04.87,N1
156(Fabrik) Ersatz: .. 000 162	1,0	VW-Typ 2 mit L-Jetronic Automat Modell 77 kalifornien Export	wie .. 000 155, jedoch mit Kundenwarenzeichen.	02.81,N1
157 kein Ersatz	1,0	Renault 1,6l R 17 USA	wie .. 000 110, jedoch anderer Abgleich.	10.82,N1
158 kein Ersatz	1,0	Citroen 2,35l CK 2200A	wie .. 000 105, jedoch mit Leerlauf- und Ansaugluftkorrektur;	10.82,N1

0= neu

+ = solange Vorrat

x= Änderung

| = verbotene Ausführung

0041A-17

Bestell - Nr.	Ge- wicht kg	weitere Merkmale		Freigabe
		1.Verwendung		
0 280 000 ..				
159(Fabrik) Ersatz: 0 280 000 186	1,0	Opel Manta 2,0l 81 kw	wie .. 000 107, jedoch mit Kaltstart- steuerung.	07.91,N1
160(Handel) kein Ersatz	1,0	VW-Typ 2 Modell 77 Schweden Export	wie .. 000 153, jedoch ohne Drehzahl- begrenzung.	04.80,N2
161(Fabrik)	1,0	VW-Typ 2 Modell 77 Schweden Export	wie .. 000 160, jedoch mit Kundenwarenzeichen.	11.76
162(Handel) kein Ersatz	1,0	VW-Typ 2 Modell 77 Schweden Export	wie .. 000 153, jedoch ohne Drehzahl- begrenzung.	04.80,N2
163(Fabrik)	1,0	VW-Typ 2 Modell 77 Schweden Export	wie .. 000 152, jedoch mit Kundenwarenzeichen.	11.76
164(Handel) Ersatz: .. 000 178	1,0	VW-Typ 2 Modell 78 USA Export	wie .. 000 153, jedoch mit Bescheu- nigungsanreicherung.	05.83,N1
165(Fabrik) Ersatz: .. 000 179	1,0	VW-Typ 2 Modell 78 USA Export	wie .. 000 164, jedoch mit Kundenwarenzeichen.	05.83,N1
166(Handel) Ersatz: .. 000 178	1,0	VW-Typ 2 Modell 78 Schweden Export	wie .. 000 153, jedoch mit Bescheu- nigungsanreicherung.	05.83,N1
167(Fabrik) Ersatz: .. 000 179	1,0	VW-Typ 2 Modell 78 Schweden Export	wie .. 000 166, jedoch mit Kundenwarenzeichen.	05.83,N1
168(Handel) Ersatz: .. 000 168	1,0	VW-Typ 2 Modell 78 USA Export	wie .. 000 164, jedoch ohne Anti- ruckelschaltung.	05.83,N1
169(Fabrik) Ersatz: .. 000 169	1,0	VW-Typ 2 Modell 78 USA Export	wie .. 000 168, jedoch mit Kundenwarenzeichen.	05.83,N1
170(Handel) Ersatz: .. 000 180	1,0	VW-Typ 2 Modell 78 Schweden Export	wie .. 000 166, jedoch ohne Anti- ruckelschaltung.	05.83,N1
171(Fabrik) Ersatz: .. 000 181	1,0	VW-Typ 2 Modell 78 Schweden Export	wie .. 000 170, jedoch mit Kundenwarenzeichen.	05.83,N1
173 kein Ersatz	1,0	Lancia Gamma 2,5l USA Export	wie .. 000 182 jedoch mit Nachstart- anhebung.	05.82,N1
174 kein Ersatz	1,0	Fiat 2,0l	wie .. 000 182, jedoch ohne Lambda- Regelung;	07.94,N
175 kein Ersatz	1,0	Lancia Gamma 2,5l	wie .. 000 174 jedoch anderer Abgleich.	12.83,N

0= neu

+x= solange Vorrat

x= Änderung

|= verbotene Ausführung

Bestell-Nr.	Ge- wicht kg	Merkmale	Freigabe
1. Verwendung			
0 280 000..		für 4 Zyl.-Motoren	
178 VW Typ 2; Mod. 79 (Handel)	1,0	mit Drehzahlbegrenzung;	8.78
179 (Fabrik) kein Ersatz	1,0	wie 178, aber mit VW-Bezeichnung;	8.78 07.94,N
180 VW Typ 2; Mod.79 Automatik (Handel) kein Ersatz	1,0	wie 171, aber überarbeitete Schaltung;	7.78 07.94,N
181 (Fabrik) kein Ersatz	1,0	wie 180, aber mit VW/Audi-Bezeichnung;	7.78 07.94,N
182 VW Typ 2; Mod. 79 Kalifornien- Export (Handel) kein Ersatz	1,0	mit Lambda-Regelung;	11.78 11.88,N2
183 (Fabrik) kein Ersatz	1,0	wie 182, aber mit VW/Audi-Bezeichnung;	11.78 11.88,N2
184 VW Typ 2, Automatik; Mod. 79, Kalifornien- Export (Handel)	1,0	wie 182, aber ohne Antiruckelschaltung;	11.78
185 (Fabrik)	1,0	wie 184, aber mit VW/Audi-Bezeichnung;	11.78
186 Opel 2,0 I Handel) kein Ersatz	1,0	wie 159 aber ohne Opel-Bezeichnung; beschriftet . . 159; schwarzes Stahlblechgehäuse;	10.78 07.94,N

● = neu

+ = solange Vorrat

x = Änderungen

| = verbotene Ausführungen

Jetronic - Steuergerät

11.1994

0 280 000 187

Bestell-Nr.	Ge- wicht kg	1. Verwendung	weitere Merkmale	Freigabe
0 280 000 ..		Steuergeräte		
187 kein Ersatz	1,0	Triumpf TR 7 4 Zyl. 2,0l	ähnlich .. 182, jedoch andere Bestückung, Gehäuse mit Haltewinkel.	09.80,N1
189 kein Ersatz	1,0	Fiat Lancia-Beta US 4 Zyl. 2,0l	wie .. 182 jedoch andere Bestückung.	01.83,N
190	1,0	Fiat 131/124 Spider	Gehäuse mit Haltewinkel.	
Ersatz: 0 280 000 207		(mit Höhenkorrektur)		
191	1,0	Fiat 138/X 1/9 1,5l		
Ersatz: 0 280 000 208		(geänderter Warmlauf)		01.82,N1
192(Handel)	1,0	VW Typ2, Mod. 80 Kalifornien-Export	wie .. 182, jedoch andere Bestückung.	
Ersatz: 0 280 000 194				01.81,N1
193(Fabrik)	1,0	VW Typ2, Mod. 80 Kalifornien-Export	wie .. 192, jedoch mit Kundenwarenzeichen.	
Ersatz: 0 280 000 195				01.81,N2
194(Handel)	1,0	VW Typ2, Mod. 80 Kalifornien-Export Handschaltgetriebe.	wie 192/193, jedoch andere Angleiche.	
kein Ersatz				01.95,N
195(Fabrik)	1,0	VW Typ2, Mod. 80 Kalifornien-Export Handschaltgetriebe.	wie .. 192, jedoch mit Kundenwarenzeichen.	
kein Ersatz				01.95,N
196	1,0	Renault R8 1,6l US	mit Lambda-Regelung	
Ersatz: 0 280 000 210				04.85,N1
198	1,0	Citroen CX 2400 Automatik	ohne stromgeregelt Endstufe.	
kein Ersatz				11.94,N

O = neu

+ = solange Vorrat

X = Änderung

| = verbotene Ausführung

Bestell - Nr.	Ge- wicht kg	weitere Merkmale		Freigabe
		1. Verwendung		
0 280 000 ..				
199 kein Ersatz		Rover Triumph 2,0l	Lambda-Hybrid-Steuergerät mit SAS, mit Schubabschneidung.	02.83,N1
202		keine Fertigung		12.81
203		keine Fertigung		12.81
204 kein Ersatz	1,2	Fiat 142, 132 4 Zyl. Europa	wie .. 000 174, jedoch mit Schubab- schneidung; nur für Fahrzeuge mit Handschaftgetriebe.	05.84,N1
206 kein Ersatz	1,2	Alfa Romeo 2,0l 4 Zyl. USA	wie .. 000 195, jedoch andere Be- stückung und andere Abgleiche; mit Lambda-Regelung.	07.94,N
207 kein Ersatz	1,2	Fiat 124 Spyder 2,0l	wie .. 000 190, jedoch zusätzliche Höhenkorrektur und Parameter.	02.85,N1
208 kein Ersatz	1,2	Fiat X 1/9 1,5l 4 Zyl. USA	wie .. 000 191, jedoch zusätzliche Höhenkorrektur und geänderten Parametern.	11.84
210 kein Ersatz	1,2	Renault R 18 1,8l 4 Zyl. USA	wie .. 000 196, jedoch andere Be- stückung der Leiterplatten und andere Abgleiche.	11.84
215 kein Ersatz	1,2	Renault Fuego Turbo	wie .. 000 196, jedoch andere Abgleiche und zusätzlich 2 Temperatür- schwelle.	11.94,N
216 kein Ersatz	1,2	Lancia Beta EU Trevi HPE	wie .. 000 204, jedoch mit anderen Abgleichen und anderer Bestückung.	07.94,N
218		keine Fertigung		05.82,N
219	1,2	Peugeot 2,15l 4 Zyl. 505 TJ-Turbo	wie .. 000 127, jedoch anderes Ge- häuse, andere Bestückung und anderer Abgleiche	02.83
221 EA-Verbot für		Alfa Romeo Spyder 2,0l USA KH lieferbar bis 1999	mit kontinuierlicher Höhenkorrektur.	06.90,N
222 kein Ersatz		Fiat 2,0l 124 Spyder USA	mit kontinuierlicher Höhenkorrektur.	11.94,N
223 EA-Verbot für		Fiat X 1/9 KH lieferbar bis 1999	mit kontinuierlicher Höhenkorrektur und andere Abgleiche.	08.90,N
224 kein Ersatz		Citroen		11.94,N

0= neu += solange Vorrat

*= Änderung |= verbotene Ausführung

Bestell-Nr.	Ge- wicht kg	weitere Merkmale	Freigabe
1. Verwendung			
0 280 000..		Steuergerät für 4 Zyl.-Motoren	
300 Citroen 2,5 l L-Jetronic LE-Version	0,5	wie 000 304/305 (LE 2-Version), jedoch andere Leiterplatten- bestückung und andere Abgleiche;	5.83
301 (Handel) Opel 2,0 E und Daewoo (Korea) Roy. Saloon (Fabrik)	0,45 0,45	Steuergerät nach dem LE-Konzept; ähnl. ..300, jedoch ohne Zwischenplatte; als Erstausrüstung	8.81 9.82
302 (Fabrik) Opel	0,45	wie .. 301 mit Opel-Beschriftung;	8.81
303 Renault "X 42" L-Jetronic	0,45	ähnlich .. 300, jedoch andere Leiterplatte, andere Abgleichung;	5.82
304 (Handel) Opel Ascona 1,8 E Kadett 1,8 E	0,5	ähnlich .. 301/302, jedoch andere Abgleichung;	9.82
305 (Fabrik) Opel Ascona Kadett, 1,8 E	0,5	wie .. 304, jedoch mit Opel-Beschriftung; Ersatz: nur noch für KH bis 1994 lieferbar	9.82 9.87,N
306 (Handel) Opel Rekord Manta 2,0 E	0,45	ähnl... 301/302, jedoch andere Abgleichung;	9.81
307 (Fabrik) Opel	0,45	wie .. 306 mit Opel-Beschriftung;	9.81
308 Volvo "b 19 E"	0,45	ähnl... 301/302, jedoch andere Abgleichung;	6.82
309 Fiat Argenta 124 Spider kein Ersatz	0,45	wie .. 301/302, jedoch andere Bestückung und andere Ab- gleiche; zusätzlich LM-Bedämpfung; kontinuierliche Höhen- korrektur;	2.83 7.85,N
310 BMW 318i US nur noch als Ersatz für	0,5	ähnl... 303, jedoch andere Bestückung und andere Abgleiche; KH bis 1993 lieferbar	7.83 7.86,N
311 keine Fertigung			1.83,N1
312 keine Fertigung			1.83,N1

● = neu

+ = solange Vorrat

x = Änderungen

| = verbotene Ausführungen

Bestell-Nr	Ge- wicht kg	weitere Merkmale	Freigabe
0 280 000..		für L-Jetronic	
317 Renault Fuego 2,2 l "R 18" EA-Serie ausgelaufen - für KH bis 12.1993 lieferbar	0,5	ähnlich 303, jedoch andere Bestückung und andere Abgleiche;	7.83 10.86,N
318 BMW 318 i ECE	0,7	ähnlich 300, jedoch andere Bestückung und andere Abgleiche;	7.83
319 Peugeot 505 TI	0,5	ähnlich 304/305, jedoch andere Bestückung der Leiterplatten und andere Abgleiche;	5.83
320 Alfa Romeo Giulietta 1,8 l Turbo	0,5	Aufbau wie 0 000 304/305, jedoch andere Bestückung der Leiterplatten; andere Abgleiche, andere Parameter;	7.84
321 Peugeot "M 24, BX, Visa" EA-Serie ausgelaufen - Ersatz nur für KH bis 12.1995	0,5	wie 000 319, jedoch andere Bestückung und andere Abgleiche; Wirkungsweise wie 000 304/305;	11.83 3.88,N
322 Peugeot 505 TI Turbo	0,45	wie 000 303, jedoch andere Parameter und andere Abgleiche;	5.84
323 Renault 4 Zyl. 1,4 l Alliance kein Ersatz	0,45	wie 000 303, jedoch andere Bestückung und anderer Abgleich;	7.83 7.85,N

● = neu + = solange Vorrat
 x = Änderungen | = verbotene Ausführungen

Bestell-Nr	Ge- wicht kg	weitere Merkmale	Freigabe
1. Verwendung			
0 280 000..		für L-Jetronic	
324 Lancia 2 l, 4 Zyl.	0,5	Aufbau wie 000 304/305, jedoch Leiterplatte mit anderer Be- stückung, andere Abgleiche, andere Parameter;	7.84
325 Lancia 2 l, 4 Zyl. Ersatz: 0 280 000 380	0,5	Aufbau wie 000 304/305, jedoch Leiterplatte mit anderer Be- stückung, andere Abgleiche, andere Parameter;	7.84
326 Opel 2,2 E	0,5	wie 000 304/305, jedoch andere Parameter und andere Abgleiche;	09.90,N 12.84
328 BMW 318i US für L-Jetronic	0,7	wie 000 310, jedoch andere Abgleiche, geänderter Funktions- umfang;	5.85
330 BMW 318i ECE	0,7	wie 000 318, jedoch mit erweitertem Funktionsumfang: Ip-ab- hängige Anreicherung, tl-Ausgang für Bordcomputer; Drehzahl- begrenzung;	5.85
331 GM-Holden 1,8 l-Family-II-Mot. kein Ersatz	0,5	wie 001 304, jedoch neue Leiterplatte, andere Abgleiche, anderer Hybrid, geänderter Parameter;	10.84 07.94,N
333 Peugeot	0,5	Wirkungsweise ähnlich 000 321, jedoch andere Parameter und andere Abgleiche;	2.85
334 (Handel) Opel Ascona 1,8 E	0,5	wie 000 304/305, jedoch mit Lambda-Regelung; Wirkungsweise wie 000 310, jedoch andere Parameter und Ab- gleiche; zusätzlich Kaltstartsteuerung;	10.85
335 (Fabrik) Opel Ascona 1,8 E Ersatz: 0 280 000 334	0,5	wie 334 - zusätzlich mit Opel-Warenzeichen; - für KH bis 7.1994 lieferbar	10.85 9.87,N

● = neu + = solange Vorrat
 x = Änderungen | = verbotene Ausführungen

Bestell-Nr	Ge- wicht kg	weitere Merkmale	Freigabe
0 280 000..		Steuergeräte für L-Jetronic	
336 Fiat 1,3 l UNO-Turbo	0,5	wie 000 304/305, jedoch andere Parameter und andere Abgleiche;	5,85
337 SEAT Fz Ibiza S 3 1,5 l	0,5	wie 000 304/305, jedoch andere Bestückung, Abgleiche, anderer Hybrid und andere Parameter;	
338 (Handel) Opel - LE-Jetronic - Rekord 2,2 E, Monza 2,2 E S/CH Ersatz bis 7.1994 lieferbar	0,5	wie 000 304/305, jedoch andere Parameter und andere Abgleiche;	5,85
339 (Fabrik) Opel - LE-Jetronic 2,2 E Rekord, Monza Ersatz: 0 280 000 338		wie 338 - zusätzlich mit GM-Firmenzeichen und Kunden-Nr.;	5,85 9.87, N
340 Peugeot Visa 205 GTI mit Motor "XU 5 J" MY 85	0,5	ähnlich 000 321, jedoch andere Bestückung, andere Parameter und andere Abgleiche;	2,85
343 PSA/Peugeot 505 Turbo N 9 TE 2,2 l Motor mit Ladeluft- kühler	0,8	ähnlich 000 322, jedoch andere Parameter und Abgleiche; SG-Auslegung (Endstufe) für Cu-EV;	9,85
344 PSA/Peugeot "ZDJ" 2,2 l	0,5	wie 000 334/335, jedoch andere Leiterplatte, andere Abgleiche und Parameter;	2,86
345 PSA/Peugeot 205/305 "XU 9 J 1" 1,9 l Citroen BX	0,5	wie 000 334/335, jedoch andere Leiterplatte, andere Abgleiche und andere Parameter;	3,86

● = neu + = solange Vorrat
 x = Änderungen | = verbotene Ausführungen

Bestell - Nr.	Ge- wicht kg	weitere Merkmale		Freigabe
		1. Verwendung		
0 280 000 ..		Steuergeräte		
347	0,5	PSA, Citroen CX und Peugeot 604 Nachf. X 10 J 2 2,0l 4 Zyl.		10.89
350	0,5	Fiat Thema 2,0l 4 Zyl. für L-Jetronic	LU 2 Steuergerät wie .. 000 334/335, jedoch andere Abgleiche.	04.86
351	0,5	Fiat Thema 2,0l 4 Zyl. für L-Jetronic Turbo	LU 2 Steuergerät wie .. 000 334/335, jedoch andere Abgleiche.	11.86
352	0,8	Citroen CX Turbo Motor EN 5 TE	LU 2 Steuergerät wie .. 000 320, jedoch andere Abgleiche.	09.06
353	0,5	Citroen CX Motor EN 5 L	LU 2 Steuergerät wie .. 000 334/335 jedoch andere Abgleiche.	06.86
354	0,8	Citroen CXT Turbo Motor EN 5 TE	LU 2 Steuergerät wie .. 000 334/335 jedoch andere Abgleiche.	11.86
355	0,85	PSA / Peugeot N 9 TEA 2,2l 505 Turbo-Injection für LE 2		10.85
359	0,5	PSA / Peugeot 205 GTI Motor XU 9 JA		12.86
360	0,45	Seat, Motor Sigma 1,5l im Ibiza SXI	für LU 2-Jetronic	06.87
362	0,45	Daewoo Südkorea 2,0l Royale Salon 4 Zyl.		01.88
363	0,5	Fiat 1,3 l Uno Turbo i. E.		12.87
366	1,0	BMW-Motorrad für Export nach England K 300		08.87
367(Handel)	0,5	GM do Brasil Monza 4Zyl. 2,0l		10.89
368(Fabrik)	0,5	GM do Brasil Monza 4Zyl. 2,0l		10.89

O= neu

←= solange Vorrat

x= Änderung

| = verbotene Ausführung

5053A-33

Bestell - Nr.	Ge- wicht kg	weitere Merkmale		Freigabe
		1. Verwendung		
0 280 000 ..				
369	0,5	PSA/Peugeot	"MU 9 J 1" 1,9l	V Fg.
370	0,8	Fiat-Thema Turbo	2,0l 4 Zyl. 4 Ventile	05.88
371	0,8	Fiat-Thema Turbo	2,0l 4 Zyl.	08.88
372	0,5	Alfa/Lancia, Alfa 164;	SG wie .. 000 325, jedoch mit Steckerverriegelungsfeder.	V Fg.
373	0,8	Autolatina (VWB) Gol GTI	2,0l	02.89
374(Handel)	0,8	GM do Brasil	GMB Monza	11.88
375(Fabrik)	0,8	wie 374, jedoch mit Kundenwarenzeichen.		11.88
376	1,0	BMW Motorrad	K 75	03.89
377	0,45	Seat Motor Sigma	1,2l 4 Zyl. Ibiza/Malaga ROZ 95	03.90
379	0,8	Autolatina (VWB)	GOL GTI 2,0l 120 PS	03.90
380	0,9	Fiat Auto Spa Lancia Thema Turbo i.e.		12.89
381	0,45	Seat Motor Sigma	1,7/4-Zyl. Ibiza/Malaga ROZ 95	04.90

0= neu

+ = solange Vorrat

x= Änderung

| = verbotene Ausführung

0397A-29

Bestell-Nr.	Gewicht	Merkmale	Freigabe
1. Verwendung	kg		
0 280.000..		Steuergerät in Digitaltechnik	
500 (6.89) Volvo "B 21", USA LH 2-Version - kein Ersatz	1,0	Konstruktion und Wirkungsweise ähnlich der L-Jetronic-Steuergeräte, jedoch andere Leiterplatte; für lambda-geregelte, digitale Kraftstoffeinspritzung;	9.81 7.84, N1
501 (Handel) VW Typ 25 L 2-Version	0,5	Konstruktion ähnlich 001 300 (LE-Vers. BMW), jedoch andere Bestückung und andere Abgleiche; für lambda-geregelte, digitale Kraftstoffeinspritzung;	3.83
502 (Fabrik) VW - Typ 25 LH-Version Ersatz: Handelserzeugnis ..501 - für EA keine Lieferungen mehr	0,5	wie 501, jedoch mit VW-Warenzeichen;	3.83 4.86, N
503 Volvo "B 23", USA LH 2-Version für EA ausgelassen - für Handel bis 1990 lieferbar	0,5	Konstruktion ähnlich 000 301/302 (Opel LE-Jetr.), jedoch andere Leiterplatte und andere Bestückung; für lambda-geregelte, digitale Kraftstoffeinspritzung und Leerlaufdrehzahlregelung;	1.83 7.85, N
506		ging nicht in Serie!	1.84, N1
507 Volvo "B 23" F-Turbo USA Ersatz für Handel weiter lieferbar	0,6	Wirkungsweise wie 000 503; Konstruktion wie 002 501, jedoch andere Abgleiche;	2.84 12.84, N1
508 (Handel) VW Typ 25 "Carat" EU EA-Serie ausgelassen .. für KH bis 1998 lieferbar	0,5	ähnlich 501, aber anderes Programm, andere Bestückung und andere Abgleiche;	10.83 8.88, N
509 (Fabrik) VW Typ 25 "Carat" Ersatz: Handelserzeugnis ..508 - für EA keine Lieferung mehr	0,5	wie 000 508, aber mit Audi-VW-Warenzeichen;	10.83 4.86, N
510 Volvo "B 23 F" USA Ersatz für Handel weiter lieferbar	0,5	ähnlich 503, jedoch andere Bestückung und neue tl-Werte;	7.83 12.84, N1
511 Volvo "B 230 F" US + Japan Ersatz: 0 280 000 544	0,5	Aufbau wie 000 506, jedoch neue Leiterplatte, andere Bestückung und andere Abgleiche;	7.84 5.86, N
512 (Handel) VW Typ 25 (Austr.) für KH bis 1993 lieferbar	0,5	ähnl. 000 501/502, jedoch ohne Lambda-Regelung; getändertes Programm;	11.83

● = neu

+ = solange Vorrat

x = Änderungen

| = verbotene Ausführungen

Bestell-Nr	Ge- wicht kg	weitere Merkmale	Freigabe
0 280 000..		Steuengerät für Digitaltechnik	
513 (Fabrik) für EA ausgelaufen		wie 000 512, aber mit VW/Audi-Warenzeichen;	11.83 6.86,N
514 Saab 202 I US	0,5	ähnlich 000 506, jedoch andere Bestückung, andere Abgleiche und andere Parameter;	2.85 5.87,N
		EA-Serie ausgelaufen - für Handel bis 1994 lieferbar	
515 Saab 202 L Turbo US	0,5	Aufbau wie 000 506, jedoch andere Leiterplatte, andere Bestückung und andere Abgleiche;	7.84 9.86,N
		EA-Serie ausgelaufen - für KH bis 1995 lieferbar	
517 Saab 202 L Turbo EU	0,5	neue Bestückung der Leiterplatte und andere Abgleichung;	4.84 3.85,N
		für Erstausrüstung verboten - für Handel bis 1991 lieferbar;	
518 Volvo "B 23 F" Turbo US Ers.: 0 280 000 541	0,6	Aufbau wie 002 501, jedoch mit Alu-Druckgußplatte; neue Leiterplatte, andere Bestückung, andere Abgleiche;	7.84 3.86,N
519 Saab NGS Turbo EU	0,5	Aufbau wie 000 517, jedoch andere Leiterplatte und andere Bestückung;	7.84 9.86,N
		EA-Serie ausgelaufen - für KH bis 1995 lieferbar	
521 Saab 900 Turbo EU	0,5	Aufbau wie 000 517, jedoch andere Leiterplatte und andere Bestückung;	7.84 5.87
		EA-Serie ausgelaufen - für Handel bis 1195 lieferbar	
524 (Handel) keine Lieferung			8.88,N
525 (Fabrik) keine Lieferung			8.88,N

● = neu

+ = solange Vorrat

x = Änderungen

| = verbotene Ausführungen

Bestell-Nr	Ge- wicht kg	weitere Merkmale	Freigabe
0 280 000..			
530 LH 2,2	0,5	Saab 9000 mit Motor "B 202 I" 16 Ventile, 2,0 l EU - Mj 86/87	3.86
EA-Serie ausgelaufen		/umgestellt - für Handel bis 1996 lieferbar	5.87,N
531	0,5	Saab 9000 Turbo "B 202 L" USA	6.85
EA-Serie ausgelaufen		/umgestellt - für Handel bis 1997 lieferbar	5.87,N
532 LH 2,2	0,5	Saab 9000, Motor "B 202 I" 16 Ventile, 2,0 l USA - Mj 86/87	6.86
EA-Serie ausgelaufen		/ umgestellt - für Handel bis 1997 lieferbar	
533	0,5	Saab 900 "B 202 L" Turbo	6.85
nur für KH bis 1996 lieferbar			7.86,N
534	0,5	Saab 9000 - 2,0 l Turbo	9.85
nur für KH bis 1996 lieferbar			7.86,N
536	0,9	Saab 900 USA 16 Ventil-Motor B 202 I Mj 88	1.89,N
für EA verboten - für KH bis 1998 lieferbar			

● = neu + = solange Vorrat
 x = Änderungen | = verbotene Ausführungen

Fl

Bestell-Nr	Gewicht kg	weitere Merkmale	
		1. Verwendung	Freigabe
0 280 000..		Steuergeräte für Digitaltechnik	
537 LH 2.2 für EA verboten - für Handel bis 1996 lieferb.	0,5	Saab 900 Turbo, Motor "B 202 L", USA, Mj 87	9.85 12.86,N
538 LH 2.2 EA-Verbot - nur noch	0,5	Saab 900 Turbo, Motor "B 202 L", 16 V, USA, Mj 87	6.86 8.88,N
539 EA-Verbot - nur noch		für KH bis 1998 lieferbar	8.88,N
540 LH 2.2 kein Ersatz	0,5	Saab 9000, Motor "B 202 L" Turbo, 16 V, 2,0 l; EU	8.86 8.89,N
541 LH 2.2 Ersatz: 0 280 000 591	0,6	Volvo Kombi, Motor "B 230 FT", US-Turbo	3.85 6.89,N
542 Digijet		VW Polo/Golf	8.89
543 Digijet		VW Polo/Golf	8.89
544 Volvo "B 230 F" für EA ausgelaufen -		für KH bis 1997 lieferbar	9.87
545 L 2.1 kein Ersatz	0,5	VW Golf Polo, ohne Katalysator, ohne Lambda-Regelung;	10.85 2.87,N
546 (Fabrik)	0,5	VW - wie 545 - zusätzlich mit VW/Audi-Warenzeichen;	10.85
547 LH 2.2	0,5	Saab 900 Turbo, Motor "B 202 L", 16 V Systemdruck: 2,8 bar	6.86 8.88,N
548	0,5	Saab 9000 Turbo, Motor "B 202 L", Handschaltgetriebe	6.86 5.87,N
549 kein Ersatz - für KH lieferb. bis 1999	0,9	Volvo "8323 F" US-Version Karosserie "P 70"	3.88 5.89

● = neu + = solange Vorrat
 x = Änderungen | = verbotene Ausführungen

Bestell-Nr	Gewicht kg	weitere Merkmale	
		1. Verwendung	Freigabe
0 280 000..		LH 2.2 Steuergerät	
550	0,45	für LH-Jetronic mit Lambda-Regelung; Volvo Car BV 480 ES mit Renault- Motor USA; 1,7 l	3.87
551	0,45	für Volvo Car 480 ES-Turbo für USA mit Renault-Motor	3.87
552 EA-Verbot - für KH bis 1998 lieferbar	0,9	Saab 9000 USA, 16 Ventile, B 202 l, Mj 88	4.88 8.88,N
553 EA-Verbot - für KH bis 1998 lieferbar	0,5	Saab 9000 mit Saugmotor B 202 l; -	8.87 8.88,N
554 EA-Verbot Ersatz: 0 280 000 544	0,5	Volvo 2,3 l, 4 Zyl., für USA in B 230 F P 20 und P 70 Karosserie (US-Saugmotor);	7.87 6.89,N
555	0,5	Saab 9000 l, 16-Turbo Motor B 202 L, Handschaltgetriebe, EU ohne Lambda-Regelung;	6.88
556 Volvo-S	0,9	Volvo-S "B 230" F/Cal in Karosserie P 70 und P 70;	11.88
557 (Handel) kein Serienanlauf kein Ersatz	0,5	VW Polo, 1,3 l, mit Digijet;	3.88,N
558 (Fabrik) kein Serienanlauf kein Ersatz	0,5		3.88,N
559	0,9	Volvo P 70, 16-Ventil-Motor, 2 l; E/EU	vorl. Frg. 9.88
560	0,9	Volvo "B 230 FT", Cal in Karosserie P 70, Turbomotor;	10.89
561	0,9	Volvo-S "B 230 F"-Motor mit Lambda-Regelung; mit "P 20 und P 70"; EU + US;	

● = neu

+ = solange Vorrat

x = Änderungen

| = verbotene Ausführungen

Bestell - Nr.	Ge- wicht kg	weitere Merkmale 1. Verwendung	Freigabe
0 280 000 ..			
562	0,9	Volvo -S "B 230 F" Motor mit Lambda-Regelung zusätzlich Abgasrückführung für Californien Markt.	09.89
563	0,9	Volvo -S "B 230 FT" für EU und USA in Karosserie P 70 Turbo.	10.89
564	0,9	Saab 900 i - 16 mit Katalysator Motor B 202 Mj. 89	AE
565	0,9	Saab 9000 i - 16 mit Katalysator Motor B 202 Mj. 89	02.89
566	0,9	Saab 9000 Turbo 16 mit Katalysator Motor B 202 Mj. 89	02.89
567	0,5	Saab 9000 16 ohne Katalysator Motor B 202 Mj. 89	05.90,N
EA-Verbot, für KK lieferbar bis 2000			
568	0,5	Saab 900 i 16 ohne Katalysator Motor B 202 Mj. 89	06.88
569	0,5	Saab 900 Turbo 16 ohne Katalysator Motor B 202	02.89
570	0,9	Saab 900 Turbo 16 mit Katalysator	02.89
571	0,9	Volvo -S 2,3l 4 Zyl. 16 Ventil-Motor mit Autom. Getriebe. in B 234 FS/US-EU in Karosserie P 70.	09.88
572	0,9	Volvo -S " B 230 FS " für USA in Karosserie P 20.	12.89
573	0,5	Saab 900 i ohne Katalysator Motor B 202 Mj. 89	06.88
574	0,5	Saab 9000 i 16 ohne Katalysator Motor B 202 Handschaltgetriebe	05.90,N
EA-Verbot, für KH lieferbar bis 2000			

0= neu

+ = solange Vorrat

x= Änderung

| = verbotene Ausführung

0358A-37

Bestell - Nr.	Ge- wicht kg	weitere Merkmale 1. Verwendung	Freigabe
0 280 000 ..			
575	0,5	Saab 9000 Turbo 16 ohne Katalysator Motor B 202	06.88
577	0,45	Volvo Car 480 Turbo mit Renault - Motor B 8 FT	10.88
578 EA-Verbot für KH lieferbar bis 2001	0,9	Volvo -S "B 204 FET" in Karosserie P70	08.90,N
579 EA-Verbot, für KH lieferbar bis 2000	0,9	Saab 9000 u. 9000 CD mit 2,3l 16 V Saugmotor "X 69-1"	05.90,N
580	0,9	Saab 900 i 16 mit Katalysator 2,0 l 4 V	07.89
581 EA-Verbot für KH lieferbar bis 2000	0,9	Saab 9000 i 16 mit Katalysator 2,0 l 4 V CAL-Ausführung mit EGR	06.90,N
582	0,9	Saab 900 Turbo 16 mit Katalysator 2,0 l 4 V CAL-Ausführung mit AGR-Steuerung	07.89
583 EA-Verbot für KH lieferbar bis 2000	0,9	Saab 9000 Turbo 16 mit Katalysator 2,0 l 4 V CAL-Ausführung mit AGR-Steuerung	06.90,N
584	0,9	Saab 9000 i 16 mit Katalysator 2,0 l 4 V Saugmotor ohne AGR für EU u. USA	07.89
585	0,9	Saab 900 Turbo 16 mit Katalysator 2,0 l 4 V Turbomotor für EU u. USA ohne AGR-Steuerung.	07.89
586 EA-Verbot, für KH lieferbar bis 2000	0,9	Saab 9000 Turbo 16 mit Katalysator ohne AGR-Steuerung	05.90,N
587 EA-Verbot, für KH lieferbar bis 2000	0,5	Saab 9000 Turbo 16 4 V 2,0 l Handschaltung	05.90,N

0= neu += solange Vorrat

x= Änderung |= verbotene Ausführung

0358A-38

Bestell - Nr.	Ge- wicht kg	weitere Merkmale 1. Verwendung	Freigabe
0 280 000 ..			
588	0,5	Saab 9000 Turbo 16 4 V 2,0 l Automat. Getr.	
EA-Verbot, für KH lieferbar bis 2000			07.89
589	0,9	Saab 9000 Turbo 16 mit E-Gas	
Ersatz: 0 280 000 941			10.90,N
590	0,9	Volvo -S B 200 FS-NO in P 20 u. P 70 Karosserie	
EA-Verbot für KH lieferbar bis 2000			06.90,N
591	0,8	Volvo -S B 230 FT in P 70 Karosserie	
			08.89
592(Fabrik)	0,72	Volvo-S Volvo 850 mit Motor N2P20S wie .. 598, jedoch mit Kundenwarenzeichen.	
			08.91
593(Fabrik)	0,72	Volvo-S Volvo 850 GL mit Motor N2P25S wie .. 599, jedoch mit Kundenwarenzeichen.	
			04.91
594	0,9	Volvo-S B200 FS 2,0l 4 Zyl. 740 GL, GLE, 240 GL.	
			04.90
595	0,9	Volvo-S B 230 FS 2 740 GL, GLE, 240 GL.	
			04.90
596	0,9	Volvo-S B 200 FT 740 Turbo 2,0l 4 Zyl.	
			11.90
597	0,9	Volvo -S B 204 FT 2,0 l 4 V Motor	
			11.89
598(Handel)	0,72	Volvo-S Volvo 850 mit Motor N2P20S	
			08.91
599	0,72	Volvo-S Volvo 850 GL mit Motor N2P25S	
			04.91

0= neu

+ = solange Vorrat

x= Änderung

| = verbotene Ausführung

Bestell-Nr	Ge- wicht kg	weitere Merkmale	Freigabe
0 280 000..		Steuergerät für L-Jetronic	
601	0,3	PSA/Peugeot "XU 9 J 2" 1,9 l für Anbau an Luftmengenmesser	11.86
602	0,3	Alfa Romeo 1,7 l 4 Zyl. Boxer "Alfa 33" wie .. 601 - zusätzlich mit Lambda-Regelung	3.87
603 (Handel) begr. Freigabe	0,3	Opel Kadett, Ascona 1.8 i, Vauxhall Carlton	2.87
604 begr. Freigabe	0,3	wie .. 603 - zusätzlich mit Kundenwarenzeichen	2.87
605 (Handel)	0,3	Opel Kadett/Ascona zusammen mit LMM: 0 280 202 602 wird Meß- und Steuereinheit 0 280 010 503	2.87
606 (Fabrik)	0,3	wie .. 605 - zusätzlich mit Kundenwarenzeichen	2.87
607		PSA/Peugeot 309 "XU 9 JA" 1,9 l	1.86
609		PSA/Peugeot Motor "XU 9 J 2" 1,9 l /Citroen BX	V.Fg.
610	0,3	Fiat 1,3 l 4 Zyl. Uno, Y 10	V.Fg. 9.87
611 (Handel)	0,3	Opel Corsa "E 16 SE"	1.88
612 (Fabrik)		wie 611 - zusätzlich mit Kundenwarenzeichen;	1.88
613		Fiat Thema 4V, 2,0 l, 4 Zyl.	4.88

● = neu + = solange Vorrat
x = Änderungen | = verbotene Ausführungen

Bestell - Nr.	Gewicht kg	weitere Merkmale		Freigabe
		1. Verwendung		
0 280 000 ..				
614	0,3	Fiat "Y 10" mit Fiat-Diagnose 1,3l 4 Zyl.		09.88
615	0,3	Alfa/Lancia 1,7l 4 Zyl. Boxer mit L 3-Jetronic "Alfa 33"		04.88
616(Handel)	0,3	Opel Kadett Motor E 16 SE Das Steuergerät wird mit Luftmengenmesser .. 202 602 zusammenmontiert zur Meß- und Stauereinheit .. 010 509.		11.89
617(Fabrik)	0,3	wie .. 000 616, jedoch mit Kundenwarenzeichen.		11.89
618	0,3	Fiat Thema 2,0l 4 Zyl.		06.88
619	0,3	Fiat Uno Turbo 1,372 l 4 Zyl.		01.89
620	0,3	Fiat Uno Turbo 1,372 l 4 Zyl.		06.88
621(Handel)	0,5	VW Polo / Golf (Digijet)		02.90
622(Fabrik)	0,5	wie .. 000 621, jedoch mit Kundenwarenzeichen.		02.90
623	0,3	Fiat Lancia Y10		09.92

0= neu += solange Vorrat

x= Änderung |= verbotene Ausführung

Bestell-Nr	Ge- wicht kg	weitere Merkmale	Freigabe
0 280 000..		Steuergeräte	
701 (Handel)	0,7	Audi 80 "827", VW Golf, Jetta mit Mono-Jetronic;	1.88
702 (Fabrik)		wie 701, zusätzlich mit Kundenwarenzeichen;	1.88
EA-Verbot für KH lieferbar bis 03.1997			03.90,N
705	0,7	PSA "TU 3 M" 1,4 l mit Mono-Jetronic alpha/n. Mj 88 Umstellung von Therma auf Motorsteller	V.Fg. N1
706	0,7	Fiat Ritmo-Regata	7.87
707	0,7	wie 000 701/702, jedoch ohne LFR 10 Fiat Ritmo-Regata 1,5 l	9.85
710	0,7	Fiat 1,0 Fire Motor für Panda, Uno "Y 10"	V.Fg. 11.87
711 (Handel)	0,7	Audi-Mono-Jetronic, SG mit größerem Speicher (später auch für Golf vorgesehen);	12.88
712 (Fabrik)		wie 711 - zusätzlich mit AU/VW-Warenzeichen;	12.88
713	0,7	Fiat 1,58 l, 4 Zyl.	V.Fg. 6.88
714	0,7	Fiat Uno, Regata, Ritmo;	5.88

● = neu

+ = solange Vorrat

x = Änderungen

| = verbotene Ausführungen

Bestell - Nr.	Ge- wicht kg	weitere Merkmale		Freigabe
		1. Verwendung		
0 280 000 ..				
715	0,7	Fiat 1,0 l	Schaltung für Magerkonzept	02.89
716(Handel)	0,7	Audi, VW Golf, Jetta, Audi 100, 80 Automat		01.88
717(Fabrik)	0,7	wie .. 716, jedoch mit Kundenwarenzeichen.		
		EA-Verbot, für KH lieferbar bis 3.1997		03.90,N
718	0,51	Audi 100, 80	Handschaltung 4 und 5 Gang	03.88
720(Handel)	0,7	Audi / VW	Passat 1,6 l	10.88
721(Fabrik)	0,7	wie .. 720, jedoch mit Kundenwarenzeichen.		10.88
722(Handel)	0,7	Audi / VW	Behördenfahrzeuge	02.88
723(Fabrik)	0,7	wie .. 722, jedoch mit Kundenwarenzeichen.		
		EA-Verbot, für KH lieferbar bis 3.1997		03.90,N
724	0,7	PSA TU 1 M-Motor	mit Mono-Jetronic	
		Ersatz: 0 280 000 749		06.94,N
725	0,7	Fiat Uno, Tipo	1,372 l 4 Zyl.	11.88
726(Handel)	0,7	Audi	1,6 l 4 Zyl.	09.88
727(Fabrik)	0,7	Audi	1,6 l 4 Zyl.	
		EA-Verbot, für KH lieferbar bis 3.1997		03.90,N
728	0,7	Fiat Uno, Tipo	CVT 1,5 l 4 Zyl.	12.89

U= neu

+ = solange Vorrat

x= Änderung

| = verbotene Ausführung

Bestell - Nr.	Ge- wicht kg	weitere Merkmale 1. Verwendung	Freigabe
O 280 000 ..		Steuergeräte	
729	0,7	Fiat Uno, Tipo mit CVT 1,372 l 4 Zyl.	12.89
730	0,7	Fiat Uno, Tipo T3 mit CVT 1,372 l 4 Zyl. Mono-Jetronic	11.88
731		keine Lieferung	12.88
732	0,7	Fiat Uno, Panda mit 1,1 l Fire Abgas USA	07.89
734(Handel)	0,75	Audi 80, 100, Golf, Passat 1,8 l 4 Zyl.	08.89
735(Fabrik)	0,75	wie .. 734, jedoch mit Kundenwarenzeichen.	08.89
736(Handel)	0,75	VW Passat 1,6 l 4 Zyl.	08.89
737(Fabrik)	0,75	wie .. 736, jedoch mit Kundenwarenzeichen.	08.89
738	0,7	PSA Motor TU 3 M 1,3 l 4 Zyl. für Taiwan mit Klimakompressor	11.89
739(Handel)	0,7	VW Passat 1,8 l 4 Zyl. 66kW	08.89
740(Fabrik)	0,7	wie .. 739, jedoch mit Kundenwarenzeichen.	08.89
741(Handel)	0,7	VW Passat 1,8 l 4 Zyl. 66kW AG 4-Getriebe	08.89
742 (Fabrik)	0,7	wie 741, jedoch mit Kundenwarenzeichen.	08.89

O= neu

+= solange Vorrat

0041A-18

x= Änderung

|= verbotene Ausführung

Bestell - Nr.	Ge- wicht kg	weitere Merkmale 1. Verwendung	Freigabe
0 280 000 ..		Steuergeräte	
743(Handel)	0,75	VW Polo 1,05 l 33 kW	06.89
744(Fabrik)	0,75	wie .. 743, jedoch mit Kundenwarenzeichen.	06.89
745	0,7	PSA, Motor TU3M, 1,3l / 4 Zyl. 59 kW	
Ersatz: 0 280 000 753			06.94,N
748	0,7	PSA 1,3l 4 Zyl. Motor TU3M 205/ 309/ AX/ BX/ N2/ N3/ S10 für Taiwan mit Klimakompressor	11.89
Ersatz: 0 280 000 753			
749	0,7	PSA 1,1l 4 Zyl. Motor TU1M 205/ AX/ C15/ N2/ S10 für Taiwan mit Klimakompressor	06.90
750	0,7	Fiat Auto SpA, Detra 1,6i CTX	11.90
751	0,7	PSA Motor TU 1 M, Fahrzeug AX/S10 1,1l 4 Zyl.	06.90
752	0,7	PSA Motor TU 3 M, Fahrzeug AX/S10 1,3l 4 Zyl.	06.90
753	0,7	PSA Motor TU 3 M, Fahrzeug AX/S10 1,3l 4 Zyl.	06.90
754	0,7	PSA Motor TU 3 M Fahrzeug BX 1,3l 4 Zyl.	07.91
755	0,7	PSA Motor TU 3 M Fahrzeug BX 1,3l 4 Zyl.	07.91
756	0,7	Fiat Uno, Tipo, Tempra 1,372l 4 Zyl. (USA)	10.91

O= neu

+= solange Vorrat

x= Änderung

|= verbotene Ausführung

0416A-20

Jetronic - Steuergerät

11.1994

0 280 000 900

Bestell-Nr.	Ge- wicht kg	1. Verwendung	weitere Merkmale	Freigabe
0 280 000 ..		Steuergeräte		
900	0,9	Volvo 740 / 760 Motor B 230 GS 2-OS	Option Klimaanlage, NTC-Umschaltung Steuerung Hauptlüftergebläse motortemperaturabhängig.	01.92
901	0,9	Saab, 900i 16 mit 2,1l Motor		04.90
902	0,9	Saab, 900i 16 mit 2,1l Motor	mit Abgasrückführung für CAL.	06.90,N
kein Ersatz 903	0,9	Saab, 900i 16	ohne Katalysator	04.90
904	0,9	Saab 9000 CD Turbo 16		04.90
905	0,9	Saab 9000 CD 2,3l 16V		04.90
906	0,9	Saab 9000 CD 2,3l 16V	mit Abgasrückführung	04.90
907	0,9	Saab 9000 CD 2,3l 16V	ohne Lambda-Regelung	09.89
908	0,9	Saab 9000 CD Turbo mit 2,3l Motor		04.90
909	0,9	Saab 9000 CD 2,3l Turbo 16V		10.90,N
kein Serienanlauf 910	0,9	Saab 9000 CD 2,3l Turbo 16V	mit E-Gas	04.90
911	0,9	Volvo-S 4 Zyl. / 16V 2,3l Motor B 234 GS	ohne Kat, ohne Lambda-Sonde.	04.90
912(Handel)	0,72	Volvo 850 N 2 P 25 FS USA		07.91
913(Handel)	0,72	Volvo 850 N 2 P 25 FS Calif.		08.92
914	0,9	Saab, 9000 Turbo 16V	mit Abgasrückführung und E-Gas für CAL.	05.90,N
kein Ersatz				

O = neu

+ = solange Vorrat

X = Änderung

| = verbotene Ausführung

Jetronic - Steuergerät

11.1994

0 280 000 915

Bestell-Nr.	Ge- wicht kg	1. Verwendung	weitere Merkmale	Freigabe
0 280 000 ..		Steuergeräte		
915	0,9	Saab, 9000 2,3l Turbo 16V	mit Abgasrückführung für CAL.	
kein Serienanlauf				04.91,N
916(Handel)	0,75	Mercedes-Benz W/V 140, E 28		
kein Serienanlauf				04.91,N
917(Fabrik)	0,75	wie .. 916, jedoch mit Kundenwarenzeichen.		
kein Serienanlauf				04.91,N
918(Handel)	0,75	Mercedes-Benz W/V 140, E 32		
Ersatz: 0 280 001 516				04.92,N
919(Fabrik)	0,75	wie .. 918, jedoch mit Kundenwarenzeichen.		
Ersatz: 0 280 001 517				04.92,N
920(Handel)	0,75	Mercedes-Benz W/V 140, E 42		
Ersatz: 0 280 002 510				04.92,N
921(Fabrik)	0,75	wie .. 920, jedoch mit Kundenwarenzeichen.		
Ersatz: 0 280 002 511				04.92,N
922(Handel)	0,75	Mercedes-Benz W/V 140, W 124, E 50		
Ersatz: 0 280 002 512				04.92,N
923(Fabrik)	0,75	wie .. 922, jedoch mit Kundenwarenzeichen.		
Ersatz: 0 280 002 513				04.92,N
924(Handel)	0,75	Mercedes-Benz W/V 140, E 60		
Ersatz: 0 280 001 518				04.92,N
925(Fabrik)	0,75	wie .. 924, jedoch mit Kundenwarenzeichen.		
Ersatz: 0 280 001 519				04.92,N
926	0,9	Volvo-S B 204 FT 740 Turbo 2,0l 4 Zyl. 16 Ventil		08.89
927	0,9	Volvo-S B 230 GT-F In Karosserie P 70		04.90
928	0,9	Volvo-S 740/760 mit Motor B234FS--US/EU	Option-Klimaanlage	01.92
932	0,9	Volvo-S 740/760 mit Motor B200FT--US/EU	Option-Klimaanlage	01.92

O = neu

+ = solange Vorrat

X = Änderung

| = verbotene Ausführung

Jetronic - Steuergerät

11.1994

O 280 000 933

Bestell-Nr.	Ge- wicht kg	1. Verwendung	weitere Merkmale	Freigabe
O 280 000 ..		Steuergeräte		
933	0,9	Volvo-S-740/760 mit Motor B230FS1--Cal./S		06.91
934	0,9	Volvo-S-940 mit Motor B230FS2--EU		11.91
935	0,9	Volvo-S-740-/760 mit Motor B230FS2--EU	Option-Klimaanlage	01.92
936	0,9	Volvo-S-740-/760 mit Motor B200FS--EU	Option-Klimaanlage	01.92
937	0,9	Volvo-S-740-/760 mit Motor B230FS--US-/EU-/S	Option-Klimaanlage	01.92
938	0,9	Volvo-S-740-/760 mit Motor B230GT--OS		01.92
939	0,9	Volvo-S-740-/760 mit Motor B230FT--Calif.	Option-Klimaanlage	01.92
940	0,9	Saab-9000-Turbo-16 mit Lambda-Regelung.		06.90
941	0,9	Saab-9000-Turbo-16 mit Lambda-Regelung und E-Gas		06.90
942	0,9	Volvo-Car-Fahrzeuge 440, 460, 480-Turbo mit Motor B-18 FI.		02.91
943 LH-2.4.4	0,9	Volvo--S-Model 940-GLE/EUR mit Motor B-230-FS-4		03.94
945	0,9	Saab-9000-i-16--2,3l mit Lambda-Regelung und E-Gas mit und ohne AGR.		04.90
946	0,9	Volvo--S-Fahrzeuge 740, erhöhte Abgasforderungen mit Motor B-230-FS-1--Calif. mit Sekundärluft-Einblasung.		07.91
947	0,9	Saab-9000-2,3l-Turbo Brasilien, E-20-Kraftstoff		05.91
948	0,9	Saab-Scania-900-Turbo-16 EU, USA, CAL Mod. Jahr 92		07.91

O = neu

+ = solange Vorrat

X = Änderung

| = verbotene Ausführung

Jetronic - Steuergerät

11.1994

0 280 000 949

Bestell-Nr.	Gewicht kg	1. Verwendung	weitere Merkmale	Freigabe
0 280 000 ..		Steuergeräte		
949	0,9	Volvo-S-240/740 mit Motor-B200FS--EU		05.91
950	0,9	Volvo--S-Fahrzeuge-940-Turbo, EG-Abgaswerte, mit Motor-B-204-FT--Europa.		07.91
951	0,9	Volvo--S-Fahrzeuge-240, ohne-Motorlüftersteuerung mit Motor-B-230-FS-1--EU/US.		07.91
952(Fabrik)	0,72	Volvo-850 N2P-25-FS--USA.		07.91
953(Fabrik)	0,72	Volvo-850 N2P-25-FS--Calif.		08.92
954	0,9	Volvo-940-Turbo B-230-FT-4--Calif. Automatik		12.92
955(Handel)	0,72	Volvo-850 N2P-20-FS--Europa		08.92
956(Fabrik)	0,72	Volvo-850 N2P-20-FS--Europa.		08.92
957(Handel)	0,72	Volvo-850 N2P-25-FS--Europa		07.91
958(Fabrik)	0,72	Volvo-850 N2P-25-FS--Europa		07.91
959	0,45	Volvo-Car-Fahrzeuge-440, 460, 480-Turbo mit Motor-B-18-FT.		08.92
960	0,9	Saab-9000-2,3l--16V CAL--MY-93	verschärfte-Abgasgrenzwerte verlangen-einen-neuen-Datensatz.	02.92
962	0,9	Volvo-940-Turbo B-230-FT-4--Schweden Handschaller		12.92
963(Handel)	0,72	Volvo--S--Automatikgetriebe-für-EU 2,0l/5-Zyl.-B-5204-FS Volvo-850-GL		09.92
964(Fabrik)	0,72	Volvo--S--Automatikgetriebe-für-EU 2,0l/5-Zyl.-B-5204-FS Volvo-850-GL		09.92

O = neu

+ = solange Vorrat

X = Änderung

| = verbotene Ausführung

Jetronic - Steuergerät

08.1996

0 280 000 965

Bestell-Nr.	Ge- wicht kg	1. Verwendung	weitere Merkmale	Freigabe
0 280 000 ..		Steuergeräte		
965(Handel)	0,72	Volvo--S--USA-incl.-Calif. 2,0l-/5-Zyl.-B-5254-FS Volvo-966		09.92
966(Fabrik)	0,72	Volvo--S--USA-incl.-Calif. 2,0l-/5-Zyl.-B-5254-FS Volvo-966		09.92
967	0,9	Volvo--S. Motor-B-230-FT -Volvo-940-Turbo--US-Federal		04.93
● LH 2.4.4	0,9	Volvo Motor: B 230 FS 2 Volvo 940 GLT / Japan		02.95
971 LH 2.4.4	0,9	Volvo Motor-B-230-GS2 Lieferung-nach-China-für-Kleinbus		04.94
972 LH 3.2	0,72	VCC Motor B 5204 FS Volvo 850 GLT	Handschaltung	05.95
973 LH 3.2	0,72	VCC Motor B 5204 FS Volvo 850 GLT	Automat. Getriebe	05.95
974 LH 3.2	0,72	VCC Motor B 5254 FS Volvo 850 GLT	Handschaltung und Automat. Getriebe	05.95
● LH 2.4.4	0,9	Volvo Motor: B 230 FT 4 Volvo 940 GLT / Japan		02.95
976 LH 2.4.4	0,9	Volvo 960 Turbo-Intercooler Motor B 230 FT4	Handschaltung	03.95
977 LH 2.4.4	0,9	Volvo 960 Turbo-Intercooler Motor B 230 FT4	Automat. Getriebe	03.95
● LH 2.4.4		Volvo 940 EU/S Motor: B 230 FT4/FK ohne Wegfahrsperre		01.96
● LH 2.4.4		Volvo 940 EU/S Motor: B 230 FT4/FK mit Wegfahrsperre		01.96
● LH 2.4.4		Volvo 940 Japan Motor: B 230 FT4/FK ohne Wegfahrsperre		01.96

● = neu

+ = solange Vorrat

* = Änderung

| = verbotene Ausführung