

VOLVO

WERKPLAATS- BULLETIN

PERSONENWAGENS

BETR.	HANDREM	PRODU	P
	144	GROEP	55
DATE	Mei 1967	NO.	2

Vervangt het voorgaande Werkplaats-Bulletin, Produkt P, Groep 55, No. 2 gedateerd April 1967.

Wijziging van de handremkabel, Volvo 144.

In verband met het feit dat de boogvormige korte dwarsbalk, onder tegen de wagenvloer ter hoogte van de achterbank, niet meer wordt gemonteerd, is de voorste bevestiging van de handremkabel gewijzigd en heeft ook de kabel zelf een verandering ondergaan. Deze wijziging is met ingang van het chassisnummer 5850 in onze produktie ingevoerd.

Het magazijn zal alleen remkabels van de nieuwe uitvoering (onderdeelnummer 679472) in voorraad houden. Indien bij wagens met lagere chassisnummers dan 5850 de remkabel moet worden vernieuwd, moet als volgt worden gehandeld :

1. Verwijder de handremkabel en de trekstang volgens de aanwijzingen in het werkplaats-handboek.
2. Verwijder de gebogen dwarsbalk en draai de bevestigingsbouten weer in de karrosseriebodem. Handel op dezelfde wijze met de klembeugels voor de ophangogen.
3. Zet de gaffel van de oude trekstang, tesamen met de nieuwe handremkabel, over op de nieuwe trekstang die een draadgedeelte heeft van 150 II lang.
4. Markeer de bevestigingsplaatsen voor de steunen tegen de wagenvloer; ga hierbij uit van de hartlijn door de scharnierbouten van de achterasdraagarmen. Zie de afbeelding. Verwijder terplaatse de eventueel aanwezige anti-roest-beschermlaag. Breng de steunen op hun plaats zoals in de afbeelding wordt getoond en las ze elektrisch vast.
5. Boor in de draagarm van de achteras, 73 mm vanaf het hart van de scharnierbout, een gaatje van 4,3 mm op een zodanige hoogte dat de klembeugel van het doorvoerog ongeveer 2 mm boven de omgezette versterkingsrand van de draagarm komt te zitten. Boor vervolgens het gaatje voor het achterste tapboutje, waarbij de klembeugel als mal kan dienen. Verricht dezelfde handlingen bij de andere draagarm. Schroef beide klembeugels vast.

6. Boor gaatjes in de achterste langs-kokerbalken om daarin de trekveren te kunnen haken. De gaatjes moeten een diameter hebben van 4 mm en zij moeten ongeveer 8 mm van de buitenrand komen te zitten; direkt onder de plaats waar voorheen de klembeugels voor de remkabelophanging hebben gezeten.
7. Monteer de handremkabel en stel deze af volgens de instructies in het werkplaatshandboek. Werk de onderkant van de wagenvloer bij met een anti-roest-middel op de plaatsen waar dit tevoren is verwijderd.

De volgende onderdelen zijn nodig voor de ombouw.

<u>Omschrijving</u>	<u>Onderdeelno.</u>	<u>Antal per wagen</u>
Trekstang	678373	1
Steun	679470	2
Komplete remkabel	679472	1
Steun	679473	2
Veer	679479	2
Tapbout	190665	4

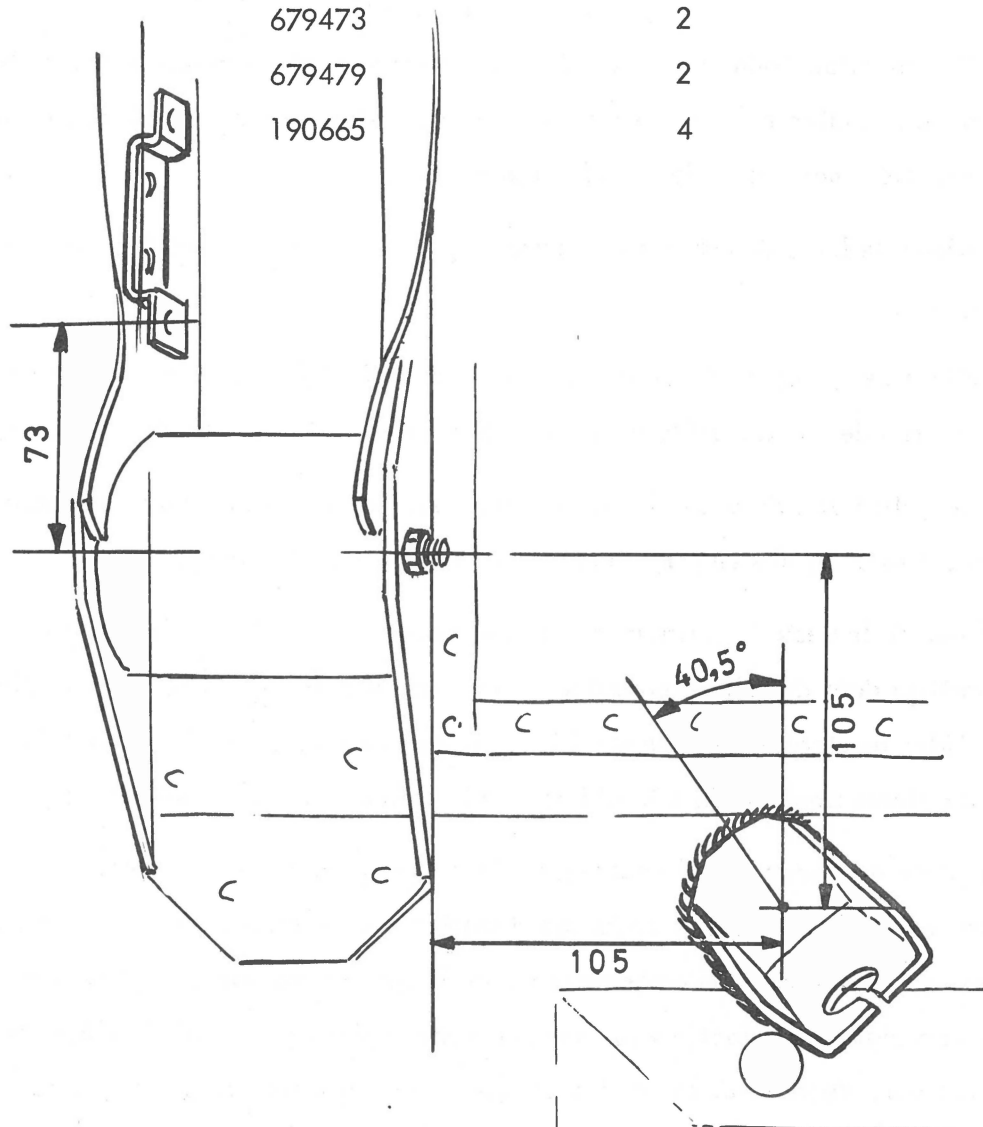

VOLVO
110420