

# DE RUITENWISSER

## REPARATIEVOORSCHRIFTEN

### DEMONTAGE

Wanneer de complete ruitenwisser moet worden gedemonteerd, moeten eerst de ruitenwisserarmen, de steun voor de choke bediening en de elektro-motor van het ruitenwissersysteem gedemonteerd worden. Dan wordt de steun van de ruitenwisser losgenomen waar deze aan de karrosserie bevestigd zit. Bij de-

montage moeten de twee bevestigingsschroeven van de zekeringsdoos losgenomen worden, zodat de kabels, wanneer de steun van de ruitenwisser weggenomen wordt, wat buigzamer zijn. Het demonteren wordt vereenvoudigd wanneer het instrumentbord eerst wordt weggenomen.

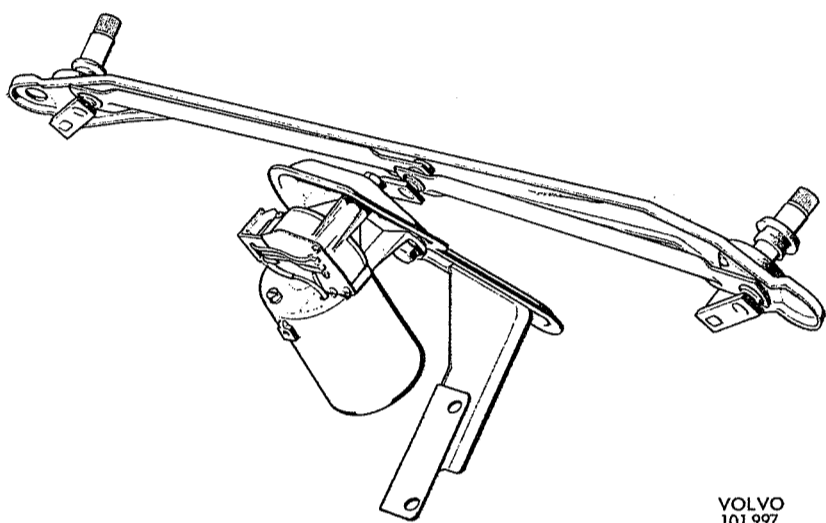

Fig. 9-11. Ruitenwisser

VOLVO  
101997

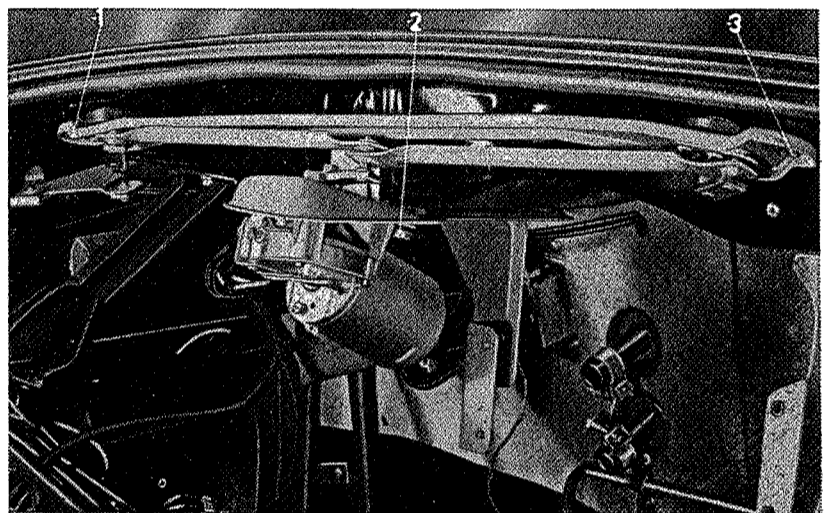
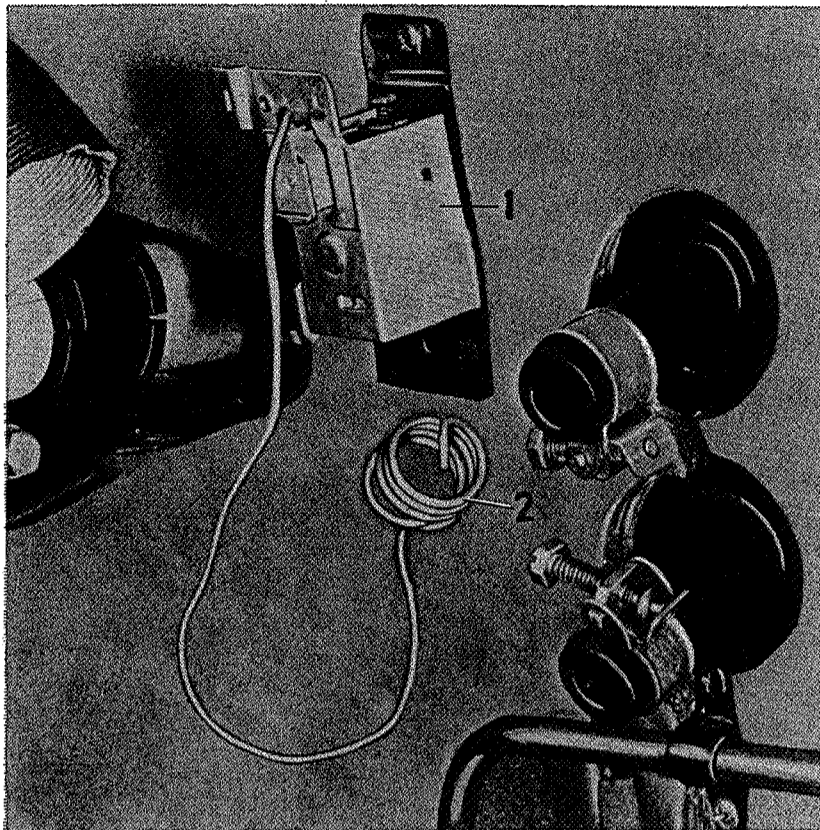

Fig. 9-12. De gemonteerde ruitenwisser

VOLVO  
102050

# REPARATIEVOORSCHRIFTEN



VOLVO  
102049

**Fig. 9-14. Verwarmingsbedieningsklep**  
1. Bedieningsklep 2. Temperatuurlichaam

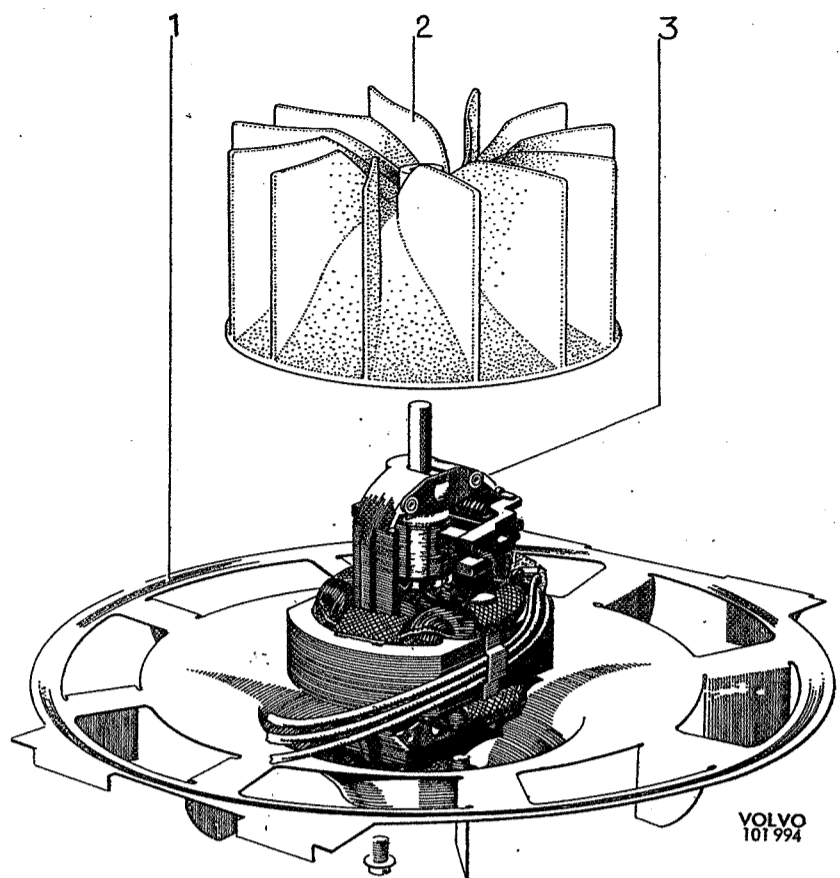

VOLVO  
101994

**Fig. 9-15. Ventilatormotor**  
1. Montage plaat 2. Ventilator 3. Ventilatormotor

## DEMONTAGE

De kachel wordt als een geheel als volgt gedemonteerd. Tap de koelvloeistof af. Verwijder de afschermplaat onder het instrumentbord. Maak de waterslangen los waar ze aan het kachelement bevestigd zijn. Maak de slangen van de defrosters en de luchtleidingen los. Maak de bedieningskabels, de kabels van de ventilatormotor en de twee schroeven waar-

mee de zekeringsdoos vastzit, los. Verwijder het versnellingshandel en de mat. Verwijder het klephuis en druk het temperatuurlichaam opzij. Maak de vier schroeven los, waarmee de kachel aan de steunen is bevestigd. Maak ook de rechter steun los, waar deze aan de karrosserie is bevestigd. Neem de kachel weg.

**Fig. 9-16. Kachelement met huizen**

1. Kachelbedieningsklep
2. Elementhuis
3. Kachelement
4. Ventilatorhuis
5. Ventilator
6. Klemveren
7. Elementhuis

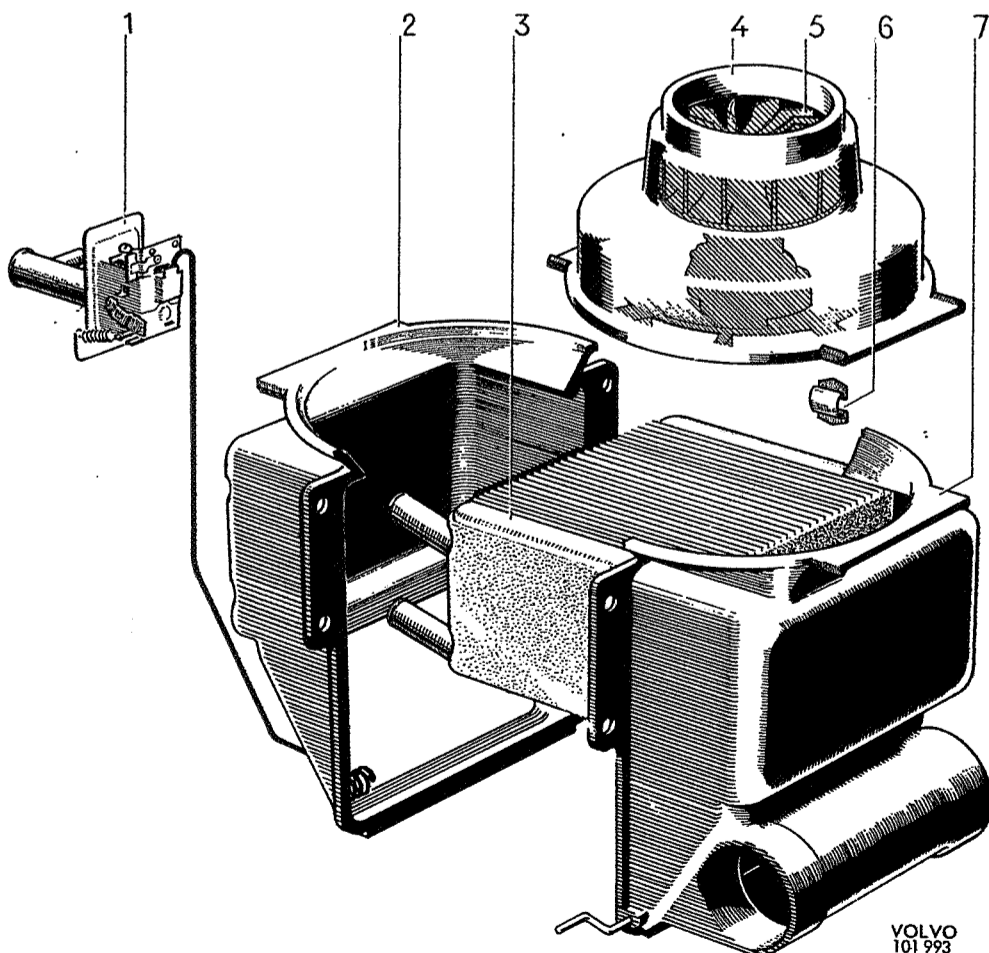

VOLVO  
101993