

ALGEMEEN GEREEDSCHAPPEN

VOLVO
102091

Fig. 7-1. Gereedschappen die gebruikt worden bij werkzaamheden aan de achterasophanging en naaf.

- SVO 1801 Standaard handel
- SVO 2294 Trekker voor stuurkogel
- SVO 2715 Drijver voor dé- en montage veldop
- SVO 2722 Trekker voor binnenste wiellager
- SVO 2723 Stempel voor montage van de cup van het binnenste voorwiellager
- SVO 2724 Stempel voor montage van de cup van het buitenste voorwiellager en demontage van de cup van het binnenlager
- SVO 2725 Stempel voor demontage van cup van het buitenste voorwiellager
- SVO 2726 Trekker voor voornaaf
- SVO 2730 Stempel voor dé- en montage van bus van dwarsstabilisator en kleine bus in torsiestang en draagarm met SVO 2733.
- SVO 2731 Stempel voor dé- en montage van grote bus in de torsiestang
- SVO 2732 Stempel voor dé- en montage van voorste bus van de draagarm
- SVO 2733 Huls voor dé- en montage van bus in de draagarm, dwarsstabilisator en torsiestang

VEREN

BESCHRIJVING

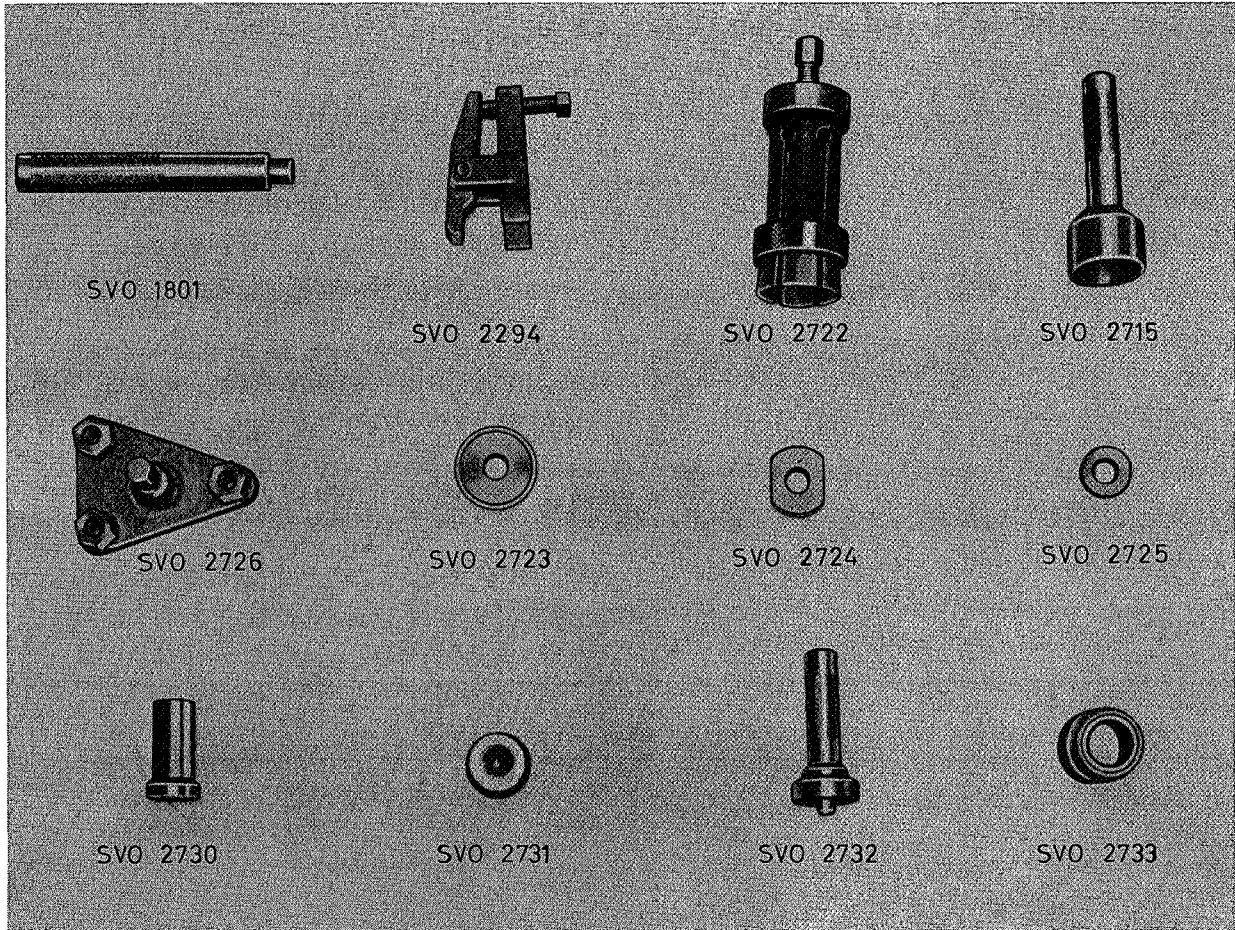
De Volvo 144 is voorzien van spiraalveren aan beide assen, vóór en achter. De voorophanging is onafhankelijk. De bovineinden van de voorveren (1, Fig. 7-2) steunen in huizen die hiervoor in de vooras zijn aangebracht, terwijl de ondereinden in de onderste draagarmen dragen. De onderste draagarmen zijn ook voorzien van rubber buffers, die elke stoot bij het doorveren opvangen. De vooras is voorzien van

stootrubbers (4) die de neergaande slag van de draagarmen begrenzen. De bovineinden van de achterveren (5, Fig. 7-5) zijn met bouten aan de achter-zijbalken (8) bevestigd en de ondereinden, achter de achteras, aan de draagarmen.

Elke stoot bij het doorveren wordt door de rubber buffers, die aan de achter-zijbalken zijn gemonteerd opgenomen.

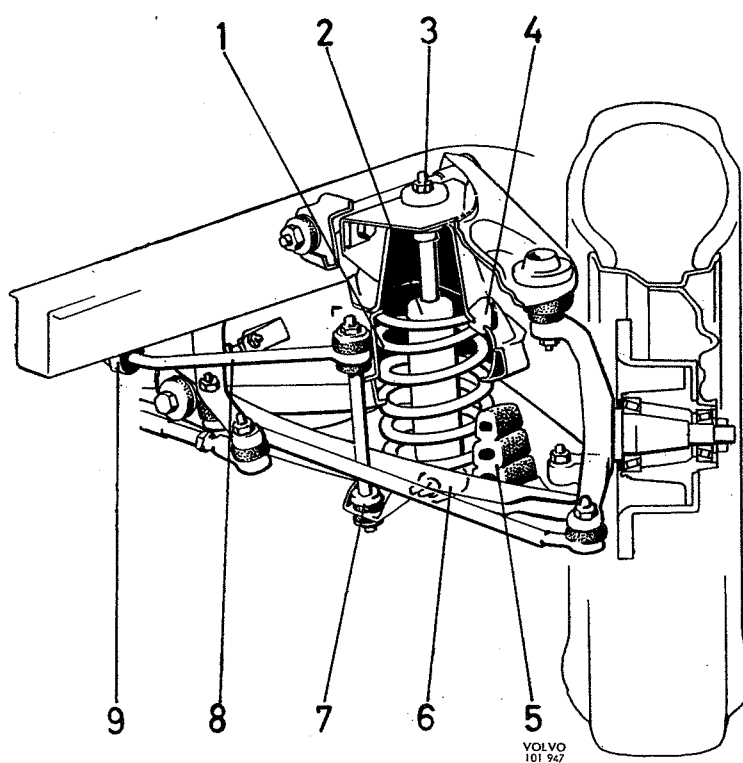

Fig. 7-2. Voorveer en schokbreker

1. Veer
2. Schokbreker
3. Bovenste schokbrekerbevestiging
4. Rubber stootblok
5. Rubber stootblok
6. Onderste schokbrekerbevestiging
7. Bevestiging voor stabilisator
8. Stabilisator
9. Bevestiging (in chassis) voor stabilisator

REPARATIEVOORSCHRIFTEN

VOORVEREN

DEMONTAGE

1. Verwijder de wioldop en draai de wielmoeren enkele slagen los.
2. Krik de voorkant van de wagen onder de voorste kriksteunen op. Verwijder het wiel.
3. Verwijder de schokbreker overeenkomstig de aanwijzingen gegeven in Groep 76.
4. Maak de stuurstang los van de stuurarm. Maak de klem voor de remslangen los. Verwijder de bevestiging (7, Fig. 7-2) van de stabilisator.
5. Zet een krik onder de onderste draagarm. Maak de moeren van de kogelgewrichten los, sla met een hamer, totdat de kogelgewrichten los komen van de fusee. Los de moer van de as van de onderste draagarm op. Maak de moeren los en laat de krik zakken. Verwijder de fusee met de voorrem en leg hem op een hiervoor geschikt bankje.
6. Laat de krik zakken en verwijder de veer.

MONTAGE

1. Breng de rubber tussenlegplaat en veer op zijn plaats. Krik de onderste draagarm (met de krik direkt onder de veer) op en monteer de fusee. Zet de moer van de as van de onderste draagarm vast.
2. Zet de kogelgewrichten aan de fusee vast. Zet de stabilisator stevig aan de onderste draagarm vast.
3. Controleer de onderste ring van de bovenste schokbrekerverbinding en de rubber bus (1 en 7, Fig. 7-7). Breng de schokbreker op zijn plaats en zet de bevestiging hiervan vast.
4. Draai de wielen recht vooruit (met de onderste draagarmen onbelast) en zet de remslangen stevig aan de bout van de stabilisator vast.
5. Laat de wagen zakken.

ACHTERVEREN

DEMONTAGE

1. Verwijder de wioldop en draai de wielmoeren een paar slagen los. Krik de wagen op. Plaats overeenkomstig Fig. 7-4 stoeltjes vlak voor de achterste kriksteunen. Verwijder het wiel.
2. Krik de achteras zo op, dat de veer enigszins ingedrukt is. Maak de bovenste en onderste veerbevestiging los.
3. Verwijder de bovenste bevestiging van de schokbreker (9, Fig. 7-5) Laat de krik voorzichtig zakken en verwijder de veer.

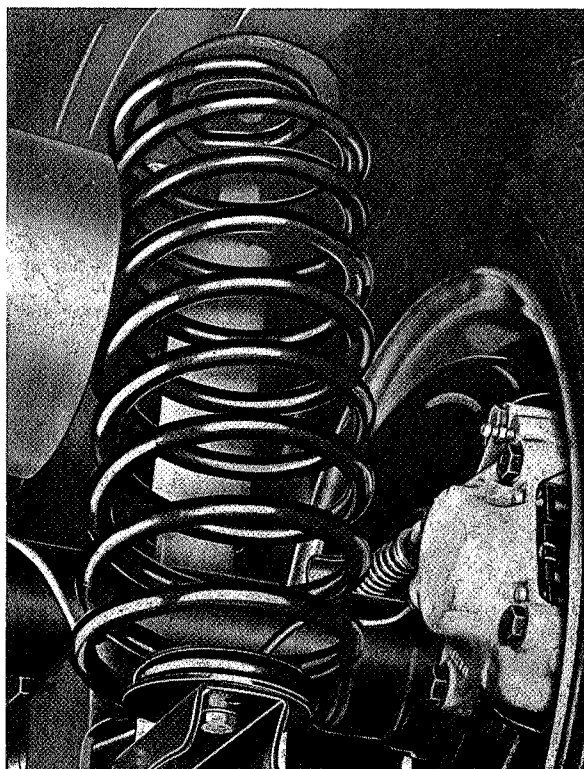

Fig. 7-3. Achterveer

VOLVO
101 966

MONTAGE

1. Monteer de bovenste bout en ring in de veer, alsmede de rubber plaat (11) en de ring (10) en zet dan de veer stevig aan de bovenste bevestiging vast.
2. Krik de achteras op en zet de veer aan de onderste bevestiging vast met de ring (14) en de bout (13).
4. Laat de wagen zakken en zet de wielmoeren vast. Breng de wioldop aan.

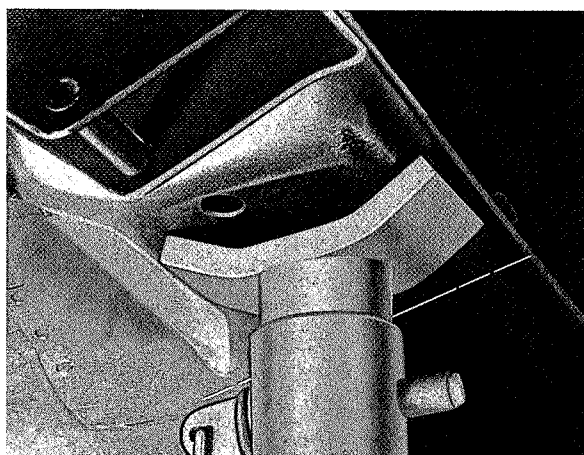

Fig. 7-4. Plaats voor de steun als de wagen omhoog moet staan

VOLVO
101 966

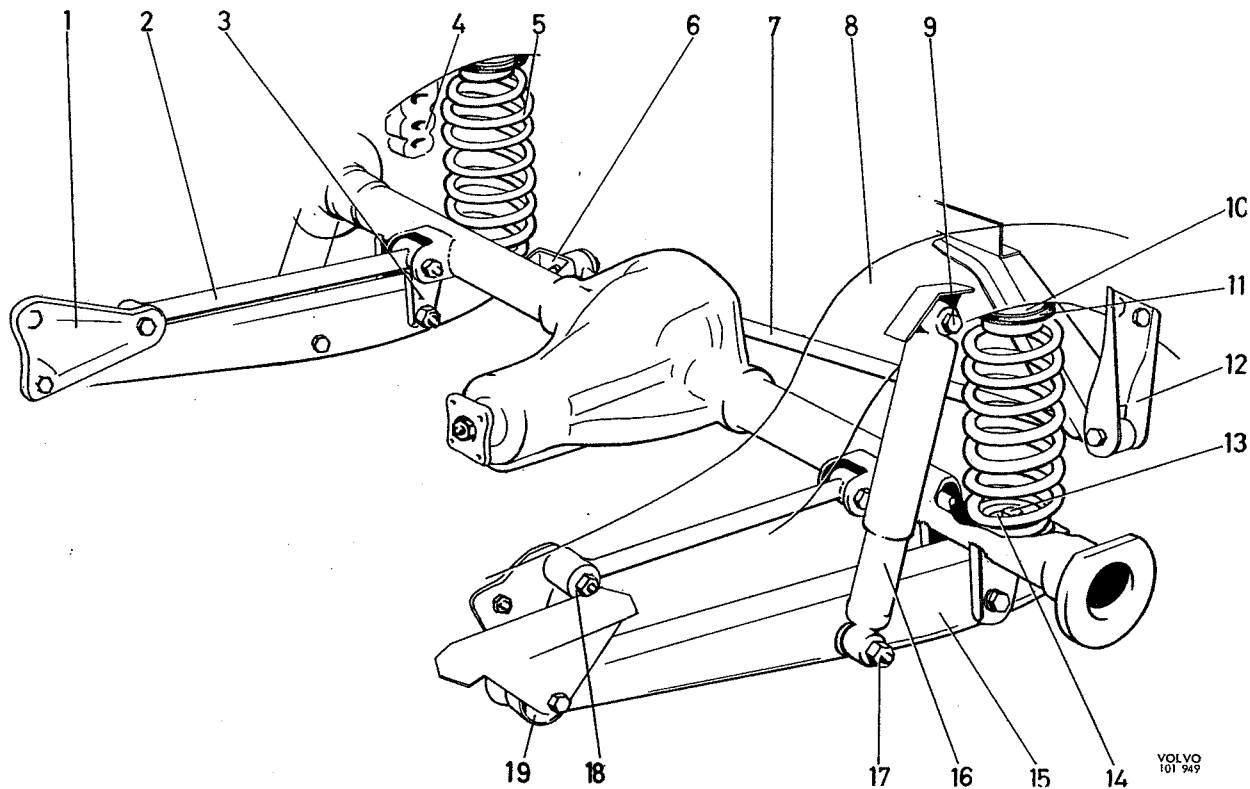

Fig. 7-5. Achterasophanging

- | | |
|------------------------------------|---|
| 1. Steun | 12. Steun |
| 2. Torsiestang | 13. Bout van de onderste
veerbevestiging |
| 3. Steun | 14. Ring |
| 4. Rubber stootblok | 15. Draagarm |
| 5. Achterveer | 16. Schokbreker |
| 6. Steun | 17. Onderste schokbrekerbevestiging |
| 7. Dwarstabilisator | 18. Voorste bevestiging van de
torsiestang |
| 8. Achterste zijbalk | 19. Voorste bus van de draagarm |
| 9. Bovenste schokbrekerbevestiging | |
| 10. Ring | |
| 11. Rubber afstandsring | |