



WERKPLAATS- BULLETIN

PERSONENWAGENS

BETR.	SCHUIFDAK	PRODUKT	P
	142	GROEP	83
	144		
	164	NO.	21
DATUM	oktober 1971		

Uitbouwen van het schuifdak

1. Open het schuifdak en maak de drukklemmetjes los waarmee de bekleding van dit schuifdak vooraan is vastgezet. Druk vervolgens het bekledingspaneel zo ver naar achteren, dat de boutjes van de voorste bevestiging van het dak bereikbaar zijn.
2. Windt het schuifdak nu naar voren en maak de vier bevestigingspunten (9 en 11.) los. Buig de veerstrippen (10) opzij en verwijder de versterkingsplaatjes (13) bij de achterste bevestigingspunten. Licht het dak uit de karrosserie.

Montage van het schuifdak

1. Leg het schuifdak op zijn plaats in de dakopening. Breng de versterkingsplaatjes aan bij de achterste bevestigingspunten.
2. Schroef de bevestigingsbouten voor- en achteraan goed vast en buig de veerstrippen terug.
3. Druk het bekledingspaneel vooraan vast. Controleer de werking van het schuifdak.

Verwijderen van de kabels

1. Bouw het schuifdak uit volgens bovenstaande aanwijzingen.
2. Verwijder de windvanger (2).
3. Verwijder de tussenstukken (8), de deklijst (3) en kappen over het windmechanisme. Maak de voorste geleiderails (6) los en trek de kabels (5) er uit.

Montage van kabels en afstellen van het schuifdak

1. Breng de nieuwe kabels zodanig aan dat de achterste bevestigingspunten voor het schuifdak haaks op elkaar staan. Schroef de voorste geleiderails vast.
2. Monteer de tussenstukken, deklijst en kappen.
3. Monteer de windvanger.
4. Zet de bevestigingsbouten van het schuifdak vast en buig de veerstrippen terug.
5. Windt het schuifdak helemaal dicht. Controleer of het gelijk ligt met het dak van de wagen. De hoogteligging van het schuifdak is afstelbaar bij de voorste bevestigingspunten (7) en eveneens bij de achterste bevestigingspunten d.m.v. de excentrische nok (12). Controleer eveneens of bij gesloten schuifdak beide nokken verticaal en evenwijdig ten opzichte van elkaar staan. Indien zij niet evenwijdig aan elkaar staan is dit een gevolg van het feit dat het schuifdak enigermate scheef in de dakopening ligt, overeenkomende met een tandje verschil op de kam. Dit kan met de hand worden bijgesteld wanneer het windmechanisme is verwijderd.

6. Verwijder de slinger en het windmechanisme (4). Draai de slinger op het losse windmechanisme tot in zijn stop-stand.
7. Monteer het windmechanisme en slinger. De slinger moet nu recht vooruit wijzen wanneer het schuifdak volledig is gesloten.
8. Druk de bekleding van het schuifdak aan de voorzijde vast. Controleer de werking van het schuifdak.

Vernieuwen van afdichtrubbers

Voor het verwijderen van het afdichtrubber op het schuifdak, moet dit schuifdak worden uitgebouwd. Zie hiertoe de aanwijzingen zoals hiervoor vermeld.

Wanneer de strip rond de opening van het schuifdak moet worden vernieuwd, is het voldoende om het schuifdak tot in zijn achterste stand te winden.

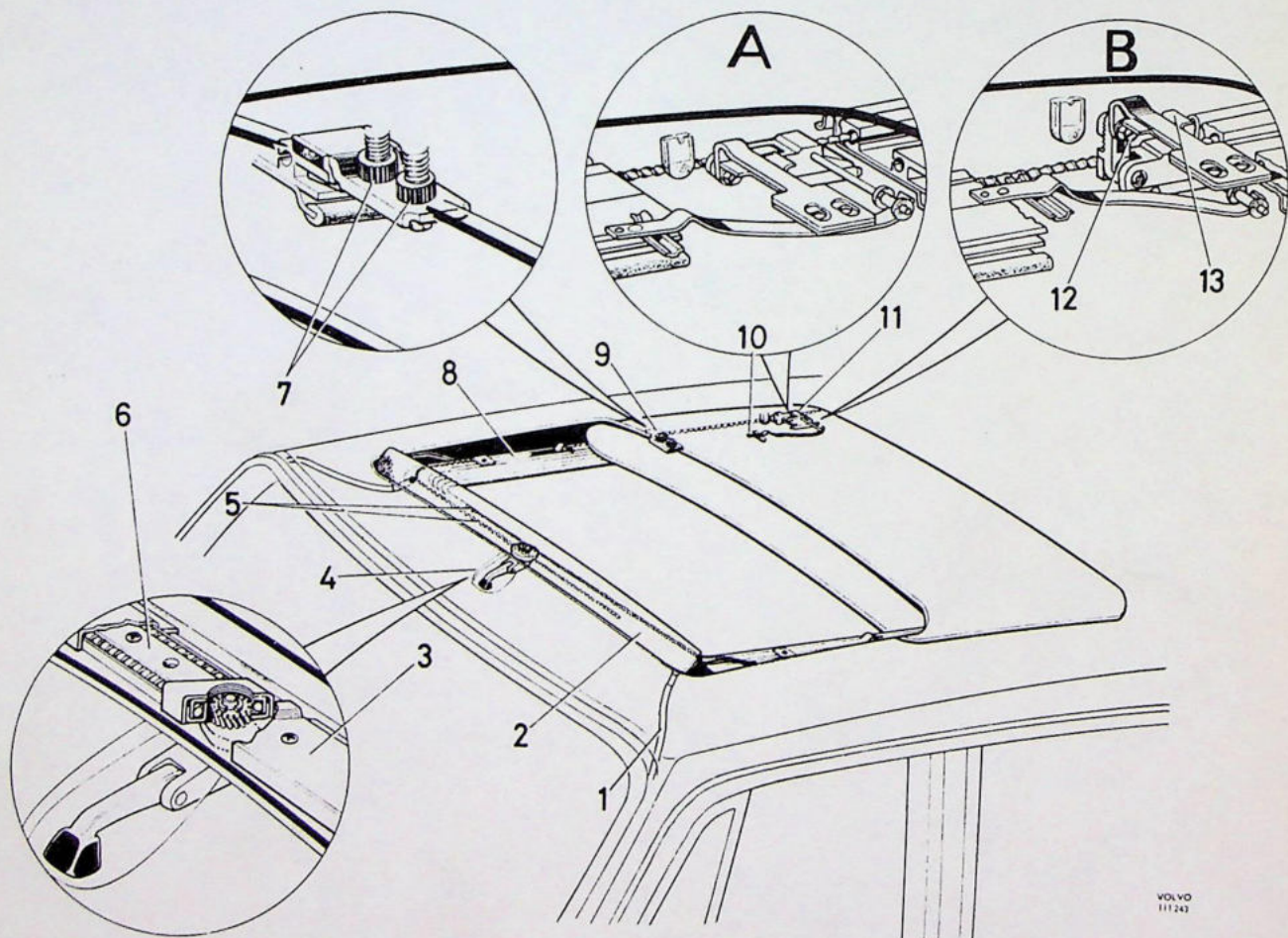

- | | | |
|--|--|-------------------------------|
| A. Achterste bevestiging bij geopend schuifdak. | 4. Windmechanisme en slinger | 9. Voorste bevestiging |
| B. Achterste bevestiging bij gesloten schuifdak. | 5. Kabels | 10. Veerstrip |
| 1. Voorste afvoerslang | 6. Voorste geleiderail | 11. Achterste bevestiging |
| 2. Windvanger | 7. Verstelinrichting bij voorste bevestiging | 12. Achterste stel-inrichting |
| 3. Deklijst | 8. Tussenstuk | 13. Versterkingsplaatje |