

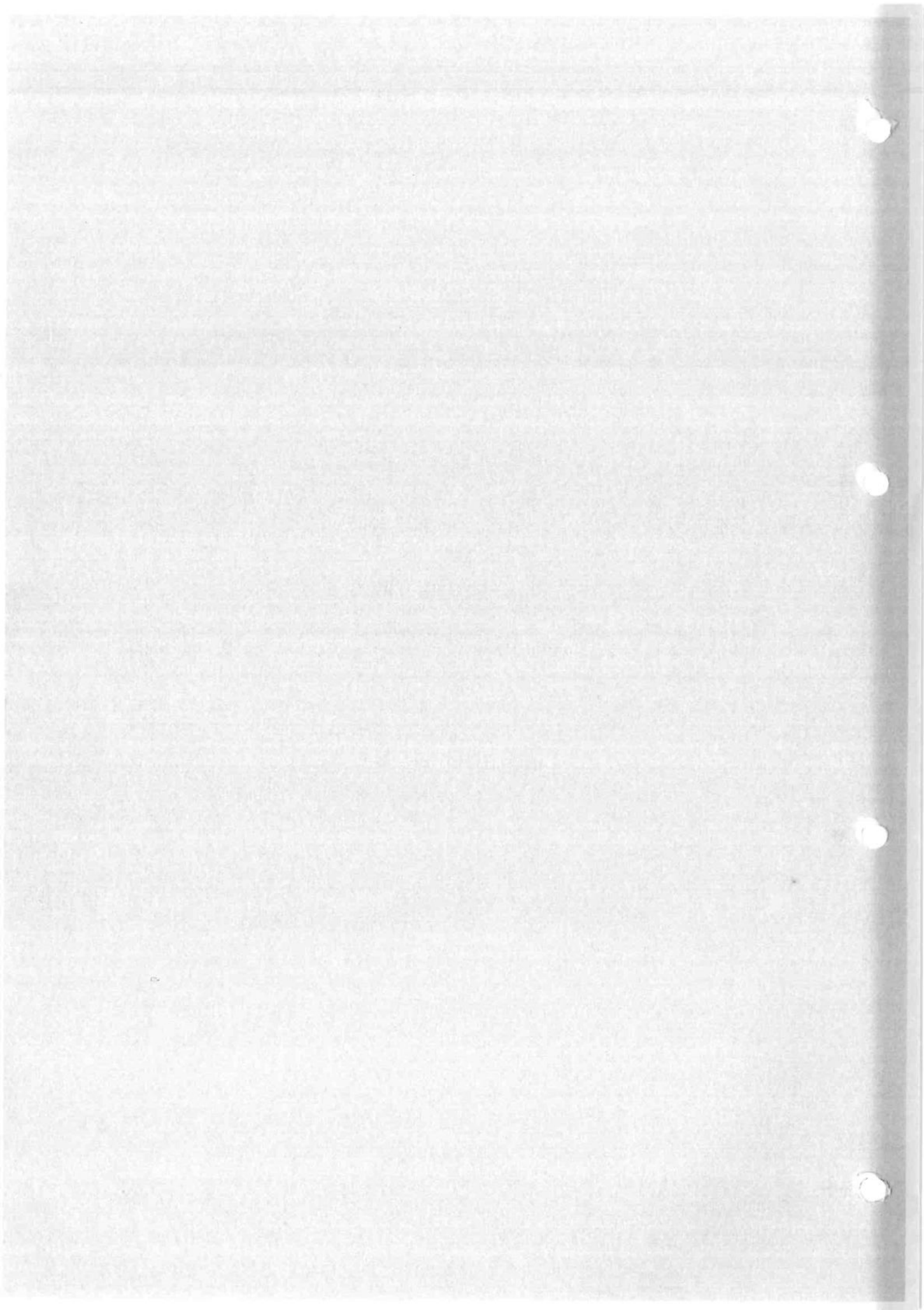

140-serier



Utrustning för sport och tävling.





Ola Jörstad

Komp. B22 med sta. topp 1: 9.54

Ingen standardbil kan helt uppfylla alla önskemål från olika typer av förare. Den som huvudsakligen kör långa sträckor på landsväg med fullastad bil till exempel har vissa krav, medan den som mest kör ensam utan last har andra. Följaktligen är, och måste, bilen i standardutförande vara en kompromiss mellan olika önskemål.

De mest extrema kraven på bilen ställs helt naturligt av den som använder bilen i tävlingssammanhang. Där är motorns effekt betydligt viktigare än bensinförbrukningen och ljudnivån. Samma sak gäller fjädringen. Åkkomforten är mindre väsentlig än förmågan att klara hårda påfrestningar och att hålla bilen på vägen under extrema körförhållanden. Vår långa erfarenhet av att utveckla tävlingsdetaljer och utrusta tävlingsbilar för Rally, Racing och Rallycross har också använts för utveckling av GT-utrustning till glädje för de Volvo-ägare som är lite mer fordrande än den normala vardagsbilisten.

Den katalog du nu håller i handen är framtagen för att du, som Volvoägare, skall finna den utrustning du behöver vare sig du har ambitioner att tävla med din bil eller enbart vill utrusta den för lite hårdare vardagskörning. Som du kommer att se finns hos din Volvohandlare ett rikhaltigt sortiment av specialdetaljer från Volvo R Sport såväl för olika tävlingsformer som för dagligt bruk - produkter utprovade av Volvo för Volvo. Dessutom finns ett tufft sortiment av personlig utrustning, till exempel jackor och T-shirts.

Kom ihåg att du alltid har nära till en Volvohandlare där du kan se detaljen innan du köper den. Skulle han för dagen inte ha det du behöver, kan han på ett par dagar rekvirera det från vårt lager.

Vår förhoppning är att denna katalog inte enbart skall fylla funktionen som en förteckning över befintliga trimningsdetaljer från Volvo R-Sport utan också vara till hjälp och vägledning vid själva trimningsarbetet.

Vi hoppas på ett positivt samarbete och önskar dig lycka till med ditt kommande trimningsarbete.

VOLVO R-SPORT



Priser 79-08-06

INNEHÅLLSFÖRTECKNING

Avsnitt

- A Motordetaljer
- B Bränsle- och avgassystem
- C El och instrument
- D Kraftöverföring
- E Hjulupphängning och bromsar
- F Karosseri, säkerhetsdetaljer
- G Övrig utrustning



SID.	INNEHALL
1-2	TRIMNINGSSINFORMATION
3-6	GT-SATS B20
7-10	TRIMNINGSSATS B20 SPECIAL I
11-14	TRIMNINGSSATS B20 SPECIAL II
15-16	SPECIAL III TRIMNINGSDETALJER
17-18	SPECIAL III 2,2 LITER TRIMNINGSDETALJER
19-20	B20 TOPPLOCK
22	VENTILER
23	VENTILFJÄDRAR, VENTILLYFTARE, TOPPLOCKSPACKNINGAR
24	KAMAXLAR
25	KOLVAR, KOLVRINGAR, KOLVBULTAR, KAMDREVSATS
26	SVANGHJUL, OLJEKYL

	TRIMNINGSINFORMATION	TYP	AVD	SIDA
		140	A	1

Nedan finns en lättöverskådlig förteckning över de trimningsalternativ som rekommenderas av oss och som behandlas mer utförligt i föreliggande katalog under flik A "MOTORDETALJER".

Följande sida upptar en förteckning vilken anger de högsta tillåtna motoreffekterna i de olika Volvo-modellerna för att dessa skall uppfylla de krav som ställs av Svensk Bilprovning. Dessutom anges i nämnda förteckning vilka eventuella modifieringar av bilen som måste vidtagas vid olika trimningar.

TRIMNINGS-GRAD	UTFÖRANDE		EFFEKT	ANVÄNDNINGSSOMRADE
	DET NR	BENÄMNING		
GT	552550	GT-sats B20	94 kW DIN ^x 128 hk DIN	Landvägskörning
Steg I	552861	Trimningssats Steg I	103 kW DIN 140 hk DIN	Sportig landsvägs- körning
Steg II	552863	Trimningssats Steg II	117,5 kW DIN 160 hk DIN	Rallykörning och sportig landsvägs- körning
Special III 2,0	säljes ej som kompl sats	Special III 2,0	125 kW DIN ^x 170 hk DIN	Avancerad rally- körning
Special III 2,2	säljes ej som kompl sats	Special III 2,2	132 kW DIN ^x 180 hk DIN	Rallycross och racing

x Inklusivt Volvo Rally Avgassystem

	TRIMNINGSINFORMATION	TYP	AVD	SIDA
		140	A	2

HÖGSTA TILLÄTNA MOTOREFFEKT I TRIMMADE STANDARDBILAR FABRIKAT VOLVO

Typ	Högsta tillättna motoreffekt hk DIN	Speciella villkor
PV 444	76	Inga
PV 544	100	Inga
PV 544	110	Skivbroms fram
PV 210	82	Med B18 framvagnsbalk och B20 A standardmotor
Amazon	100	Inga
Amazon	150	Skivbroms fram
142, 144	140	Inga
142, 144	180	Speciella bromsbelägg ¹⁾ stötdämpare ²⁾ och fjädrar ³⁾ samt hårdare gummibussningar ⁴⁾
145 fr o m 1969		
164	200	Ventilerade skivor fram, bromsbelägg ¹⁾ , däck av VR-typ
1800	140	Inga

1) Ferodo 2441

2) Stötdämpare de Carbon fram Volvo det nr 552189 eller 552191
bak Volvo det nr 552190 eller 552192

3) Fjädrar fram det nr 552105, 552106 eller 552134
bak det nr 552136 eller 552128

4) Gummibussning för bärram det nr 552140

	TRIMNINGSINFORMATION	TYP	AVD	SIDA
		140	A	2

HÖGSTA TILLÄTNA MOTOREFFEKT I TRIMMADE STANDARDBILAR FABRIKAT VOLVO

Typ	Högsta tillåtna motoreffekt hk DIN	Speciella villkor
PV 444	76	Inga
PV 544	100	Inga
PV 544	110	Skivbroms fram
PV 210	82	Med B18 framvagnsbalk och B20 A standardmotor
Amazon	100	Inga
Amazon	150	Skivbroms fram
142, 144	140	Inga
142, 144	180	Speciella bromsbelägg ¹⁾
145 fr o m 1969		stötdämpare ²⁾ och fjädrar ³⁾ samt hårdare gummibussningar ⁴⁾
164	200	Ventilerade skivor fram, bromsbelägg ¹⁾ , däck av VR-typ
1800	140	Inga

1) Ferodo 2441

2) Stötdämpare de Carbon fram Volvo det nr 552189 eller 552191
bak Volvo det nr 552190 eller 552192

3) Fjädrar fram det nr 552105, 552106 eller 552134
bak det nr 552136 eller 552128

4) Gummibussning för bärram det nr 552140

	GT-SATS 820	TYP 140	AVD A	SIDA 3
---	-------------	------------	----------	-----------

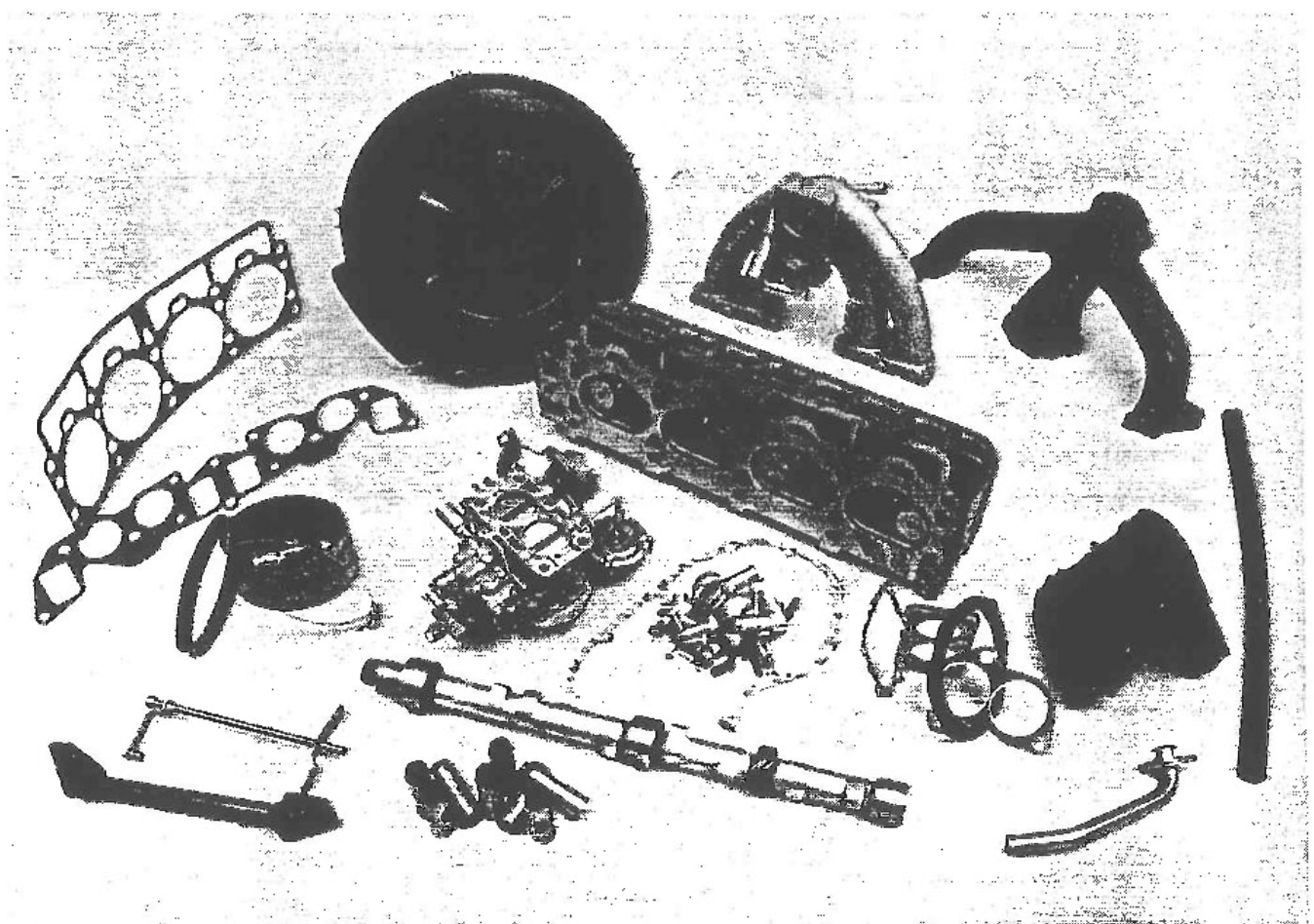

Denna lättmonterade GT-sats är avsedd för 140- och 240-serien med 820-motor.

Nytt topplock med modifierade ventiler, specialgjutna kanaler och radieventilsäten, nytt insugningsrör, avgasgrenrör och en Solex registerförgasare är huvudkomponenterna i denna GT-sats som förvandlar en standard 820 till en tyst och smidig GT. Kombinerad med Volvo Rally Avgassystem fås en effekt på 128 hk DIN - med standard avgassystem 119 hk DIN. GT-satsen är ej lämplig att använda på bil utrustad med automatlåda.

Satsen uppfyller Europainormerna (krav på avgasrening) gällande från och med 1971 års modell.

Om vagnstyp och chassinummer uppges erhålles kostnadsfritt det intyg som skall uppvisas vid kontrollbesiktning hos Svensk Bilprovning.

(OBS! Intyg lämnas endast vid köp av komplett sats.)

Prestanda: (med Volvo Rally Avgassystem)

Max effekt: 128 hk DIN vid 6.000 varv/min (94 kW vid 100 varv/sek)

Vridmoment: 17,8 kpm DIN vid 3.500-4.000 varv/min (175 Nm vid 58-65 varv/sek)

Kompression: 10,5:1

Acceleration: 0-100 km/tim på 10,2 sek

Toppfart: 170 km/tim

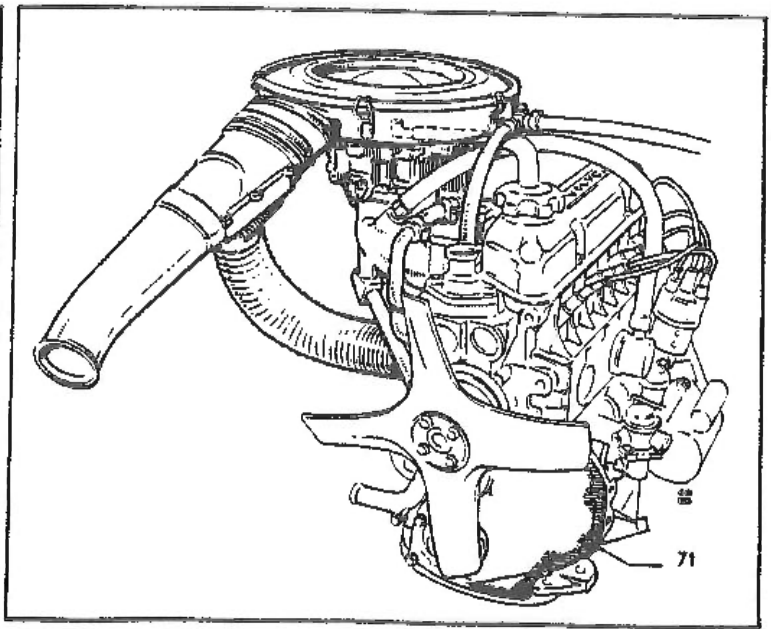
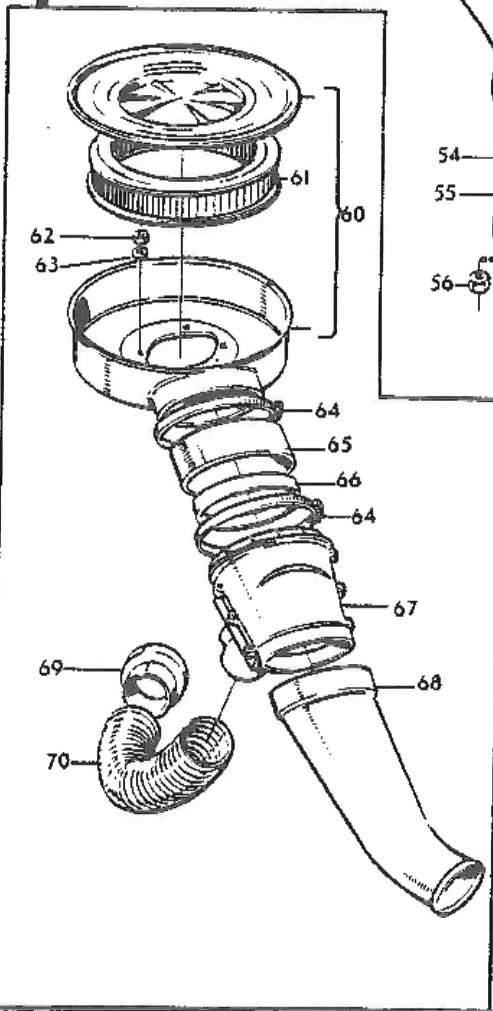
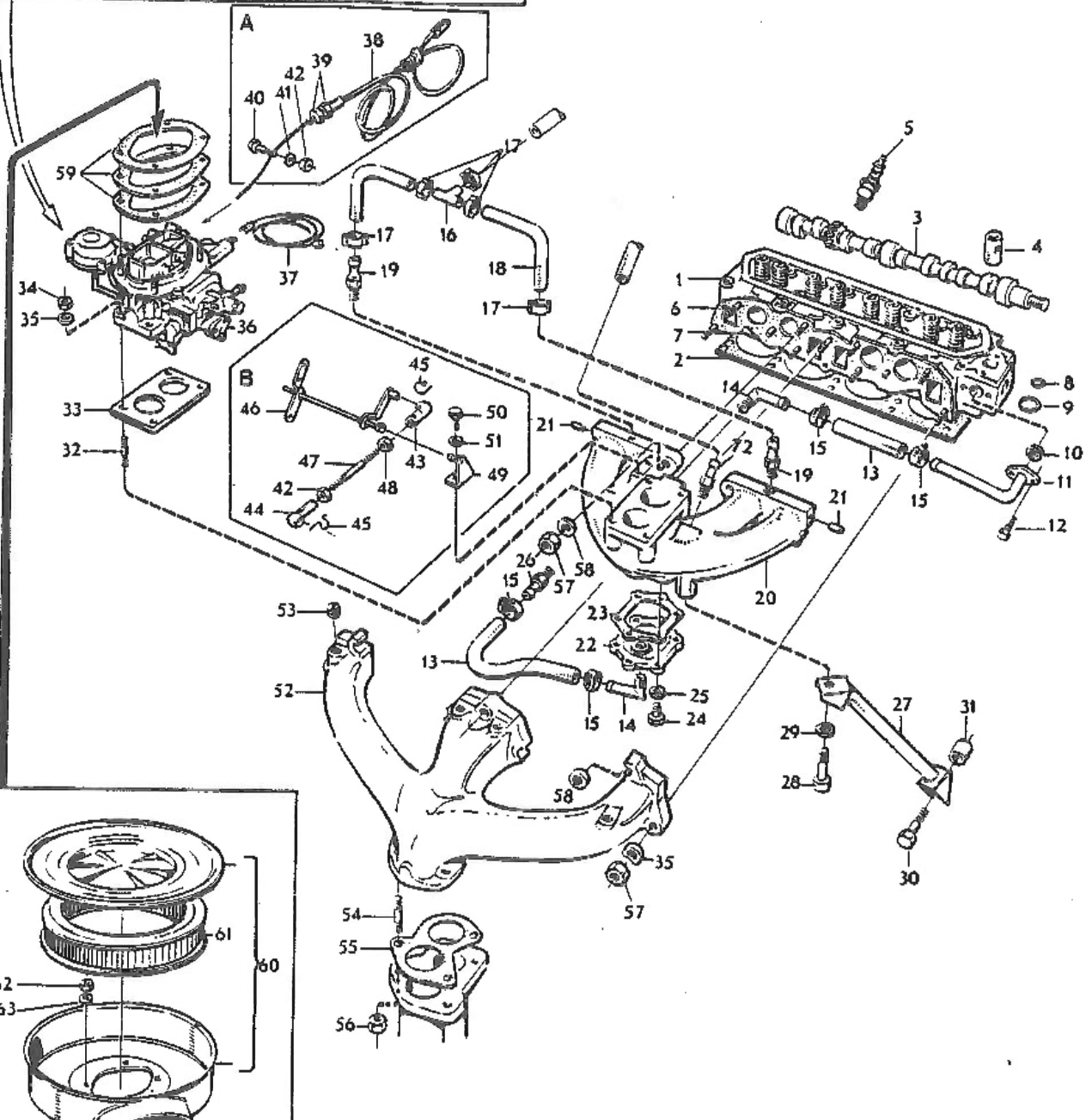
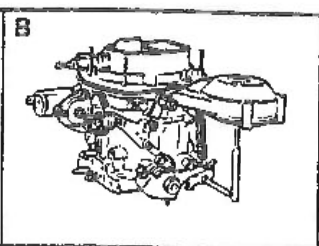
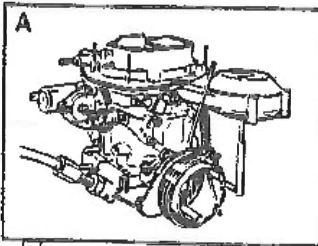

	GT-SATS B20	TYP	AVD	SIDA
		140	A	4

Pos	Antal	Det nr	Benämning	Anm
	1	552550-6	GT-sats B20	3769: -
1	1	552441-8	x Topplöck	Ingående detaljer, se avd A topplöck (Ersätter fr o m feb -78 419882)
2	1	824855-1	x Topplöckspackning	Tjocklek 1,2 mm
3	1	552422-8	x Kamaxel K	Ämne Wizemann för maximal livsl
4	8	552466-5	x Ventillyftare	Fabrikat Wizemann för maximal livslängd
5	1	273536-3	x Tändstift W225T1	
6	1	419764-6	x Grenrörspackning	Även standardpackning för B20E
7	9	953243-3	x Pinnskruv	
8	1	418655-7	x Tätningsring	
9	1	418657-3	x Tätningsring	
10	1	418445-3	x Gummipackning	
11	1	552565-4	x Tillöpsrör, förvärmning	
12	1	940100-1	x Skruv	
13	1	946050-2	x Slang, förvärmning	
14	2	418421-4	x Vinkelnippel, insug- ningsrör	
15	4	943473-9	x Klamma	
16	1	419446-0	x T-rör	
17	5	943470-5	x Klamma	
18	0,4 m	947908-0	x Slang för servo (17,5 + 17,5 cm)	
19	2	947043-6	x Nippel	
20	1	552555-5	x Insugningsrör	Vattenförvämt insugningsrör i aluminium för Solex register- förgasare
21	2	422635-3	x Plugg för insugningsrör	
22	1	552556-3	x Lock insugningsrör	
23	1	552557-1	x Packning för lock	
24	6	955513-7	x Skruv	
25	6	955893-3	x Bricka	

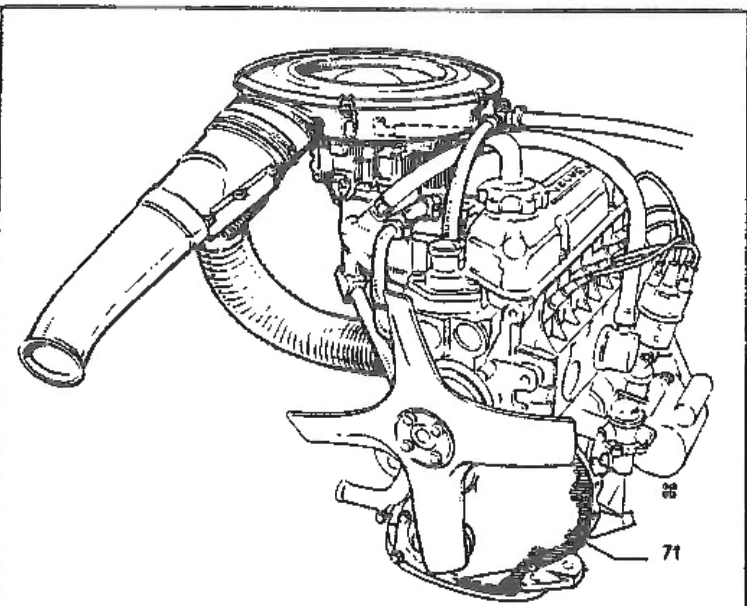
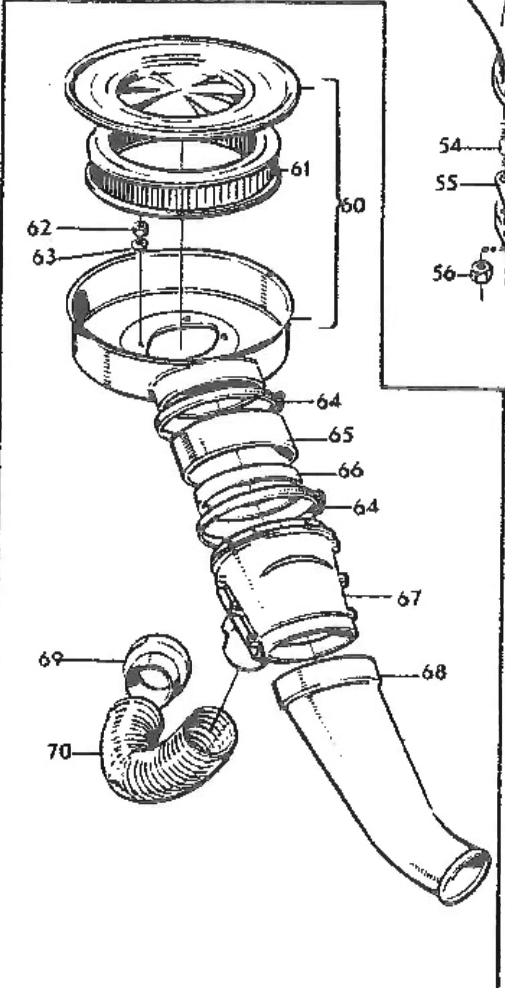
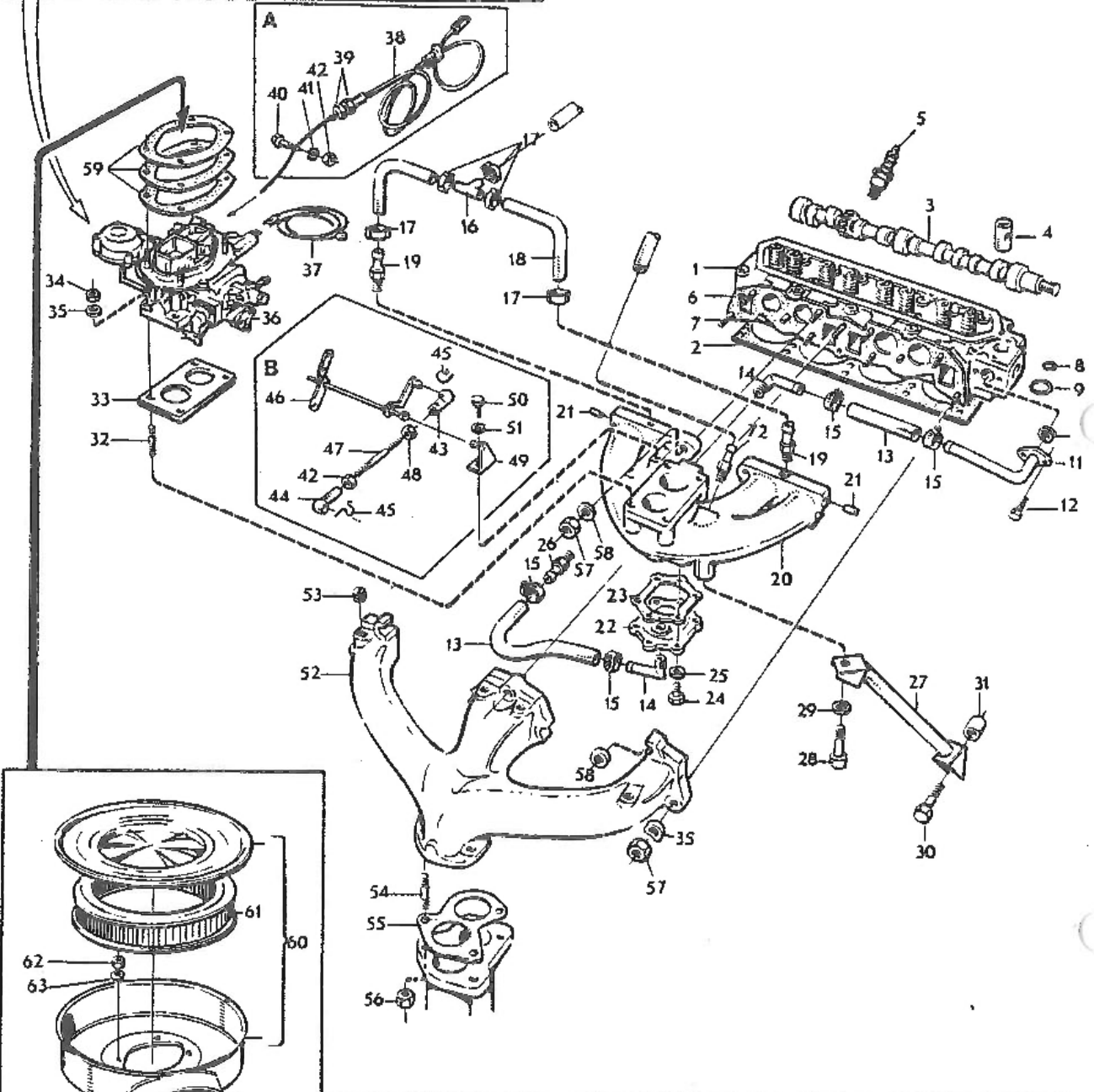
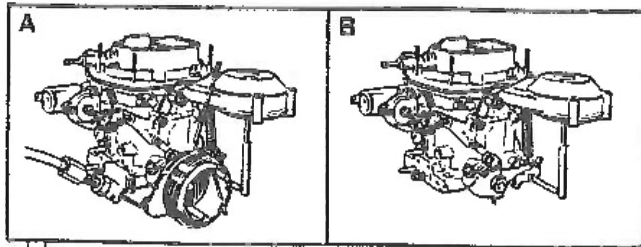

	GT-SATS B20	TYP	AVD	SIDA
		140	A	5

Pos	Antal	Det nr	Benämning	Anm
26	1	552563-9	x Nippel, block	
27	1	552560-5	x Stag	
28	1	956584-7	x Skruv	
29	1	940097-9	x Bricka	
30	1	940134-0	x Skruv	
31	1	460561-4	x Distansring	
32	4	953238-3	x Pinnbult	
33	1	552566-2	x Isolerfläns	
34	4	955826-3	x Mutter	
35	9	941907-8	x Bricka	
36	1	552554-8	x Förgasare	Solex 40 EIES registerförgasare med 2 st 40 mm spjäll. Bästa allround-förgasare för stads- och snabb landsvägskörning. Se avd. B - FÖRGASARE.
37	1	552571-2	x El-kabel för ventil, tomgångsmunstycke	
38	1	552567-0	x Wire	Endast 240
39	2	955782-8	x Mutter för wirereglage	Endast 240
40	1	955243-1	x Bult för wirelås	Endast 240
41	1	955946-9	x Taggbricka - wirelås	Endast 240
42	1	955780-2	x Mutter	
43	1	942837-6	x Kulskål V	Endast 140
44	1	959088-6	x Kulskål H	Endast 140
45	2	959093-6	x Säkringsbygel	Endast 140
46	1	552564-7	x Reglageaxel	Endast 140 (fr.o.m. '73 års mod
46	1	552574-6	x Reglageaxel	Endast 140 (t.o.m. '72 års mod
47	1	943314-5	x Tryckstång	Endast 140
48	1	942836-8	x Mutter	Endast 140
49	1	552559-7	x Konsol för gasreglage	Endast 140
50	2	955511-1	x Skruv	Endast 140
51	2	941906-0	x Bricka	Endast 140
52	1	460894-9	x Avgasrör, gjutet	Även standard för B20E

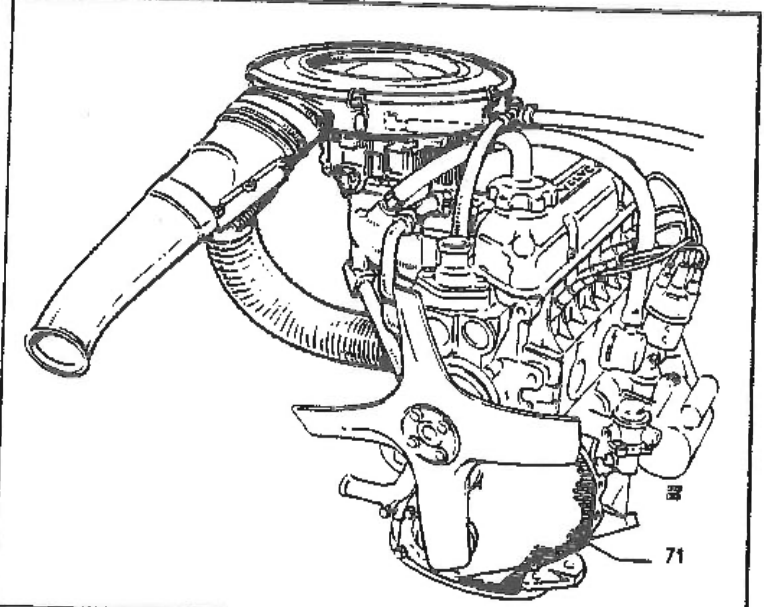
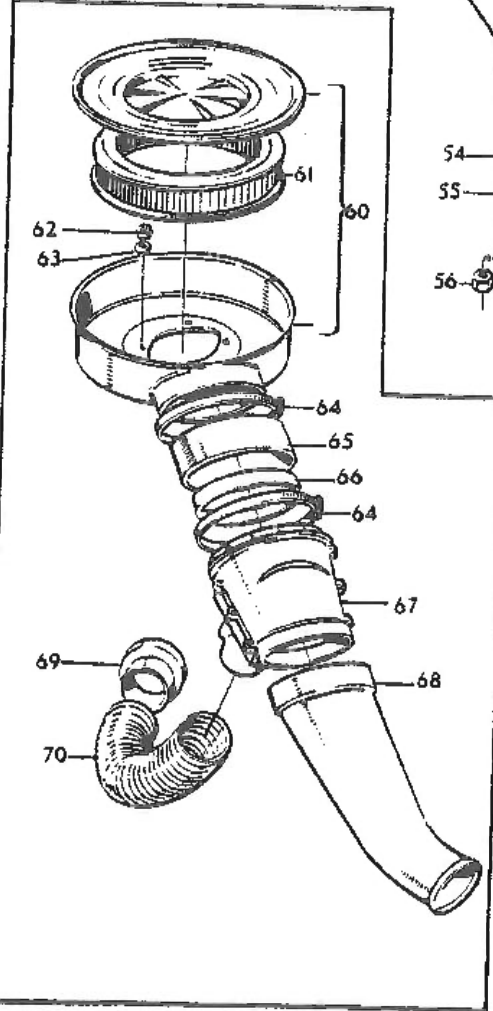
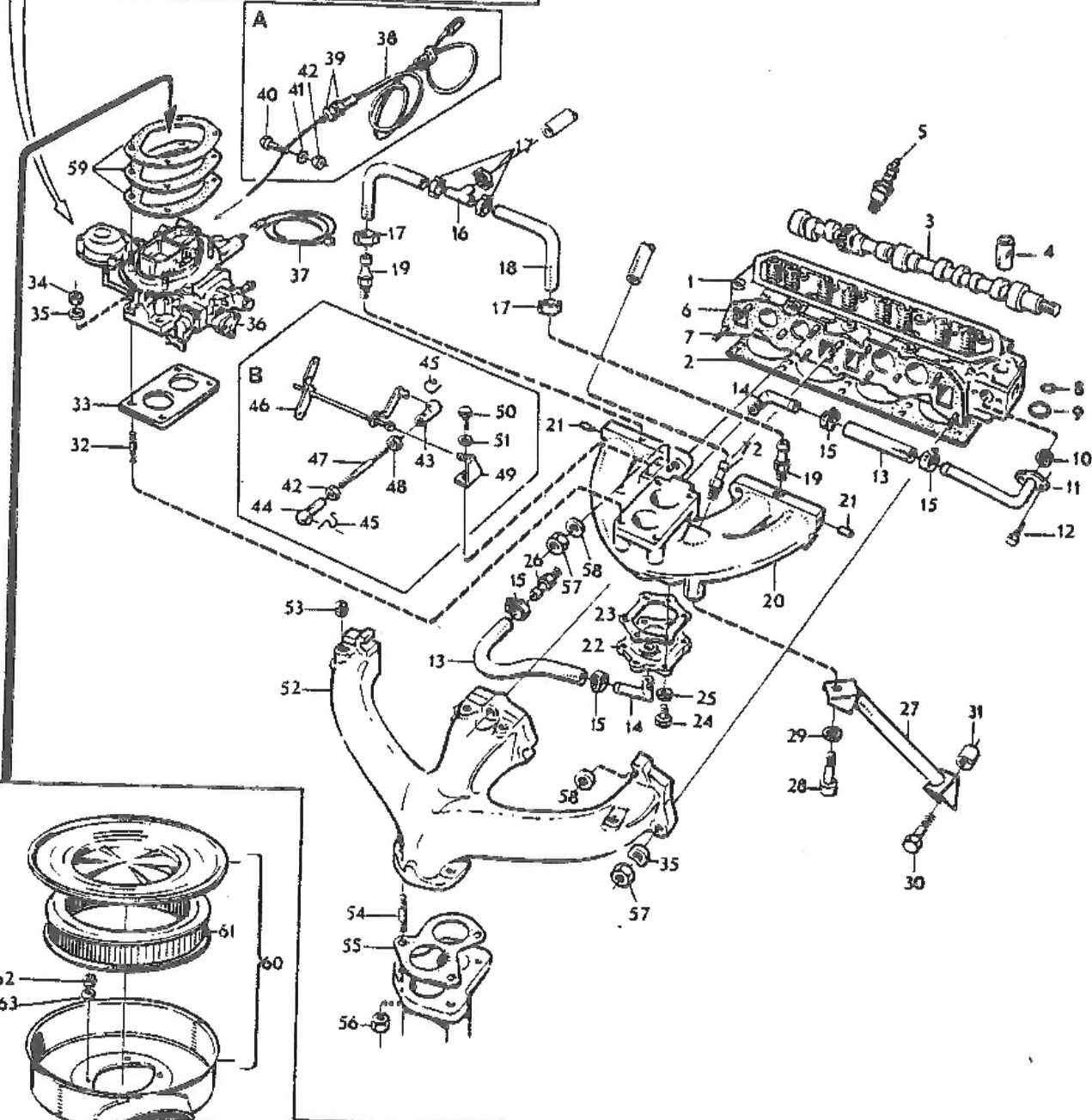
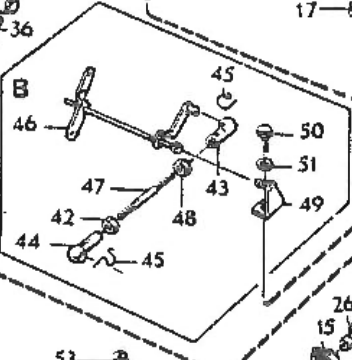
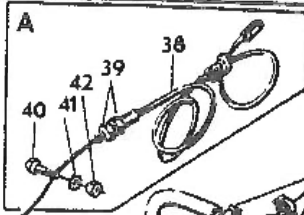
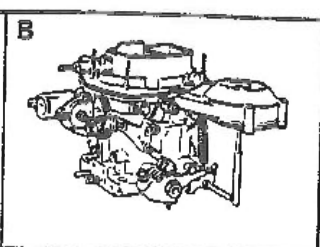
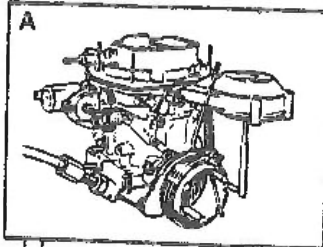

	GT-SATS B20	TYP	AVD	SIDA
		140	A	6

Pos	Antal	Det nr	Benämning	Anm
53	4	191026-4	x Plugg	
54	3	953259-9	x Pinnbult	
55	1	671822-5	x Packning	
56	3	191894-5	x Mutter	
57	9	955826-3	x Mutter för pinnbult 953243, topplock - avgas/insugningsrör	
58	4	419401-5	x Bricka för pinnbult 953243, topplock - insugningsrör	
59	3	552569-6	x Packning för luftfilter	
60	1	552552-2	x Luftfilter	Ljuddämpande luftfilter med extra lågt tryckfall (effekt- förlust)
61	1	552570-4	xx Luftfilterinsats	Utbytbar pappersinsats för stoftavskiljning
62	4	963104-5	x Mutter	
63	4	940090-4	x Bricka	
64	2	552561-3	x Slangklamma	
65	1	552562-1	x Slang, spjällhus - filter	
66	1	552572-0	x Krage för spjällhus	
67	1	552568-8	x Spjällhus	Termostatstyrt - håller auto- matiskt lufttemperaturen mellan 15-30°C för bästa körbarhet och lägsta bränsle- förbrukning. Sänker ljudnivån i bilen utan effektförlust på motorn.
	1	552575-3	xx Returfjäder	
68	1	552573-8	x Inloppsslang, spjällhus	
69	1	462735-2	x Förminskningsmuff	
70	1	949121-8	x Al-slang, spjällhus - förvärmning	
71	1	418272-1	x Packning för trans- missionskäpa	
72	1	460082-1	x Nippel för vevhus- ventilation	

	TRIMNINGSSATS B20 SPECIAL I	TYP 140	AVD A	SIDA 7
---	-----------------------------	------------	----------	-----------

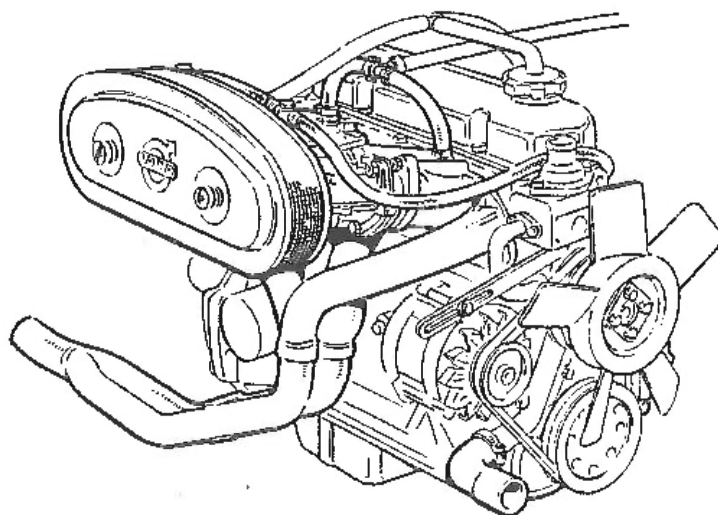

Trimningssats B20 Special I är i första hand avsedd för P142/144 men kan även monteras i Volvo Amazon fr o m 1969 års modell, förutsatt att gasreglaget modifieras och att en besparing göres i hjulhuset för luftfiltret.

Satsen uppfyller Europainormerna (krav på avgasrening) gällande från och med 1971 års modell.

Om vagnstyp och chassienummer uppges erhålls kostnadsfritt det intyg som skall uppvisas vid kontrollbesiktning hos Svensk Bilprovning.

OBS ! Intyg lämnas endast vid köp av komplett sats.

Prestanda:	Max effekt	140 hk DIN vid 6.000 varv/min (103 kW vid 100 varv/sek)
	Vridmoment	19,6 kpm DIN vid 4.500 varv/min (192 Nm vid 75 varv/se)
	Kompression	10,5:1

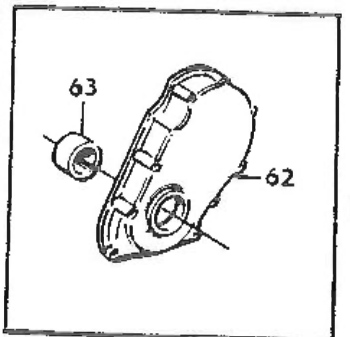
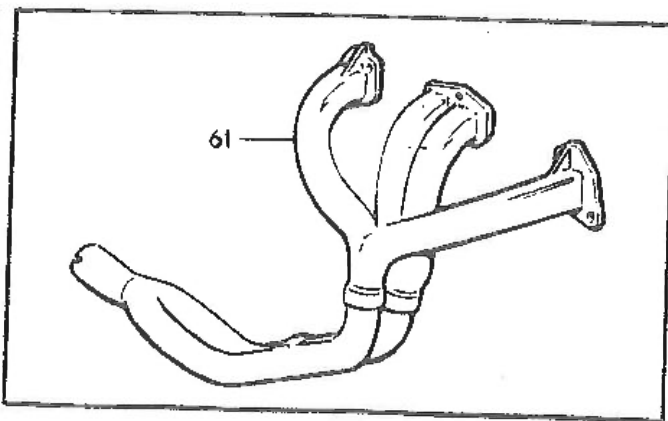
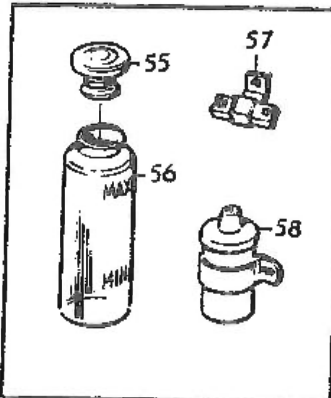
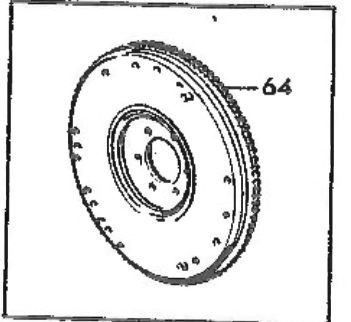
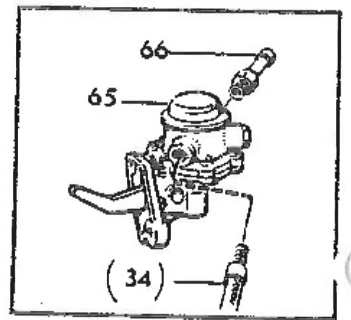
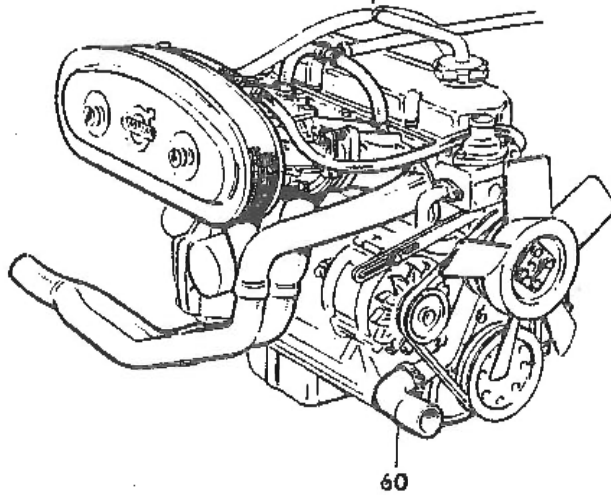
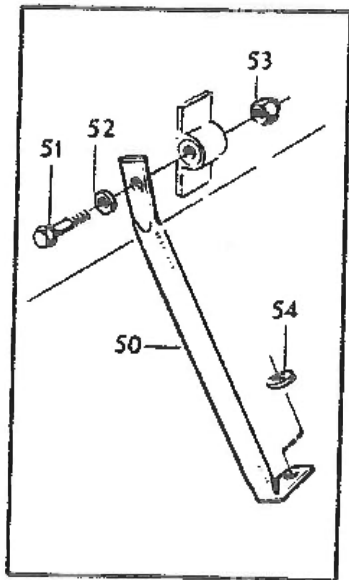
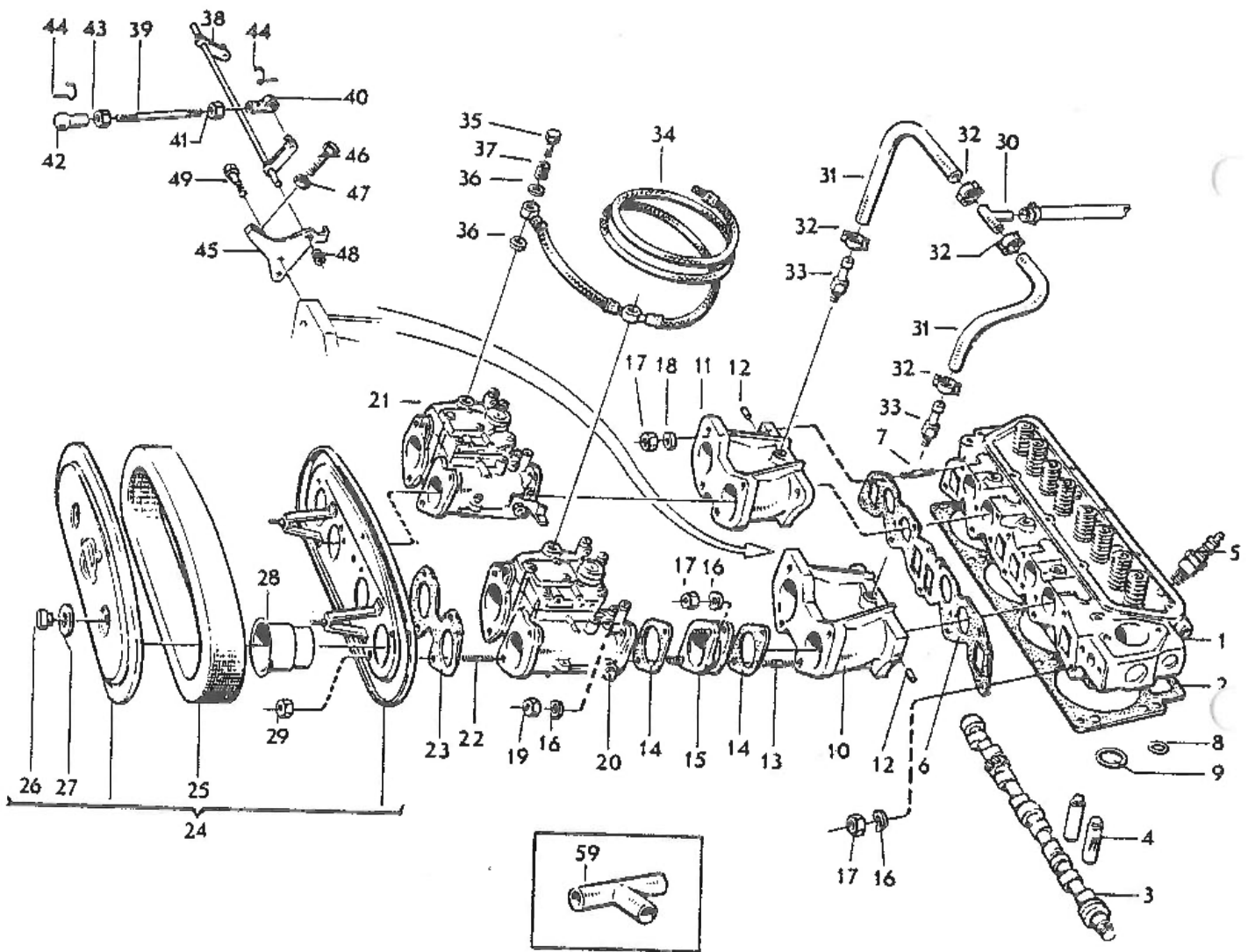

	TRIMNINGSSATS B20 SPECIAL I	TYP	AVD	SIDA
		140	A	8

Pos	Antal	Det nr	Benämning	Anm
		552861-7	Trimningssats B20 Special I t o m -73	5571.-
		552470-7	Trimningssats B20 Special I kpl '74	
1	1	552441-8	x Topplock kpl	Ingående detaljer, se avd A topplock (Ersätter fr o m feb -78 41988)
2	1	824855-1	x Topplockspackning	Tjocklek 1,2 mm
3	1	552460-8	x Kamaxel F (hårdförkromad)	Lämplig för landsvägsbruk och rallykörning, Lyfthöjd 11,3 mm. Duration 300°.
4	8	552466-5	x Ventillyftare	Fabrikat Wizemann för maximal livslängd
5	1	273528-0	x Tändstiftsats Bosch W240T35	
6	1	419764-6	x Packning för avgasgrenrör	
7	9	953243-3	x Pinnskruv (topplock- insugningsrör)	
8	1	418655-7	x Tätningsring	
9	1	418657-3	x Tätningsring	
10	1	419883-4	x Insugningsrör, främre	
11	1	419884-2	x Insugningsrör, bakre	
12	2	422635-3	x Plugg för insugningsrör	
13	8	953461-1	x Pinnskruv (insugningsrör- mellanfläns)	
14	8	819769-1	x Packning	
15	4	824643-1	x Mellanfläns för förgasare	
16	21	941907-8	x Bricka	
17	17	955826-3	x Mutter	
18	4	419401-5	x Bricka för 953243 - avgas- grenrör	
19	8	955847-9	x Mutter för pinnbult mellanfläns	
20	1	552630-6	x Främre förgasare	Solex 45 ADDHE: 45 mm dubbel horisontalförgasare i alumini legering, kullagrade spjällaxl för lång livslängd. Blandnings med demonterbara huvud- och lu munstycken i en enhet som är l åtkomliga från förgasarens ova sida. Se avd B - FÖRGASARE.
21	1	552629-8	x Bakre förgasare	

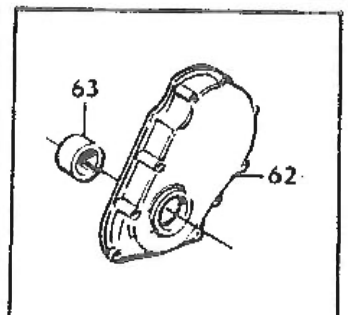
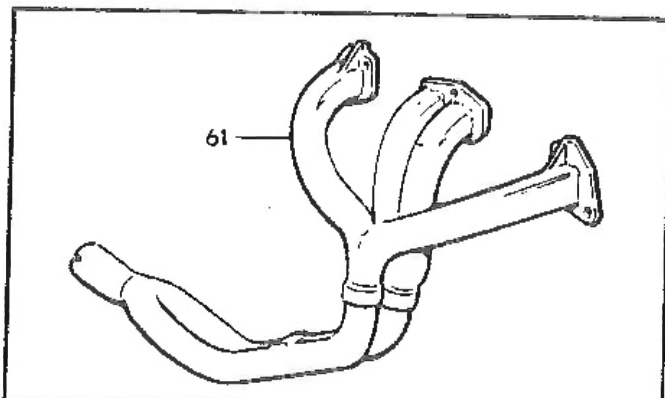
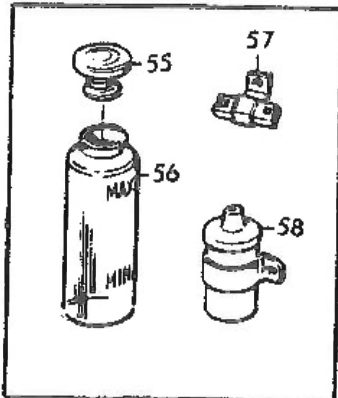
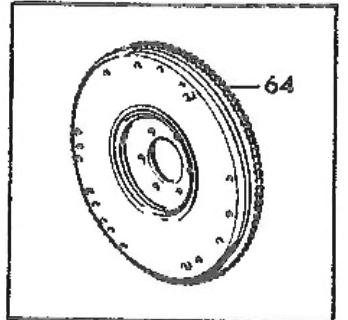
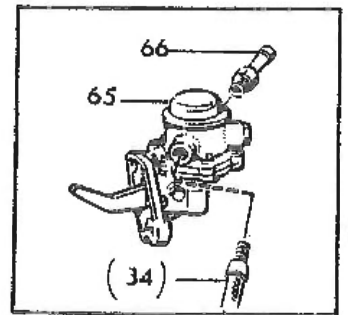
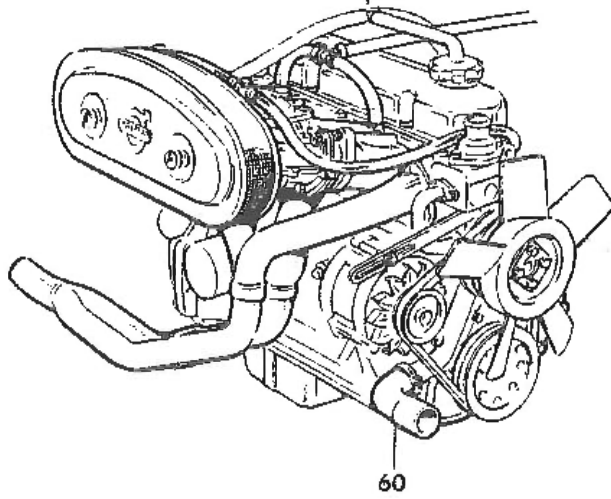
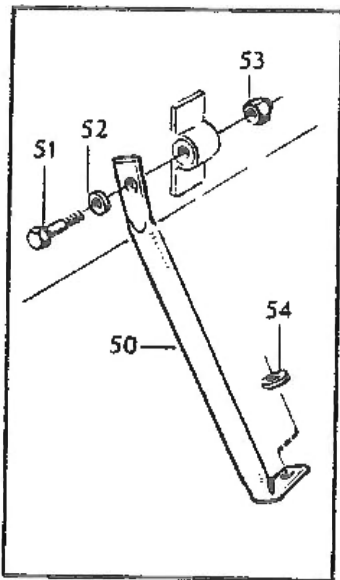
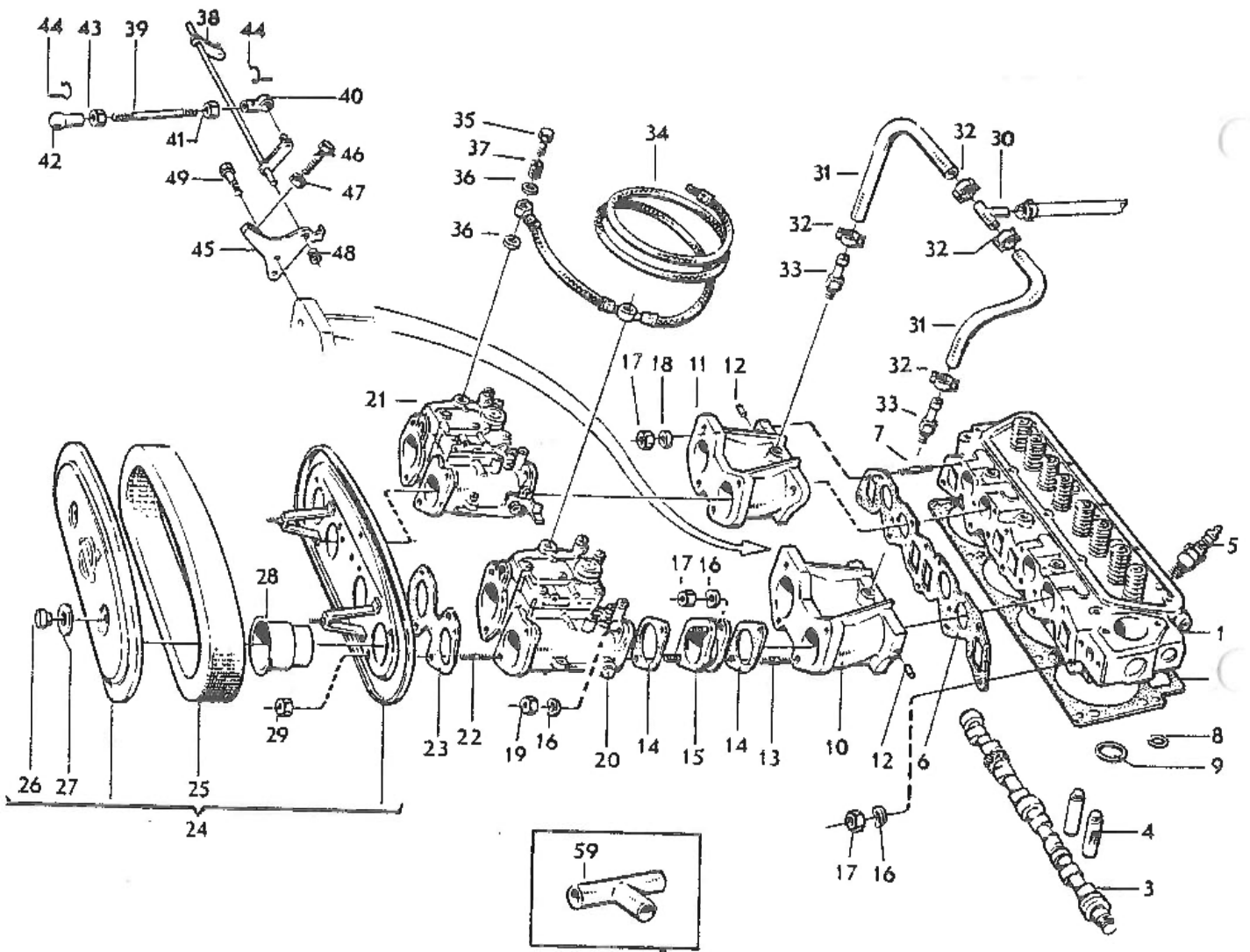

	TRIMNINGSSATS B20 SPECIAL I	TYP	AVD	SIDA
		140	A	9

Pos	Antal	Det nr	Benämning	Anm
22	8	953032-0	x Pinnskruv (förgasare - luftfilter)	
23	2	419906-3	x Packning (luftfilter - förgasare)	
24	1	684036-7	x Luftrenare kpl	Luftrenare med mycket stor inloppsarea för minsta möjliga effektförlost. Filterinsatsen är lätt tvättbar.
25	1	552620-7	xx Luftfilter	
26	2	552621-5	xx Mutter	
27	2	552622-3	xx Bricka	
28	4	824708-2	xx Luftintag	
29	8	946035-3	xx Mutter	
30	1	419446-0	x T-rör för servoslang	
31	0,3 m	947908-0	x Slang för servo (0,15 + 0,15 m)	
32	4	942928-3	x Klamma för 947908-0 slang	
33	2	947043-6	x Nippel för servo	
34	1	825856-8	x Bränsleslang	
35	2	825857-6	x Hålskruv för bränsle- slang	
36	4	957173-8	x Packning för hålskruv	
37	2	825858-4	x Sil för bränsleslang	
38	1	684899-8	x Axel för gasreglage övre, 67-72	
38	1	552431-9	x Axel för gasreglage övre, 73-74	
39	1	943936-5	x Reglagestång	
40	1	959088-6	x Kulskål	
41	1	955780-2	x Mutter för kulskål 959088	
42	1	942837-6	x Kulskål	
43	1	942836-8	x Mutter för kulskål 942837	
44	2	959093-6	x Låsbygel för kulskål 959088 resp 942837	

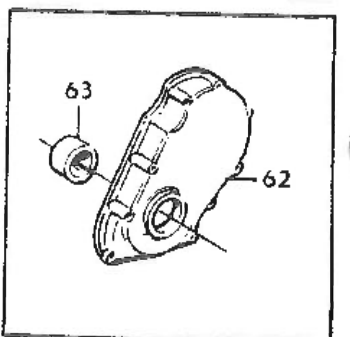
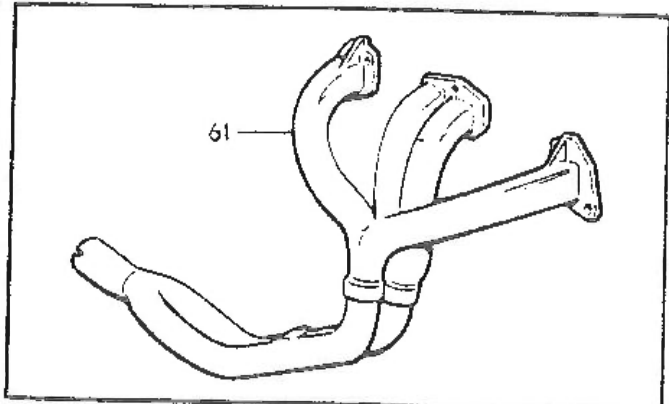
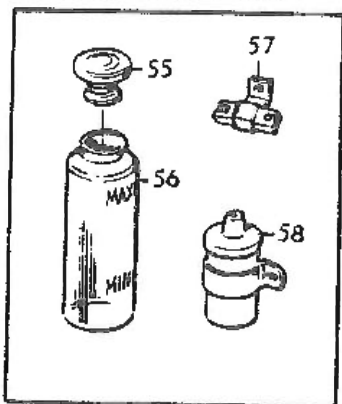
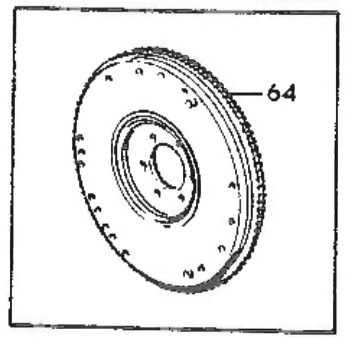
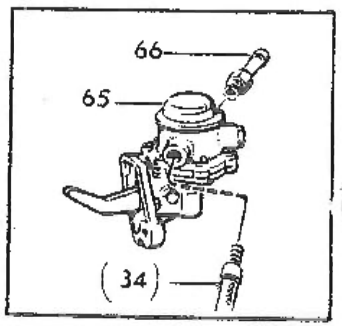
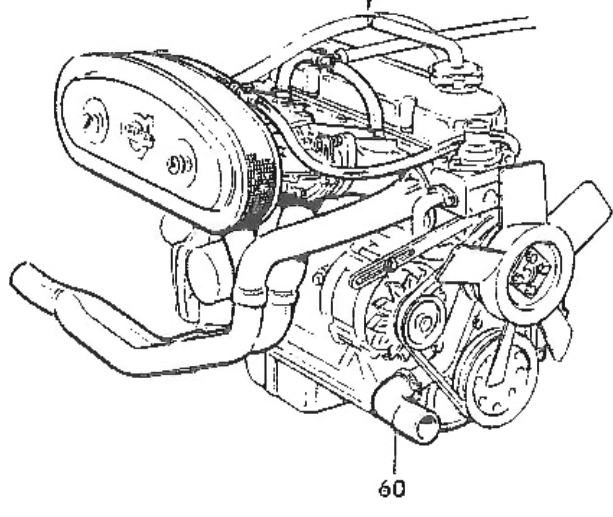
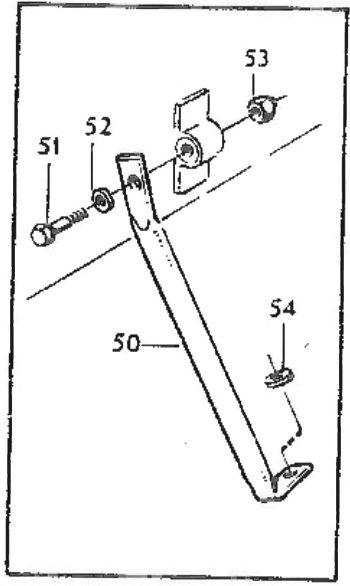
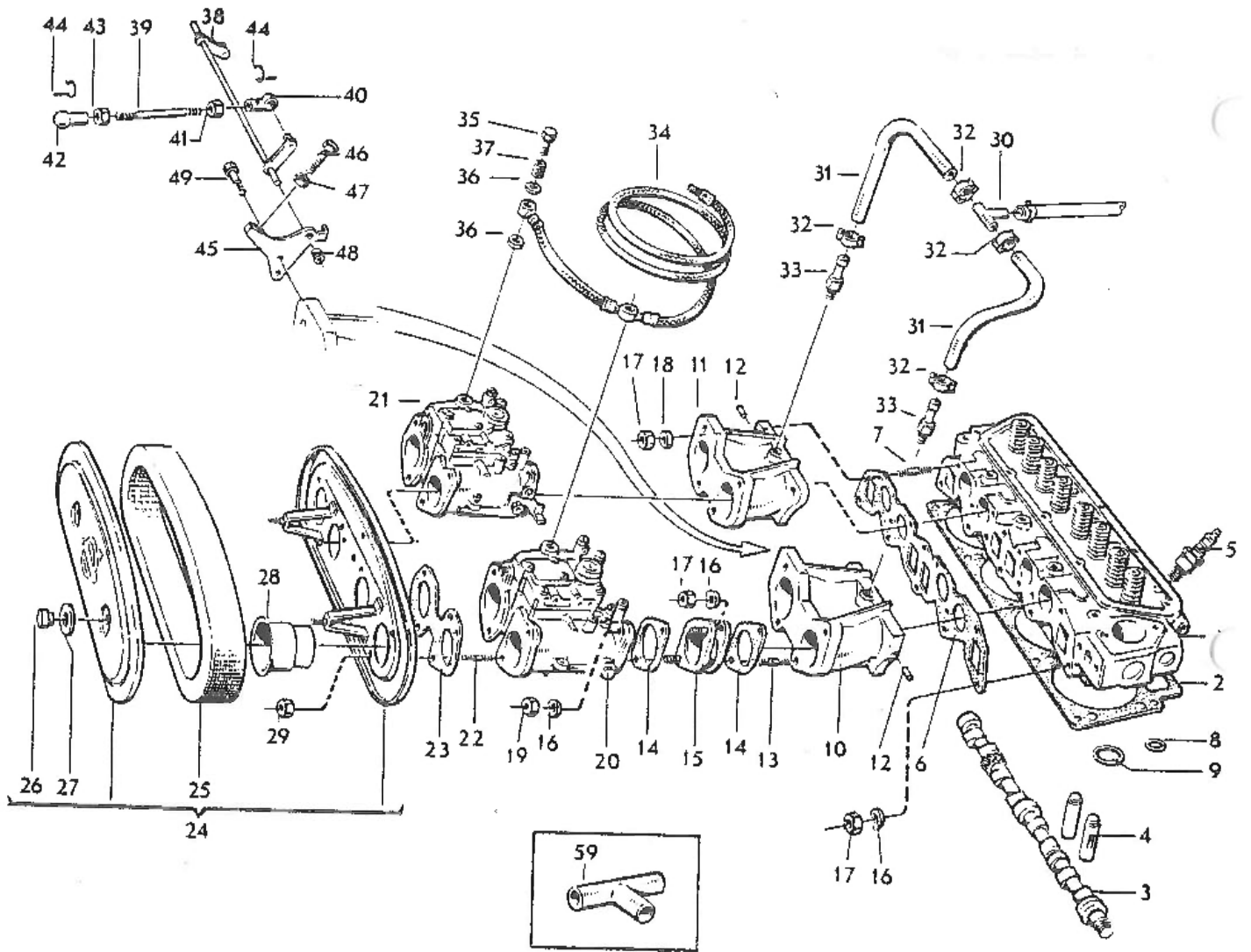



TRIMNINGSSATS B20 SPECIAL I

TYP

140

AVD

A

SIDA

10

Pos	Antal	Det nr	Benämning	Anm
45	1	1206551-2	x Konsol för gasreglage	
46	1	955273-8	x Bult	
47	1	955781-0	x Mutter	
48	1	666143-3	x Bussning	
49	2	955512-9	x Skruv för 1206551 att fästa mot insugningsrör	
50	1	460047-4	x Stag för luftfilter	
51	1	955536-8	x Bult för fäststag i luftfilter	
52	1	940097-9	x Bricka för 460047 infästning i luftfilter	
53	1	950354-1	x Mutter	
54	1	960142-8	x Bricka	
55	1	673336-4	x Trycklock	
56	1	676558-0	x Expansionstank	
57	1	241612-1	x Förkopplingsmotstånd	
58	1	826490-5	x Tändspole	
59	1	552551-4	x T-rör för vevhus-ventilation	
60	1	273279-0	x Kylarslangatsats, nedre	
61	1	419381-9	x Avgasgrenrör	Avstämt extraktorrör i stålplåt för optimalt vridmoment inom hela varvtalsområdet
62	1	418693-8	x Transmissionskåpa inkl packbox	
63	1	418264-8	x Nav för remskiva	
64	1	419392-6	x Svänghjul, lättat (6-bulthål) '73	
64	1	552833-6	x Svänghjul, lättat (8-bulthål) '74	
65	1	831092-2	x Bränslepump	Mekanisk högeffektpump med gänganslutning för bränsleledning
66	1	946600-4	x Nippel för bränslepump	

		TYP	AVD	SIDA
	TRIMNINGSSATS B20 SPECIAL II	P140	A	11

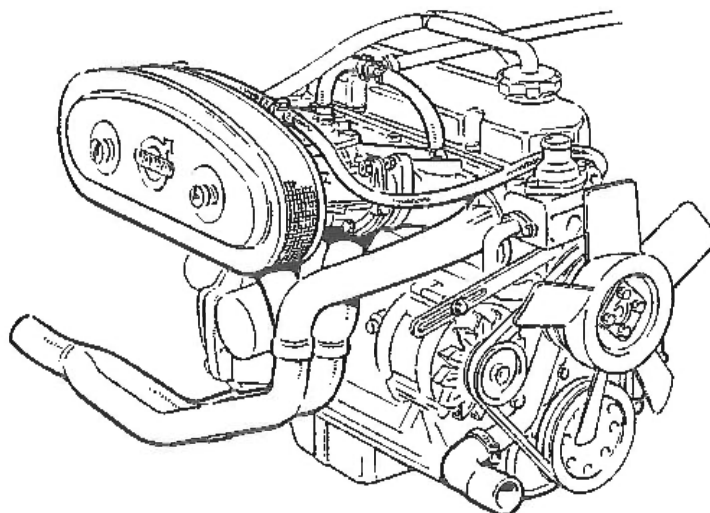

Trimningssats B20 Special II är avsedd för P140 med B20-motorer från och med 1969 års modell. Den kan även monteras på 1967-68 års modeller - speciellt om motorns cylindervolym ökats till 2 liter.

För att få bilen godkänd för körning på allmän väg fordras att bilen utrustas med nedan angivna Volvo R Sport detaljer.

- bromsbelägg Ferodo typ 2441 eller DS 11
- stötdämpare typ Rally (fram det nr 552189-3, bak det nr 552190-1) eller typ Sport (fram det nr 552191-9, bak det nr 552192-7)
- progressiv framfjäder det nr 552105-9 eller progressiv framfjäder lång (det nr 552106-7^x)

x/ När fjäder 552106-7 är monterad måste även krängningshämmare, det nr 552172-9 och bakfjäder 552136-4 användas.

- gummibussning för bärarm, det nr 552140-6

Satsen uppfyller Europaanormerna (krav på avgasrening) gällande fr o m 1971 års modell.

Om vagnstyp och chassienummer uppges erhålles kostnadsfritt det intyg som skall upp visas vid kontrollbesiktning hos Svensk Bilprovning.

OBS! Intyg lämnas endast vid köp av komplett sats.

Prestanda	Max effekt	160 hk DIN 6.000 varv/min (117,5 kW vid 100varv/sek)
	Vridmoment	20,6 kpm DIN vid 4.700 varv/min (202 Nm vid 78 varv/s)
	Kompression	10,5:1

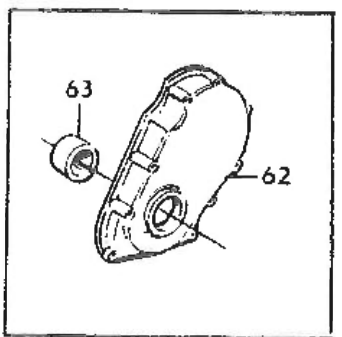
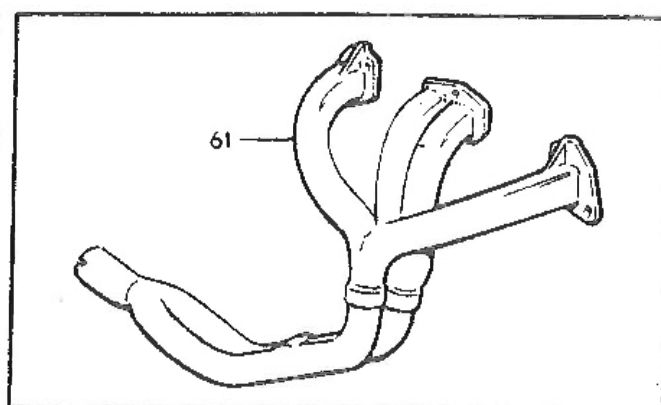
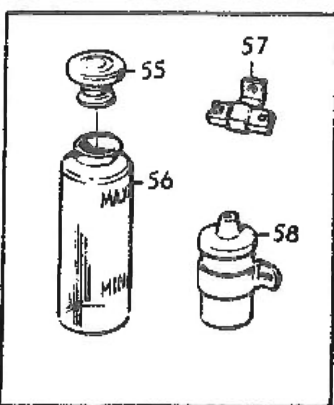
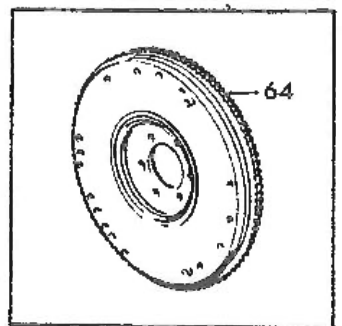
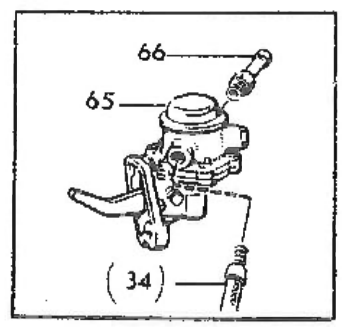
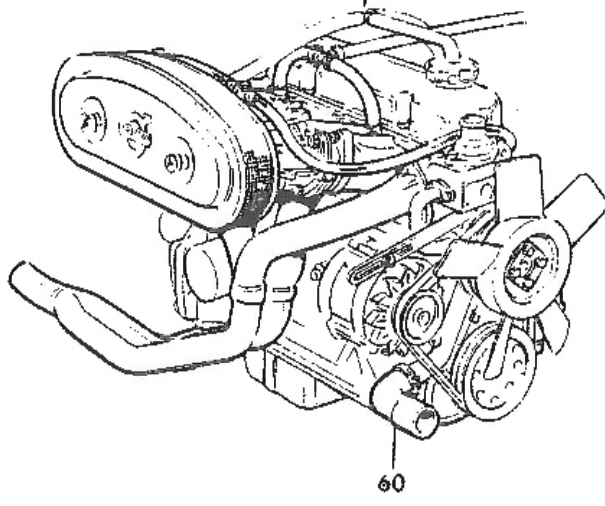
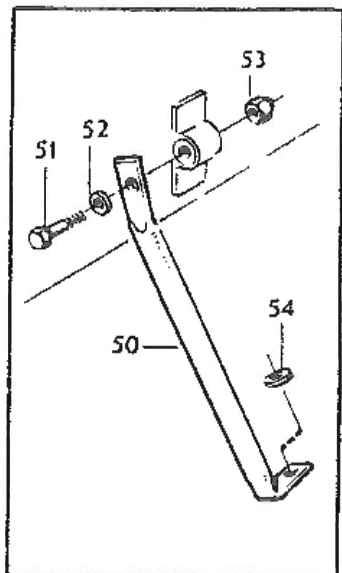
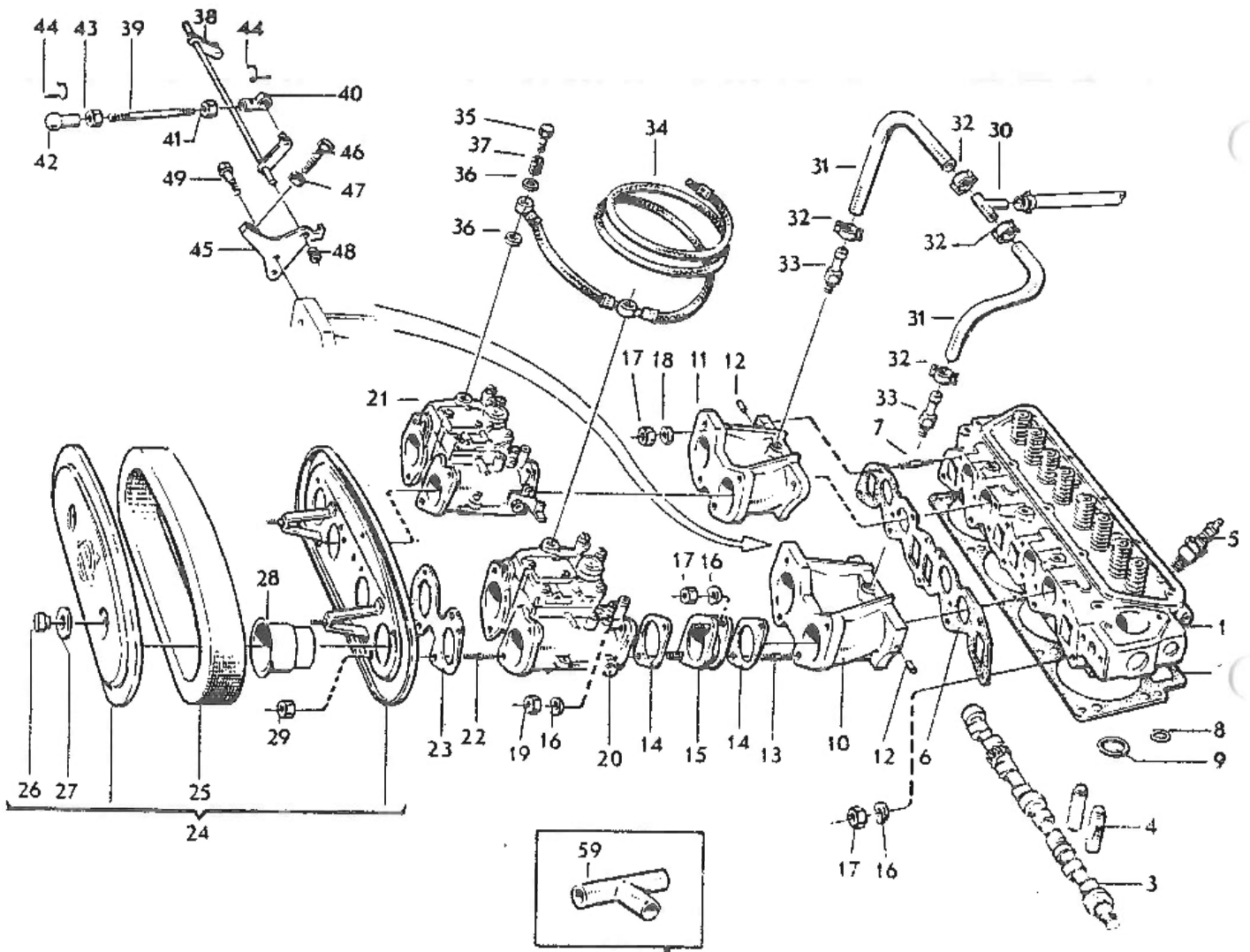

	TRIMNINGSSATS B20 SPECIAL II	TYP	AVD	SIDA
		140	A	12

Pos	Antal	Det nr	Benämning	Anm
		552863-3	Trimningssats B20 Special II t o m -73	6784.-
		552472-3	Trimningssats B20 Special II kpl '74	
1	1	552423-6	x Topplöck kpl	Ingående detaljer, se avd A topplöck (Ersätter fr o m feb -78 55284 552447)
2	1	824855-1	x Topplöckspackning	Tjocklek 1,2 mm
	10	942058-9	x Härdad bricka för topplöcksbult	
3	1	552460-8	x Kamaxel F (hårdförkromad)	Lämplig för landsvägsbruk och rallykörning. Lyfthöjd 11,3 mm Duration 300 ^g .
4	8	552841-9	x Ventillyftare, lättade	Fabrikat Wizemann för maximal livslängd. 57 g (85 g).
5	1	552029-1	x Tändstift Bosch W280S1S	Vid landsvägskörning rekommend as Bosch W240T35 (det nr 2735)
6	1	419764-6	x Packning för avgasgrenrör	
7	9	953243-3	x Pinnskruv (topplöck- insugningsrör)	
8	1	418655-7	x Tätningsring	
9	1	418657-3	x Tätningsring	
10	1	419883-4	x Insugningsrör, främre	
11	1	419884-2	x Insugningsrör, bakre	
12	2	422635-3	x Plugg för insugningsrör	
13	8	953461-1	x Pinnskruv (insugningsrör- mellanfläns)	
14	8	819769-1	x Packning	
15	4	824643-1	x Mellanfläns för förgasare	
16	21	941907-8	x Bricka	
17	17	955826-3	x Mutter	
18	4	419401-5	x Bricka för 953243 - avgas - grenrör	
19	8	955847-9	x Mutter för pinnbult mellanfläns	
20	1	552630-6	x Främre förgasare	Solex 45 ADDHE: 45 mm dubbel horisontalförgasare i alumin legering, kullagrade spjälla för lång livslängd. Blandnin rör med demonterbara huvud- luftmunstycken i en enhet so är lättåtkomliga från förgas ens ovansida. Ingående detal se avd B - FÖRGASARE.
21	1	552629-8	x Bakre förgasare	

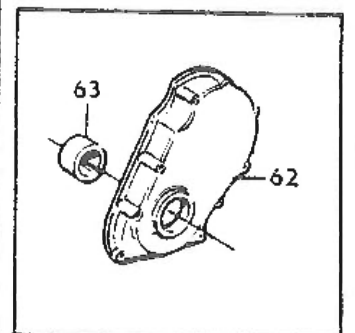
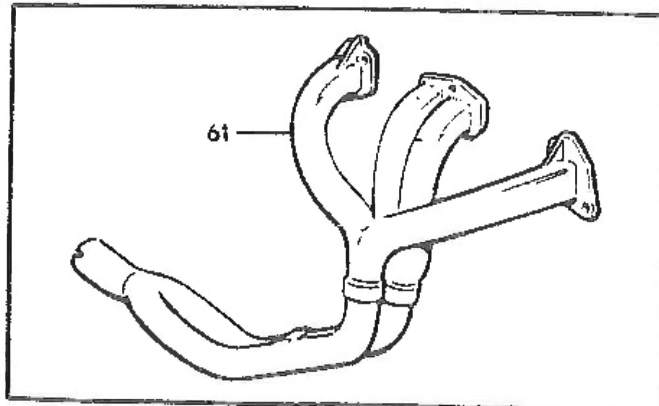
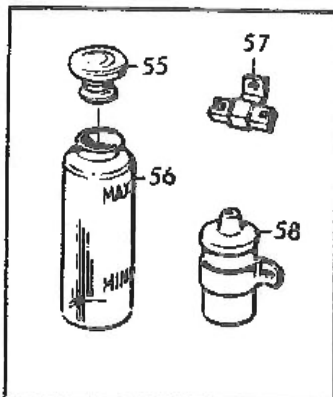
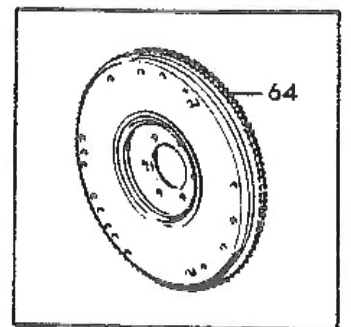
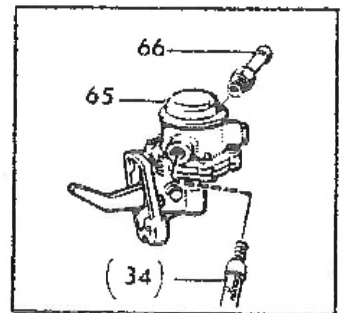
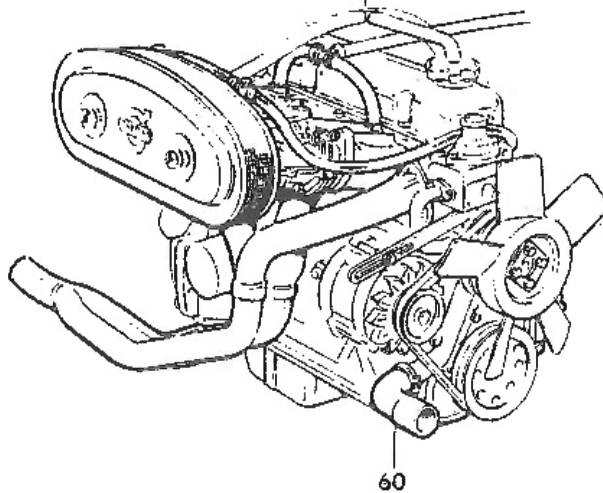
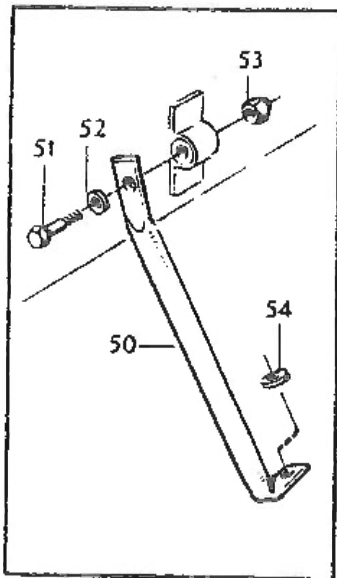
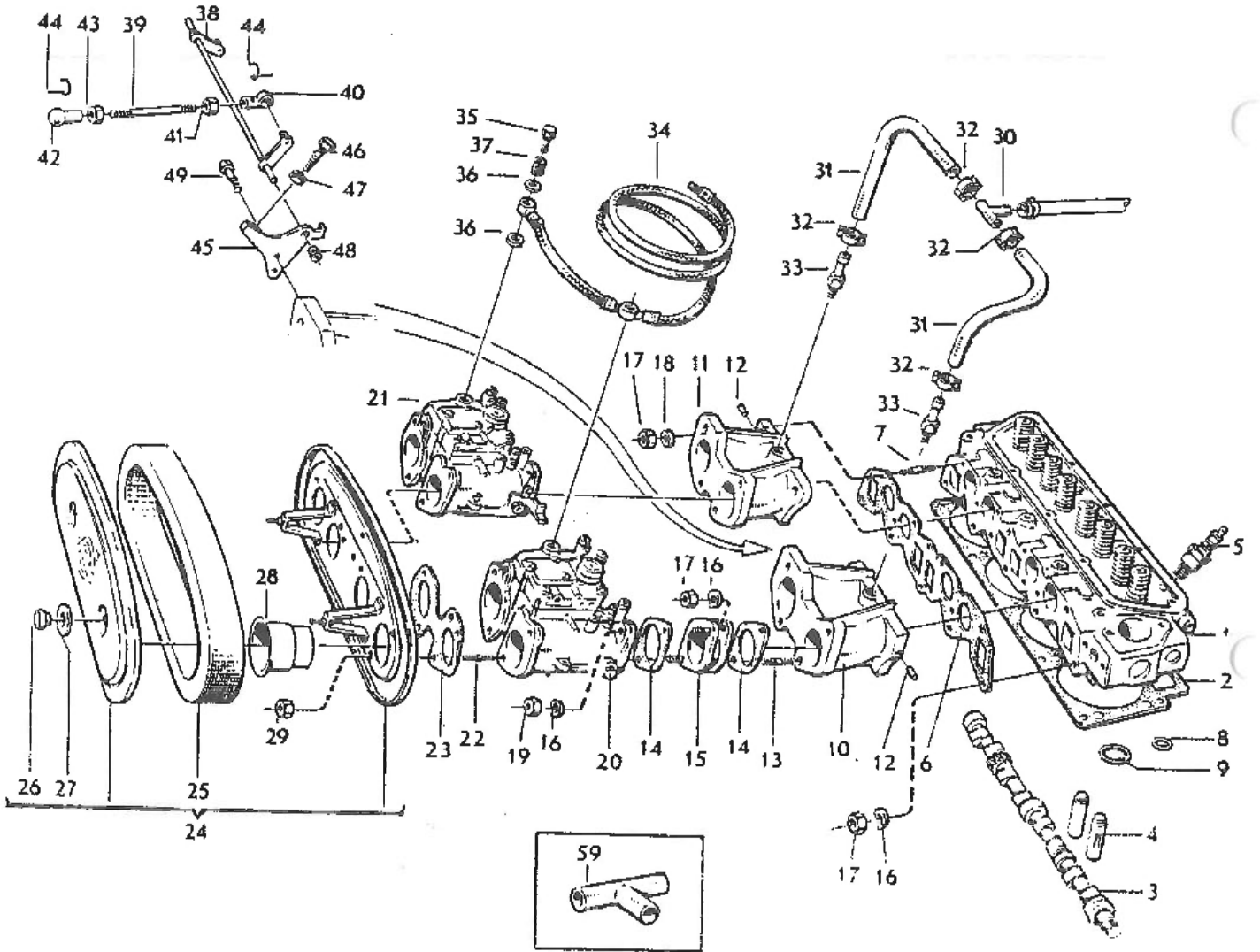

	TRIMNINGSSATS B20 SPECIAL II	TYP	AVD	SIDA
		140	A	13

Pos	Antal	Det nr	Benämning	Anm
22	8	953032-0	x Pinnskruv (förgasare - luftfilter)	
23	2	419906-3	x Packning (luftfilter - förgasare)	
24	1	684036-7	x Luftrenare kpl	Luftrenare med mycket stor inloppsarea för minsta möjliga effektförlost. Filterinsatsen är lätt tvättbar.
25	1	552620-7	xx Luftfilter	
26	2	552621-5	xx flutter	
27	2	552622-3	xx Bricka	
28	4	824708-2	xx Luftintag	
29	8	946035-3	xx flutter	
30	1	419446-0	x T-rör för servoslang	
31	0,3 m	947908-0	x Slang för servo (0,15 + 0,15 m)	
32	4	942928-3	x Klamma för 947908-0 slang	
33	2	947043-6	x Nippel för servo	
34	1	825856-8	x Bränsleslang	
35	2	825857-6	x Hålskruv för bränsle- slang	
36	4	957173-8	x Packning för hålskruv	
37	2	825858-4	x Sil för bränsleslang	
38	1	684899-8	x Axel för gasreglage övre, 67-72	
38	1	552431-9	x Axel för gasreglage övre, 73-74	
39	1	943936-5	x Reglagestång	
40	1	959088-6	x Kulskål	
41	1	955730-2	x Mutter för kulskål 959088	
42	1	942837-6	x Kulskål	
43	1	942836-8	x Mutter för kulskål 942837	
44	2	959093-6	x Låsbygel för kulskål 959088 resp 942837	

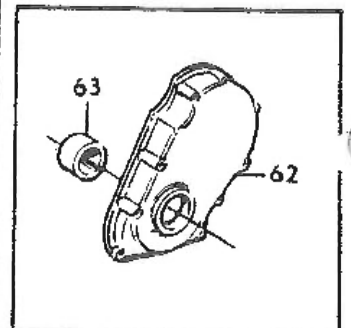
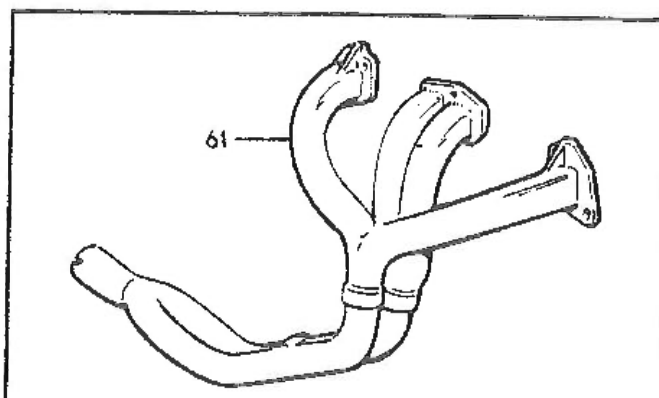
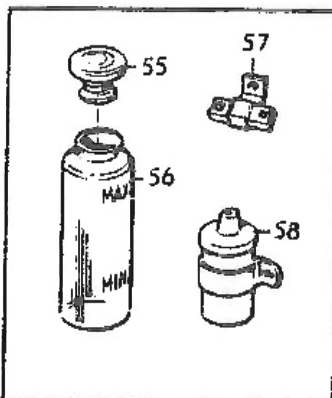
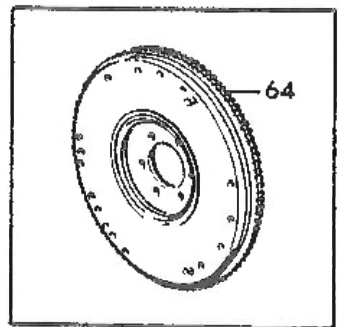
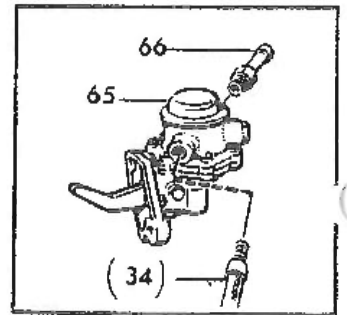
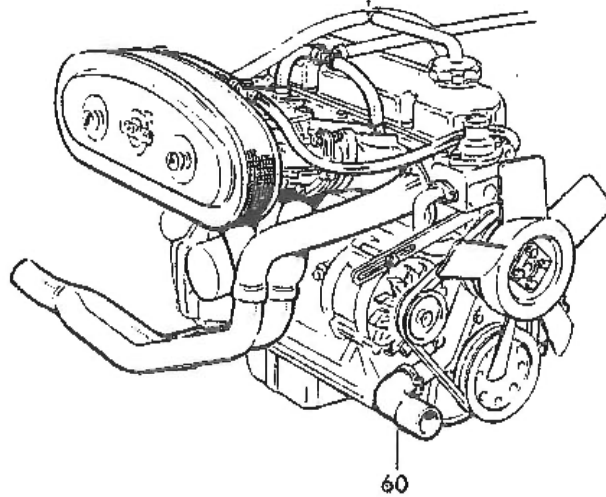
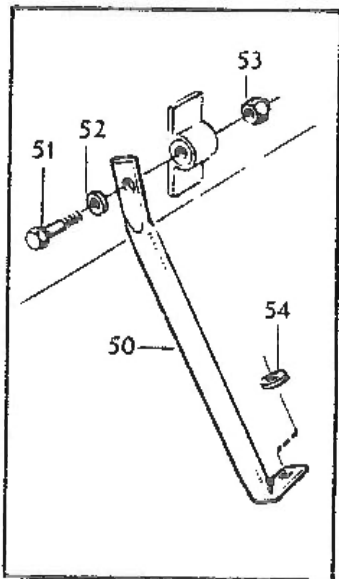
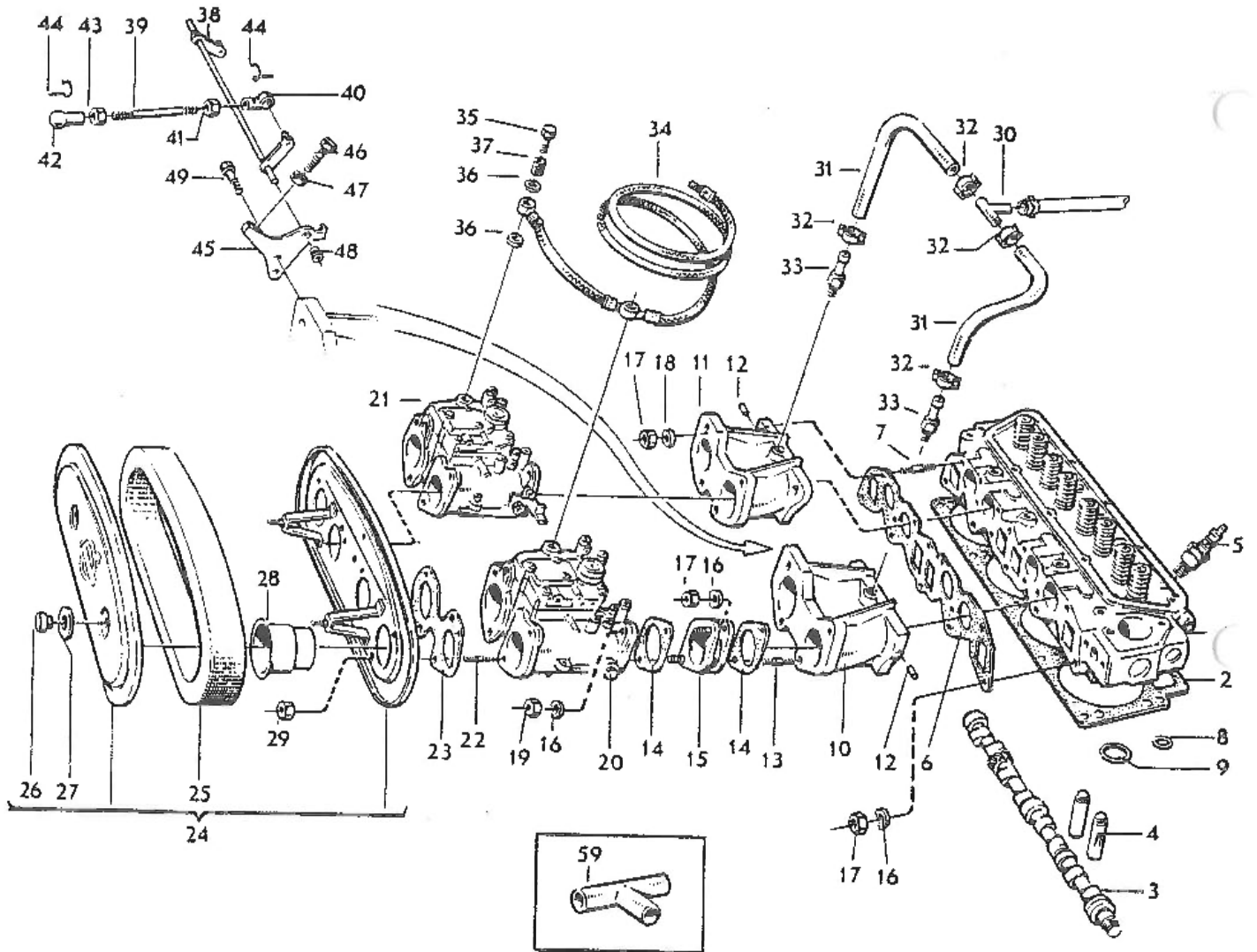

	TRIMNINGSSATS B20 SPECIAL II	TYP	AVD	SIDA
		140	A	14

Pos	Antal	Det nr	Benämning	Anm
45	1	1206551-2	x Konsol för gasreglage	
46	1	955273-9	x Bult	
47	1	955781-0	x Mutter	
48	1	666143-3	x Bussning	
49	2	955512-9	x Skruv för 1206551 att fästa mot insugningsrör	
50	1	460047-4	x Stag för luftfilter	
51	1	955536-8	x Bult för fäststag i luftfilter	
52	1	940097-9	x Bricka för 460047 infästning i luftfilter	
53	1	950354-1	x Mutter	
54	1	960142-8	x Bricka	
55	1	673336-4	x Trycklock	
56	1	676558-0	x Expansionstank	
57	1	241612-1	x Förkopplingsmotstånd	
58	1	826490-5	x Tändspole	
59	1	552551-4	x T-rör för vevhus-ventilation	
60	1	273279-0	x Kylarslangsat, nedre	
61	1	419381-9	x Avgasgrenrör	Avstämt extraktorrör i stålplåt för optimalt vridmoment inom hela varvtalsområdet
62	1	418693-8	x Transmissionskåpa inkl packbox	
63	1	418264-8	x Nav för remskiva	
64	1	419392-6	x Svänghjul, lättat (6-bulthål) '73	Vikt 8,1 kg (9,5)
64	1	552833-6	x Svänghjul, lättat (8-bulthål) '74	Vikt 7,7 kg (9,5)
65	1	831092-2	x Bränslepump	Mekanisk högeffektpump med gänganslutning för bränsleledning
66	1	946600-4	x Nippel för bränslepump	

		TYP	AVD	SIDA
	TRIMNINGSSATS SPECIAL III 2,0	140	A	15

Nedan nämnda förteckning upptar de trimningsdetaljer som skall utbytas mot motsvarande detaljer i trimningssats special II (det nr 552863) vid uppbyggande av en B20-motor Special III 2,0 l, 170 hk DIN, vridmoment 22,5 kpm vid 4.500-5.000 rpm, vilken främst är avsedd för avancerad rallykörning.

Dessa detaljer säljes icke som komplett sats varför inget avgasreningsintyg kan utfärdas för dessa. Sådant intyg fordras för vagnar fr o m 1971 års modell.

För att bilar utrustade med B20 Special III 2,0 l motor skall godkännas av Svensk Bilprovning fordras att de dessutom är utrustade med följande detaljer:

- bromsbelägg Ferodo 2441
- stötdämpare typ Rally (fram det nr 552189-3, bak det nr 552190-1) eller typ Sport (fram det nr 552191-9, bak det nr 552192-7)
- progressiv framfjäder 552105, progressiv framfjäder lång 552106^x) eller kort framfjäder "Rally" 552134 samt bakfjäder progressiv 552136 eller kort bakfjäder "Rally" 552128.

x/ När fjäder 552106 är monterad måste även krängningshämmare, det nr 552172 och bakfjäder 552136 användas.

- bussning i bärarm bak det nr 552140

Pos	Antal	Det nr	Benämning	Anm
	1	552432-7	Topplöck Special III 2,0 l	Ingående detaljer, se avd A topplöck (Ersätter fr o m feb 78 552464, 552448)
	1	824855-1	Topplöckspackning	Tjocklek 1,2 mm
	4	552499-6	Tändstift Bosch W310S1S	Vid landsvägskörning skall Bosch W275T1 (det nr 552498) användas
	4	552841-9	Ventillyftare, lättade	57 g (85 g)
	1	552430-1	Kamaxel R alt kamaxel S 552445	Rally, Rallycross Rally, Hastighet, Rallycross
	4	552453-3	Kolv, smidd kpl std dim	Mahle kolv för hård tävlingskörn
	4	552455-8	x Kolvringssats	
	4	552457-4	x Kolvbult	
	8	552458-2	x Låsring för 552457	
	1	875375-8	Kamdrevsats i stål	Nödvändig ur hållfasthetssynpunk
	8	430121-4	Tryckstång	
	1	552847-6	Oljesump med skvalplåt	Nödvändig för att undvika lagerhaveri vid såväl rally som racin

	TRIMNINGSSATS SPECIAL III 2,0	TYP	AVD	SIDA
		140	A	16

Pos	Antal	Det nr	Benämning	Anm
	1	552613-2	Insugningsrör främre, filat och polerat	
	1	552614-0	Insugningsrör bakre, filat och polerat	
	2	552004-4	Elektrisk bränslepump	2 st pumpar parallellkopplade. Monteras horisontellt i närheten av bränsletank, lämpligen i bagagerum.
	1	1155255-1	Munstycksats	Med halsringdiameter 40 mm
	1	552900-3	Oljekyl	Luftkylt oljekyl 13-raders kpl med slangar

För kraftöverföringen rekommenderar vi följande detaljer:

1	552145-5	RAC-koppling extraförstärkt	
1	552146-3	Lamell	Skall användas till RAC-koppling
1	672122-9	Urtrampningslager för d:o	

		TYP	AVD	SIDA
	TRIMNINGSSATS SPECIAL III 2,2	140	A	17

Nedan nämnda förteckning upptar de trimningsdetaljer som skall utbytas mot motsvarande detaljer i trimningssats Special II (det nr 552863) vid uppbyggandet av en B20-motor Special III 2,2 l - 100 hk DIN, vridmoment 24,0 kpm vid 4.500-5.000 rpm - vilken är avsedd för rent tävlingsbruk: Rallycross och Banracing.

Dessa detaljer säljes icke som komplett sats varför inget avgasreningsintyg kan utfärdas för dessa. Sådant intyg fordras föragnar fr o m 1971 års modell.

För att bilar utrustade med B20 Special III 2,2 l motor skall godkännas av Svensk Bilprovning fordras att de dessutom är utrustade med följande detaljer:

- bromsbelägg Ferodo 2441
- stötdämpare typ Rally (fram det nr 552189-3, bak det nr 552190-1) eller typ Sport (fram det nr 552191-2, bak det nr 552192-7)
- progressiv framfjäder 552105, progressiv framfjäder lång 552106^x) eller kort framfjäder "Rally" 552134 samt bakfjäder progressiv 552136 eller kort bakfjäder "Rally" 552128

x) När fjäder 552106 är monterad måste även krängningshämmare, det nr 552172 och bakfjäder 552136 användas.

- bussning i bärarm bak det nr 552140

Pos	Antal	Det nr	Benämning	Anm
	1	552424-4	Topplöck Special III 2,2 l	Ingående detaljer, se avd A topplöck (Ersätter fr o m feb-78 552469, 552449)
	1	552836-9	Topplöckspackning	1,3 mm. Turbopackning med extra stålring runt förbränningsrummen
	1	552430-1	Kamaxel R alt kamaxel S 552445	Rally, Rallycross Rally, Hastighet, Rallycross
	4	552499-6	Tändstift W310S1S	Vid landsvägskörning skall Bosch W275T1 (det nr 552498) användas
	8	552841-9	Ventillyftare, lättade	57 g (85 g)
	1	552613-2	Insugningsrör, polerat	
	1	552614-0	Insugningsrör, polerat	
	2	552004-4	Elektrisk bränslepump	2 st pumpar parallellkopplade. Monteras horisontellt i närheten av bränsletank, lämpligen i bagagerum.
	4	552451-7	Smidd kolv kpl 93 mm	För 1973 års modell och äldre Mahle kolv för hård tävlingskörning
	4	552452-5	x Kolvrings-sats	
	4	552457-4	x Kolvbult 22 mm	
	8	552458-2	x Låsring	

422, -

	TRIMNINGSSATS SPECIAL III 2,2	TYP	AVD	SIDA
		140	A	18

Pos	Antal	Det nr	Benämning	Anm
	4	552450-9	Smidd kolv kpl 93 mm	För 1974 års modell Mahle kolv för hård tävlingskörn.
	4	552435-0	x Kolvringssats	
	4	552433-5	x Kolvbult 24 mm	
	8	552434-3	x Låsring	
	1	875375-8	Kamdrevsats i stål	Nödvändig ur hållfasthetssynpunkt
	8	430121-4	Tryckstång	
	1	552847-6	Oljesump med skvalplåt	Nödvändig för att undvika lager- haveri vid såväl rally som racing
	1	1155255-1	Munstyckssats	Med halsringsdiameter 40 mm
	1	552910-2	Oljekyl	Luftkylt oljekyl 19-raders, kpl med slangar. Nödvändig framför allt sommartid vid såväl rally- som bantävlingar

För kraftöverföringen rekommenderar vi följande detaljer:

1	552145-5	RAC-koppling	
1	552146-3	Lamell	Skall användas till RAC-koppling
1	672122-1	Urtrampningslager för d:o	

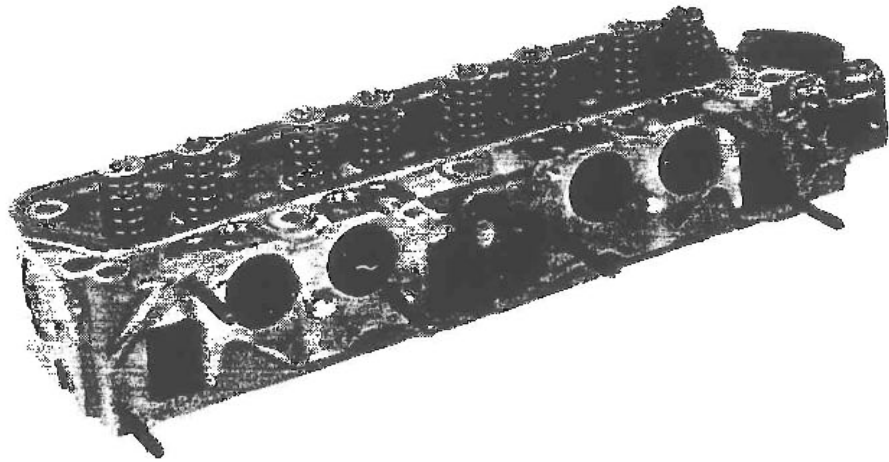

1

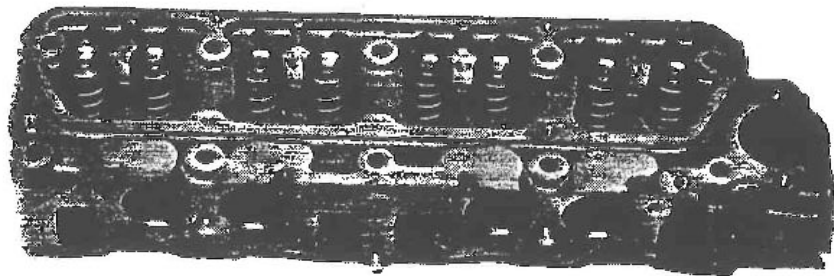

2

	TRIMNINGSSATS SPECIAL III 2,2	TYP	AVD	SIDA
		140	A	18

Pos	Antal	Det nr	Benämning	Anm
	4	552450-9	Smidd kolv kpl 93 mm	För 1974 års modell Mahle kolv för hård tävlingskörn.
	4	552435-0	x Kolvringssats	
	4	552433-5	x Kolvbult 24 mm	
	8	552434-3	x Låsring	
	1	875375-8	Kamdrevsats i stål	Nödvändig ur hållfasthetssynpunkt
	8	430121-4	Tryckstång	
	1	552847-6	Oljesump med skvalplåt	Nödvändig för att undvika lager- haveri vid såväl rally som racing
	1	1155255-1	Munstyckssats	Med halsringdiameter 40 mm
	1	552910-2	Oljekyl	Luftkylt oljekyl 19-raders, kpl med slangar. Nödvändig framför allt sommartid vid såväl rally- som bantävlingar

För kraftöverföringen rekommenderar vi följande detaljer:

1	552145-5	RAC-koppling	
1	552146-3	Lamell	Skall användas till RAC-koppling
1	672122-1	Urtrampningslager för d:o	

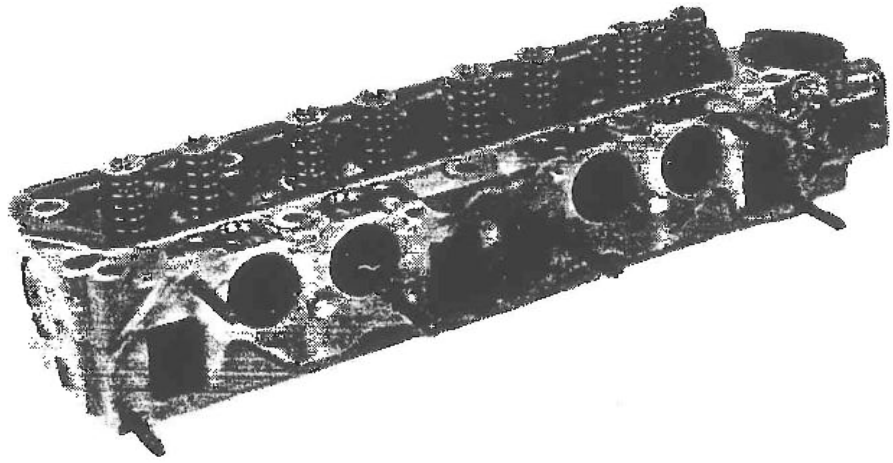

1

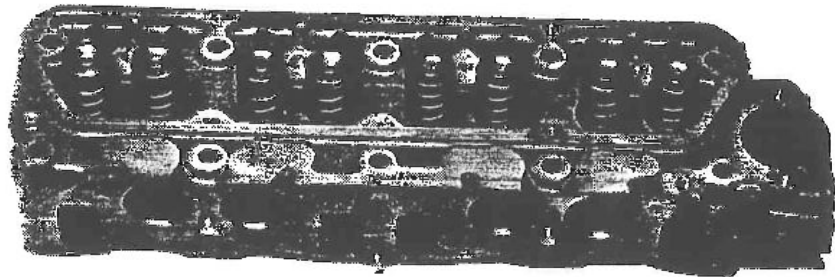

2

	TOPPLOCK B20	TYP 140	AVD A	SIDA 19
---	--------------	------------	----------	------------

Shimsats 552439-2 ingår i alla topplock.

Pos	Antal	Det nr	Benämning	Anm
1	1	552441-8	Special I 1665,-	Avsett för förgasarmotorer. Stora men ej polerade kanaler. Radiesät fasade ventiler 44/35, obearbetad förbränningsrum, ej sänkta ventil fjädersäten. Kompressionsförhållande 10,5:1 vid packningstjocklek 1,2 Volym 39,8 cm ³
1	1	552425-1	Special IE	Som 552442 men med portdiam. enl ID-kort 5414 (142, 144 GL). Kompression 10,5:1.
1	1	552444-2	Special IF	Samma som 552441-8 men avsett för F-motorn. Kompressionsförhållande 9,0:1 med standardpackning (0,7 r Effekthöjning ca 12 hk jämfört med standardtopplocket.
1	1	552423-6	Special II 1785,-	Som 552441-8, <u>men sänkta ventil-fjädersäten</u> . (Ersätter fr o m fet -78 552443). Kompression 10,5:1
2	1	552432-7	Special III 2,0 l	Stora kanaler (gjutna), radiesäte Stora ventiler 46/38, dubbla ventiler med aluminium-bricka, fas ventiler, obearbetade förbränningsrum. Kompression 11,2:1.
2	1	552424-4	Special III 2,2 l 3197,-	Som ovan men kopierfräst och polerad förbränningsrum. Förbränningsrum volym 39 cm ³ . Kompression 11,2:1. Leveranstid 3-4 veckor.

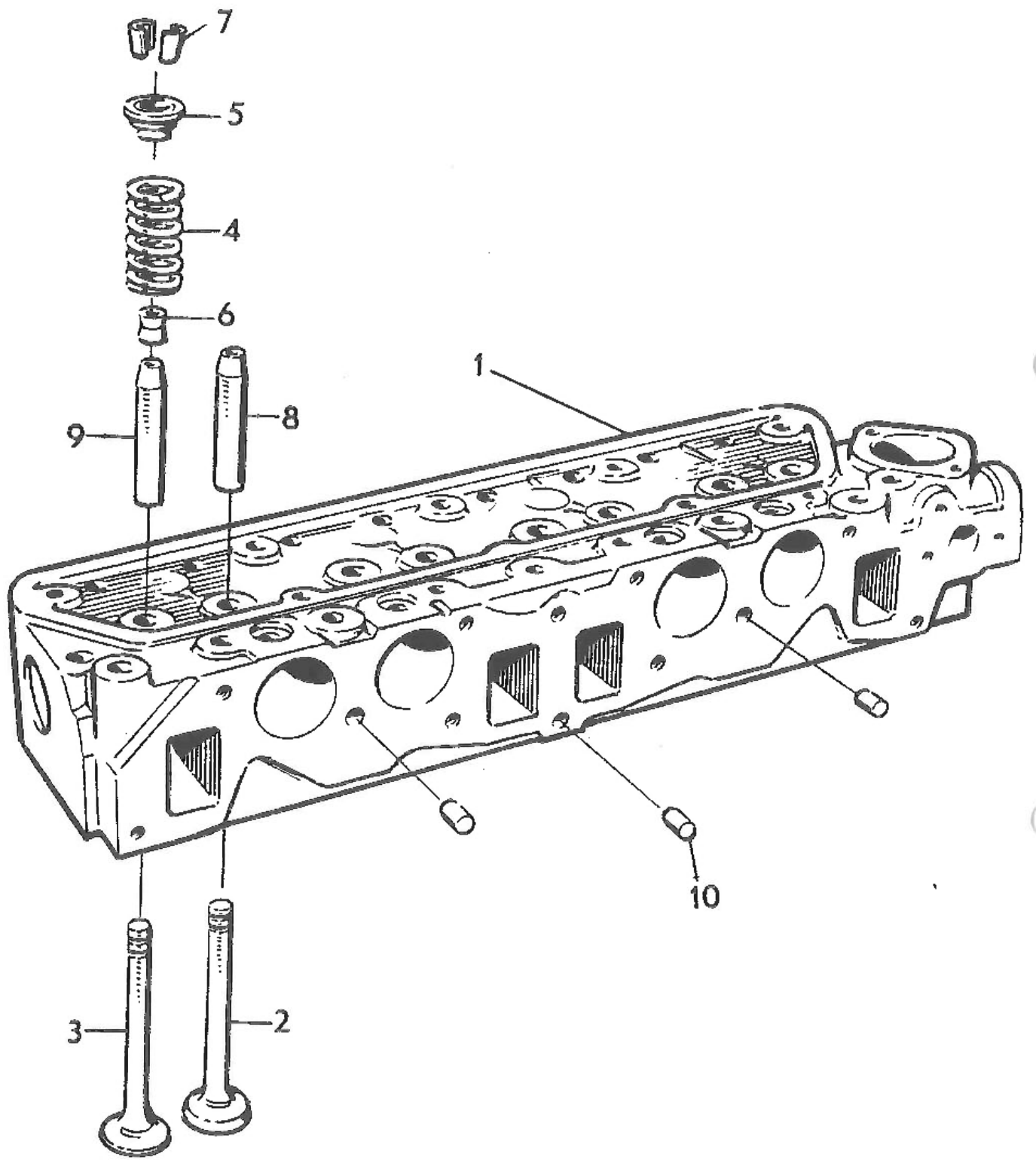

	TOPPLOCK B20	TYP	AVD	SIDA
		140	A	20

Pos	Antal		Det nr	Benämning	Anm
	552423-6 552425-1	552441-8 552442-6 552444-2			
1	1	1		Topplöck	
2	4	4	552816-1	x Ventil, insug	Fasad insugningsventil, Ø 44
3	4	4	552817-9	x Ventil, avgas	Fasad avgasventil, Ø 35
4	8	8	418737-3	x Ventilfjäder	Std, gulmärkt
5	8	8	460181-1	x Ventilfjäderbricka	Std
6	8	8	419702-6	x Ventiltätning	Std
7	16	16	419643-2	x Ventillås	Std
8	4	4	552828-6	x Ventilstyrning, insug	Kortad, konad
9	4	4	552818-7	x Ventilstyrning, avgas	Kortad
10	3	3	950586-8	x Styrpinne	
	1	1	552439-2	x Shimssats	För justering av ventilfjäder. Endast till topplock 552423

Pos	Antal		Det nr	Benämning	Anm
	552424-4	552432-7			
1	1	1		Topplöck	
2	4	4	552813-8	x Ventil, insug	Ø 46 mm, fasad
3	4	4	552815-3	x Ventil, avgas	Ø 38 mm, fasad
4	8	8	552436-8	x Ventilfjäder, yttre	
4	8	8	552437-6	x Ventilfjäder, inre	
5	8	8	552438-4	x Ventilfjäderbricka	Dural, eloxerad
6	8	8	419702-6	x Ventiltätning	Std
7	16	16	419643-2	x Ventillås	Std
8	4	4	552828-6	x Ventilstyrning, insug	Kortad, konad
9	4	4	552818-7	x Ventilstyrning, avgas	Kortad
10	3	3	950586-8	x Styrpinne	



1



2



3



4

	VENTILER	TYP	AVD	SIDA
		140	A	22

Information om användningsområde för här nämnda ventiler och ventilstyrningar ges i översiktstabellen nedan.

Pos	Antal	Det nr	Benämning	Anm
1	4	419766-1	Ventil, insug	44 mm, standardventil obearbetad
1	4	552813-8	Ventil, insug	46 mm, fasad
1	4	552816-1	Ventil, insug	44 mm, fasad
1	4	552823-7	Ventil, insug	45 mm, slipad, polerad
1	4	552834-4	Ventil, insug	45 mm, obearbetad
1	4	552848-4	Ventil, insug	44 mm, slipad, polerad
2	4	419735-6	Ventil, avgas	35 mm, standardventil obearbetad
2	4	552815-3	Ventil, avgas	38 mm, fasad
2	4	552817-9	Ventil, avgas	35 mm, fasad
2	4	552824-5	Ventil, avgas	38 mm, slipad, polerad
2	4	552835-1	Ventil, avgas	38 mm, obearbetad
2	4	552849-2	Ventil, avgas	35 mm, slipad, polerad
3	4	419652-3	Ventilstyrning, insug	Standard
3	4	552828-6	Ventilstyrning, insug	Kortare, konad
4	4	419653-1	Ventilstyrning, avgas	Standard
4	4	552818-7	Ventilstyrning, avgas	Kortad

DET NR	MOTOR	VENTILDIAMETER		STYRNING	ANVÄNDNINGSMÅRADE
		INSUG	AVGAS		
419766	820	44	35	419652	Modifierade äldre B20 topplock samt topplock enl Steg I
419735	820			419653	
552848	B20	44	35	552828	Topplöck enl Steg II
552849	B20			419653	
552834	B20	45	38	419652	Vid renovering av standard eller Steg I topplock med kraftigt inslagna ventilsäten
552835	B20			419653	
552823	B20	45	38	552828	Topplöck enl Steg III och IV samt renovering av Steg II topplock med kraftigt inslagna ventilsäten
552824	B20			419653	
552816	B20	44	35	552828	Original insugningsventil i Special I och II Original avgasventil i Special I o II
552817	B20			552818	
552813	B20	46	38	552828	Original insugningsventil i Special III 2,0 och 2,2 Original avgasventil i Special III 2,0 och 2,2
552815	B20			552828	

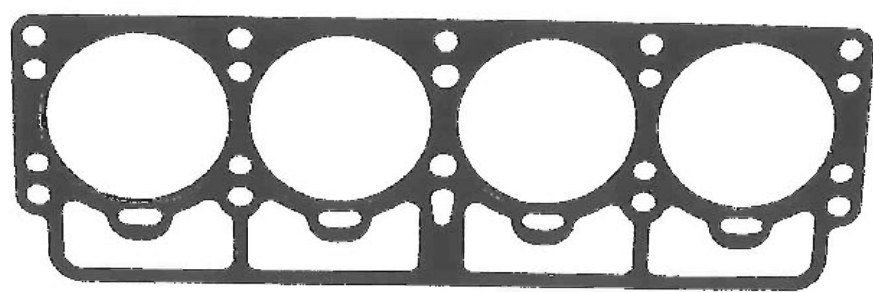
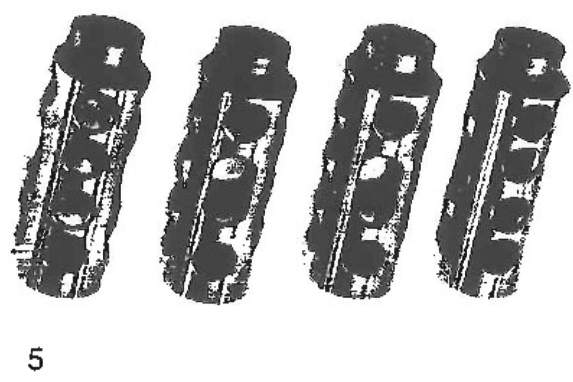
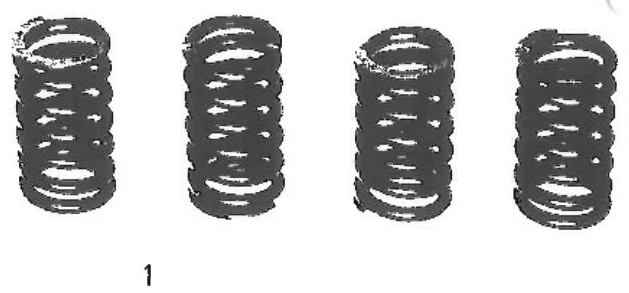
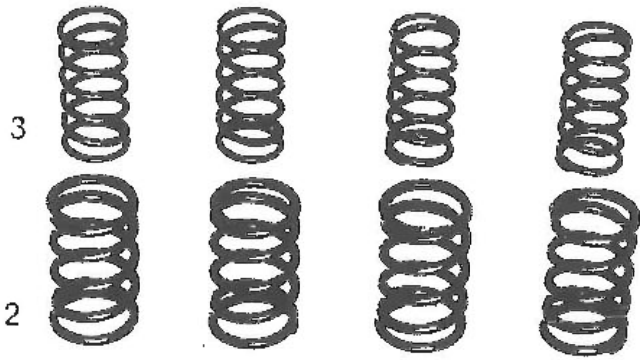

VENTILFJÄDER,
VENTILLYFTARE och
TOPPLOCKSPACKNING

TYP

140

AVD

A

SIDA

23

Pos	Antal	Det nr	Benämning	Anm
1	8	418737-3	Ventilfjäder	Gulmärkt standardfjäder
2	8	552436-8	Ventilfjäder, yttre	Ingår i topplock Special III 2,0 och 2,2 lit
3	8	552437-6	Ventilfjäder, inre	Ingår i topplock Special III 2,0 och 2,2 lit
	8	460181-1	Ventilfjäderbricka	Standardbricka, för ventilfjäder 418737
	8	552438-4	Ventilfjäderbricka	Eloxerad duralbricka för topplock Special III 2,0 och 2,2
	8	419702-6	Ventiltätning	Standard för samtliga topplock
	16	419643-2	Ventillås	Standardlås för samtliga topplock
4	8	552466-5	Ventillyftare	<i>38. - / 5 f</i> Fabrikat Wizemann - ingår i i GT-sats och Special I trimningssats B20
5	8	552841-9	Ventillyftare, lättade	Fabrikat Wizemann - ingår i trimningssats Special II och rekommenderas för Special III 2,0 och 2,2. 57 g (85 g)
	3	950586-3	Styrpinne	
	1	552832-8	Shimssats för ventilfjäder B20	Används för att justera standardventilfjädern (418737) enl nedan:
	1	552439-2	Shimssats (Special)	Avsedd för topplock Special II med ventilfjäder 418737 enl nedan:
	8	430121-4	Tryckstång	
6	1	824855-1	Topplockspackning	1,2 mm
6	1	552836-9	Topplockspackning	<i>156.-</i> Turbopackning för kolvar med diameter upp till 93,0 mm <i>1,5 mm</i>

Kamaxel	Inspänd längd mm
K	39,5 \pm 0,1
F,R	40,5 \pm 0,1
S,U	41,5 \pm 0,1

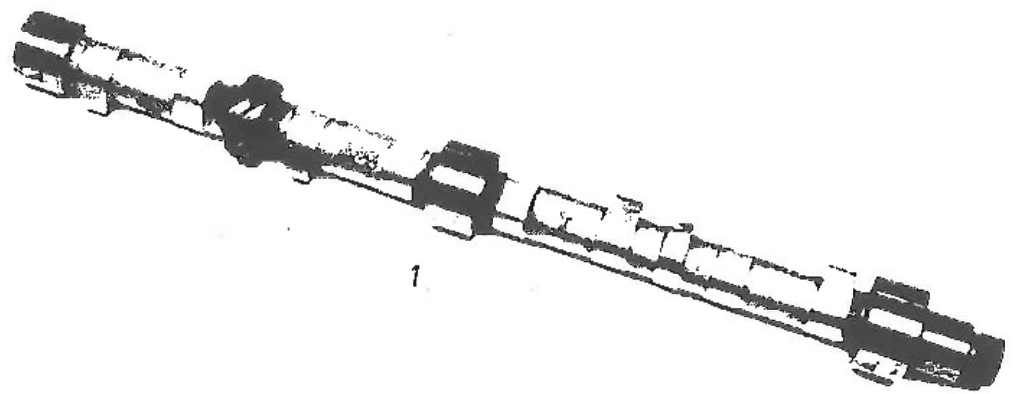

1

	KAMAXLAR B20	TYP	AVD	SIDA
		140	A	24

För att garantin skall gälla måste Volvo R-Sports lyftare (det nr 522466-5 eller 552841-9) monteras tillsammans med nedanstående kamaxlar.

Pos	Antal	Det nr	Benämning	Anm
1	1	552422-8	K-kamaxel	Original kamaxel för B20 GT-sats. Tillverkad av Wizemann-ämne. Lämplig vid måttlig effekthöjning av standardmotorer med en eller två förgasare. Ger bättre lågvarvsmoment än standardkamaxeln på insprutningsmotorer. <i>392.- (696 konpl.)</i>
1	1	552430-1	R-kamaxel	Lämpligaste kamaxeln för Rally, Rallycross på krokiga, långsamma banor då bra lågvarvsmoment är nödvändigt. Toppeffekt vid 6.000-6.200 r/m. Skall användas på moto med två dubbelförgasare. Även lämplig för landsvägskörning. <i>428.-</i>
1	1	552460-8	F-kamaxel	Grundkamaxel i trimningsats B20. Lämplig för landsvägsbruk och Rai där inte optimal prestanda är nödvändig. <i>404.-</i>
1	1	552445-9	S-kamaxel	Avsedd för Rally, Hastighet och Rallycross. Skiljer sig från R-kammen framför allt genom att den är "vassare" på höga varv, toppeffekt på 6.500-7.000 r/m ger 8-10 hk högre effekt än R-kammen något sämre vridmoment på låga va
1	1	552446-7	U-kamaxel	Avsedd i första hand för Racing. Kan även användas i Rallycrossmot med stor cylindervolym (mer än 2, Toppeffekt vid 7.000 r/m.

Ventiltider

Typ	Lyfthöjd ventil	Ins öpp		Avg öpp		Avg stäng		Ventilspe [ns/Avg]	Duration
		F Ø Ø	E N Ø	F N Ø	E Ø Ø				
K	10,8 mm	27°	70°	70°	27°	0,45/0,50 mm		277°	
F	11,3 mm	30°	81°	81°	39°	0,40/0,45 mm		300°	
R	11,6 mm	42°	65°	64°	44°	0,40/0,45 mm		287°	
S	12,9 mm	49°	71°	71°	49°	0,30/0,50 mm		300°	
U ^x	21,9 mm	54°	78°	78°	54°	0,50/0,50 mm		312°	

x) "Full race"

2

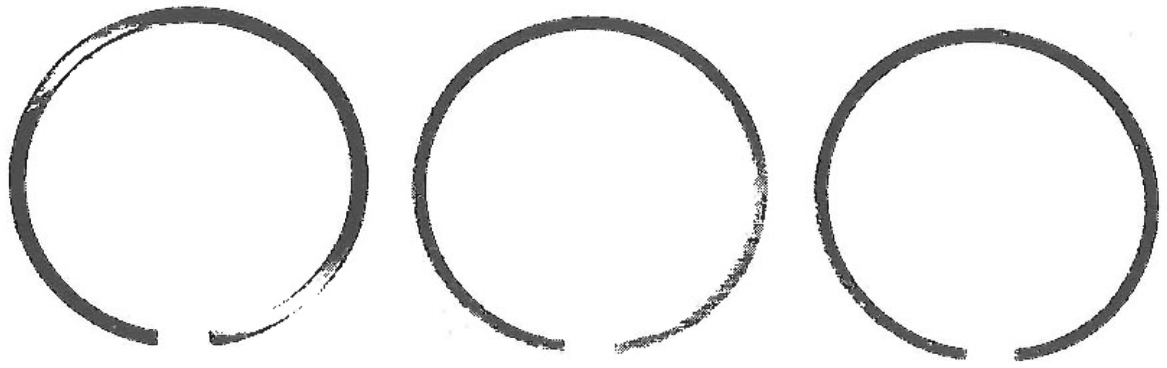

1

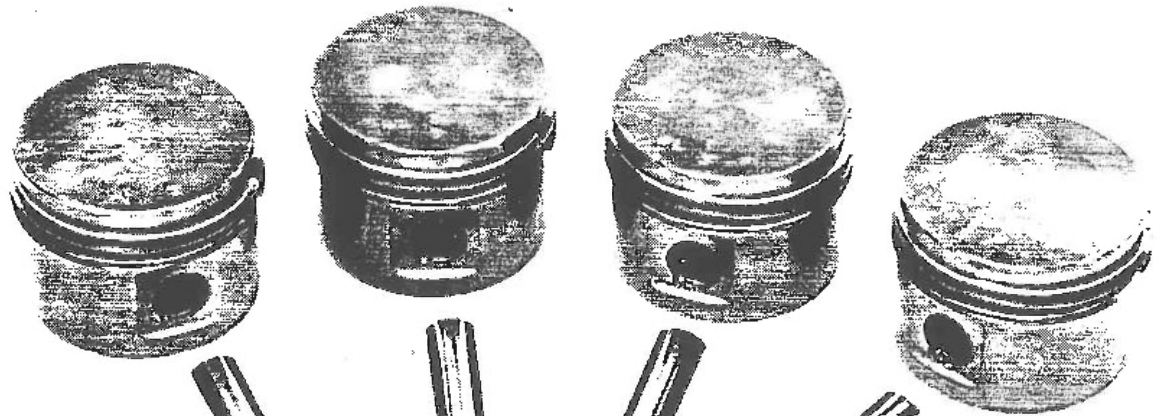

3



4

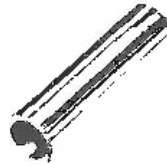

5

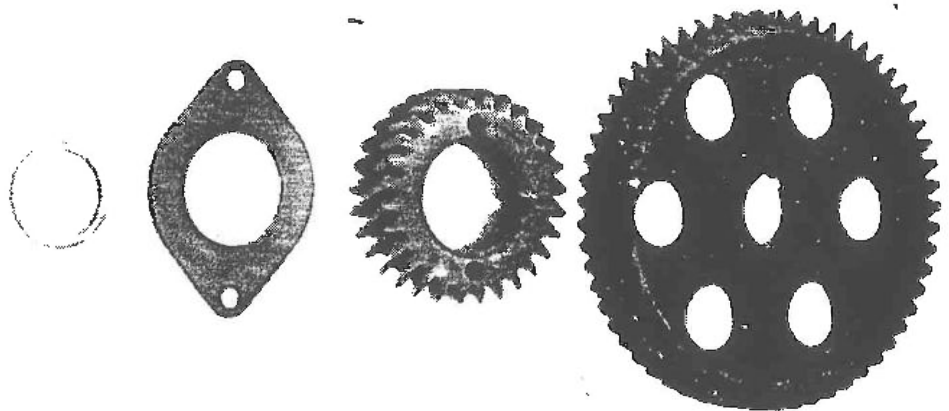

	KOLV, KOLVRINGSATS, KOLVBULT och KAMDREVSATS	TYP	AVD	SIDA
		140	A	25

Pos	Antal	Det nr	Benämning	Anm
1	4	552453-3	Kolv, standard dim (88,9 mm), smidd	Mahlekolv för standard cylinderdiameter. Kolvspel min 0,08 mm. Bör användas på
2	4	552455-8	x Kolvringsats	alla tävlingsmotorer Special II och III. Har betydligt högre
3	4	552457-4	x Kolvbult	hållfasthet än standardkolven.
4	4	552458-2	x Låsring	
1	4	552451-7	Kolv, kpl, 93 mm 2,2 l smidd <i>422.-</i>	Mahlekolv för 2,2 l motorer. Lämplig för rallycross och
2	4	552452-5	x Kolvringsats	racing eller i övrigt där större cylindervolym önskas på B20-motor
3	4	552457-4	x Kolvbult	Cylindervolymen blir med dessa kolvar 2175 cm ³ .
4	4	552458-2	x Låsring	
1	4	552450-9	Kolv, 93 mm, 2,2 l smidd	Kolvbultdiameter 24 mm. Avsedd för B20 1974. Kan även användas vid
2	4	552452-5	x Kolvringsats	omborrning av B21-motorer.
3	4	552433-5	x Kolvbult 24 mm	Fr o m 1974 års modell
4	4	552434-3	x Låsring	
2	4	552456-6	Kolvringsats för kolv 552454 med 0,03" överdim.	Kolv 552454 ingår inte längre i vårt sortiment.
5	1	875375-8	Kamdrevsats stål <i>(565.- ?)</i>	Betydligt bättre hållfasthet än standard drevsatser. Bör definitivt användas i motorer Special III 2, och större.

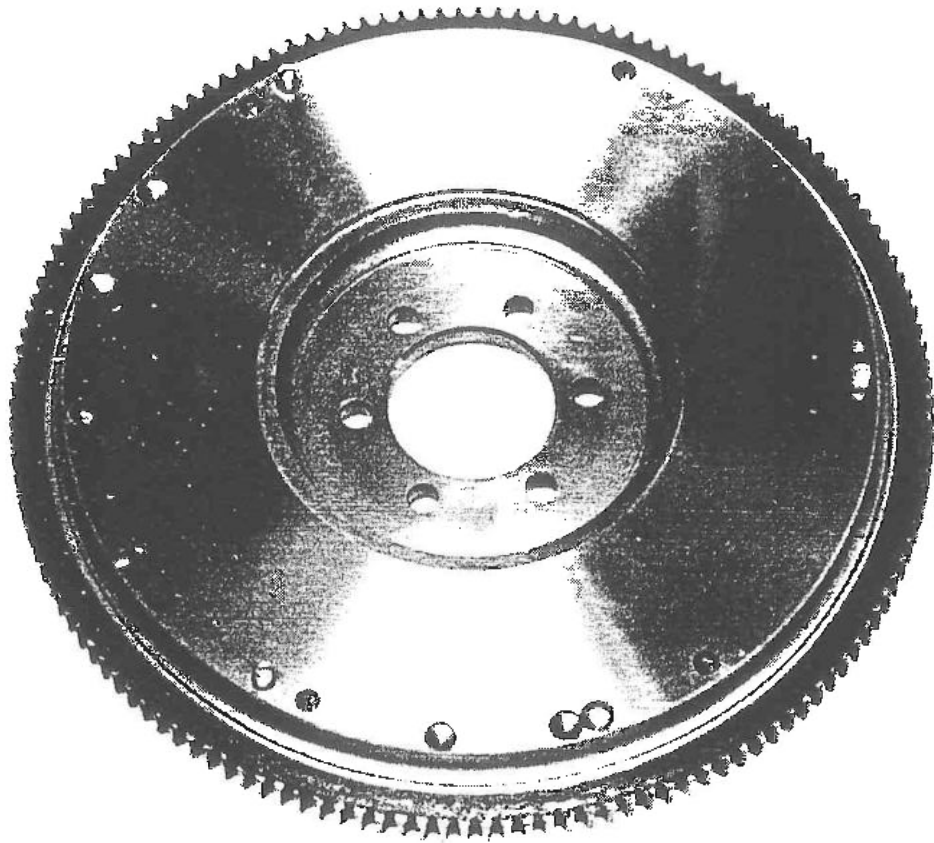

6

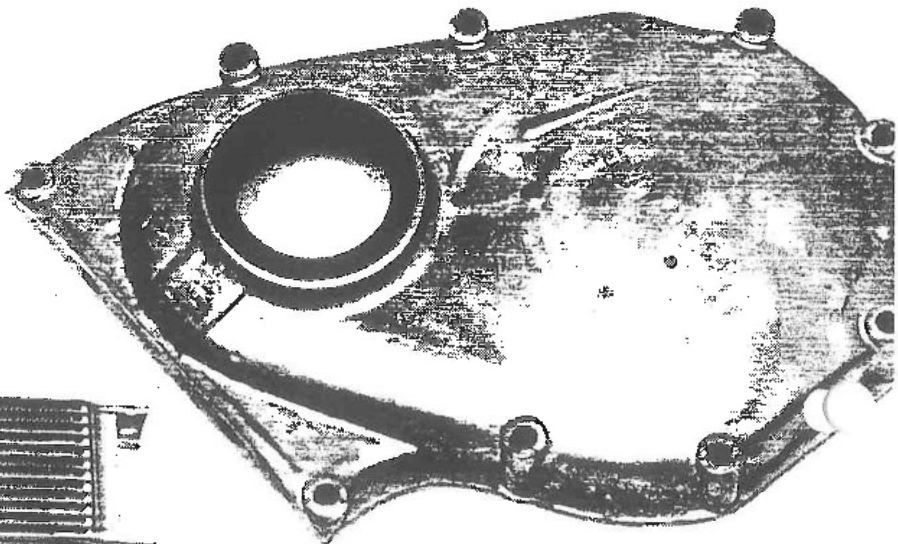

7

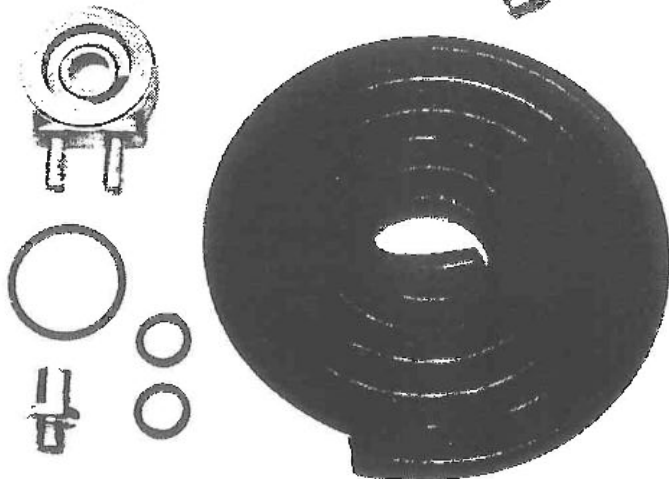
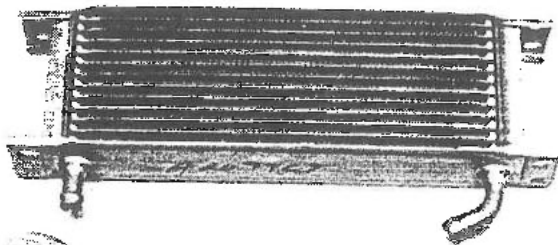

8





	SVÄNGHJUL och OLJEKYL	TYP	AVD	SIDA
		140	A	26

Pos	Antal	Det nr	Benämning	Anm
5	1	419392-6	Svängjul lättat 6 hål	Vikt 8,0 kg (9,5 kg)
6	1	552833-6	Svängjul lättat 3 hål	För trimsats B20 fr o m 1974 Vikt 7,7 kg (9,5 kg)
7	1	418693-8	Transmissionskåpa	Inklusive packbox
	1	552847-6	Oljesump med skvalplåt	
8	1	552900-3	Luftkylt oljekyl (13-raders) kpl	Hödvändigt, framför allt sommartid, vid såväl rally- som bantävling Oljeflöde 31 liter/min
	1	552910-2	Luftkylt oljekyl (19-raders) kpl	Oljeflöde 46 liter/min

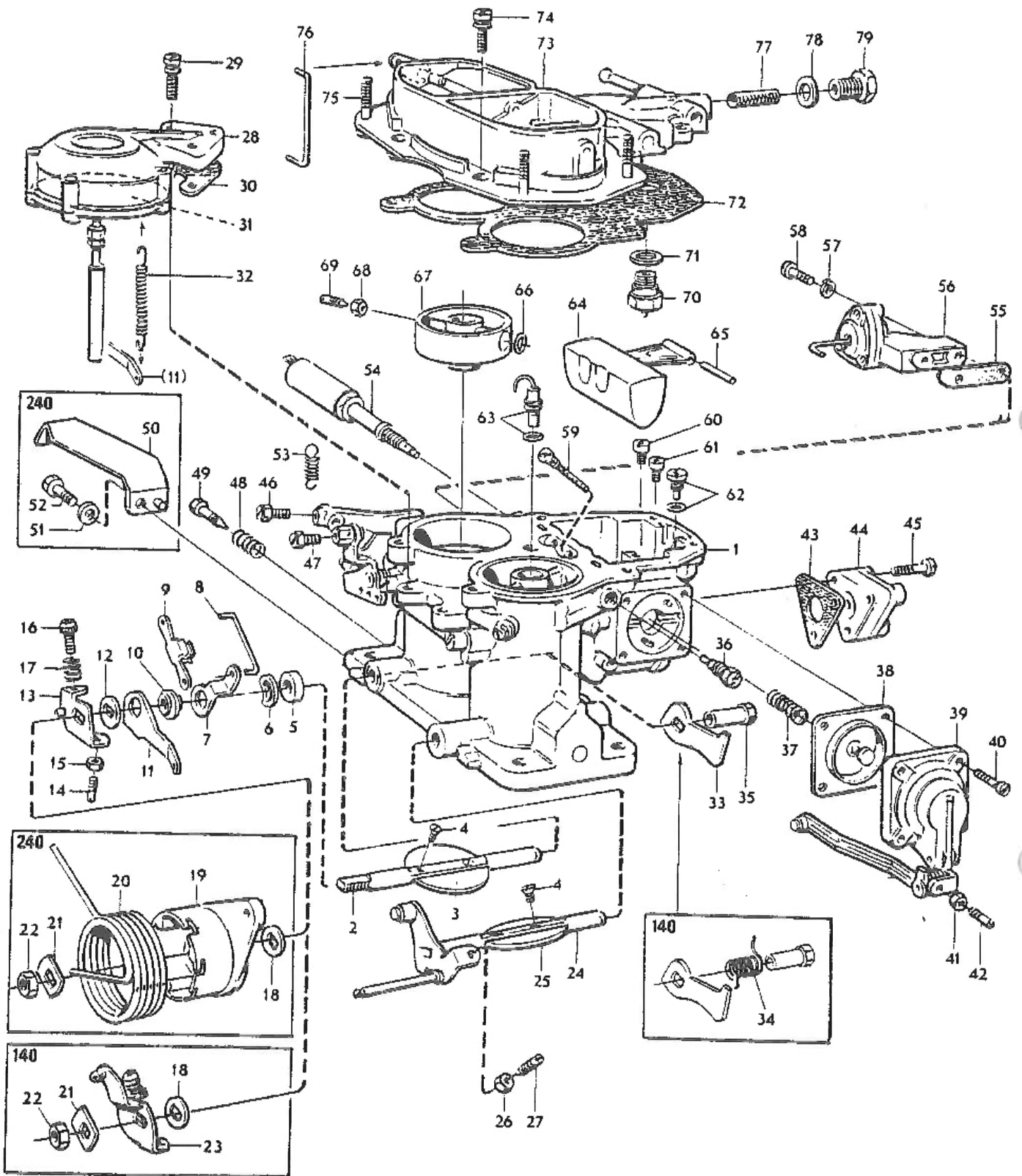

SID.	INNEHÅLL
1-3	FÖRGASARE SOLEX 40 EIES
4-9	FÖRGASARE SOLEX 45 ADDHE
10-11	DETALJER TILL FÖRGASARSATS - SOLEX 45 DDH
12-14	FÖRGASARDETALJER FÖR SOLEX 45 DDH
15	MUNSTYCKSSATSER - SOLEX 45 DDH
16	BRÄNSLESYSTEM
17	AVGASSYSTEM



	FÖRGASARE SOLEX 40 EIES	TYP	AVD	SIDA
		140	B	1

Pos	Antal	Det nr	Benämning	Anm
		552554-8	Förgasare, kpl	Solex 40 EIES avsedd för B20-motorer. Ingår i GT-sats 552550.
				OBS! ANTAL PER FÖRGASARE
				Levereras ej som reservde
1	1		x Förgasarhus	
2	1	1155257-7	x Spjällaxel	
3	1	1155259-3	x Spjäll	
4	4	1155261-9	x Skruv för spjäll	
5	1	1155150-4	x Bricka för blow-by	
6	1	1155213-0	x Bricka	
7	1	1155165-2	x Hävarm för spjällaxel	
8	1	1155174-4	x Dragstång för snabbtomgång	
9	1	1155225-4	x Låsbleck	
10	1	1155217-1	x Distanshylsa	
11	1	1155166-0	x Mittre hävarm för spjällaxel	
12	1	1155207-2	x Bricka	
13	1	1155170-2	x Hävarm	
14	1	1155184-3	x Skruv för hävarm	
15	1	1155197-5	x Mutter för hävarm	
16	1	1155188-4	x Skruv för hävarm	
17	1	1155006-8	x Fjäder för hävarm	
18	1	1155211-4	x Bricka för hävarm	
19	1	1155233-8	x Reglagerulle	Endast 240
20	1	1155234-6	x Returfjäder	Endast 240
21	1	1155083-7	x Bricka	
22	1	1155195-9	x Mutter för spjällaxel	
23	1	1155256-9	x Hävarm	Endast 140
24	1	1155258-5	x Spjällaxel	
25	1	1155259-3	x Spjäll	
26	1	1155196-7	x Mutter	
27	1	1155180-1	x Skruv för hävarm (på spjällaxel)	
28	1	1155145-4	x Vacuumventil för 2:a steget	
29	3	1155186-8	x Skruv	
30	1	1155158-7	x Bricka	

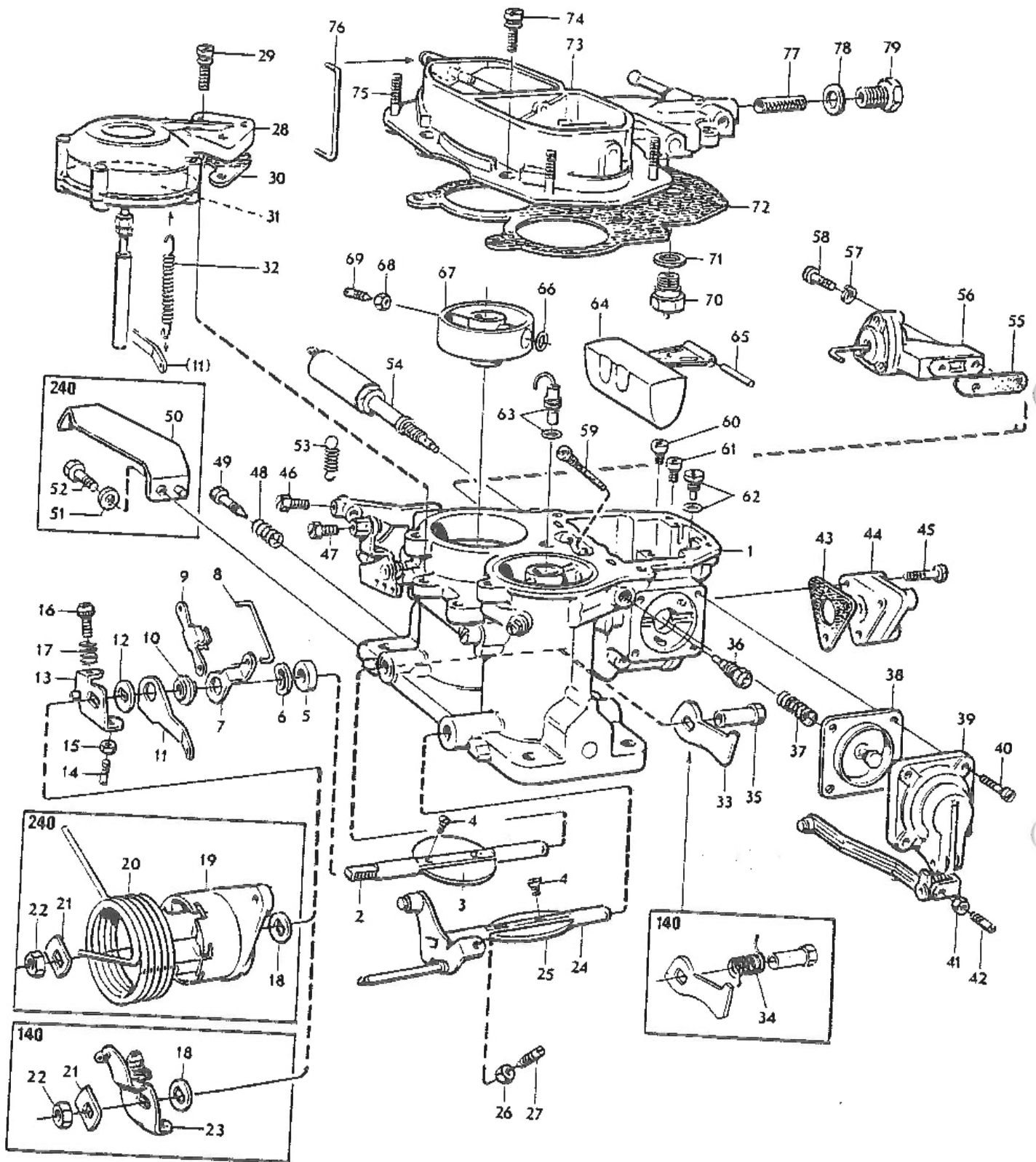

	FÜRGASARE SOLEX 40 EIES	TYP	AVD	SIDA
		140	B	2

Pos	Antal	Det nr	Benämning	Anm
31	1	1155264-3	x Membran	
32	1	1155205-6	x Fjäder	
33	1	1155169-4	x Kam för accelerationspump	
34	1	1155204-9	x Returfjäder	Endast 140
35	1	1155196-7	x Mutter	
36	1	1155128-0	x Delgasmunstycke 2:a steget	
37	1	1155201-5	x Returfjäder för accelerationspump	
38	1	1155164-5	x Membran för accelerationspump	
39	1	1155148-8	x Lock för accelerationspump kpl	
40	4	1155185-0	x Skruv	
41	1	1155197-5	x Mutter	
42	1	1155184-3	x Skruv	
43	1	1155163-7	x Packning för upprikningsventil	
44	1	1155144-7	x Upprikningsventil kpl	
45	3	1155232-0	x Skruv	
46	1	1155263-5	x Skruv	
47	1	1155064-7	x Skruv	
48	1	1155006-8	x Låsfjäder	
49	1	1155183-5	x Tomgångsblandningsskruv	
50	1	1155227-0	x Konsol för reglagevajer	Endast 240
51	1	1155210-6	x Bricka	Endast 240
52	1	1155178-5	x Skruv	Endast 240
53	1	1155203-1	x Returfjäder för chokespjäll	
54	1	1155231-2	x Tomgångsmunstycke med ventil	
55	1	1155157-9	x Packning för chokereglerings-ventil	
56	1	1155147-0	x Chokeregleringsventil	
57	2	1155209-8	x Bricka	
58	2	1155181-9	x Skruv	
59	2	1155230-4	x Emulsionsrör med luftmunstycke	
60	1	1155122-3	x Huvudmunstycke 2:a steget	
61	1	1155104-1	x Huvudmunstycke 1:a steget	
62	1	1155087-8	x Ventil kpl för accelerationsmunstycke	

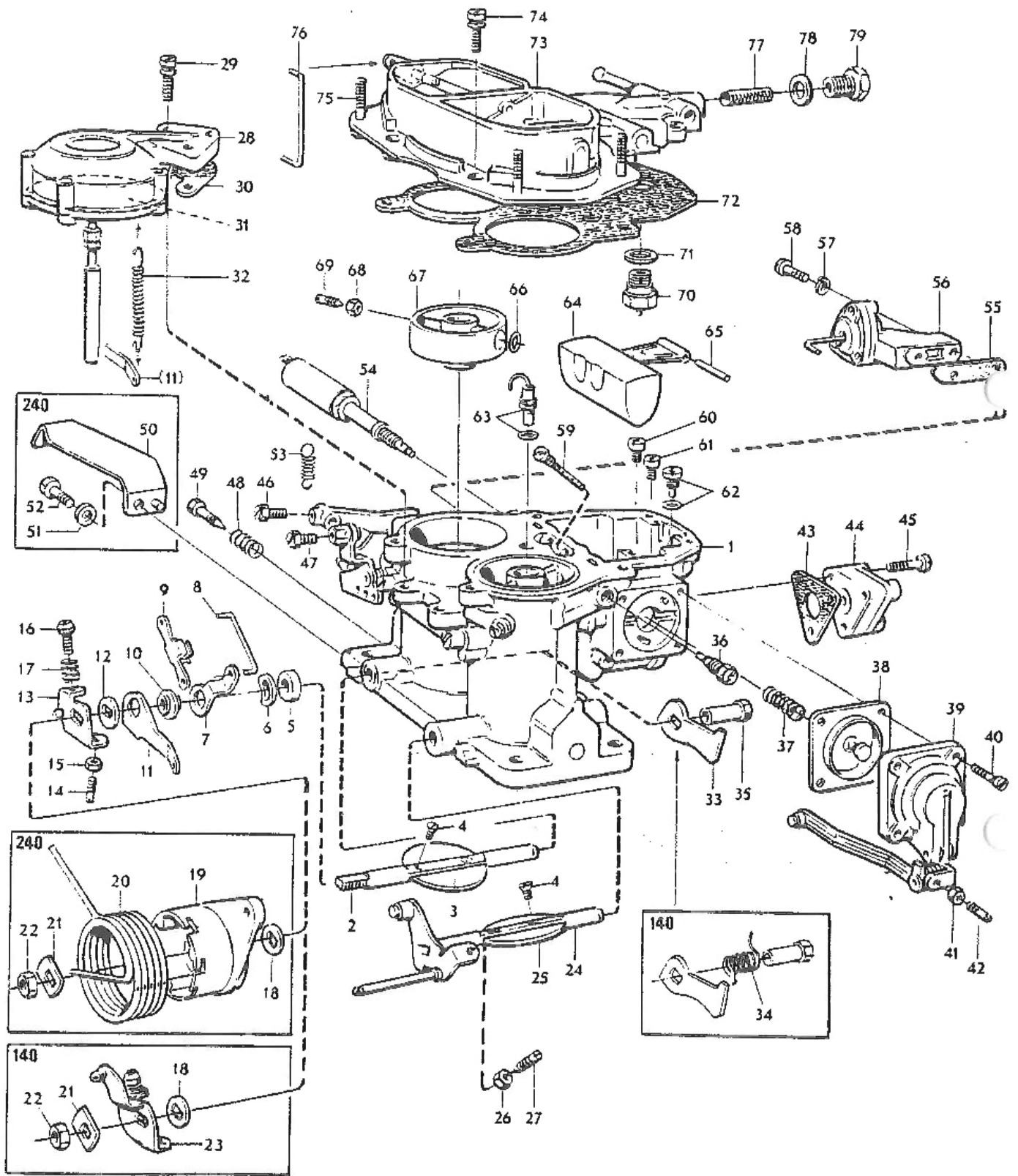

	FÖRGASARE SOLEX 40 EIES	TYP 140	AVD B	SIDA 3
---	-------------------------	------------	----------	-----------

Pos	Antal	Det nr	Benämning	Anm
63	1	1155135-5	x Accelerationsmunstycke inkl tättningsbricka	
64	1	1155137-1	x Flottör	
65	1	1155224-7	x Flottöraxel	
66	2	1155161-1	x Tättningsring	
67	2	1155140-5	x Spridare	
68	2	1155036-5	x Mutter	
69	2	1155177-7	x Skruv	
70	1	1155049-8	x Målventil	
71	1	1155047-2	x Packning	
72	1	1155159-5	x Packning för förgasarlock	
73	1	1155142-1	x Förgasarlock kpl	
74	6	1155186-8	x Skruv	
75	4	1155265-0	x Pinnbult	
76	1	1155175-1	x Dragstång för chokespjäll	
77	1	1155218-9	x Sil	
78	1	1155047-2	x Packning	
79	1	1155222-1	x Plugg för bränslefilter	

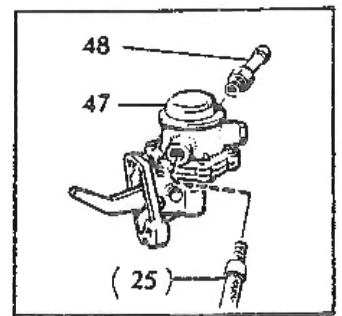
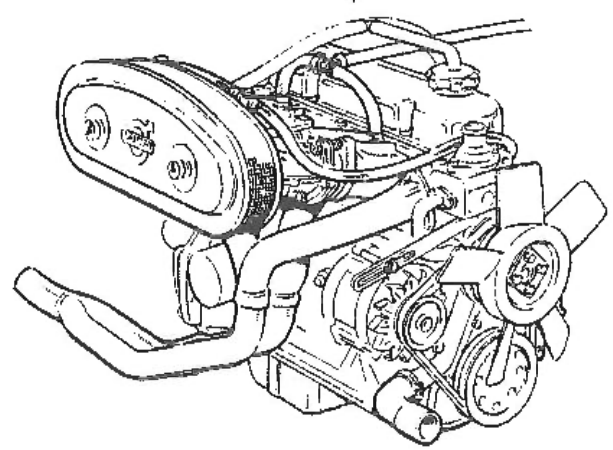
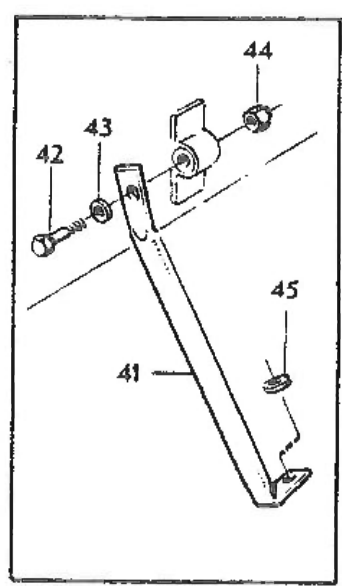
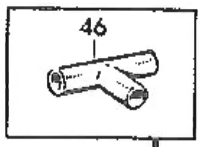
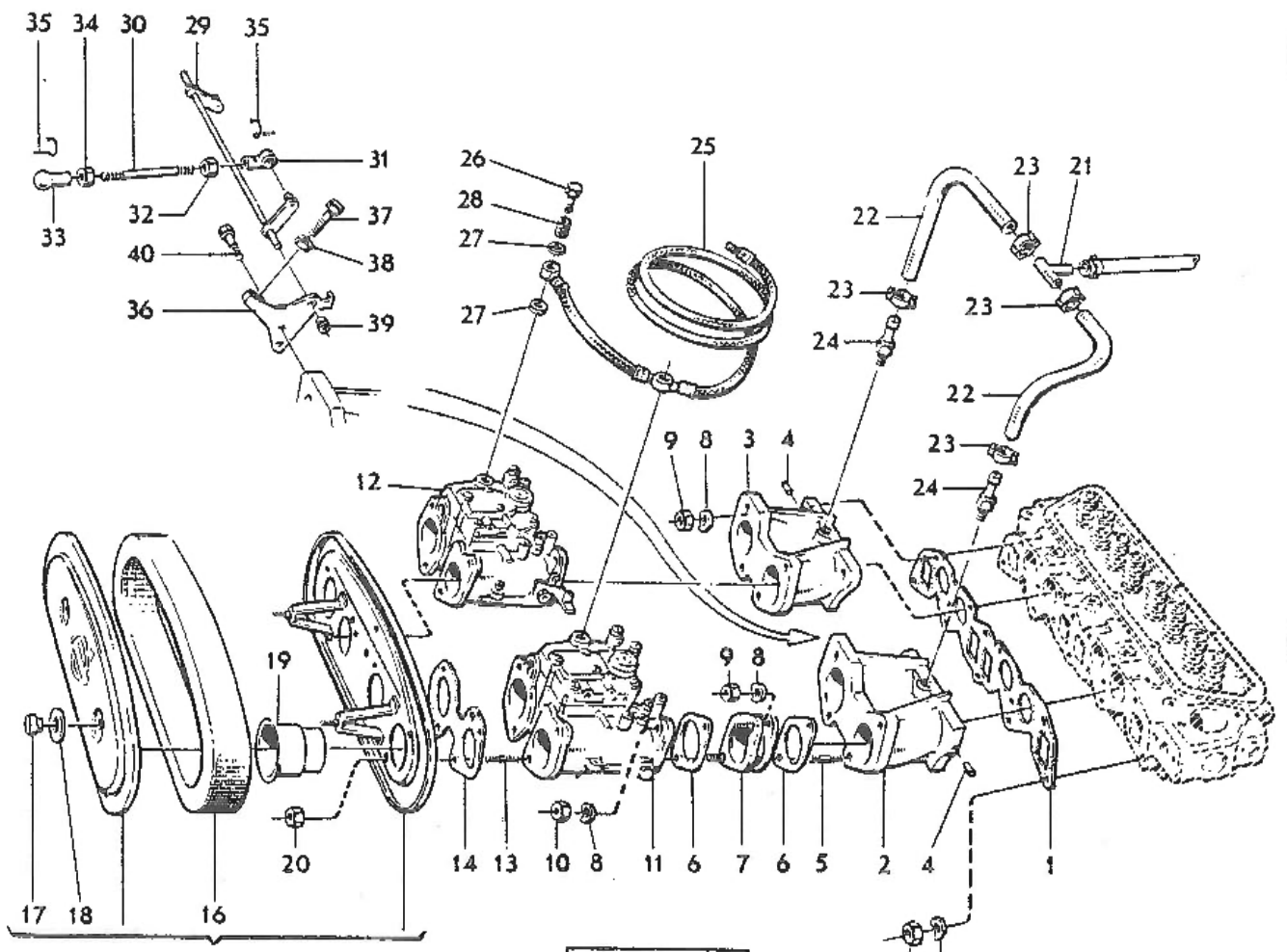

	FÖRGASARSATS - SOLEX 45 ADDHE	TYP	AVD	SIDA
		140	B	4

Huvudkomponenterna i denna sats är specialgjutna insugningsrör i aluminium, två dubbla horisontalförgasare SOLEX 45 ADDHE tillverkade i en aluminiumlegering och med kullagrade spjällaxlar, munstycken åtkomliga uppifrån samt reglagearmar i nytt utförande för enkel och hållbar synkronisering, luftfilter med mycket stor genomloppsarea för minsta effektförlust. Luftfilterinsatsen är tvättbar. Dessutom ingår mekanisk bränslepump med hög kapacitet jämte nödvändiga detaljer för montering av satsen i bil.

Satsen är avsedd för 140-serien med B20-motor t o m 1970 års modell och lämplig för den som av ett eller annat skäl inte vill köpa en komplett trimningssats. Med denna sats får man ett mycket effektivt insugningssystem till en rimlig kostnad. Förgasarsatsen är i det läget en utmärkt grund då den i sig själv ger en rejäl effekthöjning. Vi rekommenderar dock att kamaxel typ F (det nr 552460-8) och vårt Rally Avgassystem användes för att erhålla maximalt utbyte av satsen.

Pos	Antal	Det nr	Benämning	Anm
		552615-7	Förgasarsats kpl	
1	1	419764-6	x Packning för avgasgrenrör	
2	1	419883-4	x Insugningsrör, främre	
3	1	419884-2	x Insugningsrör, bakre	
4	2	422635-3	x Plugg för insugningsrör	
5	8	953461-1	x Pinnskruv (insugningsrör - mellanfläns)	
6	8	819769-1	x Packning för förgasare	
7	4	824643-1	x Mellanfläns för förgasare	
8	16	941907-8	x Bricka	
9	8	955826-3	x Mutter för 953461	
10	8	955847-9	x Mutter för pinnbult mellanfläns	
11	1	552630-6	x Främre förgasare	Se avd. B - FÖRGASARE
12	1	552629-8	x Bakre förgasare	
13	8	953032-0	x Pinnskruv (förgasare - luftfilter)	
14	2	419906-3	x Packning (luftfilter - förgasare)	
15	1	684036-7	x Luftrenare kpl	
16	1	552620-7	xx Luftfilter	
17	2	552621-5	xx Mutter	
18	2	552622-3	xx Bricka	
19	4	824708-2	x Luftintag	
20	8	946035-3	x Mutter	

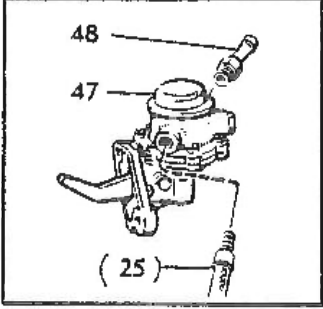
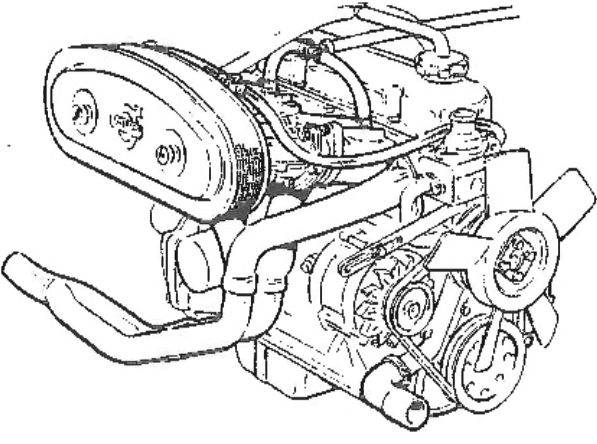
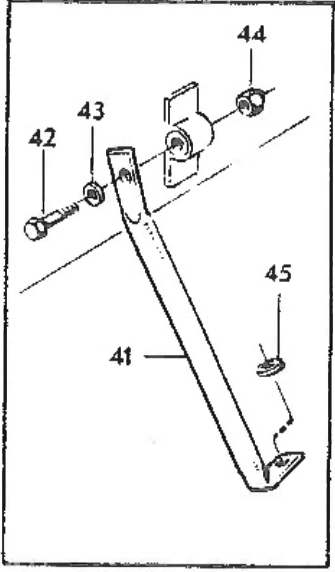
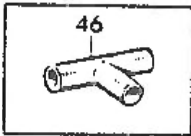
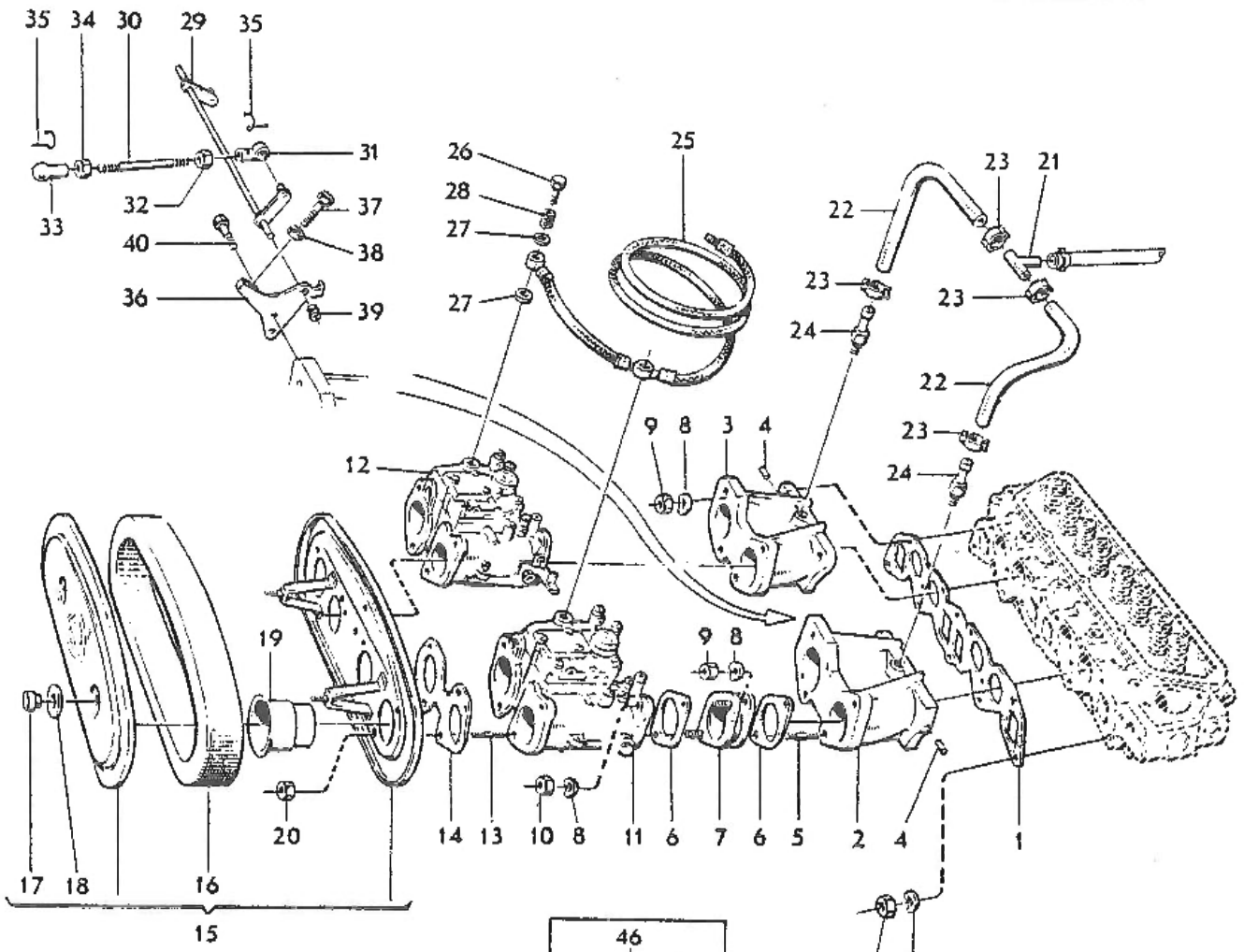

	FÖRGASARSATS - SOLEX 45 ADDHE	TYP	AVD	SIDA
		140	B	5

Pos	Antal	Det nr	Benämning	Anm
21	1	419446-0	x T-rör för servoslang	
22	0,3 m	947908-0	x Slang för servo 0,15+0,15	
23	4	942928-3	x Klamma för 947908-0 slang	
24	2	947043-6	x Nippel för servo	
25	1	825856-8	x Bränsleslang	
26	2	825857-6	x Hålskruv för bränsleslang	
27	4	957173-8	x Packning för hålskruv	
28	2	825858-4	x Sil för bränsleslang	
29	1	684899-8	x Axel för gasreglage, övre, 67-72	
29	1	552431-9	x Axel för gasreglage, övre, 73-74	
30	1	943936-5	x Reglagestång	
31	1	959088-6	x Kulskål	
32	1	955780-2	x Mutter för kulskål 959088	
33	1	942837-6	x Kulskål	
34	1	942836-8	x Mutter för kulskål 942837	
35	2	959093-6	x Låsbygel för kulskål 959088 resp 942837	
36	1	1206551-2	x Konsol för gasreglage	
37	1	955273-9	x Bult för 1206551	
38	1	955781-0	x Mutter för 955273	
39	1	666143-3	x Bussning för 1206551	
40	2	955512-9	x Skruv för 1206551 att fästa mot insugningsrör	
41	1	460047-4	x Stag för luftfilter	
42	1	955536-8	x Bult för fäststag i luftfilter	
43	1	940097-9	x Bricka för 460047 infästning i luftfilter	
44	1	950354-1	x Mutter för 955536	
45	1	960142-8	x Bricka mot motorkudden	
46	1	552551-4	x T-rör för vevhusventilation	
47	1	831092-2	x Bränslepump	
48	1	946600-4	x Nippel för bränslepump	

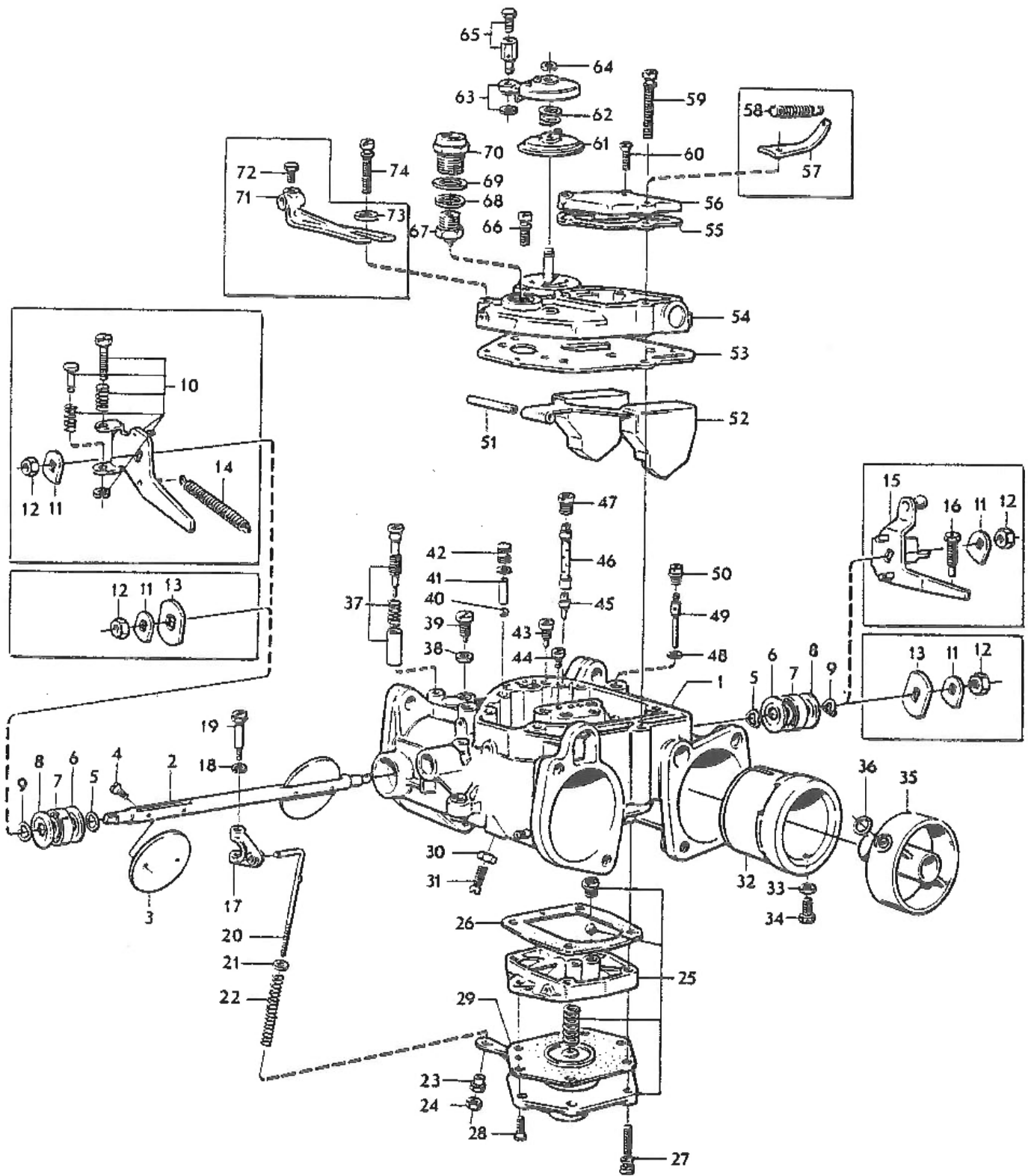

	FÖRGASARE SOLEX 45 ADDHE	TYP	AVD	SIDA
		140	B	6

Pos	Antal	Det nr	Benämning	Anm
		552630-6	Förgasare, kpl, främre	Solex 45 ADDHE för B20-motor. Ingår i förgasarsats 552615 och trimningssatserna 552861, 552863, 552470, 552472
		552629-8	Förgasare, kpl, bakre	
				OBS! ANTAL PER FÖRGASARE
				Finns ej som reservdel
1	1		x Förgasarhus	
2	1	1155235-3	x Spjällaxel	
3	2	1155236-1	x Spjäll	
4	4	1155237-9	x Skruv för spjäll	
5	2	1155238-7	x Fjäderbricka	
6	2	1155239-5	x Bricka	
7	2	1155240-3	x Kullager	
8	2	1155241-1	x Bricka	
9	2	1155242-9	x Fjäderbricka	
10	1	1155168-6	x Hävarm för spjällaxel, kpl med synkroniseringsskruv och fjädrar	Endast främre förgasare
11	2	1155215-5	x Låsbricka	
12	2	1155199-1	x Mutter för spjällaxel	
13	1	1155214-8	x Bricka	
14	1	1155206-4	x Returfjäder	
15	1	1155173-6	x Hävarm för spjällaxel	Endast bakre förgasare
16	1	1155187-6	x Justerskruv tomgångsvarv	Endast bakre förgasare
17	1	1155167-8	x Mellanhävarm för accelerationspump	
18	1	1155209-3	x Fjäderbricka	
19	1	1155095-1	x Skruv	
20	1	1155176-9	x Dragstång	
21	1	1155216-3	x Bricka	
22	1	1155202-3	x Fjäder	
23	1	1155066-2	x Mutter	
24	1	1155068-8	x Kontramutter	
25	1	1155146-2	x Accelerationspump, kpl	
26	1	1155059-7	x Packning för accelerationspump	
27	1	1155190-0	x Skruv	
28	2	1155244-5	x Skruv	

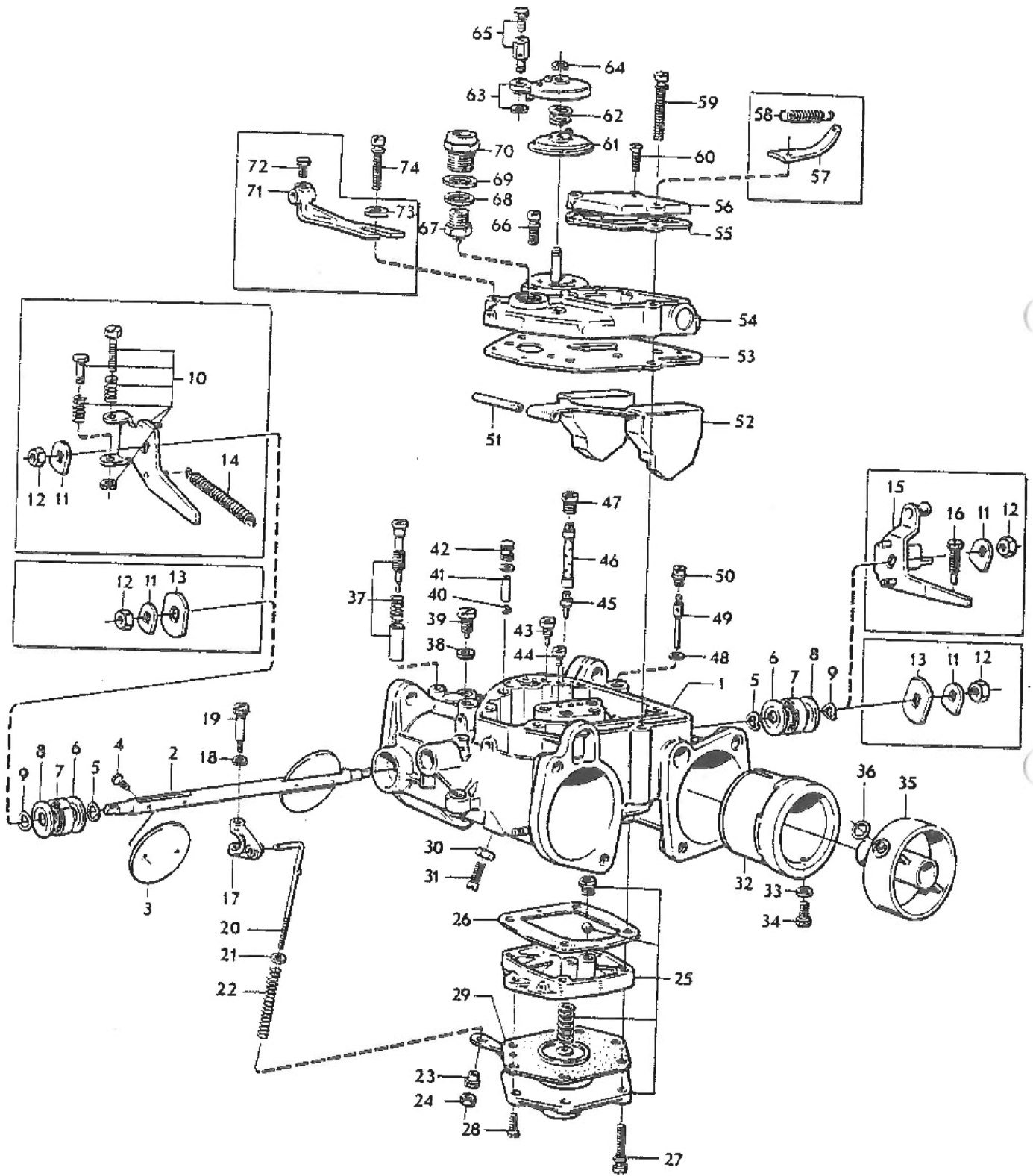

	FÖRGASARE SOLEX 45 ADDHE	TYP	AVD	SIDA
		140	B	7

Pos	Antal	Det nr	Benämning	Anm
29	1	1155243-7	x Membran	
30	2	1155198-3	x Mutter	
31	2	1155189-2	x Skruv	
32	2	1155040-7	x Halsring 36-	
33	2	1155093-6	x Bricka	
34	2	1155042-3	x Skruv	
35	2	1155092-8	x Spridare	
36	2	1155161-1	x Tätningsring för spridare	
37	1	1155229-6	x Kpl tomgångsblandnings-skruv	
38	2	1155154-6	x Packning för plugg	
39	2	1155179-3	x Gängad plugg	
40	2	1155054-8	x Kula	
41	2	1155085-2	x Vikt	
42	2	1155086-0	x Tätningsplugg med O-ring	
43	2	1155130-6	x Tomgångsmunstycke 62	Alt. munstycken se Avd B sid
44	2	1155125-6	x Luftmunstycke	
45	2	1155124-9	x Huvudmunstycke 190	
46	2	1155133-0	x Emulsionsrör	
47	2	1155127-2	x Luftmunstycke 220	
48	2	1155089-4	x Tätningsbricka för accelerationsmunstycke	
49	2	1155136-3	x Accelerationsmunstycke	Alt. munstycken se Avd B sid
50	2	1155194-2	x Tätningsplugg för accelerationsmunstycke	
51	1	1155046-4	x Flottöraxel	
52	1	1155022-5	x Dubbelflottör	
53	1	1155162-9	x Packning för flottörhuslock	
54	1	1155141-3	x Flottörhuslock	
55	1	1155160-3	x Packning för täcklock	
56	1	1155149-6	x Täcklock	
57	1	1155060-5	x Hållare för retur fjäder för startförgasare	Endast främre förgasare
58	1	1155075-3	x Returfjäder	Endast främre förgasare
59	1	1155193-4	x Skruv (lång)	
60	2	1155191-3	x Skruv	

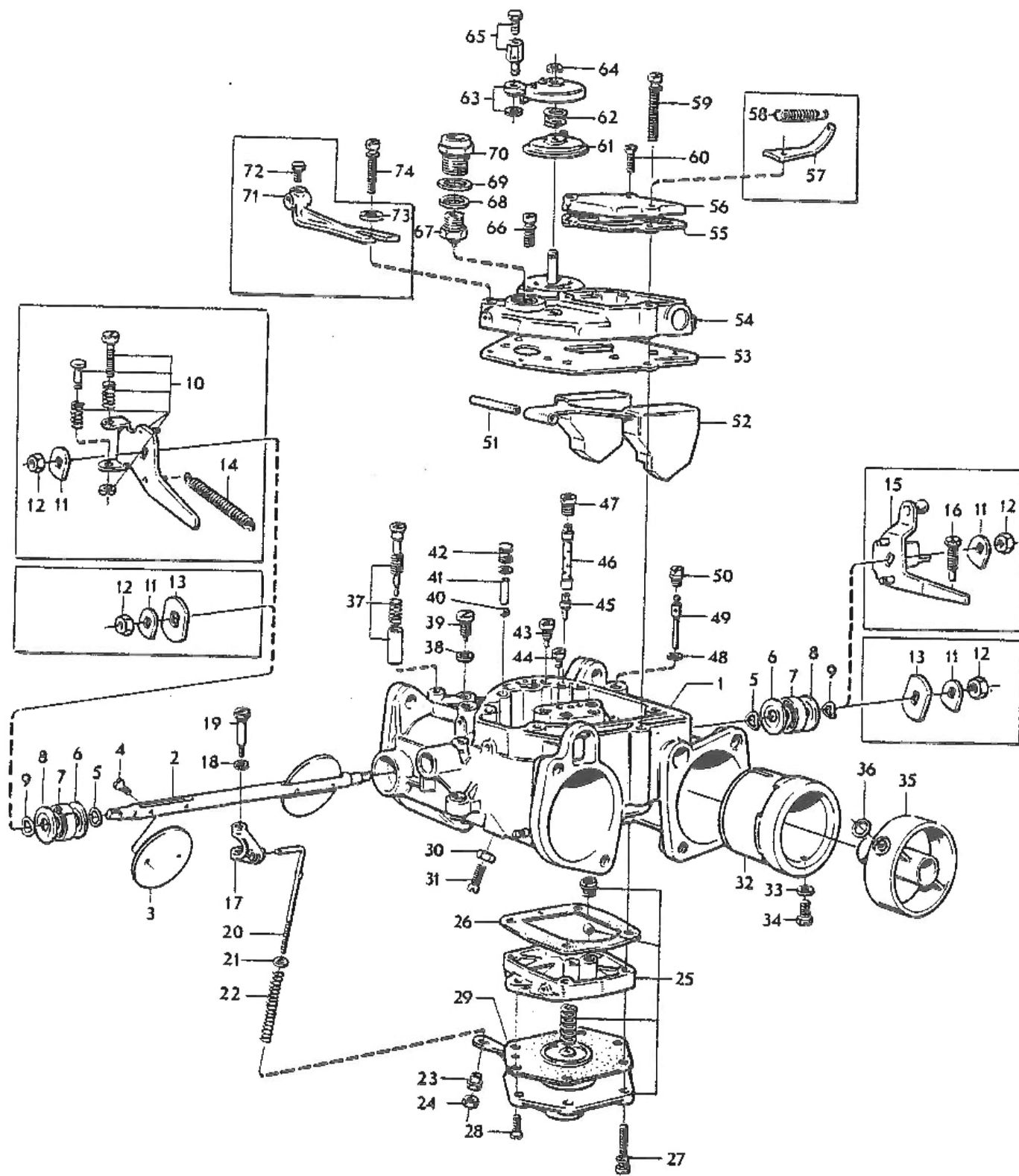

	FÖRGASARE SOLEX 45 ADDHE	TYP 140	AVD B	SIDA 8
---	--------------------------	------------	----------	-----------

Pos	Antal	Det nr	Benämning	Anm
61	1	1155152-0	x Startventil	
62	1	1155016-7	x Tryckfjäder för startförgasare	
63	1	1155018-3	x Lock för startförgasare	
64	1	1155065-4	x Låsring	
65	1	1155064-7	x Fäste för kallstartvajer med låsskruv	
66	1	1155182-7	x Skruv (kort)	
67	1	1155049-8	x Flottörventil 1,8	
68	1	1155047-2	x Packning för flottörventil	
69	1	1155245-2	x Bricka	
70	1	1155246-0	x Säte för bränsleinlopp	
71	1	1155153-8	x Vajerfäste med skruv	Endast bakre förgasare
72	1	1155021-4	x Stoppskruv för vajerhölje	Endast bakre förgasare
73	1	1155212-2	x Planbricka	Endast bakre förgasare
74	4	1155192-6	x Skruv (mellanlång)	

	MUNSTYCKSSATS SOLEX 45 ADOHE	TYP	AVD	SIDA
		140	8	9

Pos	Antal	Det nr	Benämning	Anm
	1	1155255-1	Munstyckssats	Se tabell nedan
	4	552609-0	x Halsring 40	
	4	1155252-8	x Huvudmunstycke 195	
	4	1155253-6	x Luftmunstycke 200	

Munstyckssättning för förgasare Solex 45 ADOHE B20 (2,0-2,2 l)

HALSRINGS-DIMENSION	DET NR	HUVUDMUNSTYCKS-DIMENSION	DET NR	LUFTMUNSTYCKE	DET NR	ANMÄRKNING	ANVÄNDNINGSSOMRADE
36	1155040	190	1155124	220	1155127	Standardbestyckning i förgasare 552629 och 552630	Standardsättning i Special I och II, Landsvägskörning
40	552609	195	1155252	200	1155253	Finns som sats det nr 1155255	Lämplig för Special I och II för racing och rallycross

2	1155262-7	Tomgångmunstycke 57	Ger magrare gång och därmed lägre bränsleförbrukning vid hastigheter under ca 100 km/tir
2	1155266-8	Tomgångmunstycke 67	Kan användas vid mycket låga yttertemperaturer när motorn tenderar att gå "magert", t ex "nysningar och släppor" vid gaspådrag eller ryckig gång vid körning med konst. hast.
2	1155267-6	Tomgångmunstycke 72	
2	1155134-8	Accelerationsmunstycke 50	Monteras i st f standard munstycke när motorn går för magert vid acceleration, framför allt när stora halsringar (36) monterats
2	1155268-4	Accelerationsmunstycke 55	

	FÖRGASARSATS - SOLEX 45 DDH	TYP	AVD	SIDA
		140	B	10

Denna förgasarsats med förgasare Solex 45 DDH ingår inte längre i vårt sortiment då den fr o m december 1976 ersatts av förgasarsats 552615 med förgasare Solex 45 ADDHE.

Däremot kan vi fortfarande erbjuda reservdelar till denna förgasarsats enligt förteckning nedan.

Pos	Antal	Det nr	Benämning	Anm
	1	552610-8	Förgasarsats kpl	
	2	552600-9	x Förgasare	Se avd. B - FÖRGASARE
	1	419764-6	x Packning för avgas- grenrör	
	1	419883-4	x Insugningsrör, främre	
	1	419884-2	x Insugningsrör, bakre	
	2	422635-3	x Plugg för insugningsrör	
	1	952075-0	x Plugg för insugningsrör	
	1	684899-8	x Axel för gasreglage, övre	
	2	955512-9	x Skruv	
	8	953461-1	x Pinnskruv	
	8	955826-3	x Mutter	
	16	941907-8	x Bricka	
	8	955847-9	x Mutter	
	4	824643-1	x Mellanfläns för förgasare	
	8	819769-1	x Packning för förgasare	
	1	686057-1	x Mellanaxel	
	1	943936-5	x Reglagestång	
	4	824708-2	x Luftintag	
	1	684036-7	x Luftrenare kpl	
	2	419906-3	x Packning	
	8	953032-0	x Pinnskruv	
	8	946035-3	x Mutter	
	1	668558-0	x Medbringare, främre	
	1	668559-8	x Medbringare, bakre	
	1	959088-6	x Kulskål	
	1	942837-6	x Kulskål	
	1	955780-2	x Mutter	

	FÖRGASARSATS - SOLEX 45 DDH	TYP	AVD	SIDA
		140	B	11

Pos	Antal	Det nr	Benämning	Anm
	1	942836-8	x Mutter	
	1	460047-4	x Stag för luftfilter	
	1	940097-9	x Bricka	
	2	960142-8	x Bricka	
	1	955536-8	x Skruv	
	1	950354-1	x Mutter	
	1	331092-2	x Bränslepump	
	1	946600-4	x Nippel för bränslepump	
	1	825856-8	x Bränsleslang	
	2	825857-6	x Hålskruv för bränsleslang	
	4	957173-8	x Packning för hålskruv	
	2	825858-4	x Sil för bränsleslang	
	1	1206551-2	x Konsol för gasreglage	
	1	1206549-6	x Axel för gasreglage, övre	
	1	955273-8	x Bult	
	1	955781-0	x Mutter	
	1	552551-4	x T-rör för vevhus- ventilation	
	1	666143-3	x Bussning	
	0,3 m	947908-0	x Slang	
	4	942928-3	x Klamma	
	1	419446-0	x T-rör	
	2	959093-6	x Låsbygel	

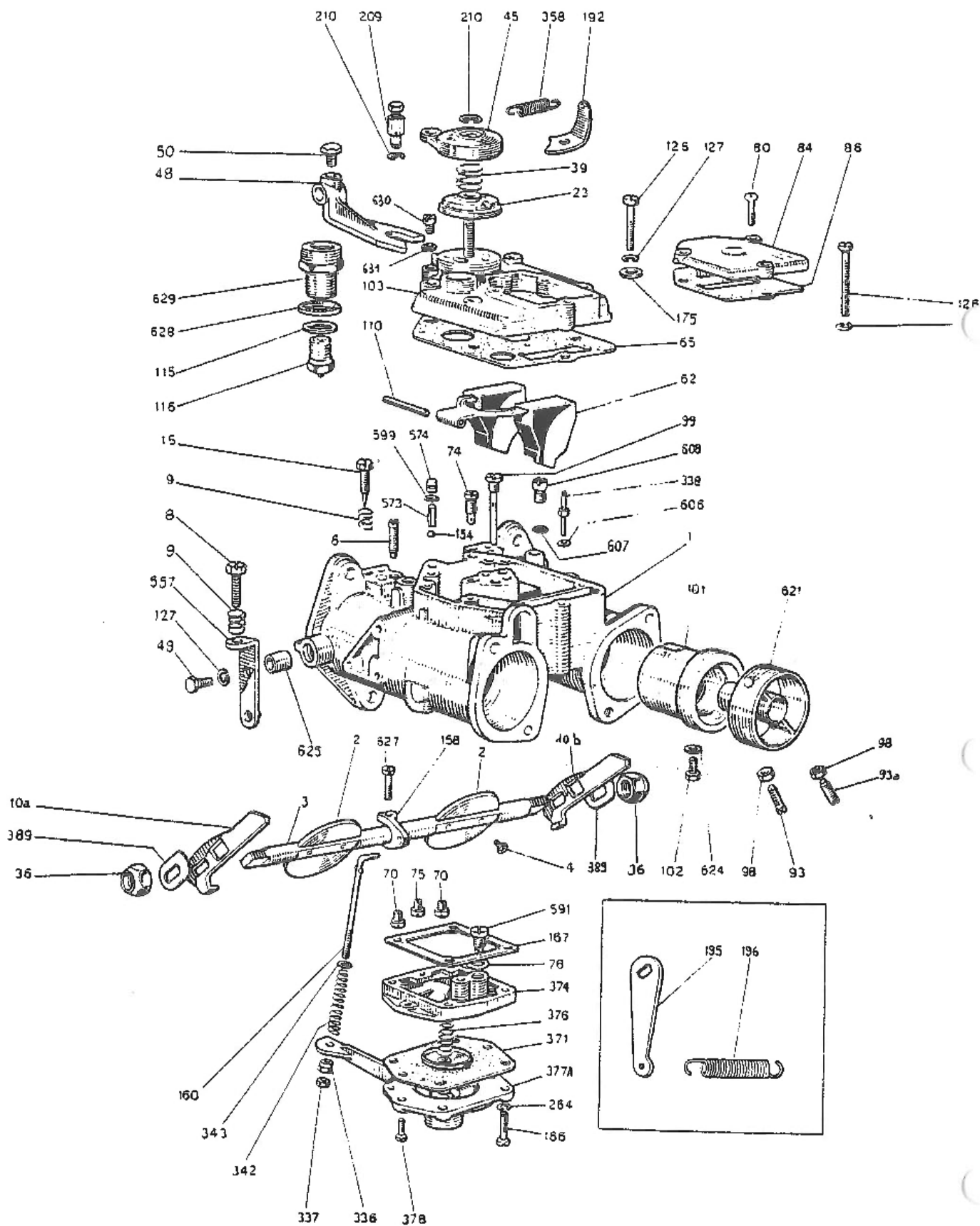

	FÖRGASARE SOLEX 45 DDH	TYP 140	AVD B	SIDA 12
---	------------------------	------------	----------	------------

Denna förgasare ingår inte längre i vårt sortiment då den fr o m december 1976 ersatts av förgasare SOLEX 45 ADDHE. Däremot kan vi fortfarande erbjuda reservdelar till denna förgasare enligt förteckning nedan.

Pos	Antal	Det nr	Benämning	Anm
2	2	1155000-1	Spjäll 12 ⁰	
3	2	1155001-9	Spjällaxel	
4	4	1155002-7	Skruv för spjäll	
6	2	1155004-3	Ställskruv	
8	1	1155005-0	Tomgångsskruv	
9	3	1155006-8	Fjäder	
10a	1	1155008-4	Hävarm (inkl. pos. 195)	Nytt utförande, ej återgivet på sprängskissen
10b	1	1155009-2	Hävarm (inkl. pos. 195)	
15	2	1155012-6	Tomgångsblandningsskruv	
23	1	1155014-2	Startventil	
36	2	1155015-9	Hutter för hävarm 10a	
39	1	1155016-7	Tryckfjäder för startförgasare	
45	1	1155018-3	Lock för startförgasare	
48	1	1155019-1	Vajerfäste	
49	1	1155020-9	Skruv för pos 557	
50	1	1155021-7	Stoppskruv för vajer	
62	1	1155022-5	Dubbelflottör	
65	1	1155023-3	Packning för flottörhuslock	
70	2	1155024-1	Huvudmunstycke 185	
74	2	552604-1	Tomgångsmunstycke 57,5	
75	1	1155026-6	Startmunstycke 125	
76	1	1155027-4	O-ring för pos 591	
80	1	1155028-2	Skruv	
84	1	1155030-8	Täcklock	
86	1	1155031-6	Packning för täcklock	
93	2	1155032-4	Skruv	
93a	2	1155034-0	Skruv	
98	4	1155036-5	Hutter	

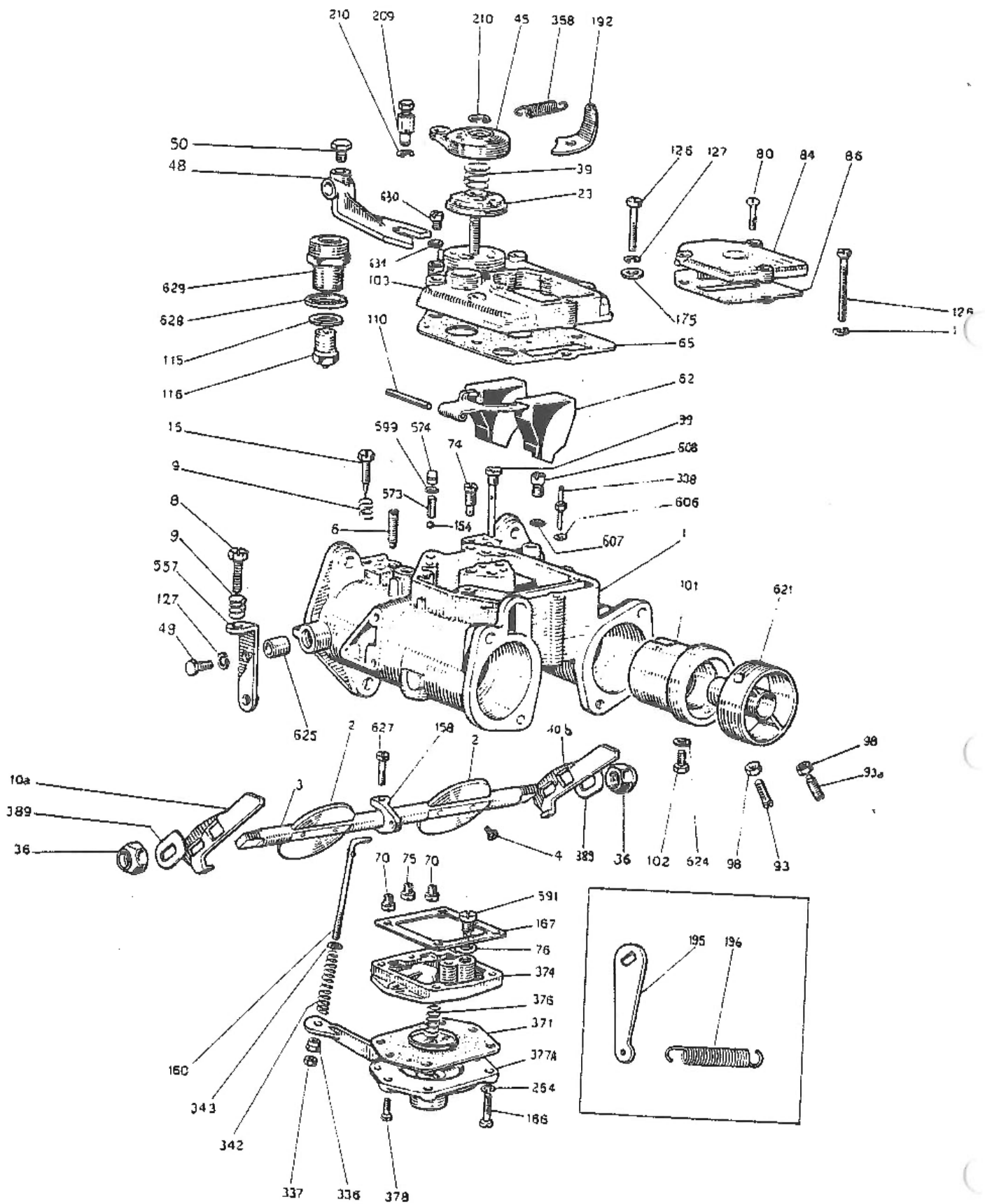

	FÖRGASARE SOLEX 45 DDH	TYP 140	AVD B	SIDA 13
---	------------------------	------------	----------	------------

Pos	Antal	Det nr	Benämning	Anm
99	2	1155038-1	Emulsionsrör med luftmunstycke 175	
101	2	1155040-7	Halsring 36	
102	2	1155042-3	Skruv	
103	1	1155044-9	Flottörhuslock	
110	1	1155046-4	Flottöraxel	
115	1	1155047-2	Packning för flottörventil	
116	1	1155049-8	Flottörventil	
126	4	1155050-6	Skruv, kort	
126	1	1155052-2	Skruv, lång	
154	2	1155054-8	Kula	
158	1	1155055-5	Hävarm för accelerationspump	
160	1	1155056-3	Dragstång	
166	4	1155057-1	Skruv	
167	1	1155059-7	Packning för accelerationspump	
192	1	1155060-5	Hållare för retur fjäder för startförgasare	
195			Hävarm för startfjäder	Se pos. 10a och 10b
196	1	1155062-1	Returfjäder för spjällaxel	
209	1	1155064-7	Fäste för kallstartvajer med låsskruv	
210	2	1155065-4	Låsring	
336	1	1155066-2	Mutter	
337	1	1155068-8	Kontramutter	
338	2	1155070-4	Accelerationsmunstycke	
342	1	1155071-2	Fjäder	
343	1	1155073-8	Bricka	
358	1	1155075-3	Returfjäder	
371	1	1155077-9	Membran kpl	
374	1	1155078-7	Underdel kpl	
376	1	1155079-5	Fjäder	
377a	1	1155080-3	Lock kpl för accelerationspump	
378	2	1155081-1	Skruv	
389	2	1155083-7	Bricka	

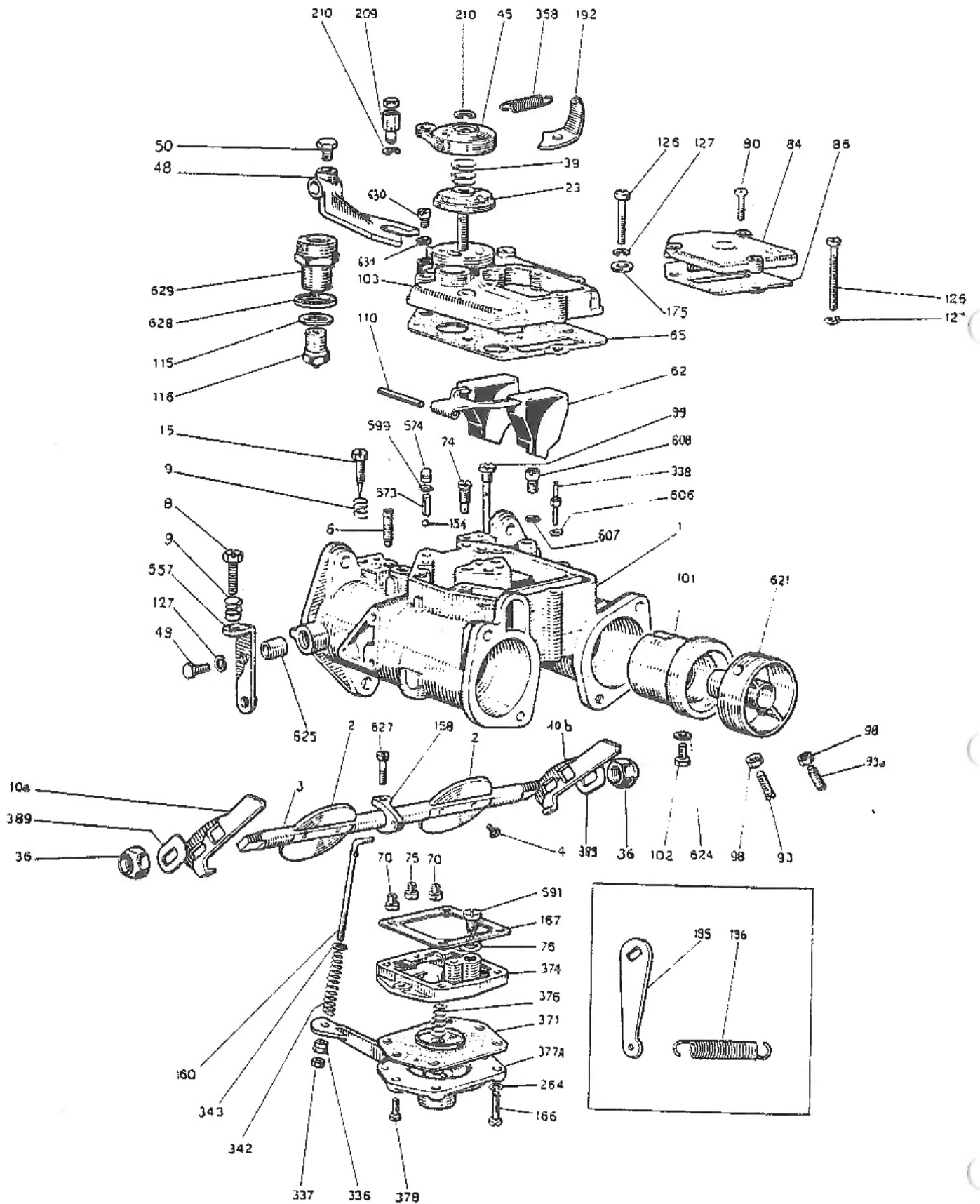

	FÖRGASARE SOLEX 45 DDH	TYP 140	AVD B	SIDA 14
---	------------------------	------------	----------	------------

Pos	Antal	Det nr	Benämning	Anm
557	1	1155084-5	Fäste	
573	1	1155085-2	Vikt	
574	2	1155086-0	Tätningsslugg med O-ring	
591	1	1155087-8	Ventil kpl	
599	2	1155088-6	O-ring för pos 574	
606	2	1155089-4	Tätningssbricka för accelerationsmunstycke	
607	2	1155090-2	O-ring för accelerationsmunstycke	
608	2	1155091-0	Tätningsslugg för accelerationsmunstycke	
621	2	1155092-8	Spridare	
624	2	1155093-6	Bricka	
625	2	1155094-4	Teflontätning	
627	1	1155095-1	Skruv	
628			Bricka	
	1	1155096-9	tjocklek 0,5 mm	
	1	1155097-7	tjocklek 0,8 mm	
	1	1155098-5	tjocklek 1,0 mm	
	1	1155099-3	tjocklek 1,2 mm	
	1	1155100-9	tjocklek k,5 mm	
629	1	1155101-7	Säte för bränsleinlopp	
630	1	1155102-5	Lock för vakuumuttag	
631	1	1155103-3	Packning för pos 630	
	1	686057-1	Mellanaxel	Axel mellan spjällaxlarna vid montering av 2 förgasare
	1	668558-0	Medbringare, främre	
	1	668559-8	Medbringare, bakre	

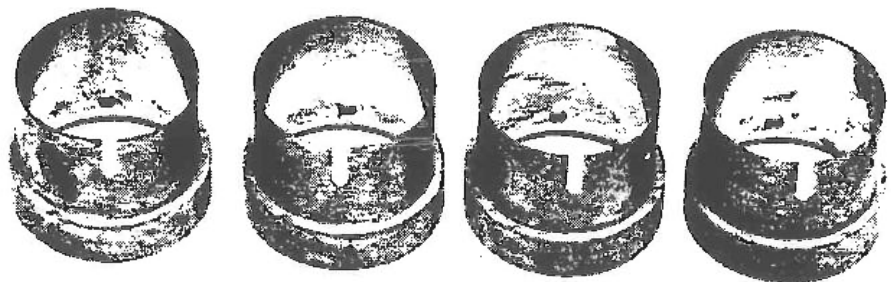

1



3

2



4



6

5

	MUNSTYCKSSATS SOLEX 45 DDH	TYP	AVD	SIDA
		140	B	15

Pos	Antal	Det nr	Benämning	Anm
	1	552604-1	Tomgångmunstycke 57,5	Standardmunstycke i Solex 45 DDH. Detta munstycke kan i regel användas till bägge nedan nämnda munstyckssatserna
	1	1155130-6	Tomgångmunstycke 62,0	
	1	1155115-7	Munstyckssats I	Se tabell nedan
1	4	552609-0	x Halsring 40	
2	4	1155104-1	x Huvudmunstycke 150	
3	4	1155105-8	x Emulsionsrör med Luftmunstycke 120	
	1	1155120-7	Munstyckssats II	Se tabell nedan
4	4	1155121-5	x Halsring 43	
5	4	1155119-9	x Huvudmunstycke 155	
6	4	1155105-8	x Emulsionsrör med Luftmunstycke 120	
	1	552601-7	Packningssats Solex 45 DDH	
	1	552602-5	Renoveringssats Solex 45 DDH	Innehåller packningssats, samtliga munstycken, flottörer och membran.

MUNSTYCKSSÄTTNING för förgasare Solex 45 DDH 820 (2,0-2,2 l)

HALSRINGS- DIMENSION	DET NR	HUVUDMUNSTYCKS- DIMENSION	DET NR	EMULSIONSRÖRS- DIMENSION	DET NR	ANMÄRKNING	ANVÄNDNINGSSOMRADE
36	1155040	185	1155024	175	1155038	Standard- bestyckning i förgasare 552600	Standardsättning i Spec I och II. Landsvägskörning
40	552609	150	1155104	120	1155105	Finns som sats det nr 1155115	Lämplig för Spec II och III för rallykörning
43	1155121	155	1155119	120	1155105	Finns som sats det nr 1155120	Lämplig för Spec III och IV för racing och rally- cross

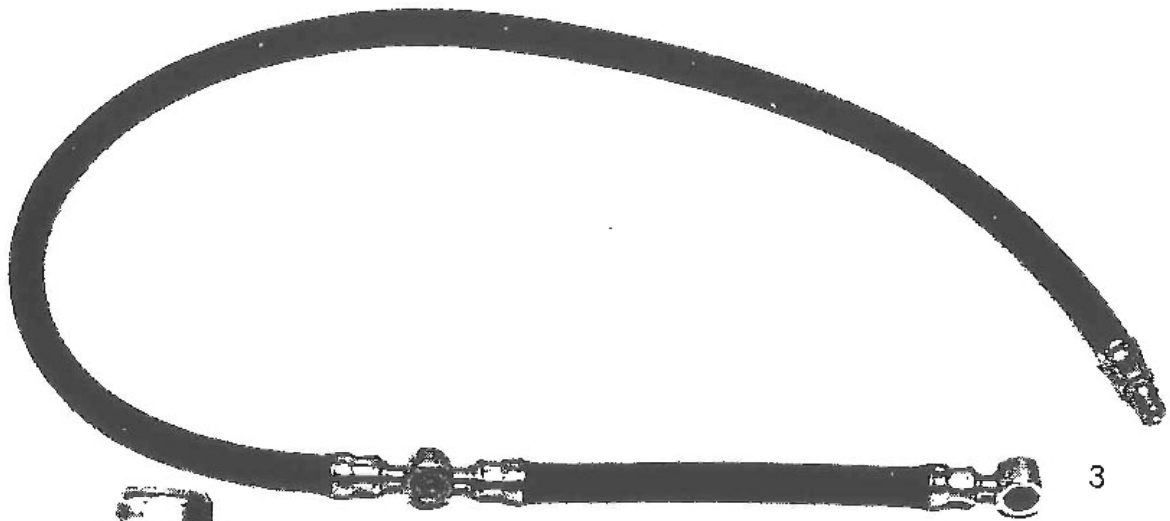

2



4



5



6

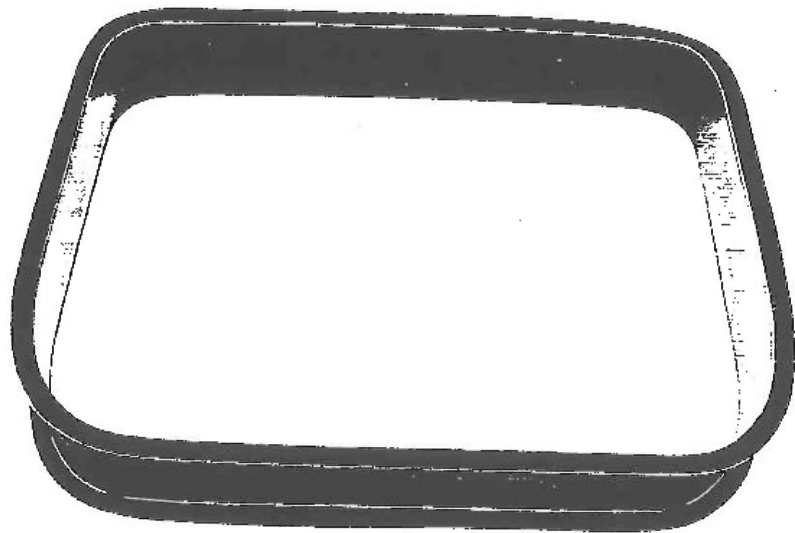

7

	BRÄNSLESYSTEM	TYP 140	AVD 8	SIDA 16
---	---------------	------------	----------	------------

Pos	Antal	Det nr	Benämning	Anm
1	1	831092-2	Bränslepump	
	1	552004-4	Bränslepump elektrisk	Kapacitet 125 l/tim, tryck 0,28 kp/cm ² . På rallycross- och racingbilar parallellkopplas lämpligen 2 st pumpar. Eliminerar risken för ånglås som gärna uppkommer med mekanisk pump vid hög yttemperatur.
2	1	946600-4	Nippel bränslepump	
3	1	825856-8	Bränsleslang	
4	2	825857-6	Hålskriv bränsleslang	
5	2	825858-4	Sil bränsleslang	
6	4	957173-8	Packning hålskriv-bränsleslang	
7	1	552221-4	Mellanläggsram för tank	Minskar risken för att tanken förstörs vid körning på dåliga vägar.

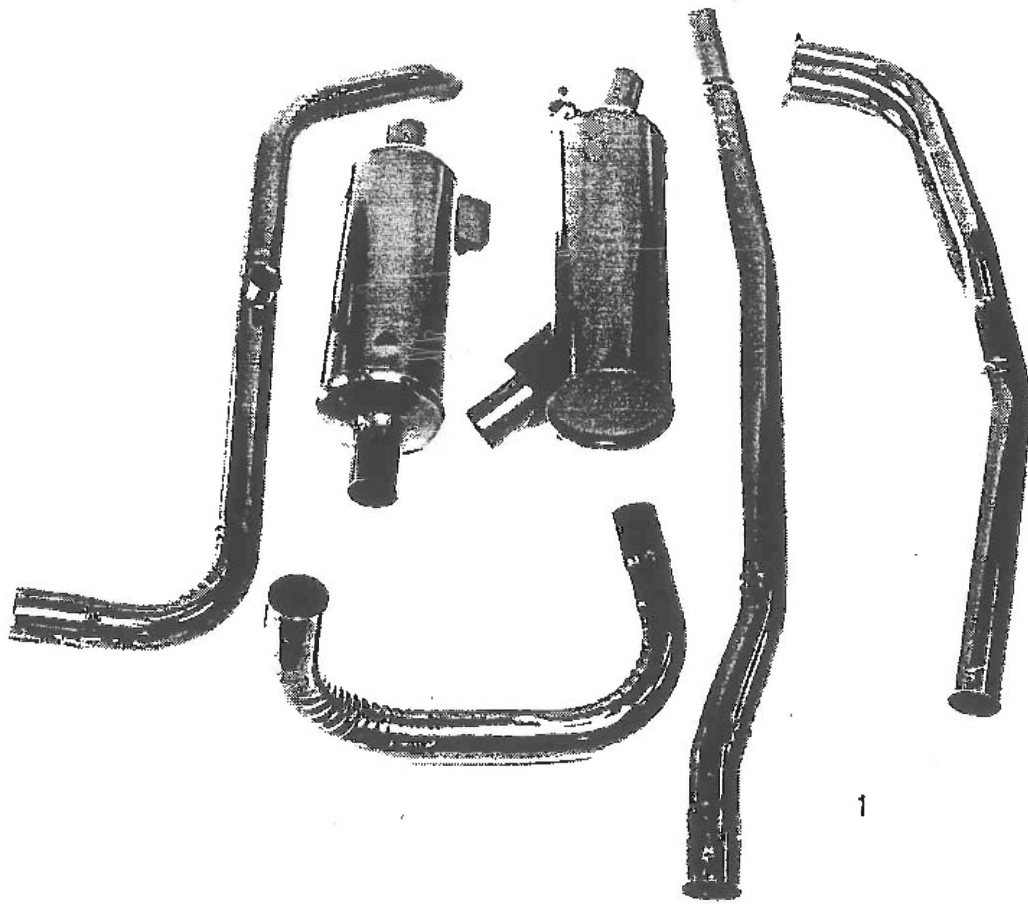

1

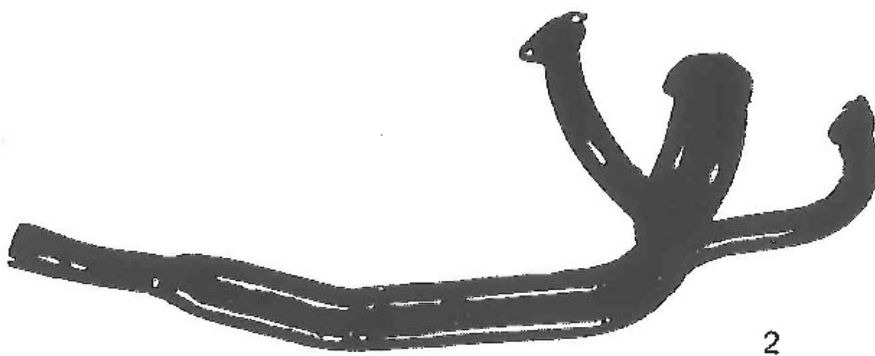

2



3

	AVGASSYSTEM	TYP	AVD	SIDA
		140	B	17

VOLVO Rally Avgassystem, utformat med tanke på minsta möjliga effektförlust.

Med VOLVO Rally Avgassystem "andas" motorn bättre. Systemet ger en effektivt vinst på 5-9 hk genemot standard avgassystem beorende på bilmodell och är avsett för såväl vardags- som tävlingskörning.

Pos	Antal	Det nr	Benämning	Anm
1	1	552298-2	Rally Avgassystem kpl till P140 t o m 1973 års modell	511,-
	1	552287-3	x Främre rör	
	1	552288-3	x Mellanrör	
	1	552282-6	x Främre ljuddämpare	
	1	552283-4	x Kardankrök	
	1	552284-2	x Bakre ljuddämpare	
	1	552285-9	x Utblåsningsrör	
	1	552317-0	x Monteringsatts	
1	1	552289-1	Rally avgassystem kpl till P140 1974 års modell	
	1	552287-5	x Främre rör	
	1	552288-3	x Mellanrör	
	1	552282-6	x Främre ljuddämpare	
	1	552291-7	x Kardankrök	
	1	552292-5	x Bakre ljuddämpare	
	1	552293-3	x Utblåsningsrör	
	1	552294-1	x Monteringsatts	
2	1	419381-9	Avgasgrenrör	422,- Avstämt extraktorgrenrör i stålplåt. Ger en förbättring av motorns låg- och mellanvarvsmoment jämfört med standardgrenröret. Ø2" inv.
3	1	460894-9	Avgasgrenrör, gjutet	478,- Ger högre max effekt än extraktorgrenröret. Ø2" inv.

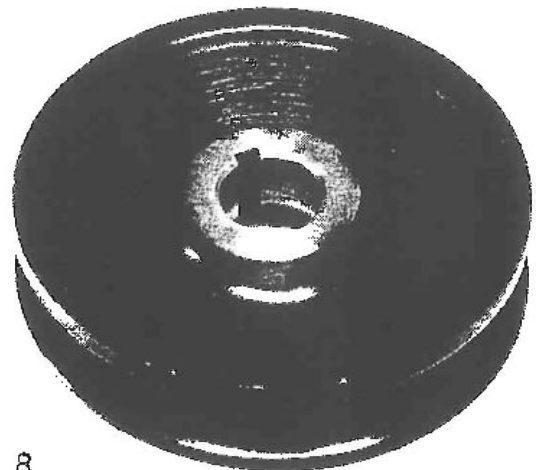
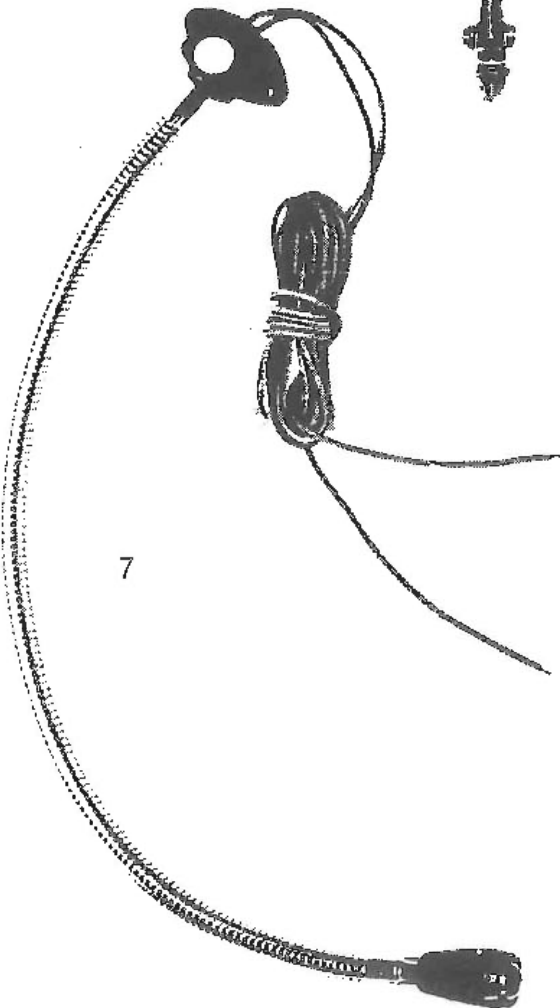
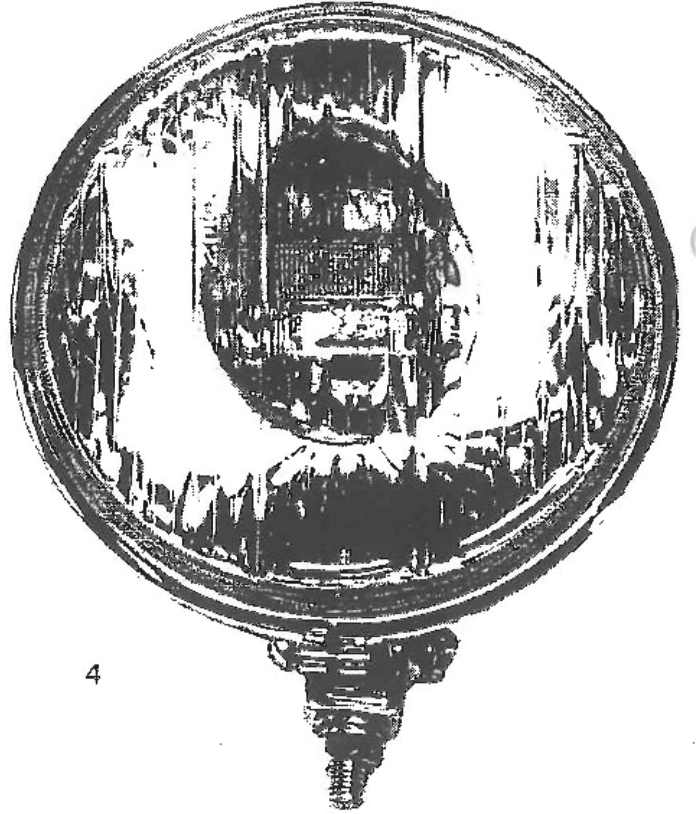
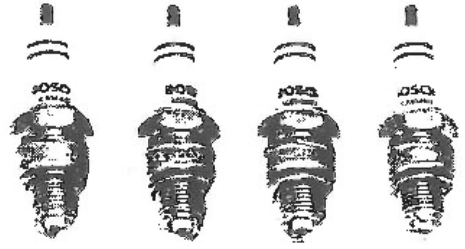
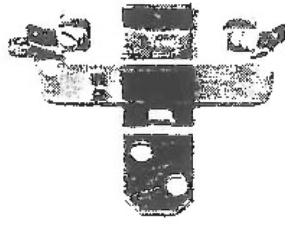
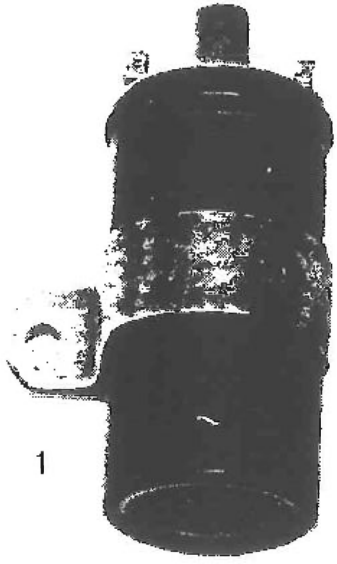



SID.

INNEHÅLL

1

ELEKTRISK UTRUSTNING

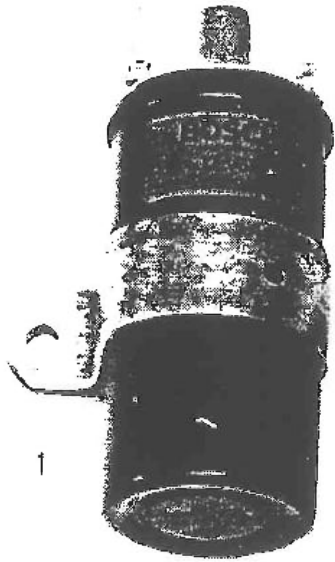

1

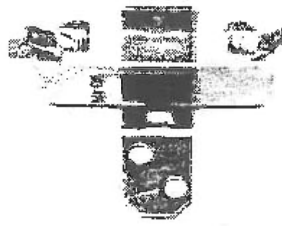

2

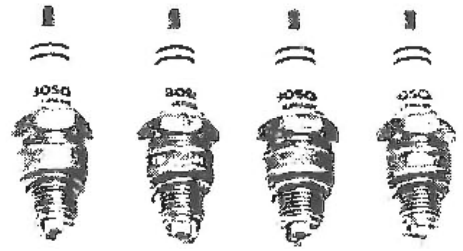

3



6



5

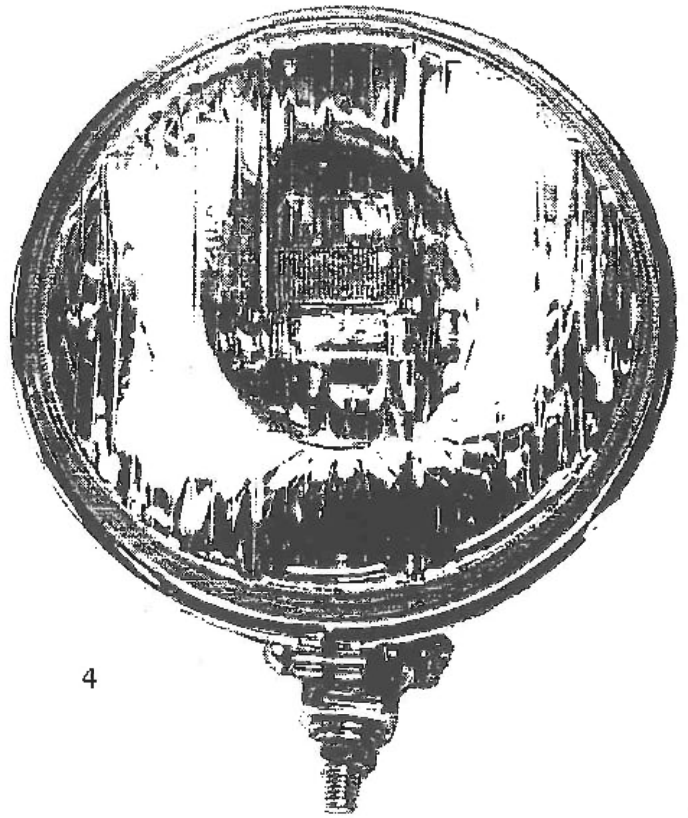

4

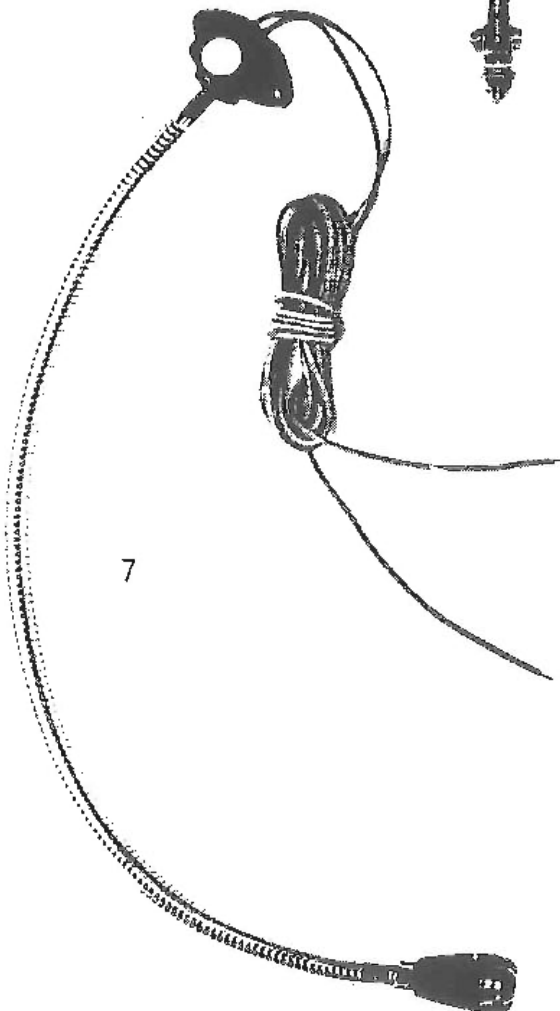

7

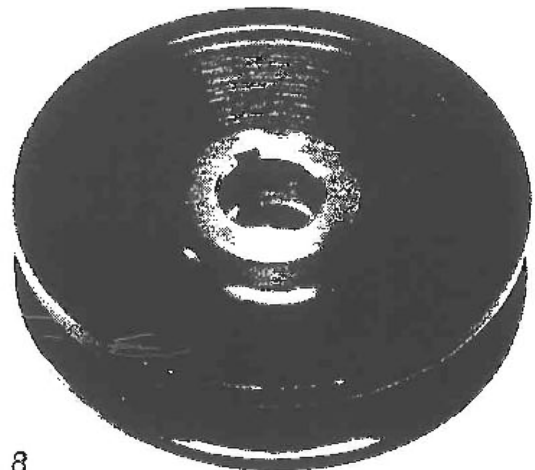

8

	ELEKTRISK UTRUSTNING	TYP	AVD	SIDA
		140	C	1

Pos	Antal	Det nr	Benämning	Anm
1	1	826490-5	Tändspole	
2	1	241612-1	Förkopplingsmotstånd	
3	1	238624-1	Tändstift Bosch W240T1	För Special I- och klass std A-motorer
3	1	273528-0	Tändstift Bosch W240T35	D:o men med mindre tendens för igenslagning vid stads- körning
3	1	273536-3	Tändstift Bosch W225T1	För B20 GT-sats samt trim- made B20-motorer upp till ca 130 hk
3	1	552029-1	Tändstift Bosch W280S1S	
3	4	552498-3	Tändstift Bosch W275T1	För Special II och III- motorer vid normal körning
3	4	552499-6	Tändstift Bosch W310S1S	D:o vid tävlingskörning
4	1	552028-3	Fjärrstrålkastare, Bosch 180 mm, utan glödlampa	Lämplig för rally- och landsvägskörning
5	1	552031-7	Stag till fjärrstrålkastare 552028	Nödvändig för rallykörning och rekommenderas vid landsvägsbruk för att und- vika fladdrande ljusbild
6	1	552030-9	Glödlampa 100 W	
7	1	283651-8	Kartläsningslampa	Nödvändig vid rallykörning och rekommenderas även för standardbilens.
8	1	552884-9	Remskiva för generator	Ø 86 mm



SID.	INNEHÅLL
1-2	VÅXELLADEDETALJER M40
3	SLUTVÅXEL
4	KOPPLING
5	MELLANLAGER, MOTORBALK
6	DIFFERENTIALBROMS

	TRANSMISSION	TYP	AVD	SIDA
		140	D	1

Standard växellådorna har ett relativt stort "språng" mellan varje växel som gör att man med en trimmad motor gärna hamnar i ett område där motorn ligger på för högt varv på en växel och på nästa högre växel inte drar för att motorvarvet är för lågt.

Detta är inte acceptabelt på en tävlingsbil där varje sekund är dyrbar.

Därför har vi tagit fram detaljer att användas för konvertering av såväl nållagrad som icke nållagrad växellåda M40 till tätstegad växellåda M40.

I det fall att standardlådan som skall byggas om icke är nållagrad, måste de under punkt B nedan nämnda detaljerna användas jämte detaljerna under punkt C.

För ombyggnad av en nållagrad växellåda M40 erfordras endast de under punkt C nämnda ombyggnadsdetaljerna.

Information om användningsområde och utväxling för M40 ger i tabell A nedan.

Tabell A: Tätstegad nållagrad växellåda för B20 (2,0-2,2 l)

TYP	DET NR	UTVÄXLING				ANVÄNDNINGSSOMRADE
		1:an	2:an	3:an	4:an	
M40		1:an 2,62:1	2:an 1,67:1	3:an 1,24:1	4:an 1:1	Rally- och bankörning med Spec I och II-motorer
jämför standard: t o m 72 från 73		3,13:1 3,41:1	1,99:1 1,99:1	1,36:1 1,36:1	1:1 1:1	

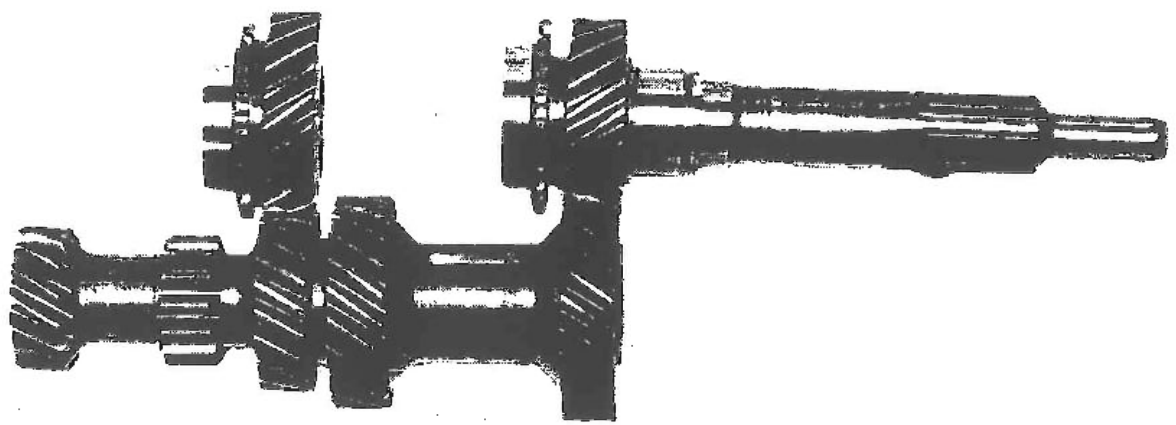

	VÄXELLADEDETALJER M40	TYP	AVD	SIDA
		140	D	2

Tabell B: Ombyggnadsdetaljer för konvertering av icke nållagrad växellåda M40 till nållagrad växellåda M40

Pos	Antal	Det nr	Benämning	Anm
	1	380217-0	1:ans drev	Standard det.
	1	380218-8	2:ans drev	Standard det.
	2	181330-2	Nållager	Standard det.
	1	181331-0	Nållager	Standard det.

Tabell C: Ombyggnadsdetaljer för nållagrade standard växellådor till tätstegade växellådor

TYP	DET NR			
	BOTTENDREV	1:ANS DREV	3:ANS DREV	ING. AXEL
M40 årsmodell 67-70	380422-6		380423-4	380382-2
M40 årsmodell 71-72	380824-3		380423-4	380382-2
M40 årsmodell 73-	380824-3	380217-0	380423-4	380382-2

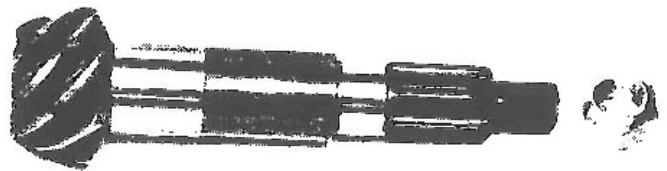
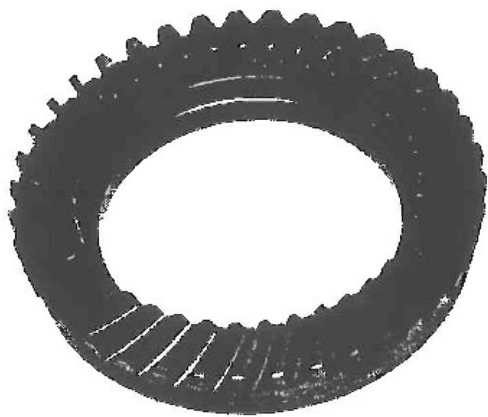

1

	DREVSATS BAKAXEL	TYP 140	AVD D	SIDA 3
---	------------------	------------	----------	-----------

Bakaxelutväxling

För att få maximal dragkraft på hjulen och därmed snabbast möjliga acceleration måste utväxlingen i bakaxeln höjas numerärt i förhållande till standardutväxling. Därvid måste man även ta hänsyn till vilken topphastighet bilen kommer att uppnå eftersom denna blir lägre vid ett givet max.varvtal på motorn med en högre bakaxelutväxling. Som en generell rekommendation gäller:

Rally: Endera slutväxel 5,38:1 eller 4,88:1 både för klass std och spec. I regel är 5,38:1 den lämpligaste. I klass Special är växellåda M400 T + slutväxel 5,38 den bästa kombinationen på svenska rallyn.

Rallycross: 5,38:1 eller 4,88:1, beroende på framför allt motorns slaglängd och hjuldimension. En 2-liters motor och 15" däck kräver 5,38:1. Med en 2,4-liters med 13" eller 15" däck erhålles bästa resultatet med 4,88:1.

Racing: Eftersom banornas karaktär varierar mer än i de föregående motorsportgrenarna får motorvarvtalet på raksträckorna avgöra slutväxeln. I första hand 4,88:1 och 4,56:1 kommer ifråga vid tävlingar i Sverige.

Pos	Antal	Det nr	Benämning	Anm
	1	552144-8	Drevsats 5,38:1, M30	21,8 km/tim vid 1000 varv per min. Användningsområde: Rally och rallycross.
1	1	525880-1	Drevsats 4,88:1, M30	24,0 km/tim vid 1000 varv per min. Användningsområde: Rally på mycket snabba sträckor samt racing.
	1	380789-8	Drev, större, för utgående axel	Reduceringsdrev för att hastighetsmätaren ska visa rätt med bakaxelutväxling 4,38:1. Passa tätstegad växellåda M40.
	1	380305-3	Drev mindre (plast)	

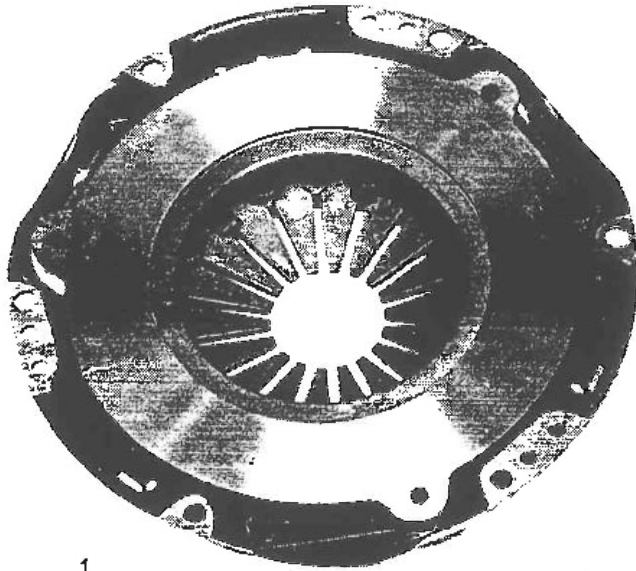

1

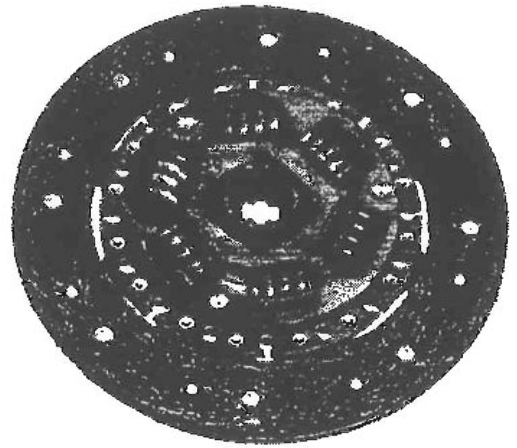

2

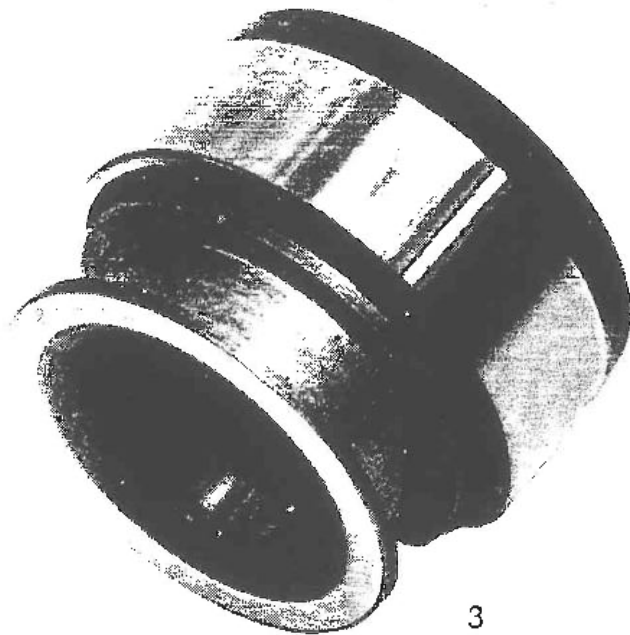

3

	KOPPLING, LAMELL och URTRAMPNINGSLAGER	TYP	AVD	SIDA
		140	D	4

Pos	Antal	Det nr	Benämning	Anm
		418930-4	Koppling Laplander 585,-	Tryckkraft 4660-5400 N (475-550 kp) Lamell det nr 418871 Urtrampningslager det nr 380569 Användningsområde: Steg I och II- motorer upp till ca 125 kW (170 hk) och max vridmoment ca 206 Nm (21 kpm) Kan användas i Volvo Cup- och rally- bilar även om säkerhetsmarginalen då är liten.

1	1	552145-5	RAC-Koppling	Tryckkraft 7100-7750 N (725-790 kp) Lamell det nr 552146 Urtrampningslager det nr 672122 Användningsområde: Special II-III- motorer. Speciellt lämpad för rally, rallycross och drag-racing. Tål upp till ca 255 Nm (26 kpm). Platta för urtrampningslager demonteras.
---	---	----------	--------------	---

Lamell

Pos	Antal	Det nr	Benämning	Anm
		418871-0	Lamell 228,-	Skall användas tillsammans med koppling 418930
2	1	552146-3	Lamell	Avsedd att användas tillsammans med koppling 552145

Urtrampningslager

Pos	Antal	Det nr	Benämning	Anm
3	1	380569-4	Urtrampningslager 56,-	Skall användas till koppling 418930
		672122-9	Urtrampningslager	Bör användas till koppling 552145



1



2

	MELLANLAGER, MOTORBALK	TYP 140	AVD D	SIDA 5
---	------------------------	------------	----------	-----------

Pos	Antal	Det nr	Benämning	Anm
	1	552154-7	Lagerhållare för mellan- lager	Passar 140 B20 A, B.
	1	552155-4	Lagerhållare för mellan- lager	Passar 140 GL, B20 E.
1	1	552156-2	Motorbalk bakre	
2	1	552158-8	Mellanlagerupphängning	

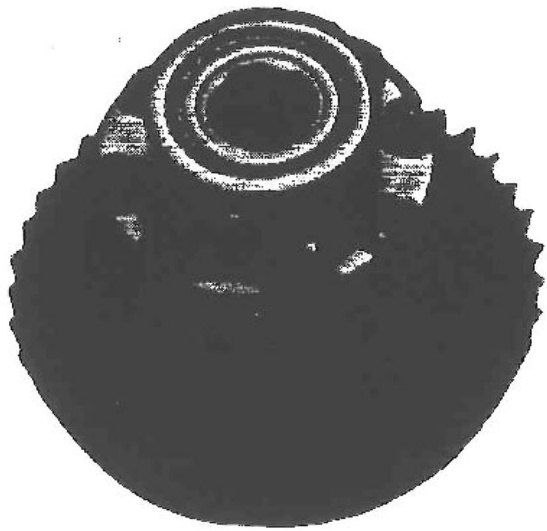

1

	DIFFERENTIALBROMS M30	TYP 140	AVD D	SIDA 6
---	-----------------------	------------	----------	-----------

Differentialbroms

Vid körning i ett väglag som ger olika friktion för drivhjulen eller när ena drivhjulet inte är i kontakt med vägbanan kommer hjulet med den lägsta friktionen att bestämma hur stor drivkraft som kan överföras från hjul till vägbanan och därmed vilken acceleration man kan uppnå.

Genom att montera en differentialbroms ökar man den kraft man kan överföra till drivhjulet med den högre friktionen och därmed accelerationen. Av detta framgår att man vid all tävlingskörning - där reglerna tillåter - skall använda differentialbroms.

Enligt nuvarande reglemente är det tillåtet att använda diffbroms i rally, rallycross och racing i Sverige. I grupp I, vilket endast förekommer internationellt, måste denna vara homologerad eller klassad i grupp 1 för att vara tillåten.

För närvarande är diffbroms klassad i följande modeller: 122S B18, B20; 142S B20; 142 GL, 242 L B20; 242 DL B21; 244 GL. Se ID-kort för resp modell.

Pos	Antal	Det nr	Benämning	Anm
1	1	384727-4	Differentialbroms M30	Fr o m årsmodell 1970
	2	384509-6	Distanshylsa	Erfordras tillsammans med 384727 för 1967-1969 års modeller
	1	942654-5	Spännstift	



SID.	INNEHÅLL
1	HJULUPPHÅNGNING
2	FJÄDRAR
3	KRÄNGNINGSHÄMMARE OCH STÖTDÄMPARE

	HJULUPPHÄNGNING	TYP 140	AVD E	SIDA I
---	-----------------	------------	----------	-----------

Hjulupphängning

I en standardbil är hjulupphängningen med fjädrar och stötdämpare en kompromiss av en mängd önskemål där förarens och passagerarnas komfort har hög prioritet. Allt eftersom våra vägar blir jämnare och rakare och kundens önskemål om mjuk och tyst gång hos bilen ökar så ökar behovet av att modifiera bilen för tävlingskörning eftersom körförhållandena (vid t ex rally) så markant avviker från normalkörning. Komforten får ge vika för sådana krav som optimal väghållning på skogsvägar eller att fjädrarna har dimensionerats upp så att bilen efter en luftfärd på kanske 20 meter vid landningen just före ett krön inte "slår i botten" med krökta länkarmar och fjäderben som följd.

Stötdämparsättningen är radikalt förändrad - de relativt mjuka standarddämparna får ge vika för gastrycksstötdämpare som effektivt dämpar vagnens gungningar och krängningar utan att mattas.

Mellan dessa båda kategorier - normalbilisten och tävlingsföraren - finns det en grupp som inte har tävlingsambitioner men likväl vill ha en bil som är krängningsstabilare och följsammare än den rena standardbilen. Som framgår av följande har vi utrustning för såväl tävlingsföraren som den mer krävande vardagsbilisten.

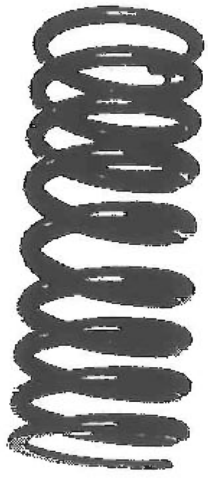

1



2

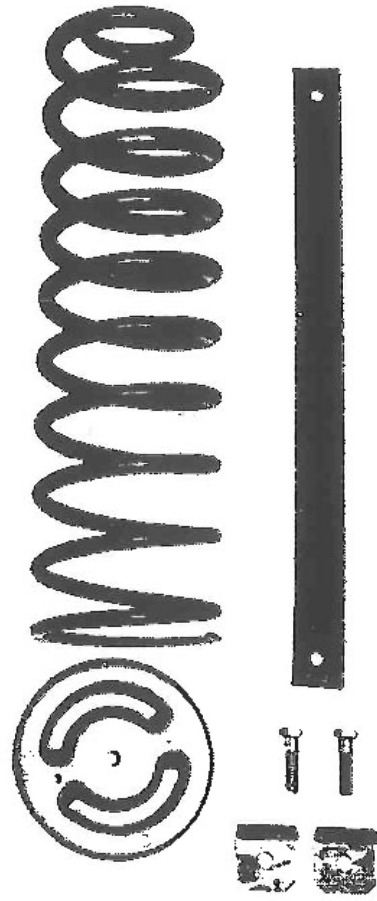

3

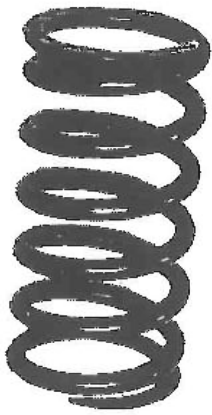

4

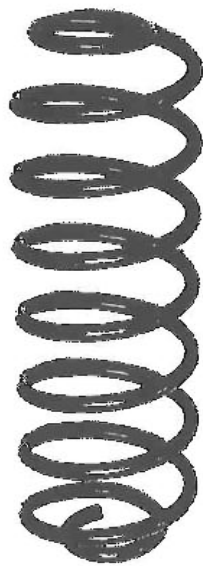

5

	FJÄDRAR	TYP	AVD	SIDA
		140	E	2

Information om användningsområde för här nämnda fjädrar ges i tabellen nedan.

Pos	Antal	Det nr	Benämning	Anm	
1	2	552105-9	Framfjäder, progressiv	Längd 0,29 m (0,30). 15% styvare än standard	
2	2	552106-7	Framfjäder, progressiv	Bil utrustad med denna fjäder skall för godkännande av SBP utrustas enligt tabell nedan. Längd 0,33 m (0,30). 25% styvare än standard.	
3	2	552137-2	Kpl fjäderpaket bak		
	1	552136-4	x Fjäder progressiv, bak	Längd 0,45 m (0,42)	
	1	552151-3	x Nedre bricka		
	1	660108-2	x Fångband		
	2	552152-1	x Fästbricka för 660108		
	2	940162-1	x Bult		
	2	679655-1	Kompletteringsgummi för bakfjäder (67-70)		
4	2	552134-9	Kort framfjäder, ej progressiv, Rally	Längd 0,25 m (0,30). 70% styvare än standard.	287.-
5	2	552128-1	Kort bakfjäder, ej progressiv, Rally	Längd 0,38 m (0,42). 10% styvare än standard.	238.-

ANVÄNDNINGSGOMRADEN - FJÄDRAR

DET NR		UTFÖRANDE	ANVÄNDNINGSGOMRADE
FRAM	BAK		
552105	552137	progressiv progressiv	Landsvägskörning samt rally på bra vägar. Markfrigången blir oförändrad jämfört med standard fjädrar
552106	552137	progressiv progressiv	Rallykörning på mycket dåliga vägar. Mark- frigången ökar. Vid montering av framfjäder 552106 krävs för godkännande av SBP att bilen även är utrustad med krängningshämmare 552172 samt bakfjäder 552137, stötdämpare 552191, 552192.
552134	552128	linjär linjär	Landsvägskörning, rallycross samt rally- körning - bättre vägegenskaper p g a mindre markfrigång och ökad krängningsstyvhet.

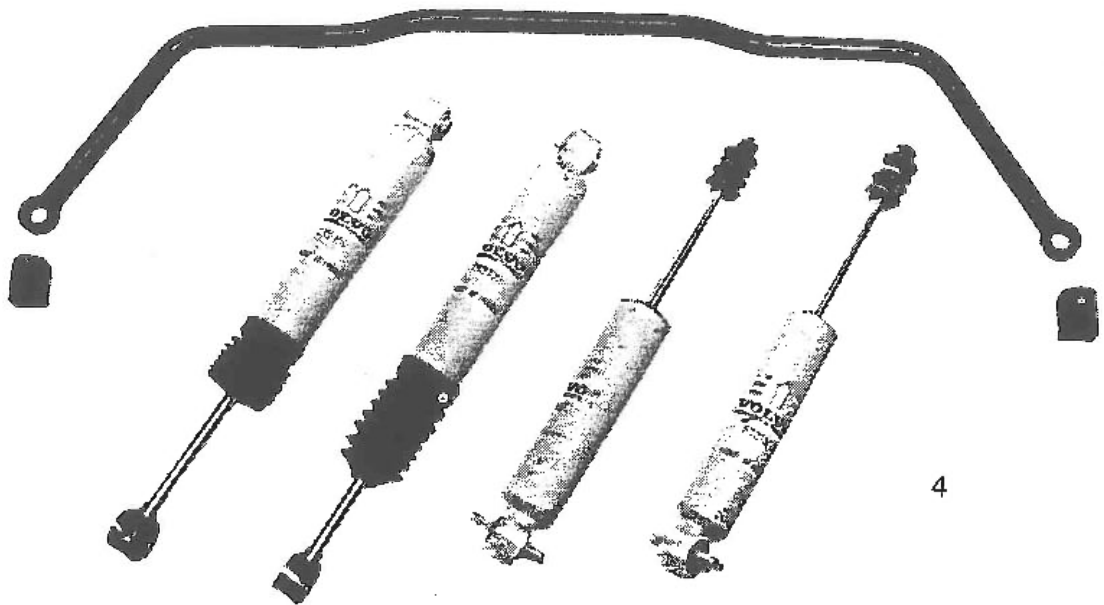
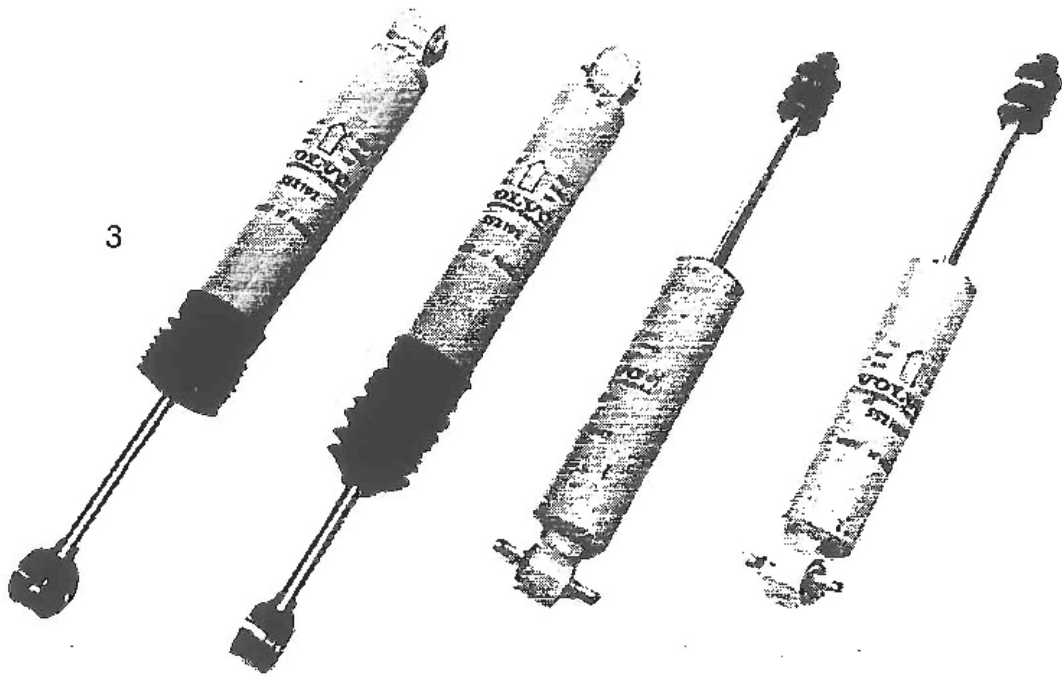
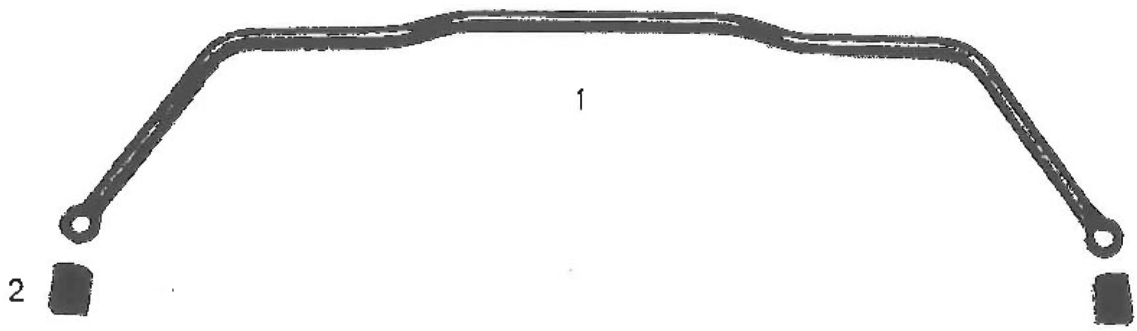

	KRÄNGNINGSHÄMMARE och STÖTDÄMPARE	TYP	AVD	SIDA
		140	E	3

Pos	Antal	Det nr	Benämning	Anm
1	1	552172-9	Krängningshämmare fram \varnothing 20 mm	Avsedd för landsvägskörning och rally. Ger väsentligt ökad krängningsstabilitet
2	2	552173-7	Gummibussning för krängningshämmare 552172	
	1	552185-1	Stötdämparsats Rally	493,- Gastryckstötdämpare, i första hand avsedda för rallykörning
	2	552189-3	x Stötdämpare fram de Carbon, Rally	
	2	552190-1	x Stötdämpare bak de Carbon, Rally	
3	1	552186-9	Stötdämparsats Sport	456,- Gastrycksstötdämpare, avsedda för landsvägs- och rallykörning mjukare sättning än ovanstående
	2	552191-9	x Stötdämpare fram de Carbon, Sport	
	2	552192-7	x Stötdämpare bak de Carbon, Sport	
4	1	552179-4	Road Holding Kit 140	820,- Avsedd för landsvägsbruk där ökad krängningsstyvhet önskas utan alltför stor försämring av komforten
	1	552172-9	x Krängningshämmare fram \varnothing 20 mm	446,- 750
	2	552173-7	x Gummibussning för 552172	18,- 6,50
	1	552186-9	x Stötdämparsats, Sport	



SID.	INNEHÅLL
<hr/>	
1	FÖRSTÄRKNINGSDETALJER HJULUPPHÅNGNING
2	SKYDDSPLAT
3	SKYDDSBÅGE, FÖRARSTOL



1

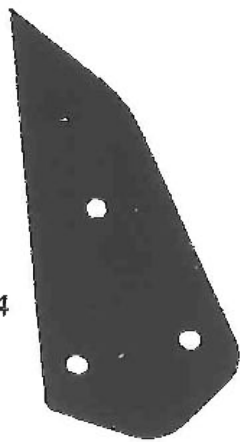

4

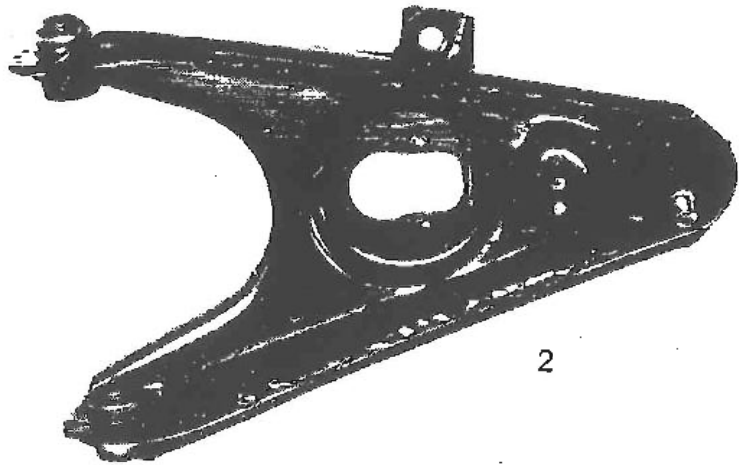

2



5



3



6

	FÖRSTÄRKNINGSDETALJER	TYP	AVD	SIDA
	HJULUPPHÄNGNING	140	F	1

Pos	Antal	Det nr	Benämning	Anm
1	1	552130-7	Frambalk	Förstärkt framaxelbalk. I första hand avsedd för rallybilar men även för standardbilar som körs på extremt dåliga vägar.
	1	552131-5	Nedre länkarm, vänster	Förstärkta, användningsområde som ovan
2	1	552132-3	Nedre länkarm, höger	
3	1	552139-8	Bärarm bakre (från '71)	
4	2	552142-2	Förstärkningsplåt för bärarmsinfästning	Förstärkt, användningsområde som ovan
5	2	552140-6	Hårdare gummibussning för bärarmar - bakaxel	Bör monteras när kraftigare stötdämpare än standard monteras
6	2	552141-4	Nedre stötdämparbult	Tillverkas i specialstål och bör monteras när kraftigare stötdämpare än standard monteras

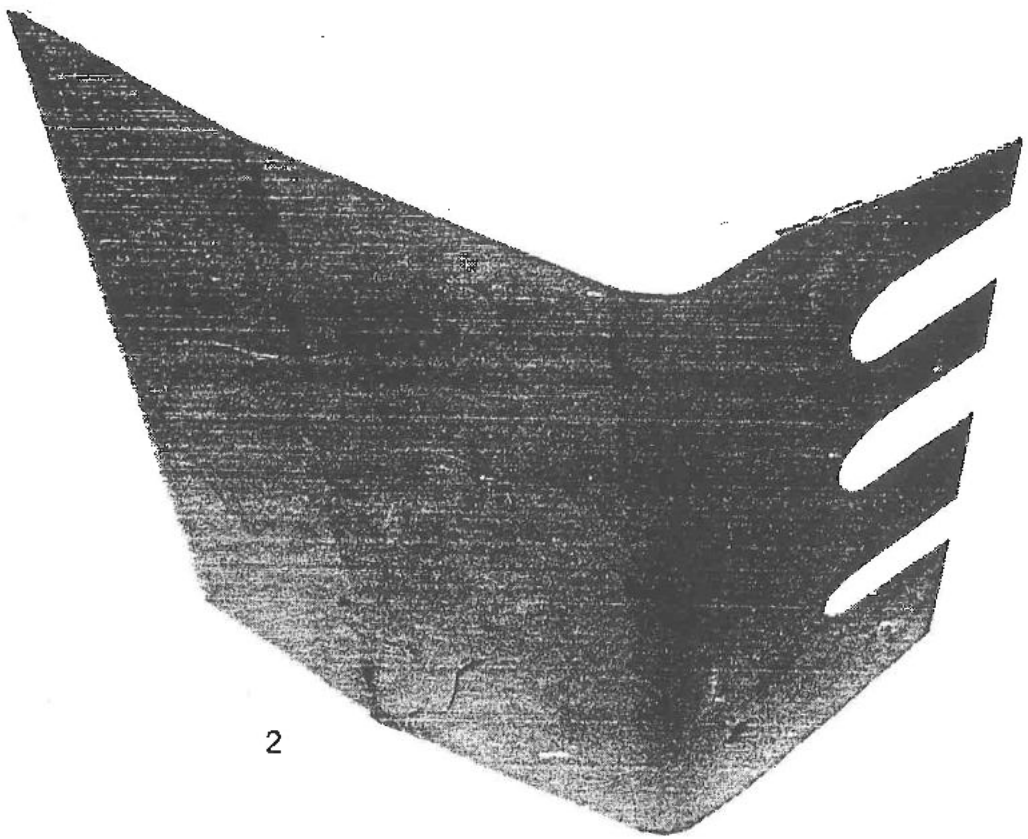
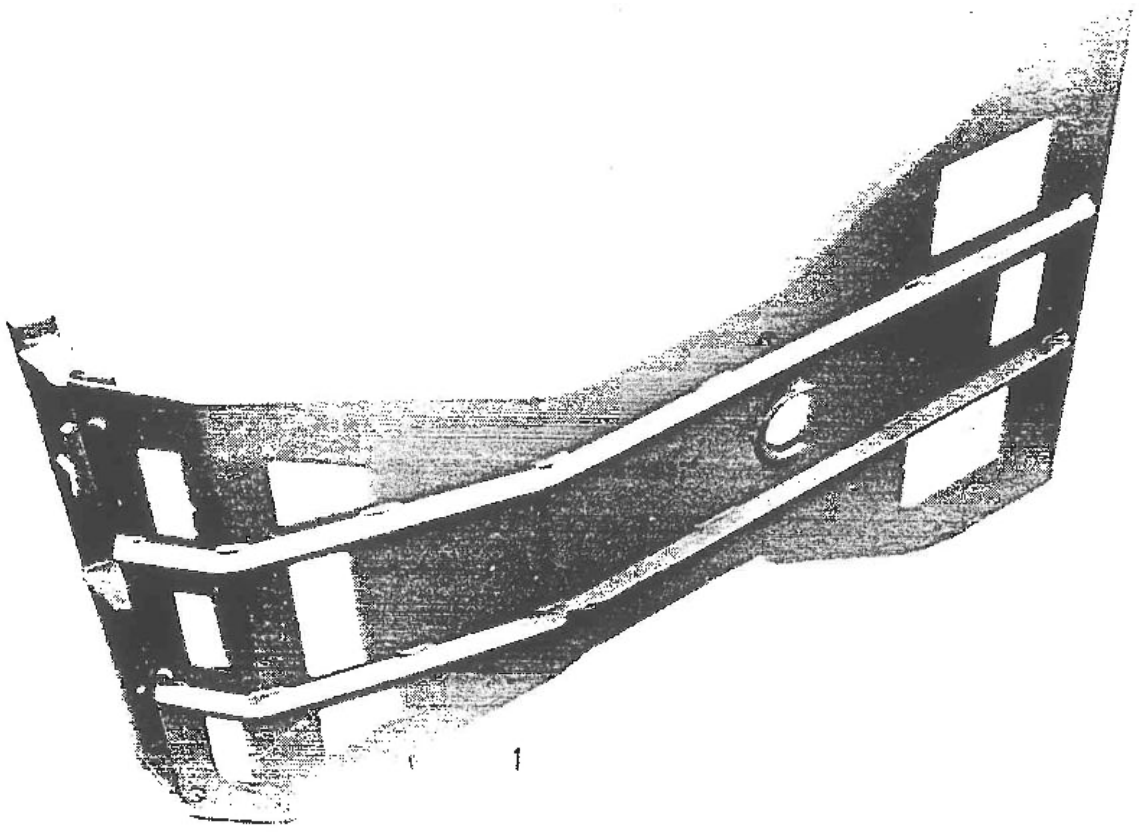

	SKYDDSPLAT	TYP	AVD	SIDA
		140	F	2

Pos	Antal	Det nr	Benämning	Anm
1	1	552109-1	Skyddsplåt främre kpl. Stål. För modellerna 67-70	Vikt 34 kg
1	1	552115-8	Skyddsplåt främre kpl. Stål. För 1971 års modell och senare.	Vikt 34 kg
1	1	552113-3	Skyddsplåt främre kpl. Aluminium. För modellerna 67-70	Vikt 20 kg
1	1	552116-6	Skyddsplåt främre kpl. Aluminium. För 1971 års modell och senare.	Vikt 20 kg
2	1	552110-9	Skyddsplåt bakre kpl Stål. För modellerna 67-73	Vikt 15 kg
2	1	552114-1	Skyddsplåt bakre kpl. Aluminium. För modellerna 67-73	Vikt 8 kg
	1	552117-4	Skyddsplåt bakre kpl. Aluminium. För GL-modellerna 71-73	Vikt 13 kg
2	1	552118-2	Skyddsplåt bakre kpl. Aluminium. För 1974 års modell	Vikt 20 kg

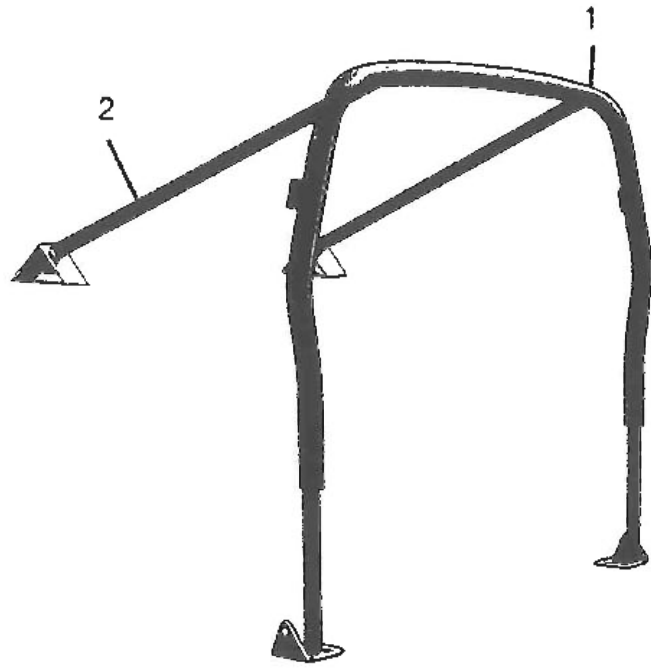

3

	SKYDDSBÅGE, FÖRARSTOL	TYP 140	AVD F	SIDA 3
---	--------------------------	------------	----------	-----------

Pos	Antal	Det nr	Benämning	Anm
1	1	552160-4	Skyddsbåge, P142	
2	1	552163-8	Stöttningsatts för 552160	
	1	552162-0	Skyddsbåge P144	
3	1	552305-5	Förrarstol Recaro	Av Trafiksäkerhetsverket godkänd rallystol för P140/160, 240/260. Även godkänd för att användas i klass Standard.

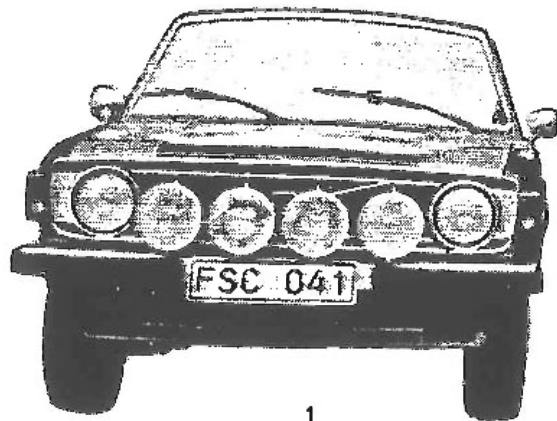

1

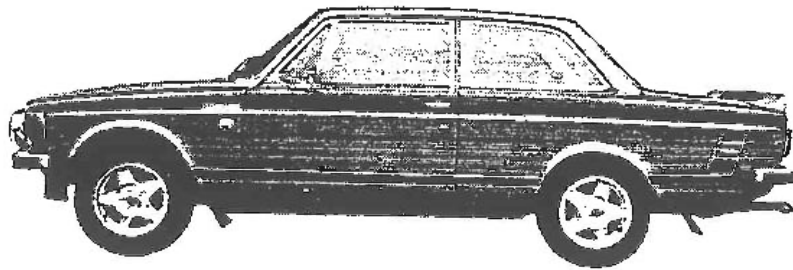

2

	ÖVRIG UTRUSTNING	TYP 140	AVD G	SIDA 1
---	------------------	------------	----------	-----------

Pos	Antal	Det nr	Benämning	Anm
1	1	552166-1	Spoiler fram	Förbättrar bilens sidvindsstabilitet samtidigt som den bidrar till minskad bensinförbrukning
2	1	552167-9	Spoiler bak	
	1	552306-3	Stripe, vit	
2	1	552307-1	Stripe, svart	

