

PRODUKT P	HOOFDGROUP 4	GROEP 46
BETR. Speciaal gereedschap 999 5212 voor achter- as		NO. 15
140, 164 240, 260		DATUM Nov. 79

Service Bulletin

Pagina 1 van 2

Vervangen van steekaslagers

Het persgereedschap 999 5212-9 is nu beschikbaar voor het verwijderen en monteren van de steekaslagers. Het gereedschap bestaat uit 3 delen:

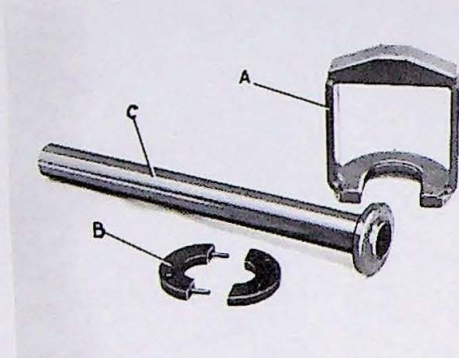

Pershulstuk (A), drukplaat (B) (die bestaat uit twee helften) en tegenhouder (C).

Gebruik bij het monteren van dit gereedschap montage-ring 5010 als een tegenhouder voor het lager en de borgring in de pers.

Het persgereedschap 999 5212-9 wordt ook beschreven in SB 0-08-64 van Nov. '79 en is een alternatief voor het vroegere gereedschap 999 2838.

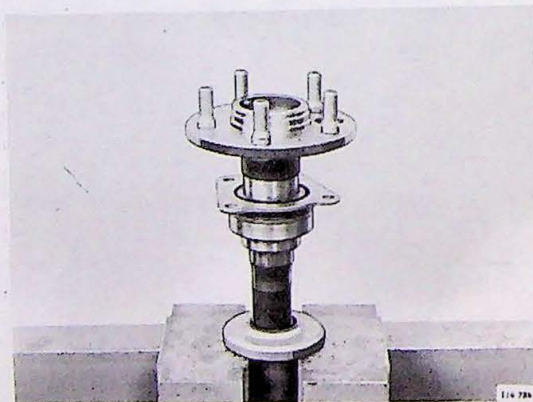

Verwijderen van steekaslagers

- 1 Plaats de steekas in de tegenhouder.
- 2 Plaats de tegenhouder in de pers en ondersteun de flens daarvan met 2 V-vormige blokken.

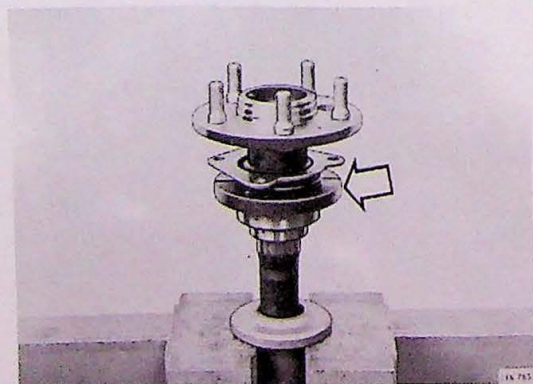

- 3 Licht de keerring en drukplaat op de steekas op om de twee helften van de drukplaat van het persgereedschap op het lager te kunnen plaatsen.

Eén van de helften van de drukplaat heeft twee geleidepennen die in overeenkomstige gaten in de andere helft worden gedrukt.

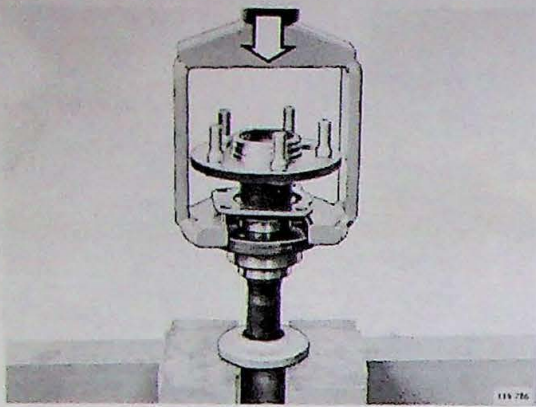

- 4 Plaats het pershulpstuk over de drukplaat zodat de plaat in de uitsparingen van het hulpstuk valt. De opening in de drukplaat moet 90° ten opzichte van de opening in het pershulpstuk staan.
- 5 Pers vervolgens het lager en de borgring van de steekas.

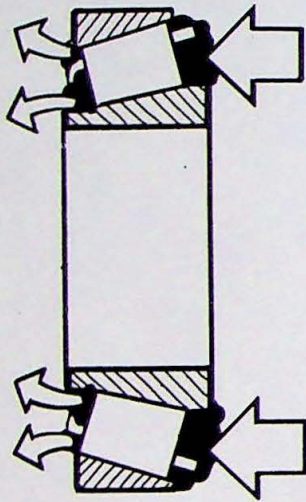

Monteer het lager en de borgring op de steekas

Vet het nieuwe lager in alvorens het op de steekas te monteren.

Vul de ruimte tussen de binnenste en buitenste ringen van het lager met vet.

Doorgaan met vullen totdat het vet er aan de andere kant van het lager uitkomt.

Opmerking ! Het is zeer belangrijk dat het hele lager met vet wordt gevuld.

De nieuwe binnenste en buitenste keerringen moeten eveneens worden ingevet.

Vul de ruimte tussen de keerringlippen met vet.

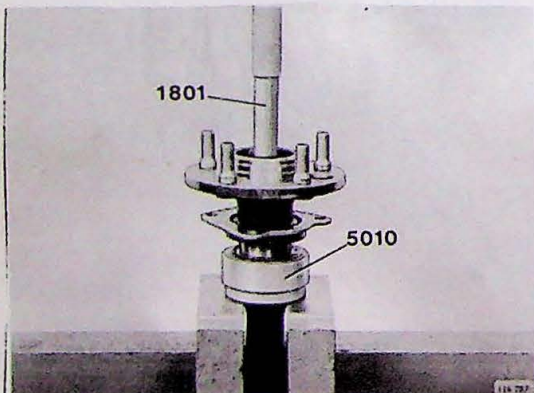

Breng de drukplaat en de keerring in de juiste stand op de steekas aan.

Monteer het ingevette lager en de borgring op de steekas. Plaats de montagering 5010 over het lager en de borgring.

Plaats de steekas in de pers. Ondersteun de montagering 5010 met behulp van 2 V-vormige blokken. De V-vormige blokken mogen niet tegen de steekas aanliggen.

Druk op de steekas met behulp van universeel handvat 1801 om het lager en de borgring in de juiste stand te monteren.