

Voorruiit vervangen

M.i.v. modeljaar 1991 wordt rondom de voorruiit een nieuwe sierstrip met houder ingevoerd. Deze strip is van EDPM-rubber. De ruiit rust op vier ruiitsteunen.

Dit bulletin behandelt het verwijderen en aanbrengen van de ruiit bij auto's van modeljaar 1991, resp. het verwijderen van alleen de sierstrip. Voor oudere modeljaren geldt het verwijderen volgens eerdere instructies, terwijl onderstaande instructies voor het aanbrengen van de ruiit volgens de nieuwe sierstripuitvoering opgevolgd moeten worden.

Gereedschappen, uitrusting en carrosseriematerialen

Volvo O/N

Voorruiit, compleet met strip en lasstuk, gekleurd glas	3 540 050
Voorruiit compleet met strip en lasstuk, ongekleurd glas	3 540 056
Butyltape voor de sierstrip	1 277 210
Butyltape voor de voorruiitsponning	3 540 085
Ruiitsteun (vulstuk), 4 st	3 540 058
Sierstrip, los	3 540 053
Lasstuk, los	3 540 092
Tegenhouder	1 159 783
Trekhandvat	1 159 784
Snaar	1 159 785

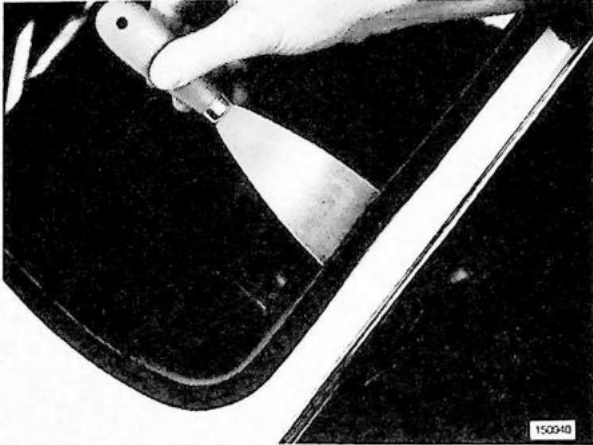

Voorruit, compleet, vervangen

Verwijderen

Verwijder de sierstrip rondom de voorruit. Maak de strip bij de las aan de onderkant los; trek de strip rondom de ruit voorzichtig los. Als de sierstrip in zijn houder vastzit: tik bij de voorruitstijl voorzichtig een gereinigd plamuurmes tussen de rubber strip en de sierstriphouder. Wring voorzichtig, totdat de sierstrip losgelaten heeft. Neem daarna de sierstrip met de hand los zonder het plamuurmes te gebruiken.

Steek bij een voorruitstijl een snaar via de binnenkant naar buiten. Zet de tegenhouder en het trekhandvat op de snaar vast.

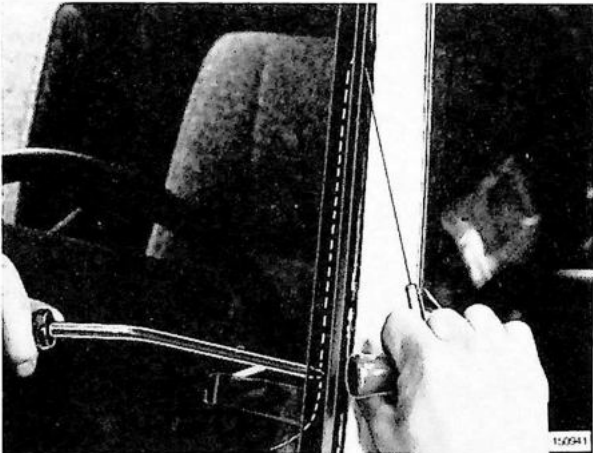

Met twee man:

Druk de tegenhouder in de butyltape. Trek via de buitenkant voorzichtig en met een gelijkmatige en rustige beweging. Wacht eventjes en verplaats de tegenhouder geleidelijk. Hou de snaar steeds gespannen. **N.B!** Snijd bij de voorruitstijl en het bovenste deel ervan en bij de andere voorruitstijl naar beneden los. **N.B!** Snijd de onderkant niet met de snaar: de plastic houder kan gemakkelijk beschadigen. Druk de ruit aan de bovenkant voorzichtig uit en snijd tegelijk met een mes de butyltape aan de onderkant van de ruit af.

Licht de voorruit uit.

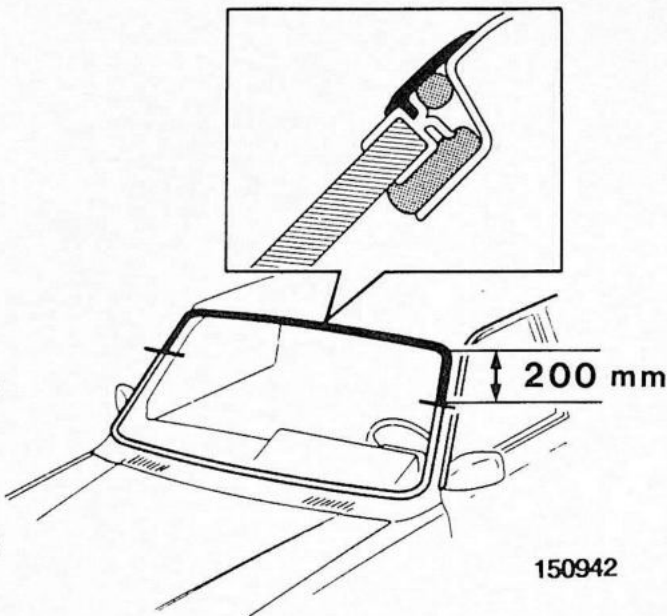

Aanbrengen

Verwijder de butyltape van de aanlegvlakken van de ruit en sponningen. Smeer daarna primer op het glas en de sponning; zie de instructie in Servicehandboek Hoofdgroep 8, Groep (82-88), pagina 67 (TP 31124/1).

Om hinderlijke geluiden, b.v. windgeruis, te verhinderen moet het tussen de voorruit en de carrosserie aan de bovenkant van de voorruit en een stukje langs de zijkanten absoluut dicht zijn. Daarom moet voor het aanbrengen op de auto aan de bovenkant en 10-15 cm langs de zijkanten naar beneden butyltape, Volvo O/N 1 277 210 op de sierstrip aangebracht worden.

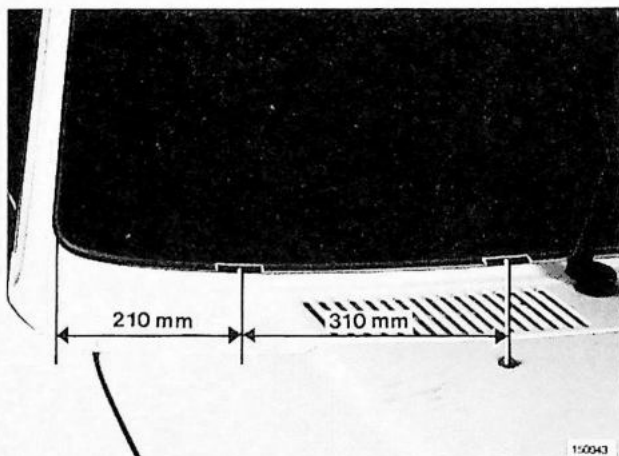

N.B! Het is van belang, dat de butyltape werkelijk aan de sierstrip vastkleeft.

Breng daarna volgens de afbeelding vier ruitsteunen (vulstukken) aan. Breng op de voorruitssponning butyltape, Volvo O/N 3 540 085 aan. Breng de schuin afgesneden las midden op de voorruitstijl aan.

Breng de voorruit aan en druk deze vast.

Alleen de sierstrip aanbrengen

Verwijderen

Zie de instructies op pagina 1 en hierboven.

Aanbrengen

Als alleen de sierstrip vervangen moet worden, moet eerst volgens de schets op pagina 3 butyltape, Volvo O/N 1 277 210 aan de bovenkant en langs de zijkanten op de carrosserie aangebracht worden. Smeer de sierstrip met zeepwater in. **N.B!** Als hierna de sierstrip tegen de carrosserie/ruit vastgedrukt moet worden, mag zeepwater niet met de butyltape in aanraking komen, omdat dan het hechtvermogen vermindert.

Let erop, dat de las van de sierstrip midden onder de ruit komt en druk de sierstrip zodanig vast, dat de butyltape werkelijk in de sierstrip vastkleeft.

Gereedschap, uitrusting en carrosseriema- teriaal	O/N
Voorruit incl. afdichtstrip en clip, getint glas	3540050-6
Voorruit incl. afdichtstrip en clip, normaal glas	3540056-3
Butyltape voor sierlijst	1277210-9
Voorruitsteunen (4)	3540058-9
Sierlijst, per stuk	3540053-0
Clip, per stuk	3540092-8
Tegenhouder	1159783-8
Handgreep	1159784-6
Pianodraad	1159785-3
H Cleaner	1161436-9
Lakvoorbehandelingsmiddel (rode dop)	1161386-6
PUR-lijmset * 220 ml	1161382-5
PUR-lijmset * 380 ml	1161458-6
PUR-lijmset * 580 ml	1161381-7
Lijmpistool (220 V)	1161394-0
Lijmpistool (110 V)	1161395-7
Anti-pieptape	3537456-0
Zuignappen (2)	9986030-6

*** De PUR-lijmset omvat:**

- 2-componenten PUR-lijm.
- mondstukken, 2
- pianodraad, Ø 0,05 mm
- RIM-activeringsmiddel (blauwe dop, O/N 1161373-4)
- glasactiveringsmiddel (gele dop, O/N 1356444-8)
- glasvoorbehandelingsmiddel (groene dop, O/N 1161385-8)
- beschermhandschoenen.

Reservepatronen PUR-lijm:

- 220 ml, O/N 1161384-1
- 380 ml, O/N 1161459-1
- 580 ml, O/N 1161383-3

Opmerking: Gebruik geen PUR-materiaal waarvan de houdbaarheidsdatum reeds verstreken is. Controleer altijd de houdbaarheidsdata op de verpakking en lijmtubes.

Opmerking: Als u de carrosserieflens bij eventuele reparatiewerkzaamheden geheel of gedeeltelijk gelakt hebt, moet u alle pasgelakte oppervlakken aan de hand van de beschrijving in het Servicehandboek met lakvoorbehandelingsmiddel (rode dop, O/N 1161386-6) behandelen.

Op vlakken met oude lak moet u het RIM-activeringsmiddel gebruiken om voor een goede hechting te zorgen.

De folder met informatie over de aan het gebruik van deze chemische stoffen verbonden gezondheids- en milieu-aspecten kan via de afdeling Aftersales van Volvo Car Corporation worden besteld.



143237S

Voorruit verwijderen

Zie operatie M1-M2 in Servicehandboek: Hoofdgroep 8 (82,88) TP 31124-1 "Carrosserie en interieur (alles behalve staalplaat 200)".

Trek het butyltape volledig los tot er geen butyl meer op de voorruitflens zit.

Voorruitflens reinigen

Maak de voorruitflens zorgvuldig schoon met H cleaner (O/N 1161436-9).

Alle butylresten moeten worden verwijderd.

Veeg het oppervlak met een witte doek of wit papier af om duidelijk te kunnen zien of dit geheel vrij van butylresten is.

Veeg het oppervlak hierna zorgvuldig droog met een droge lap.

Opmerking: Controleer of de gelakte oppervlakken geheel schoon en vrij van butylresten zijn.

Plaats de voorruit aan de hand van de instructies op pagina 5 terug.

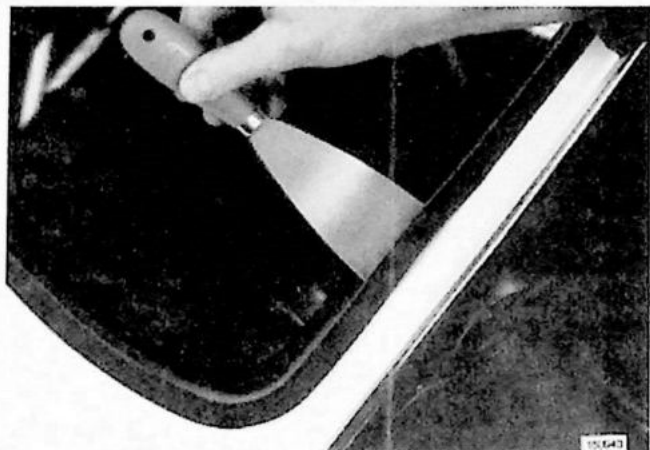

150940S



143948S



150941S

Met PUR-lijm bevestigde voorruit vervangen

Voorruit verwijderen

Verwijder de sierlijst. Begin hierbij bij de onderrandnaad en trek de lijst voorzichtig los van de voorruit.

Opmerking: Als de sierlijst in de sierlijsthouder vast blijft zitten, tikt u voorzichtig een schoon plamuurmes tussen de rubber strip en de sierlijsthouder. Vervolgens wrikt u de sierlijst voorzichtig los en verwijdert u deze met de hand.

Verwijder de rubber strip tussen het dashboard en de voorruit.

Dek het voorruitframe en het bovenste gedeelte van de spatschermranden af.

Voer het pianodraad (bij de voorruitlijst) vanaf de binnenkant door de PUR-laag naar buiten.

Trek het draad vanaf de buitenkant van de auto met een tang naar buiten.

Bevestig het pianodraad aan de buitenkant aan de handgreep en aan de binnenkant aan de tegenhouder.

Tweepersoons-operatie:

Houd de tegenhouder zo ver mogelijk stevig tegen de PUR-laag aan de binnenkant van de voorruit.

Trek de handgreep aan de buitenkant met een soepele, rustige beweging verder.

Pauzeer regelmatig om de tegenhouder te verplaatsen.

Houd het pianodraad voortdurend onder spanning.

Ga met "zaagbewegingen" om de hoeken en ga bij de dakrandlijst extra voorzichtig te werk.

Opmerking: Zorg dat u het interieur en de lak niet beschadigt.

Bevestig de zuignappen aan de voorruit en til deze eruit.

Snij eventuele overtollige PUR-lijm op de carrossierief lens met een 13 mm brede beitel weg.

Laat een ca. 1 mm dikke PUR-lijmlaag op de voorruitflens achter.

Zorg dat u het oppervlak van de oude lijmlaag nooit met de vingers aanraakt, aangezien u zo de hechting onmogelijk kunt maken.

Voorruit bevestigen

Inspecteer de lak.

Als de lak ondanks alle voorzorgsmaatregelen beschadigd is, moet u de beschadigingen met retoucheerverf bijwerken.

Vervang eventueel beschadigde afstandsringen en steunen.

Plaats de voorruit aan de hand van het schema in de auto.

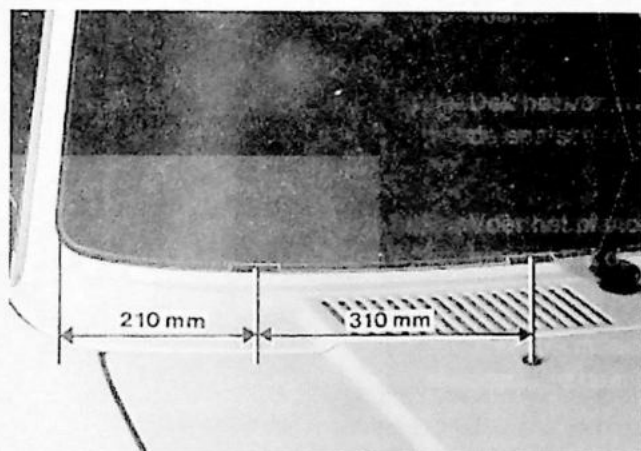

1509435

Na carrossiereparaties:

Als u een of meer delen van de flens vervangen of gerepareerd hebt, behandelt u deze eerst met spuitplamuur, afdichtmiddel en lakvoorbehandelingsmiddel (rode dop) O/N 1161386-6.

Breng op flensoppervlakken die u niet pas hebt gelakt, PUR/RIM-activeringsmiddel (blauwe dop) O/N 1161373-4 aan. Draag hierbij beschermhandschoenen.

Bevestig de nieuwe rubber strip tussen de carrossierief lens en het dashboard.

Voorzie de rubber strip van anti-pieptape.

Opmerking: Verwijder voor aanvang van de werkzaamheden de sierlijst om de voorruit. Als u de sierlijst laat zitten, kan deze de voorruit uit de carrossierief lens tillen.

Plaats de nieuwe voorruit met de binnenzijde omhoog op een steun, zodat deze aan alle kanten vrij staat.

Bevestig de zuignappen.



8400196S

Reinig het hechtvlak van de ruit met H cleaner

Draag hierbij beschermhandschoenen.

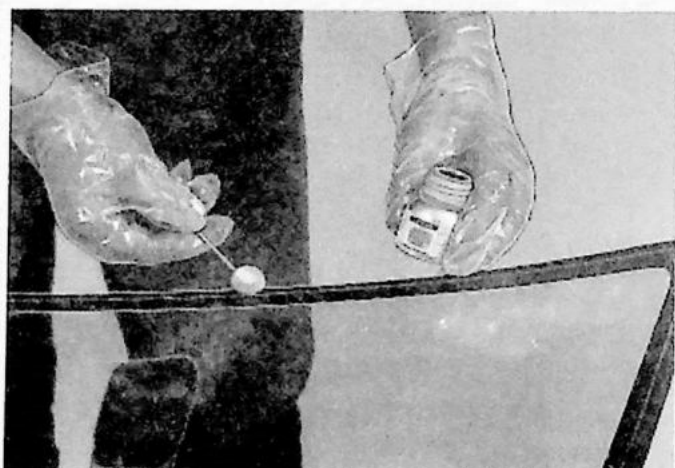

8400195S

Behandel de rand van de voorruit met glasactiveringsmiddel (gele dop).

**Behandel het hechtvlak met glasvoorbehandelingsmiddel (groene dop).
Breng het middel in ruime mate aan zonder dit echter te laten tranen.**

Laat het middel drogen tot het oppervlak ervan dof is geworden.

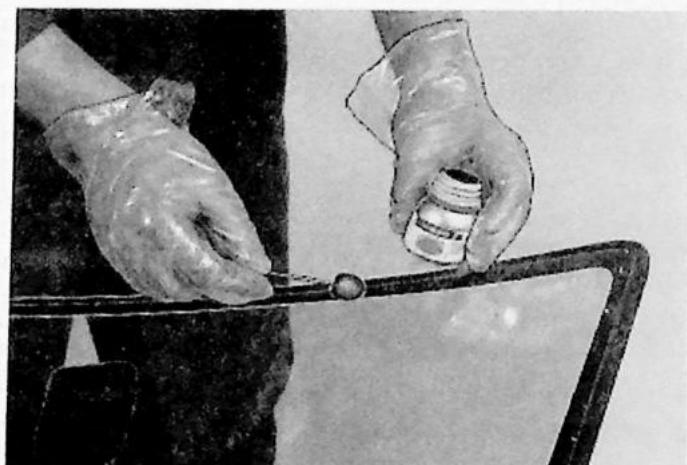

8400197S

Breng op de halve breedte van sierlijsthouder om de voorruit een laag RIM-activeringsmiddel (blauwe dop) aan.

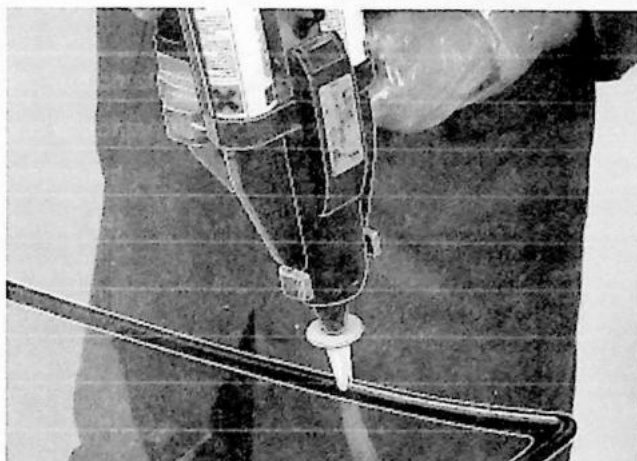

8400199S

Laad het 2-componenten pistool.

Schroef het mondstuk op het pistool.

Snijd de geleidingspen af.

Zorg voor een goede ventilatie en draag tijdens de gehele lijmoperatie beschermhandschoenen.

Breng PUR-lijm op de voorruit aan.

Houd het pistool haaks ten opzichte van de voorruit en breng de lijm in een vloeiende beweging op het hechtvlak van de voorruit aan.

De lijmstrook op de voorruit moet ca. 12 mm hoog en 8 mm breed zijn.

Breng de strook in één keer zonder onderbrekingen aan om voor een goede afdichting te zorgen.

Zorg dat u telkens ca. 5 mm van de breedte van de sierlijsthouder bedekt.

Voorruit bevestigen

De voorruit moet binnen 10 minuten na aanbrenging van de lijmlaag worden geplaatst.

Druk de ruit handmatig op zijn plaats. Zorg dat aan de korte kanten dezelfde tussenruimte aanwezig is.

Controleer of de onderrand van de voorruit op de steunen rust.

Draai de zijruiten omlaag om te voorkomen dat de voorruit er bij het sluiten van een portier door de luchtdruk uit wordt gedrukt wanneer de PUR-lijm nog niet volledig hard is.

Breng als weergegeven butyltape aan.

Bevestig het butyltape om de gehele bovenrand van de voorruit en tot ca. 200 mm langs de A-dakstijl.

Het tape dient ter voorkoming van windgeruis.

Laat de PUR-lijm ca. 10 minuten drogen alvorens de sierlijst te bevestigen. Bevestig de sierlijst met behulp van witte vaseline, O/N 1161151-4.

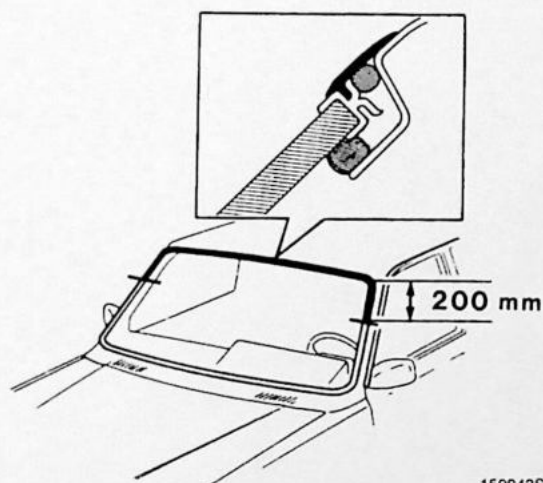

150942S

Opmerking: Na aanbrenging van de voorruit mag de auto gedurende vier uren niet worden gebruikt.