

PRODUKT	HOOFD GROEP	GROEP
P	3	36
BETR.		NO.
Achterruitwisser 245/265 Modeljaar 1975-1983		36
Wijziging		DATUM Okt. 84

Service Bulletin

Pagina 1 van 2

Vernietig het oude SB P 3-36-36 van September 1984.
De wijziging is met een streepje (-) in de kantlijn aangegeven.

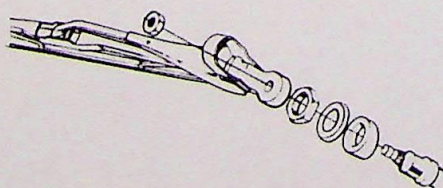
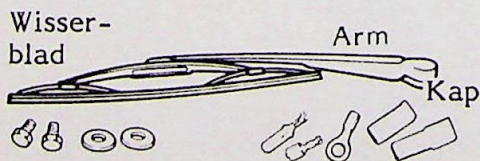
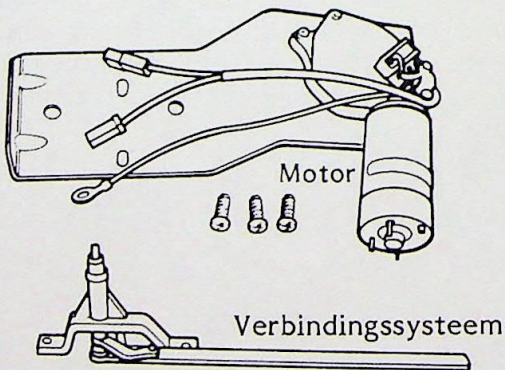
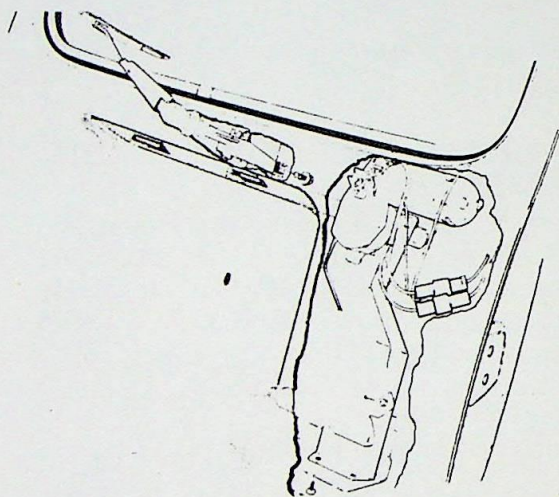

Nieuwe wisserinstallatie voor achterraut

Met ingang van week 410 werd bij het modeljaar 1984 geleidelijk een nieuwe wisserinstallatie voor de achterraut ingevoerd, dwz. een nieuwe motor, een nieuwe overbrenging, een nieuwe wisserarm en een nieuw wisserblad.

De toleranties van de nieuwe installatie zijn beter en de installatie kan niet tegen de sierlijst slaan.

— Zowel de oude als de nieuwe uitvoering zullen als service-onderdeel leverbaar zijn.

Invoering m.i.v. ongeveer de volgende chnrs. :

VTV	566 525
VEC	565 062
VCL	565 212

Wijziging bij auto's met oude uitvoering

Benodigde onderdelen:

Wissermotor	1 312 443-6
Verbindingssysteem	1 312 438-3
Steun	1 312 436-7
Wisserarm	1 312 439-1
Kap voor de wisserarm	1 312 444-1
Wisserblad	1 312 440-9
Bout M6 x 12, 3 st. voor de motor	965 175-3
Bout voor de steun, 2 st.	955 268-8
Onderlegging voor de steun, 2 st.	960 139-4
Ronde kabelschoen	956 930-2
Platte pen, vrouwtje	949 489-9
Platte pen, mannetje	949 490-7
Connector, vrouwtje	958 207-3
Connector, mannetje	958 208-1

Werkwijze

Verwijder de wisserarm, de moer, de onderleg-ring en de afdichtingsring.

Open de kofferdeksel/achterklep en verwijder:

- de afdekkap van de handgreep
- de kap onder de handgreep
- de paneelbekleding

Verwijder de oude wisseras en de overbrengings-arm.

Verwijder de bouten waarmee de motor vastzit en maak de bedrading los van de motor.

Verwijder de motor.

Breng de nieuwe wisseras aan en zet tegelijker-tijd de massadraad voor de kentekenplaatverlich-ting vast.

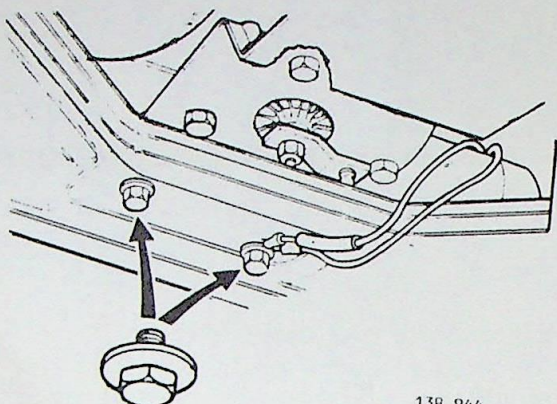

138 944

Motor aanbrengen

Schroef de motor op de steun vast.
Breng de motor met bevestigingsplaat in de auto aan.

N.B! Gebruik voor de bovenste bevestiging van de steun twee korte bouten. Sluit de elektrisch verwarmde achterruit en de wissermotor aan volgens de afbeelding.

Volvo O/N bout 955 268-8
 onderlegging 960 139-4

Lange bouten belemmeren de bewegingen van de overbrengingsarm.

Breng de massadraad van de elektrische achterruitverwarming in orde

Knip de platte pen van de massadraad voor de elektrische achterruitverwarming af en breng een ronde kabelschoen (956 930) aan die bij de bout voor de bovenste bevestiging van de steun past.

Motoransluitingen in orde brengen

Knip ook de platte pen af van de oude stroomdraden van de wissermotor. Breng platte pennen met connectors volgens de afbeelding aan. Het vrouwtje op de grijze en het mannetje op de blauwe.

Stekerverbindingen vastzetten

Zet de stekerverbindingen met textieltape of iets dergelijks vast op de binnenkant van "de deur", zodat deze niet rammelen.

Wisserarm afstellen

Druk de overbrengingsarm vast tussen de motor en de wisser. Doe de kofferdeksel/achterklep dicht, breng de afdichtingsring en de onderlegging aan en draai de bevestigingsmoer vast.

Laat de wissermotor lopen en controleer of deze goed werkt en uit zichzelf in de ruststand komt. Breng de overige onderdelen weer aan de binnenkant van "de deur" aan.

Breng de wisserarm op 25₊₅mm van de rubber lijst aan. Trek deze vast. De splines worden in de wisserarm gedrukt, als deze vastgetrokken wordt.

Controleer de werking.

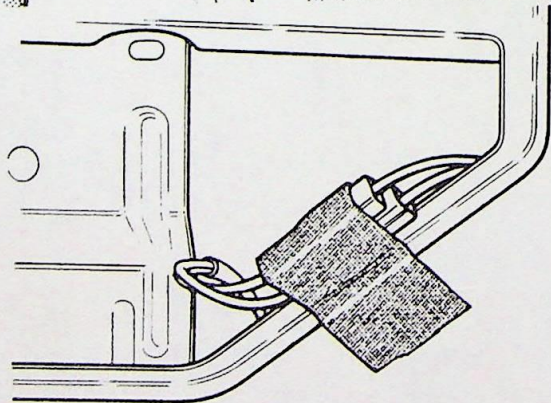
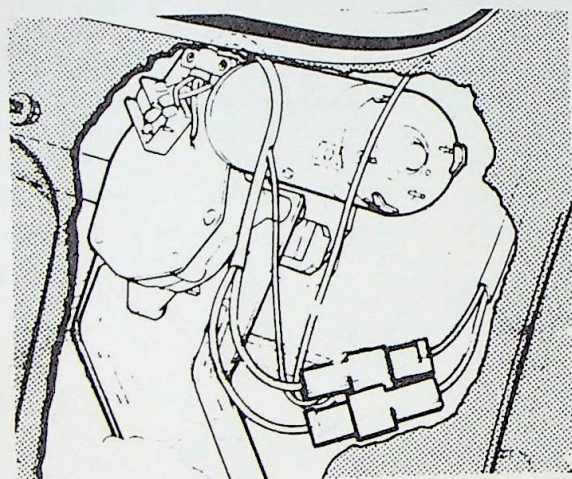

138 946

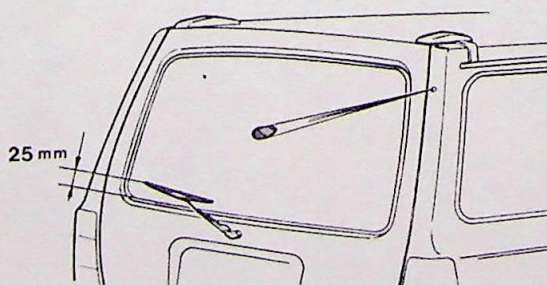

138 947