

# Servicehandboek

## Reparatie Onderhoud

TP 31490/1

Hoofdgr. 3 (35-38)

Verlichting,  
instrumenten en  
overige  
elektrische  
uitrusting  
200 1975-19..

# VOLVO

Volvo Car Corporation

**T.e.m. Januari 1990 Ingevoerde wijzigingen:**

Eventuele wijzigingen die na deze datum in de auto aangebracht zijn, staan niet in dit boek. Zie, indien nodig, de Service Bulletins.

Volvo-auto's worden verkocht in uitvoeringen die aan de verschillende landen zijn aangepast. Deze aanpassing berust o.a. op wettelijke voorschriften, belastinggrenzen en wensen van het betreffende land.

In dit Servicehandboek kunnen dus afbeeldingen en tekst voorkomen die niet gelden voor auto's in uw land.

## Inhoud

	Pagina
Belangrijk .....	2
Specificaties .....	2
Speciaal gereedschap .....	11
Groep 35 Verlichting .....	12
Groep 36 Overige elektrische uitrusting .....	30
Groep 37 Bedrading en zekeringen .....	45
Groep 38 Instrumenten .....	52

Alfabetische inhoudsopgave pagina 65

Bestelnummer: TP 31490/1

Wijzigingsrechten voorbehouden

## Belangrijk

### Accu loskoppelen!

Bij het vervangen van elektrische componenten moet de accu steeds losgekoppeld worden. (Uitgezonderd bij het vervangen van een gloeilamp.)

- Verwijder de min-kabel van de accu.

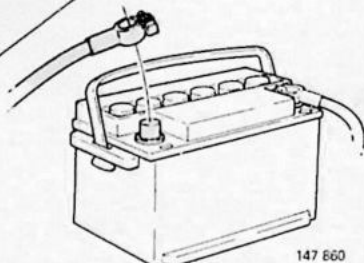
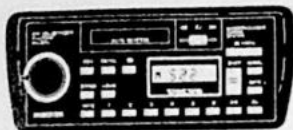

### Belangrijk! Radio met microprocessor

Om beschadiging van de microprocessor van de radio te voorkomen moet de radio afgezet worden, voordat de min-kabel van de accu losgemaakt wordt.

Denk bij het loskoppelen van de accu hieraan, dat – het klokje en tijdschakelaar voor de parkeerkachel op nul gezet worden.

### Waarschuwing!

Bij het werken aan auto's met SRS (Supplemental Restraint System), bestaande uit een opblaasbaar stuurkussen), moet grote voorzichtigheid in acht genomen worden. Het stuurkussen kan onopzettelijk gaan werken! Zie voor het repareren en om persoonlijk letsel te voorkomen het Servicehandboek Hoofdgroep 8 (88) over SRS.

## Specificaties

	Pagina
Groep 35 Verlichting .....	3
Groep 37 Zekeringen .....	4
Groep 38 Instrumenten.....	11

### Groep 35 Verlichting

**	W 2.46d	W 2.1.9.5d	BAY 15d	SV 5.5	SV 8.5	SV 8.5	BA 7s	BA 9s	BA 15s	BA 15s	P 431-38	P 14.5s		

148 883



## Groep 37 Zekeringen

1975		Stroom- sterkte	1976, 1977		
Nr	Ingeschakelde stroomverbruikers		Nr	Ingeschakelde stroomverbruikers	
1	Sigare-aansteker ..... Koplampwissers Achterruitwisser (245)	8 A	1	Sigare-aansteker ..... Koplampwissers Achterruitwisser (245)	8 A
2	Ruitwissers ..... Kachelaanjager Claxon	16 A	2	Ruitwissers ..... Kachelaanjager Claxon	16 A
3	Elektrische achterruitverwarming ..... Overdrive	16 A	3	Elektrische achterruitverwarming ..... Overdrive	16 A
4	Verlichting handschoenenkastje ..... Achteruitrijlichten Elektrisch verwarmde bestuurdersstoel Airconditioning	8 A	4	Verlichting handschoenenkastje ..... Achteruitrijlichten Elektrisch verwarmde bestuurdersstoel Airconditioning	8 A
5	Instrumenten ..... Richtingaanwijzers Controle-/waarschuwinglampjes Herinneringssysteem autogordels	5 A	5	Instrumenten ..... Richtingaanwijzers Controle-/waarschuwinglampjes Relais injectiemotor Elektromagnetische klep carburateur Herinneringssysteem autogordels	8 A
6	Waarschuwingknipperlichten ..... Binnenverlichting achter (245) Motorruimteverlichting	8 A	6	Waarschuwingknipperlichten ..... Binnenverlichting achter (245) Motorruimteverlichting	8 A
7	Klokje ..... Brandstofpomp injectiemotor	8 A	7	Klokje ..... Brandstofpomp injectiemotoren	16 A
8	Remlichten ..... Binnenverlichting	8 A	8	Remlichten ..... Binnenverlichting	8 A
9	Reserve .....	5 A	9	Dagrijlichten (bepaalde landen) .....	8 A
10	Dagrijlichten (Zweden) .....	8 A	10	Reserve .....	16 A
11	Linker parkeerlicht ..... Kentekenplaatverlichting links (245 links + rechts)	5 A	11	Linker parkeerlicht ..... Kentekenplaatverlichting links (245 links + rechts) Zijmarkeerlichten (1977 bepaalde landen) Verlichtingszoemer	8 A
12	Rechter parkeerlicht ..... Kentekenplaatverlichting rechts Verlichting instrumenten- en bedienings- paneel	5 A	12	Rechter parkeerlicht ..... Kentekenplaatverlichting rechts Verlichting instrumenten- en bedienings- paneel Verlichting autogordelsluiting, asbakje achter Verlichting stand keuzehendel automaat	8 A

1978		1979			
Nr	Ingeschakelde stroomverbruikers	Stroomsterkte	Nr	Ingeschakelde stroomverbruikers	Stroomsterkte
1	Sigare-aansteker Koplampwissers Achterruitwischer/-sproeier (245) Ruitwissers/-sproeiers	16 A	1	Sigare-aansteker (Koplampwissers) (Achterruitwischer/-sproeier 245) (Elektrisch bediende buitenspiegels) (Motor-bediende antenne)	8 A
2	Kachelaanjager Claxon	16 A	2	Ruitwissers/-sproeiers Claxon	16 A
3	Elektrische achterruitverwarming Overdrive	16 A	3	Kachelaanjager	16 A
4	Achteruitrijlichten Elektrisch verwarmde bestuurdersstoel Airconditioning	8 A	4	(Dagrijlichten) Herinneringssysteem autogordels Sleutelzoemer	8 A
5	Instrumenten Richtingaanwijzers Controle-/waarschuwingslampjes Relais injectiemotor Elektromagnetische klep carburateur Herinneringssysteem autogordels	8 A	5	(Tankpomp brandstof E-motor)	8 A
6	Remlichten Binnenverlichting achter (245) Bagageruimteverlichting	8 A	6	Remlichten (Vertragsrelais binnenverlichting)	8 A
7	Brandstofpomp injectiemotor	16 A	7	(Hoofdpomp brandstof E-motor)	16 A
8	Klokje Binnenverlichting Verlichting handschoenenkastje Waarschuwingsknipperlichten	8 A	8	Binnenverlichting Verlichting handschoenenkastje Klokje Bagageruimteverlichting (Motorruimteverlichting)	8 A
9	Dagrijlichten	8 A	9	Waarschuwingsknipperlichten	8 A
10	Reserve	16 A	10	(Elektrisch bediende raammechanismen) (Elektrisch verwarmde passagiersstoel) (Extra verlichting)	16 A
11	Linker parkeerlicht Kentekenplaatverlichting links (245 links + rechts) Zijmarkeerlichten (bepaalde landen) Verlichtingszoemer Mistachterlampen	8 A	11	Elektrische achterruitverwarming (Overdrive)	16 A
12	Rechter parkeerlicht Kentekenplaatverlichting rechts Verlichting instrumenten- en bedieningspaneel Relais mistlampen	8 A	12	Achteruitrijlichten (Relais raammechanismen en elektrisch verwarmde passagiersstoel) (Elektrisch verwarmde bestuurdersstoel) (Airconditioning)	8 A
			13	Instrumenten Richtingaanwijzers (Elektromagnetische klep) (Relais brandstofinspuiting E-motor) Herinneringssysteem autogordels	8 A
			14	Reserve	
			15	Linker parkeerlicht Kentekenplaatverlichting Zijmarkeerlichten (245) Mistachterlampen (bepaalde landen)	8 A
			16	Rechter parkeerlicht Verlichting instrumenten- en bedieningspaneel Verlichtingszoemer	8 A

1980			
Nr	Ingeschakelde stroomverbruikers	Stroomsterkte	
1	Sigare-aansteker ..... (Koplamp- en achterrauitwissers) (Elektrisch bediende buitenspiegels) (Radio) Cruise Control	8 A	11 (Overdrive)..... 16 A Elektrische achterrauitverwarming
2	Ruitwissers ..... Claxon	16 A	12 Achteruitrijlichten ..... 8 A (Relais raammechanismen en elektrisch verwarmde passagiersstoel) (Elektrisch verwarmde bestuurdersstoel) (Airconditioning)
3	Kachelaanjager.....	16 A	13 Richtingaanwijzers..... 8 A Instrumenten en controlelampjes (Waarschuwingssysteem autogordels) (Relais hoofdpomp brandstof) (Elektromagnetische klep carburateur) (Relais elektrische ventilator)
4	(Dagrijlichten) .....	8 A	14 (Mistachterlampen) Accessoires
5	(Tankpomp brandstof E-motor) .....	8 A	15 Linker parkeerlicht ..... 8 A Kentekenplaatverlichting (Zijmarkeerlichten 245)
6	Remlichten..... (Vertragsrelais binnenverlichting)	8 A	16 Verlichting instrumenten- en bedieningspaneel ..... 8 A Rechter parkeerlicht (Relais extra verlichting) Verlichtingszoemer
7	Hoofdpomp brandstof E-motor (via relais) ..	16 A	
8	Binnenverlichting ..... Klokje Verlichting handschoenenkastje Motorruimteverlichting Bagageruimteverlichting (Motor-bediende antenne) Centrale vergrendeling	8 A	
9	Waarschuwingknipperlichten .....	8 A	
10	(Elektrisch bediende raammechanismen) .. (Elektrisch verwarmde passagiersstoel) (Extra verlichting)	16 A	

1981-1984			
Nr	Ingeschakelde stroomverbruikers	Stroomsterkte	
1	Sigare-aansteker ..... (Koplampwissers parkeren) Achterruitwisser 245 (Elektrisch bediende buitenspiegels) (Radio) (Cruise Control)	8 A	11 Elektrische achterrautverwarming. .... 16 A (Overdrive)
2	Ruitwissers ..... Koplampwissers Claxon	16 A	12 Achteruitrijlichten ..... 8 A (Relais raammechanismen) (Elektrisch verwarmde stoelen) (Airconditioning) (Kachelaanjager CU-verwarming, snelheid 1) (Relais achterrautverwarming)
3	Kachelaanjager standaardverwarming ..... CU-verwarming, snelheid 2, 3, 4	25 A	13 Richtingaanwijzers ..... 8 A Instrumenten en controlelampjes (Herinneringssysteem autogordels) (Relais hoofdpomp brandstof) (Elektromagnetische klep carburateur) (Relais elektrische ventilator) Brandstofklep diesel Regeleenheid diesel
4	(Dagrijlichten) .....	8 A	14 (Mistachterlampen) Accessoires
5	(Tankpomp brandstof E-motor) .....	8 A	15 Linker parkeerlicht ..... 8 A Kentekenplaatverlichting
6	Remlichten. .... (Vertragsrelais binnenverlichting) (Cruise Control)	8 A	16 Verlichting instrumenten- en bedienings- paneel ..... 8 A Rechter parkeerlicht (Relais extra verlichting) Zoemer voor verlichting en sleutel
7	Hoofdpomp brandstof E-motor (via relais) ..	16 A	
8	Binnenverlichting ..... Klokje Verlichting handschoenenkastje (Motorruimteverlichting) Bagageruimteverlichting (Motor-bediende antenne) Centrale vergrendeling (Elektrische kofferdekselopener USA)	8 A	
9	Waarschuwingknipperlichten .....	8 A	
10	Elektrisch bediende raammechanismen ...	16 A	1983-1984 Zekering op linker binnenscherm bij bobine: LH-Jetronic. .... 25 A

1985, 1986			
Nr	Ingeschakelde stroomverbruikers	Stroomsterkte	
1	Sigare-aansteker .....	8 A	13 Richtingaanwijzers .....
	Achterrauwisner 245		Regeling stationair toerental
	Elektrisch bediende buitenspiegels		Elektrische ventilator
	Radio		Instrumenten en controlelampjes
2	Ruitwissers .....	16 A	Waarschuwingssysteem autogordels
	Koplampwissers		Relais hoofdpomp brandstof
	Claxon		Elektromagnetische klep
3	Kachelaanjager .....	25 A	Brandstofklep diesel
4	Tankpomp brandstof E-motor .....	8 A	Regeleenheid diesel
5	Dagrijlichten .....	8 A	14 Mistachterlampen
6	Hoofdpomp brandstof E-motor .....	16 A	Accessoires
7	Remlichten .....	8 A	15 Linker parkeerlicht .....
8	Binnenverlichting .....	8 A	Kentekenplaatverlichting
	Klokje		16 Verlichting instrumenten- en bedieningspaneel .....
	Verlichting handschoenenkastje		Rechter parkeerlicht
	Motorruimteverlichting		Verlichtinszoemer
	Bagageruimteverlichting		
	Motor-bediende antenne		Zekering op linker binnenscherm bij bobine:
	Centrale vergrendeling		LH-Jetronic .....
9	Dagrijlichten .....	8 A	25 A
10	Elektrisch bediende raammechanismen ...	16 A	<b>D 24</b>
11	Elektrische achterrauwisnerverwarming* .....	16 A	Zekering op onderkant relais bij sproeivloeistofreservoir:
	Overdrive		Voorverwarming (gloeibougies) .....
	Elektrisch verwarmde stoel(en)		80 A
12	Achterrauwisnerijlichten .....	8 A	* Kan ook op zekering 5 aangesloten zijn.
	Relais raammechanismen		
	Airconditioning		
	Kachelaanjager CU-verwarming		

1987, 1988, 1989			
Nr	Ingeschakelde stroomverbruikers	Stroomsterkte	
1	Sigare-aansteker .....	8 A	11 Elektrische achterrautverwarming..... 16 A Overdrive
	Achterrautwisser 245		12 Achterrautrijlichten .....
	Elektrisch bediende buitenspiegels		Relais raammechanismen 8 A
	Radio B+		Airconditioning
	Cruise Control		Relais achterrautverwarming
2	Ruitwissers .....	16 A	13 Richtingaanwijzers .....
	Koplampwissers		Elektrisch verwarmde stoelen 16 A (Waarschuwingssysteem autogordels)
	Claxon		Elektromagnetische klep
3	Kachelaanjager.....	25 A	Relais gloeibougies diesel
4	Tankpomp brandstof E-motor .....	8 A	14 Mistachterlampen
5	Dagrijlichten.....	8 A	Accessoires
	Verminderd dimlicht (Groot-Brittannië)		15 Linker parkeerlicht .....
6	Hoofdpomp brandstof E-motor .....	16 A	Kentekenplaatverlichting 8 A
7	Remlichten.....	8 A	16 Verlichting instrumenten- en bedienings- paneel .....
	Cruise Control		Rechter parkeerlicht 8 A
8	Binnenverlichting .....	8 A	
	Klokje		Zekering op binnenscherm bij bobine:
	Verlichting handschoenenkastje		LH-Jetronic..... 25 A
	Motorruimteverlichting		
	Bagageruimteverlichting		<b>D 24</b>
	Motor-bediende antenne		Zekering op onderkant relais bij sproeivloeistofreservoir:
	Centrale vergrendeling		Voorverwarming (gloeibougies) .....
	Radio Const +		80 A
9	Waarschuwingknipperlichten .....	8 A	
10	Elektrisch bediende raammechanismen ...	16 A	

Nr	1990 Ingeschakelde stroomverbruikers	Stroom- sterkte		
1	Sigare-aansteker .....	8 A	10	Elektrisch bediende raammechanismen ... 16 A
	Achterrautwischer 245		11	Elektrische achterrautverwarming..... 16 A
	Elektrisch bediende buitenspiegels			Overdrive
	Lichtlengteregeling (Duitsland 1990)		12	Achterrautrijlichten .....
2	Ruitewissers .....	16 A		Relais raammechanismen
	Koplampwissers			Airconditioning
	Claxon			Relais achterrautverwarming
3	Kachelaanjager.....	25 A		Verminderd dimlicht (Groot-Brittannië 1990)
4	Tankpomp brandstof E/F-motoren.....	8 A	13	Elektrisch verwarmde stoelen .....
	Lambda-sonde			(Waarschuwingssysteem autogordels)
5	Richtingaanwijzers.....	16 A		Elektromagnetische klep
	Achterrautrijlichten		14	Mistachterlampen.....
	Verminderd dimlicht (Groot-Brittannië			Accessoires
	-1989)		15	Linker parkeerlicht .....
	PTC-weerstand 1990			Kentekenplaatverlichting
	Relais gloeibougies diesel 1990		16	Verlichting instrumenten- en bedienings-
6	Hoofdpomp brandstof E/F-motoren.....	16 A		paneel .....
7	Remlichten.....	8 A		Rechter parkeerlicht
	Cruise Control			Zekering op binnenscherm bij bobine:
8	Binnenverlichting .....	8 A		LH-Jetronic..... 25 A
	Klokje			<b>D 24</b>
	Verlichting handschoenenkastje			Zekering op onderkant relais bij sproeivloeistofreservoir:
	Motorruimteverlichting			Voorverwarming (gloeibougies) .....
	Bagageruimteverlichting			80 A
	Motor-bediende antenne			
	Centrale vergrendeling			
	Radio Const +			
9	Waarschuwingssknipperlichten .....	8 A		

## Groep 38 Instrumenten

### Tankelement

	Inhoud	Weerstand
Lege tank.....	0 liter	296 ± 15 ohm
Volle tank.....	60 liter	36 ± 2 ohm

### Temperatuurgever koelvloeistof

Weerstanden bij verschillende temperaturen.

Temperatuur	Weerstand in de gever
60°C .....	217 ± 35 ohm
90°C .....	87 ± 15 ohm
100°C .....	67 ± 11 ohm

(1987-) Temperatuur	Weerstand in de gever
60°C .....	560 ohm
90°C .....	206 ohm
100°C .....	153 ohm

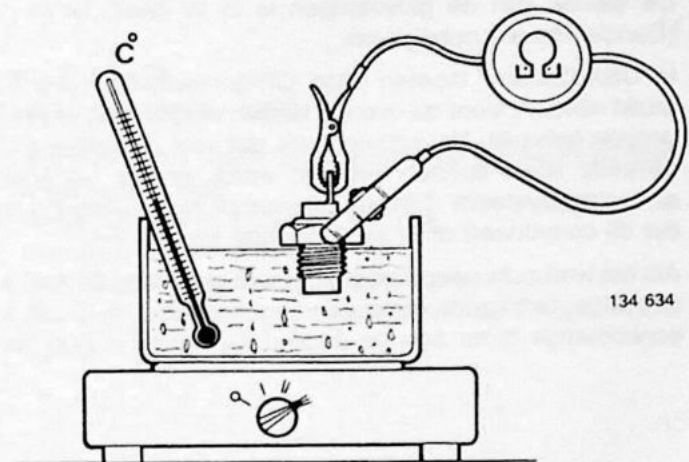

## Speciaal gereedschap

999-	Aanduiding – toepassing
5824	Testweerstand: controleren brandstof- en temperatuurmeter
6525	Multimeter: volt-, ampère- en ohmmeter

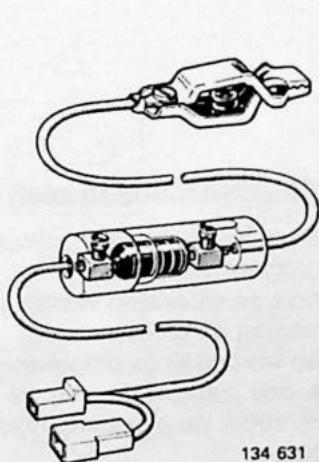

5824

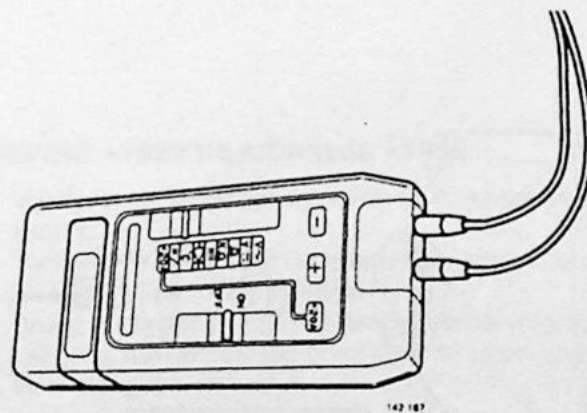

6525

## Groep 35 Verlichting

### Inhoud

	Pagina
Gloeilampen .....	12
Verlichting voor .....	22
Verlichting achter .....	26
Verlichting zijkanten .....	28

## Gloeilampen

De sterkte van de gloeilampen is in W (watt) of in CP (Candle Power) opgegeven.

In USA/Canada moeten altijd CP-gemerkte lampen gebruikt worden. Voor de overige landen worden W-gemerkte lampen gebruikt. Het is belangrijk, dat voor de gehele auto dezelfde soort lampen gebruikt wordt, omdat het waarschuwingssysteem defecte gloeilamp zo nauwkeurig is, dat dit constateert of er verschillende soorten zijn.

Als het waarschuwingssysteem defecte gloeilamp blijft branden al is de kapotte lamp vervangen, moet ook de overeenkomstige lamp aan de andere kant van de auto ver-

vangen worden, omdat de oude (zij het hele) lamp minder stroom afneemt dan de nieuwe en het waarschuwingssysteem dit constateert.

Denk eraan, dat de lichten verschillend aangesloten kunnen zijn of een gloeilamp missen, omdat de wettelijke voorschriften van land tot land verschillen.

Pak het glas van de gloeilampen nooit met de vingers beet. Vet en olie van de vingers verdampen namelijk door de warmte en zetten zich op de reflector af waardoor deze snel kapotgaat.

### Gloeilamp vervangen

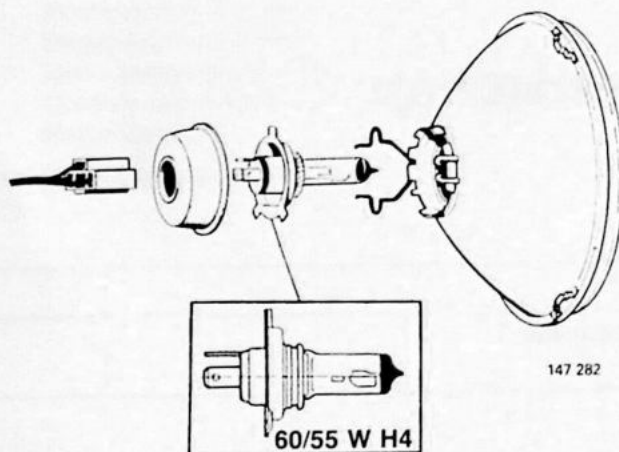

A1

#### Voorlicht 240 -1978/USA/Canada -1980

- Trek de kabelschoen recht naar achteren los.
- Verwijder de rubber hoes.
- Druk de veer die de gloeilamp vasthoudt samen en buig deze weg. Vervang de gloeilamp.
- De onderdelen worden in de omgekeerde volgorde aangebracht. De drie pasnokken van de gloeilamp zitten asymmetrisch, zodat de gloeilamp maar op een manier goed kan zitten.

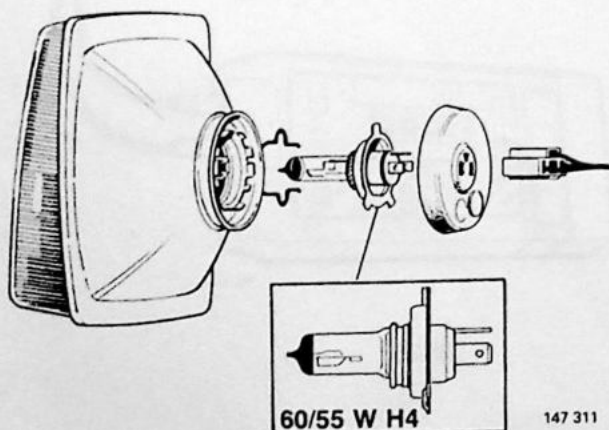

A2

#### 240 1979-1980 (USA/Canada niet)

- Trek de kabelschoen recht naar achteren los.
- Verwijder de rubber hoes.
- Druk de veer die de gloeilamp vasthoudt samen en buig deze weg. Vervang de gloeilamp.
- De onderdelen worden in de omgekeerde volgorde aangebracht. De drie pasnokken van de gloeilamp zitten asymmetrisch, zodat de gloeilamp maar op een manier goed kan zitten.

A3

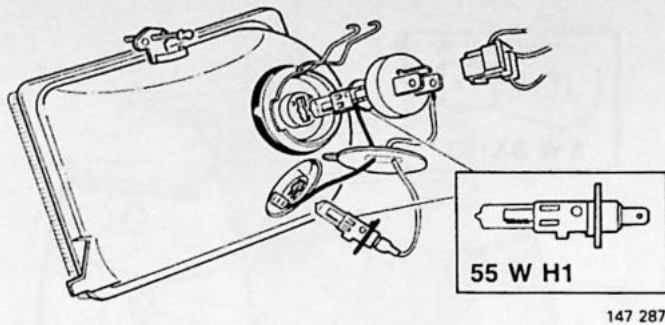

### 260 4-deurs –1977

Dimlichtlamp vervangen:

- Neem de stekerverbinding los.
- Buig de veren waarmee de gloeilamp vastzit omhoog. Vervang de gloeilamp. Breng de lamp volgens de afbeelding aan.

Grootlichtlamp vervangen:

- Maak de rubber afdichting los. Buig de veren waarmee de gloeilamp vastzit omhoog. Vervang de gloeilamp. Breng de lamp volgens de afbeelding aan.

A4

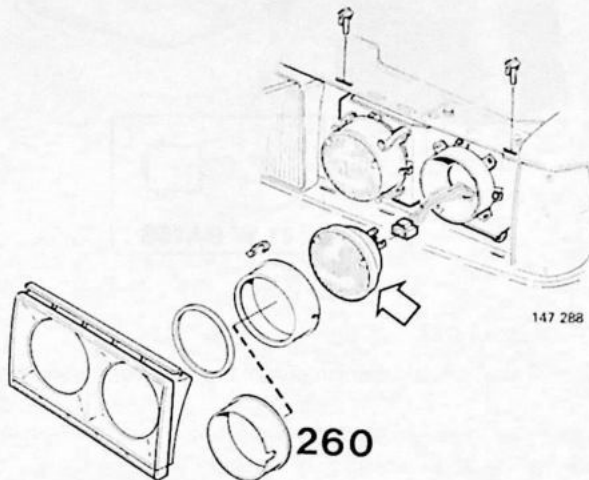

### USA/Canada 240DL/260 1978–1980

- Druk de beide plastic schroeven naar beneden en draai deze een 1/4 slag.
- Maak de clips (4 st) en de ring los.
- Neem de stekerverbinding los.
- Vervang het gehele koplampelement.
- Breng de onderdelen in de omgekeerde volgorde aan.

A5

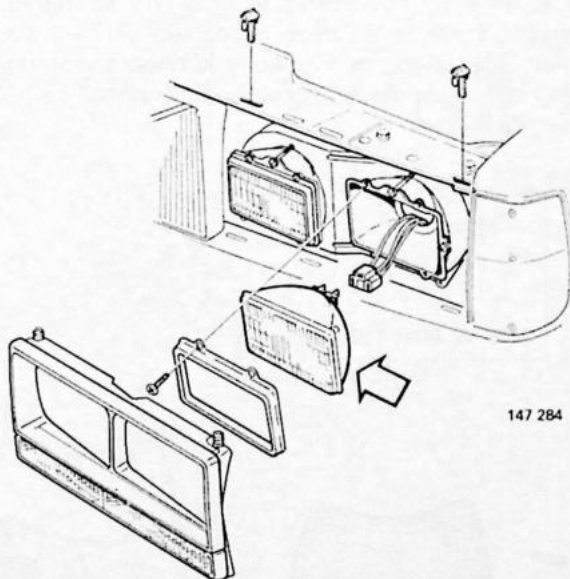

### USA/Canada 240 1980–1985

- Druk de beide plastic schroeven naar beneden en draai deze een 1/4 slag.
- Neem de koplamprand los door deze naar voren op te tillen.
- Draai de schroeven (4 st) uit.
- Neem de stekerverbinding los.
- Vervang het gehele koplampelement.
- Breng de onderdelen in de omgekeerde volgorde aan.

A6

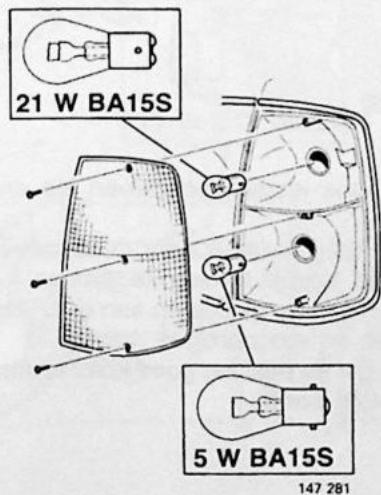

### 240/260 –1980/USA/Canada –1985

- Verwijder de kruiskopschroeven (3 st) waarmee het glas vastzit.
- Vervang de lamp door deze iets naar binnen te drukken en tegelijk linksom te draaien.
- Breng de onderdelen in de omgekeerde volgorde aan.
- Let erop, dat de pakking goed komt te zitten, als het glas weer aangebracht wordt.

240 1981- (niet USA/Canada)

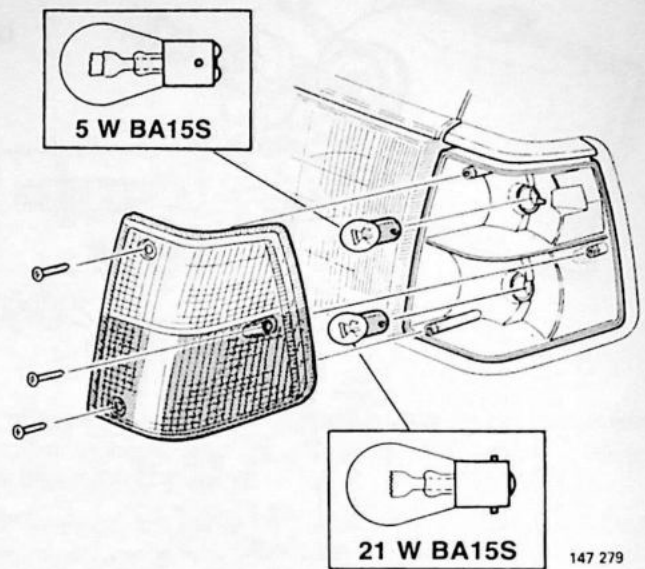
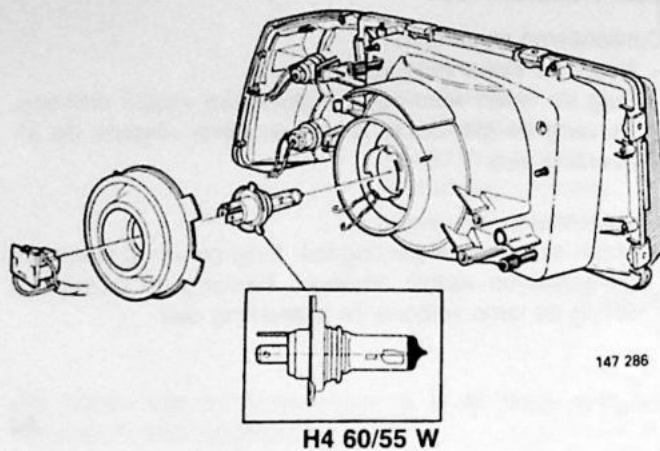

- Neem de stekerverbinding los.
- Verwijder de rubber hoes.
- Druk de veer waarmee de gloeilamp vastzit samen en buig deze weg.
- Vervang de gloeilamp.
- Stel in de omgekeerde volgorde samen.

- Draai de drie kruiskopschroeven los en verwijder het glas.
- Verwijder de gloeilamp door deze iets naar binnen te drukken en tegelijk linksom te draaien.
- Breng een nieuwe gloeilamp aan door deze naar binnen te drukken en voorzichtig te draaien. Als het een 2-polige lamp is, moet deze misschien een 1/2 slag gedraaid worden om hem goed te kunnen aanbrengen.
- Let erop, dat de pakking goed komt te zitten, als het glas vastgezet wordt.

A7

USA/Canada 240 1986-

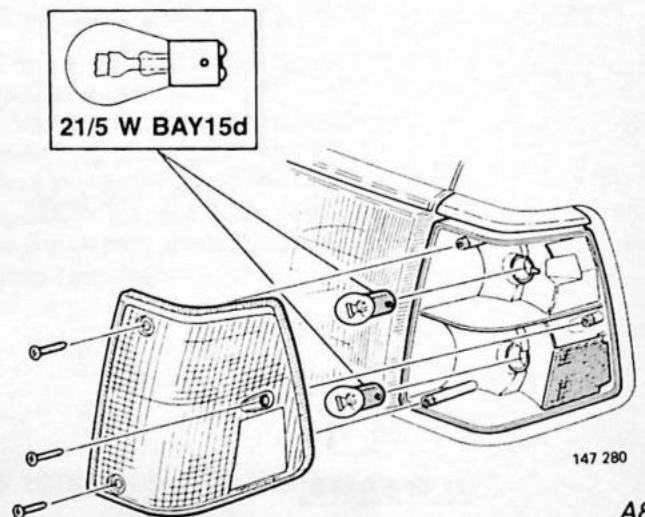
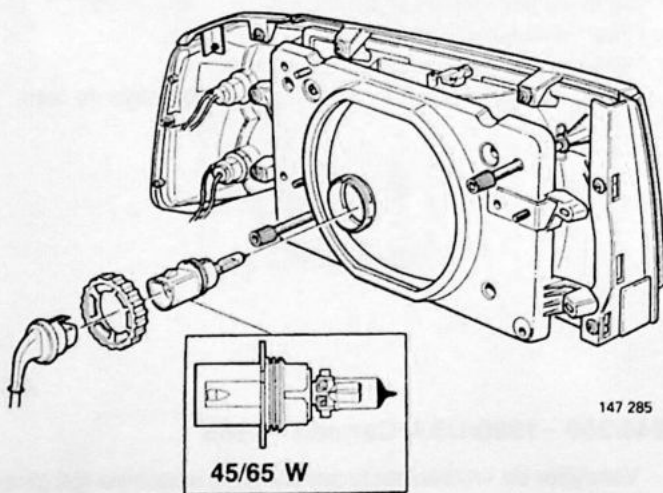

- Neem de stekerverbinding los.
- Draai de ring los waarmee de gloeilamp vastzit.
- Trek de gloeilamp los en vervang deze.
- Stel in de omgekeerde volgorde samen.

- Draai de drie kruiskopschroeven los en verwijder het glas.
- Verwijder de gloeilamp door deze iets naar binnen te drukken en tegelijk linksom te draaien.
- Breng een nieuwe gloeilamp aan door deze naar binnen te drukken en voorzichtig te draaien.
- Let erop, dat de pakking goed komt te zitten, als het glas aangebracht wordt.

A8

A9

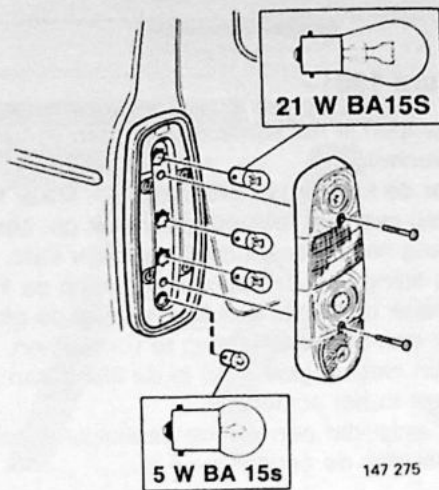

### Achterlicht 240 5-deurs –1980

- Draai de twee kruiskopschroeven los en verwijder het glas.
- Verwijder de gloeilamp door deze iets naar binnen te drukken en tegelijk linksom te draaien.
- Breng een nieuwe gloeilamp aan door deze naar binnen te drukken en voorzichtig te draaien.
- Let erop, dat de pakking goed komt te zitten, als het glas vastgezet wordt.

A10

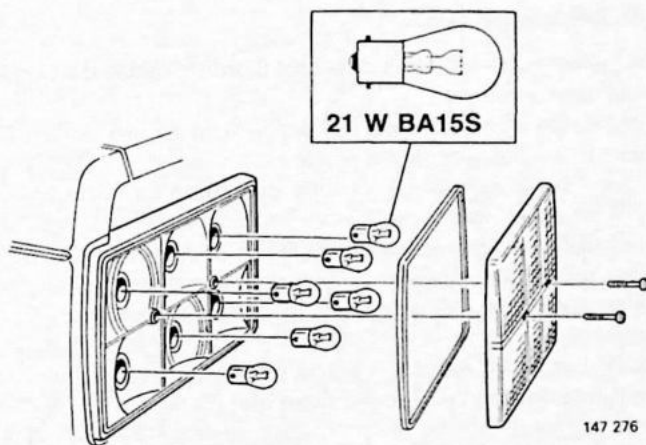

### 240/260 2/4-deurs –1980 (DL niet)

- Draai de twee kruiskopschroeven los en verwijder het glas.
- Verwijder de gloeilamp door deze iets naar binnen te drukken en tegelijk linksom te draaien.
- Breng een nieuwe gloeilamp aan door deze naar binnen te drukken en voorzichtig te draaien.
- Let erop, dat de pakking goed komt te zitten, als het glas vastgezet wordt.

A11

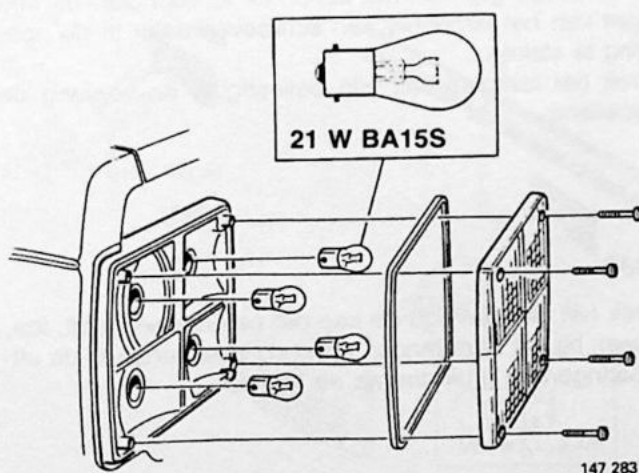

### 240 DL 2/4-deurs –1980

- Draai de vier kruiskopschroeven los en verwijder het glas.
- Verwijder de gloeilamp door deze iets naar binnen te drukken en tegelijk linksom te draaien.
- Breng een nieuwe gloeilamp aan door deze naar binnen te drukken en voorzichtig te draaien.
- Let erop, dat de pakking goed komt te zitten, als het glas vastgezet wordt.

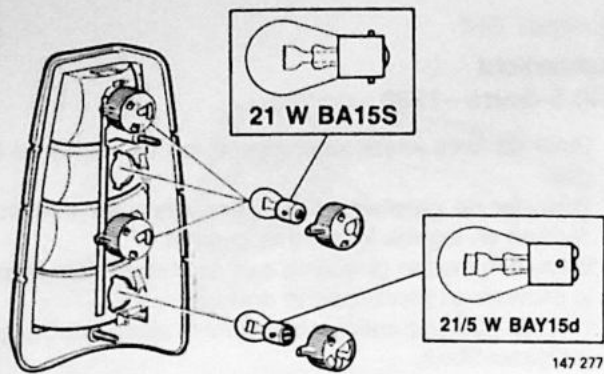

A12

**240 5-deurs 1981-**

Alle gloeilampen in het achterlicht worden vanuit de bagageruimte vervangen.

- Verwijder de kap en het reservewiel – linker kant.
- Til de klep over het rechter opbergvak op. Maak de clip los en buig het zijpaneel opzij – rechter kant.
- Draai de fitting van de kapotte gloeilamp ca 1 cm linksom en maak deze los. Een tip: vervang de gloeilampen een voor een om verwisseling te voorkomen.
- Breng een nieuwe gloeilamp in de fitting aan en zet de fitting weer in het achterlicht.

**N.B!** Let erop, dat een van de pasnokken van de fitting iets breder dan de andere twee is.

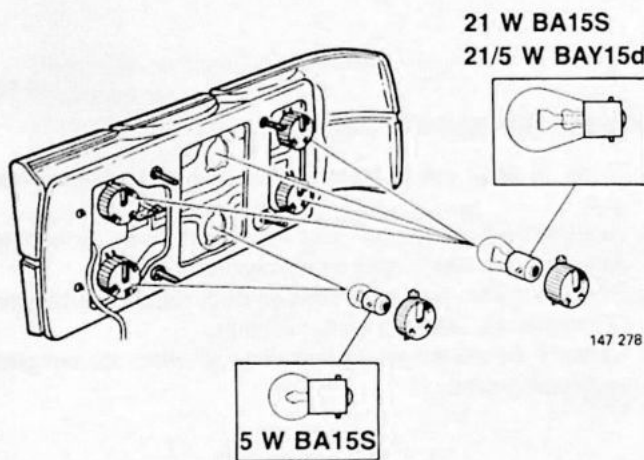

A13

**240 2/4-deurs 1981-**

Alle gloeilampen in het achterlicht worden vanuit de bagageruimte vervangen.

- Draai de afdekkap van het achterlicht los en verwijder deze (haken aan de bovenkant).
- Draai de fitting van de kapotte gloeilamp ca 1 cm linksom en maak deze los.
- Verwijder de gloeilamp uit de fitting door deze naar binnen te drukken en een paar mm linksom te draaien.
- Breng een nieuwe gloeilamp in de fitting aan en zet de fitting weer in het achterlicht.

**N.B!** Let erop, dat een van de pasnokken van de fitting iets breder dan de andere twee is.

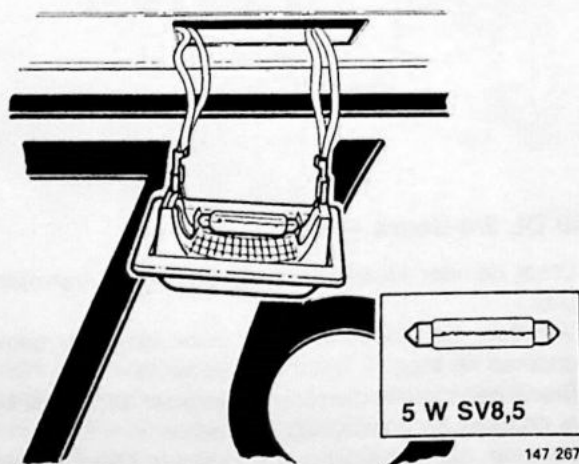

A14

**Kentekenplaatverlichting  
2/4-deurs -1978/5-deurs**

- Druk de borgclip van het lamphuis in door aan de ene kant van het lamphuis een schroevendraaier in de opening te steken.
- Trek het lamphuis uit zijn bevestiging en vervang de gloeilamp.

**-1982**

- Trek het uiteinde van de kap dat paspennen heeft, los.
- Steek bij het aanbrengen eerst de paspennen in de uitsparingen en druk daarna de kap op.

A15

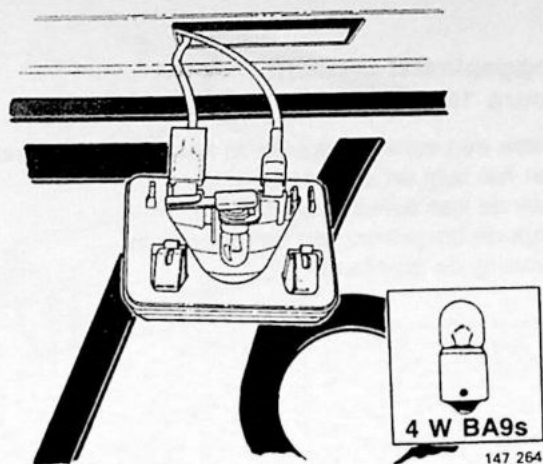

### 2/4-deurs 1979– 1979–1981

- Steek een schroevendraaier in de achterkant van het lamphuis en wring het huis voorzichtig los. Denk om de lak!

### 1982–

- Trek het lamphuis naar achteren, totdat het aan de voorkant loslaat.
- Trek het lamphuis los en vervang de gloeilamp.
- Breng het lamphuis weer aan door eerst de voorkant op zijn plaats te brengen en daarna de achterkant met de hand omhoog te drukken.

A16

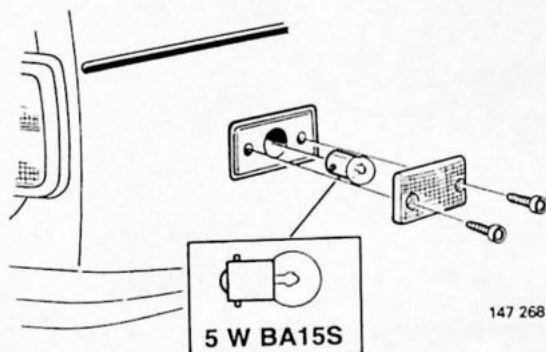

### Zijmarkeerlicht

#### USA/Canada

### 240 4-deurs –1978/5-deurs –1980

- Draai de beide schroeven los en verwijder het glas.
- Vervang de gloeilamp door deze iets naar binnen te drukken en tegelijk te draaien.

A17

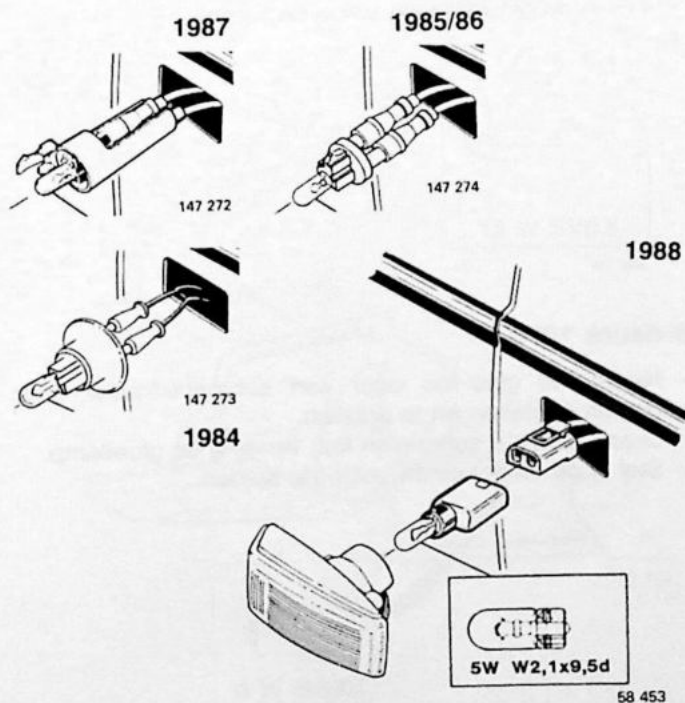

### Zijknipperlicht

#### 240 1987

- De gloeilamp wordt van buitenaf vervangen.
- Schuif het licht naar voren en trek de achterkant los.
- Daarna kan het gehele licht verwijderd worden.
- Laat de bedrading in de fitting zitten en draai het lamphuis een 1/4 slag.
- Trek de kapotte gloeilamp rechtuit los.

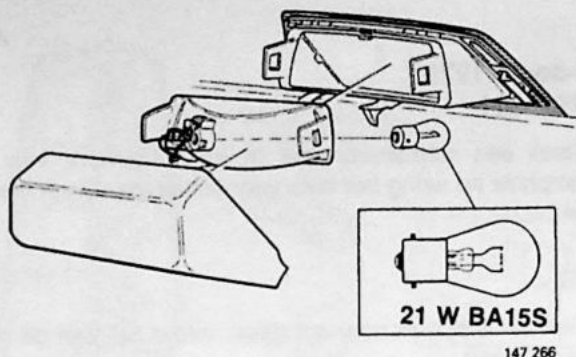

**Hooggeplaatst remlicht  
4-deurs 1986-**

- Steek een schroevendraaier in het gat aan de onderkant van het licht en druk de veer in.
- Trek de kap schuin naar boven.
- Druk de borgveren van de reflector in.
- Vervang de gloeilamp.

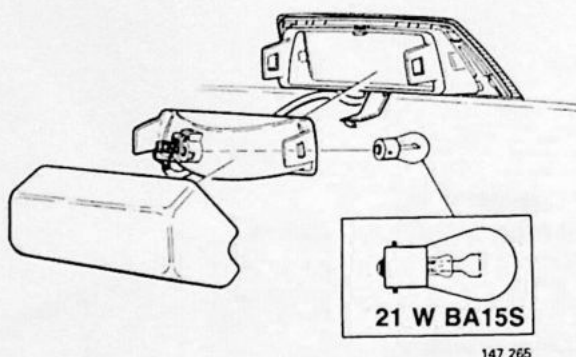

**5-deurs 1986-**

- Druk de beide kanten van de kap in en trek de kap recht uit los.
- Druk de borgveren van de reflector in.
- Vervang de gloeilamp.

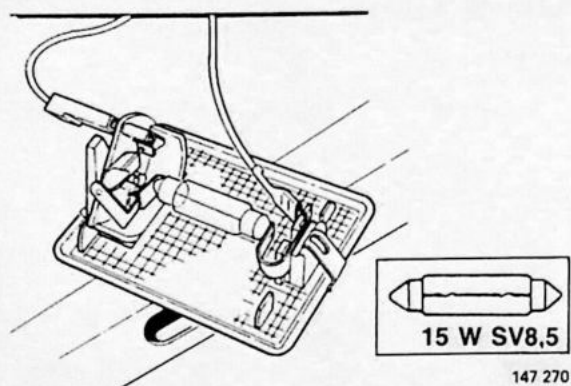

**Bagageruimteverlichting  
2/4-deurs 1979-**

- Steek een schroevendraaier in de korte kant van het lamphuis.
- Neem de bedrading los; vervang de gloeilamp.
- Stel in de omgekeerde volgorde samen.

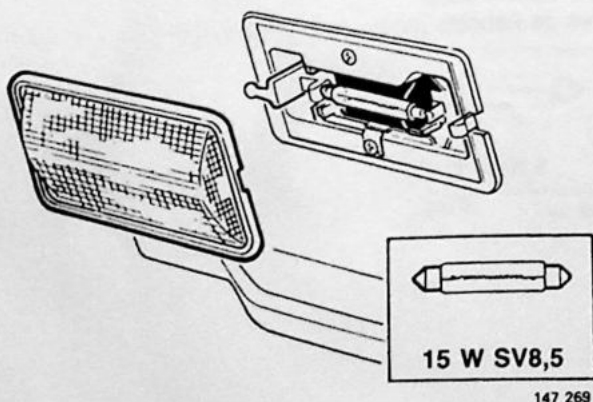

**5-deurs 1979-**

- Neem het glas los door een schroevendraaier naar binnen te steken en te draaien.
- Draai de beide schroeven los; vervang de gloeilamp.
- Stel in de omgekeerde volgorde samen.

A20

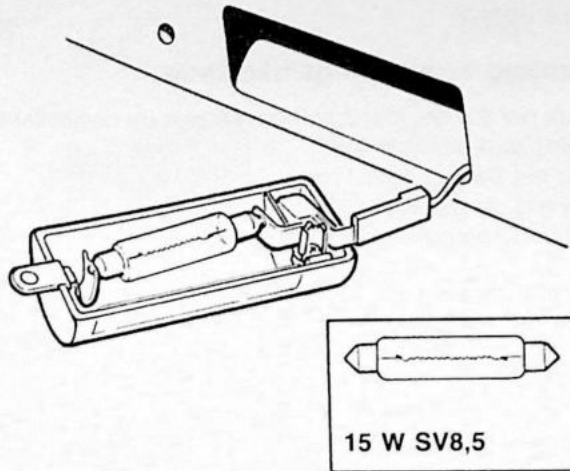

147 271

### Motorruimteverlichting 4/5-deurs

- Draai de schroef los en trek het lamphuis los.
- Vervang de gloeilamp.
- Stel in de omgekeerde volgorde samen.

A21

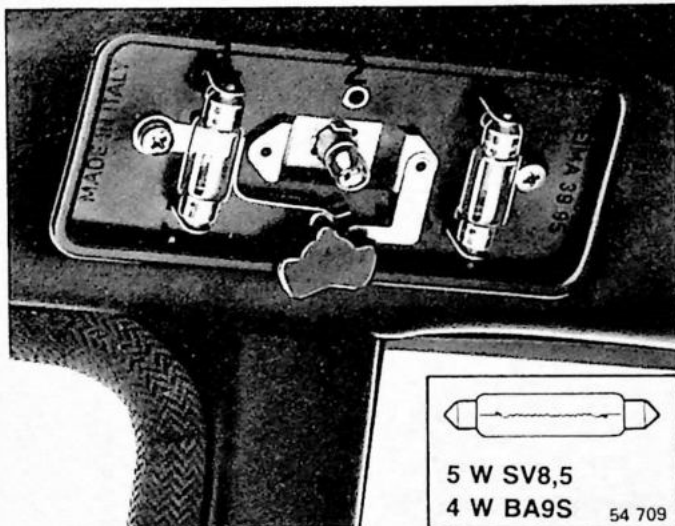

### Binnenverlichting vervangen 262 1977-1981

- Verwijder het glas.
- Vervang de gloeilamp.
- Stel in de omgekeerde volgorde samen.

A22

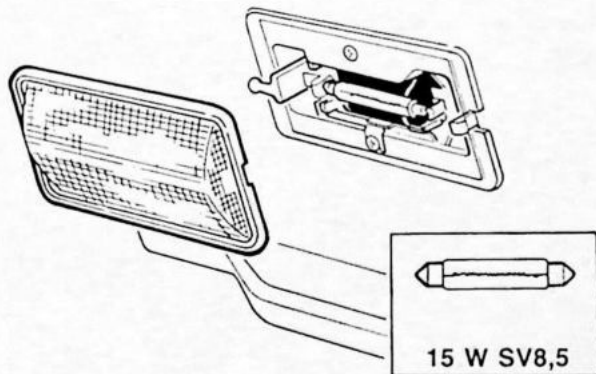

147 269

### Binnenverlichting vervangen 240 1980-

- Steek een schroevendraaier in de opening aan de korte kant van het lamphuis. Druk de schroevendraaier rechtuit naar binnen. Draai niet!
- Breng de lamp voorzichtig naar beneden.
- Vervang de gloeilamp.

A23

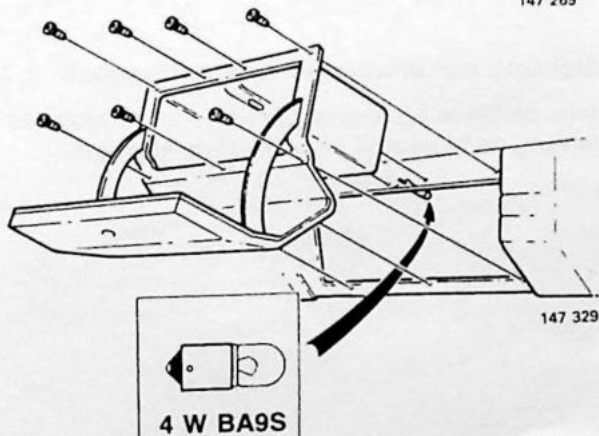

147 329

### Verlichting handschoenenkastje 1980-

- Draai de schroeven (7 st) los.
- Verwijder het handschoenenkastje.
- Vervang de gloeilamp.
- Stel in de omgekeerde volgorde samen.

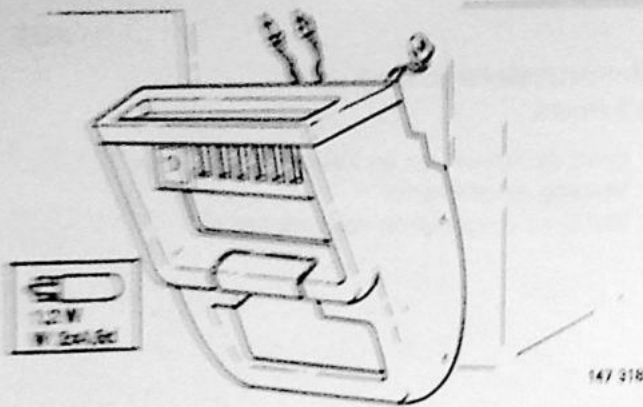

A24

#### Verlichting verwarmingsinstallatie

- Maak het paneel los: 2 schroeven aan de bovenkant en 2 clips aan de onderkant.
- Buig het paneel naar voren.
- Vervang de gloeilamp.
- Stel in de omgekeerde volgorde samen.

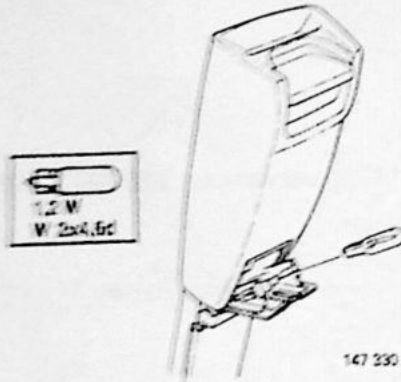

A25

#### Verlichting autogordelsluiting

- Buig met een schroevendraaiertje het klepje naar buiten.
- Vervang de gloeilamp en druk het klepje dicht.

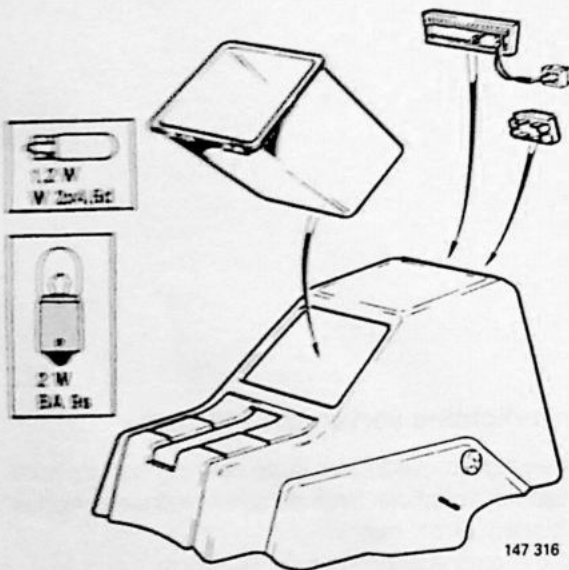

A26

#### Verlichting asbakje achter Controlelampje autogordel

- Maak met een schroevendraaiertje de plastic kap los.
- Vervang de gloeilamp en druk de kap weer op zijn plaats.

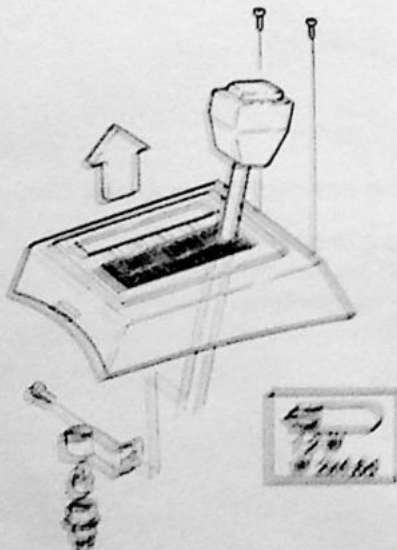

A27

#### Verlichting automatische versnellingsbak

- Draai de beide schroeven boven de aanwijskap los.
- Vervang de gloeilamp en schroef de kap vast.

## Instrumentenpaneel

A28

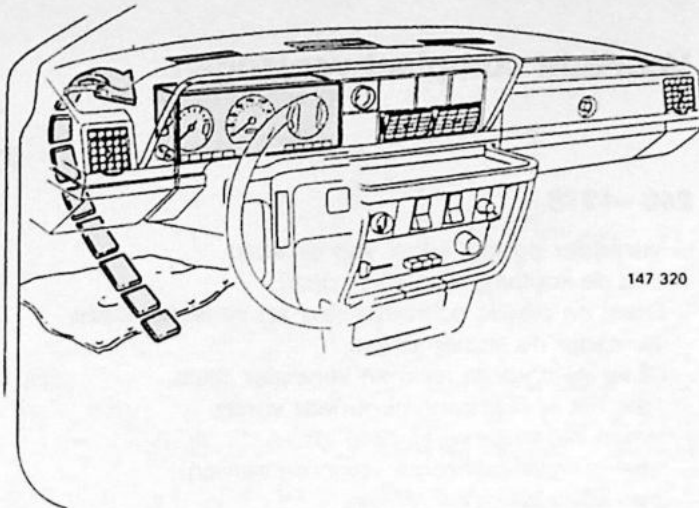

### Gloeilampen instrumentenpaneel vervangen

- Maak de 3 clips waarmee het onderpaneel vastzit los.
- Buig het onderpaneel naar beneden.
- Maak het lamphuis van de kapotte gloeilamp los.
- Verwijder de gloeilamp.
- Stel in de omgekeerde volgorde samen.

#### Waarschuwing!

Bij het werken aan auto's met SRS (Supplemental Restraint System, bestaande uit een opblaasbaar stuurkussen) moet grote voorzichtigheid in acht genomen worden. Het stuurkussen kan onopzettelijk gaan werken. Zie voor het repareren en om persoonlijk letsel te voorkomen het Servicehandboek Hoofdgroep 8 (88) over SRS.

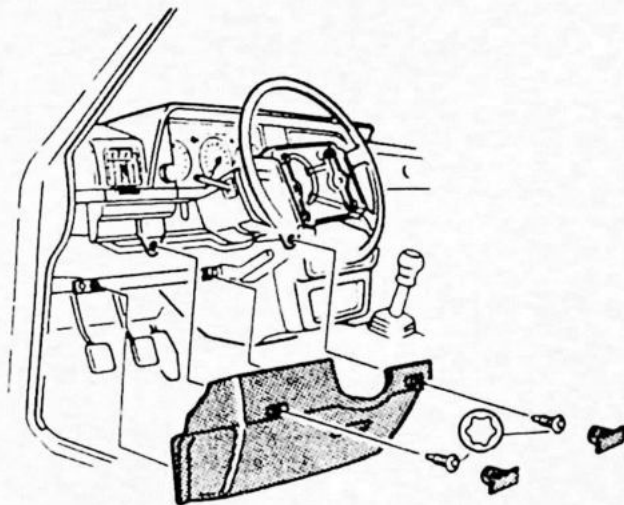

### Gloeilampen instrumentenpaneel vervangen USA/Canada 1990

- Draai de beide schroeven los.
- Trek de kniebeschermer recht naar achteren.
- Maak het lamphuis van de kapotte gloeilamp los.
- Vervang de gloeilamp.
- Stel in de omgekeerde volgorde samen.
- **N.B!** De schroeven moeten met 20 Nm (2,0 kgm) aangehaald worden.

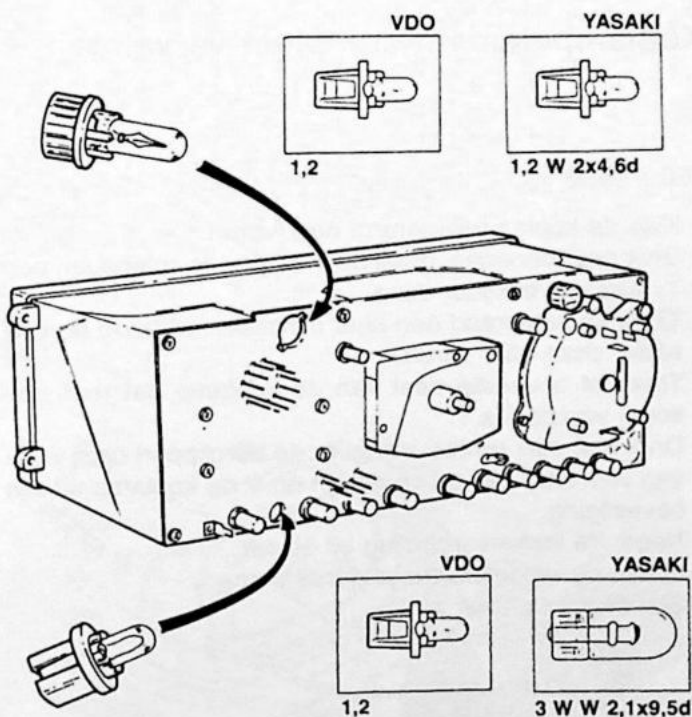

- Verwijder de fitting van de kapotte gloeilamp.
- Vervang de gloeilamp.

\* Bij VDO vormt de gloeilamp een geheel met de fitting.

## Verlichting voor

### Voorlicht compleet vervangen

B1

#### 240 -1978

- Verwijder de min-kabel van de accu.
- Leg de koplampwischerarm opzij.
- Draai de plastic schroeven los en verwijder deze.
- Verwijder de koplamprand.
- Draai de chroom rand en verwijder deze.
- Trek het koplampelement naar voren.
- Neem de stekerverbinding los.
- Stel in de omgekeerde volgorde samen.
- Stel de koplampen af.

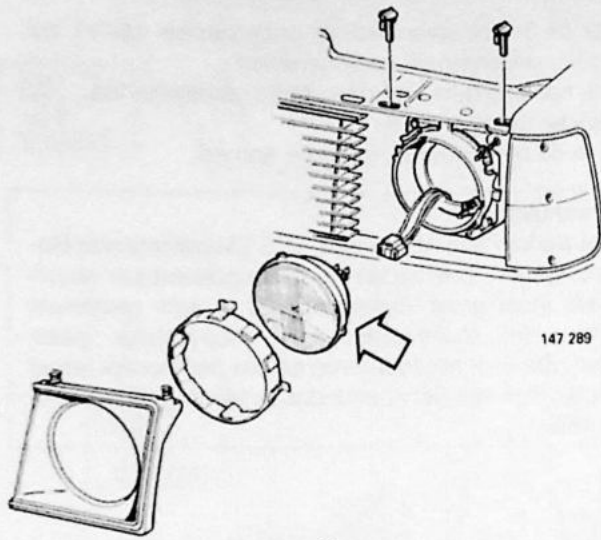

147 289

#### 240 1979-1980 (USA/Canada niet)

- Klap de koplampwischerarm naar voren.
- Druk naar beneden, draai de twee plastic schroeven een 1/4 slag en verwijder deze.
- Draai de vier schroeven los en verwijder de koplamp met steun.
- Neem de stekerverbinding los.
- Stel in de omgekeerde volgorde samen.
- Stel de koplampen af.

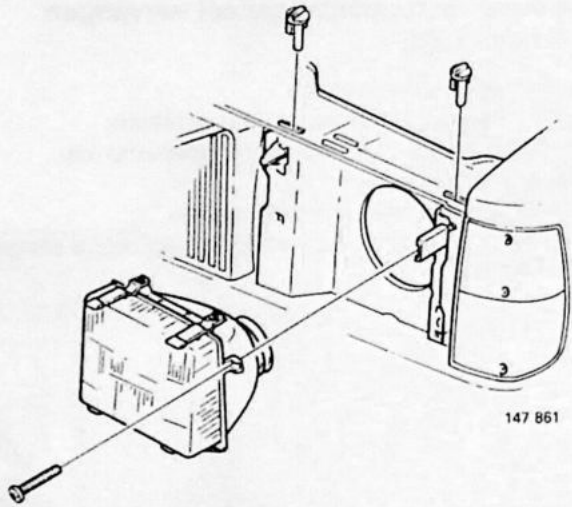

147 861

### Koplampelement compleet vervangen

B2

#### 260 -1980

- Klap de koplampwischerarm naar voren.
- Druk naar beneden, draai de twee plastic schroeven een 1/4 slag en verwijder deze.
- Til de koplamprand een paar millimeter omhoog en verwijder deze naar voren.
- Trek het bovenste deel van de koplamp dat met een kogel vastzit, los.
- Druk met een schroevendraaier de borglippen opzij (een aan elke kant van de koplamp) en til de koplamp uit zijn bevestiging.
- Neem de stekerverbinding uit elkaar.
- Stel in de omgekeerde volgorde samen.
- Stel de koplampen af.

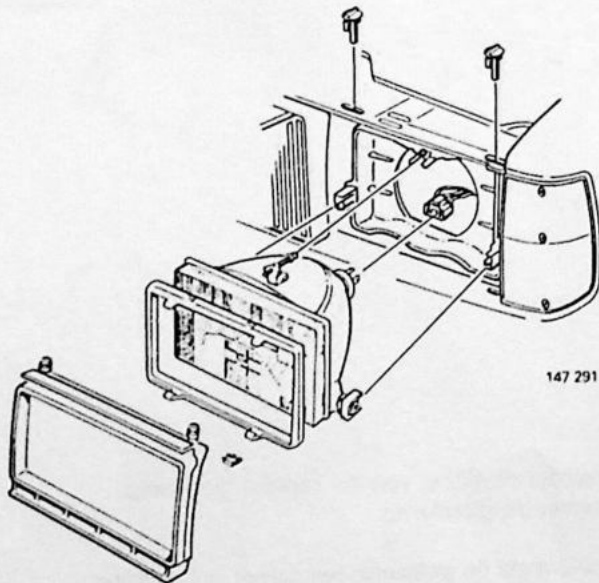

147 291

**Voorlicht compleet vervangen, USA**

B3

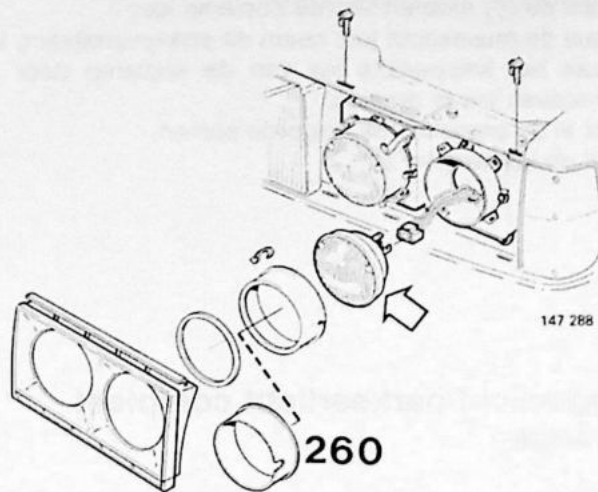
**USA/Canada****240 DL/260 1978-1980**

- Verwijder de min-kabel van de accu.
- Druk de beide plastic schroeven omlaag en draai deze een  $\frac{1}{4}$  slag.
- Verwijder de rand door deze naar voren op te tillen.
- Verwijder de (4) clips en de ring.
- Neem de stekerverbinding los.
- Stel in de omgekeerde volgorde samen.
- Stel de koplampen af.

**Voorlicht compleet vervangen**

B4

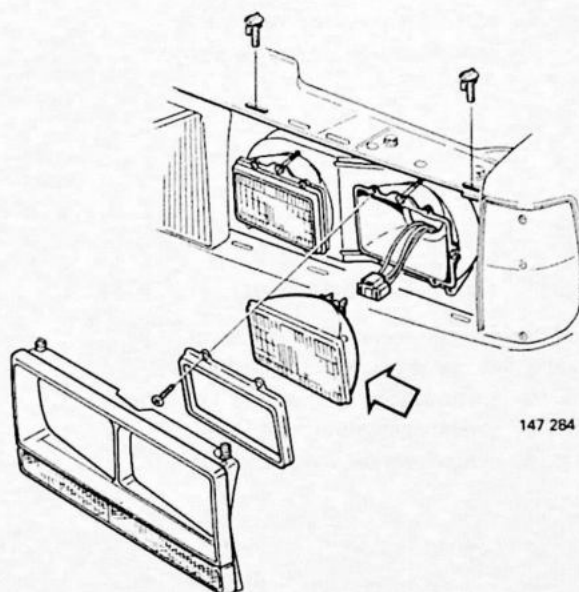
**USA/Canada****240 1980-1985**

- Verwijder de min-kabel van de accu.
- Druk de beide plastic schroeven omlaag en draai deze een  $\frac{1}{4}$  slag.
- Neem de koplamprand los door deze naar voren op te tillen.
- Draai de (4) schroeven los.
- Neem de stekerverbinding los.
- Stel in de omgekeerde volgorde samen.
- Stel de koplampen af.

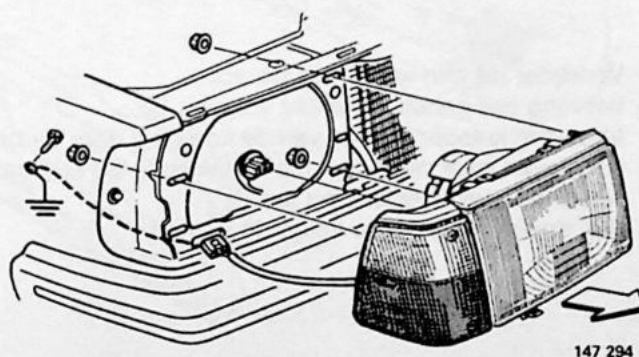
**240 1981- (USA/Canada niet)**

- Verwijder de min-kabel van de accu.
- Klap de koplampwischerarm naar voren.
- Draai de (3) moeren van de koplamp los.
- Neem de stekerverbinding los.
- Stel in de omgekeerde volgorde samen.
- Stel de koplampen af.

B5

B6

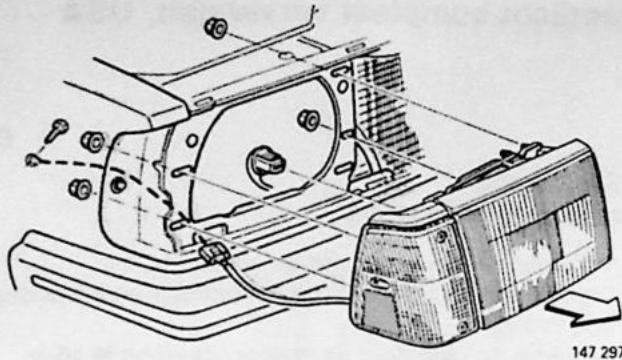

**USA/Canada  
240 1981-**

- Verwijder de min-kabel van de accu.
- Draai de (4) moeren van de koplamp los.
- Draai de massabout los; neem de stekerverbinding los.
- Maak het knipperlicht los van de koplamp door (2) schroeven los te draaien.
- Stel in de omgekeerde volgorde samen.
- Stel de koplampen af.

**Knipperlicht/parkeerlicht compleet  
vervangen**

B7

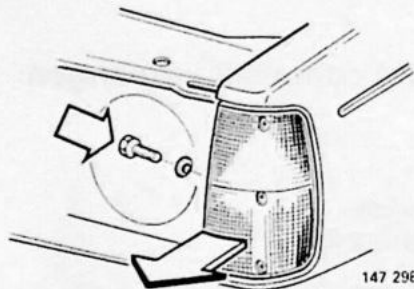

**240/260 -1980**

- Verwijder de min-kabel van de accu.
- Draai de bout los waarmee het lamphuis vastzit.
- Til het lamphuis naar voren.
- Neem de stekerverbinding los.
- Stel in de omgekeerde volgorde samen.

B8

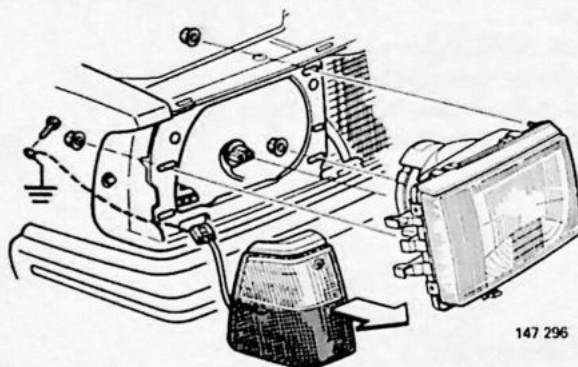

**240 1981- (USA/Canada niet)**

- Verwijder de min-kabel van de accu.
- Vervang het gehele voorlicht volgens B5.
- Maak het knipperlicht los van de koplamp.
- Neem de stekerverbinding los.
- Stel in de omgekeerde volgorde samen.

**Knipperlicht/parkeerlicht compleet  
vervangen USA 1981-**

B9

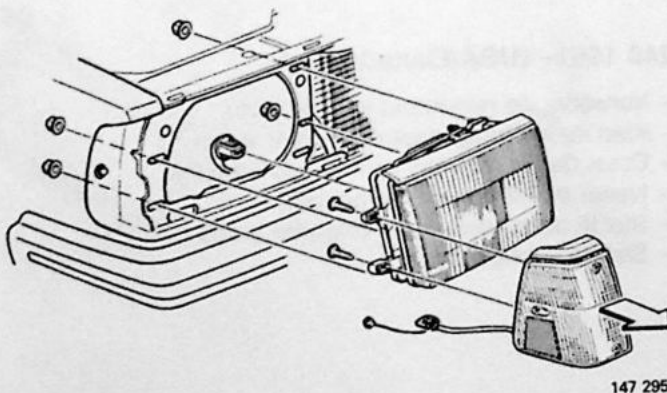

- Verwijder de min-kabel van de accu.
- Vervang het gehele voorlicht volgens B6.
- Maak het knipperlicht los van de koplamp door de beide schroeven waarmee het lamphuis vastzit, los te draaien.
- Neem de stekerverbinding los.
- Stel in de omgekeerde volgorde samen.

## Koplampen afstellen

B10

Het afstellen van de koplampen gebeurt met de aangegeven schroeven.

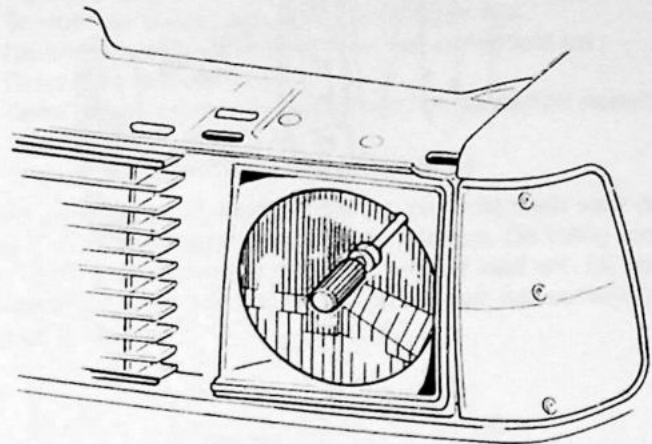

240 -1979

148 884

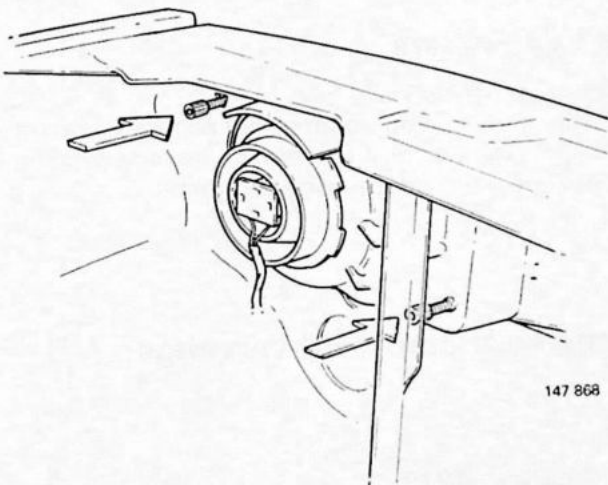

147 868

240 1981-

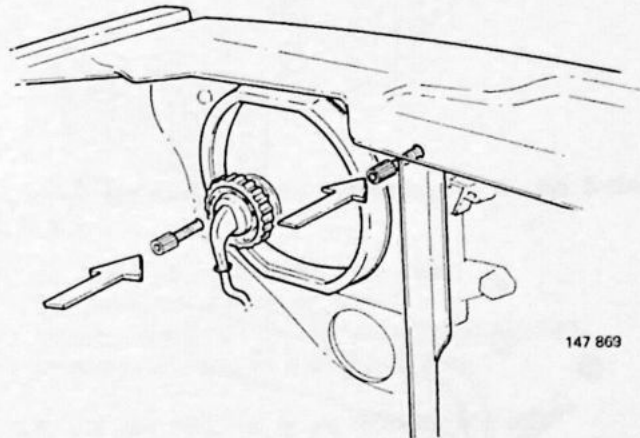

147 869

USA/Canada  
240 1984-

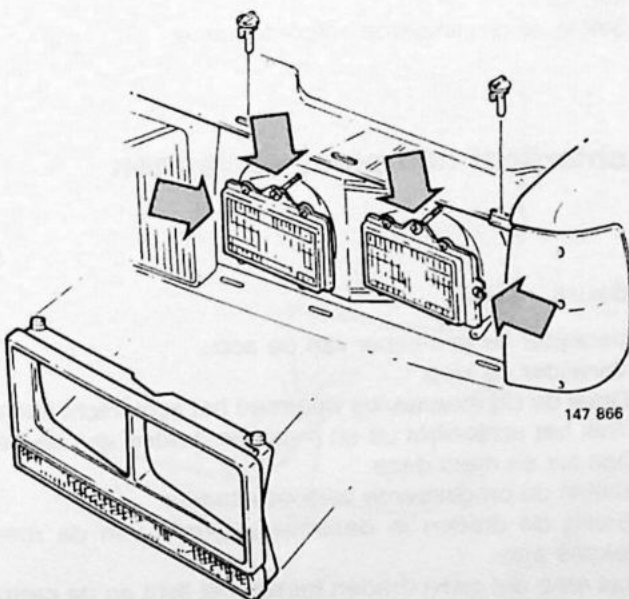

147 866

USA/Canada  
240 1980-1984

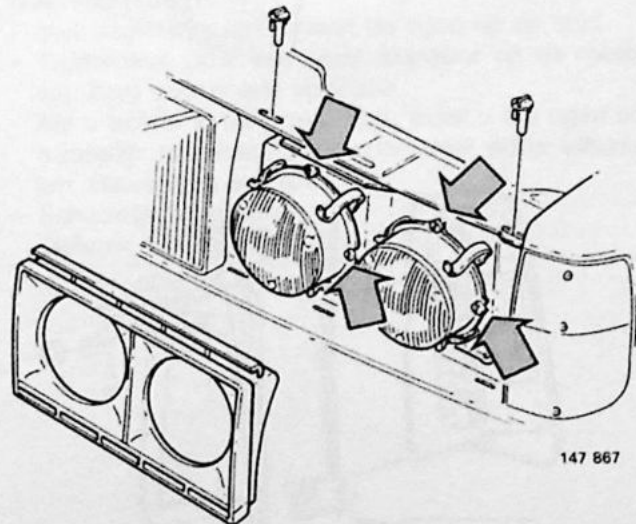

147 867

USA/Canada  
240 1978-1980

## Verlichting achter

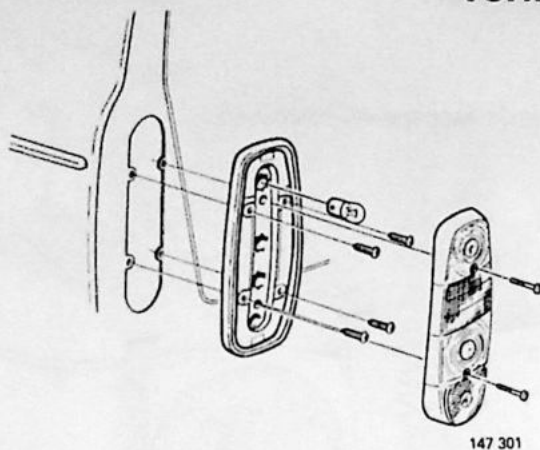

147 301

### Achterlicht compleet vervangen

C1

#### 240 5-deurs -1979

- Verwijder de min-kabel van de accu.
- Draai de (2) schroeven waarmee het glas vastzit los.
- Draai de (4) schroeven waarmee het lamphuis vastzit los.
- Trek het achterlicht uit en maak de bedrading los.
- Stel in de omgekeerde volgorde samen.

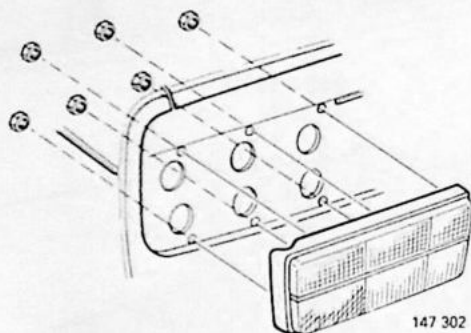

147 302

### Achterlicht compleet vervangen

C2

#### 260 4-deurs -1979

- Maak het paneel los.
- Draai de (6) moeren waarmee het achterlicht vastzit los.
- Trek het achterlicht uit en neem de stekerverbinding los.
- Stel in de omgekeerde volgorde samen.

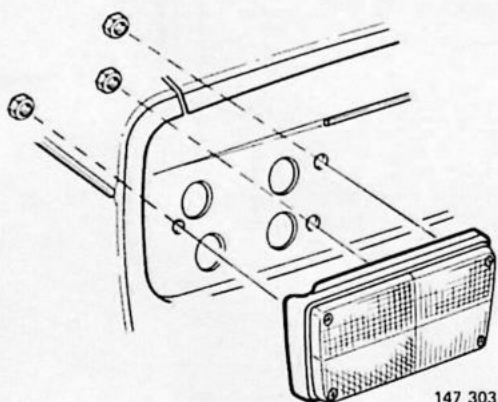

147 303

### Achterlicht compleet vervangen

C3

#### 240 4-deurs -1979

- Maak het paneel los.
- Draai de (3) moeren waarmee het achterlicht vastzit los.
- Trek het achterlicht uit en maak de draden van de pen-nen los.
- Stel in de omgekeerde volgorde samen.

### Achterlicht compleet vervangen

C4

#### 5-deurs -1980

- Verwijder de min-kabel van de accu.
- Verwijder de klep.
- Draai de (2) moeren los waarmee het achterlicht vastzit.
- Trek het achterlicht uit en maak de draden van de pen-nen los en merk deze.
- Stel in de omgekeerde volgorde samen.
- Breng de draden in dezelfde volgorde van de merk-tekens aan.
- Let erop dat geen draden tussen het licht en de carros-serie ingeklemd zitten.

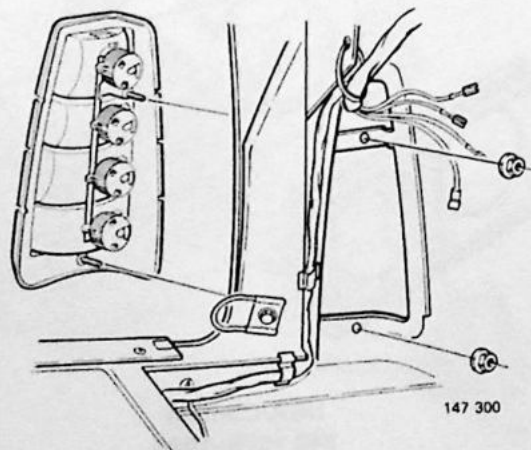

147 300

**Achterlicht compleet vervangen**

C5

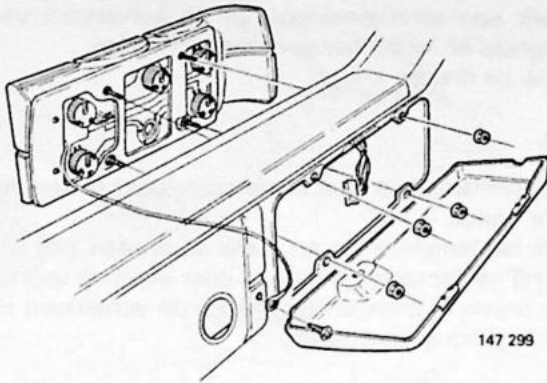
**240 4-deurs 1980-**

- Verwijder de min-kabel van de accu.
- Schroef de plastic kap over de fittingen los.
- Neem de stekerverbinding voor het achterlicht los.
- Draai de massabout los.
- Draai de (4) moeren los waarmee het achterlicht vastzit.
- Verwijder het achterlicht.
- Stel in de omgekeerde volgorde samen.

**N.B!** Een gecombineerd achter- en remlicht heeft voor de linker en rechter kant verschillende fittingen. De fitting voor de linker kant is zwart en voor de rechter kant wit. Bij verwisseling brandt het remlicht in plaats van het achterlicht en omgekeerd.

C6

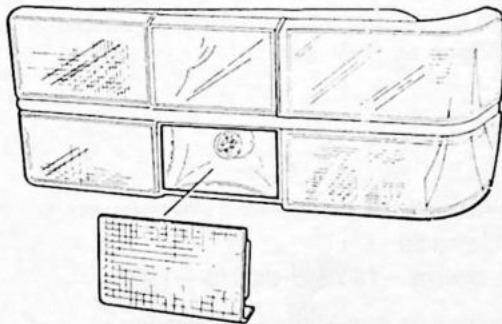
**Losse achterlichtlens vervangen, 4- en 5-deurs -1980**

- Verwijder de achterlicht uit de auto.
- Verwijder het glas en lijmresten.
- Reinig de vlakken die gelijmd moeten worden.
- Druk een streng lijm naar uit.

**N.B!** De lijm mag niet op de reflector komen!

- Druk het nieuwe glas vast.
- Zet het glas met tape vast en laat 24 uur drogen.
- Breng het achterlicht aan en sluit de bedrading aan.

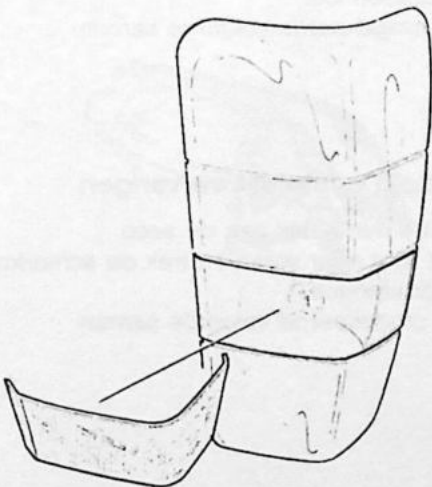
**Waarschuwing!**

- Niet-uitgeharde lijm irriteert de ogen en de huid.
- Tijdens het uitharden komt azijnzuur uit de massa vrij. Zorg voor goede ventilatie.  
Als u kit/lijm in uw ogen krijgt, moet u uw ogen onmiddellijk tenminste 15 minuten met water uitspoelen. Raadpleeg een arts.
- Schadelijk bij innemen.  
Gebruik een veiligheidsbril!

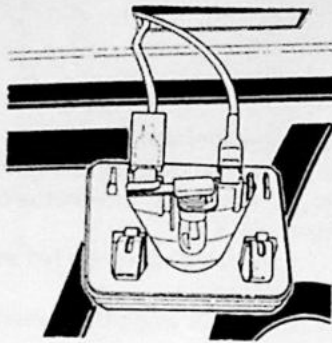

### Kentekenplaatverlichting

2/4-deurs 1979–  
1979–1981

- Steek een schroevendraaier in de achterkant van het lamphuis en wring het huis voorzichtig los.
- Maak de draden los.

1982–

- Trek het lamphuis naar achteren, totdat het aan de voorkant loslaat.
- Trek het lamphuis los en maak de draden los.
- Breng het lamphuis weer aan door eerst de voorkant op zijn plaats te brengen en daarna de achterkant met de hand omhoog te drukken.

4/5-deurs –1978

- Druk de borglip in het lamphuis in door aan de ene kant van het lamphuis een schroevendraaier in de opening te steken.
- Trek het lamphuis uit zijn bevestiging en maak de draden los.

–1982

- Trek het uiteinde van de kap dat geen paspen heeft los.
- Trek het lamphuis uit zijn bevestiging en maak de draden los.
- Steek bij het aanbrengen eerst de paspen in de uitsparingen en druk daarna de kap op.

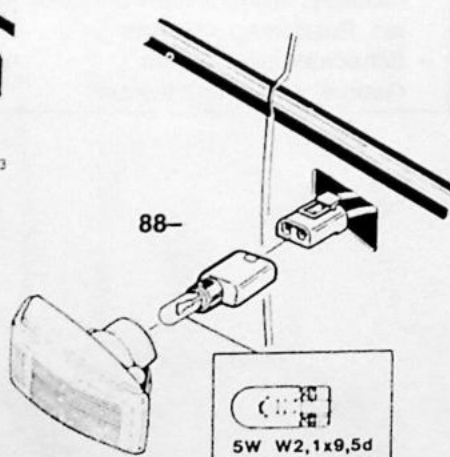
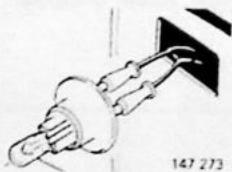
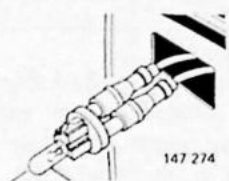
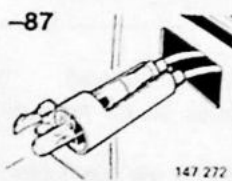
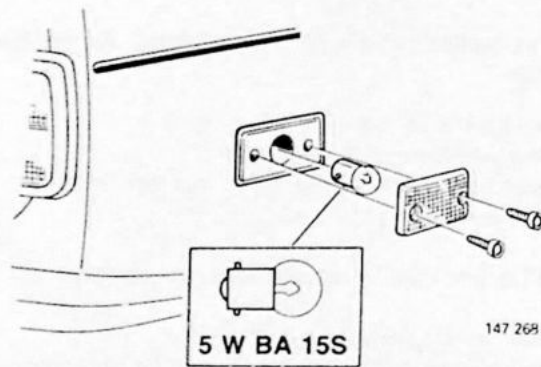

### Zijmarkeerlicht compleet vervangen USA/Canada

240 4-deurs –1978/5-deurs –1980

- Verwijder de min-kabel van de accu.
- Draai de beide schroeven los.
- Trek het lamphuis recht naar buiten.
- Maak de draden los.
- Stel in de omgekeerde volgorde samen.

### Zijknipperlicht compleet vervangen

- Verwijder de min-kabel van de accu.
- Schuif het licht naar voren en trek de achterkant los.
- Maak de draden los.
- Stel in de omgekeerde volgorde samen.

C10

**Extra remlicht vervangen 1986-4-deurs**

- Verwijder de min-kabel van de accu.
- Steek in het gat aan de onderkant van het licht een schroevendraaier en druk de veer in.
- Trek de kap schuin omhoog.
- Maak de draden los.
- Verwijder het licht door dit omhoog te trekken.
- Stel in de omgekeerde volgorde samen.

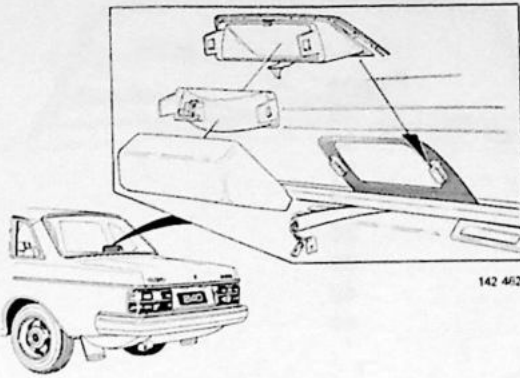

C11

**5-deurs**

- Verwijder de min-kabel van de accu.
- Trek de kap rechthoekig los.
- Maak de draden los.
- Verwijder het paneel van het achterlicht.
- Draai de schroeven los waarmee de houder aan het paneel vastzit.
- Verwijder de clips van de houder.
- Stel in de omgekeerde volgorde samen.

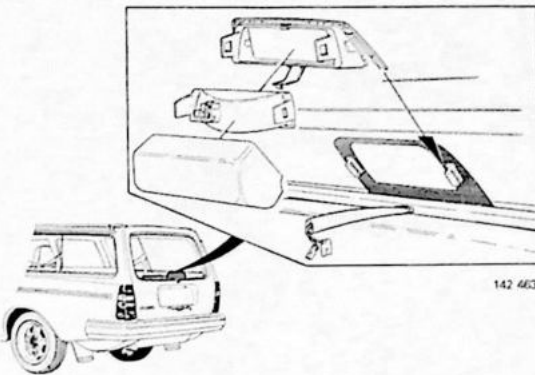

C12

**Houder voor extra remlicht vastlijmen 1986-**

- Slijp het bevestigingsvlak van de houder geheel vlak (1).
- Reinig het bevestigingsvlak van het glas nauwkeurig en spuit primer op.
- Smeer op het bevestigingsvlak van de houder een erg dun laagje lijm.
- Breng het lamphuis aan op de houder die nog op de achterraut zit.
- Buig het lamphuis iets uit (2) en druk de losse houder in de groef van het lamphuis zo ver mogelijk (3) omhoog.
- Breng de houder nauwkeurig aan en druk deze tegen de ruit (4) vast. Houd ca 1 minuut vast.

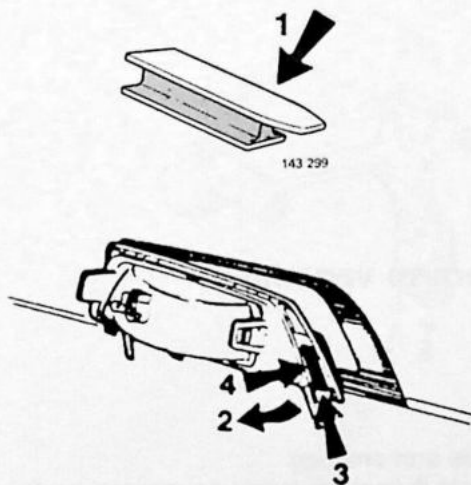
**Waarschuwing!**

- Niet-uitgeharte massa irriteert de ogen en de huid.
- Tijdens het uitharden komt azijnzuur uit de massa vrij. Zorg voor een goede ventilatie.
- Als u kit/lijm in uw ogen krijgt, moet u uw ogen onmiddellijk tenminste 15 minuten met water uitspoelen. Raadpleeg een arts.
- Schadelijk bij innemen.
- Gebruik een veiligheidsbril!

## Groep 36 Overige elektrische uitrusting

### Inhoud

	Pagina
Claxons .....	30
Ruitwissers .....	30
Ruitesproeiers .....	31
Koplampwissers .....	33
Elektrische componenten .....	36
Relais .....	39
Elektrisch bediende buitenspiegels .....	42
Elektrisch verwarmde stoelen .....	44

### Claxons

#### Claxons vervangen

D1

- Draai aan de achterkant de moer los van de claxon die vervangen moet worden.
- Neem de twee stekerverbindingen los.
- Stel in de omgekeerde volgorde samen.

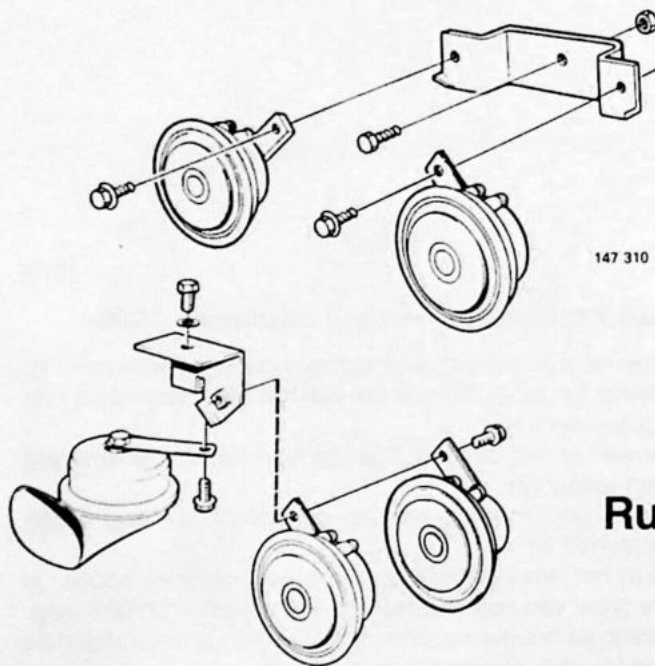

### Ruitwissers

#### Wisserarm vervangen

E1

- Buig de arm omhoog.
- Licht het deksel op, terwijl de arm teruggebogen wordt.
- Draai de moer los.
- Verwijder de wisserarm.
- Stel in de omgekeerde volgorde samen.
- Aanhaalmoment: 16 Nm.

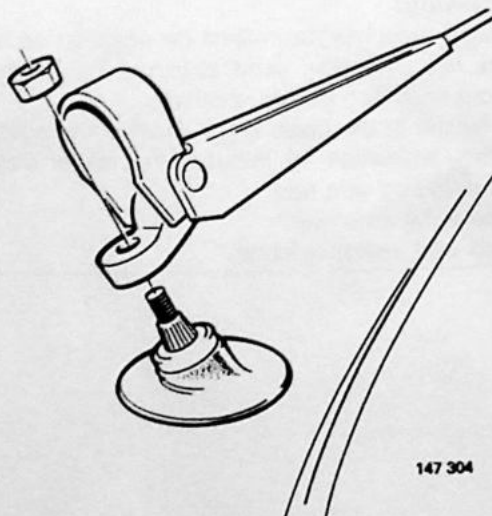

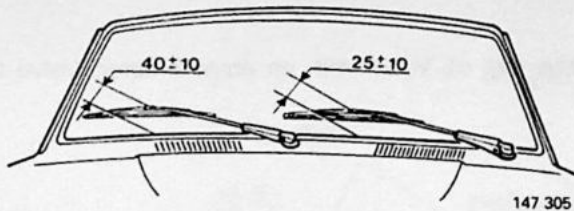
**Wisserarm afstellen**

- Stel de wisserarmen volgens de afbeelding af.
- De achterraitwisserarm moet evenwijdig aan de sierstrip van de achterrait liggen.

E2

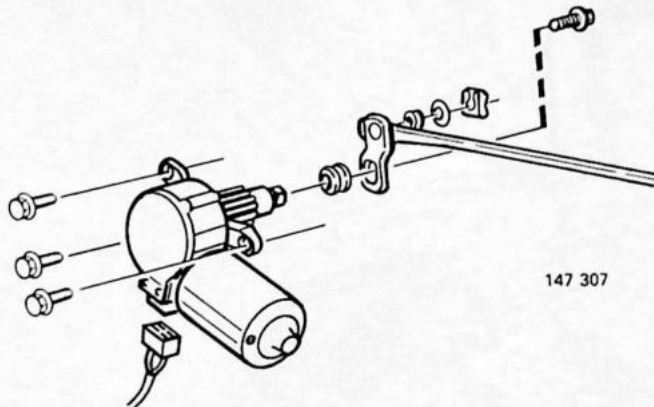
**Ruitwissermotor vervangen**

- Draai de (3) moeren los waarmee de motor vastzit.
- Neem de stekerverbinding los.
- Maak het handschoenenkastje volgens A23 los.
- Klap het onderpaneel omlaag en draai de bout van de hefboom los.
- Als de wisserarm niet in zijn ruststand is gebleven, moeten de clips van de hefboom losgemaakt worden.
- Stel in de omgekeerde volgorde samen.
- Controleer of de wisserarm in zijn ruststand blijft, voordat de hefboom aangebracht wordt.
- Controleer de rubber afdichting.

E3

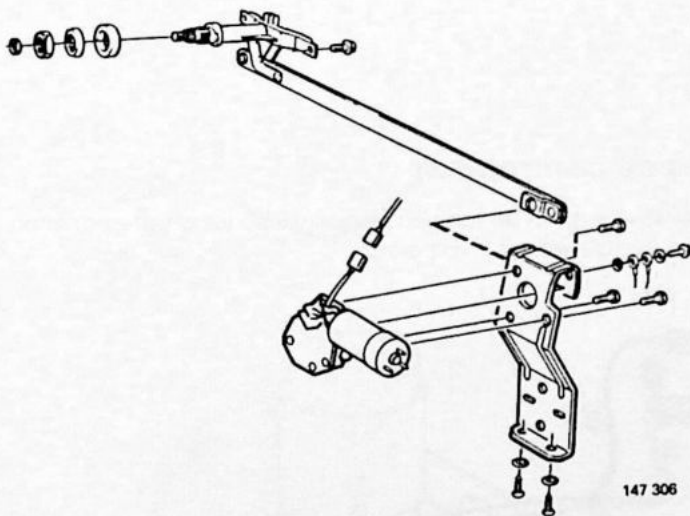
**Achterraitwisser  
Achterraitwissermotor vervangen**

Verwijder de wisserarm, de moer, de vulring en de afdichtingsring. Zet de klep open en verwijder:

- de schuine rand van de handgreep
- de kap onder de handgreep
- de paneelbekleding.

Verwijder de bouten waarmee de motor vastzit en maak de bedrading van de motor los.  
Verwijder de motor.

**Motor aanbrengen**

Schroef de motor op de steun vast.  
Bring de motor met de bevestigingsplaat in de auto aan.

**N.B!** Gebruik voor de bovenste bevestiging van de steun twee korte bouten. Sluit de achterraitverwarming en de wissermotor op de massa aan.

## Storing in koplampwissermotor lokaliseren

E4

- Als getwijfeld wordt of de wissermotor defect is, kan dit gemakkelijk met de Volvo Volt- en ampèremeter, Volvo O/N 999 6450, of een gelijkwaardig instrument getest worden.
- Bij het testen moet gecontroleerd worden:

### Stroomverbruik opmeten

- De motor wordt gestart door aan de rode draad spanning aan te leggen.
- Maximumstroomverbruik: 0,5 A.

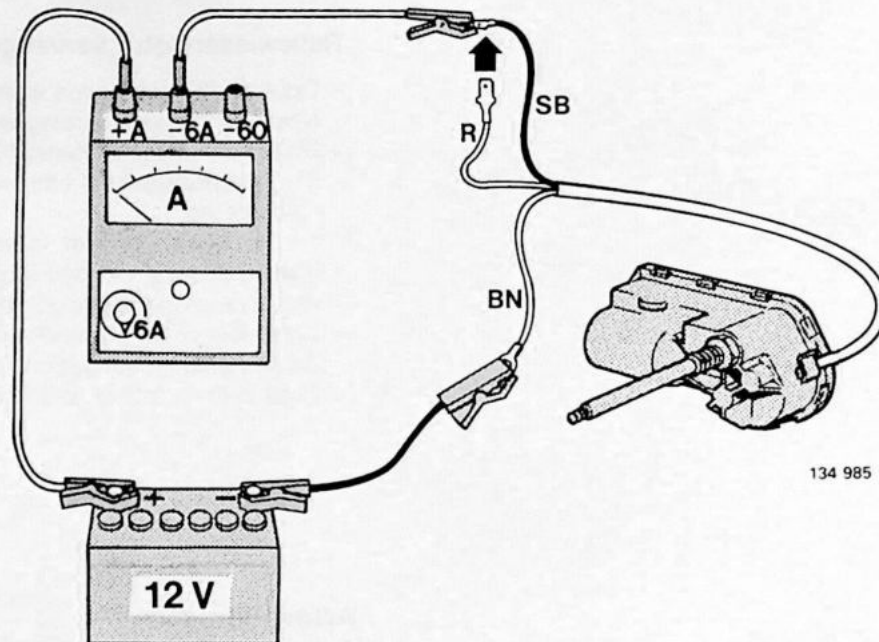

### Sperfunctie van de diode controleren

- Met opmeten gebeurt met werkende wissermotor, maar de verbinding tussen de rode en zwarte draad is na het aanzetten verbroken. (Als de zwarte en rode draad aangesloten zijn, wijst de voltmeter 12 volt aan.)

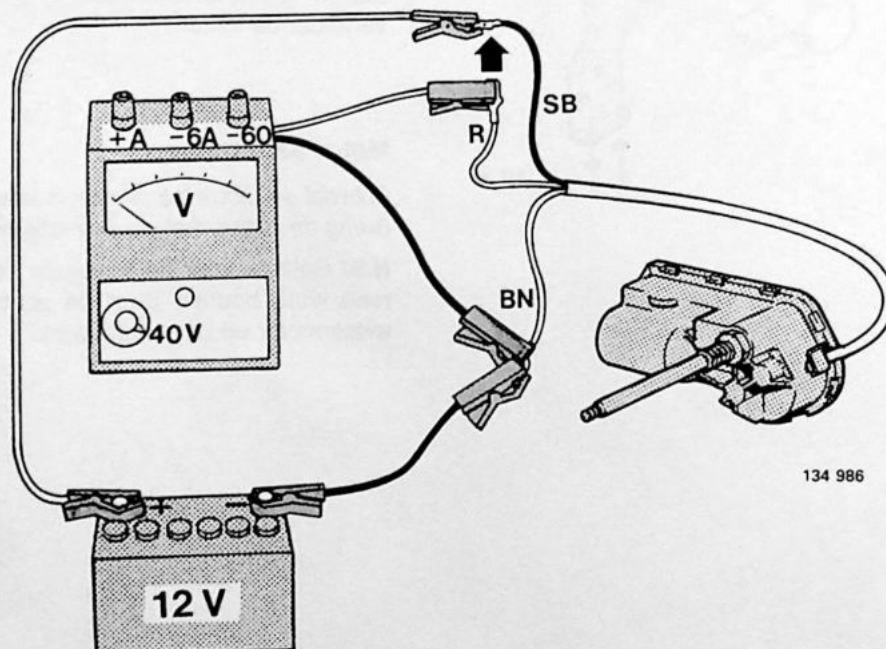

## Koplampwissers

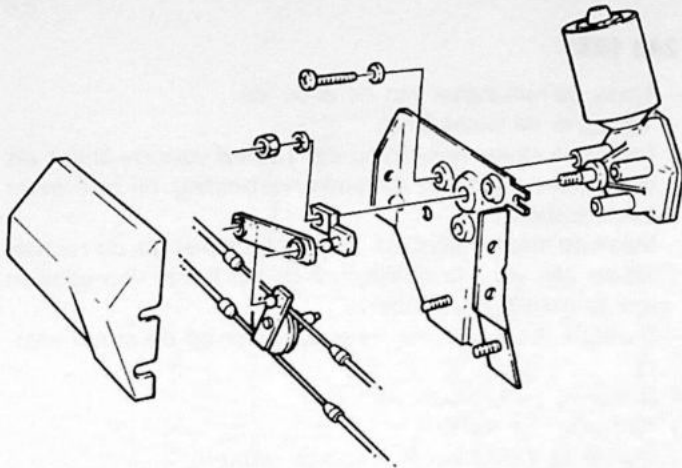

### Koplampwissermotor vervangen

E5

240 1975–1978

- Verwijder de grille.
- Verwijder de plastic kap.
- Draai de (3) schroeven los.
- Draai het kogelgewricht van de hefboom.
- Neem de stekerverbinding los.
- Vervang de motor.
- Stel in de omgekeerde volgorde samen.

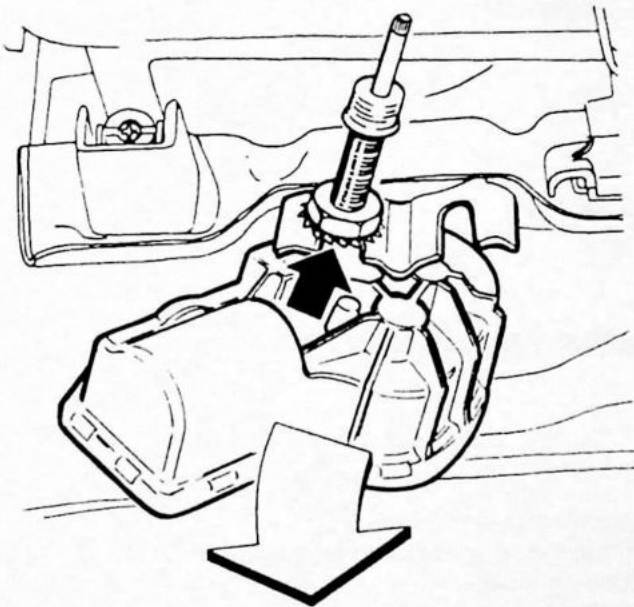

### Koplampwissermotor vervangen

E6

240 1978–

- Verwijder de wisserarm.
- Draai de moer los en trek de wissermotor uit de groef met sleuven.
- Neem de stekerverbinding los.
- Vervang de motor.
- Stel in de omgekeerde volgorde samen.

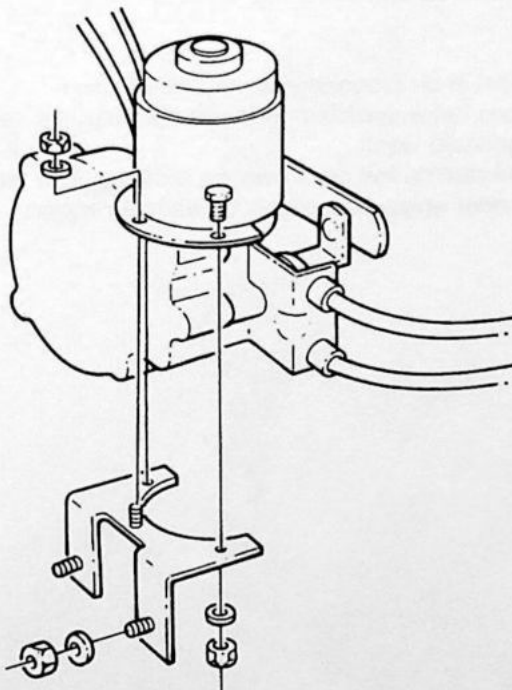

### Koplampwissermotor vervangen

E7

240 1975–1978

- Maak de grille los.
- Draai de (2) schroeven los waarmee de motor vastzit.
- Maak de kabels aan beide kanten los.
- Neem de stekerverbinding los.
- Vervang de motor.
- Stel in de omgekeerde volgorde samen.

## Koplampwissermotor vervangen

E8

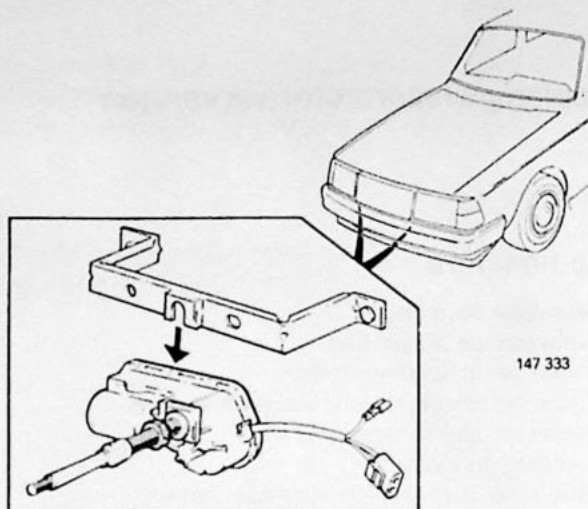

### 240 1980

- Maak de min-kabel van de accu los.
- Verwijder de wisserarm.
- Neem de stekerverbinding los. (Zowel voor de linker als de rechter motor zit de stekerverbinding bij het linker binnenscherm.)
- Maak de massakabel los. (Zowel de linker als de rechter wisser zijn via het massapunt bij het linker voorscherm met de massa verbonden.)
- Draai de moer los waarmee de motor op de steun vastzit.
- Schuif de plastic buis weg.
- Verwijder de motor.
- Stel in de omgekeerde volgorde samen.
- Voordat de wisserarmen op hun plaats gebracht worden, moet gecontroleerd worden of de motor uit zichzelf in de ruststand gegaan is.

## Koplampwissers

### Koplampwisserarm vervangen

E9

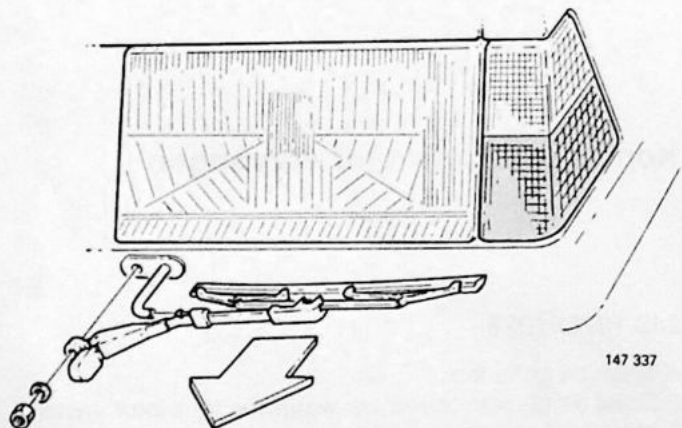

### 240 1979-

- Buig de arm omhoog.
- Til het deksel op en buig tegelijk de arm terug.
- Draai de moer los.
- Maak de wisserarm los.
- Maak de sproeierslang los.
- Stel in de omgekeerde volgorde samen.
- Leg het wisserblad onder de aanslag, als de moer aangehaald wordt.
- Til daarna het blad over de aanslag. Het blad moet nu onder enige druk tegen de aanslag liggen.

## Ruitesproeiers

### Ruitesproeiermotor vervangen

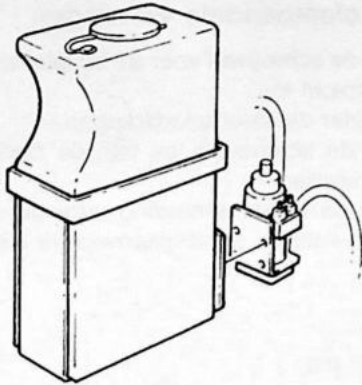

F1

240 1978–1981

#### Motor vervangen bij turbomotoren met links aangebracht reservoir

- Haak de motor van de steun.
- Verwijder de slang en de stekerverbinding.
- Breng de nieuwe motor aan en sluit de stekerverbinding aan.

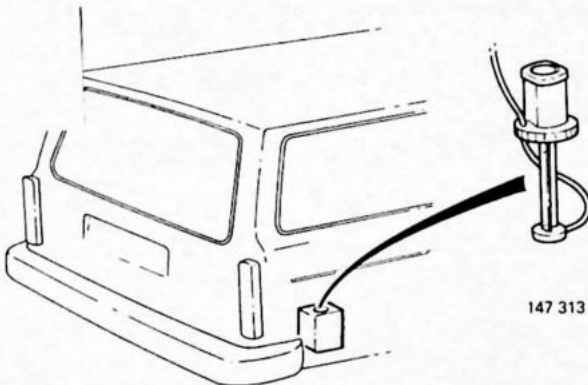

147 313

F2

240 –1978

#### Achtersproeiermotor vervangen

Bij het vervangen van de motor bij 5-deurs modellen met het sproeivloeistofreservoir in de reservewielkuip:

- Draai de dop met de motor los en til deze uit.
- Verwijder de slang en de stekerverbinding; haal de slang naar achteren en breng de motor weer aan.
- Breng de stekerverbinding weer aan.
- Bij het vervangen van het reservoir moet eerst het expansievat verwijderd worden.

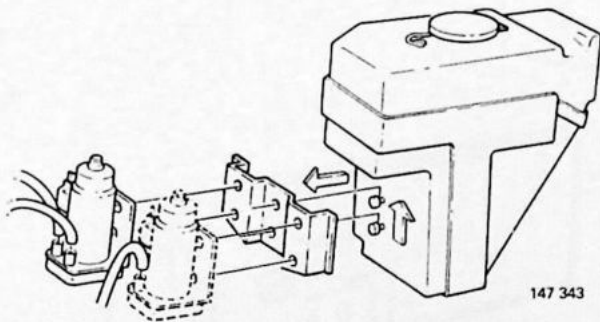

147 343

F3

240 1979–

#### Sproeierpomp bij 4- en 5-deurs modellen vervangen

- Verwijder de pomp uit de bajonetsluiting op de steun.
- Verwijder de slangen en neem de stekerverbinding los.
- Breng de nieuwe pomp aan, breng de slangen weer aan en stel de stekerverbinding weer samen.
- Bij vervanging van het reservoir moet eerst het expansievat verwijderd worden.

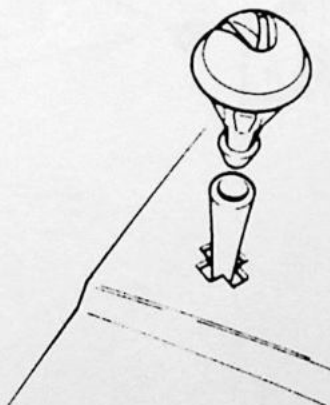

F4

#### Sproeikop vervangen

Vervang:

- Druk de sproeikop met slang vanaf de onderkant van de motorkap omhoog.
- Maak de sproeikop van de slang los.

## Elektrische componenten

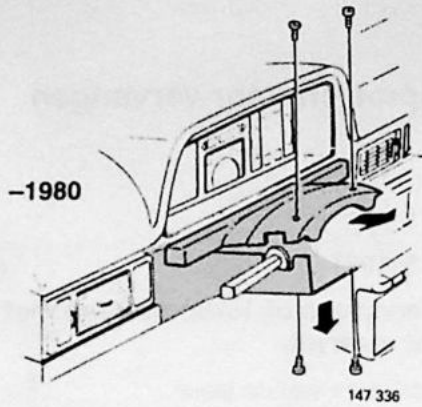

G1

### Stuurkolomhendels vervangen

- Draai de schroeven voor de bovenste (2) en onderste (4) stuurkolom los.
- Verwijder de stuurkolomkappen.
- Draai de schroeven los van de hendel die vervangen moet worden.
- Neem de stekerverbinding voor de ruitwissers en de draden voor de richtingaanwijzers los en merk deze.

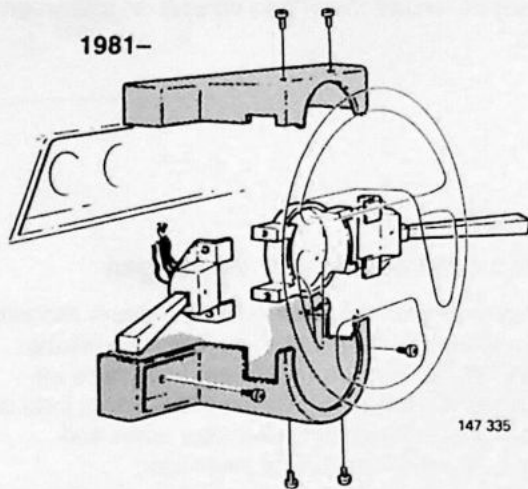

### Aanbrengen

- Stel in de omgekeerde volgorde samen.
- Controleer of de richtingaanwijzers teruggaan, als het stuur heen en weer gedraaid wordt.

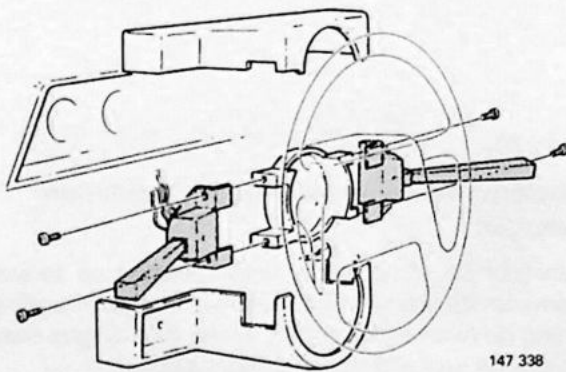

G2

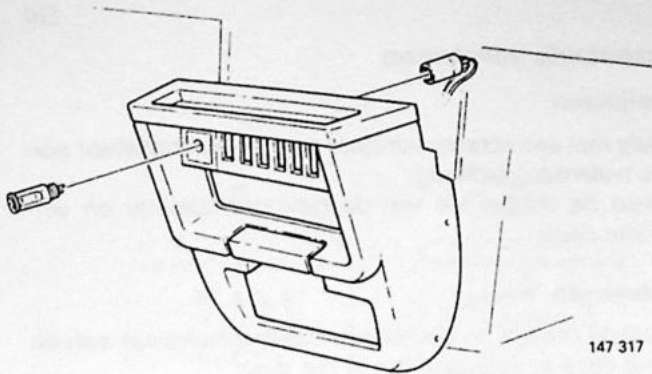

### Sigare-aansteker vervangen

- Maak van het bedieningspaneel 2 schroeven en 2 clips los.
- Klap het paneel voorover.
- Maak de draden los.
- Draai de houder los.
- Vervang de aansteker.
- Stel in de omgekeerde volgorde samen.

G3

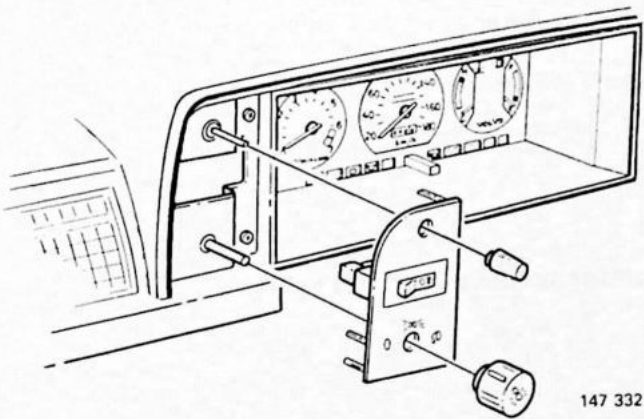

### Regelbare weerstand en lichtafstelling vervangen

- Trek de bedieningsknoppen van het paneel los.
- Maak het paneel met een schroevendraaiertje los.
- Draai de moeren los waarmee de bedieningspaneel vastzit.

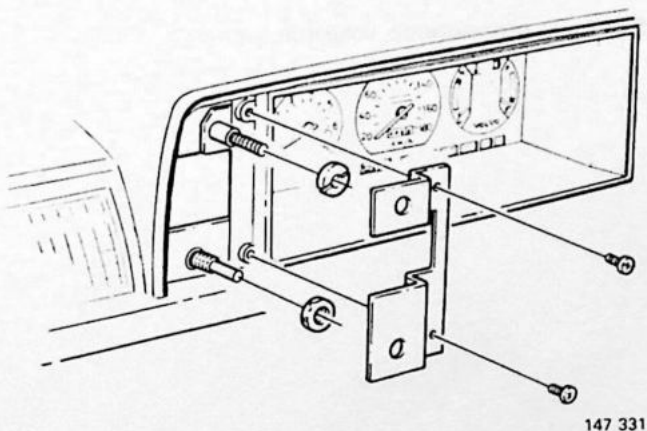

- Maak de (2) schroeven van de afdekplaat los.
- Neem de stekerverbinding los en vervang de regelbare weerstand.
- Stel in de omgekeerde volgorde samen.

G4

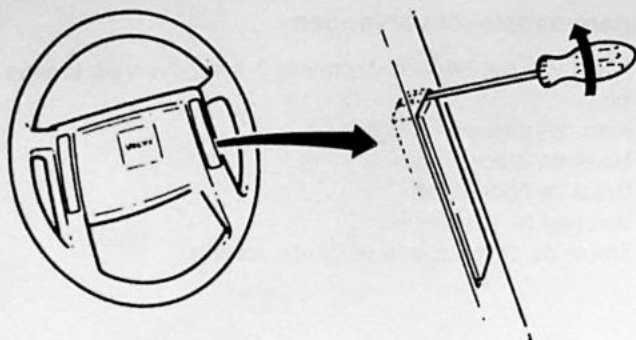

### Claxontoets vervangen

#### Verwijderen

- Buig met een schroevendraaier de claxonschakelaar aan de buitenkant omhoog.
- Maak de draden los van de claxonschakelaar en verwijder deze.

#### Aanbrengen

- Sluit de draden op de nieuwe claxonschakelaar aan en druk deze in de uitsparing in het stuur.

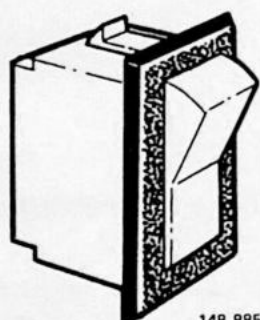

148 885

### Tuimelschakelaar vervangen

G5

- Maak het schakelaarpaneel los.
- Neem de stekerverbinding los.
- Druk de haken in en druk de schakelaar naar buiten.
- Stel in de omgekeerde volgorde samen.

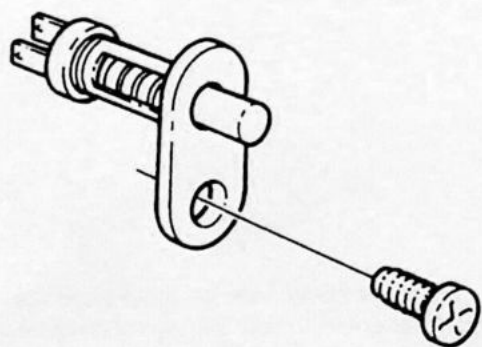

147 344

### Portierschakelaar vervangen

G6

- Draai de bout los.
- Trek de schakelaar naar buiten.
- Maak de draden los.
- Stel in de omgekeerde volgorde samen.

## Relais

### Relais vervangen

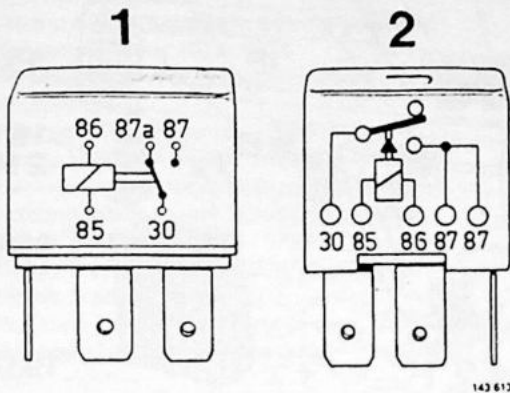

H1

Bij het vervangen van een relais mag een doorverbindend relais niet verwisseld worden met een wisselrelais.

Elk relais heeft op het deksel een aansluitingsschema waaruit het relaistype blijkt. Wisselrelais (1) hebben tussen 87 en 87a geen vaste verbinding.

Bij doorverbindende relais (2) zijn de aansluitingen 87 met elkaar verbonden.

Controleer altijd aan de hand van de catalogus van service-onderdelen.

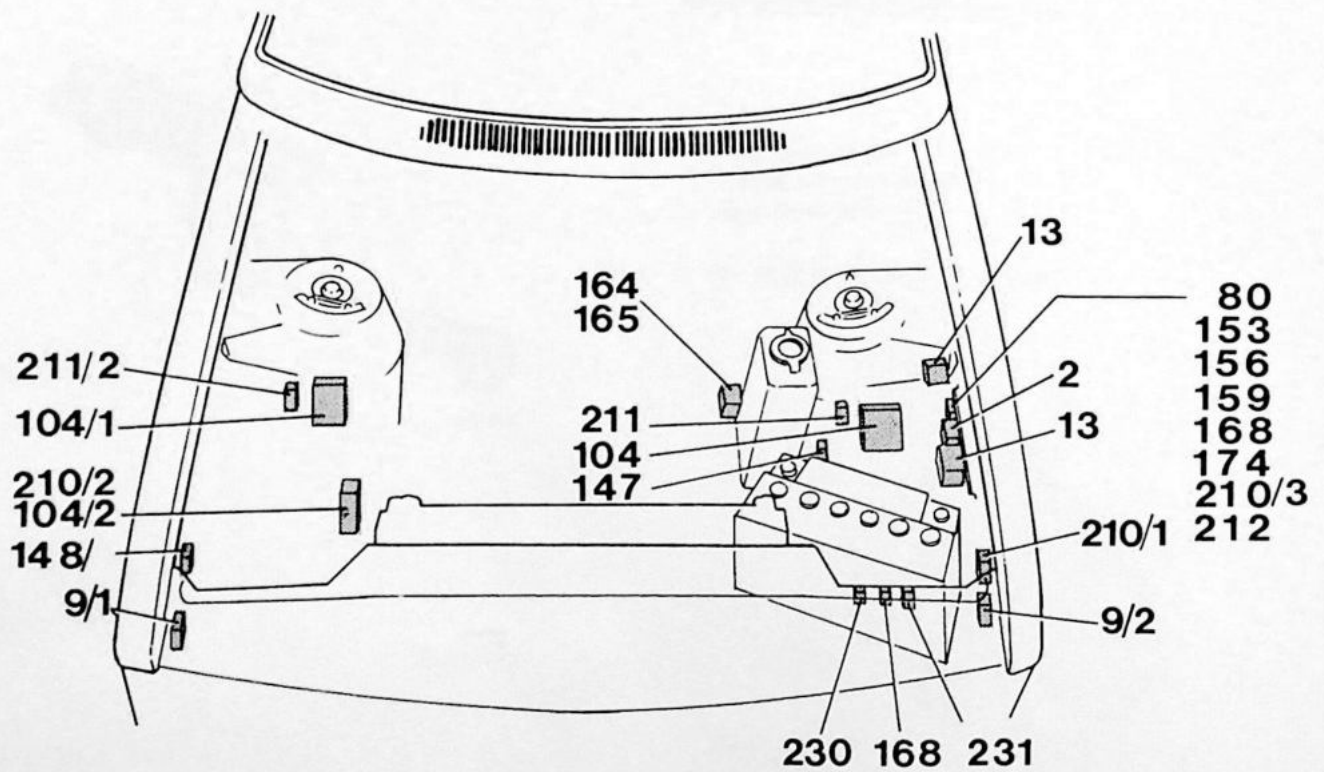
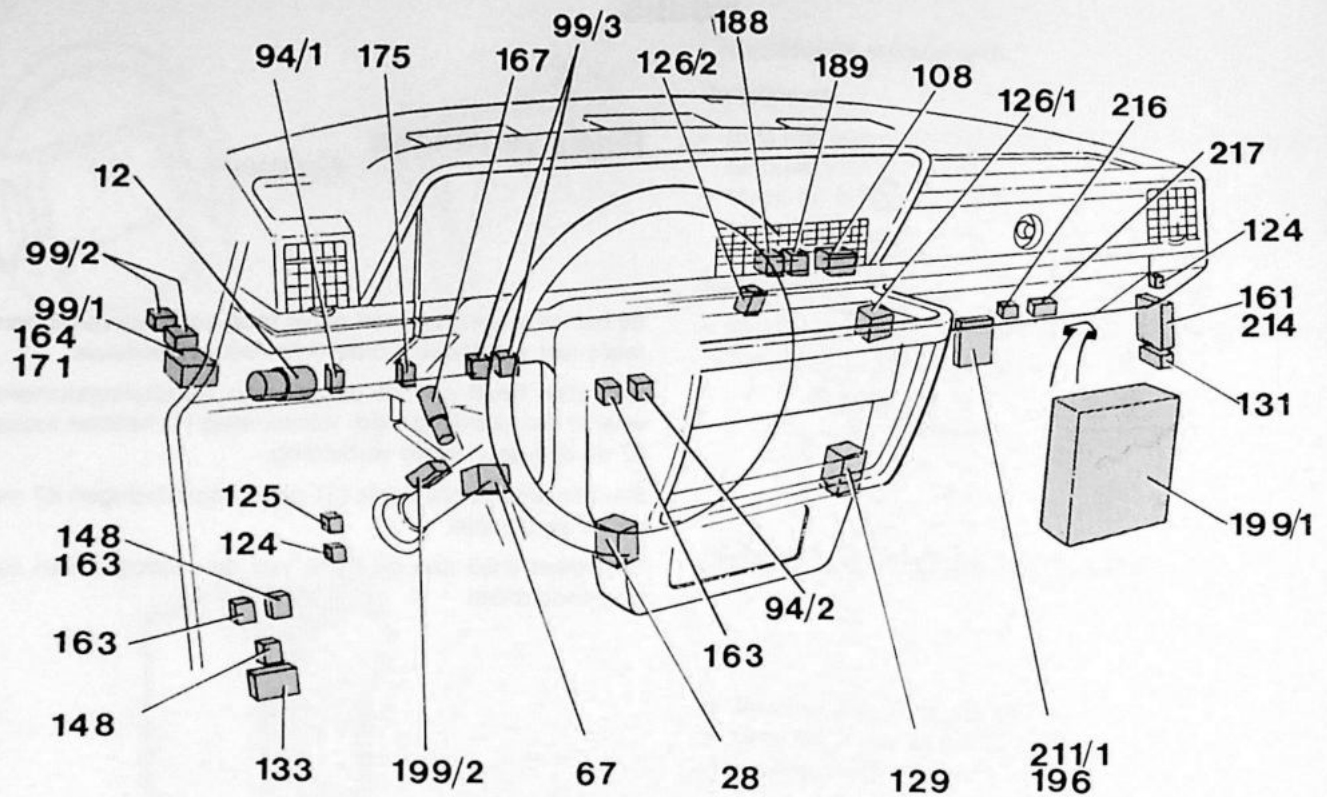

## Relaisplaatsing

2	Aansluitstuk	159	Relais Lambda-sonde -1985
9/1	Spanningsregelaar	161	Regeleenheid Lambda-systeem -1985
12/1	Waarschuwingssysteem defecte gloeilamp	163/1	Intervalrelais achterrautwischer 1980-
12/2	Koplampwissers 1975-1979	164	Relais gloeistroom zekering D 24 met geïntegreerde zekering 80 A
13	Schakelrelais voor groot- en dimlicht, lichtsignaal	165	Relais gloeistroom 1984- D 24
28	Knipperrelais	167	Vertragingrelais binnenverlichting
67	Waarschuwingsoemer -1980	168	Relais elektrische ventilator -1985
80	Relais koplampwissers 1980-	171	Regeleenheid schakelstandindicator -1986
94/1	Herinneringssysteem autogordels (USA)	175	Relais elektrische achterrautverwarming USA -1989
94/2	Herinneringssysteem autogordels 1980-	188	Relais centrale vergrendeling, openen
99/1	Relais brandstofpomp -1979	189	Relais centrale vergrendeling, sluiten
99/2	Relais brandstofpomp 1976/77	196	Regeleenheid ontstekingsstelsel Rex
99/3	Relais brandstofpomp 1975	210/1	Regeleenheid ontstekingsstelsel TZ-28H
104/1	Regeleenheid ontstekingsstelsel TSZ-2 (260)	210/2	Regeleenheid ontstekingsstelsel Chrysler
104/2	Regeleenheid ontstekingsstelsel TSZ-4/TSZ-2 (260) 1985-	210/3	Relais regeleenheid diesel 1980-
108	Relais overdrive	211/1	Regeleenheid ontstekingsstelsel EZ-116K -1989
124	Relais hoofdverlichting -1985	211/2	Impulsrelais start-injector -1985
125	Relais mistachterlampen -1986	212	Zwevende zekering Lambda-systeem
126/1	Relais raammechanismen -1980	214	Regeleenheid LH-Lambda-systeem
126/2	Relais raammechanismen -1984	216	Relais brandstofpomp 1984-
129	Relais airconditioning	217	Hoofdrelais LH-Lambdasysteem
131	Relais constant stationair toerental -1985	230	Toerentalrelais -1985
133	Regelaar verminderd dimlicht, Dim Dip (Groot-Brittannië)	231	Relais uitschakelen AC
148	Intervalrelais ruitwissers		
153	Relais verstralers 1980-		
156	Relais meedraaiende koplampen en mistlampen		

### Elektrisch bediende buitenspiegels (1975-1986)

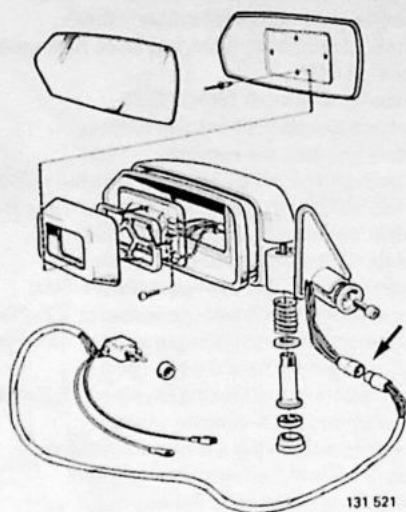

Modeljaar 1975-1986

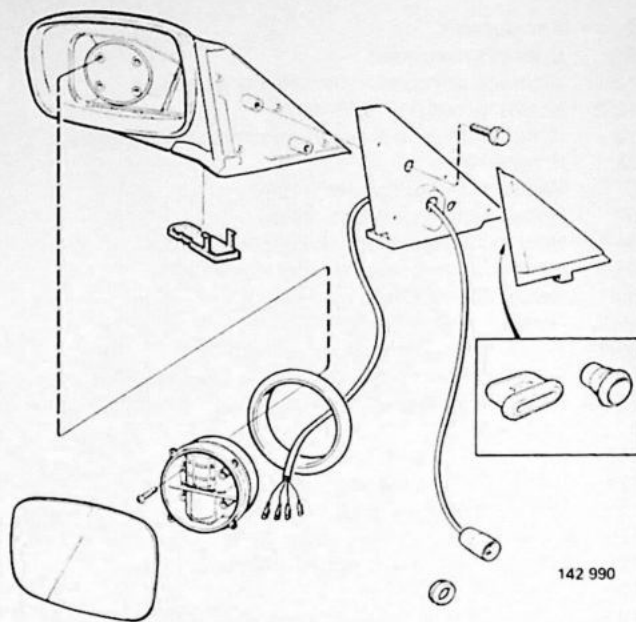

Modeljaar 1986-

#### Bij vervangen hieraan denken:

Tot en met modeljaar 1979 zit het aansluitstuk in het portier (zie de afbeelding).

Met ingang van modeljaar 1980 zit het aansluitstuk in het zekeringenkastje bij het zijpaneel.

J1

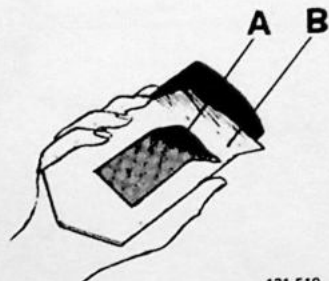
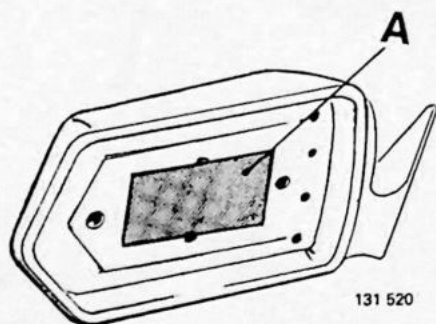

#### Spiegelglas vervangen (1975-1985)

Verwijder het spiegelglas (met een schroevendraaier).  
Reinig de spiegelhouder met spiritus.  
Zet de tape (A) over naar de verdieping in de spiegelhouder.  
Prik eventuele blaasjes door.

Verwijder de bescherm papieren A en B.  
Stel het spiegelglas af en druk het vast.

J2

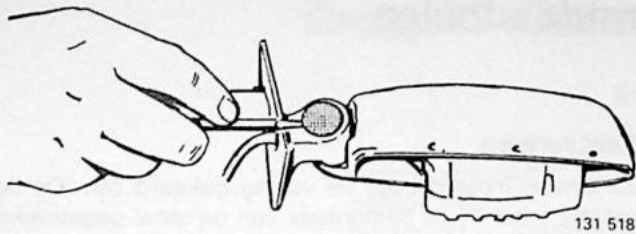

131 518

### Motor van elektrisch bediende buiten- spiegel vervangen (1975–1985)

J3

De motor wordt bij een losgenomen spiegel vervangen.



131 517

#### Verwijderen

Verwijder:

- het spiegelglas
- de spiegelschotel (wring deze vanuit de motorruimte los).

Trek het aansluitstuk los (merk de draden). Verwijder het plastic plaatje, trek de draad naar voren. Maak de rubber bescherming los van het motorframe. Schroef de motor los.

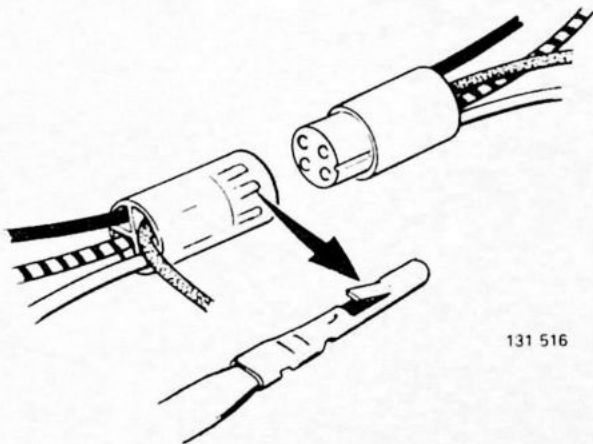

131 516

#### Aanbrengen

Breng de rubber bescherming op de motor aan. Haal de draad door de steun; breng de motor aan.

Trek PVC-slang over de draad; haal deze door de steun. Breng het plastic plaatje aan.

Lijm de spiegelschotel vast. Breng het spiegelglas aan.

Breng op het aansluitstuk nieuwe ronde pennen aan.

Volvo O/N motorkant: 944 222-9  
carrosseriekant 942 607-3.

Schroef de spiegel vast; stel het aansluitstuk samen.

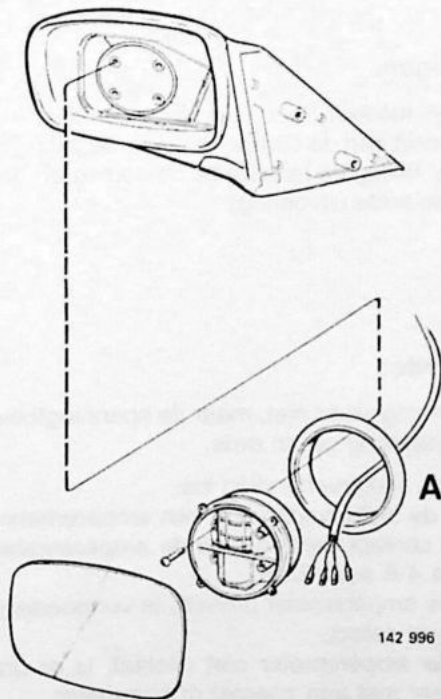

142 996

### Motor in elektrisch bediende buiten- spiegel vervangen (1986–)

J4

De motor wordt vervangen zonder het spiegelhuis van de auto los te maken.

#### Verwijderen

Verwijder het spiegelglas.

Draai de (4) bouten van de motor los.

Maak de draden los en zet de stofhoes (A) op de nieuwe motor over.

#### Aanbrengen

Sluit de bedrading aan en schroef de motor vast.

Breng het glas aan.

## Elektrisch verwarmde stoelen

### Elektrisch verwarmingselement vervangen

J5

Maak de elektrische aansluitingen van de stoel los. Verwijder de stoel en de zitting (verwijder de bouten neerklapbeslag-zitting).

#### Rugelement vervangen

##### Verwijderen

Verwijder de krammen van de bekleding. Haak de plastic haken van de stofranden los (betreft oude uitvoering).

Trek het element uit.

##### Aanbrengen

De tanden moeten naar de vulling gekeerd zijn. De bedrading moet bij de binnenkant van de stoel uitgetrokken worden.

Haak de bekleding met krammen vast. Krammentang voor het aanbrengen van krammen, Volvo O/N 1 158 962-9.

Zet de plastic haken van de stofranden vast (oude uitvoering).

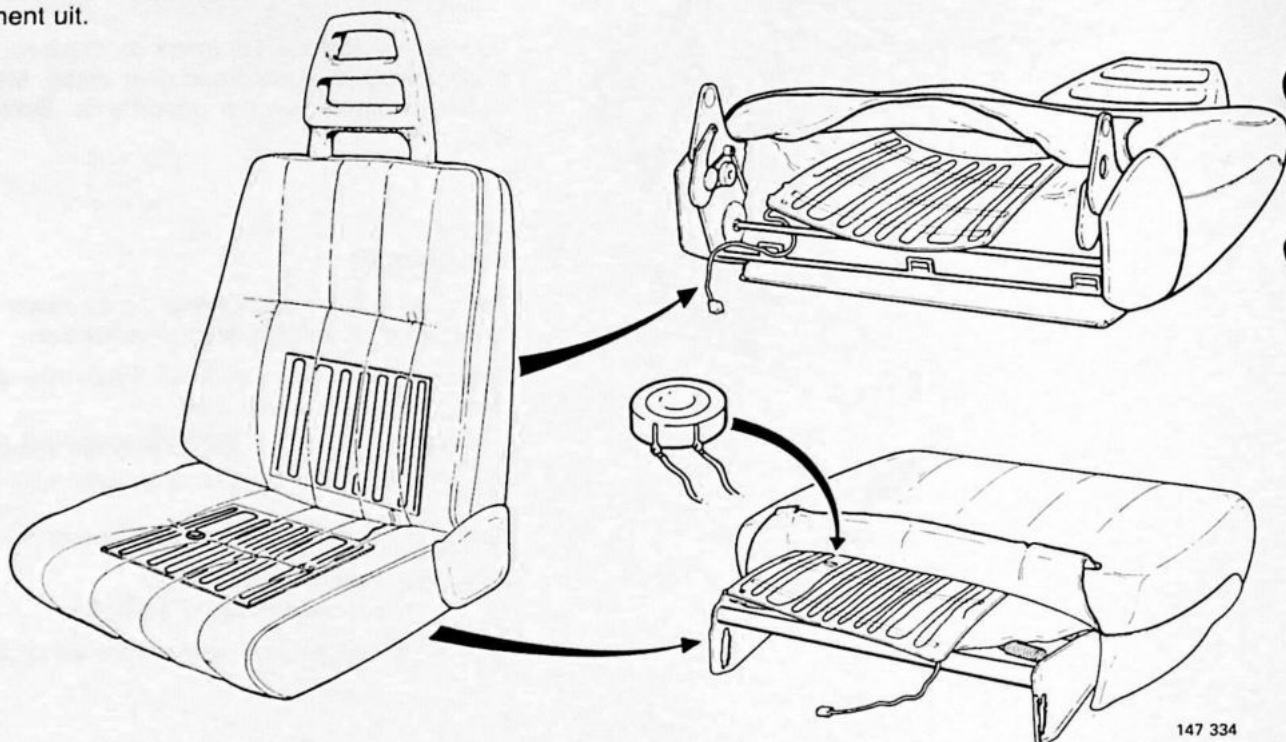

### Zittingelement vervangen

J6

##### Verwijderen

Maak de rail van de bekleding los.

Verwijder de krammen (oude uitvoering). Trek het element uit.

##### Aanbrengen

De tanden moeten naar de vulling gekeerd zijn. De bedrading wordt aan de binnenkant van de zitting naar voren getrokken. Breng de rail van de bekleding en de krammen aan (alleen oude uitvoering).

### Thermostaat voor het zittingelement: storing lokaliseren

J7

(-1987)

Denk er in het geval van twijfel over een storing aan, dat:

- het effect van de verwarming kleiner kan zijn, als de auto leren bekleding heeft.
- de thermostaat pas bij een temperatuur onder +14°C inschakelt (bij +26°C uitschakelt).

##### Voorwaarde:

De verwarming werkt niet, maar de spanningtoevoer en de massa-aansluiting zijn in orde.

- Neem de stekerverbinding los.
- Sluit in de stekerverbinding een ampèremeter aan.
- Zet het contact aan en lees de ampèremeter af; deze moet ca 4 A aanwijzen.
  - Als de ampèremeter uitslaat, is vermoedelijk de thermostaat defect.
  - Als de ampèremeter niet uitslaat, is er draadbreek. Probeer met een zoemer of ohmmeter.

## Groep 37 Bedrading en zekeringen

### Inhoud

	Pagina
Zekeringenkastje .....	45
Kabelbomen .....	46
Bedrading en stekerverbindingen .....	48

## Zekeringenkastje

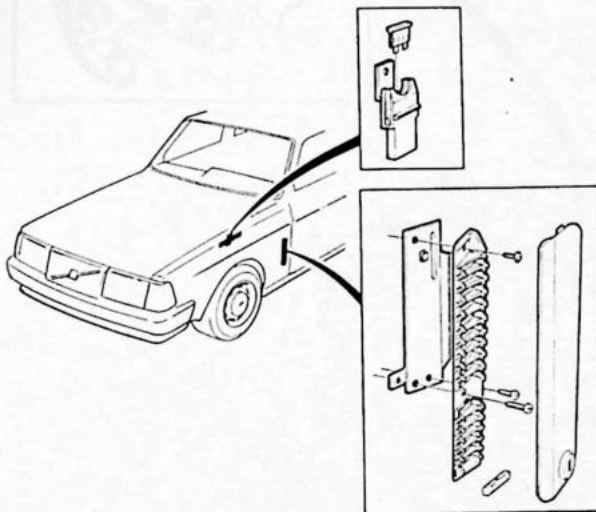

147 309

### Zekeringenkastje vervangen 240 1975

K1

- Verwijder de min-kabel van de accu.
- Verwijder het deksel van het zekeringenkastje.
- Verwijder de beschermstrip en het paneel.
- Verwijder de twee schroeven waarmee het zekeringenkastje vastzit.
- Merk alle draden, voordat deze verwijderd worden.
- Breng de draden weer volgens de merktekens aan.
- Breng de schroeven weer aan.
- Controleer de werking van alle stroomverbruikers.
- Breng de beschermstrip en het paneel weer aan.
- Breng het deksel weer aan.

### Zekeringenkastje aansluiten

K2

- Maak het zekeringenkastje volgens K1 vrij.
- Sluit de draad(draden) op de betreffende zekering aan.
  - Sluit aan de ongezekerde kant op nr 1 aan.
  - Controleer of de zekeringen het juiste ampèrage hebben.

### Zekeringen controleren

K3

Doe bij twijfel of een zekering heel is het volgende:

- Zet het contact aan.
- Controleer of er bij de beide test- aansluitingen van de zekering spanning is.
  - Gebruik een spanningzoeker.

### Overzicht zekeringen

Zie "Specificaties" op pagina 4-10.

## Kabelbomen

In verband met de vele varianten van de kabelbomen wordt hier alleen het principe van de loop van de kabelbomen in de auto behandeld.

De nieuwe kabelboom moet op dezelfde plaatsen en op dezelfde manier met klemmen vastgezet worden als de oude.

### Kabelboom voor het dashboard

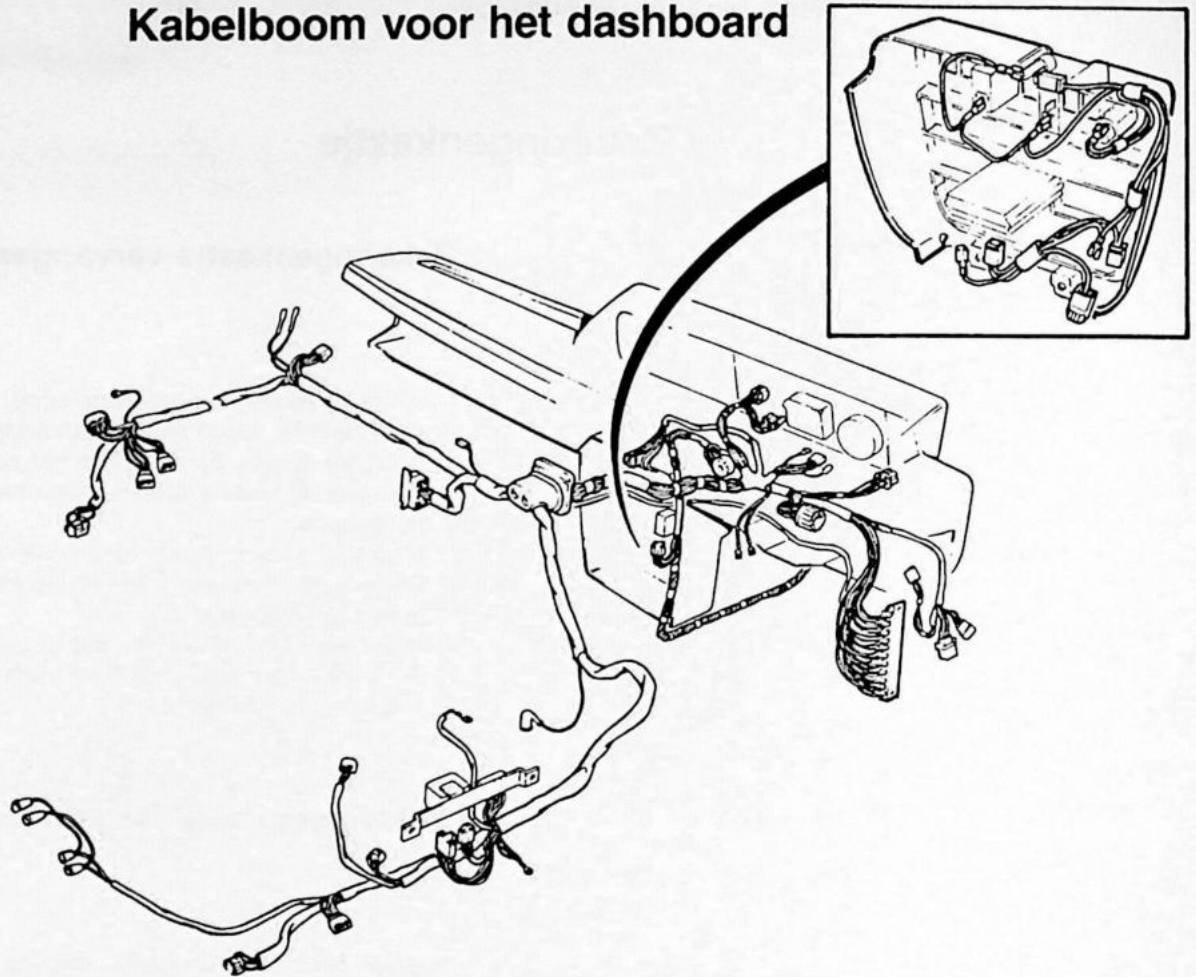

### Kabelboom motorruimte

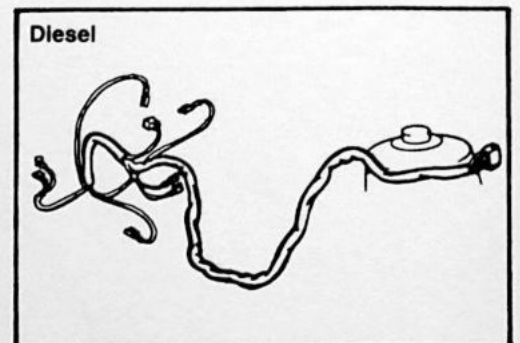
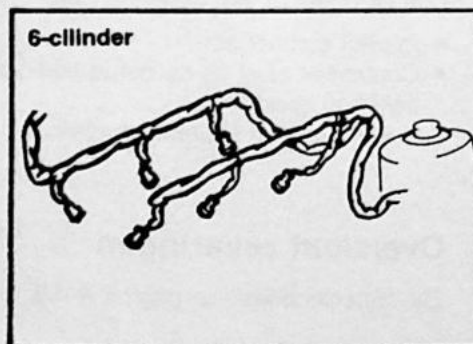
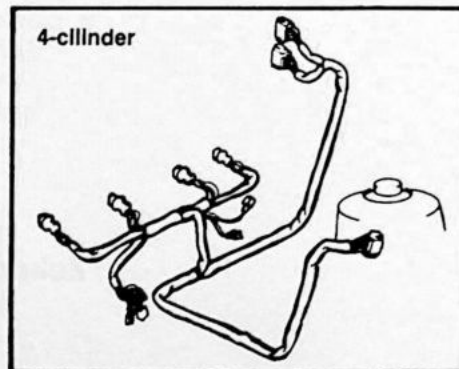

### Kabelboom voor het interieur

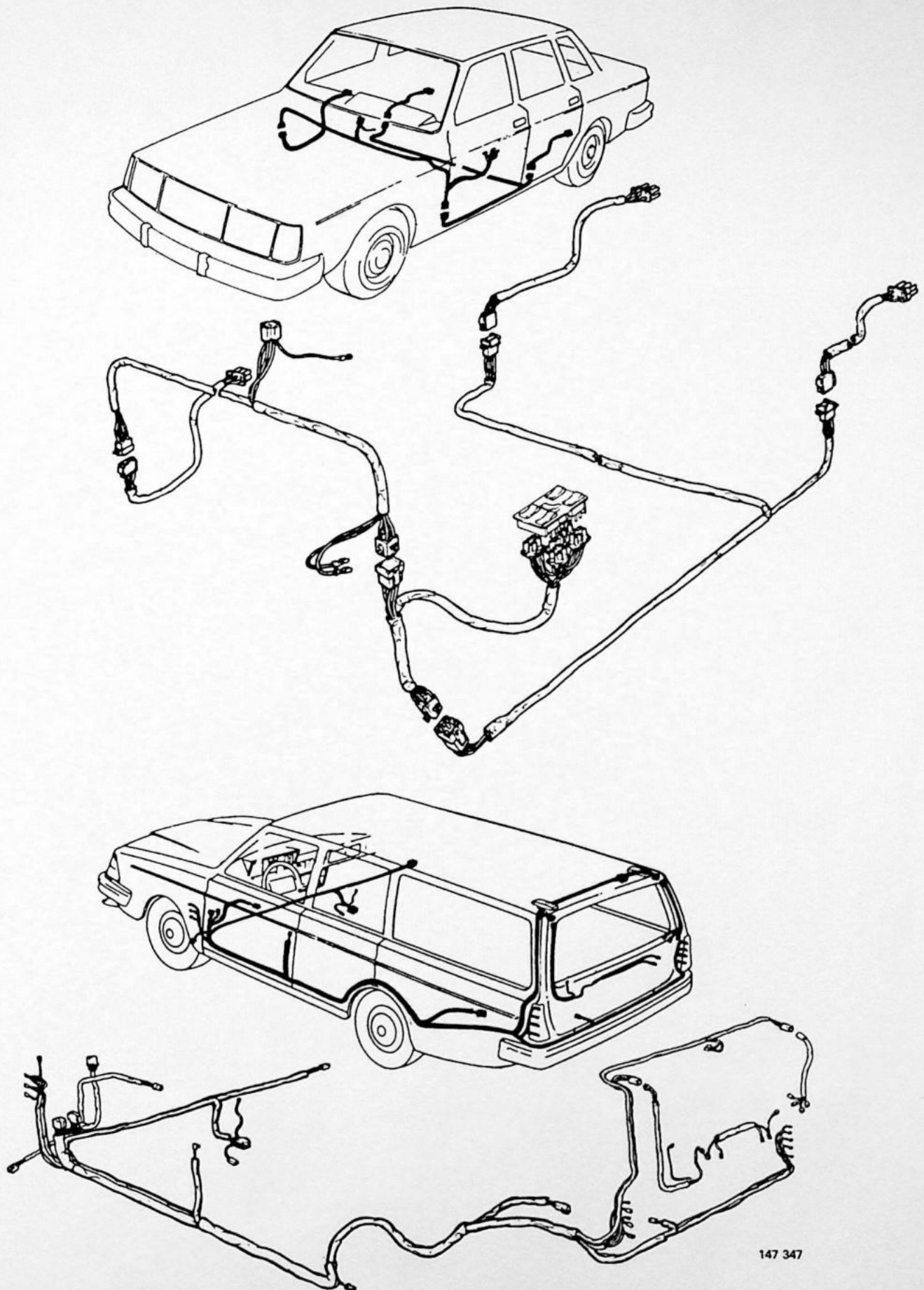

147 347

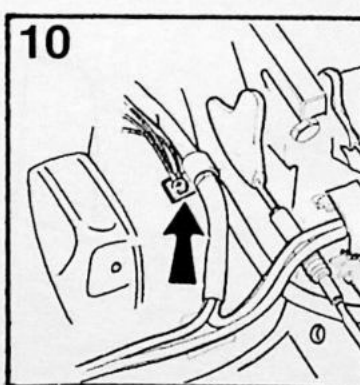
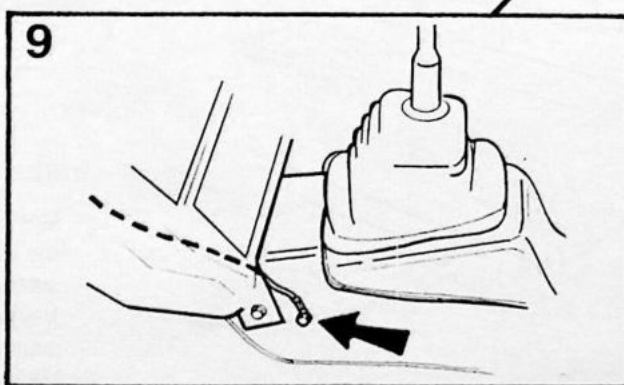
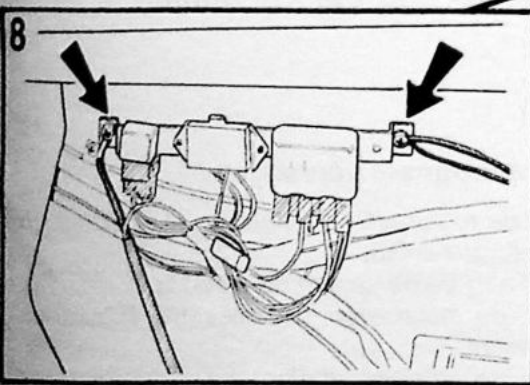
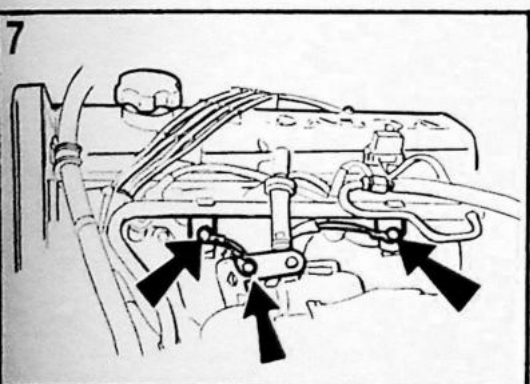
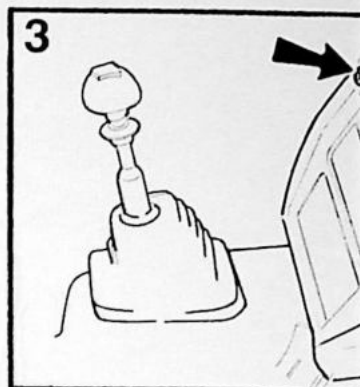
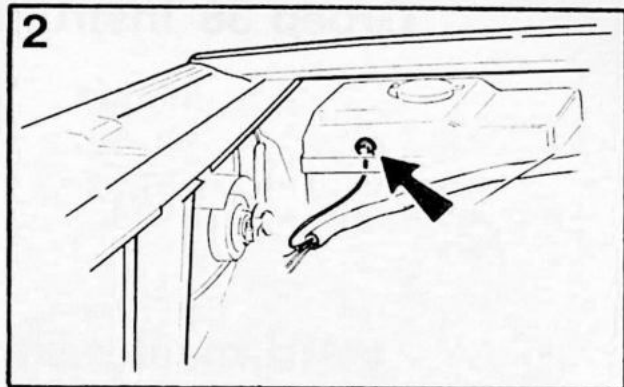
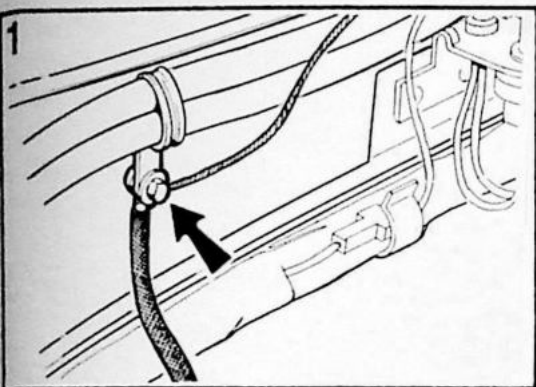

## Massa-aansluitingen

1 Schutbord in motorruimte  
 • Massa-aansluiting radio-ontstoring

2 Welkulp rechts voor  
 • Rechter groot- en dimlicht  
 • Rechter richtingaanwijzers  
 • Rechter parkeerlichten  
 • Rechter dagrijlicht  
 • Koplampwissers

3 Rechter steunpoot  
 • Relais airconditioning  
 • Relais raammechanismen  
 • Schakelaar raammechanismen

• Relais overdrive  
 • Relais centrale vergrendeling  
 • Kachelaanjager CU-verwarming

4 Onder achterbank  
 • Brandstofpomp  
 • Extra remlicht 4-deurs

5 Achterlicht 5-deurs

6 4-cilinder E-motor, CI-systeem  
 • Hulp-luchtregelaar  
 • Dempdrukregelaar

7 B 230 F LH-Jetronic 2.4

• 1 Claxonmassa  
 (214) Regeleenheid aansl. 5  
 (214) Regeleenheid aansl. 19 (beugel)  
 (214) Regeleenheid aansl. 29 (beugel)  
 (211) Regeleenheid EZ-116K aansl. 20  
 (215) Luchtmassameter  
 (131) Diagnose-aansluiting  
 • Vermogenmassa (eindtrap-massa)

(214) Regeleenheid a  
 (218) Stationaire en v  
 schakelaar  
 (162) Verwarming La  
 sonde  
 (211) Regeleenheid B  
 aansl. 14  
 (216) Eindtrap EZ-11

8 Relaispaneel aan linkes  
 • Linker groot- en dimlicht  
 • Linker richtingaanwijzerr  
 • Linker parkeerlichten  
 • Linker dagrijlicht

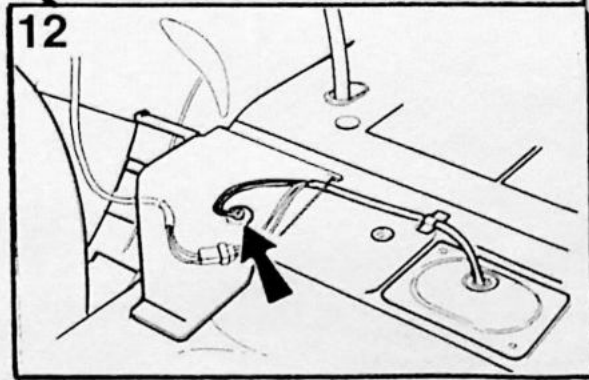
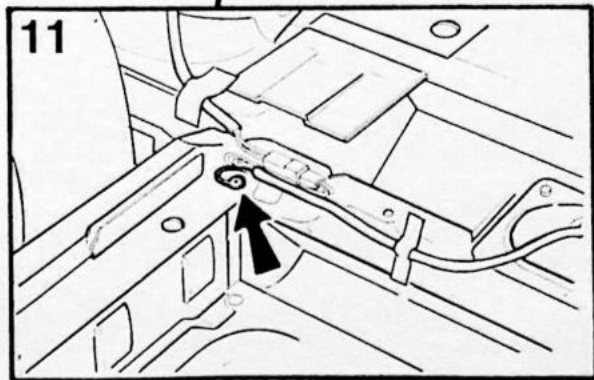
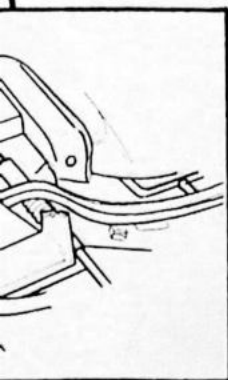
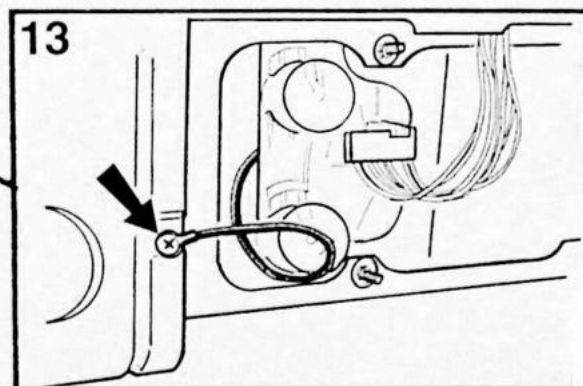
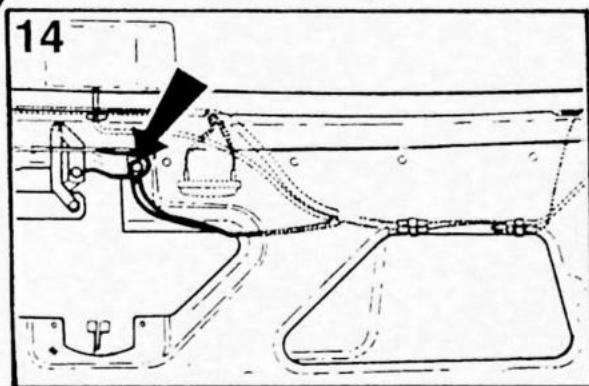
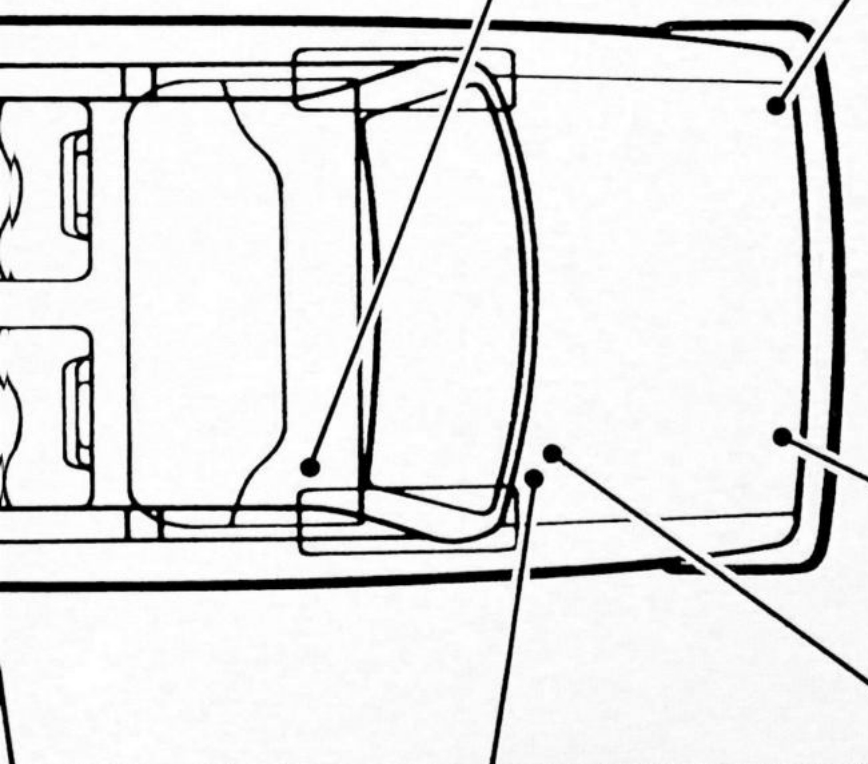
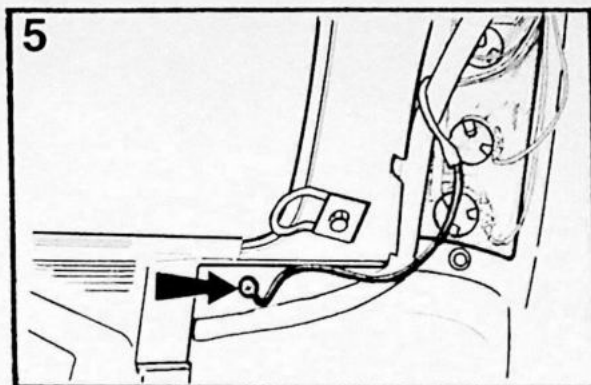
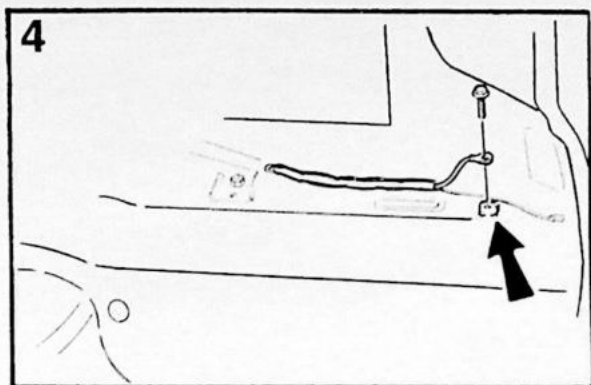

nsl. 17  
llast-  
bda-  
Z-116K  
K  
kant

- Sproeiermotor diesel
  - Relais gloeistroom diesel
  - Regeleenheid TZ-28H
- 9 Cardantunnel, bij versnellingshendel**
- Relais hoofdverlichting
  - Verlichting snelsluiting autogordels
  - Waarschuwingssysteem defecte gloeilamp
  - Instrumenten
  - Interválrelais ruitwissers
  - Relais brandstofpomp

- Relais waarschuwingssnipperlichten
- Schakelaar achterrauitwisser
- Relais elektrische achterraitverwarming USA
- Regeleenheid herinneringssysteem autogordels USA
- Stuurstang
- Verlichting bedieningspaneel
- Snelheidsmeter
- Geveer snelheidsmeter
- Sigare-aansteker
- Claxon

- 10 Onder linker voorstoel**
- Elektrisch bediende buitenspiegel
  - Elektrisch verwarmde stoelen
- 11 5-deurs modellen**
- Elektrische achterraitverwarming
  - Motor achterraitwisser
- 12 Tankpomp ES, FS-motor**
- 13 Achterlicht 4-deurs**
- 14 5-deurs modellen**
- Extra remlicht
  - Kentekenplaatverlichting

## Groep 38 Instrumenten

### Inhoud

	Pagina
Instrumentenpaneel .....	50
Instrumenten .....	51
Gevers .....	59

## Instrumentenpaneel

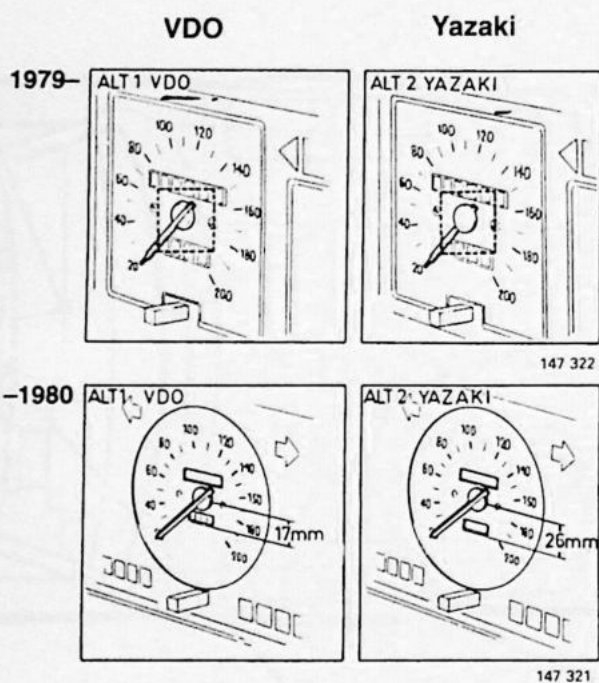

### Instrumentenpaneel, fabrieksverschil

M1

Er zijn twee fabrikaten instrumentenpaneel: VDO en Yazaki. Het verschil is het gemakkelijkst aan de dagteller te zien; zie de afbeelding.

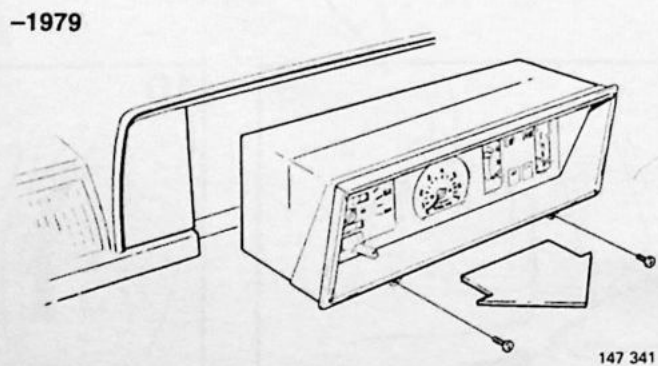

### Instrumentenpaneel vervangen

M2

#### Instrumentenpaneel vervangen

- Verwijder de regelbare weerstand en de schakelaar voor de verlichting; zie G3.
- Verwijder aan beide kanten de afdekkap.
- Verwijder de schroeven waarmee het instrumentenpaneel vastzit.
- Verwijder de snelheidsmeter (m.i.v. modeljaar 1986 alleen elektronische snelheidsmeter).
- Verwijder de stekerverbinding en de bedrading.

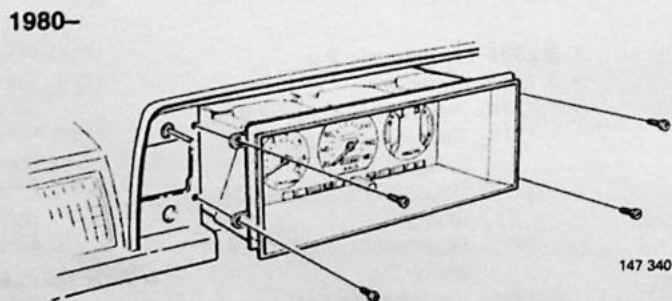

## Instrumenten

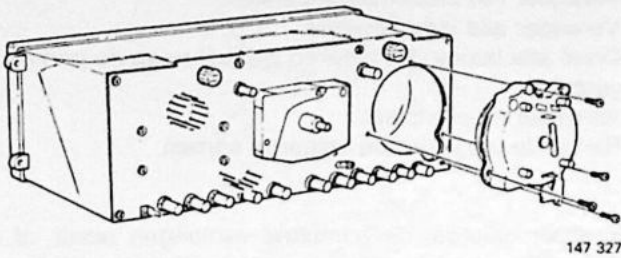

147 327

### Instrumenten vervangen

M3

#### Toerenteller/klokje

Onderstaande afbeeldingen zijn slechts enkele voorbeelden voor het vervangen van instrumenten. Overigens gelden in principe dezelfde werkwijzen.

- Verwijder het instrumentenpaneel volgens M2.
  - Draai de (4) schroeven los voor de plaat waar het instrument zit.
  - Stel in de omgekeerde volgorde samen.
- 
- Draai de (7) schroeven los waarmee het achterstuk vastzit.
  - Verwijder het achterstuk van het instrumenthuis.
  - Stel in de omgekeerde volgorde samen.

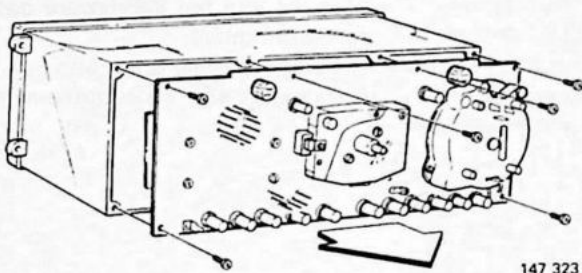

147 323

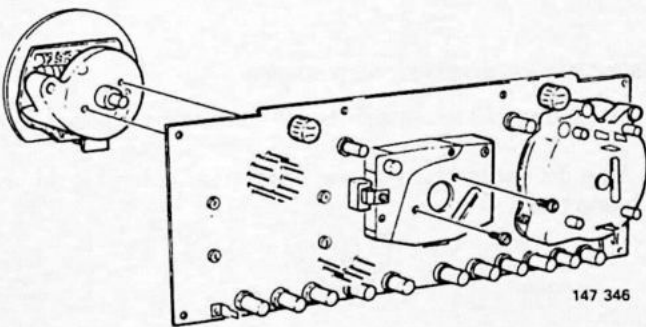

147 346

M4

#### Instrument vervangen: snelheidsmeter

- Draai de schroeven los waarmee het instrument vastzit.
- Stel in de omgekeerde volgorde samen.

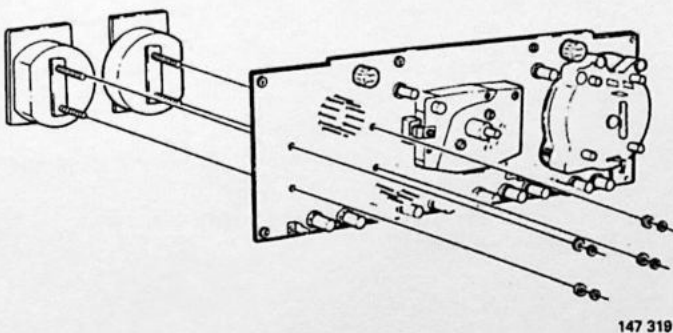

147 319

M5

#### Instrument vervangen: temperatuurmeter/ brandstofmeter

- Draai de moeren los waarmee het instrument vastzit.
- Stel in de omgekeerde volgorde samen.

M6

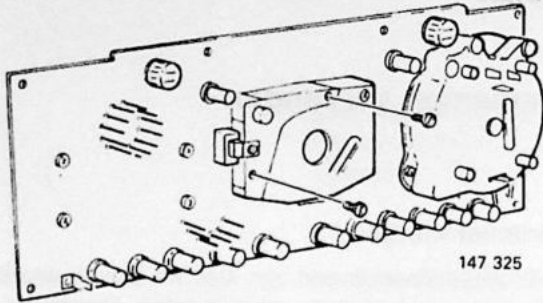

### Printplaat van instrumentenpaneel vervangen

- Verwijder het instrumentenpaneel.
- Verwijder alle lamphouders.
- Draai alle bouten en moeren los waarmee de printplaat vastzit.
- Verwijder de printplaat.
- Stel in de omgekeerde volgorde samen.

Controleer, voordat de printplaat vervangen wordt, of er geen oxydatie tussen de bouten en de printplaat zit die het defect veroorzaakt, en of alle bouten goed aangetrokken zijn.

- Draai telkens een bout los van het instrument dat niet werkt en krab wat op de printplaat.
- Draai de bout weer in en haal deze goed aan.
- Breng alle stekerverbindingen aan en controleer of het instrument werkt.

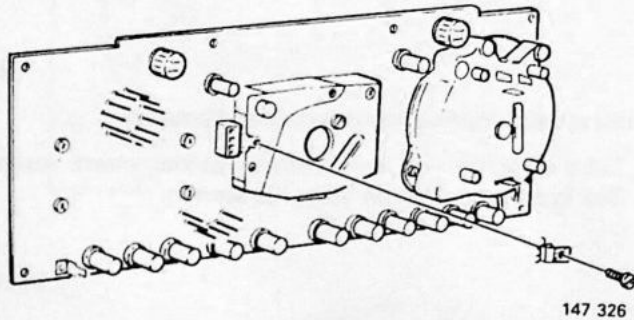

M7

### Spanningsregelaar vervangen

- Draai de bout los waarmee de spanningsregelaar vastzit.
- Trek de spanningsregelaar recht naar voren uit en vang deze.

## Temperatuurmeter: storing lokaliseren

M8

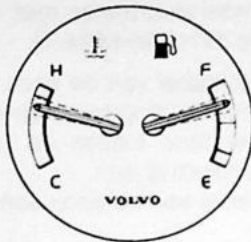

134 632

- Controleer of de brandstofmeter ook verkeerd aanwijst.
  - Als beide verkeerd aanwijzen, is vermoedelijk de spanningsregelaar defect.
  - Als de brandstofmeter goed aanwijst: controleer de temperatuurmeter met een testweerstand.

M9

Controleer de temperatuurmeter met een testweerstand van 68 ohm (Volvo O/N 999 5824-1).

- Verwijder de min-kabel van de accu.
- Maak de draad bij de gever los.
- Sluit de testweerstand tussen de massa van de auto en de losgemaakte draad aan.
- Breng de min-kabel van de accu aan en zet het contact aan.
  - Als het instrument in orde is, moet de wijzer voor  $\frac{3}{4}$  uitslaan; zie de afbeelding. (Tolerantie: wijzerbreedte.)
  - Als het instrument nu goed aanwijst, is de gever defect.
  - Als het instrument verkeerd aanwijst, is het defect. Vervang het instrument.
  - Als het instrument niet uitslaat: controleer de draad.
- Controleer met een ohmmeter of er draadbreek is.
  - Als de draad heel is: vervang het instrument volgens M5.

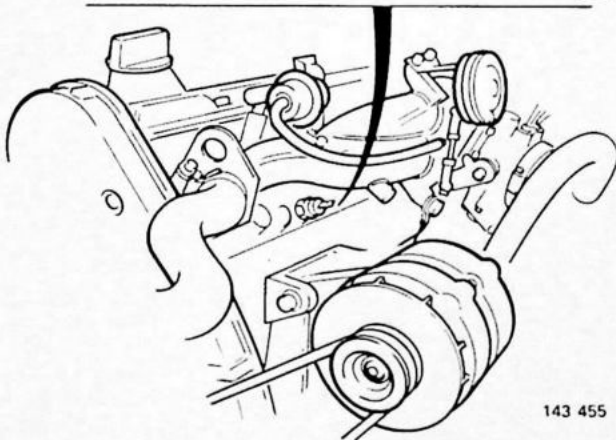
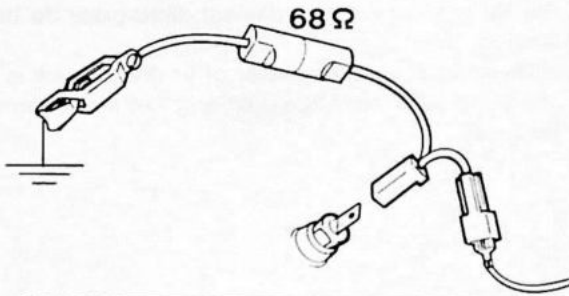

143 455

M10

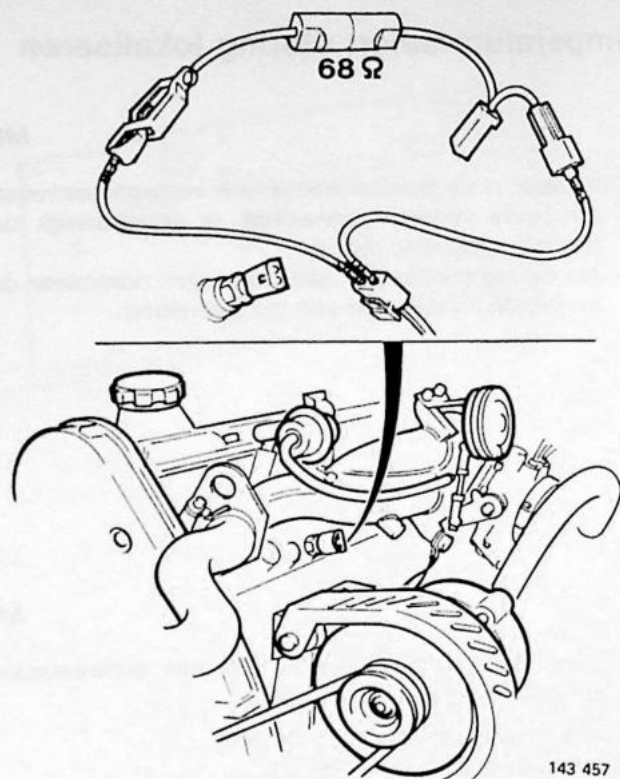

Controleer de temperatuurmeter met een testweerstand van 68 ohm (Volvo O/N 999 5824-1).

- Verwijder de min-kabel van de accu.
- Neem de stekerverbinding bij de geveer los.
- Sluit de testweerstand tussen de beide aansluitingen van de stekerverbinding aan.
- Breng de min-kabel van de accu aan en zet het contact aan.
  - Als het instrument in orde is, moet de wijzer middenin het rode gebied staan. (Tolerantie:  $\pm$  de wijzerbreedte.)
  - Als het instrument nu goed aanwijst, is de geveer defect.
  - Als het instrument verkeerd aanwijst, is het defect. Vervang het instrument.
  - Als het instrument niet uitslaat: controleer de bedrading.
- Controleer met een ohmmeter of er draadbreek is.
  - Als de draden heel zijn: vervang het instrument volgens M5.

## Spanningsregelaar controleren

M11

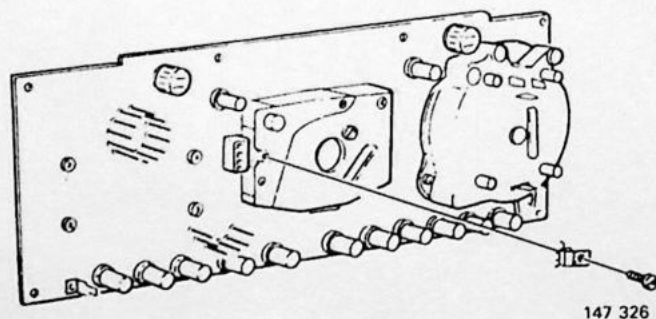

- Verwijder het instrumentenpaneel volgens M2, M3 en M7.
- Sluit op de spanningsregelaar een spanning van 12–20 volt aan; zie de afbeelding.
  - Gebruik b.v. een 12 volt auto-accu.
- Controleer met een voltmeter of de spanningsregelaar  $10 \pm 0,2$  volt afgeeft.
  - Als deze niet deze spanning afgeeft: vervang de spanningsregelaar.

## Brandstofmeter: storing lokaliseren

M12

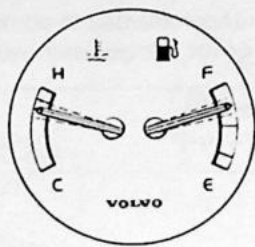

134 632

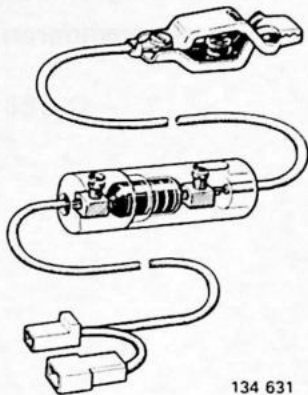

134 631

- Controleer of de temperatuurmeter ook verkeerd aanwijst.
  - Als beide verkeerd aanwijzen, is vermoedelijk de spanningsregelaar defect.
  - Als de temperatuurmeter goed aanwijst: controleer de brandstofmeter met een testweerstand.

Controleer de brandstofmeter met een testweerstand van 68 ohm (Volvo O/N 999 5824-1).

- Verwijder de min-kabel van de accu.
- Maak de draad bij de stekerverbinding los.
- Sluit de testweerstand tussen de massa van de auto en de losgemaakte grijze draad aan.
- Breng de min-kabel van de accu aan en zet het contact aan.
  - Als het instrument in orde is, moet de wijzer voor  $\frac{3}{4}$  uitslaan. (Tolerantie:  $\pm$  de wijzerbreedte.)
  - Als het instrument nu goed aanwijst, is de gever defect. Vervang het instrument.
  - Als het instrument verkeerd aanwijst, is het defect. Vervang het instrument.
  - Als het instrument niet uitslaat, kan er draadbreuk zijn.
- Controleer met een ohmmeter of er draadbreuk is.
  - Als de draad heel is: vervang het instrument.

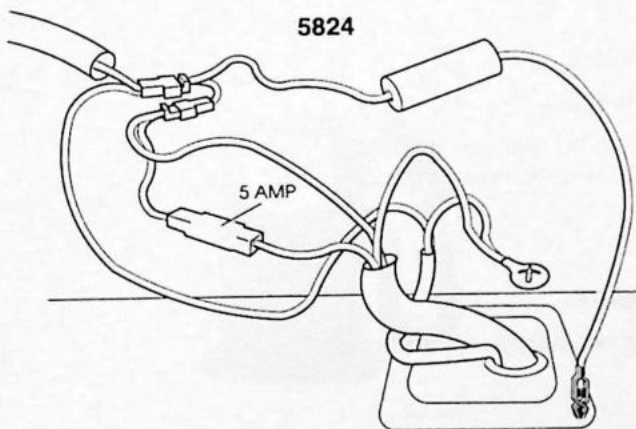

148 886

### Aanwijzing brandstofniveau afstellen

Om bij auto's met een hefboomgever een te lage aanwijzing van het brandstofniveau te corrigeren kan om de weerstand te verlagen een potentiometer parallel met de geveer aangesloten worden.

<b>Materiaal</b>	<b>Volvo O/N</b>
Potentiometer	3 515 717-1

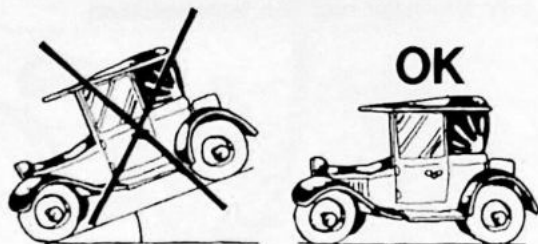

M13

Auto op een vlakke ondergrond zetten  
Min-kabel van de accu verwijderen

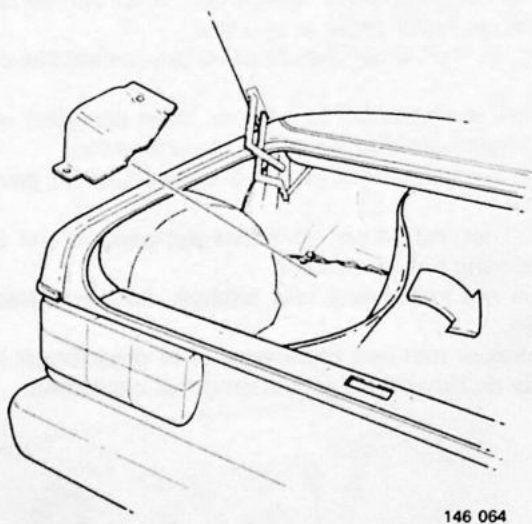

M14

#### 4-deurs

##### Verwijder:

- Buig de mat van de bagageruimte opzij.
- De beschermkap over de vulpijp.

#### 5-deurs

Klap het ladingluikje omhoog.

M15

**Brandstof aftappen**

- Gebruik het tankaftapapparaat.
- Zuig de brandstof via het vulgat weg.

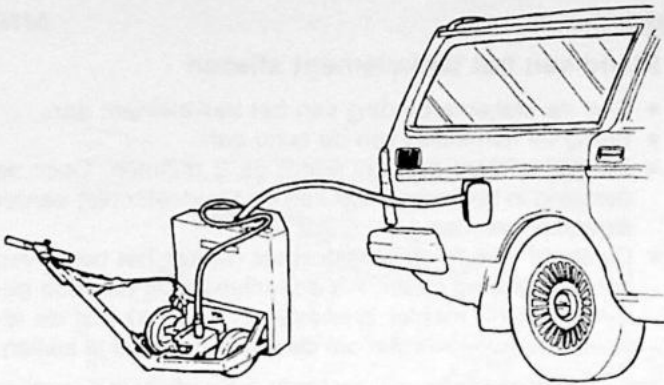

146 067

M16

**Weerstand opmeten**

- Neem de stekerverbinding van het tankelement los.
- Meet de weerstand tussen de draad van de niveaugever en de massa op.
- De weerstand moet 250–350 ohm zijn.

Als de waarde verkeerd is, is de benzine niet geheel uit de tank gezogen of moet de niveaugever vervangen worden.

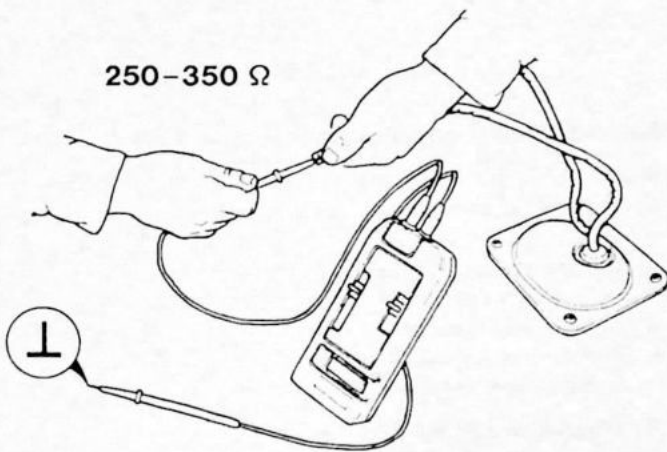

250–350 Ω

M17

**Met brandstof vullen**

Vul met  $11,0 \pm 0,5$  liter.



144 060

M18

**Weerstand opmeten**

- Meet de weerstand van de gever op dezelfde manier als daarvoor op.
- De weerstand moet nu 141–240 ohm zijn.

Als de waarde verkeerd is, moet de niveaugever vervangen worden.

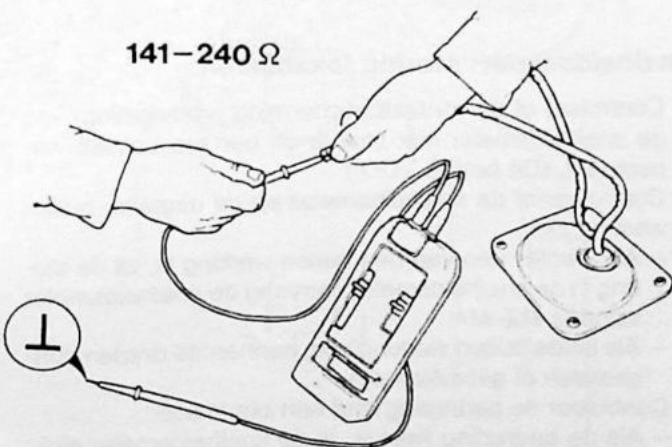

141–240 Ω

M19

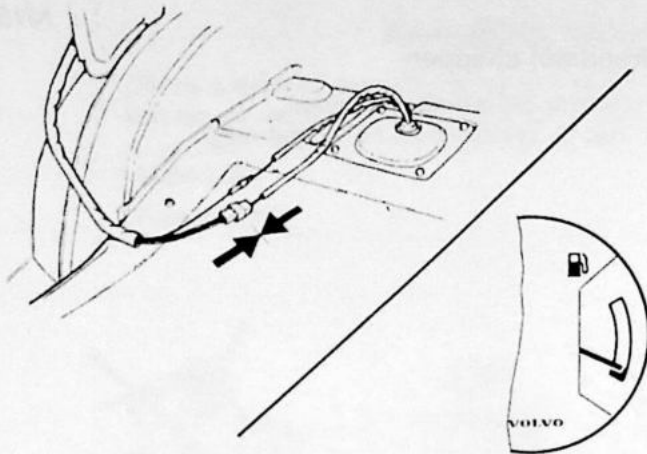

146 065

**Stand van het tankelement aflezen**

- Sluit de stekerverbinding van het tankelement aan.
- Breng de min-kabel van de accu aan.
- Zet het contact aan en wacht ca 3 minuten. Door de demping in het instrument kan de tankmeter niet eerder afgelezen worden.
- De stand van de tankmeter moet nu aan het begin van het rode gebied staan. Als de tankmeter in het rode gebied staat (= minder brandstof in de tank) kan de afstelset gebruikt worden om de wijzer hoger af te stellen.

Als de tankmeter boven het rode gebied staat (=meer brandstof in de tank), kan de afstelset niet op de aangegeven manier gebruikt worden.

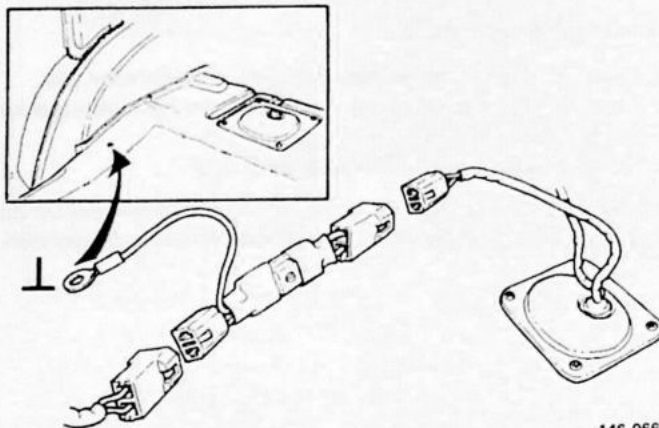

146 066

M20

**Potentiometer aansluiten**

- Zet het contact aan.
- Sluit de potentiometer tussen de stekerverbindingen aan.
- Sluit de massadraad aan. Gebruik hetzelfde massapunt als dat van het tankelement.
- Zet de potentiometer in de middenstand.
- Zet het contact aan en wacht ca 3 minuten; lees daarna de tankmeter opnieuw af.

Nu kan nog vaker afgesteld worden zonder het contact af te zetten. Na het afstellen moet er echter telkens ca 3 minuten gewacht worden, voordat de tankmeter afgelezen wordt.

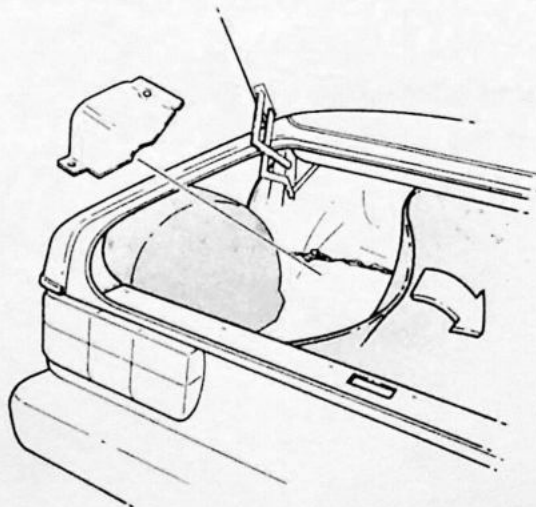

146 064

M21

**4-deurs**

**Breng aan:**

- de beschermkap
- de mat van de bagageruimte.

**5-deurs**

Klap het ladingluikje terug.

M22

**Snelheidsmeter: storing lokaliseren**

- Controleer of de contactbescherming (verzegeling) van de snelheidsmeter niet stuk is en een los contact veroorzaakt. (Dit betreft VDO.)
- Controleer of de snelheidsmeter en de dagteller buiten werking zijn.
  - Als slechts een van hen buiten werking is, zit de storing in de snelheidsmeter; vervang de snelheidsmeter volgens M2-M4.
  - Als beide buiten werking zijn, kunnen de draden kortgesloten of gebroken zijn.
- Controleer de bedrading met een ohmmeter.
  - Als de bedrading heel is, is de snelheidsmeter stuk; vervang de snelheidsmeter volgens M2-M4.

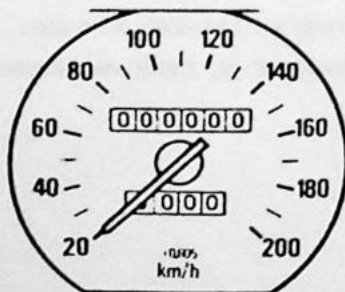

## Gevers

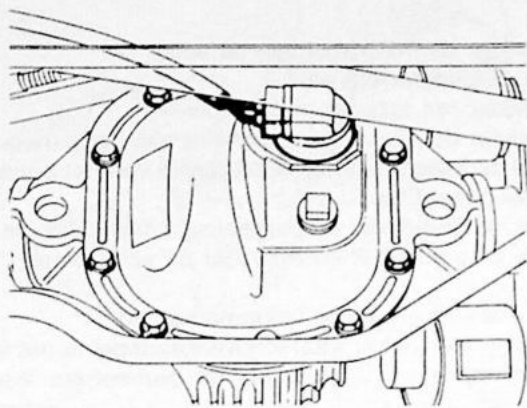

143 460

### Gever voor de snelheidsmeter vervangen

N1

- Knip de verzegeling stuk en verwijder deze.
- Neem de stekerverbinding los.
- Draai de geveer uit.

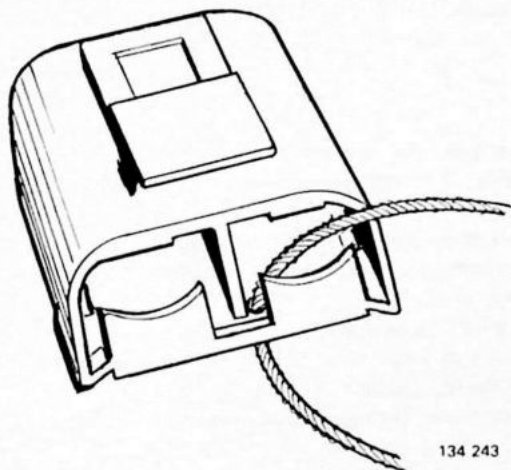

134 243

N2

- Breng de nieuwe geveer aan.
- Steek het verzegelingsdraadje door het deksel van de stekerverbinding.

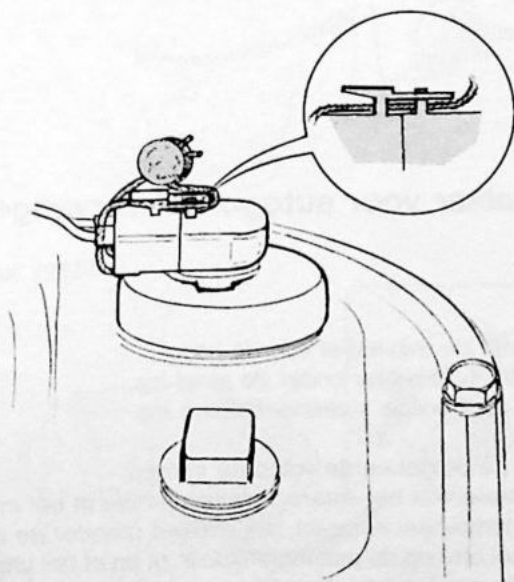

134 246

N3

- Breng de stekerverbinding in de geveer aan.
- Steek het verzegelingsdraadje door het slot van de stekerverbinding en de steun van de geveer.
- Schuif een nieuw verzegelingsloodje op en knijp dit met een tang samen.

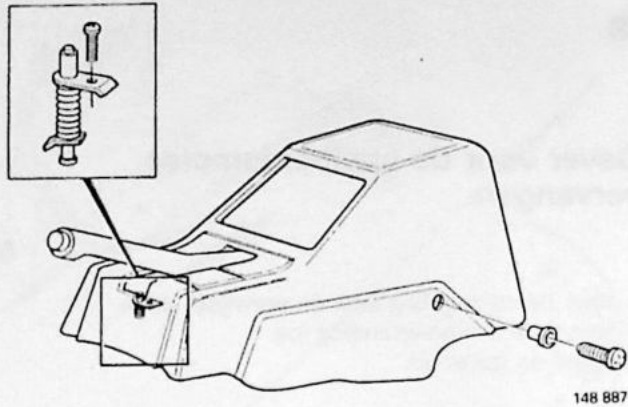

## Parkeerremschakelaar vervangen

N4

- Verwijder de min-kabel van de accu.
  - Trek de parkeerrem aan.
  - Verwijder het asbakje met houder.
  - Verwijder de clip aan de voorkant van het paneel.
  - Draai de twee bouten aan de zijkant van het paneel uit.
  - Til het paneel op.
  - Maak de draad van de parkeerremschakelaar los.
  - Draai de bouten uit en verwijder de schakelaar.
- Stel in de omgekeerde volgorde samen.
    - Controleer of het waarschuwinglampje in het instrumentenpaneel uitgaat, als de parkeerrem losgezet wordt.

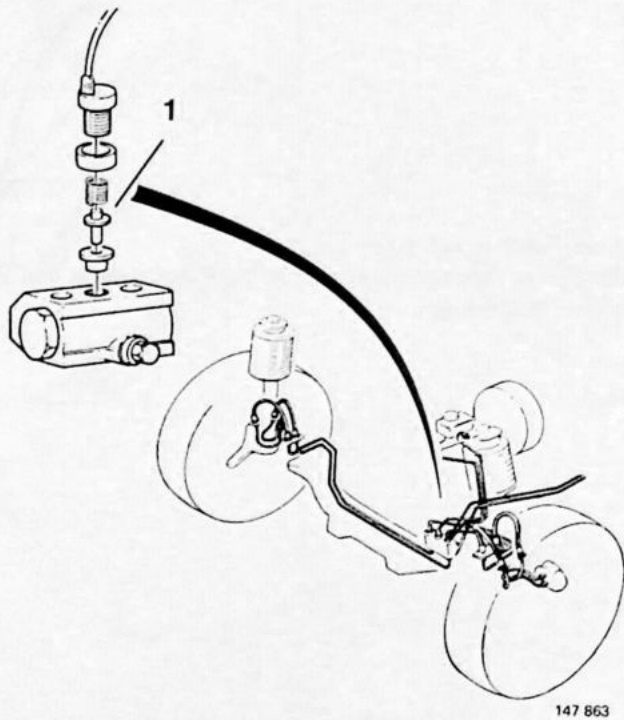

## Waarschuwingsschakelaar voor defect remcircuit vervangen

N5

- Verwijder de min-kabel van de accu.
  - Maak de draad van de waarschuwingsschakelaar los.
  - Schroef de schakelaar uit.
  - Verwijder de schroefverbinding.
  - Til het plastic contact (1) op en breng de schakelaar weer aan.
  - Verhelp de lekkage.
  - Druk een paar maal op het rempedaal, zodat de steun in de stand 0 staat.
  - Controleer of het lampje uitgegaan is.
- Stel in de omgekeerde volgorde samen.
    - Controleer of het waarschuwinglampje in het instrumentenpaneel brandt, als de startsleutel in de contactstand staat en of het uitgaat, als de motor aanslaat.

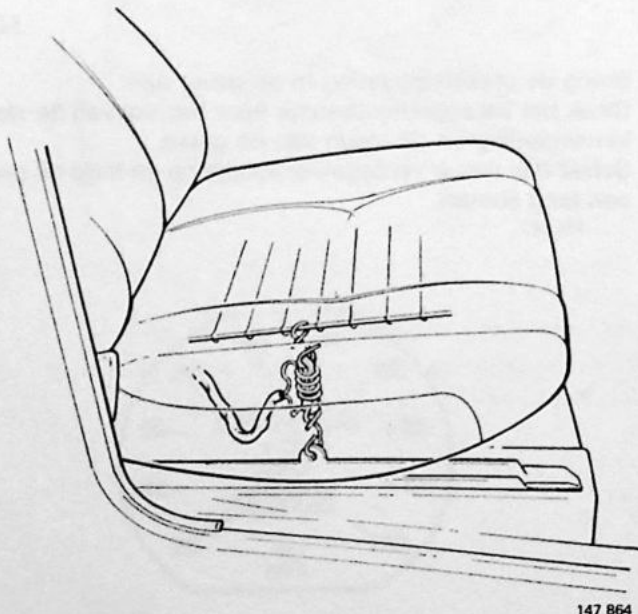

## Schakelaar voor autogordel vervangen

N6

- Verwijder de min-kabel van de accu.
  - Haak de schakelaar onder de stoel los.
  - Neem de 2-polige stekerverbinding los.
- Stel in de omgekeerde volgorde samen.
    - Controleer of het waarschuwinglampje in het instrumentenpaneel knippert, als iemand (zonder de autogordel om) op de passagiersstoel zit en of het uitgaat, als de stoel weer vrijkomt.

## 4-cilinder

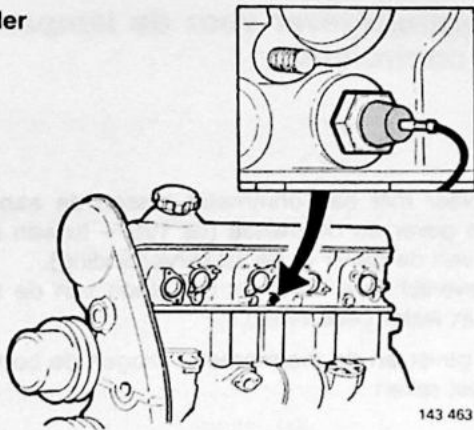

## Temperatuurgever voor de temperatuurmeter vervangen

N7

–1986 met 1-polige temperatuurgever; 1987– met een 2-polige temperatuurgever.

- Verwijder de min-kabel van de accu.
- Maak de draad of de stekerverbinding van de geveer los.
- Schroef de geveer uit.

**N.B!** Sta met een nieuwe geveer of met een plug klaar, want anders stroomt veel koelvloeistof weg.

- Stel in de omgekeerde volgorde samen.

## 6-cilinder

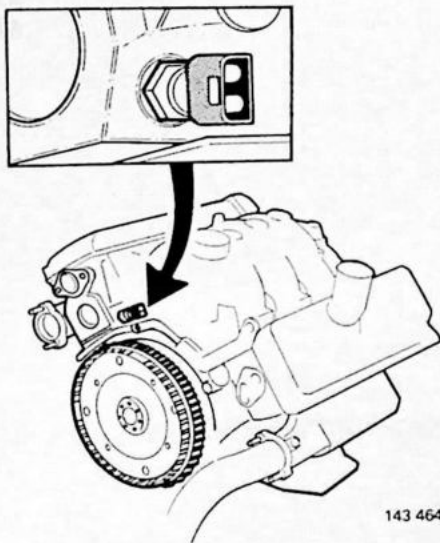

## Diesel –1986

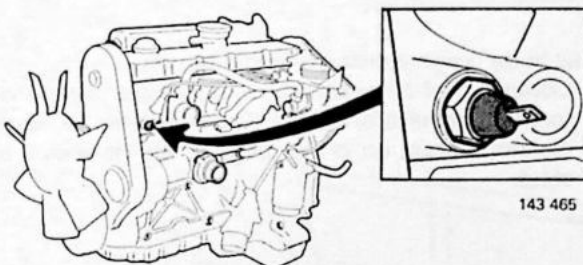

## Diesel 1987–

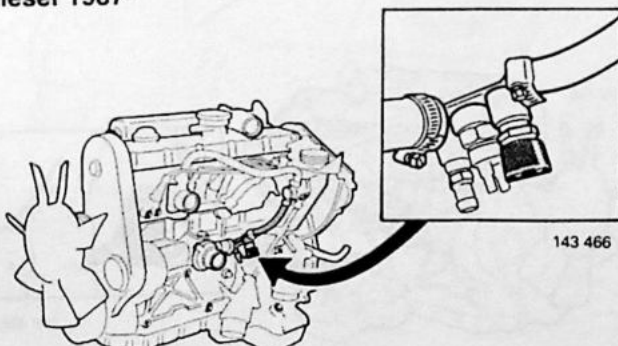

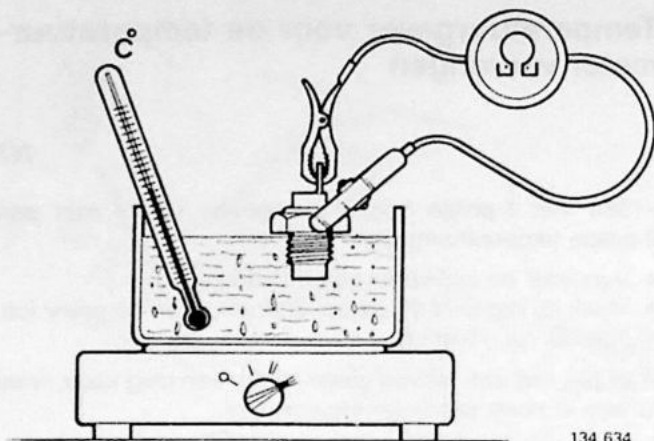

134 634

### Temperatuurgever voor de temperatuurmeter controleren

N8

- Sluit tussen de aansluitpen en behuizing van de geveer een ohmmeter aan en controleer de geveer.
- Dompel de geveer tot de bovenzijde van de schroefdraad in water.

**Opmerking** De thermometer en geveer mogen de bodem van het vat niet raken.

Temperatuur	Weerstand in de geveer
60C .....	217 ± 35 Ω
90C .....	87 ± 15 Ω
100C .....	67 ± 11 Ω

### 4-cilinder

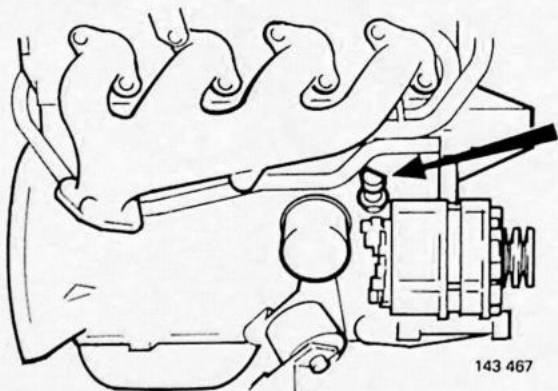

143 467

### Oliedrukgever vervangen

N9

- Verwijder de min-kabel van de accu.
- Maak de draad van de geveer los.
- Schroef de geveer uit.
- Stel in de omgekeerde volgorde samen.
  - Controleer of het waarschuwingslampje in het instrumentenpaneel brandt, als de start sleutel in de contactstand staat en of het uitgaat, als de motor aanslaat.

### 6-cilinder

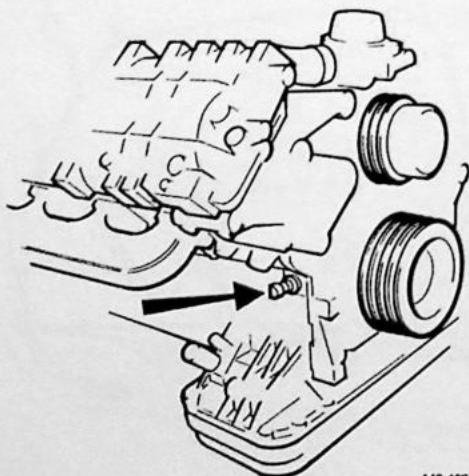

143 468

### Diesel

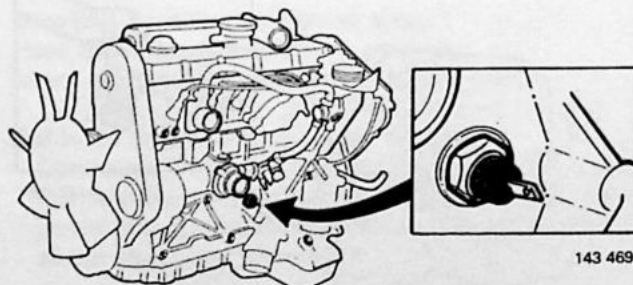

143 469

## Tankelement vervangen

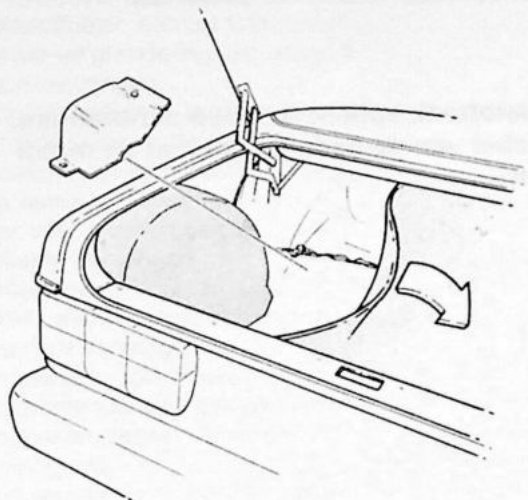

146 064

01

### Min-kabel van de accu verwijderen

#### Verwijder:

- Buig de mat van de bagageruimte opzij.
- De beschermkap over de vulpijp, **4-deurs**.

Klap het ladingluikje omhoog, **5-deurs**.

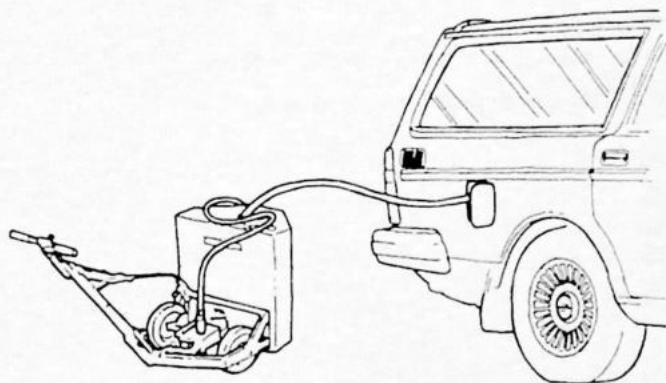

146 067

02

### Brandstof aftappen

- Gebruik het tankaftapapparaat.
- Zuig de brandstof via het vulgat weg.

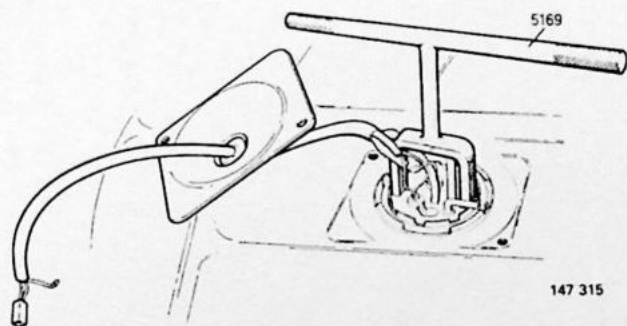

147 315

03

- Neem de stekerverbinding van het tankelement los.
- Verwijder de klep over het tankelement. Reinig rondom het element en rondom de slangaansluitingen.
- Maak de slangen van het tankelement los.
- Verwijder het tankelement met de pakking. Gebruik sleutel **5169**.

04

### Tankelement in de brandstoftank aanbrengen

Gebruik een nieuwe O-ring. Smeer deze in met glycerol o.i.d.

Breng de borgring aan. Gebruik sleutel **5169**.

05

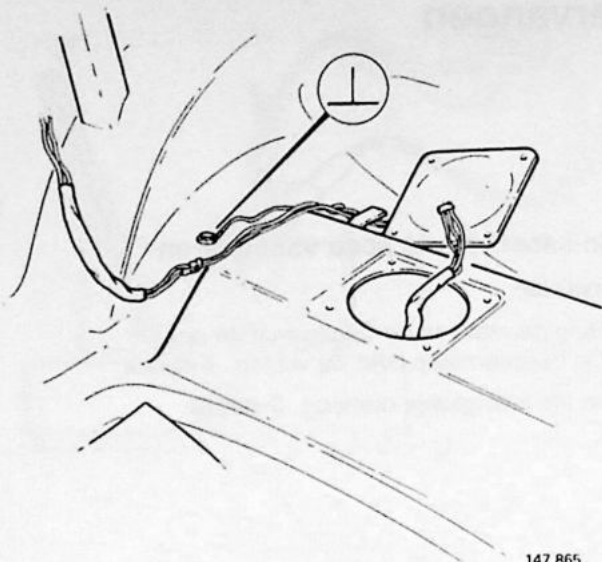

**Deksel over het tankelement aanbrengen**

- Sluit de stekerverbinding van het tankelement aan.  
Vergeet de rubber tulle in het deksel niet!

**Brandstoftank vullen; tankdop aanbrengen.  
Min-kabel van de accu aansluiten en motor  
starten.**

06

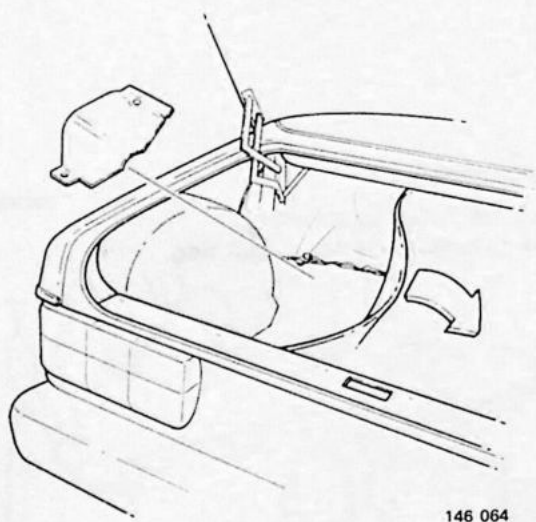

**Breng aan:**

- de beschermkap
- de mat van de bagageruimte, 4-deurs.

Klap het ladingluikje terug, 5-deurs.

## Alfabetische inhoudsopgave

Achterlicht compleet vervangen.....	28	Relais in interieur vervangen.....	40
Brandstofmeter afstellen.....	56	Relais vervangen.....	39
Brandstofmeter, storing lokaliseren.....	55	Relaisplaatsing in motorruimte.....	40
Centrale vergrendeling: zie groep 8.....	00	Richtingaanwijzerschakelaar vervangen.....	36
Claxon vervangen.....	30	Ruitesproeiermotor vervangen.....	35
Elektrisch bediende raammechanismen: zie groep 8.....	00	Ruitewisserarm.....	30
Elektrisch verwarmde stoelen.....	44	Schakelaar voor autogordel vervangen.....	60
Elektrische componenten.....	36	Schakelaar voor verlichting vervangen.....	37
Extra remlicht vervangen.....	29	Sigare-aansteker compleet vervangen.....	36
Gever voor snelheidsmeter.....	59	Sleepring voor claxon vervangen.....	37
Gloeilamp vervangen.....	12	Snaar voor wisseraggregaat vervangen.....	33
Gloeilampen.....	2	Snelheidsmeter, storing lokaliseren.....	59
Hendels aan stuurkolom vervangen.....	36	Snelheidsmeter verzegelen.....	59
Instrument vervangen.....	50	Spanningsregelaar controleren.....	54
Instrumenten, specificaties.....	11	Speciaal gereedschap.....	11
Instrumentenpaneel, fabrieksverschil.....	50	Specificaties.....	3
Instrumentenpaneel vervangen.....	50	Sproeikop vervangen.....	35
Kabelbomen.....	46	Sproeivloeistofreservoir vervangen.....	35
Kentekenplaatverlichting vervangen.....	28	Tankelement, storing lokaliseren.....	58
Knipperlicht/parkeerlicht voor compleet vervangen.....	24	Tankelement vervangen.....	51
Koplampelement vervangen.....	22	Temperatuurgever van temperatuurmeter controleren.....	53
Koplampen afstellen.....	25	Temperatuurgever van temperatuurmeter vervangen.....	61
Koplampglas, reflector en lamphuis vervangen.....	22	Temperatuurmeter, storing lokaliseren.....	53
Koplampwisserarm vervangen.....	33	Thermostaat zittingelement, storing lokaliseren.....	44
Koplampwissermotor vervangen.....	33	Tuimelschakelaar vervangen.....	38
Massa-aansluiting.....	uitvouwblad	Waarschuwingsschakelaar defect remcircuit vervangen.....	60
Motor achterrauitsproeier.....	35	Wisseraggregaat en wissermotor vervangen.....	31
Motor achterrauitwisser vervangen.....	31	Wisserarm vervangen.....	30
Oliedrukgever vervangen.....	62	Zekeringen controleren.....	45
Parkeerremschakelaar vervangen.....	60	Zekeringen, overzicht.....	4
Portierschakelaar vervangen.....	38	Zekeringenkastje aansluiten.....	45
Regelbare weerstand vervangen.....	37	Zijmarkeerlicht vervangen.....	28
Regeleenheid stoelverwarming.....	44		