

Hydraulische zuigers vervangen

Overdrive verwijderen

Zie bovengenoemd Servicehandboek, pagina 29.

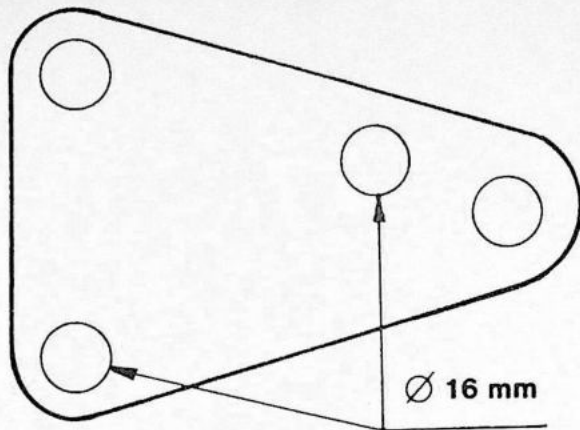

141 314

Trekker 2709

Als trekker 2709 bij de drie-armige meeneemflens gebruikt moet worden, moet deze als volgt worden gewijzigd:

Boor de twee aangegeven gaten uit tot 16 mm.

Verwijder:

- de pakking
- de drukgroepen.

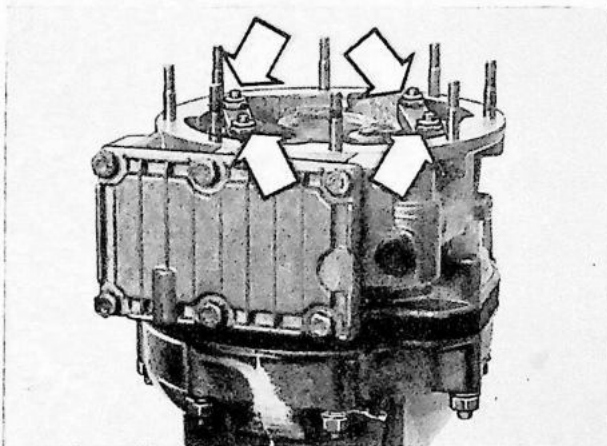

Hydraulische zuigers verwijderen

Gebruik een tang.

Breng aan:

- de nieuwe hydraulische zuigers en de O-ringen
- de drukgroepen. Gebruik nieuwe moeren. Haal afwisselend aan met 10 Nm (1,0 kgm).

Overdrive aanbrengen

Zie het Servicehandboek, pagina 43.

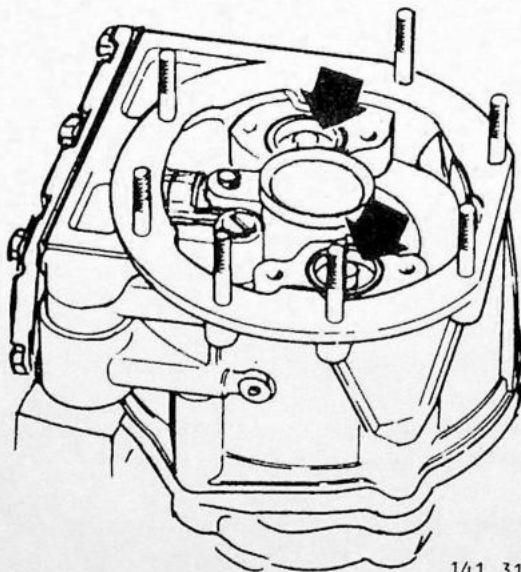

141 315

Koppelingsplaat vervangen/serviceset inbouwen

Overdrive verwijderen

Zie het Servicehandboek, pagina 29.

Trekker 2709

Als trekker 2709 bij de drie-armige meeneemflens gebruikt moet worden, moet deze gewijzigd worden. Zie pagina 2 van dit Service Bulletin.

Overdrive uit elkaar nemen

Zie het Servicehandboek, pagina 30, handelingen K1-K4.

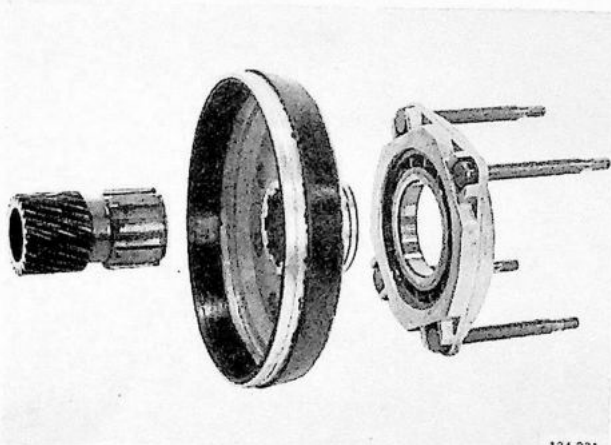

Koppelingseenheid uit elkaar nemen

Verwijder de borgringen en trek het zonne-wiel en de koppelingsplaat uit de lagerhou-der.

Koppelingsplaat vervangen

Olie de frictievoeringen op de nieuwe koppe-lingsplaat. Gebruik ATF-olie, type F of G.

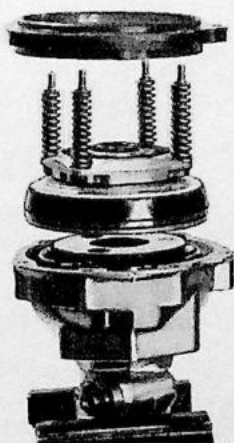

Koppelingseenheid samenstellen

Breng aan:

- de koppelingseenheid
- de veren (nieuwe veren bij gebruik van de serviceset)
- de pakking tussen het achterste huis en de remband. Let er op, dat de pakking goed komt te zitten.
- de remband.

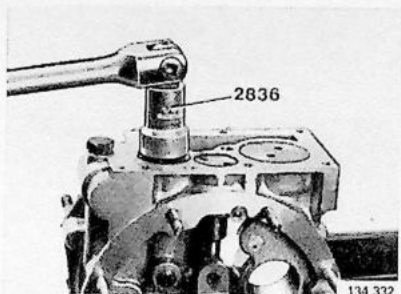

Als de reduceerklep vervangen/de service-set ingebouwd moet worden, moeten onderstaande handelingen uitgevoerd worden. Zo niet, ga dan verder bij "overdrive samenstellen".

Oliepan en voorfilter verwijderen

Plug voor de reduceerklep verwijderen

Gebruik plugsleutel 2836. Tik met een plastic hamer zachtjes tegen de plug, zodat deze gemakkelijker loslaat.

Reduceerklep met onderdelen verwijderen

Alle afstelplaatjes uit de reduceerklep verwijderen

Reduceerklep aanbrengen

(Nieuwe uitvoering met nieuwe binnenveer, nr 6).

Haal de plug aan met 22 Nm (2,2 kgm).

Overdrive samenstellen

Zie handelingen L26-L30, pagina 42 van het Servicehandboek.

Overdrive aanbrengen

Voer handelingen M1-M5, pagina 43 uit.

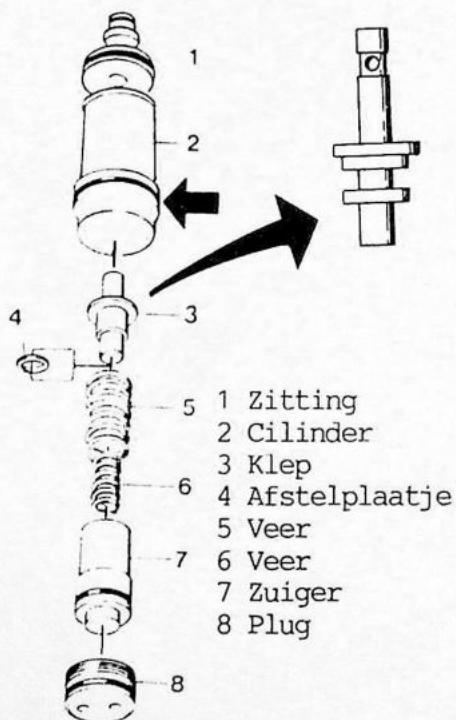

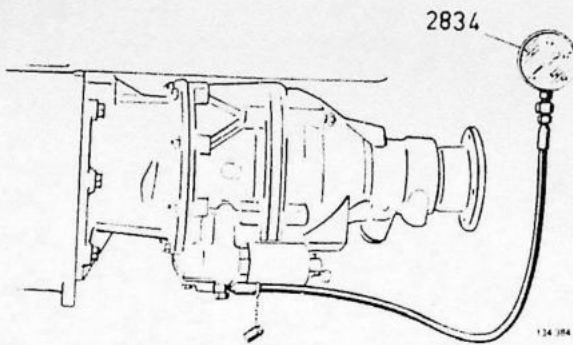
**Oliemanometer 2834 aansluiten**

Verwijder de prop onder de elektromagnetische klep en sluit de manometer aan. Laat de omhooggebrachte auto lopen.

Lees de druk tijdens het met ca 70 km/uur lopen aan de prise directe af. De druk moet ca 0,15 MPa (1,5 kg/cm²) zijn.

Overdrive inschakelen en druk aflezen

De juiste waarde moet zijn:

Benzineturbo, D24TIC en D24T met
asbestloze frictievoeringen

2,8-3,1 MPa (28-31 kg/cm²)

Overige

2,7-2,9 MPa (27-29 kg/cm²)