

PRODUKT	HOOFDGRÖP	GRÖP
<b>P</b>	<b>2</b>	<b>23</b>
BETR.		NO.
Brandstofleiding injectiemotoren		<b>65</b>
240,260 1978-		DATUM
		Juni 82

## Service Bulletin

Pagina 1 van 5

Dit Service Bulletin is een aanvulling op het Servicehandboek, Reparatie en onderhoud, Hoofdgroep 2(23) Brandstofsysteem, type CI 240 1975- pagina 86

XX

### Brandstofleiding van polyamide

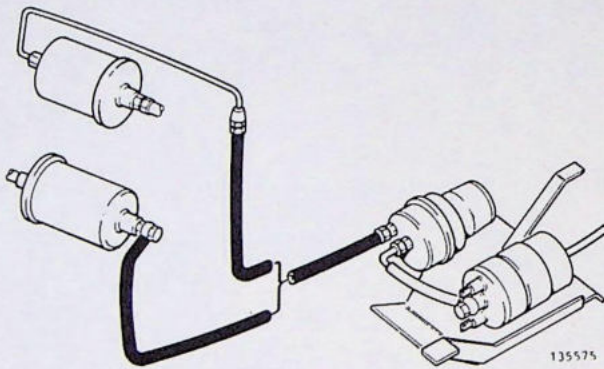

**CI-systeem:** tussen de drukaccumulator en het brandstoffilter (bij auto's met stuur rechts tot de aansluiting bij het schutbord)

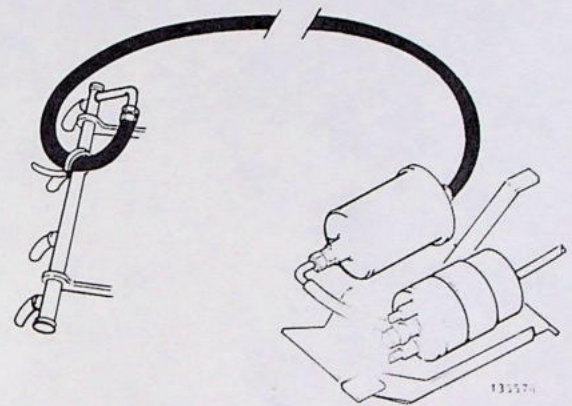

**LH-Jetronic:** tussen het brandstoffilter en de verdeelbuis van de motor.

Uit rationalisatie-overwegingen is de stalen brandstofleiding vervangen door een polyamide leiding zonder lassen. Bij auto's met het CI-systeem brengt de nieuwe leiding mee, dat ook het geluidsniveau van de brandstofpomp is gedaald.

In maart 1982 geïntroduceerd.

Slechts de nieuwe uitvoering van de brandstofleiding wordt als service-onderdeel geleverd voor:

- o LH-Jetronic
- o CI-systeem 1978-

Zie voor de benodigde materialen en de werkwijze in geval van vervanging door de leiding in de nieuwe uitvoering:

- o LH-Jetronic, pagina 4
- o CI-systeem 1978-, pagina 2.

CI-systeem

Benodigde materialen:

	Auto's met stuur links	Auto's met stuur rechts
Brandstofleiding, cpl. . . .	1312287-4	1312286-4
Klem . . . . .	1221990-3	1221990-3
Klemband . . . . .	948211-8	- - -
Banjobout . . . . .	25167-8	- - -
Pakking, 2 st. . . . .	18671-8	- - -

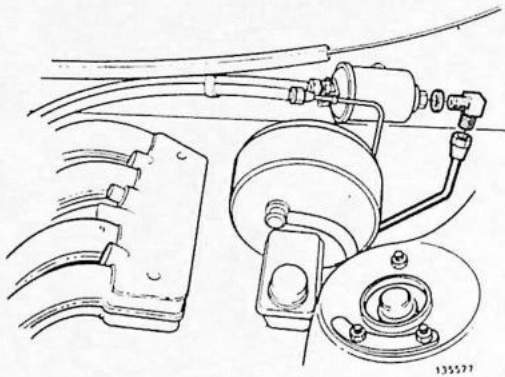

Auto's met stuur LINKS

Tankdop losnemen

Dan kan eventuele overdruk in de brandstoftank ont-snappen.

Drukleiding en haakse nippel van brandstoffilter verwijderen

Reinig eerst de aansluitingen.

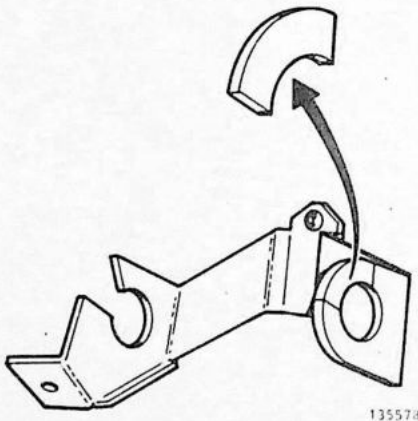

USA 1979- Overige landen 1980-

Stukje van brandstoffiltersteun afknippen

Verwijder bramen van de randen.  
Dit moet worden gedaan om het brandstoffilter te kunnen tegenhouden, als de nieuwe brandstofleiding wordt vastgetrokken.

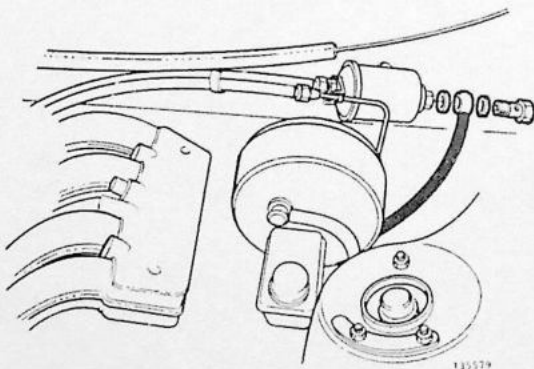

Nieuwe leiding op brandstoffilter aansluiten

Breng op de leiding een stukje tape aan om het binnenkomen van vuil te verhinderen.

Breng de leiding naast de bestaande leiding aan. Sluit de leiding op het brandstoffilter aan en gebruik nieuwe pakkingen.

**Auto's met stuur RECHTS****Tankdop losnemen**

Dan kan eventuele overdruk in de brandstoftank ontsnappen.

**Nieuwe leiding bij de aansluiting van het schutbord aansluiten**

Reinig de aansluiting, voordat deze wordt losgenomen.

Breng op de leiding een stukje tape aan om het binnenkomen van vuil te verhinderen.

Breng de leiding naast de bestaande leiding aan en sluit de nieuwe leiding aan.

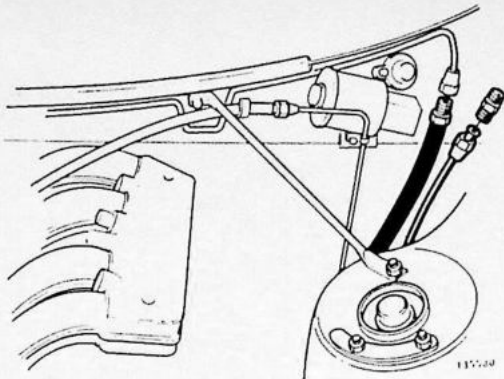
**Auto's met stuur LINKS + stuur RECHTS****Oude leiding verwijderen****Nieuwe leiding op drukaccumulator aansluiten****Leiding vastklemmen**

Begin aan de achterkant en zet de leiding vast met de oude klemmen. Breng de voorste klem niet aan. Breng een nieuwe klem aan volgens de afbeelding.

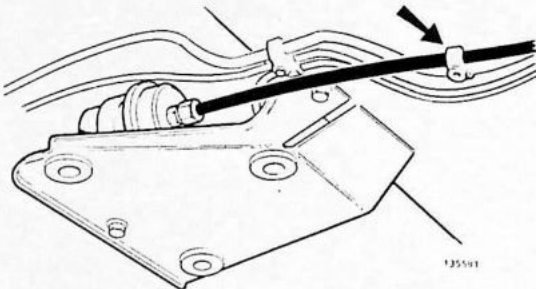
**Voorste klem aanbrengen**

De klem moet ca. 35 mm naar beneden worden verplaatst. Boor een gat van 3,5 mm.

**Leiding naar de retourleiding onder de stuurkolom vastklemmen**

Alleen bij auto's met stuur links.  
Gebruik klemband.

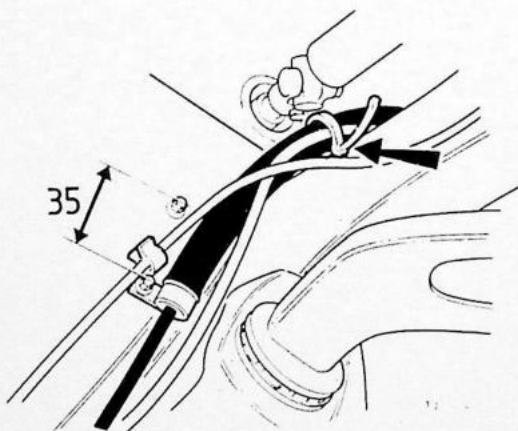

LE-Jetronic

**Benodigde materialen:**

Brandstofleiding, cpl. . . . .	1312333-6
Klem . . . . .	1221990-3
Pakking, 2 st. . . . .	11994-1
Klemband, 4 st. . . . .	948211-8

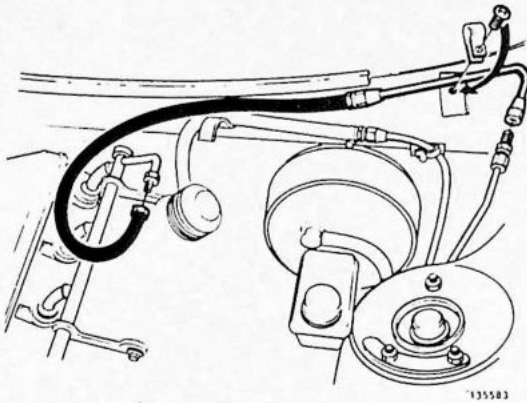

**Tankdop losnemen**

Dan kan eventuele overdruk in de brandstoftank ont-snappen.

**Oude leiding en klem op het schutbord verwijderen**

Breng de schroef voor de klem weer aan.

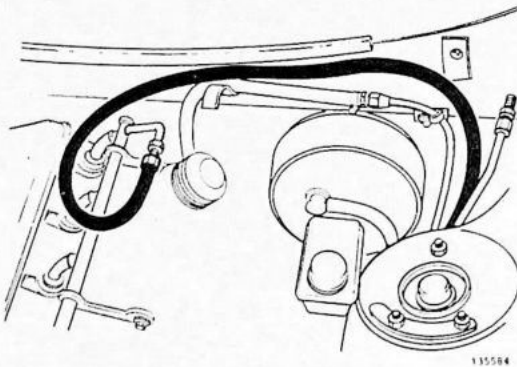

**Nieuwe leiding op verdeelbuis aansluiten**

Breng op de leiding een stukje tape aan om het binnenkomen van vuil te verhinderen.  
Breng de leiding naast de bestaande leiding aan.  
Sluit de leiding aan op de verdeelbuis.  
Haal de aansluiting niet aan.

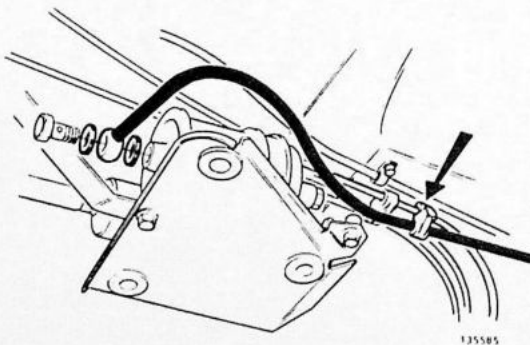

**Oude leiding verwijderen**

**Nieuwe leiding op brandstoffilter aansluiten  
Leiding vastklemmen**

Gebruik nieuwe pakkingen.  
Begin aan de achterkant en zet de leiding vast met de oude klemmen. Breng de voorste klem niet aan.  
Breng een nieuwe klem aan volgens de afbeelding.

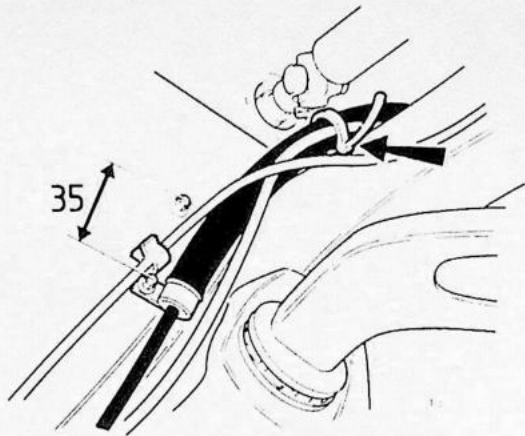
**Voorste klem aanbrengen**

De klem moet ca. 35 mm naar beneden worden verplaatst. Boor een gat van 3,5 mm.

**Leiding naar de retourleiding onder de stuurkolom vastklemmen**

Gebruik klemband.

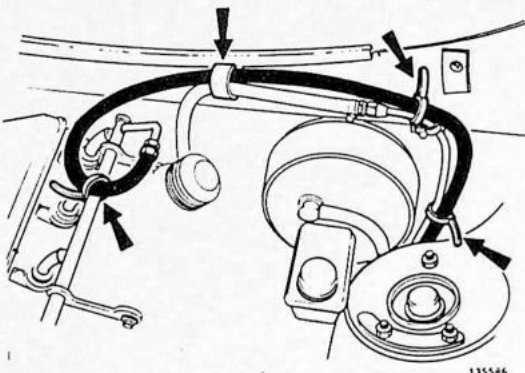
**Aansluiting bij de verdeelbuis aanhalen. Leiding vastklemmen**

Gebruik klemband.