

PRODUKT	HOOFDGROUP	GROEP
P	3	33
BETR.		NO.
Hitachi startmotor 240 met B23 motor		4
1980-84		DATUM
		Nov. 83

Pagina 1 van 4

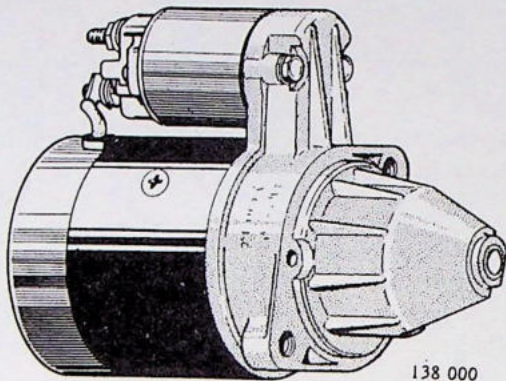

### Beschadigd Bendix-wieltje

Het kan bij de 240 met Hitachi startmotor gebeuren, dat het Bendix-wieltje tegen de starterkrans beschadigt.

### Oorzaak

De oorzaak van het beschadigen van het Bendix-wieltje is waarschijnlijk, dat Hitachi startmotoren een groot aanlooppkoppel hebben. Als het Bendix-wieltje met een tand tegen een tand van de starterkrans komt, kunnen deze ketsen en is beschadiging een feit.

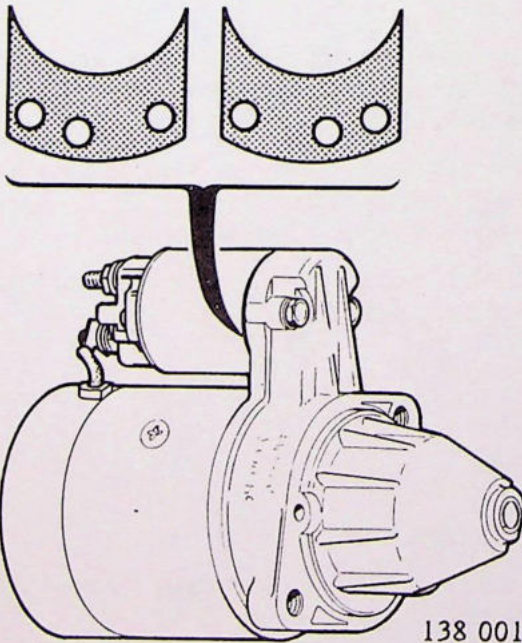

### Service-oplossing

Uit praktijkproeven is gebleken, dat twee plaatjes volgens de afbeelding de veerspanning van het startmotorrelais versterken.

Dan sluiten de contacten van het startmotorrelais wat later en verloopt het inschakelen zonder probleem.

### Productie-oplossing

In productie zijnde auto's zullen met een sterkere veer uitgerust worden.

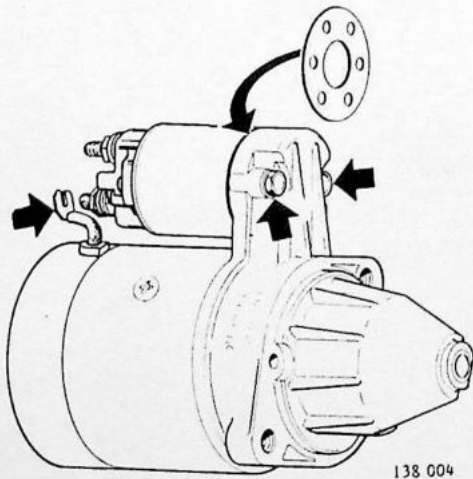
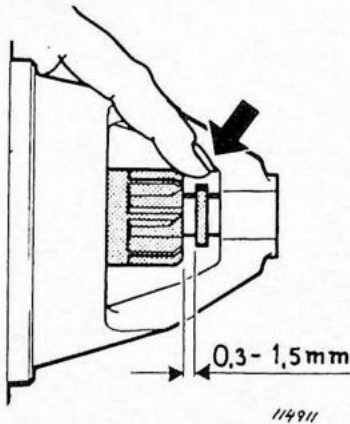
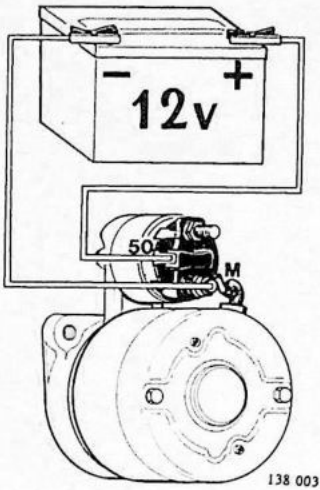
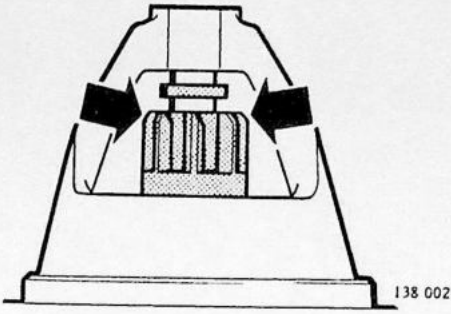

### Werkwijze

- verwijder de startmotor.
- Draai de automotor rond en controleer de starterkrans.  
(Het is gewoonlijk voldoende om wat aan de startmotor te doen. Vervang de starterkrans niet onnodig).

### Bendix-wieltje

Als het Bendix-wieltje beschadigd is, moet het vervangen worden.

### Vrije slag vóór eventueel vervangen van het Bendix-wieltje opmeten

Sluit een accu op de startmotor aan.

**N.B.** De maximuminschakeltijd is 30 seconden. Als het langer duurt, kan dit betekenen, dat het startmotorrelais oververhit wordt en kapot gaat.

- Druk het Bendix-wieltje met een vinger naar achteren, zodat de speling in het Bendix-wieltje verdwijnt.
- Meet de spanning tussen het Bendix-wieltje en het aanslagplaatje op.  
De speling moet 0,3-1,5 mm zijn.

Stel, indien nodig, af wanneer de startmotor samengesteld wordt.

### Afstelplaatjes

- Er zijn afstelplaatjes in twee dikten: 0,5 en 0,8 mm.
- Als bij het startmotorrelais de dikte van het afstelplaatje vergroot wordt, neemt de vrije slag af met ongeveer 2 maal de dikte van het afstelplaatje.
- De pakkingset, Volvo O/N 1 276 463-5, bevat afstelplaatjes.

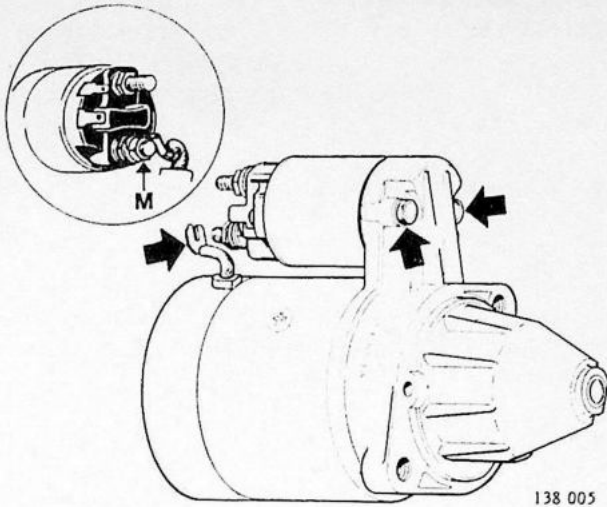

## Bendix-wieltje vervangen

### Startmotor uit elkaar nemen

- Zet de startmotor vast in een bankschroef.
- Maak de draad los van aansluiting "M".
- Verwijder het startmotorrelais.
- Verwijder de twee grote bouten in het achterdeksel.
- N.B. Verwijder het achterste lagerschild niet.
- Verwijder het aandrijflagerschild en de koppelingshefboom.

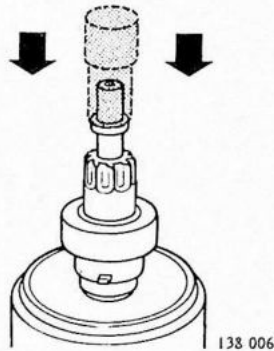

### Bendix-wieltje verwijderen

- Tik het aanslagplaatje omlaag; gebruik, indien nodig, een 15 mm dop.
- Verwijder de borgring en het aanslagplaatje.
- Verwijder het Bendix-wieltje.

Veeg vet van de rotoras af. Controleer of het nieuwe Bendix-wieltje licht loopt. Polijst, indien nodig, de rotoras met fijn watervast schuurpapier (nr. 600).

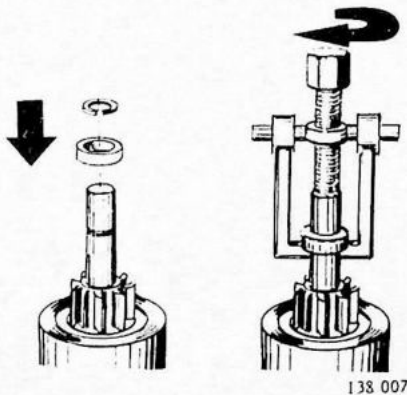

### Aanbrengen

- Breng het Bendix-wieltje, het aanslagplaatje en de borgring op de rotoras aan. Gebruik, indien nodig, een 10 mm dop voor de borgring.
- Druk het aanslagplaatje over de borgring.

### Smeren

Verwijder vet van de onderdelen van de startmotor en smeer de startmotoronderdelen. Gebruik Bosch smeermiddel (of vet Volvo O/N 1161 133-2 en motorolie).

1. Smeer de schroefdraad van de rotor en de groef in de koppelingshefboom goed met vet in.
2. Smeer een dun laagje vet op de rotoras.
3. Smeer de lagerbussen met olie.
4. Smeer de draaipunten van de koppelingshefboom en de ijzeren kern van het startmotorrelais in met een dun laagje vet.

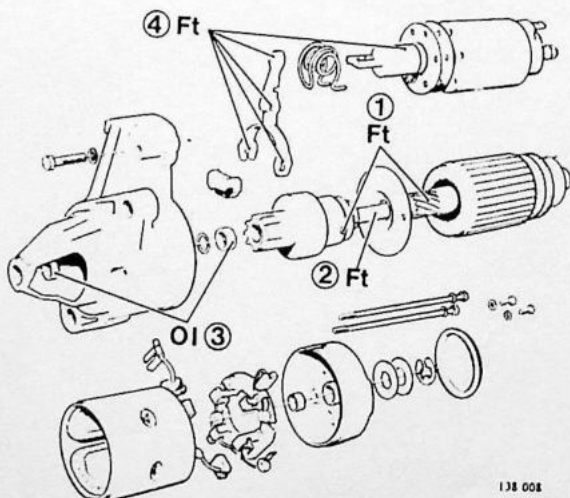

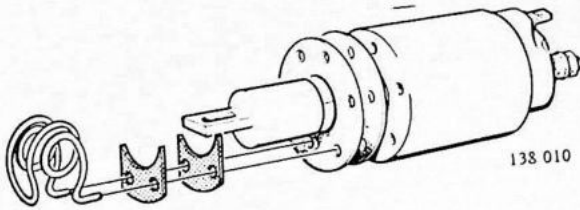
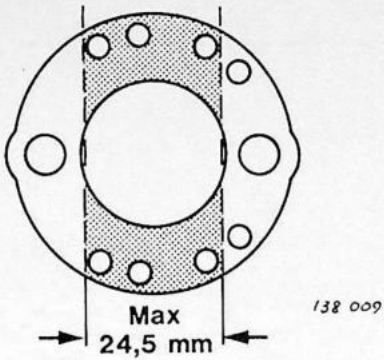

### Voorspanning van de veer

Knip twee 0,8 mm dikke plaatjes volgens de afbeelding uit. De plaatjes worden geknipt uit de afstelplaatjes die tussen het startmotorrelais en de veer gebruikt worden. Het afstelplaatje zit in de pakkingset, Volvo onderdeelnummer 1 276 463-5.

Stel de startmotor samen.

### N.B.!

De plaatjes die de veer spannen, hebben geen invloed op de vrije slag, als zij niet breder dan 24,5 mm zijn.

### Startmotor samenstellen

- Breng de koppelingshefboom en de rubber plaat aan.
- Breng het aandrijfplagerschild aan.
- Breng het startmotorrelais aan en sluit de "M"-draad aan.

Controleer of de vrije slag onveranderd is.

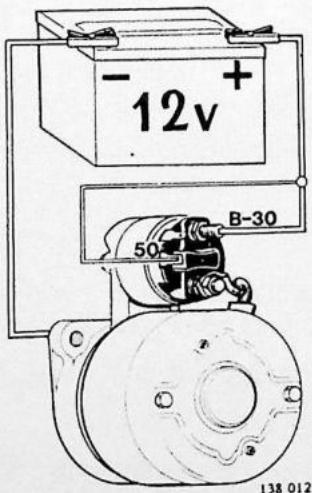
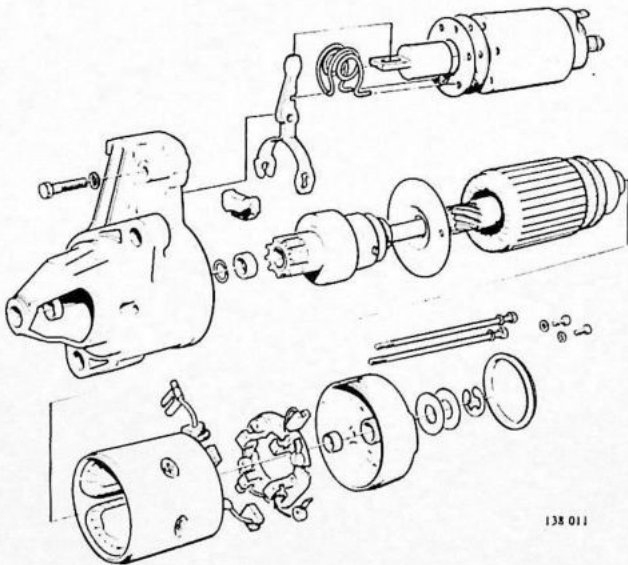

### Werking controleren

Sluit de startmotor volgens de afbeelding aan met b.v. startkabels, en controleer of deze werkt.

Breng de startmotor weer in de auto aan en controleer of de startmotor werkt.