

Servicehandboek

Hoofdgroep 3 (39)

Reparatie en onderhoud

Bedradings-
schema

240 1986

VOLVO

INHOUD

	Pagina
Zekeringen	1
Zo moet het schema gebruikt worden	2
Relaisplaatsing	4
Loop van de bedrading en aansluitstukken	6
Massa-aansluitingen	7
Groep 23 Brandstofinspuiting	10
Brandstofinspuiting LH-Jetronic II	12
Elektromagnetische klep, PTC-weerstand en warm-startinjector carbureurmotoren	16
Groep 32 Stroomtoevoer	18
Groep 33 Startcircuit	20
Voorverwarming (gloeibougies) 240 Diesel	22
Groep 34 Ontstekingsstelsel Chrysler, computer gestuurd	24
TZ-28H zonder contactpunten met Hall-gever	26
Groep 35 Groot- en dimlicht	28
Groot- en dimlicht, USA	30
Parkeerlichten, achterlichten en kentekenplaatverlichting	32
Dagrijlichten (bepaalde landen)	34
Remlichten	36
Remlichten, USA met extra remlicht	38
Achteruitrijlichten, handgeschakelde versnellingsbak automatische versnellingsbak	40
Verlichting instrumenten- en bedieningspaneel	44
Verlichting handschoenenkastje	46
Binnenverlichting	48
Binnenverlichting met vertraging	50
Binnenverlichting achter, 5 deurs	52
Motorruimte- en bagageruimteverlichting	54
Mistachterlampen	56
Mistachterlampen USA	58
Groep 36 Richtingaanwijzers en knipperlichten	60
Claxons	62
Ruitwissers en -sproeiers	64
Koplampwissers en -sproeiers	68
Achterrauitwischer en -sproeier met intervalrelais, 5-deurs zonder intervalrelais, 5-deurs	70
Sigare-aansteker	74
Groep 38 Waarschuwingssysteem autogordels, USA	76
Waarschuwingssysteem defecte gloeilamp	78
Europa	80
Waarschuwingssysteem autogordels	84
Instrumentenpaneel	86
Snelheidsmeter	88
Klokje	90
Schakelstandindicator	92
Groep 43 Overdrive, handgeschakelde versnellingsbak	94
automatische versnellingsbak	96
Groep 83 Raammechanismen	98
Centrale vergrendeling 4- en 5-deurs	100
Groep 84 Elektrische achterrauitverwarming	104
Elektrische achterrauitverwarming, USA/Canada	106
Elektrisch bediende buitenspiegel	108
Groep 85 Elektrisch verwarmde stoelen	110
Kachelaanjager standaardverwarming	112
Combined Unit (CU)	114
Airconditioning	116
Motor-bediende antenne	118
Volledige bedradingschema's	124
Alfabetische inhoudsopgave	Achter in het boek

Bestelnummer: TP 30938/1

Wijzigingsrechten voorbehouden

Zekeringen

Op de betreffende zekering aangesloten stroomverbruikers

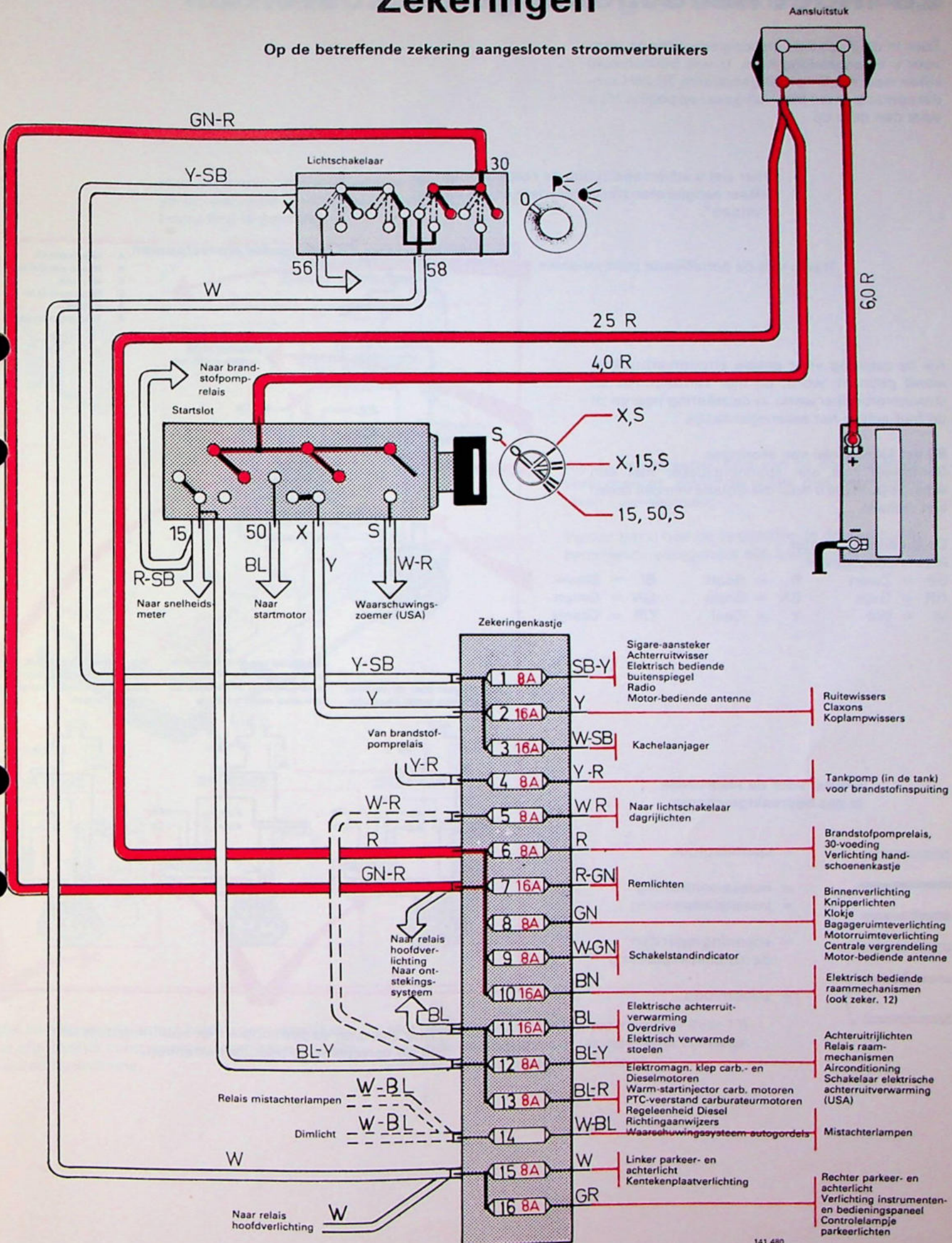

Zo moet het schema gebruikt worden

Zoek in de inhoud de stroomverbruiker op waar voor u belangstelling hebt. U wilt bijvoorbeeld kijken naar het Ontstekingsysteem TZ-28H zonder contactpunten met Hall-gever op pagina 26; u slaat dan deze op.

Hier ziet u schematisch hoe de componenten op elkaar aangesloten zijn en hoe deze er van binnen "uitzien".

Naam van de betreffende componenten

Ontstekingsysteem TZ-28H zonder contactpunten

- A Regeleenheid
- B Massa-aansluiting
- C Startslot
- D Stroomverdeler
- E Bobine
- F Zekeringenkastje

Als de zekering voor enkele stroomverbruikers wordt gebruikt, wordt dit hier vermeld. Als de stroomverbruiker werkt, is de zekering heel en zit de fout achter het zekeringenkastje.

Bij het lokaliseren van storingen

Controleer met een spanningzoeker met een scherpe punt die u door die isolatie van een draad kan steken:

De draadkleur is met letters aangegeven:

- | | | |
|------------|------------|-------------|
| SB = Zwart | R = Rood | BL = Blauw |
| GR = Grijs | BN = Bruin | GN = Groen |
| W = Wit | Y = Geel | OR = Oranje |

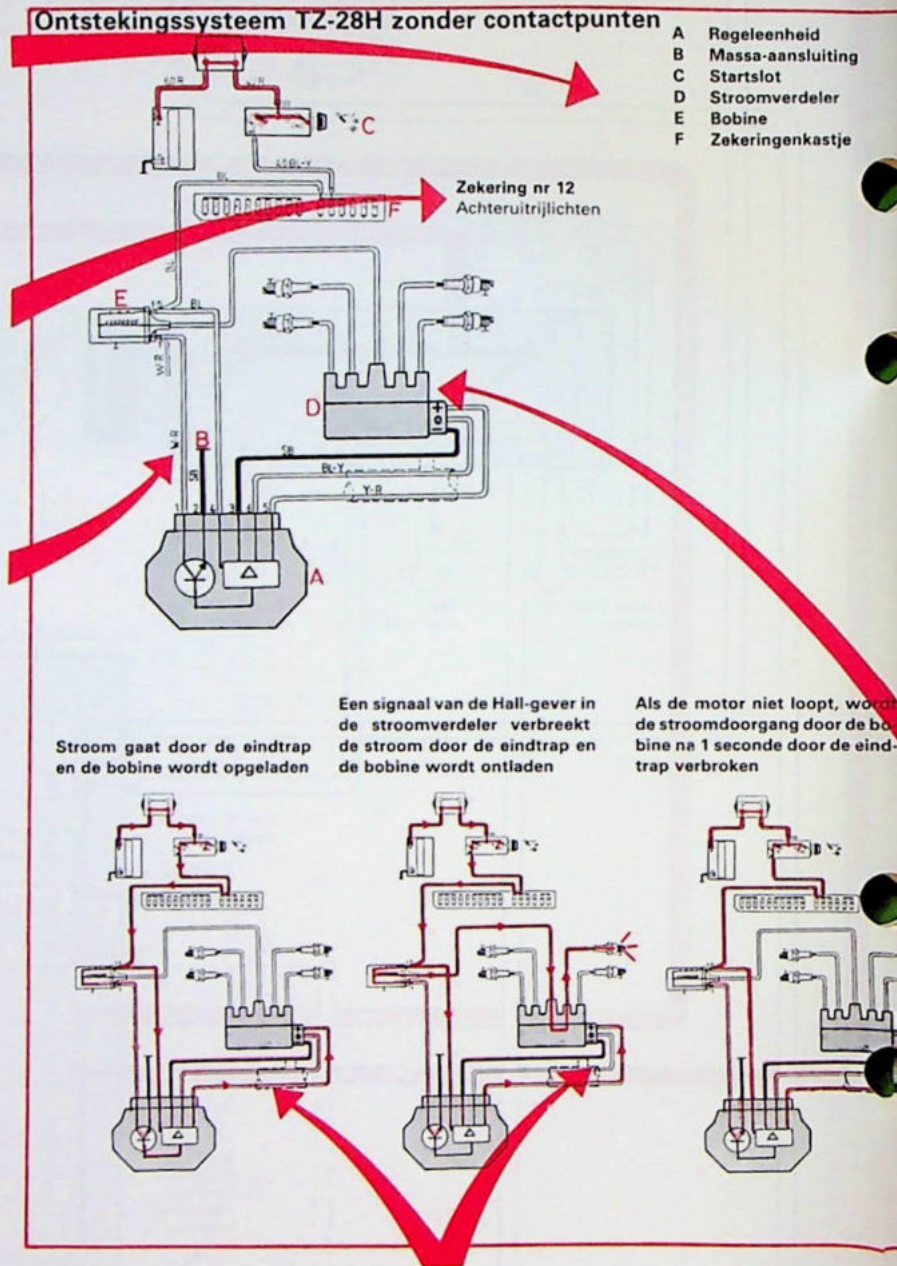

Stroom gaat door de eindtrap en de bobine wordt opgeladen

Een signaal van de Hall-gever in de stroomverdeler verbreekt de stroom door de eindtrap en de bobine wordt ontladen

Als de motor niet loopt, wordt de stroomdoorgang door de bobine na 1 seconde door de eindtrap verbroken

Sleutel voor de kleurcodes in het bedradingschema

- = spanningloos
- = massa-aansluiting
- = installatiespanning
- = spanning lager dan de installatiespanning
- = stroomloop

129 077

Hier ziet u de stroomloop en de spanningstoestand in de verschillende bedrijfstoestanden.

Zo moet het schema gebruikt worden

Hier ziet u waar de componenten van de stroomverbruiker in de auto zijn aangebracht en hoe de bedrading is getrokken.

Ontstekingsysteem TZ-28H Zonder contactpunten

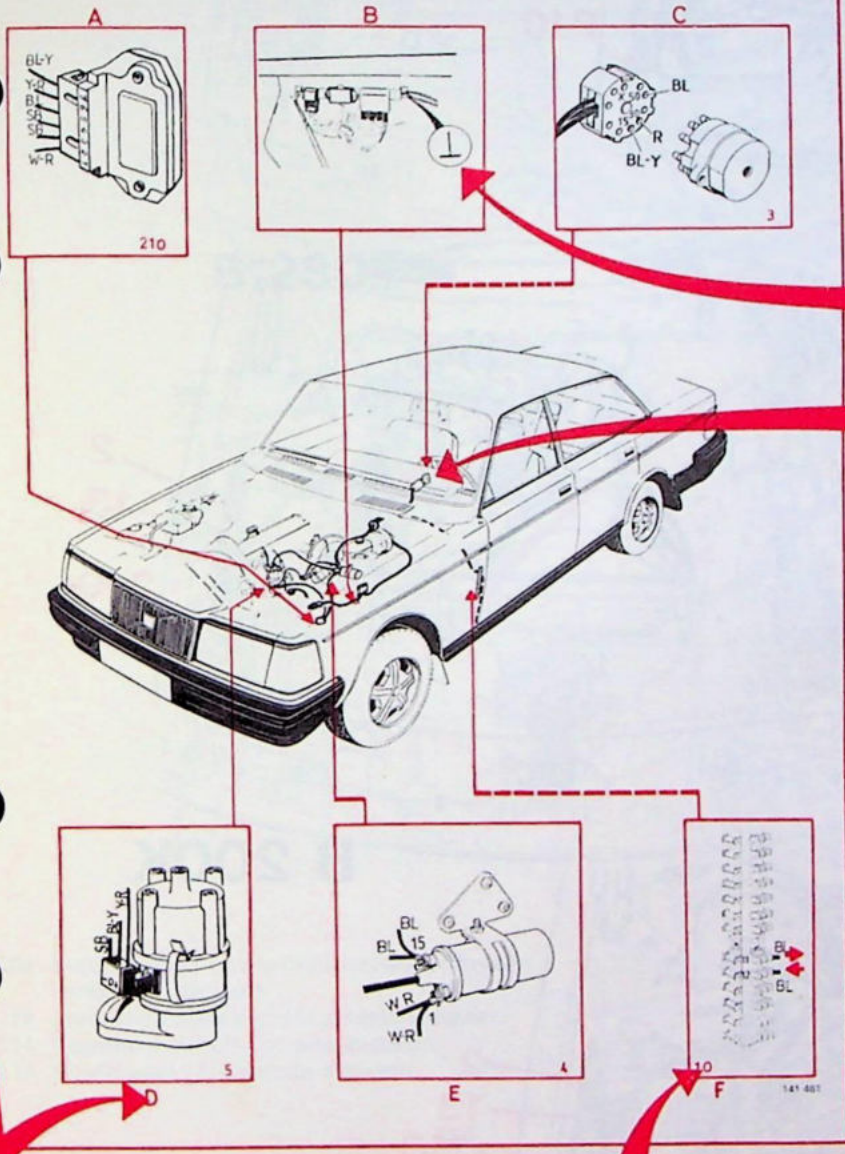

Als de massa-aansluiting van de componenten verborgen zit, wordt de plaats met het massateken \perp aangegeven.

Verder ziet u hoe de verschillende draden op de betreffende component zijn aangesloten.

Met behulp van de letters komt u gemakkelijk van de afgebeelde componenten naar het eigenlijke bedradingsschema.

Met behulp van het componentnummer (hier 10) kunt u de component ook vinden in het volledige uitvoerschema achter in het boek.

Relaisplaatsing

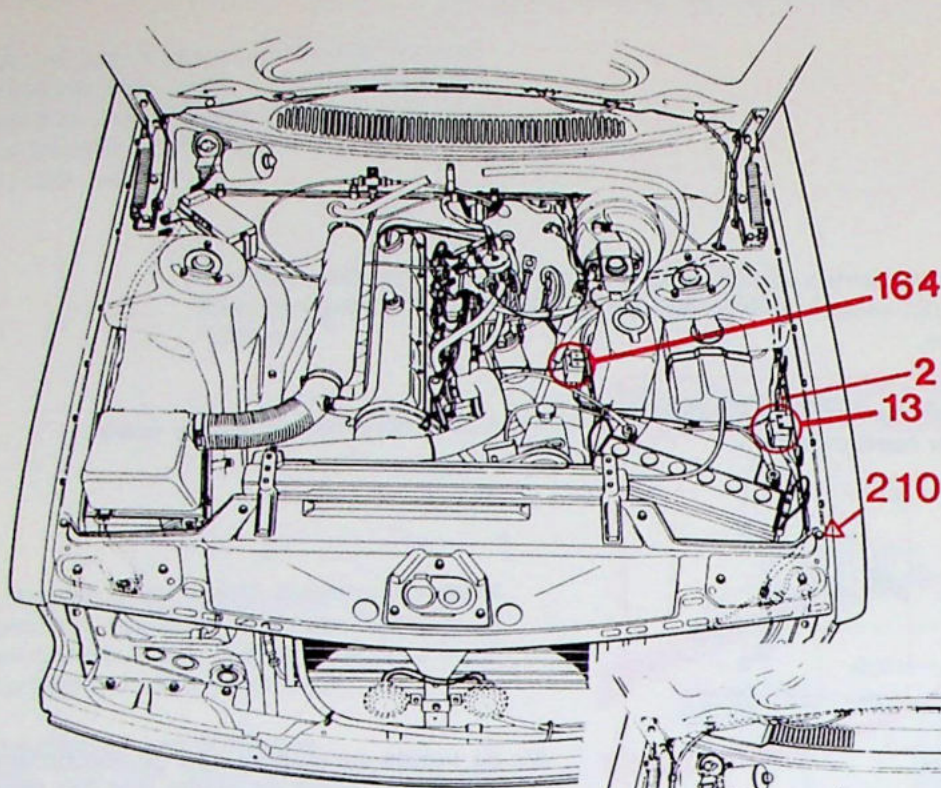

- 2 Aansluitstuk
- 13 Schakelrelais groot- en dimlicht
- 164 Relais gloeistroom

D 24

210 Regeleenheid ontsteking TZ-28H

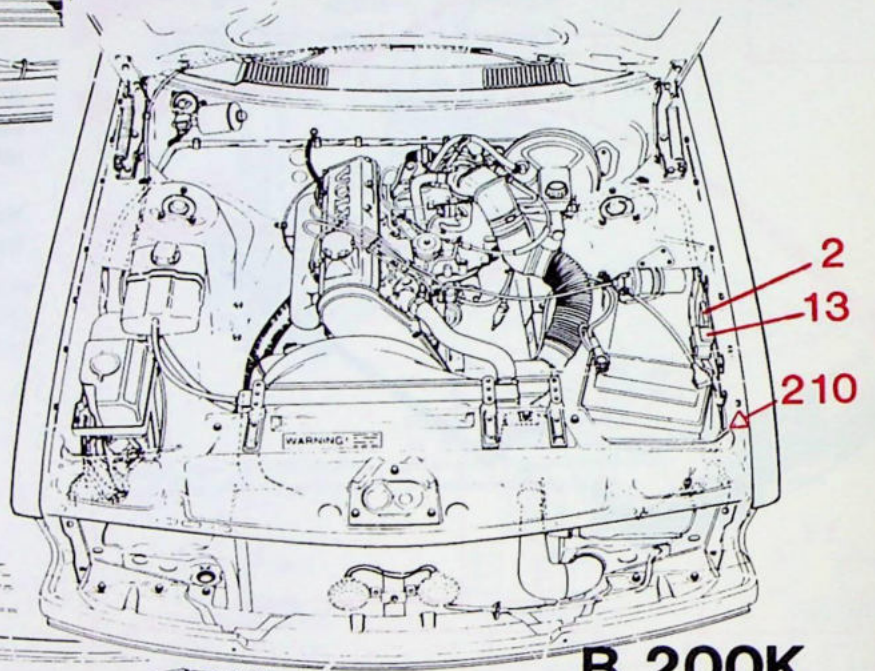

B 200K

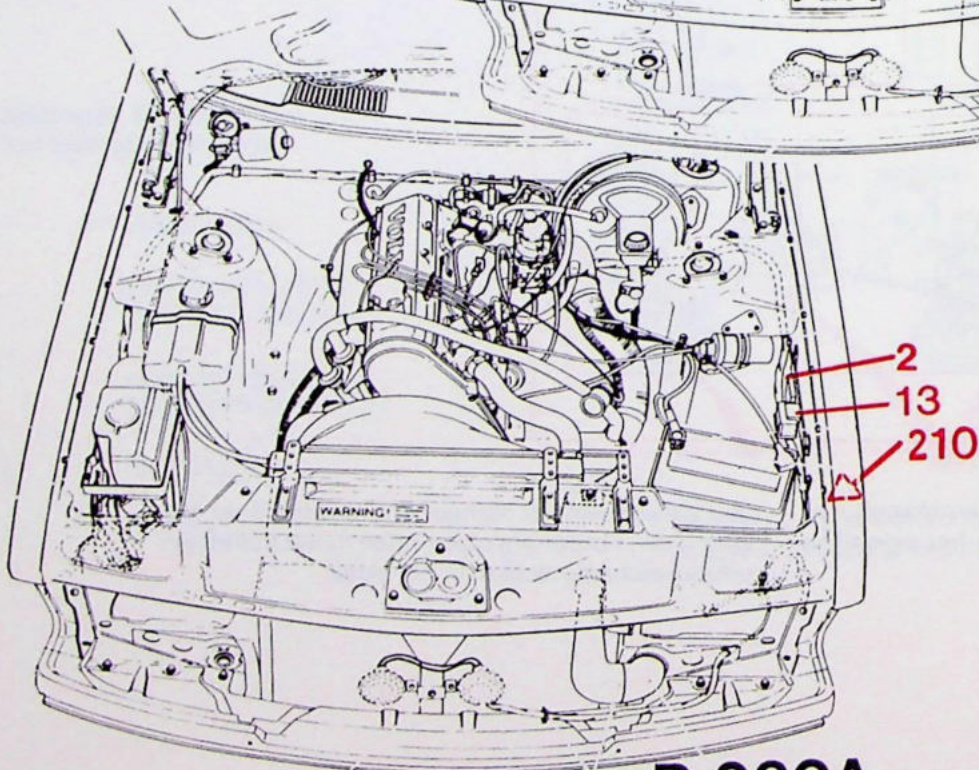

B 230A

141 482 V

Relaisplaatsing

- 2 Aansluitstuk
- 12 Waarschuwingssysteem defecte gloeilamp
- 13 Schakelrelais groot- en dimlicht
- 28 Relais knipperlichten
- 94 Herinneringzoemer autogordels
- 99 Relais brandstofpomp
- 108 Relais overdrive
- 124 Relais hoofdverlichting
- 125 Relais mistachterlampen
- 126 Relais raammechanismen
- 129 Relais ariconditioning
- 148 Intervalrelais ruitewissers
- 163 Intervalrelais achterrautwischer
- 167 Vertragsrelais binnenverlichting
- 171 Regeleenheid schakelstandindicator
- 175 Tijdrelais elektrische achterrautverwarming, USA
- 188 Relais centrale vergrendeling, openen
- 189 Relais centrale vergrendeling, op slot doen

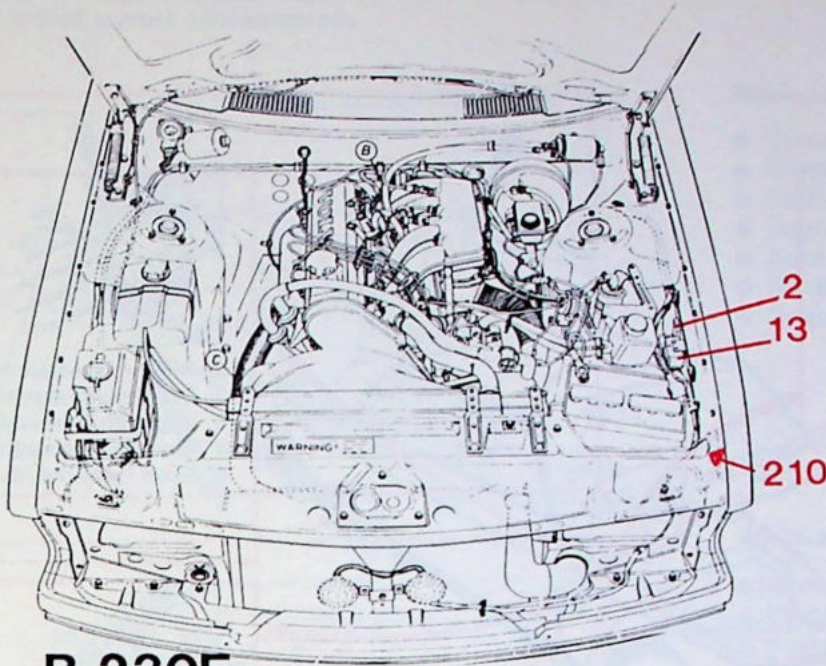

B 230E

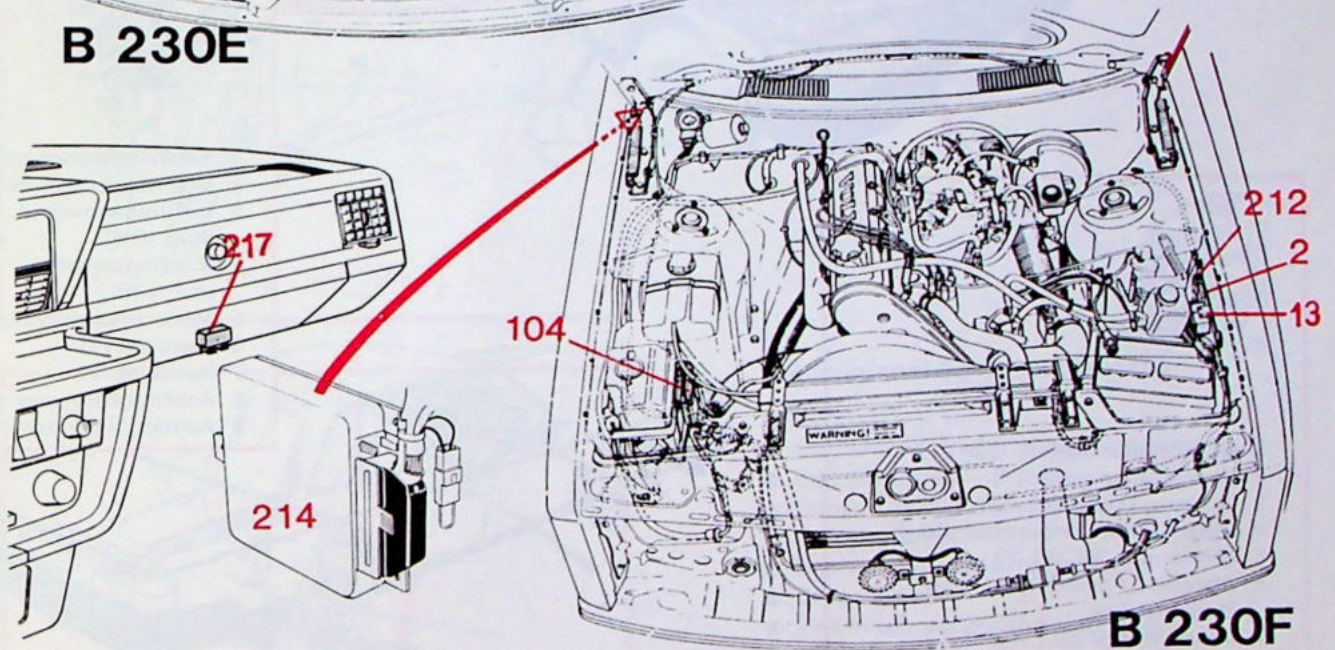

B 230F

- 104 Regeleenheid ontstekingsysteem, Chrysler computer gestuurd
- 212 Zwevende zekering LH-Lambda-systeem
- 214 Regeleenheid LH-Lambda-systeem
- 217 Hoofdrelais LH-Lambda-systeem

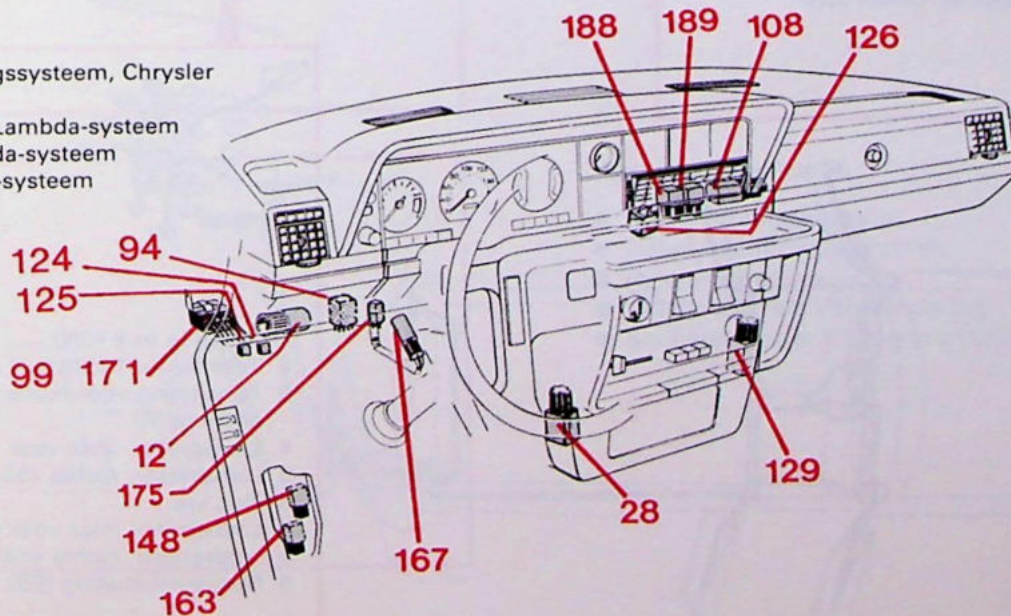

141 482-H

Loop van de bedrading en aansluitstukken



- 1 Elektrische achterruitverwarming (Y)
- 2 Parkeerlicht links (R)
- 3 Parkeerlicht rechts (BN)
- 4 Binnenverlichting (BL-SB)
- 5 Geveer achteras (BL)
- 6 Geveer achteras (SB)

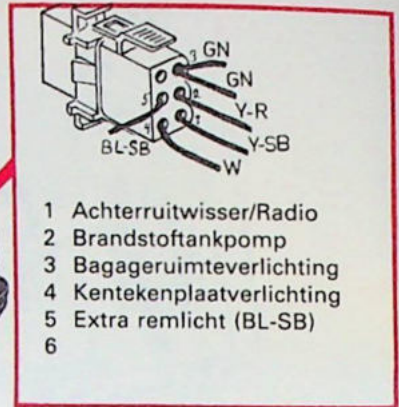

- 1 Achterruitwisser/Radio
- 2 Brandstoftankpomp
- 3 Bagageruimteverlichting
- 4 Kentekenplaatverlichting
- 5 Extra remlicht (BL-SB)
- 6

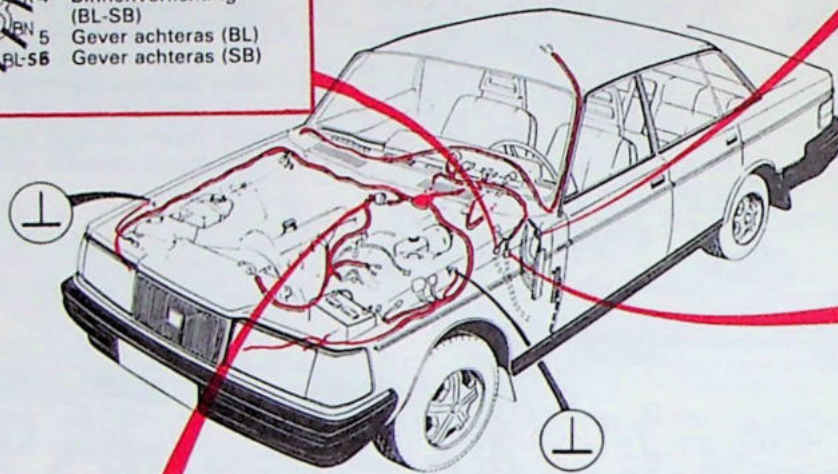

- 1 Tankvlotterelement (GR)
- 2 Brandstofpomp (R-Y)
- 3 Richtingaanwijzer, links (GN)
- 4 Richtingaanwijzer, rechts (BL)
- 5 Mistachterlampen (W)
- 6 Remlicht (Y)
- 7 Remlicht (Y)
- 8 Achterruitsproeier (BL-R)
- 9 Achteruitrijlichten (SB)

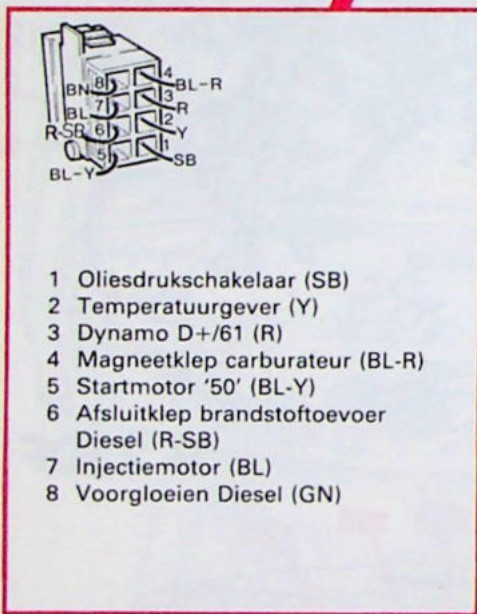
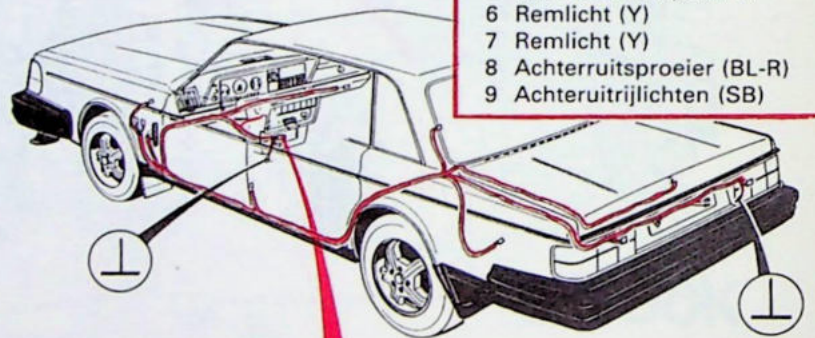

- 1 Oliesdrukschakelaar (SB)
- 2 Temperatuurgeveer (Y)
- 3 Dynamo D+/61 (R)
- 4 Magneetklep carburateur (BL-R)
- 5 Startmotor '50' (BL-Y)
- 6 Afsluitklep brandstofvoevoer Diesel (R-SB)
- 7 Injectiemotor (BL)
- 8 Voorgloeien Diesel (GN)

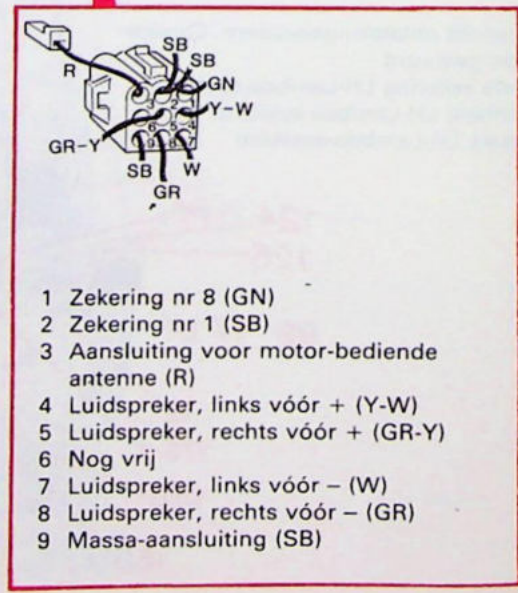

- 1 Zekering nr 8 (GN)
- 2 Zekering nr 1 (SB)
- 3 Aansluiting voor motor-bediende antenne (R)
- 4 Luidspreker, links vóór + (Y-W)
- 5 Luidspreker, rechts vóór + (GR-Y)
- 6 Nog vrij
- 7 Luidspreker, links vóór - (W)
- 8 Luidspreker, rechts vóór - (GR)
- 9 Massa-aansluiting (SB)

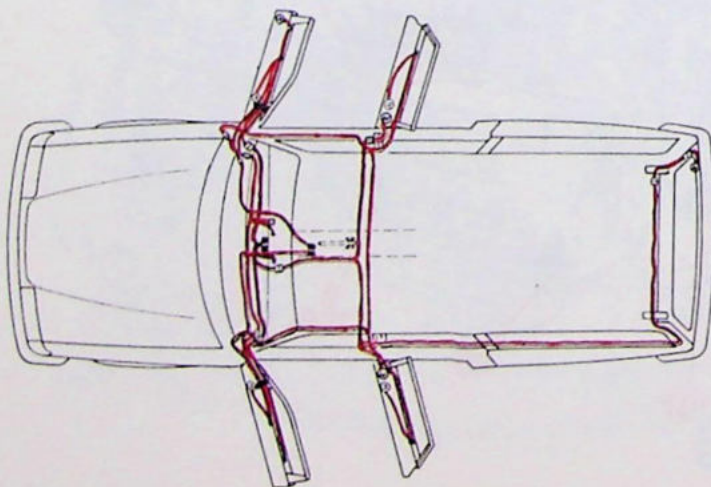

Massa-aansluiting

De grote massa-aansluitingspunten en de bijbehorende componenten

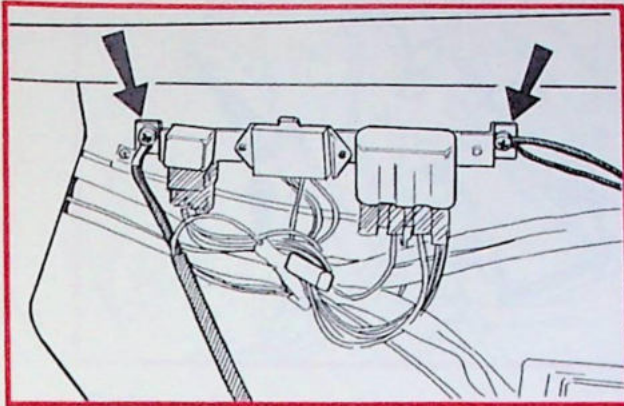

Relaispaneel aan de linker kant

- Groot- en dimlicht, links
- Richtingaanwijzer, links
- Parkeerlicht, links
- Dagriflicht, links
- Sproeiermotor voor Diesel
- Relais gloeistroom Diesel
- Regeleenheid ontsteking TZ-28H

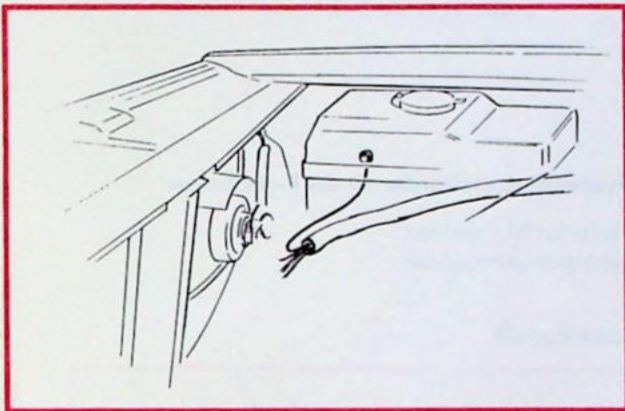

Wielkuip rechts vóór

- Groot- en dimlicht, rechts
- Richtingaanwijzer, rechts
- Parkeerlicht, rechts
- Dagriflicht, rechts
- Koplampwissers

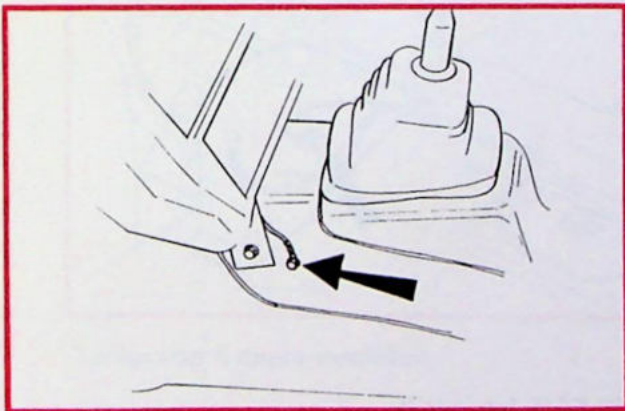

Cardantunnel bij de schakelpook

- Claxon
- Verlichting snelsluiting autogordels
- Instrumenten
- Relais brandstofpomp
- Knipperrelais
- Schakelaar achterrauitwisser
- Stuurkolom
- Elektrisch verwarmde stoelen

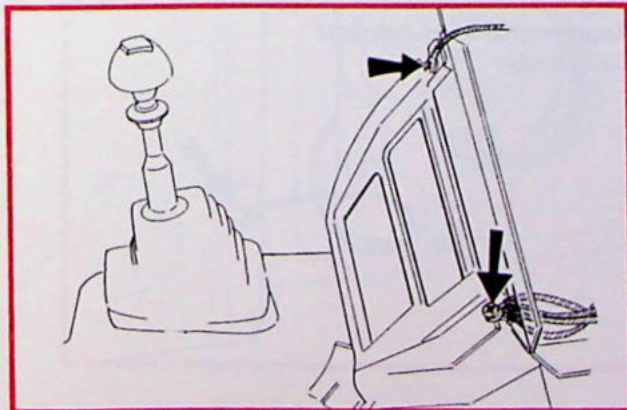

Steunpoot rechts

- Relais airconditioning
- Relais raammechanismen
- Relais overdrive
- Relais centrale vergrendeling
- Kachelaanjager CU-verwarming

141 483 H

Massa-aansluiting

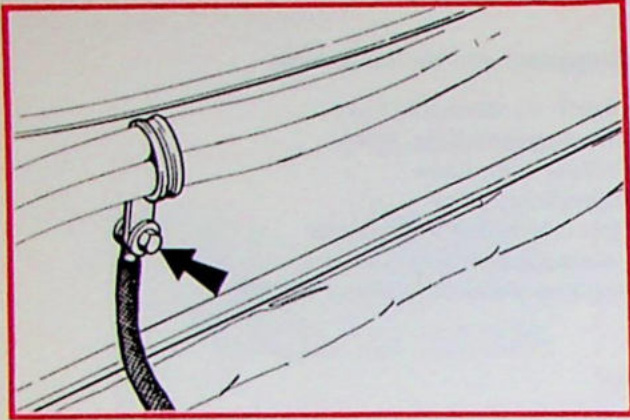

Tussenschot in de motorruimte

- Massa-aansluiting radio-ontstoring

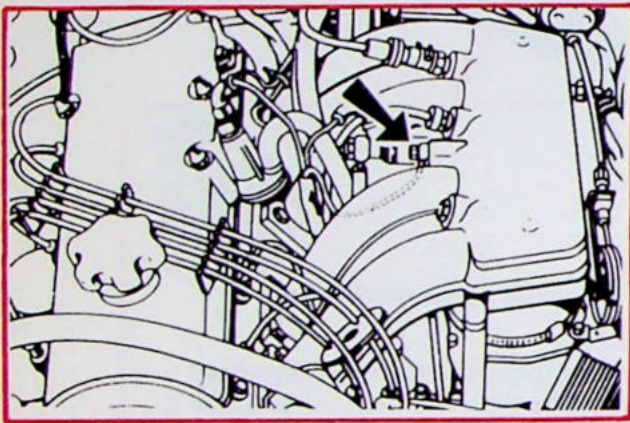

CI-systeem viercilinder E- en F-motoren

- Hulp-luchtregelaar
- Dempdrukregelaar

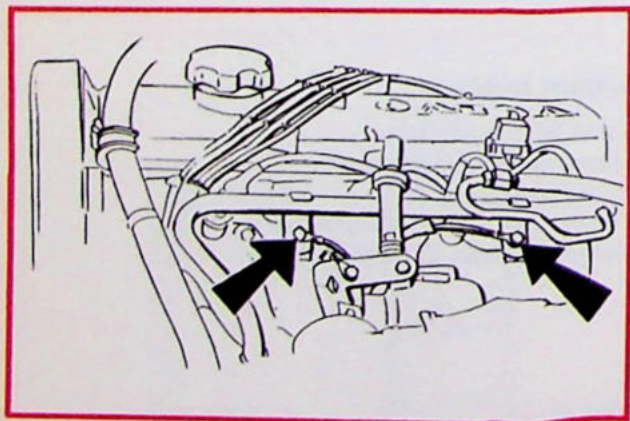

B 230 F LH-Jetronic II

- Regeleenheid ontstekingsysteem
- Regeleenheid LH-Jetronic
- Luchtmeter

181 684 V

Massa-aansluiting

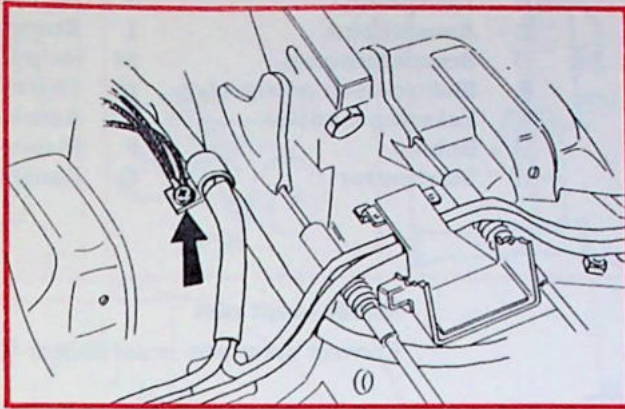

Onder de linker voorstoel

- Elektrisch bediende buitenspiegel

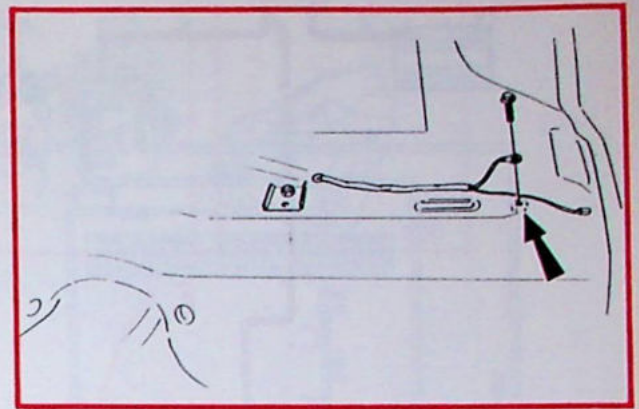

Onder de achterbank

- Brandstofpomp

Massa-aansluitingen in de bagageruimte

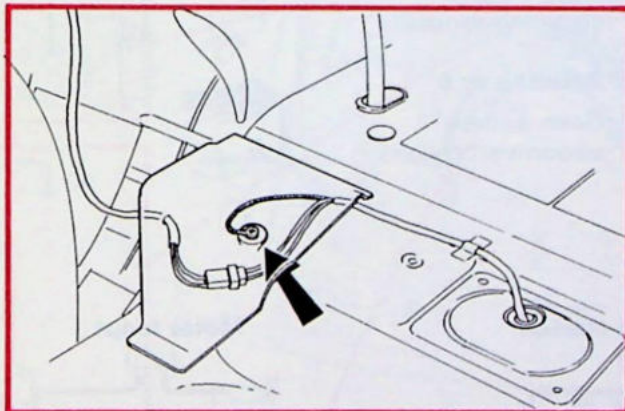

Tankpomp 4-deurs modellen

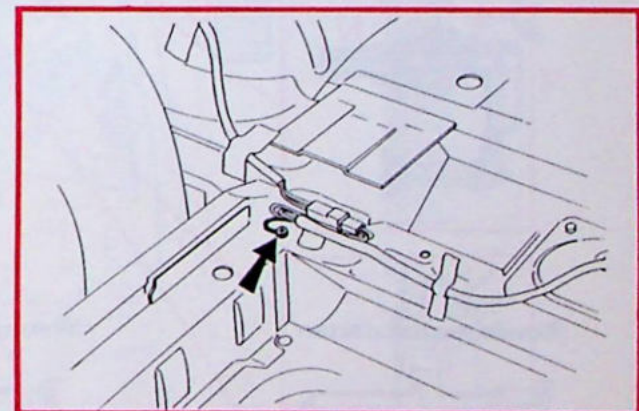

Tankpomp 5-deurs modellen

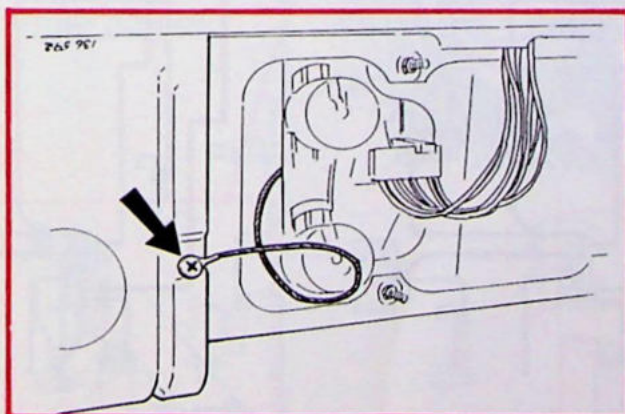

Achterlicht 4-deurs modellen

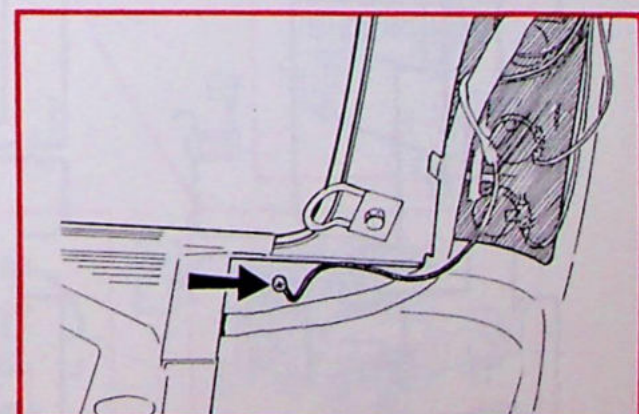

Achterlicht 5-deurs modellen

141 464 H

Brandstofinspuiting B 230 E

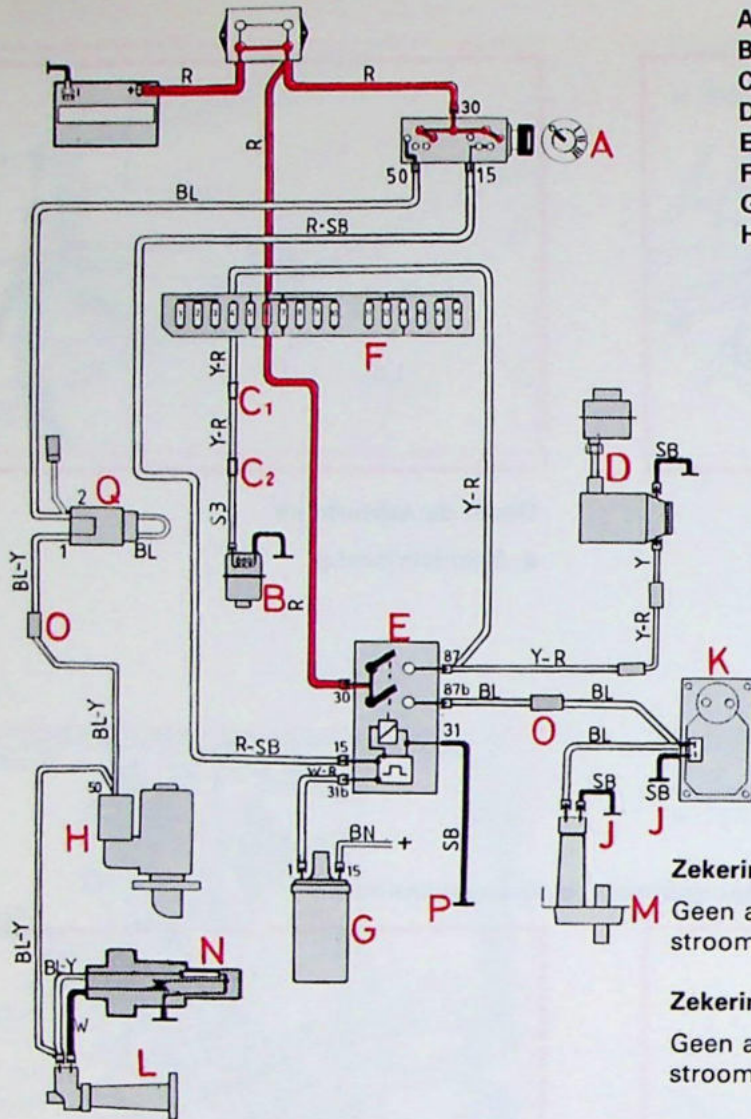

- | | | | |
|---|-------------------------|---|--------------------|
| A | Startslot | J | Massa-aansluiting |
| B | Tankpomp | K | Dempdrukregelaar |
| C | Aansluitstuk | L | Startinjector |
| D | Brandstofpomp | M | Hulp-luchtregelaar |
| E | Elektronisch pomprelais | N | Thermo-tijdgever |
| F | Zekeringenkastje | O | Aansluitstuk |
| G | Bobine | P | Massa-aansluiting |
| H | Startmotor | Q | Aansluitstuk |

Motor loopt niet

Contact staat aan maar motor loopt niet.

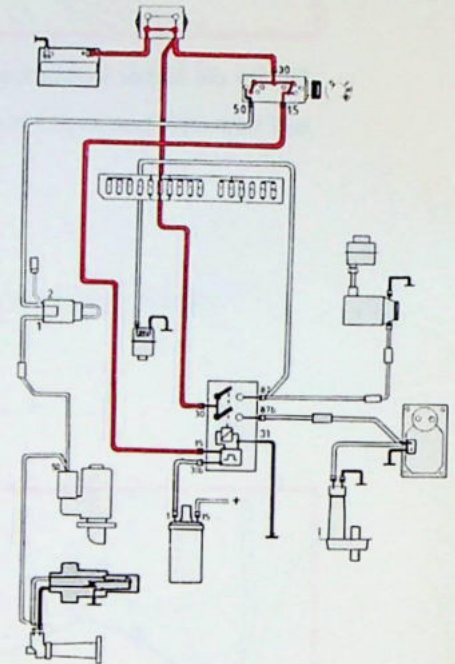

- Zekering nr 4
Geen andere stroomverbruikers
- Zekering nr 6
Geen andere stroomverbruikers

Koude motor starten

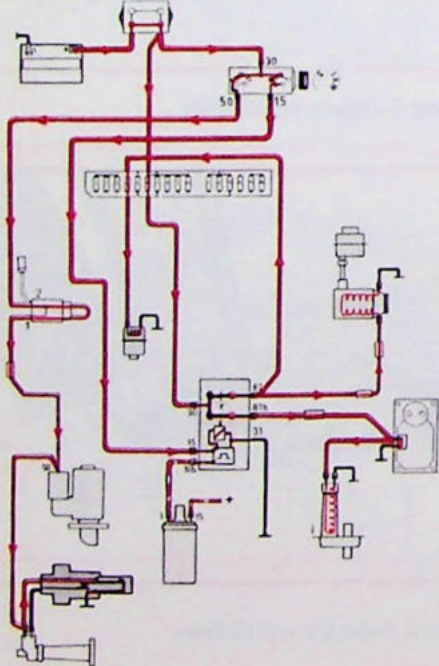

Warme motor starten

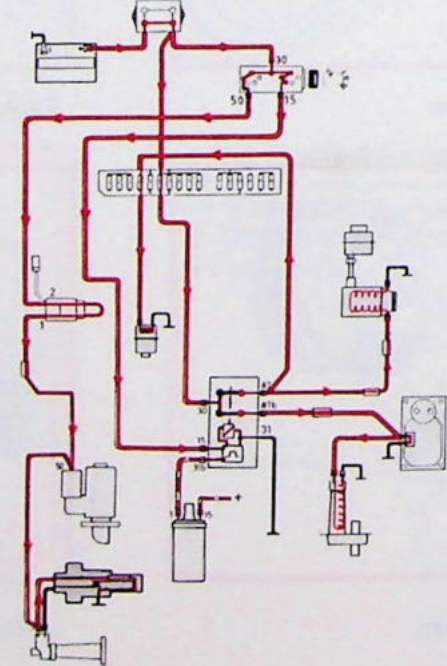

Motor loopt

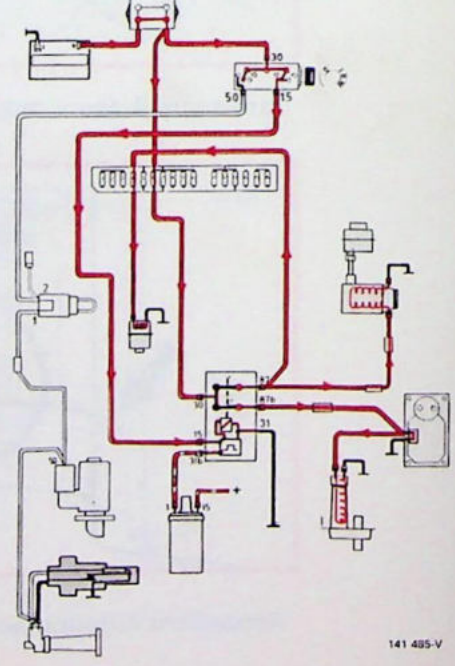

Brandstofinspuiting B 230 E

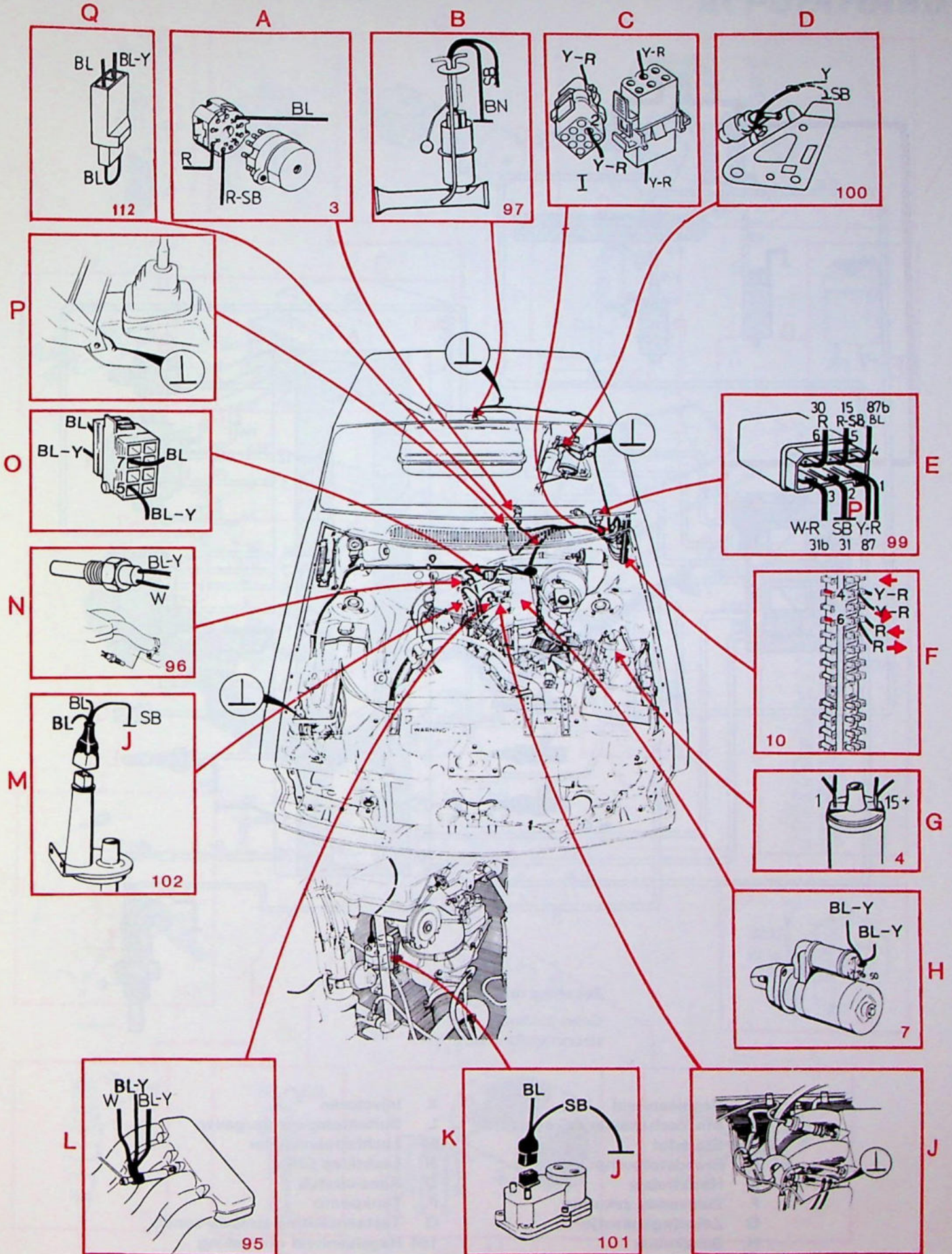

141 485-H

Brandstofinspuiting B 230 F LH-Jetronic II

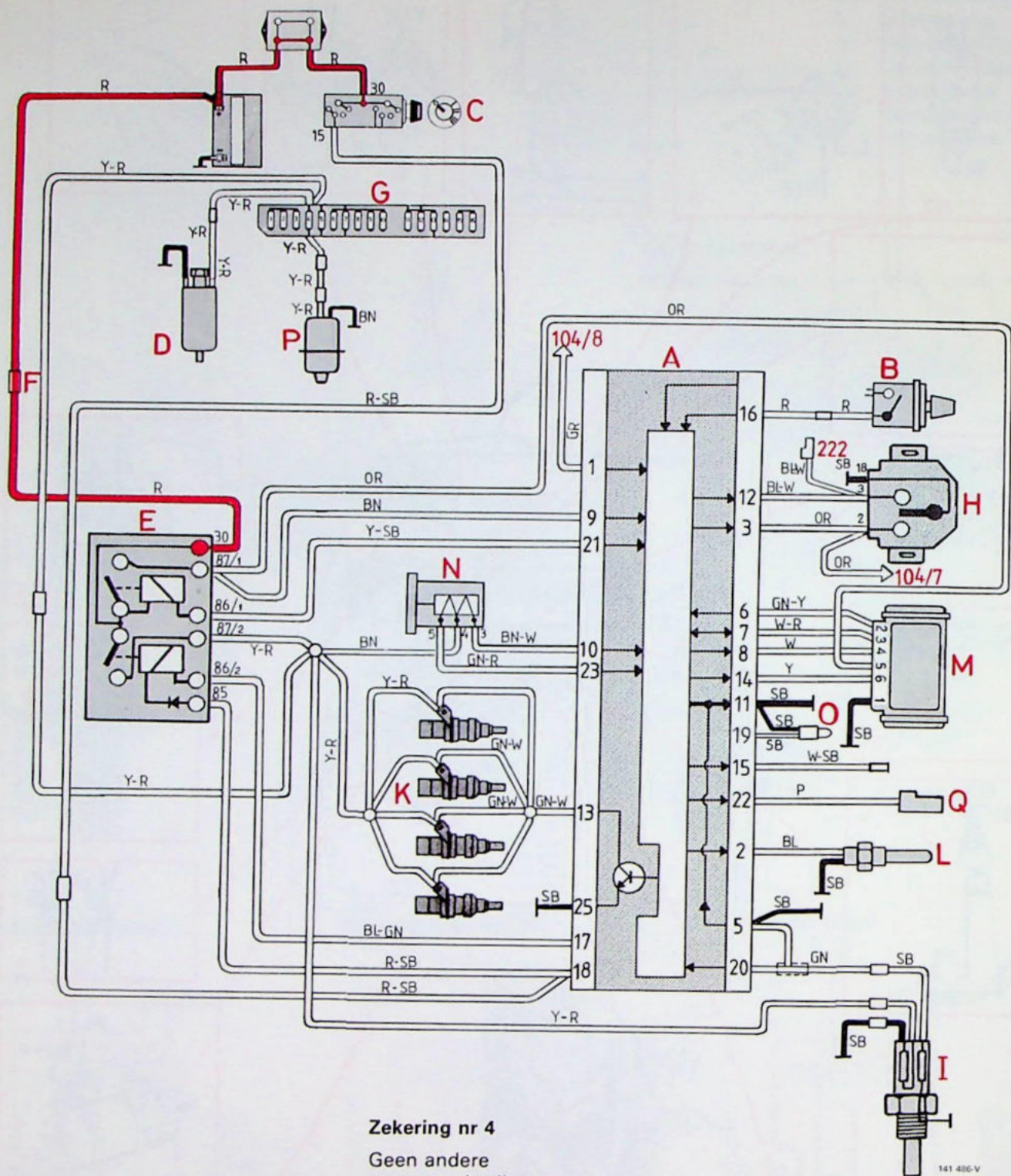

Zekering nr 4
Geen andere
stroomverbruikers

- | | | | |
|---|----------------------------|-----|---------------------------------|
| A | Regeleenheid | K | Injectoren |
| B | Microschakelaar AC-systeem | L | Buitentemperatuurgever |
| C | Startslot | M | Luchtstroommeter |
| D | Brandstofpomp | N | Luchtklep CIS |
| E | Hoofdrelais | O | Aansluitstuk |
| F | Zwevende zekering | P | Tankpomp |
| G | Zekeringenkastje | Q | Testaansluiting lambda-sonde |
| H | Schakelaar | 104 | Regeleenheid ontsteking |
| I | Lambda-sonde | 222 | Afstelling stationair toerental |

Brandstofinspuiting B 230 F LH-Jetronic II

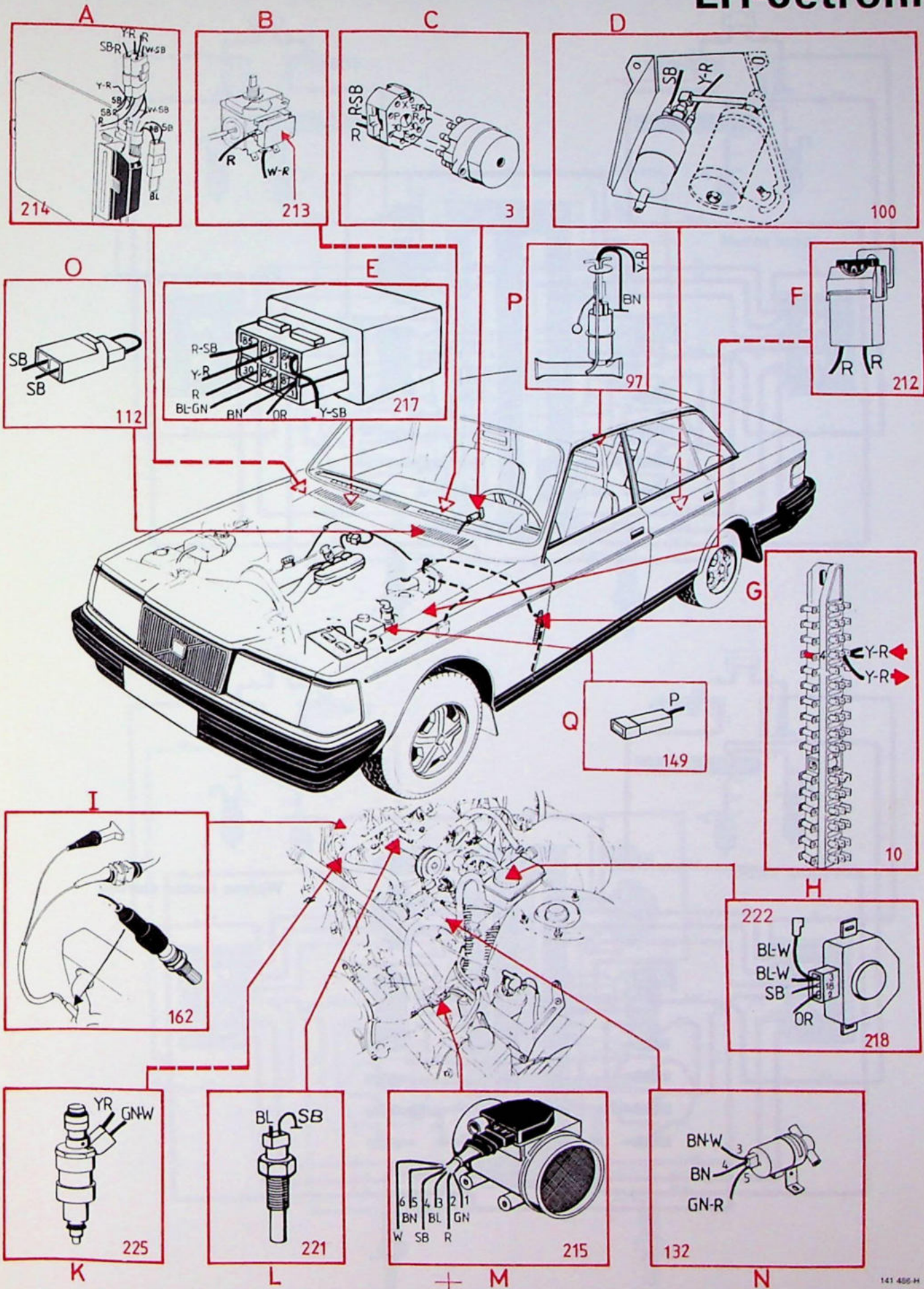

141 486-H

Brandstofinspuiting LH-Jetronic II

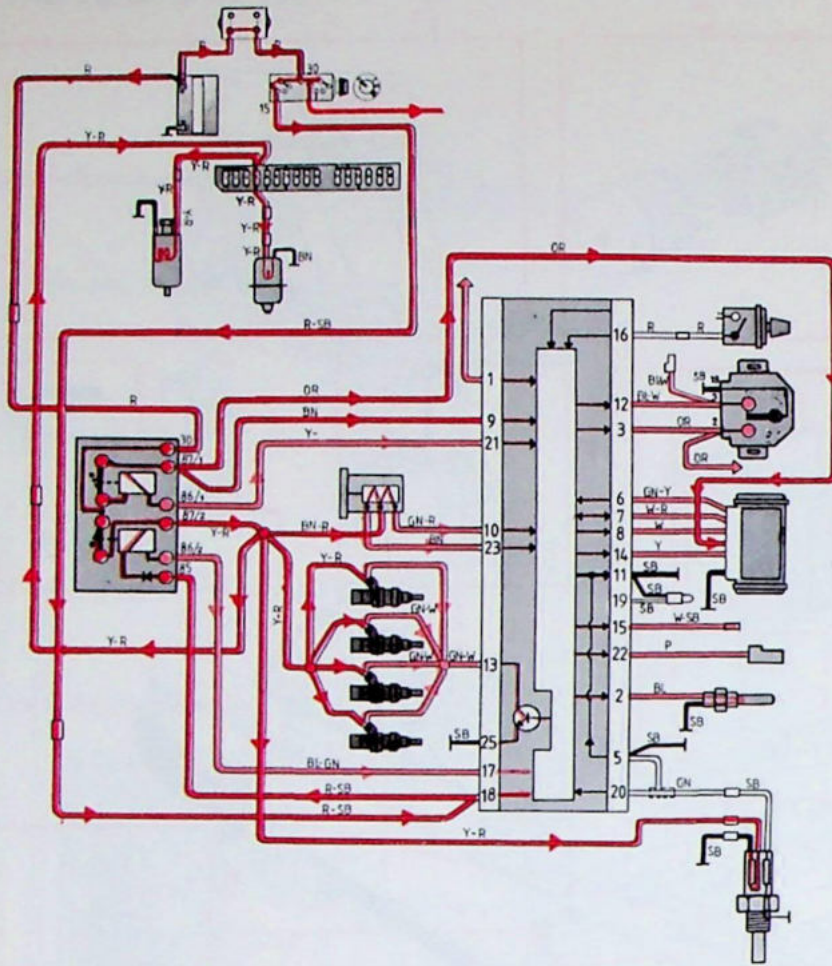

Koude motor starten

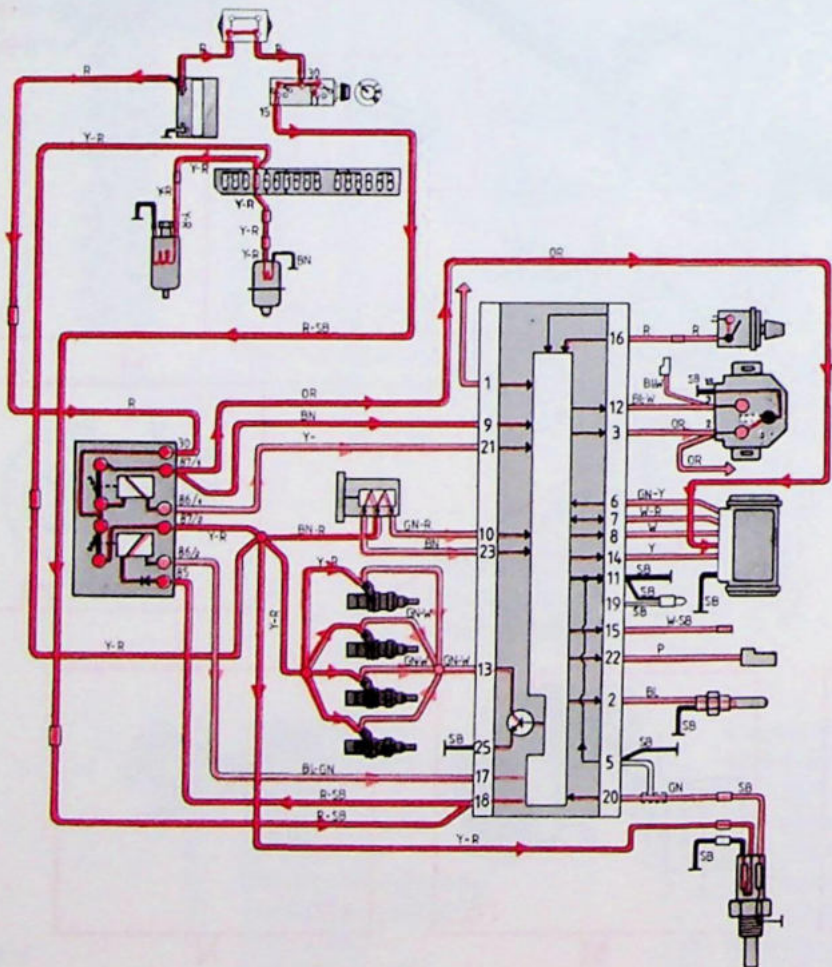

Warme motor starten

141 487-V

Brandstofinspuiting LH-Jetronic II

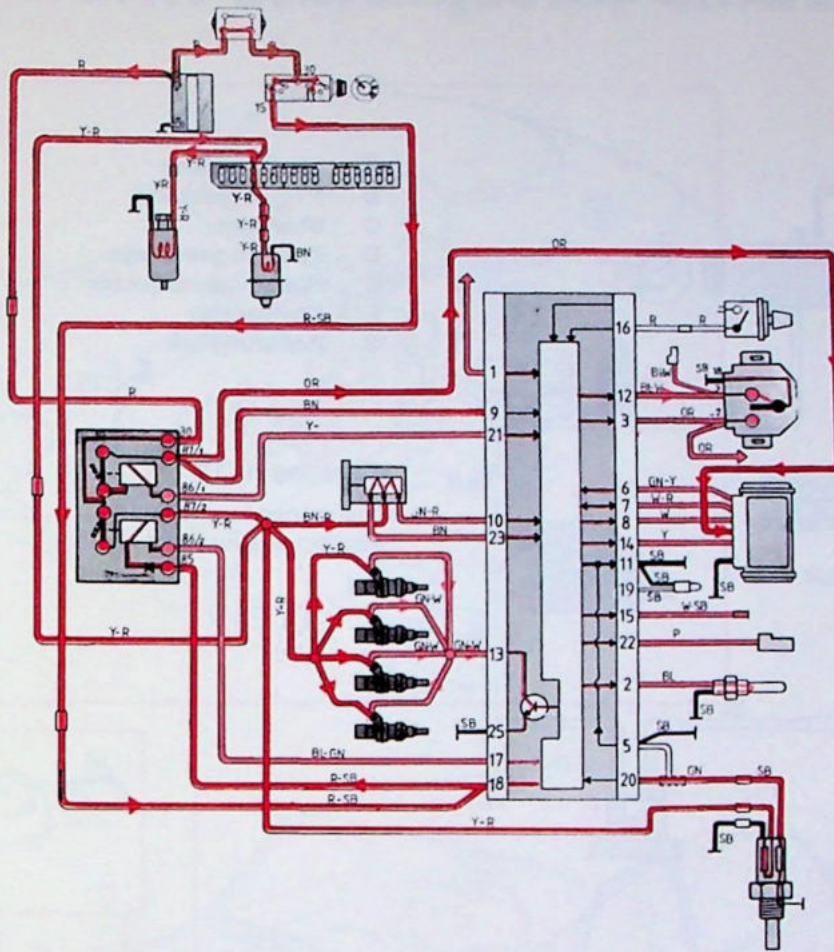

Motor loopt

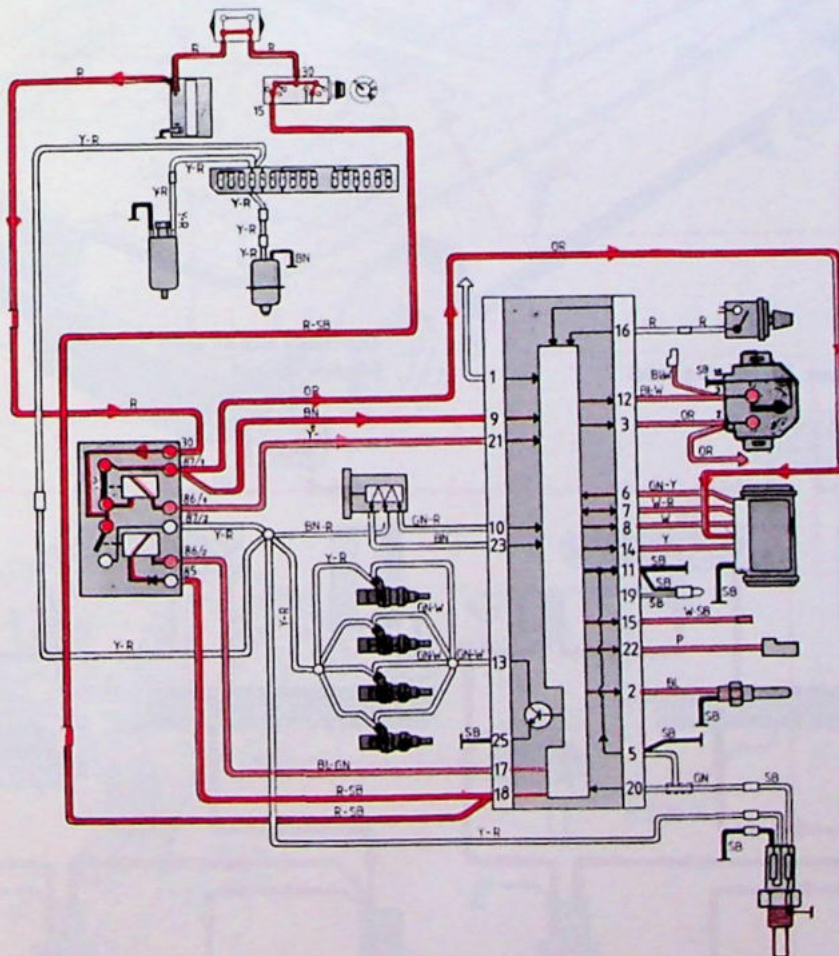

Motor loopt niet

141 487 H

Magneetklep, PTC-weerstand en warm-startinjector carburateurmotoren

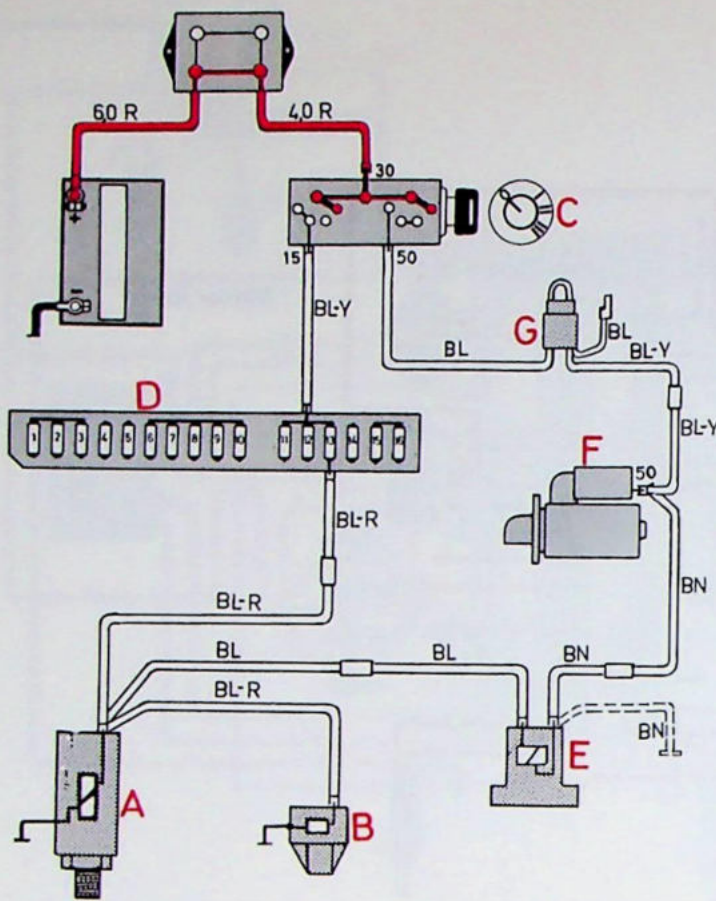

- A Magneetklep
- B PTC-weerstand
- C Startslot
- D Zekeringenkastje
- E Warm-startinjector
- F Startmotor
- G Aansluitstuk

Zekering nr 13
 Instrumentenpaneel
 Richtingaanwijzers

Startmotor ingeschakeld

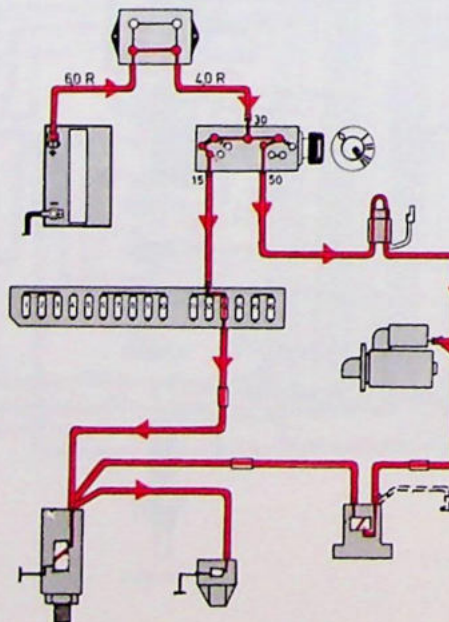

Contact staat aan
 Motor loopt

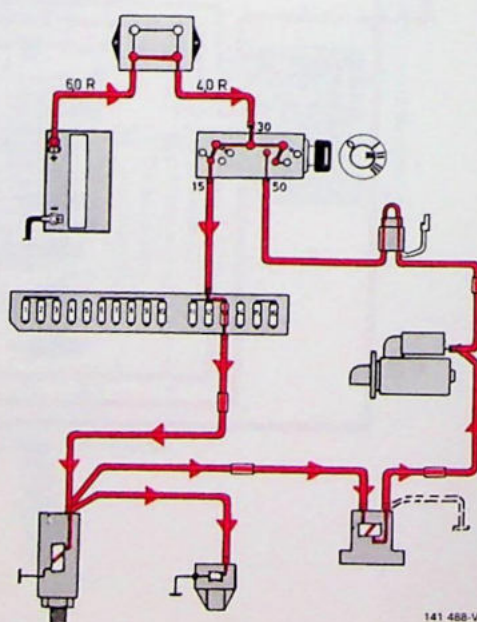

Magneetklep, PTC-weerstand en warm-startinjector carburateurmotoren

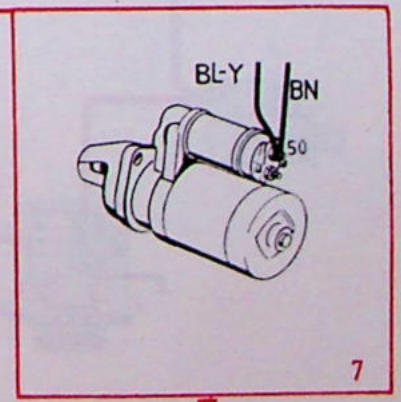
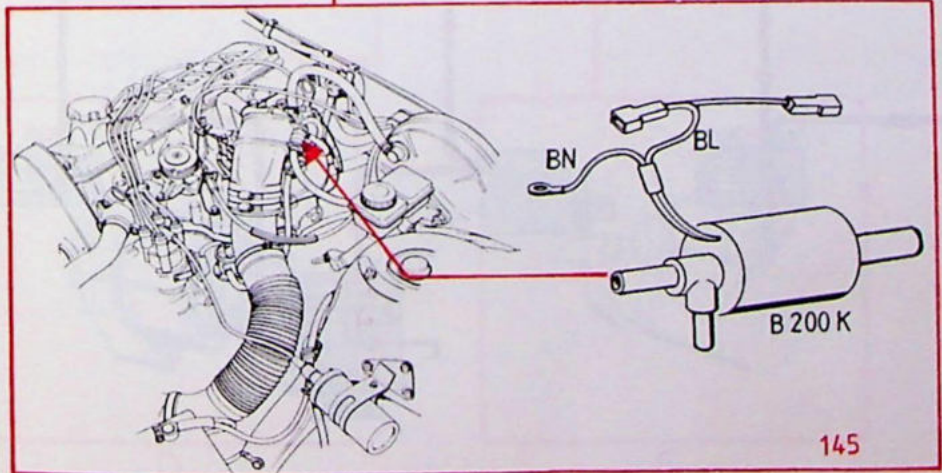
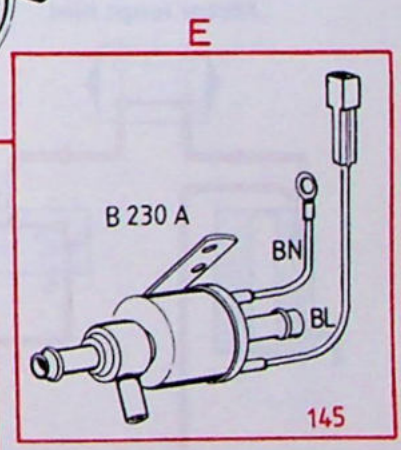
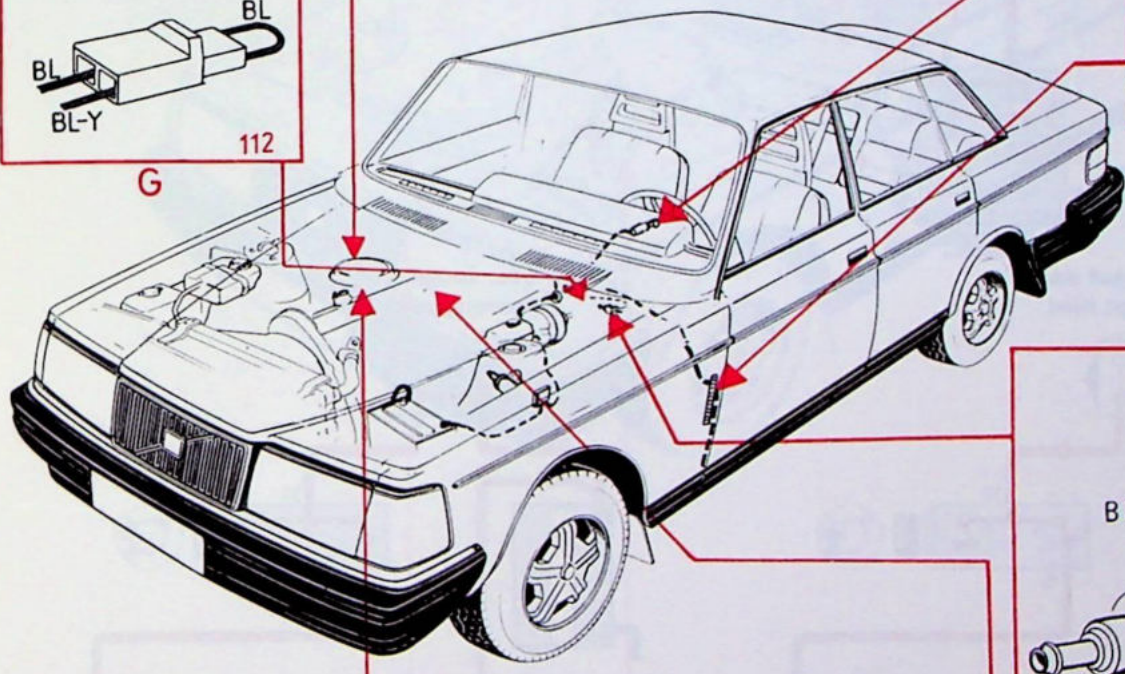
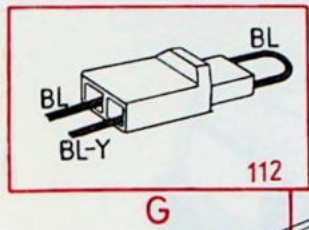
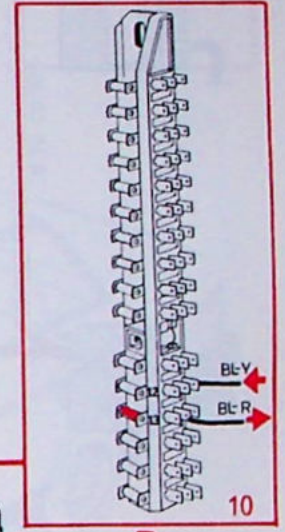
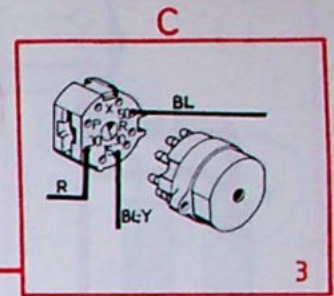
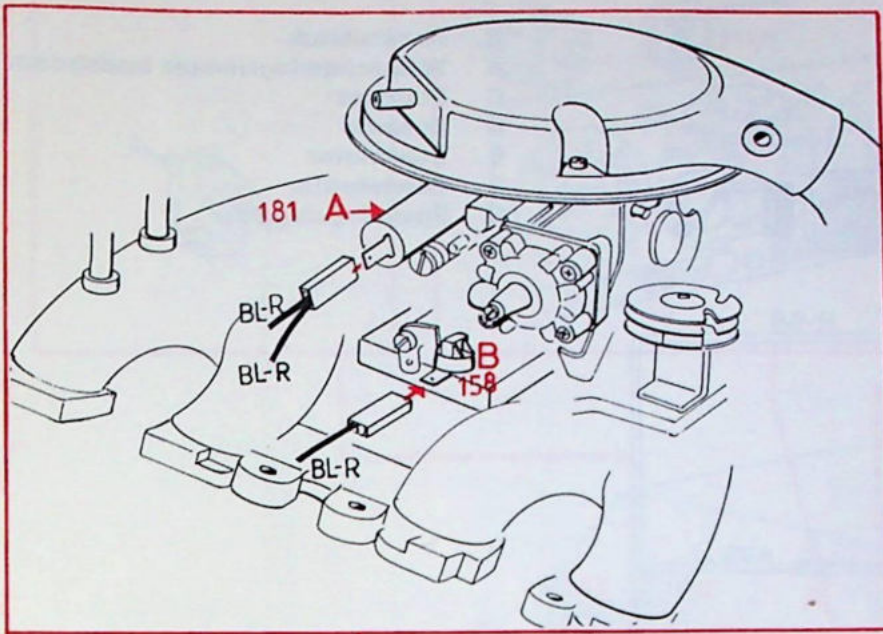

141 489-H

Stroomtoevoer

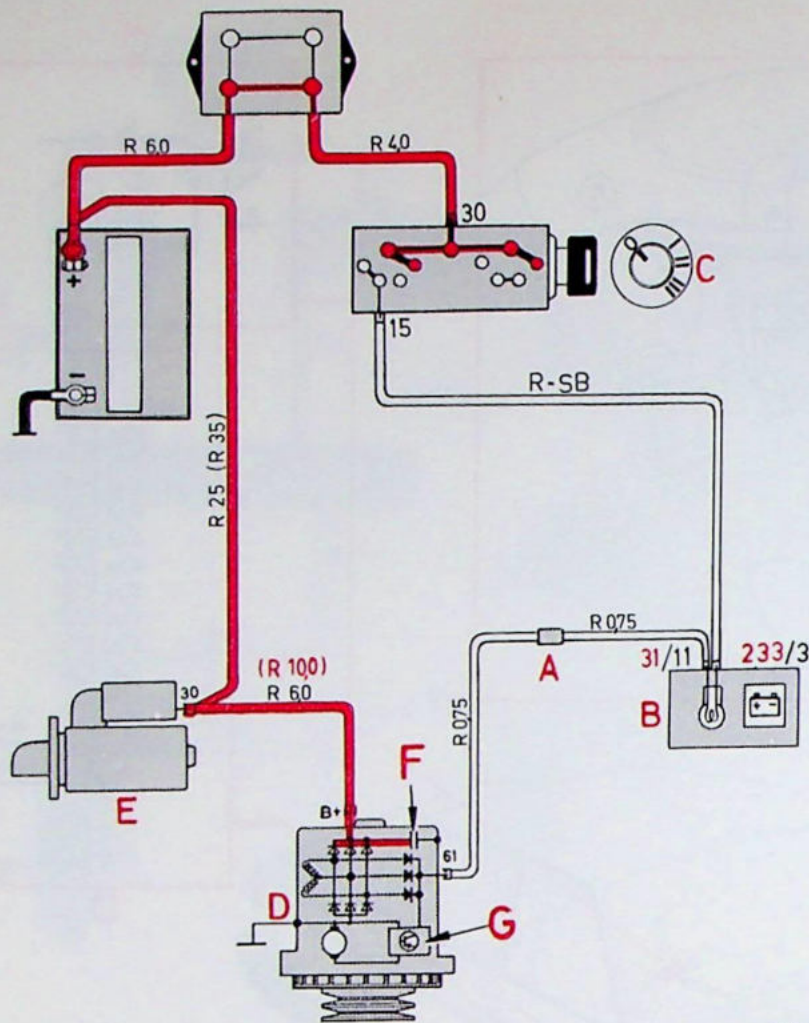

- A Aansluitstuk
- B Waarschuwingslampje laadstroom
- C Startslot
- D Dynamo
- E Startmotor
- F Condensator
- G Spanningsregelaar

Contact staat aan
Motor loopt niet

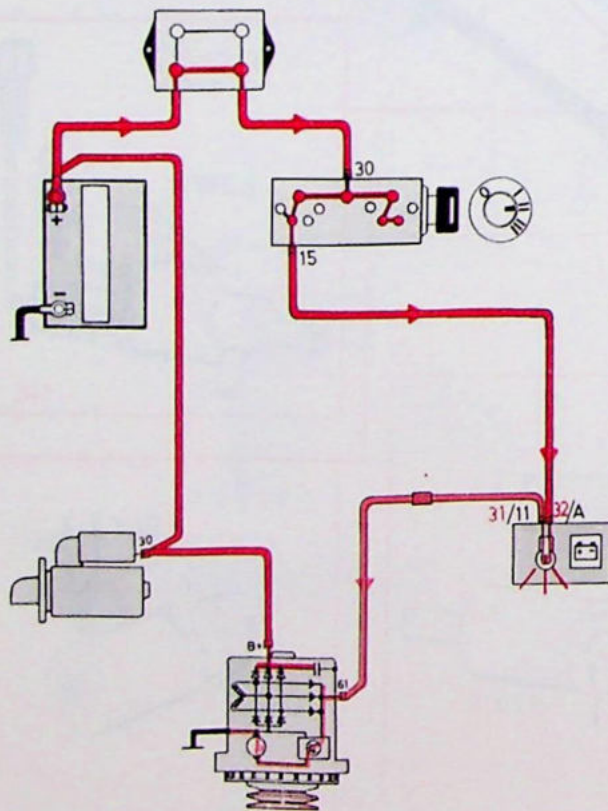

Motor loopt
Dynamo laadt bij

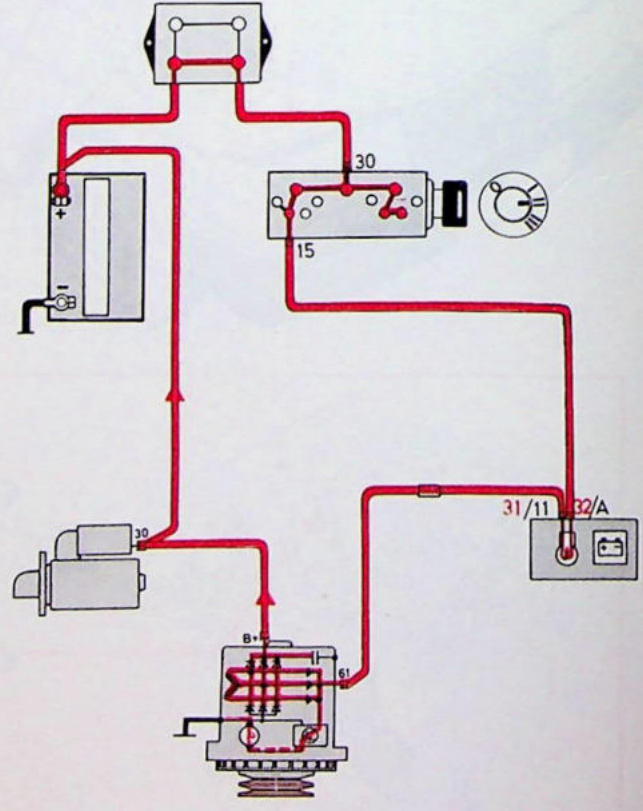

Stroomtoevoer

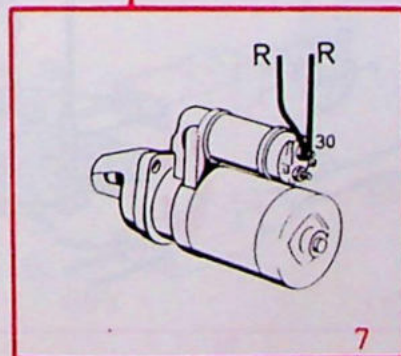
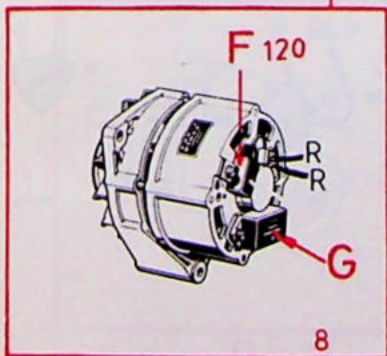
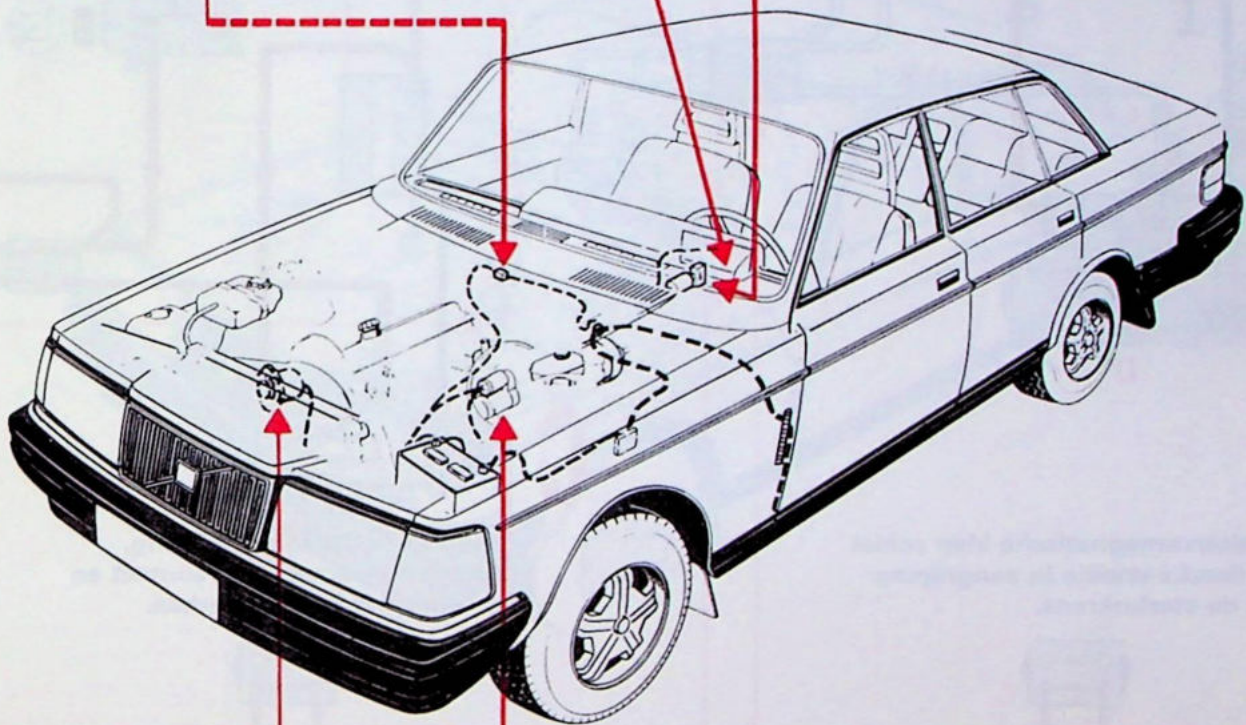
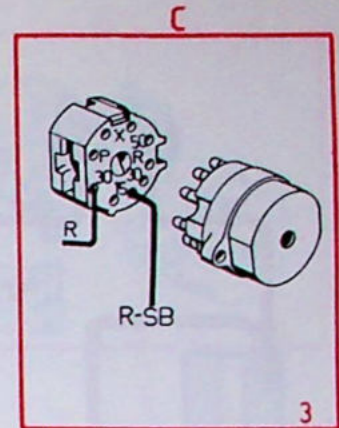
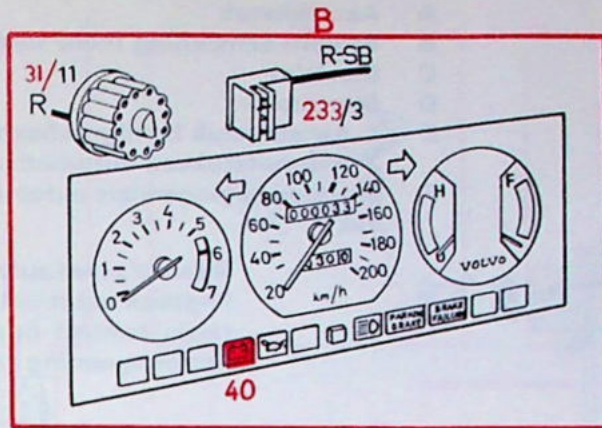
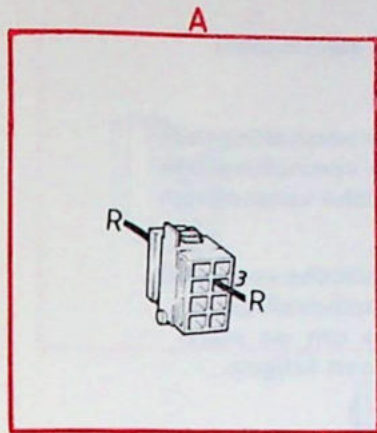

Startcircuit

- A Aansluitstuk
- B Stroom-aansluiting (voor tornen startmotor)
- C Startslot
- D Startmotor
- E 1 Aansluitstuk handgeschakelde versnellingsbak
- 2 Aansluitstukken automatische versnellingsbak
- F Startbeveiligingsrelais automatische versnellingsbak

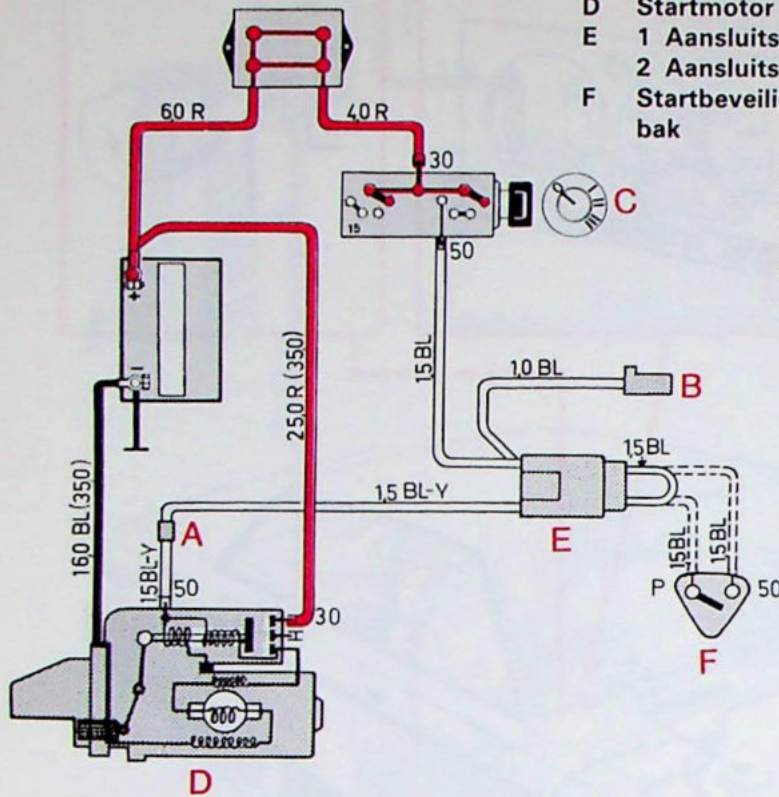

Bij auto's met automatische versnellingsbak moet het startbeveiligingsrelais contact maken om de startmotor spanning te doen krijgen.

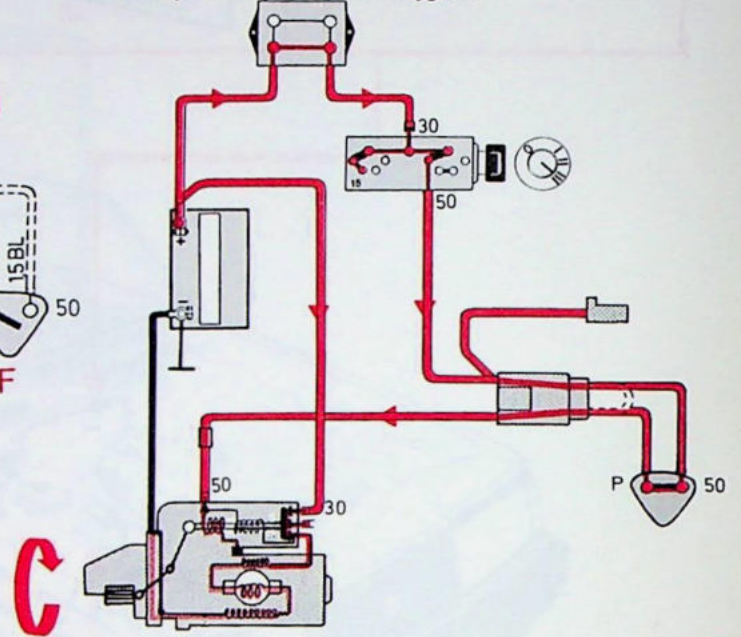

De elektromagnetische klep schiet het Bendix-wieltje in aangrijping met de starterkrans.

Bendix-wieltje in aangrijping, de schakelaars maken contact en de startmotor gaat werken.

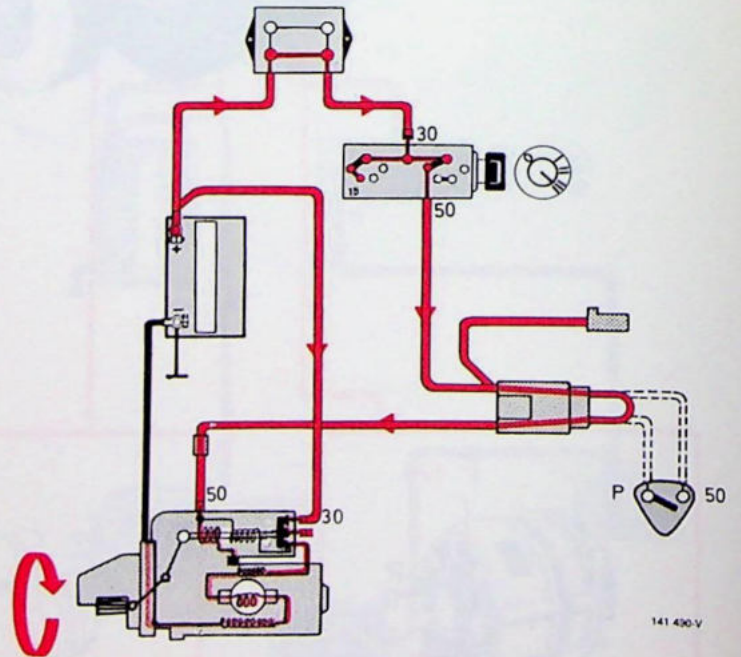
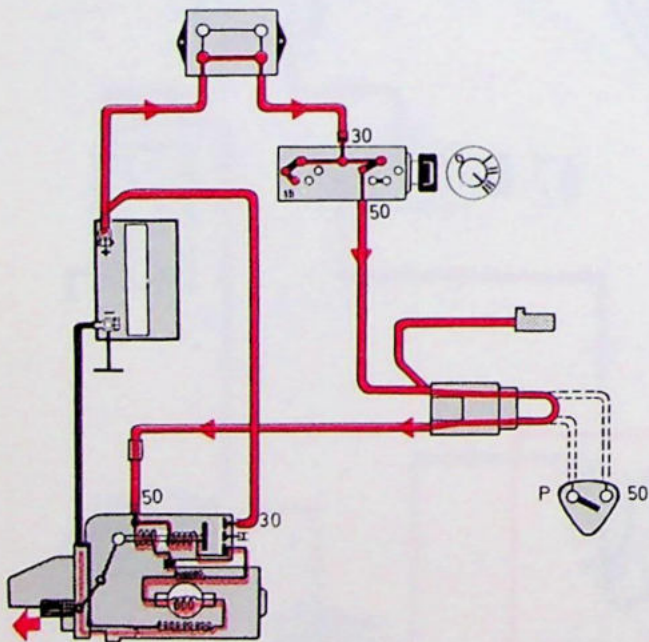

Startcircuit

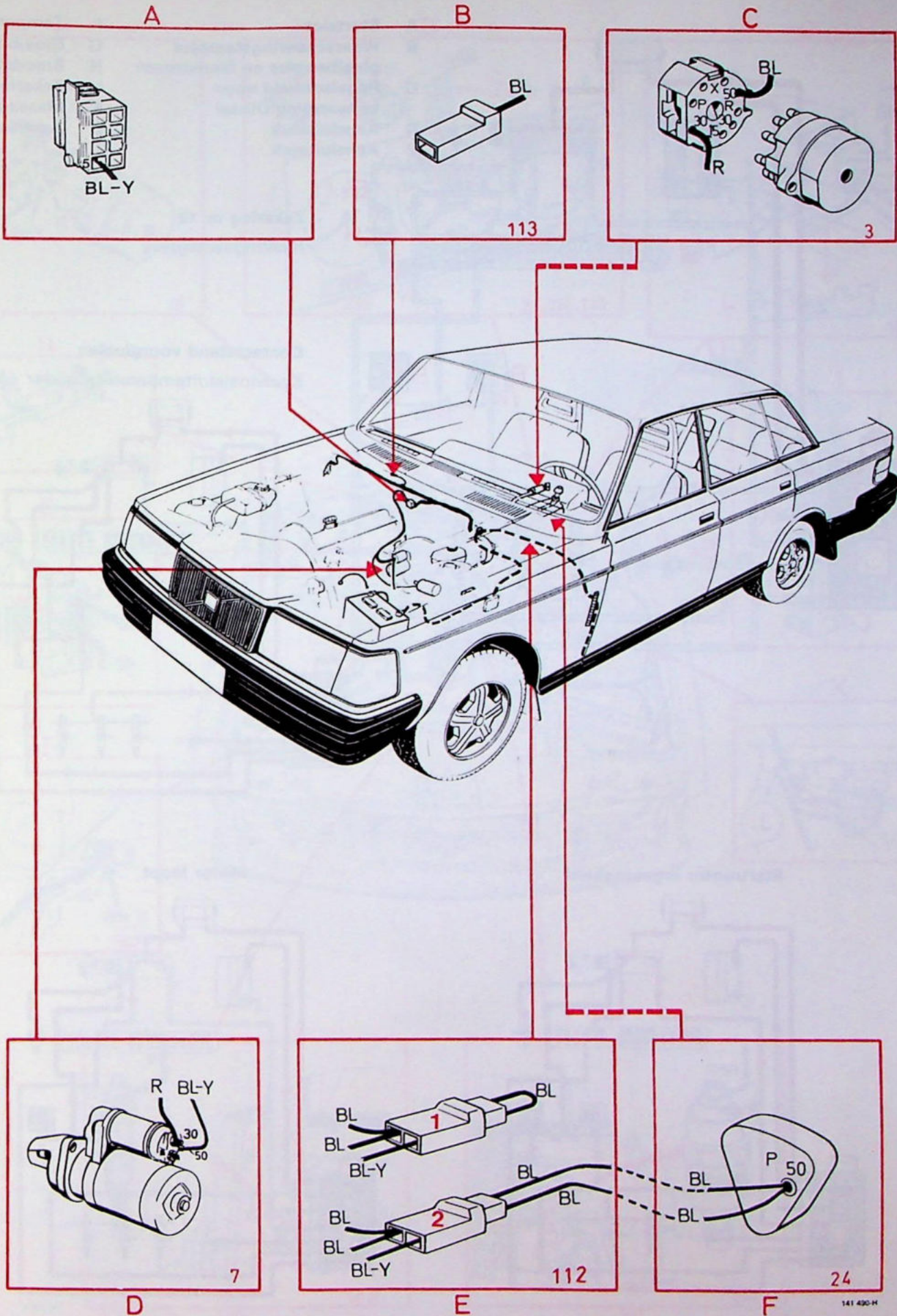

141 430-H

Voorverwarming (gloeibougies) 240 Diesel

- A Startslot
- B Waarschuwinglampjes gloeibougies en laadstroom
- C Regeleenheid voorverwarming Diesel
- D Aansluitstuk
- E Aansluitstuk
- F Temperatuurregelaar
- G Gloeibougies
- H Brandstofklep
- I Zekeringenkastje
- K Massa-aansluiting
- L Zekering

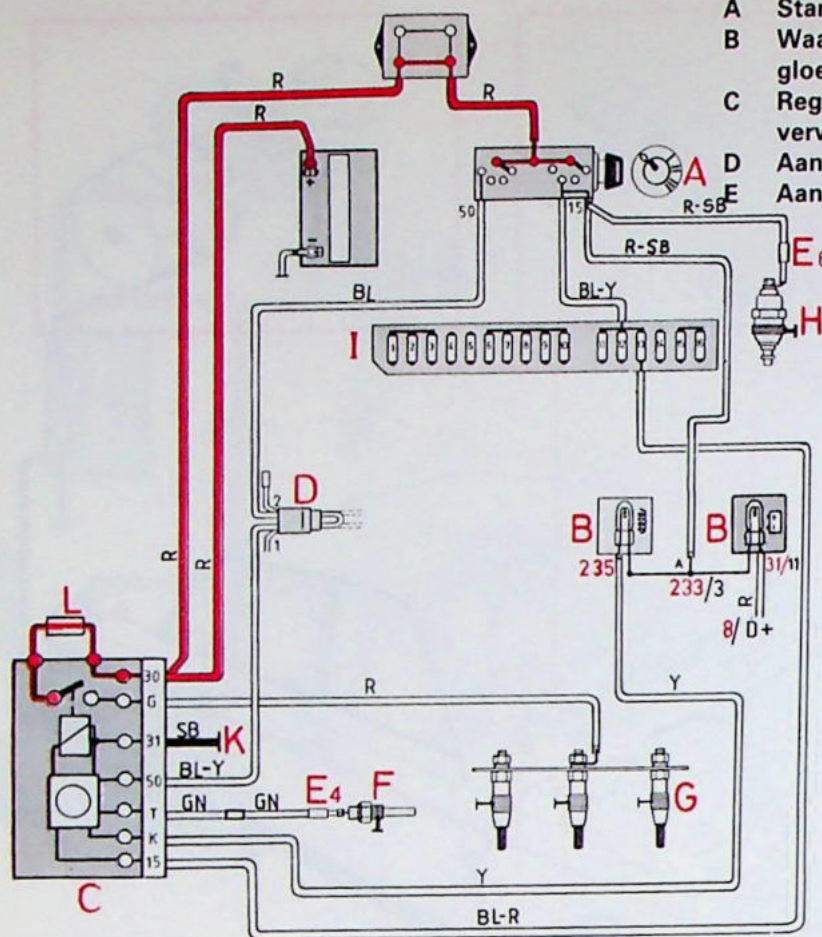

Zekering nr 13
Richtingaanwijzers

Contactstand voorgloeien
Koelvloeistoftemperatuur onder +50°C

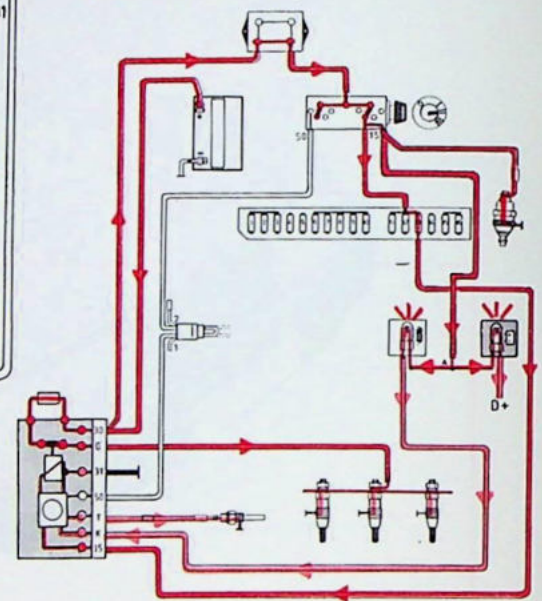

Startmotor ingeschakeld

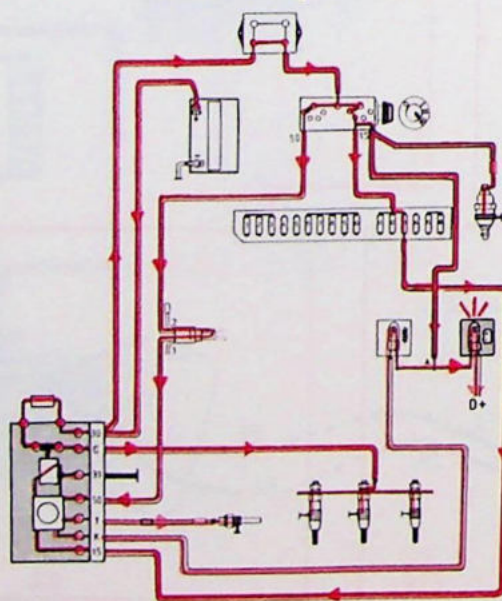

Motor loopt

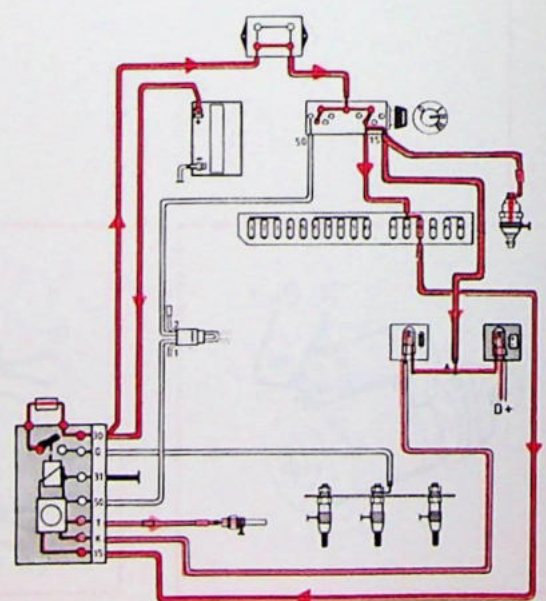

141 491-V

Voorverwarming (gloeibougies) 240 Diesel

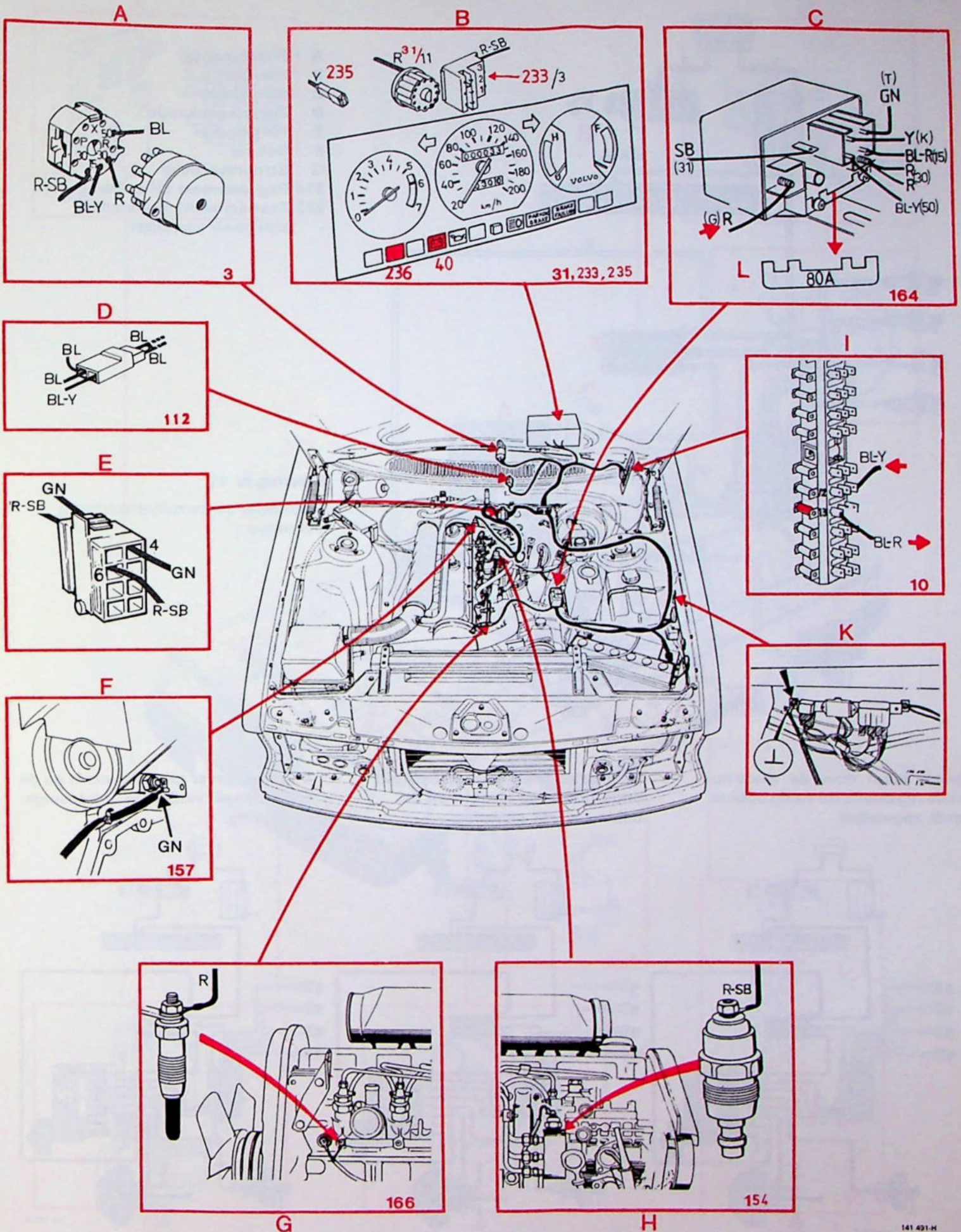

141 491-H

Ontsteking Chrysler, computer gestuurd B 230 F

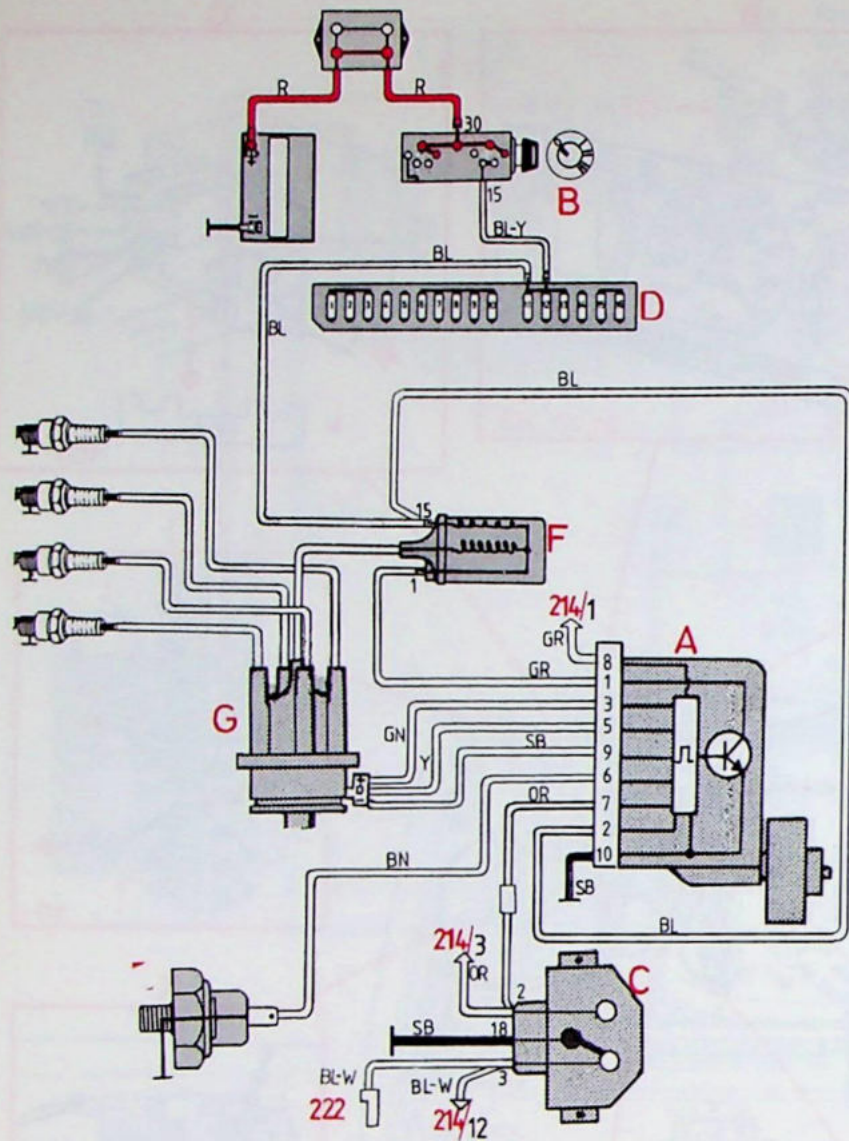

- A Regeleenheid
- B Startslot
- C Schakelaar
- D Zekeringenkastje
- E Pingelgever
- F Bobine
- G Stroomverdeler
- 214 Regeleenheid LH-Lambda
- 222 Test-aansluiting afstelling stationair toerental

Zekering nr 11
Elektrische achterrautiverwarming
Overdrive

Stroom loopt door de eindtrap van de regeleenheid en de bobine wordt opgeladen.

De eindtrap van de regeleenheid onderbreekt de stroom en de bobine wordt ontladen.

De pingelgever maakt contact en de regeleenheid verlaat de ontstekingsverstelling.

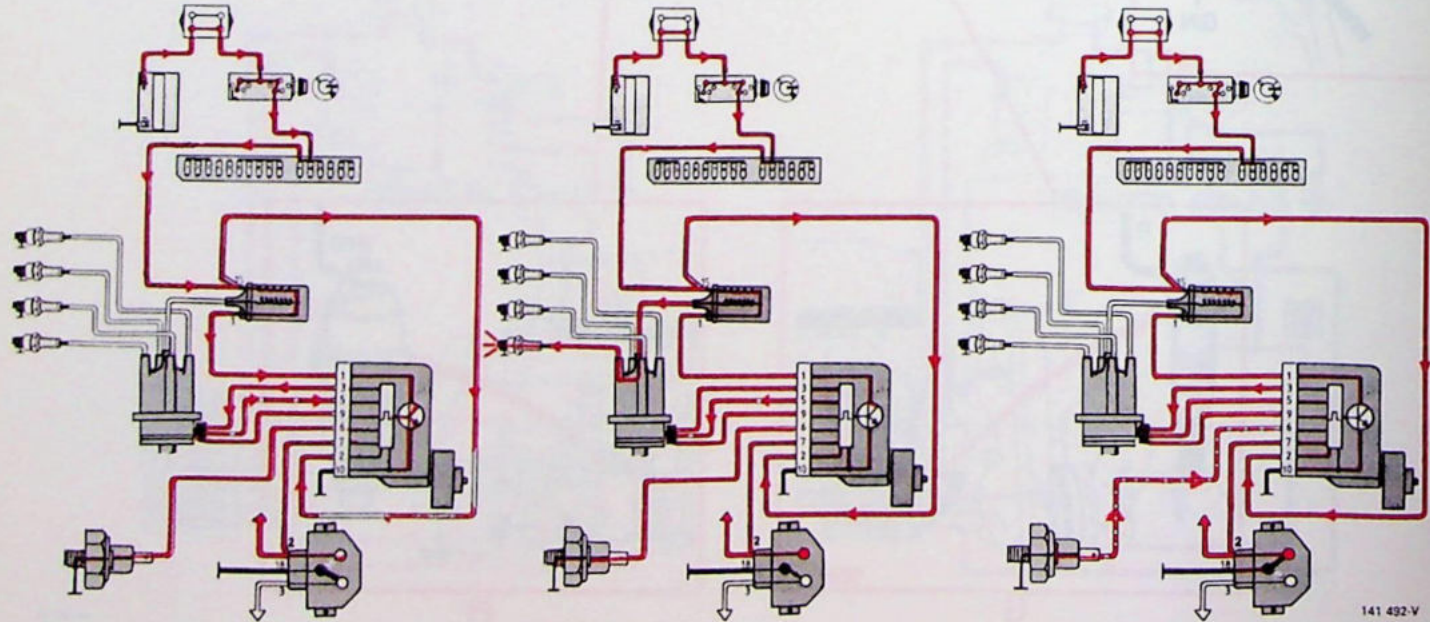

141 492-V

Ontsteking Chrysler, computer gestuurd B 230 F

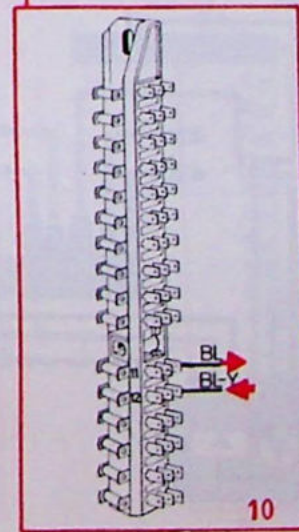
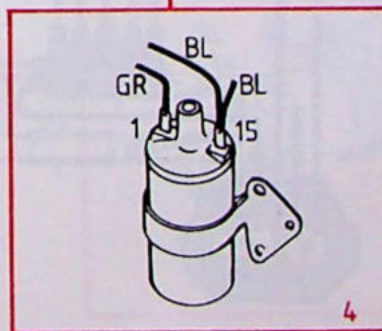
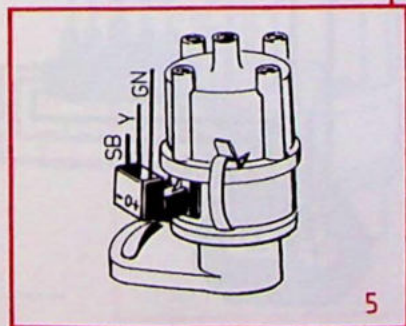
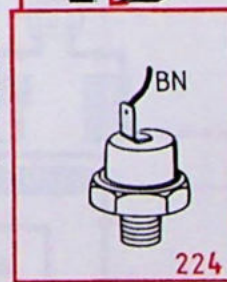
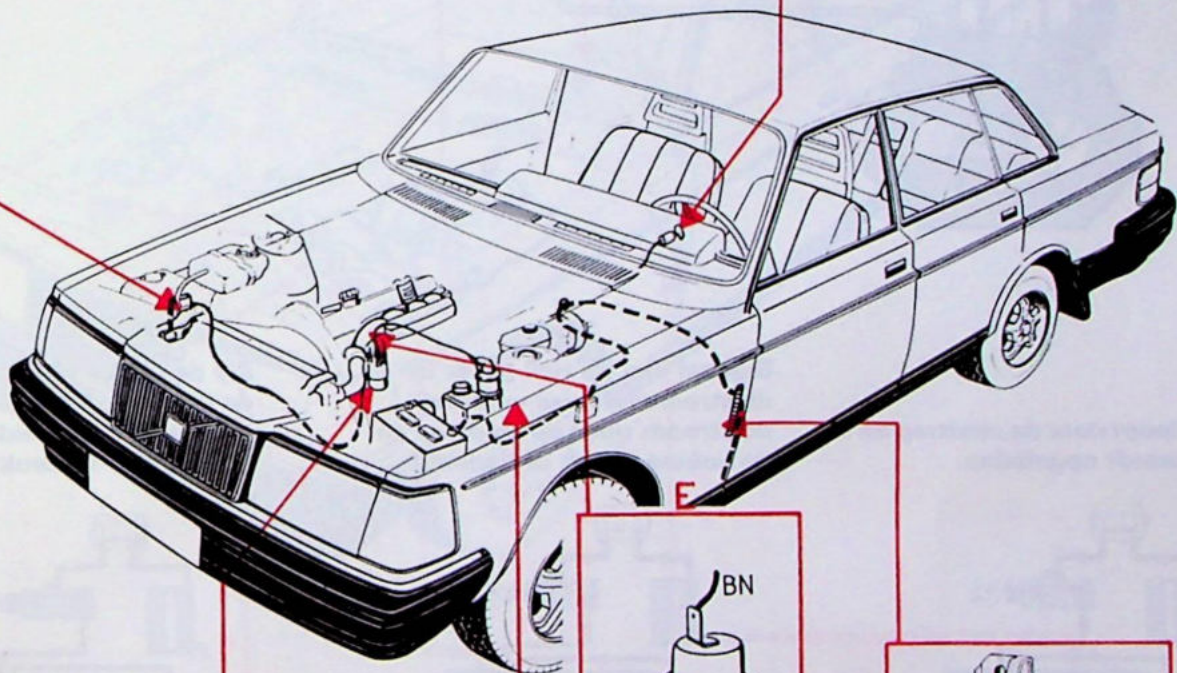
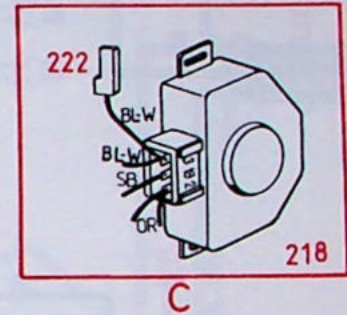
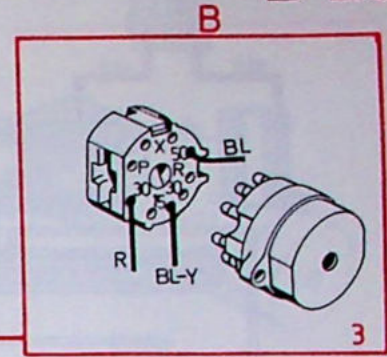
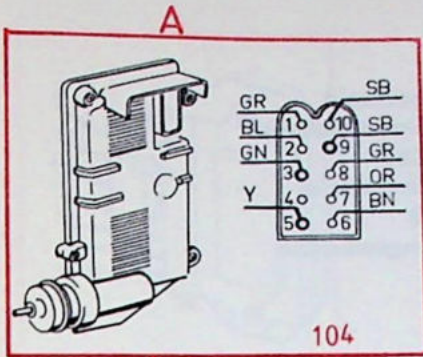

138200-H

Ontsteking TZ-28H

B 200 K, B 230 A en B 230 E

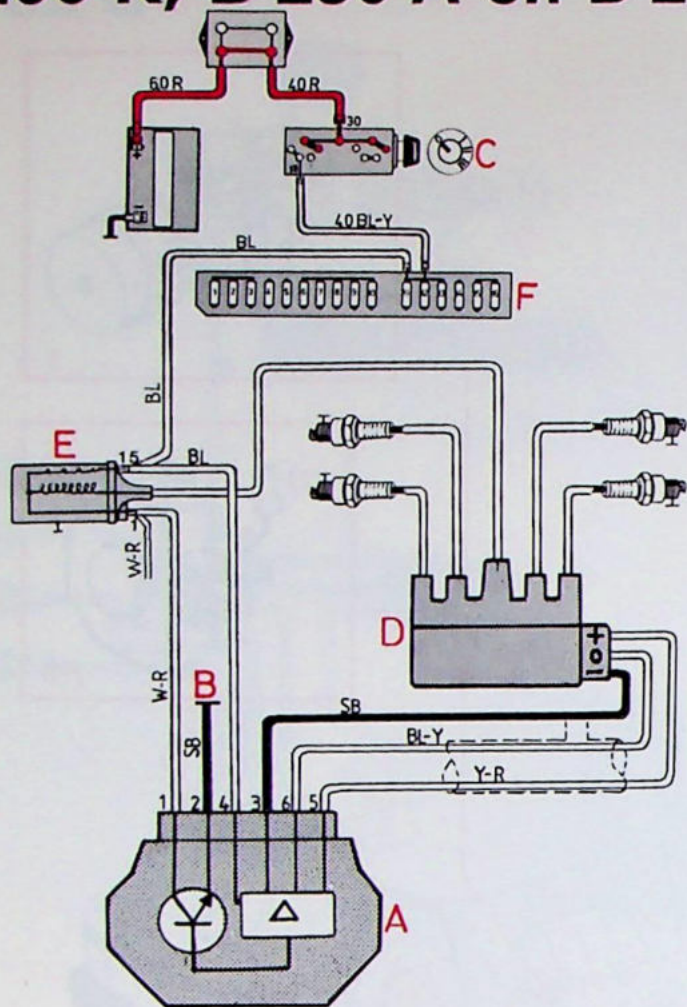

- A Regeleenheid
- B Massa-aansluiting
- C Startslot
- D Stroomverdeler
- E Bobine
- F Zekeringenkastje

Stroom loopt door de eindtrap en de bobine wordt opgeladen.

Signaal van de Hall-gever in de stroomverdeler verbreekt de stroom door de eindtrap en de bobine wordt ontladen.

Als de motor niet loopt, wordt de stroomtoevoer door de bobine na 1 seconde geleidelijk door de eindtrap verbroken.

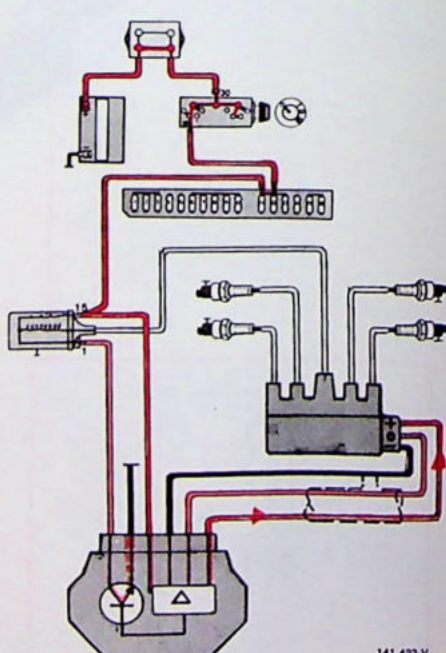
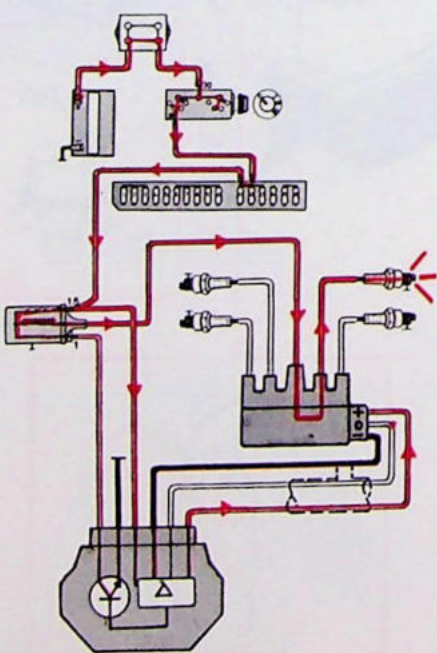
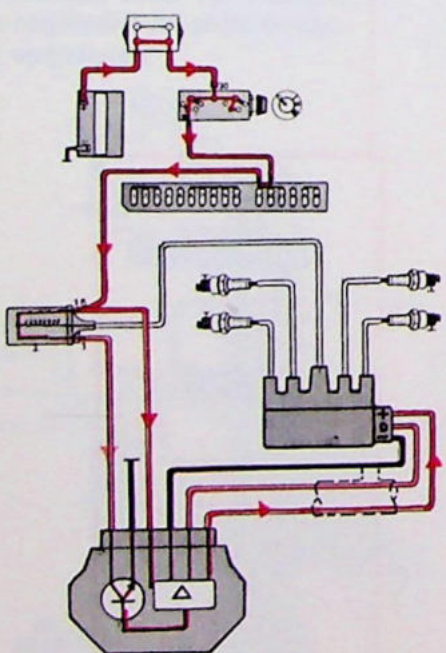

Ontsteking TZ-28H B 200 K, B 230 A en B 230 E

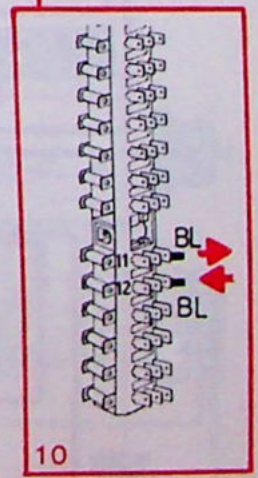
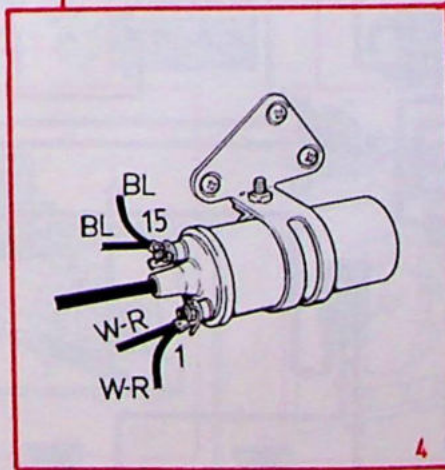
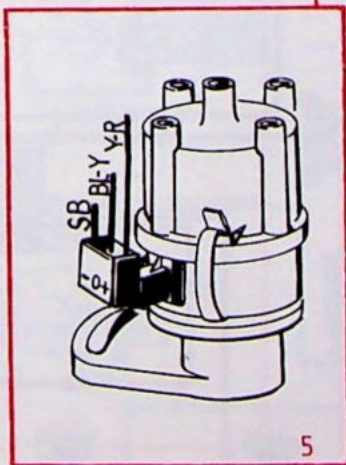
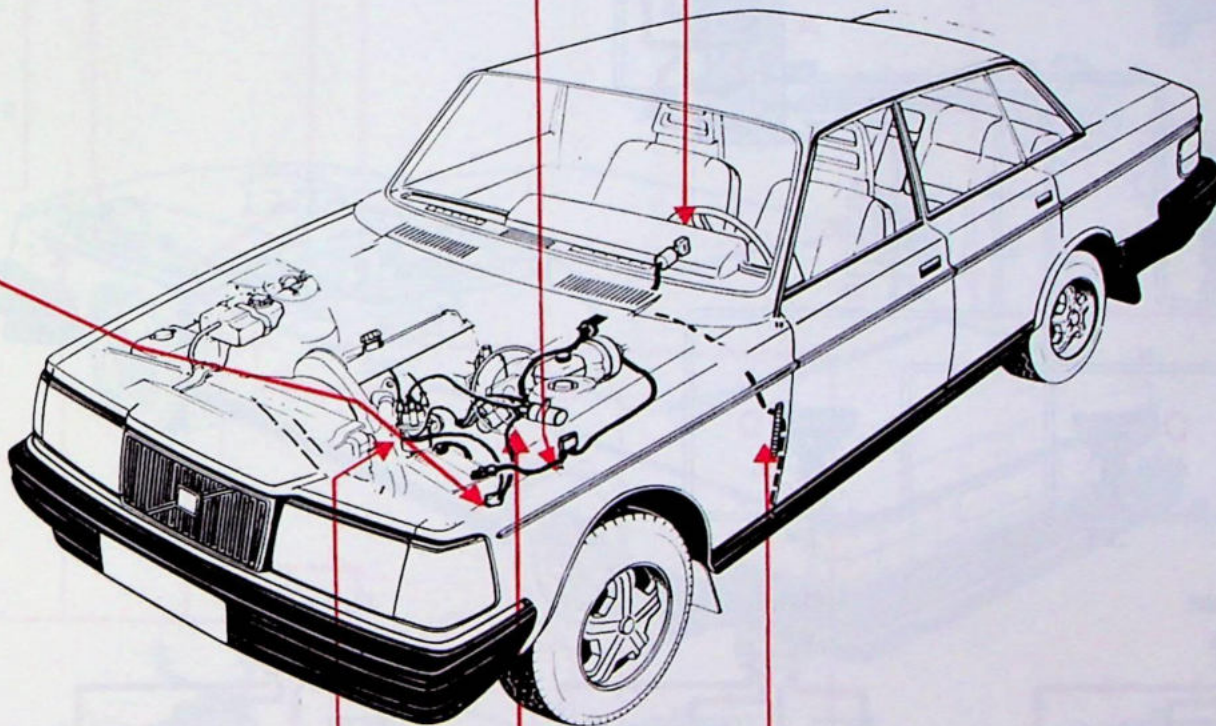
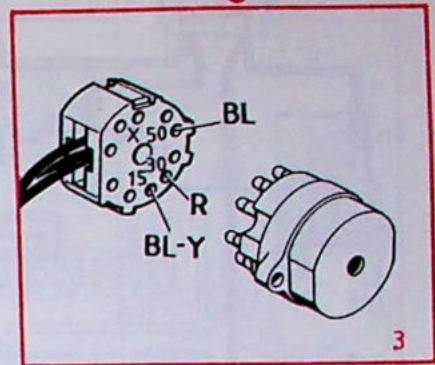
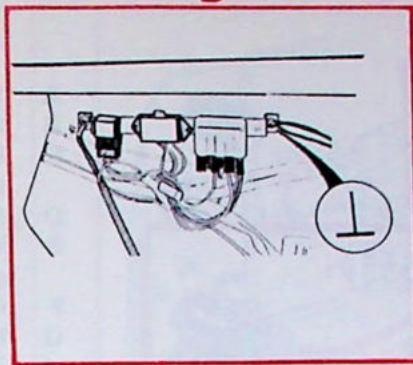
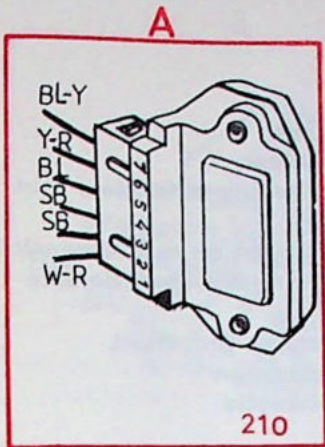

141 493 H

Groot- en dimlicht

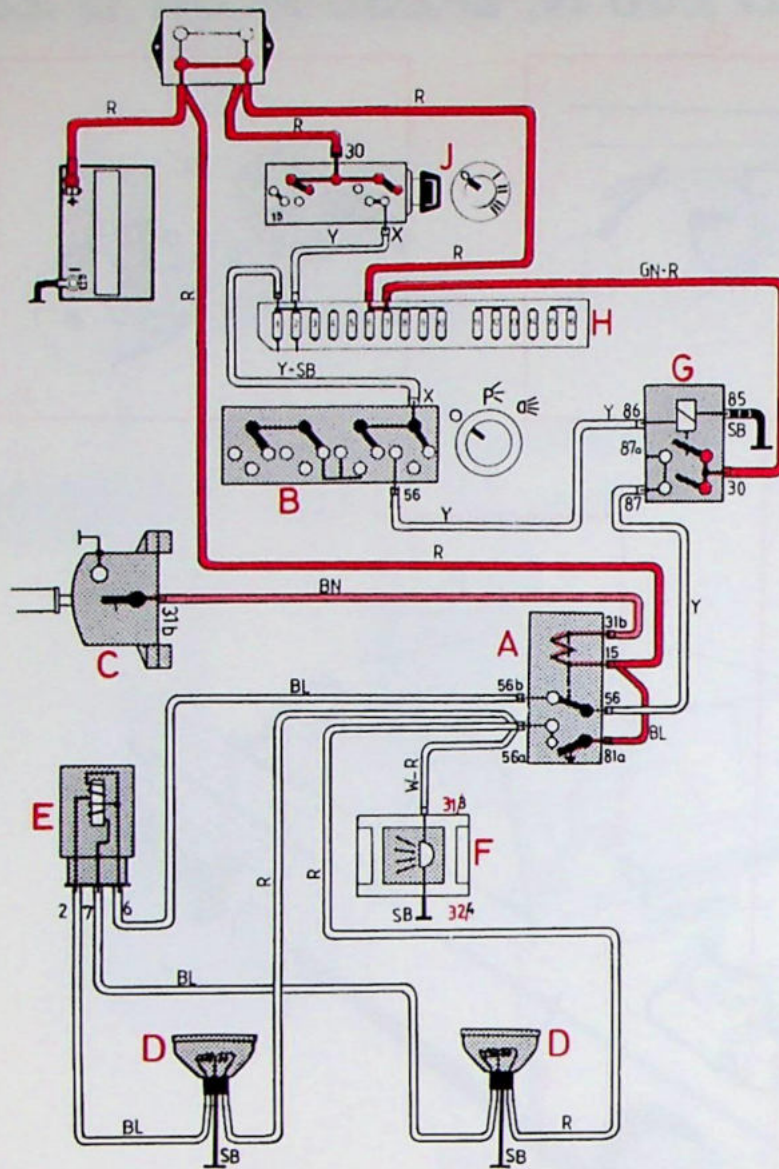

- A Schakelrelais
- B Lichtschakelaar
- C Richtingaanwijzerschakelaar met lichtsignaal
- D Koplampen en massa-aansluitingen
- E Waarschuwingssysteem defecte gloeilamp
- F Controlelampje grootlicht
- G Relais koplampen
- H Zekeringenkastje
- J Startslot

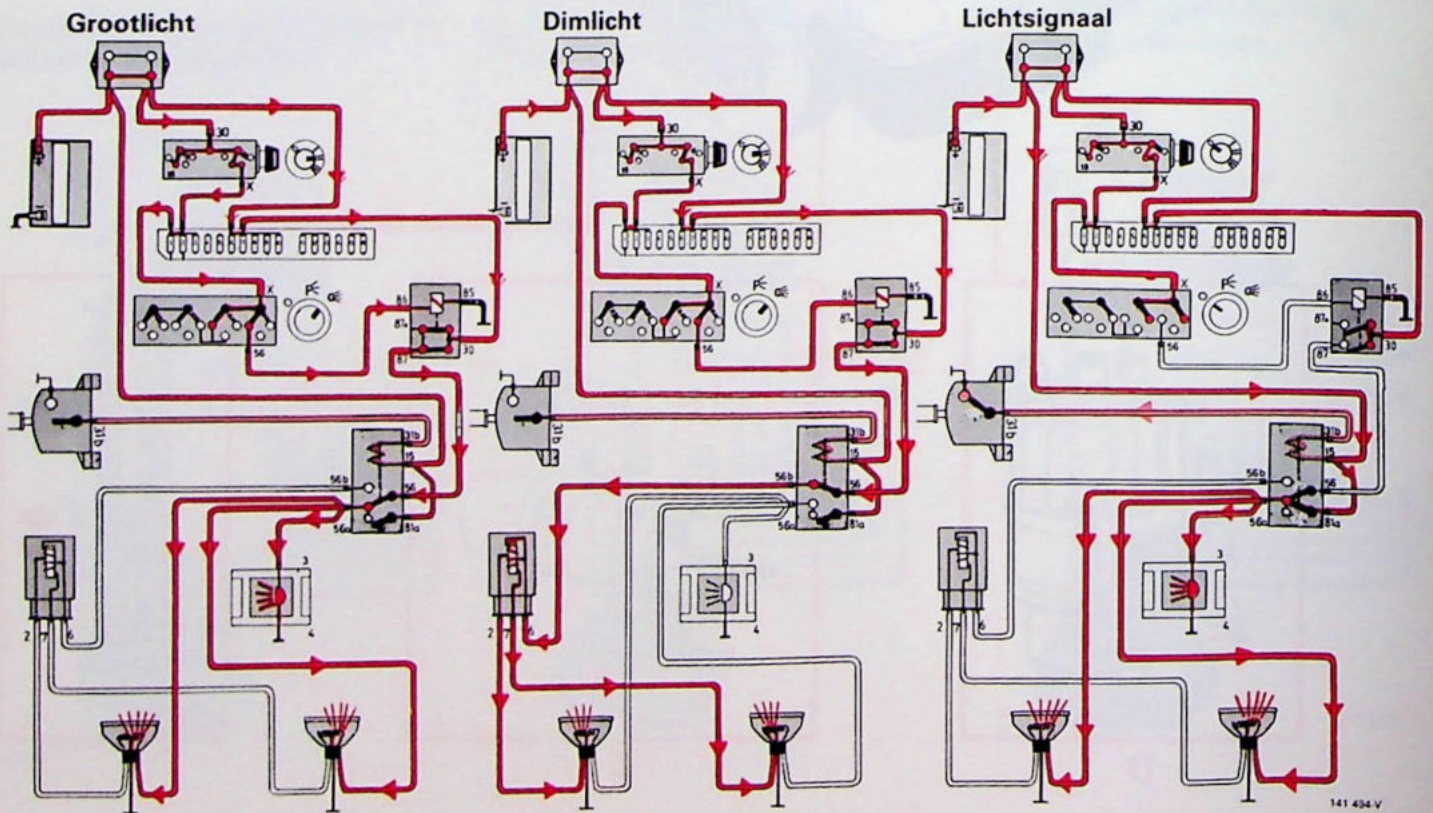

141 434 V

Groot- en dimlicht

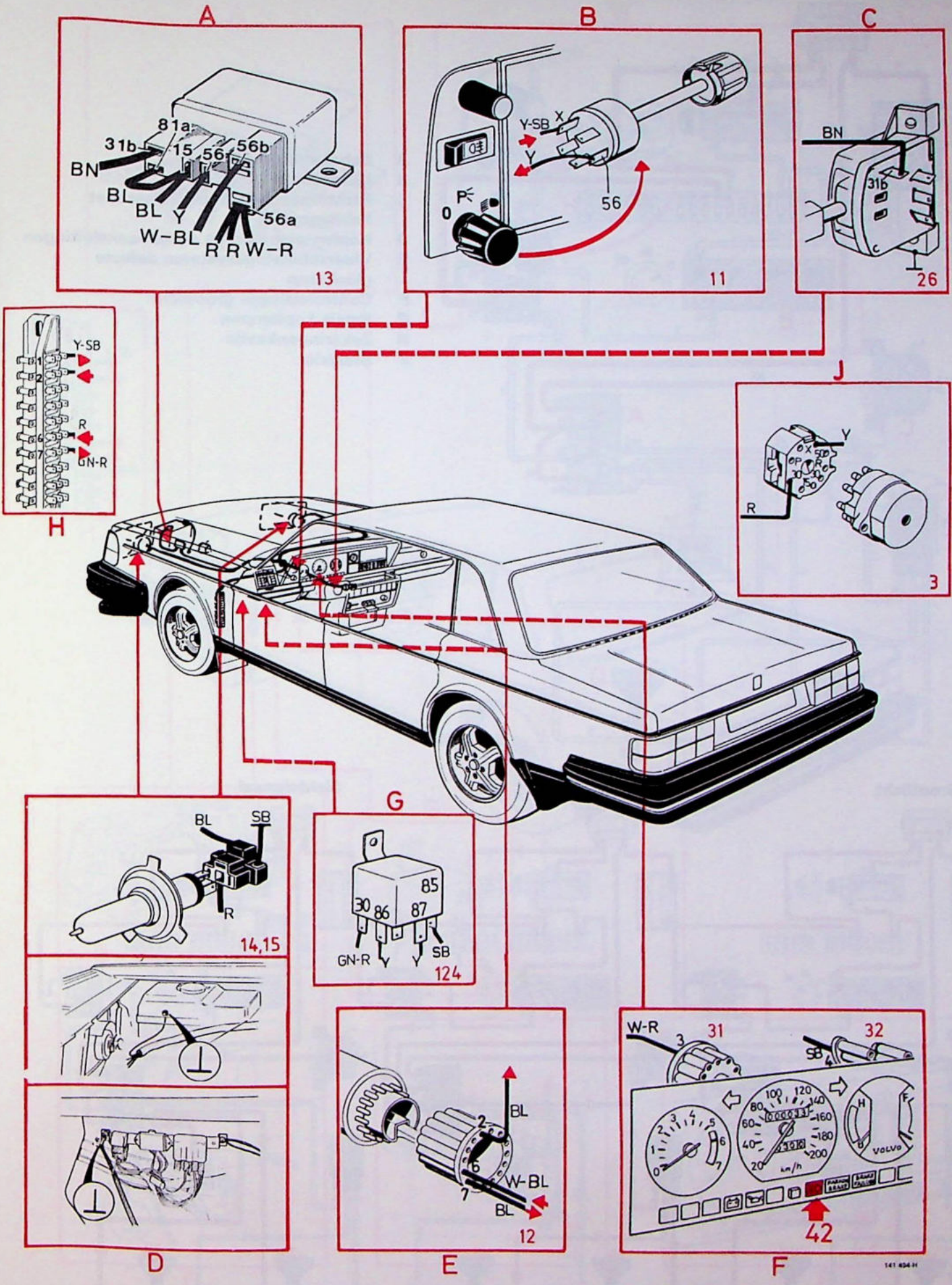

141 804 H

Groot- en dimlicht, USA

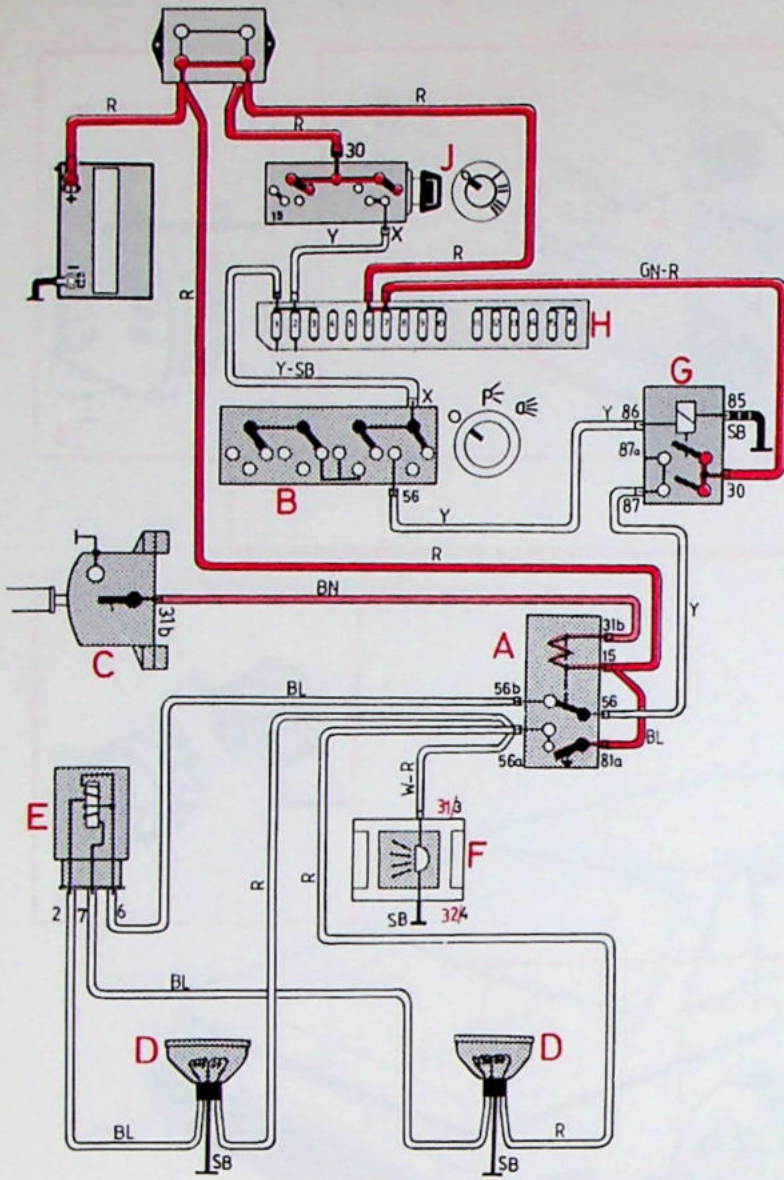

- A Schakelrelais
- B Lichtschakelaar
- C Richtingaanwijzerschakelaar met lichtsignaal
- D Koplampen en massa-aansluitingen
- E Waarschuwingssysteem defecte gloeilamp
- F Controlelampje grootlicht
- G Relais koplampen
- H Zekeringenkastje
- J Startslot

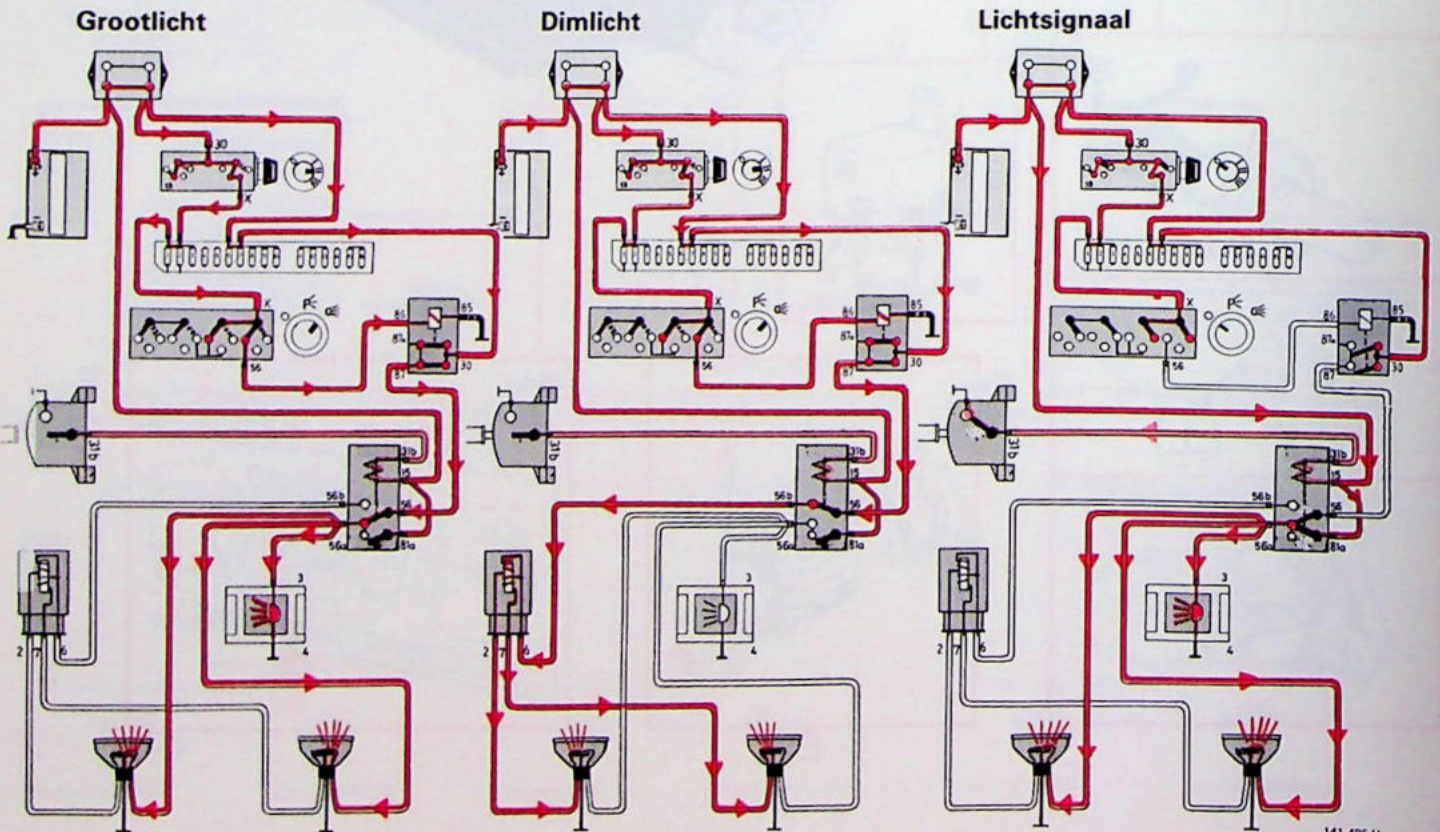

141 495-V

Groot- en dimlicht, USA

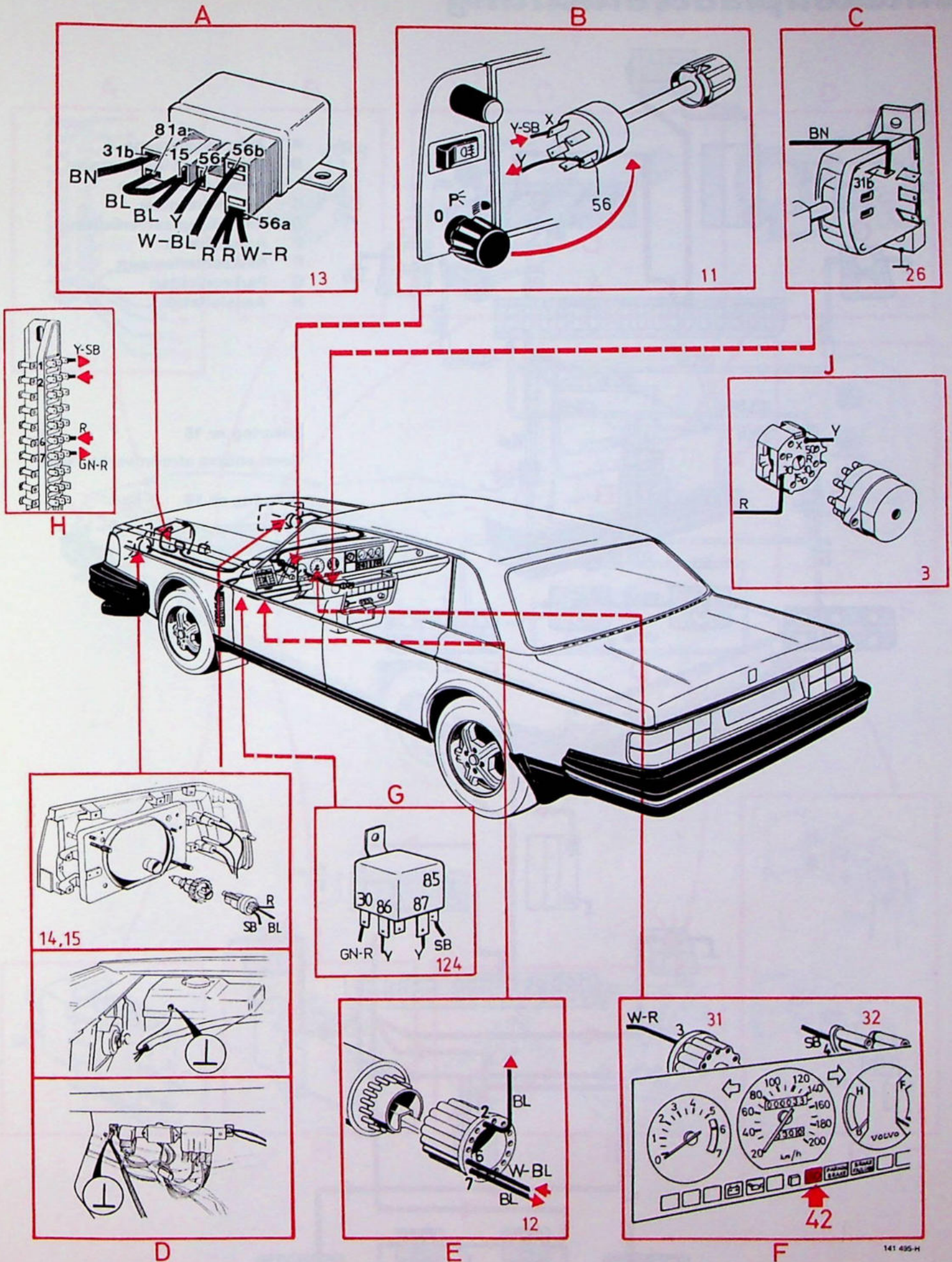

141 495-H

Parkeerlichten, achterlichten en kentekenplaatverlichting

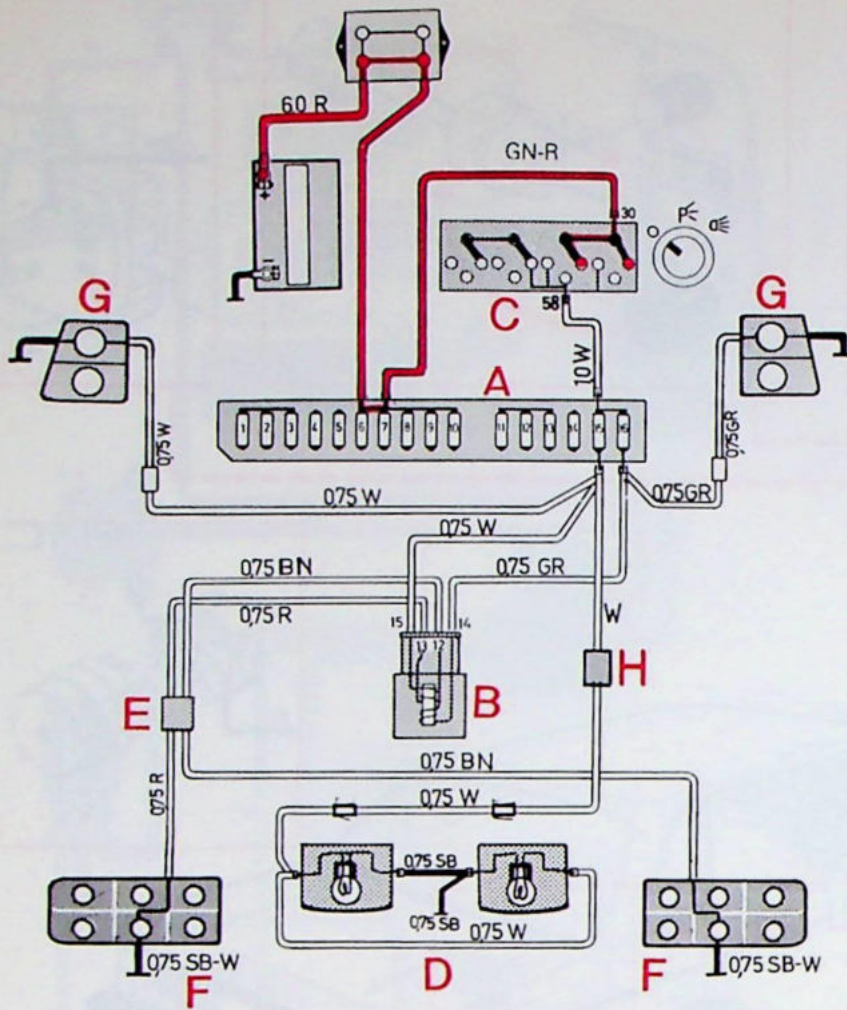

- A Zekeringenkastje
- B Waarschuwingssysteem defecte gloeilamp
- C Lichtschakelaar
- D Kentekenplaatverlichting
- E Aansluitstuk
- F Mistachterlampen
- G Parkeerlichten
- H Aansluitstuk

Zekering nr 15
Geen andere stroomverbruikers

Zekering nr 16
Verlichting instrumenten- en bedieningspaneel

Verlichting brandt

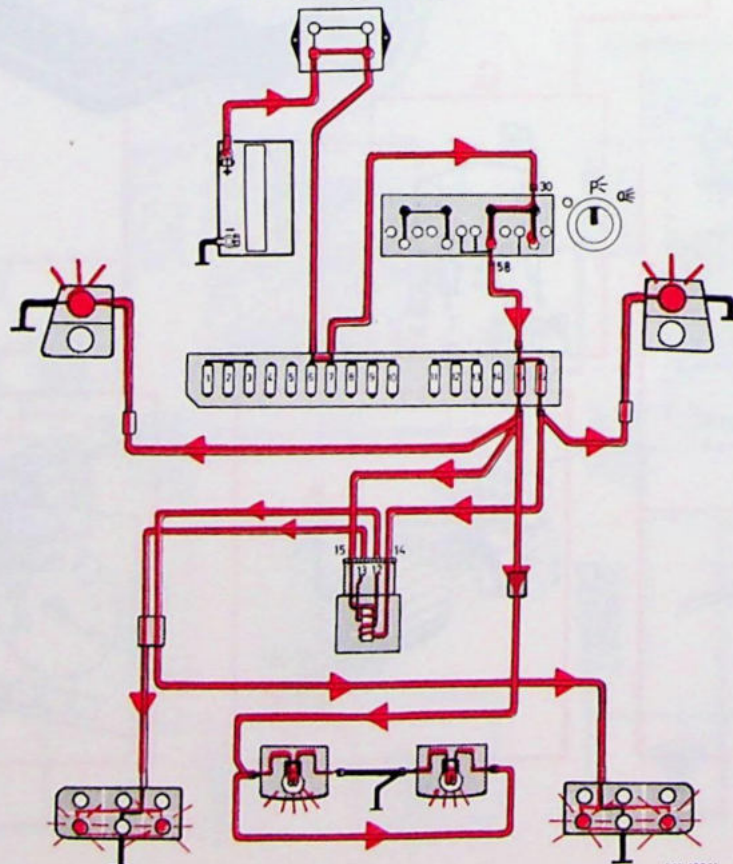

141 496-V

Parkeerlichten, achterlichten en kentekenplaatverlichting

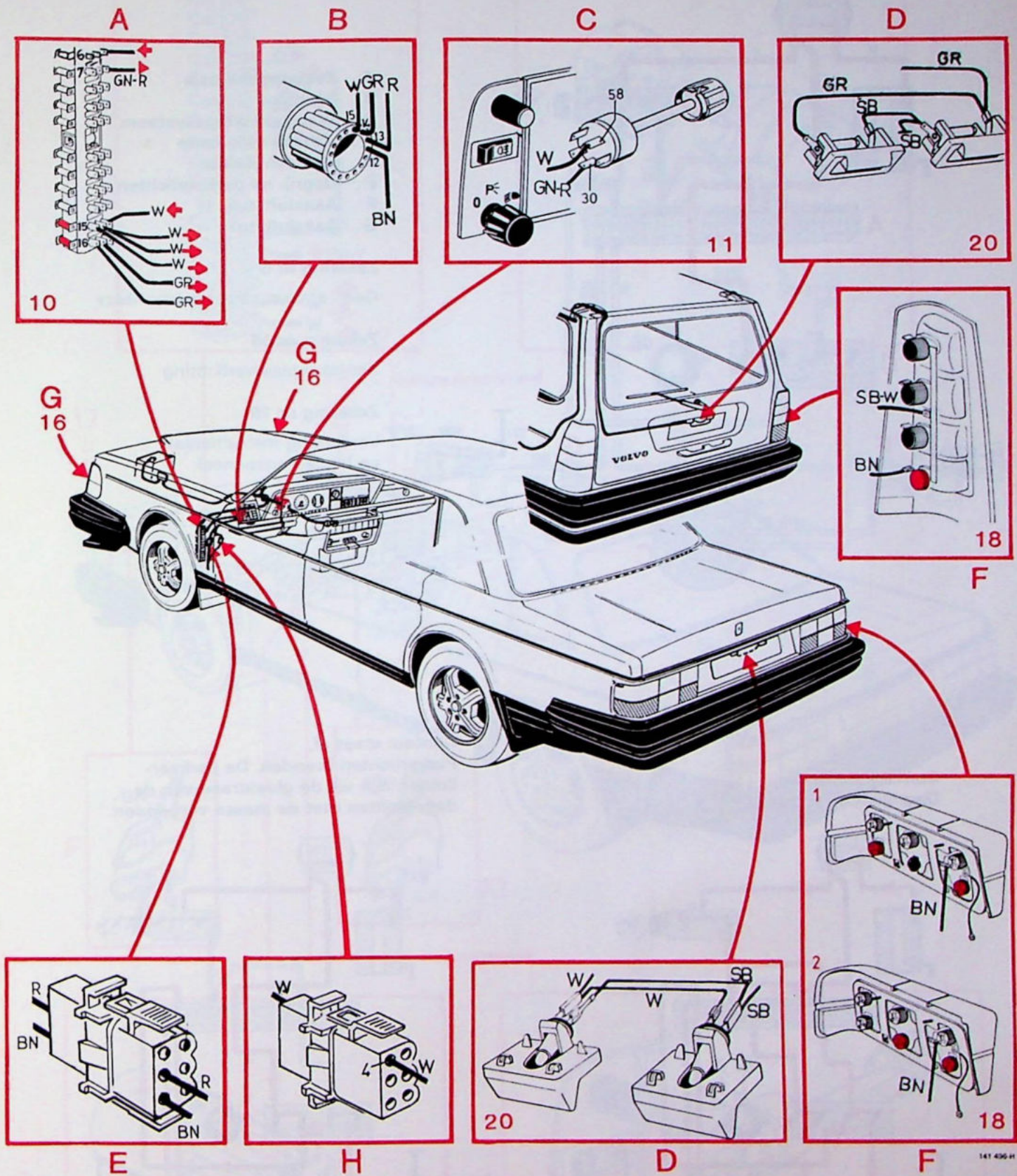

141 436-H

Dagrijlichten

(bepaalde landen)

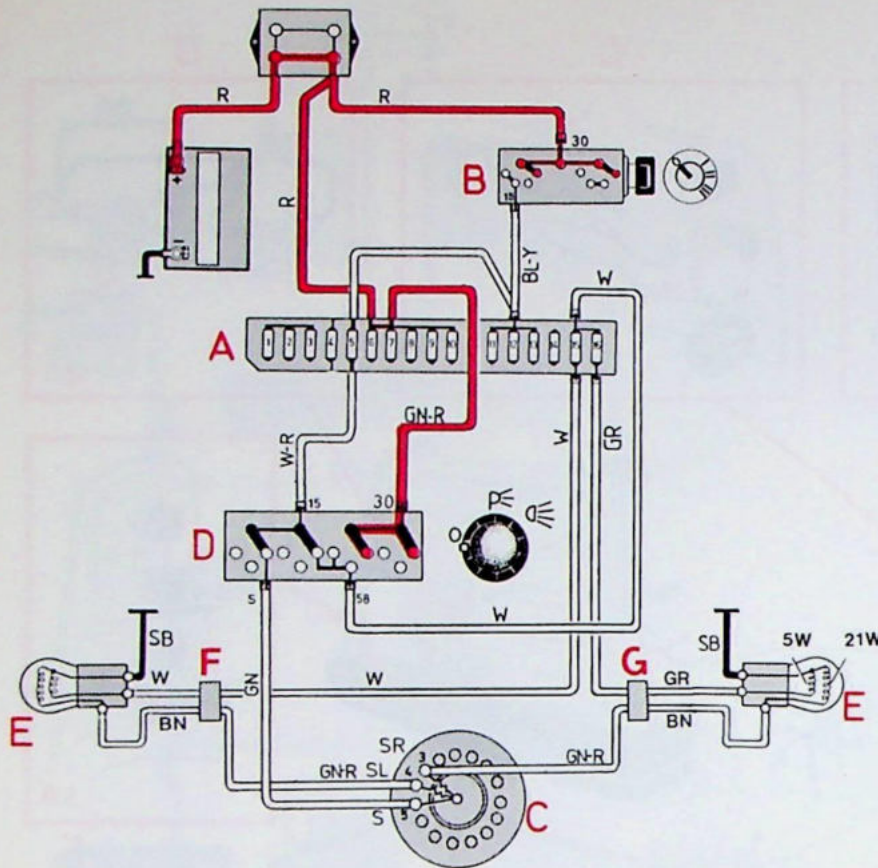

- A Zekeringenkastje
- B Startslot
- C Waarschuwingssysteem
defecte gloeilamp
- D Lichtschakelaar
- E Dagrij- en parkeerlichten
- F Aansluitstuk
- G Aansluitstuk

Zekering nr 5

Geen andere stroomverbruikers

Zekering nr 15

Kentekenplaatverlichting

Zekering nr 16

Verlichting instrumenten-
en bedieningspaneel

Contact staan aan.
Dagrijlichten branden.

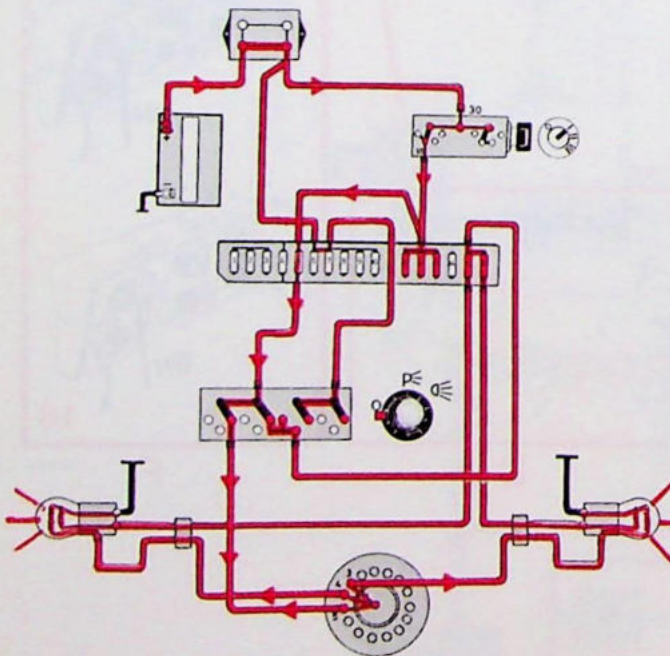

Contact staat af.
Parkerlichten branden. De parkeer-
lichten zijn via de gloeidraad van de
dagrijlichten met de massa verbonden.

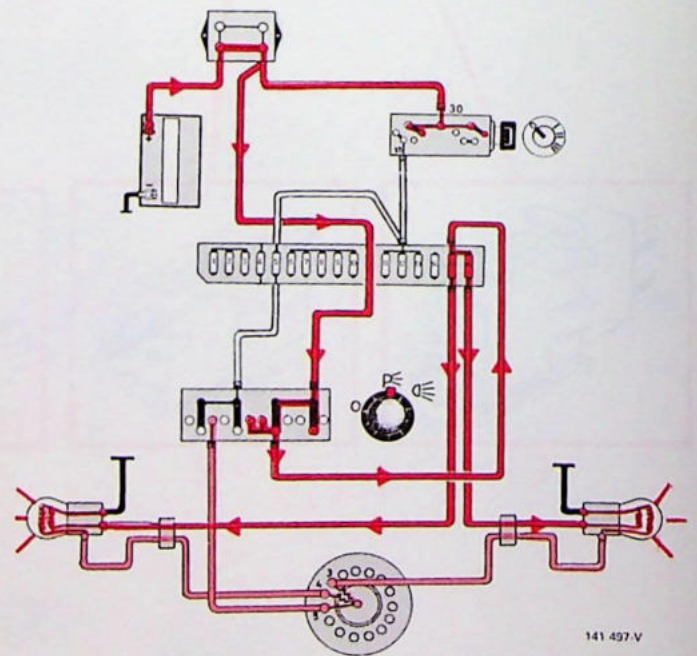

141 497 V

Dagrijlichten

(bepaalde landen)

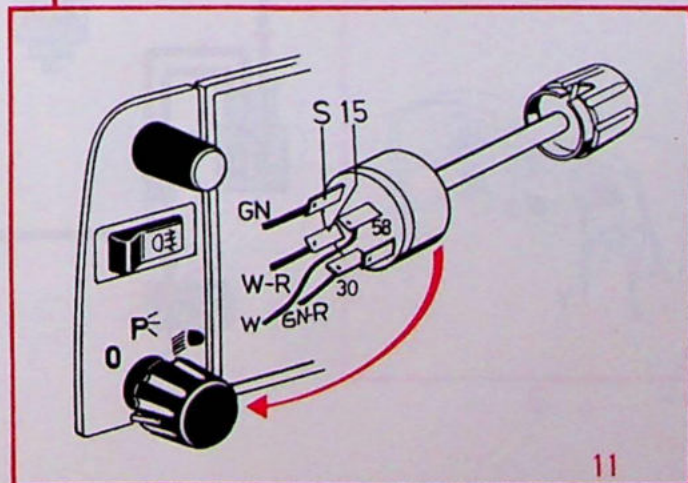
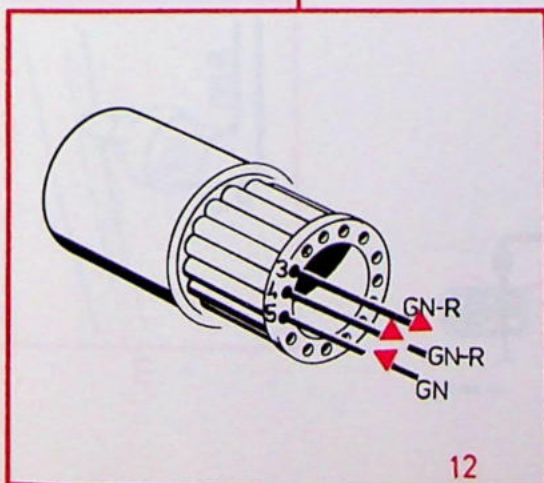
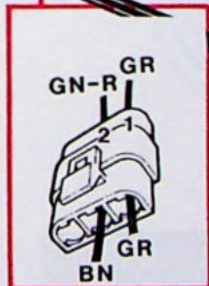
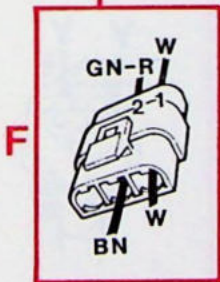
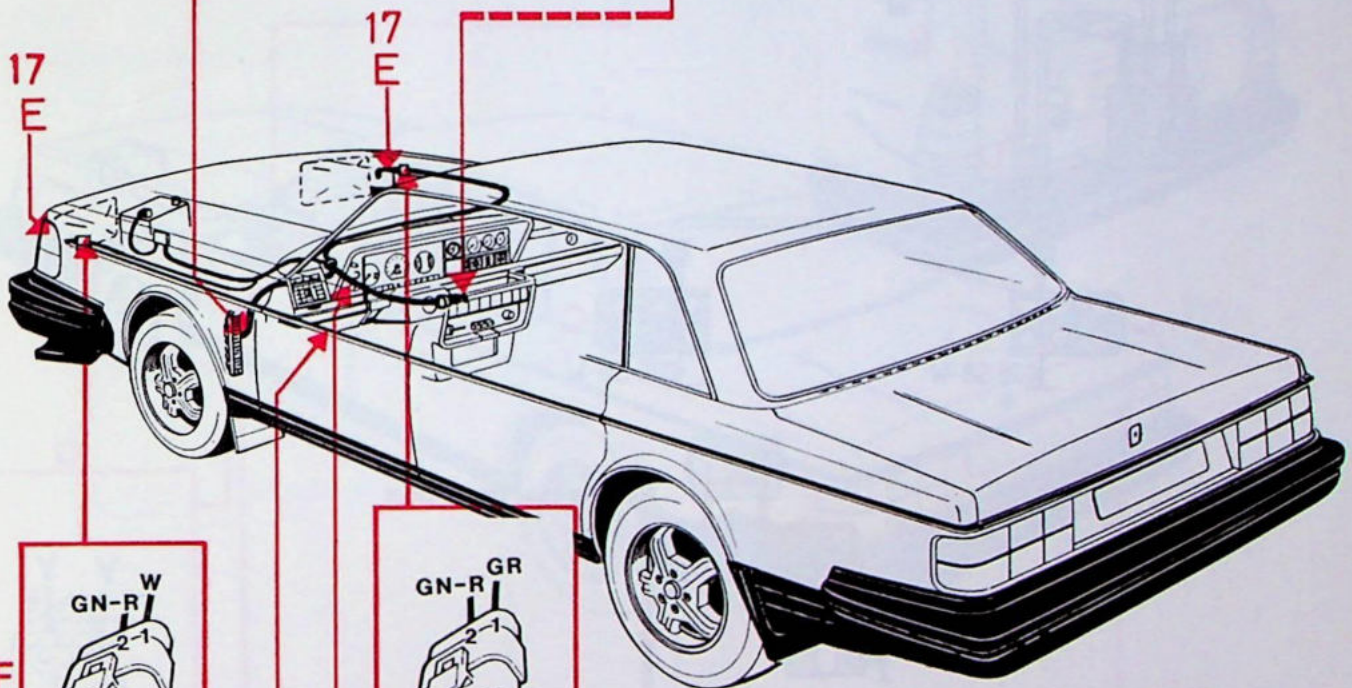
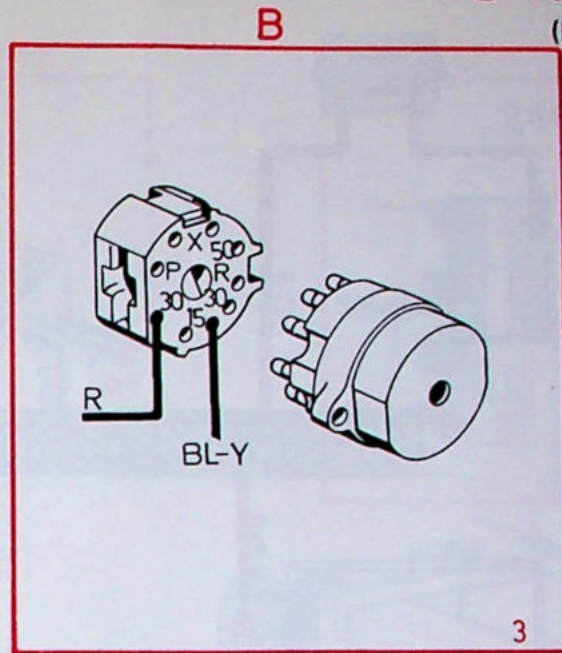
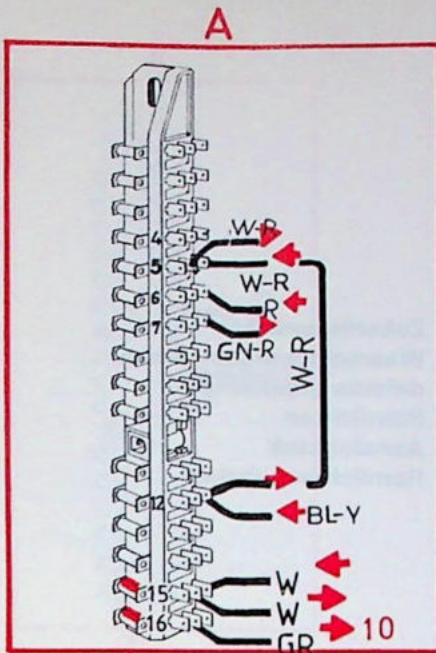

Remlichten

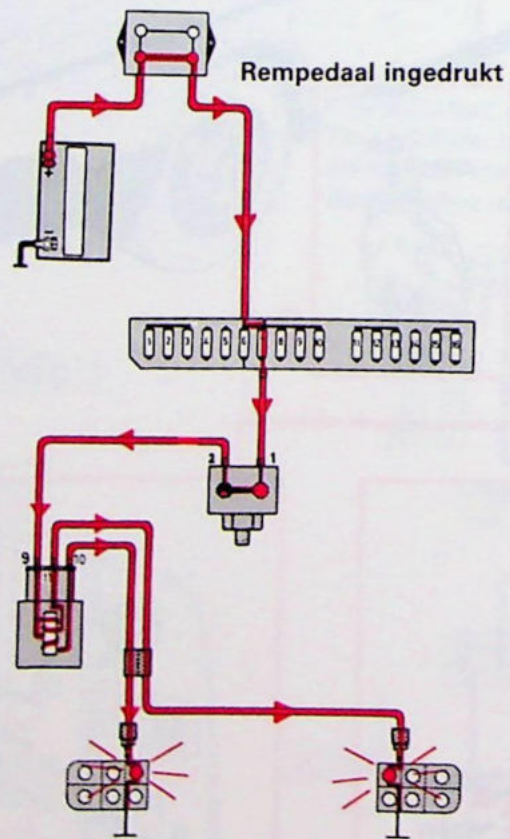
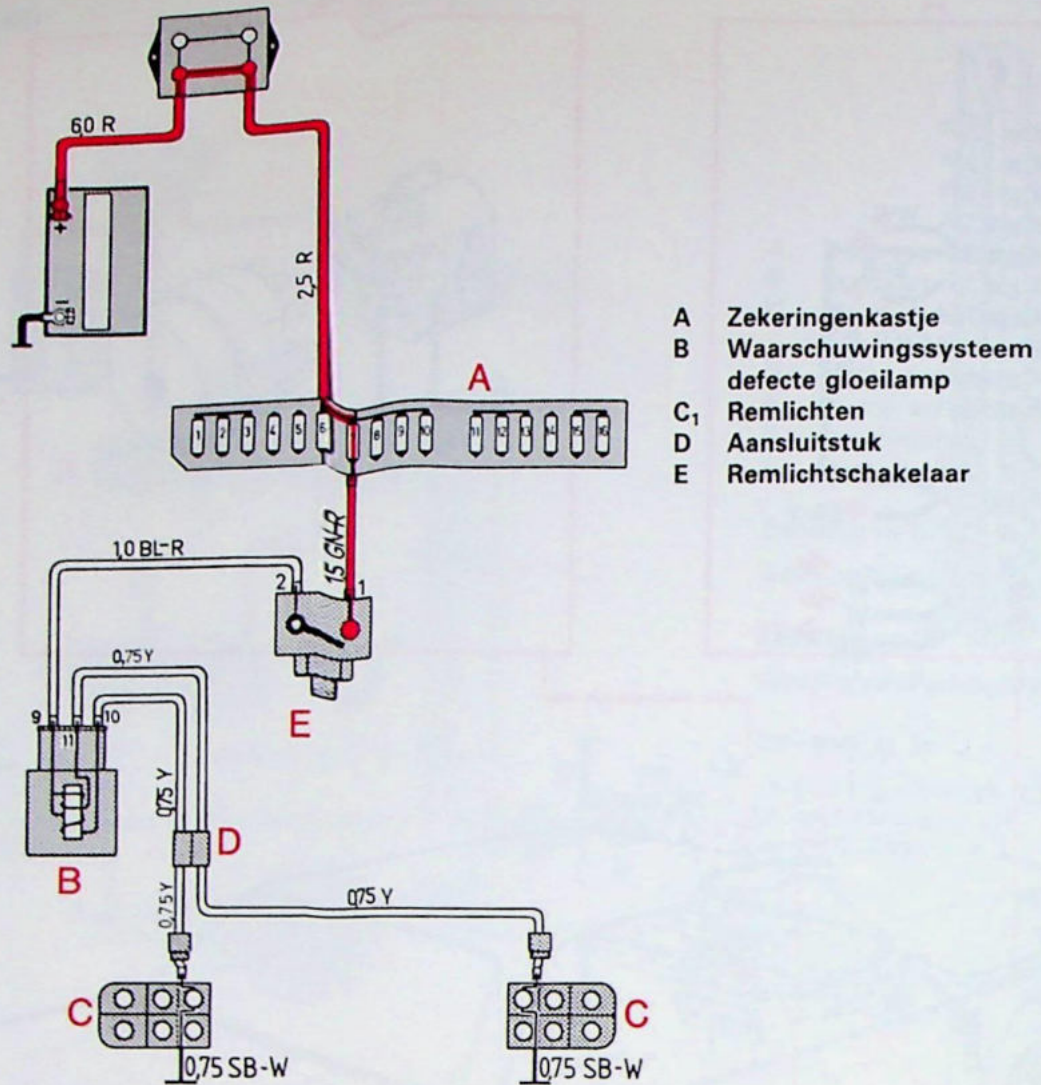

141 400-V

Remlichten

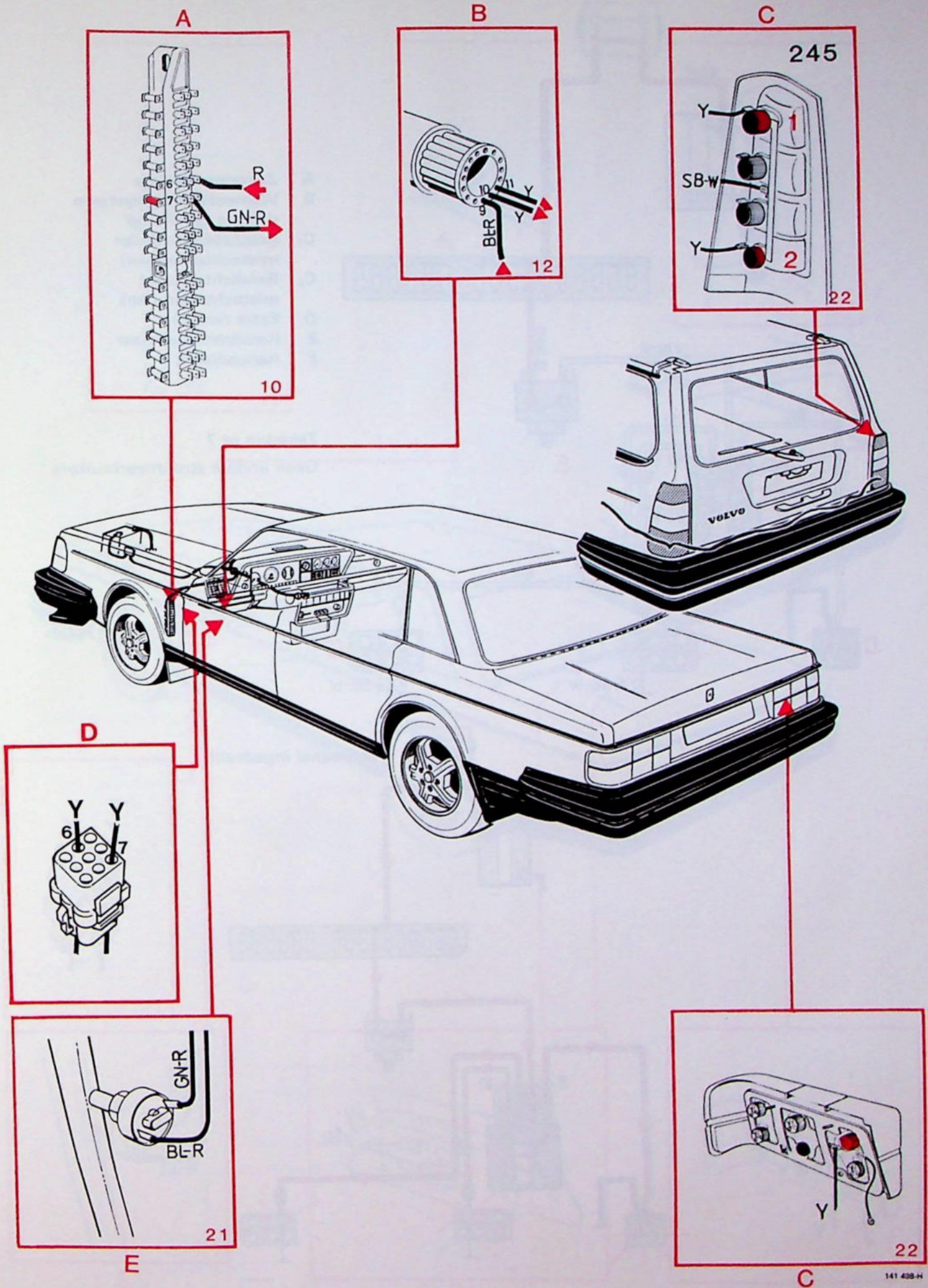

Remlichten USA met extra remlicht

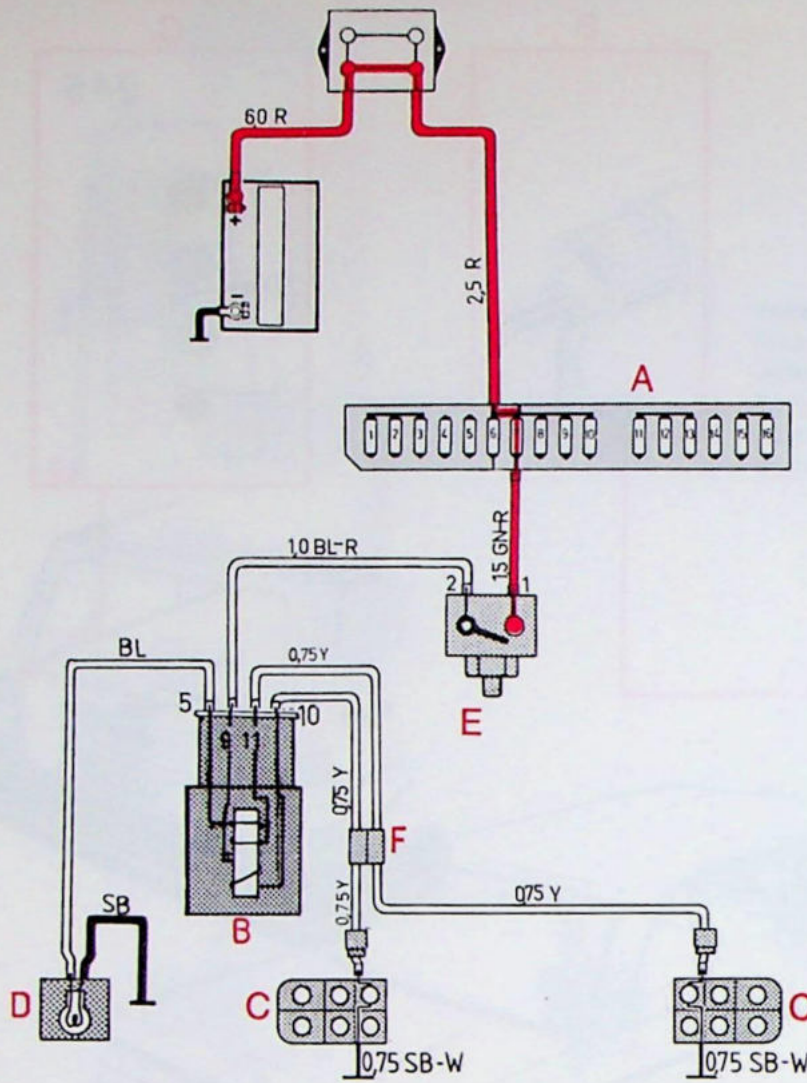

- A Zekeringenkastje
- B Waarschuwingssysteem defecte gloeilamp
- C₁ Remlichten (zonder mistachterlampen)
- C₂ Remlichten (met mistachterlampen)
- D Extra remlicht
- E Remlichtschakelaar
- F Aansluitstuk

Zekering nr 7

Geen andere stroomverbruikers

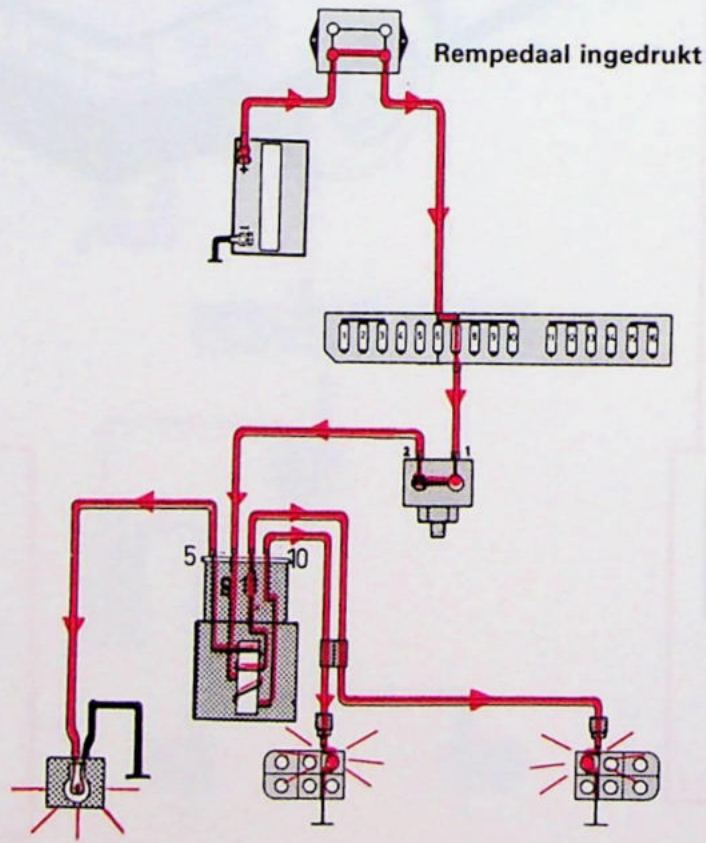

141 499-V

Remlichten USA met extra remlicht

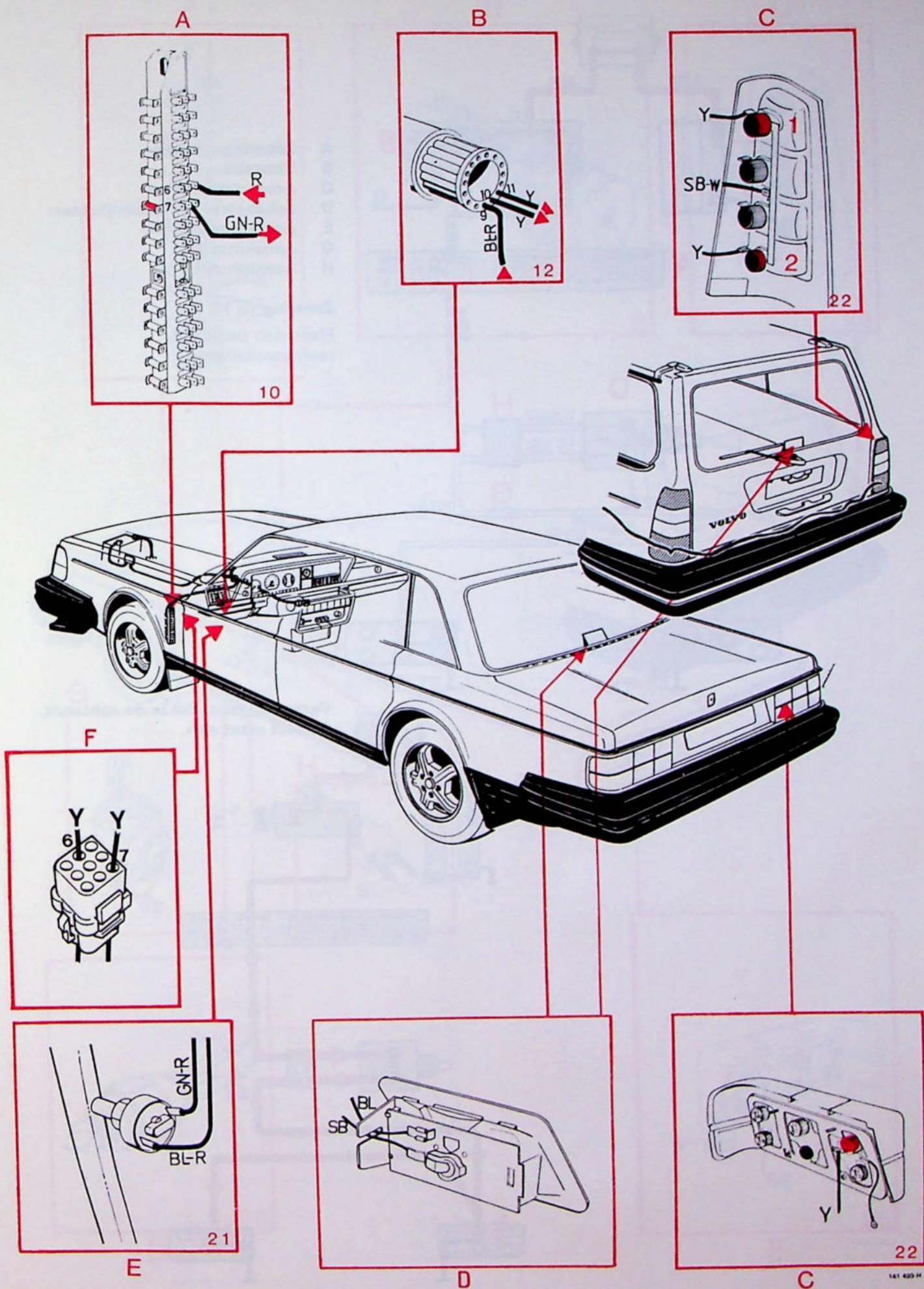

Achteruitrijlichten, handgeschakelde versnellingsbak

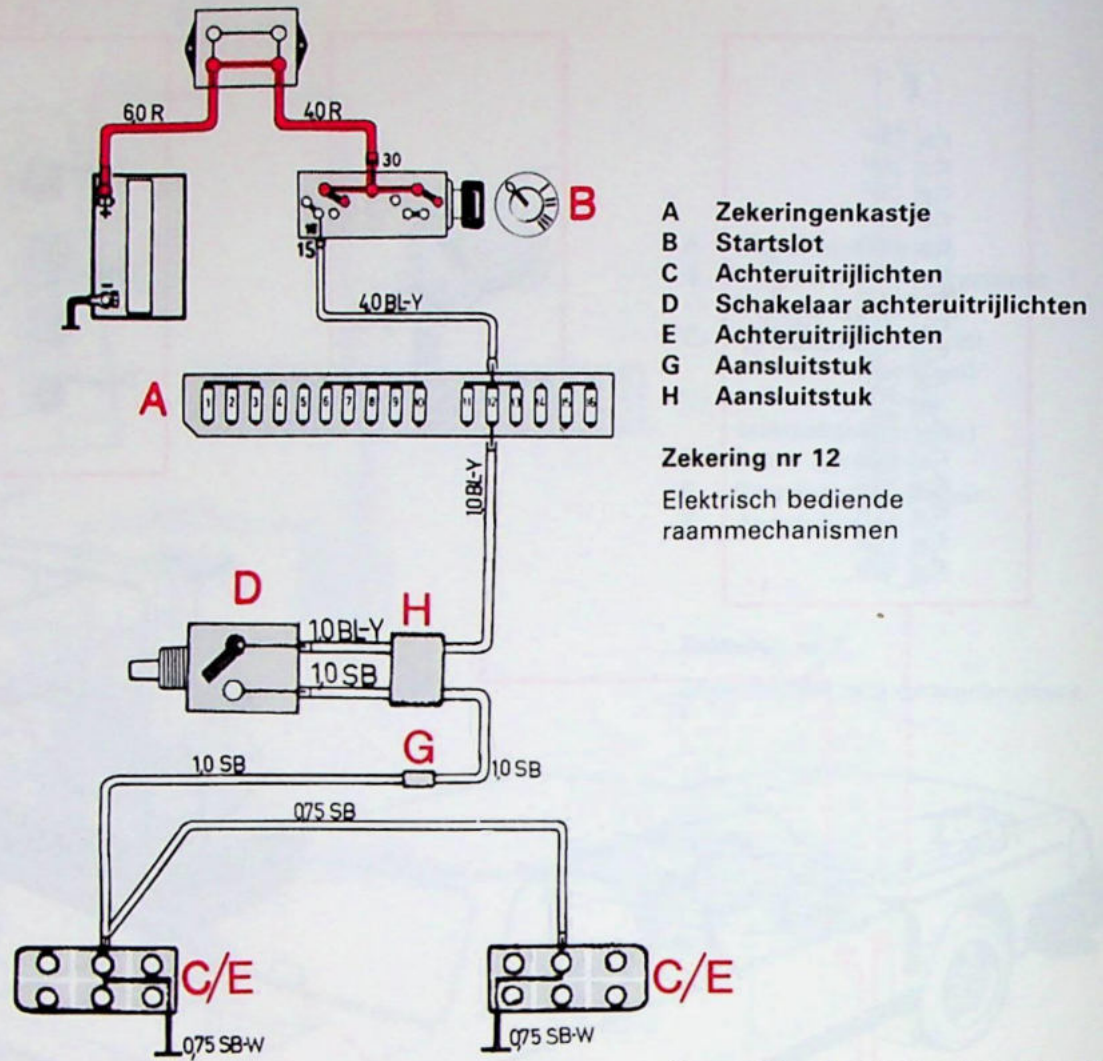

Versnellingshendel in de achteruit, contact staat aan.

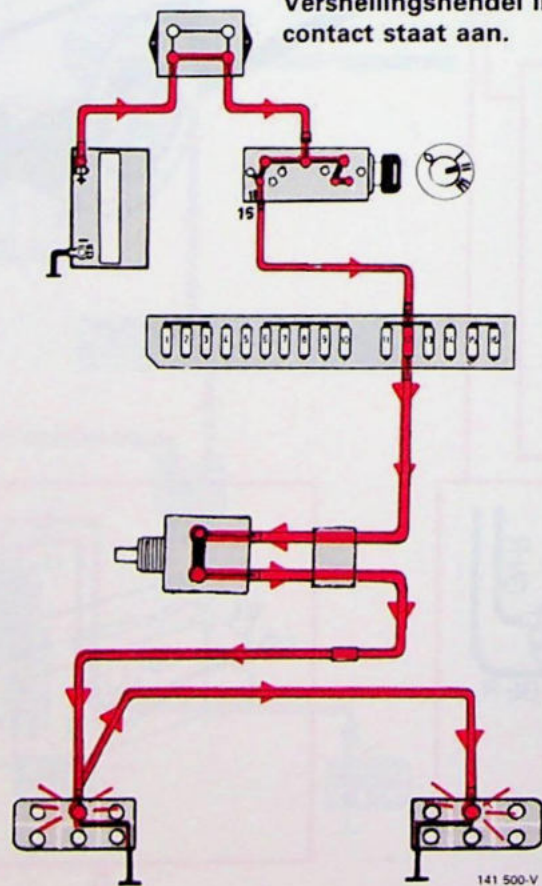

Achteruitrijlichten, handgeschakelde versnellingsbak

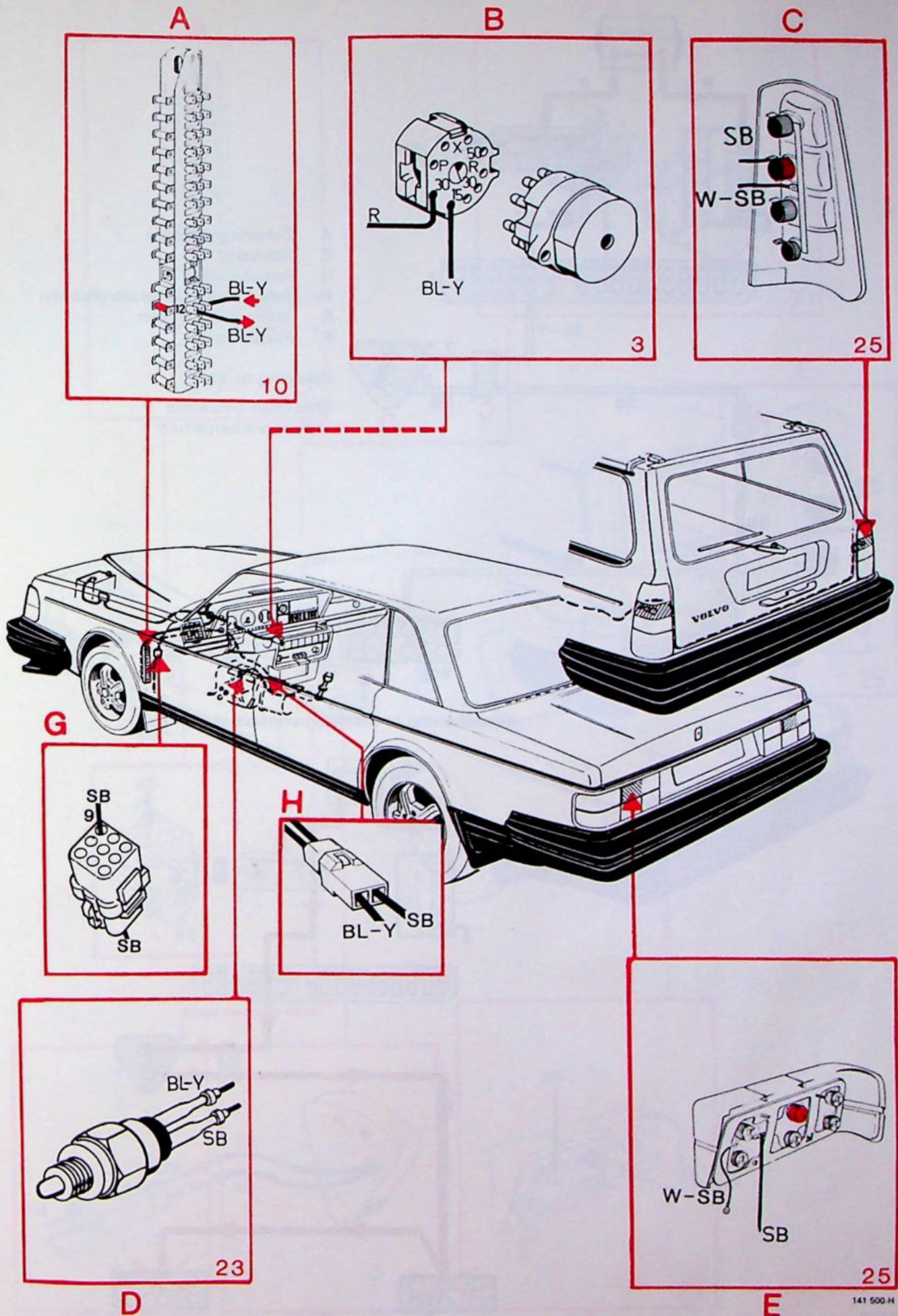

Achteruitrijlichten, automatische versnellingsbak

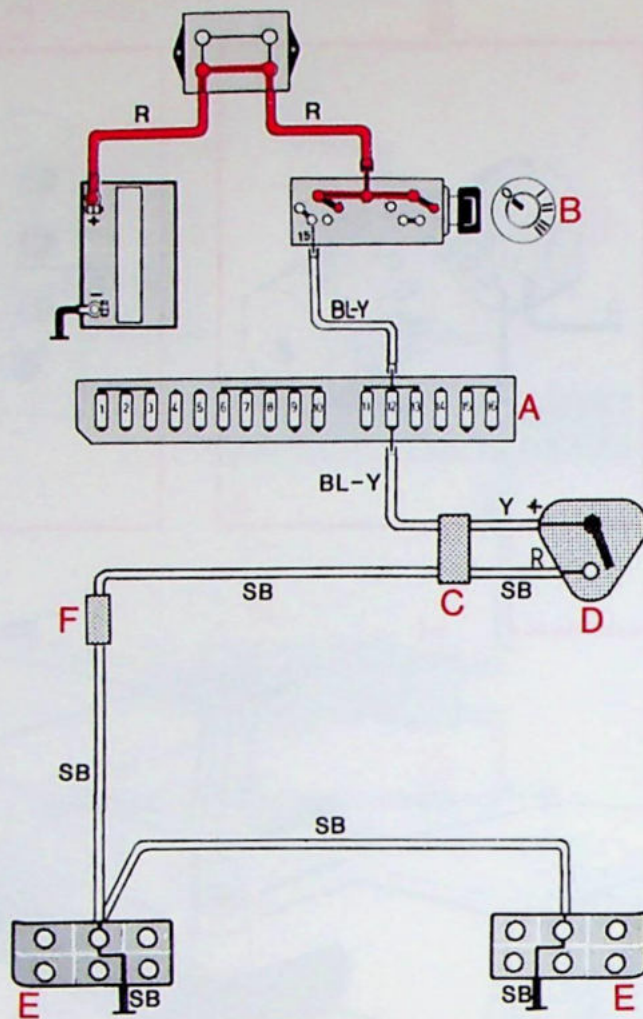

- A Zekeringenkastje
- B Startslot
- C Aansluitstuk
- D Schakelaar achteruitrijlichten
- E Achteruitrijlichten
- F Aansluitstuk

Zekering nr 12
Elektrisch bediende
raammechanismen

Keuzehendel in stand R; contact staat aan

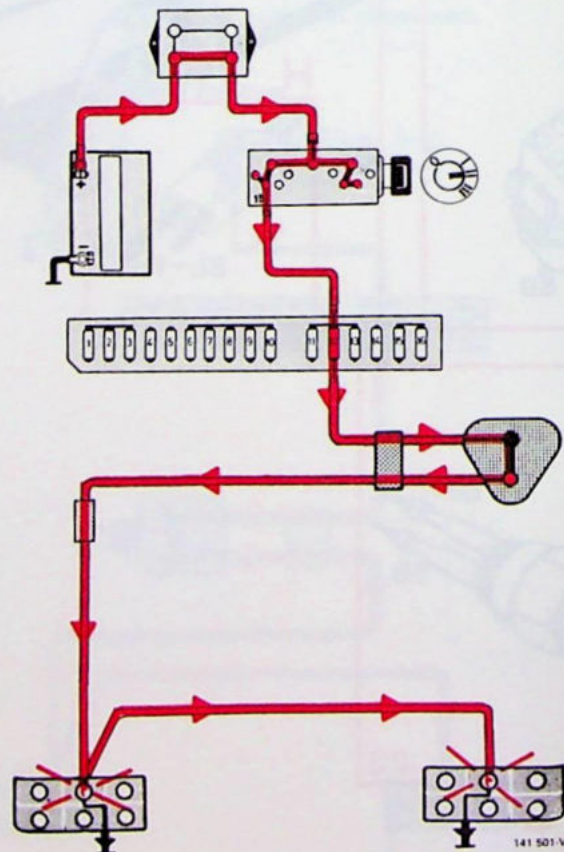

141 501-V

Achteruitrijlichten, automatische versnellingsbak

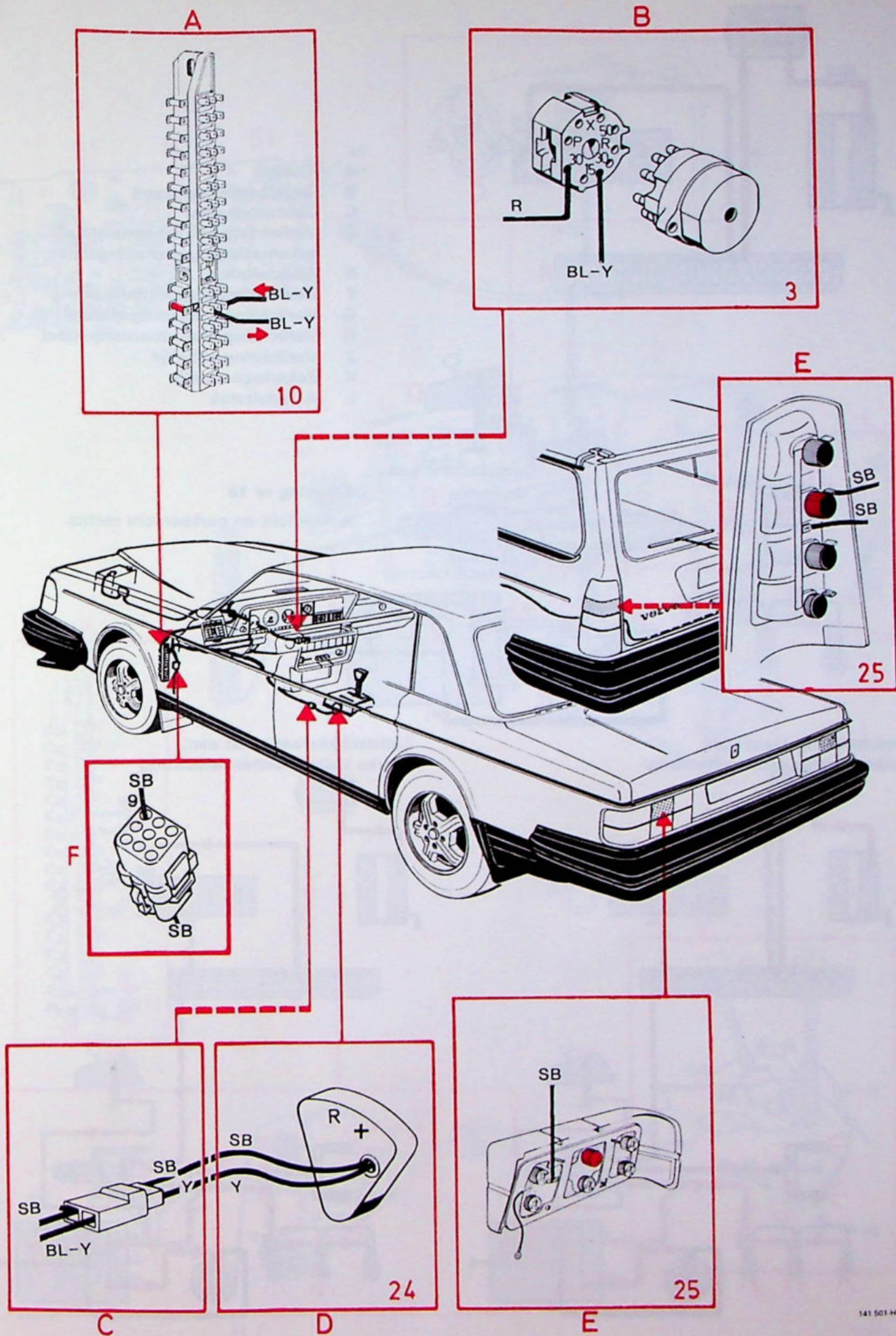

141 501 H

Verlichting instrumenten- en bedieningspaneel

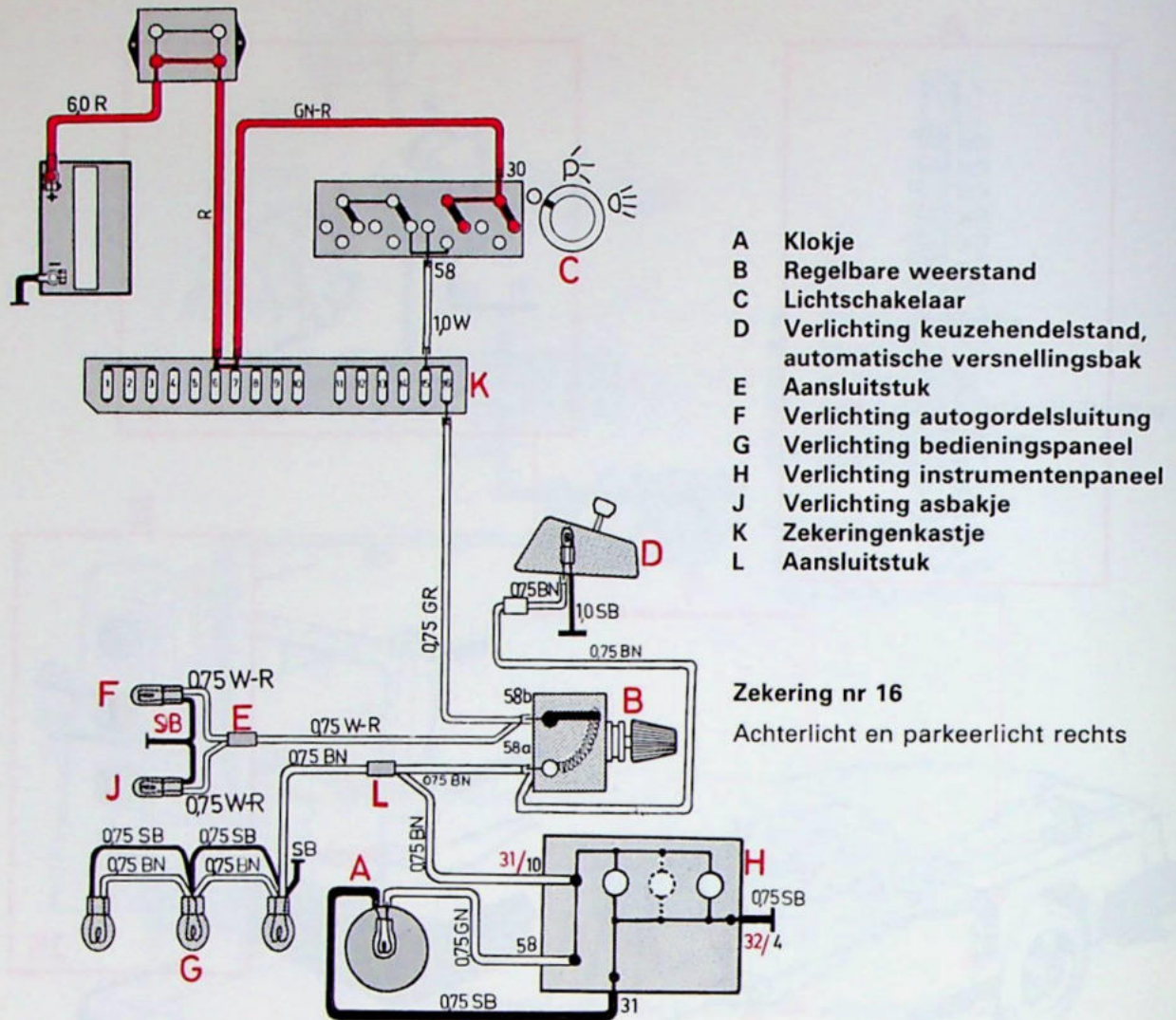

Lichtschakelaar staat aan; zwakke instrumentenverlichting

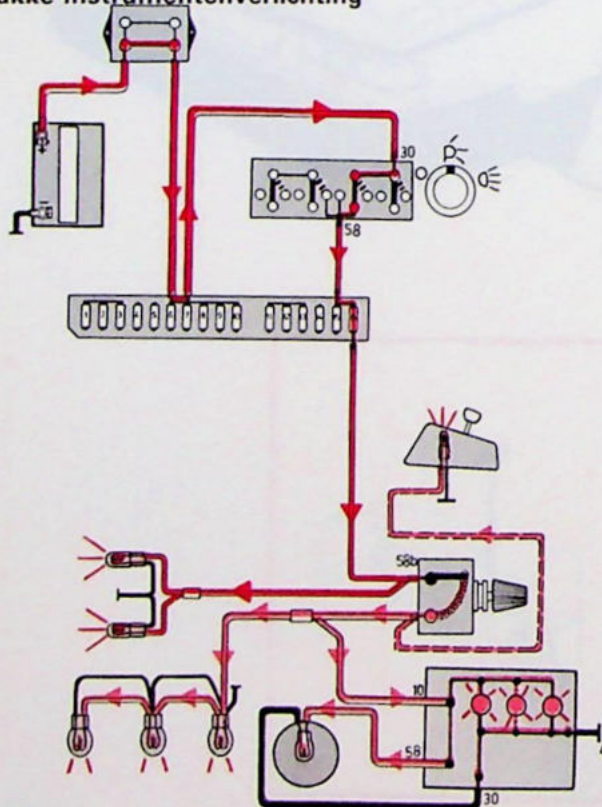

Lichtschakelaar staat aan; sterke instrumentenverlichting

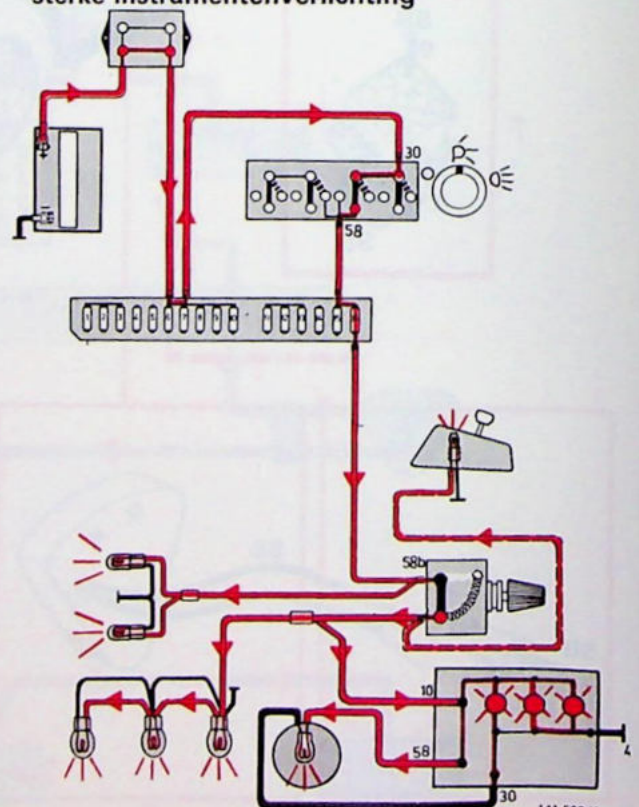

141 502-V

Verlichting instrumenten- en bedieningspaneel

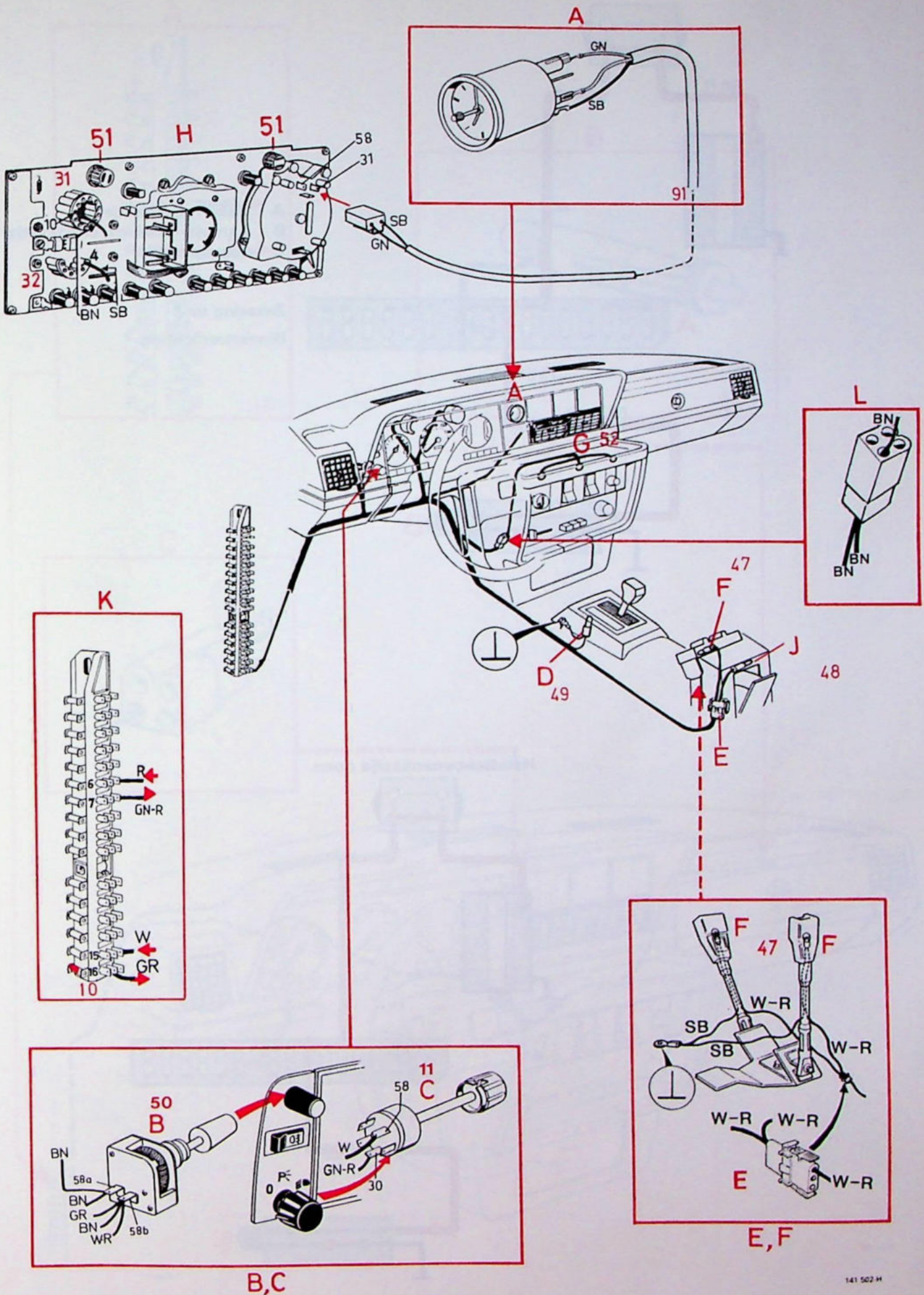

141 502 H

Verlichting handschoenenkastje

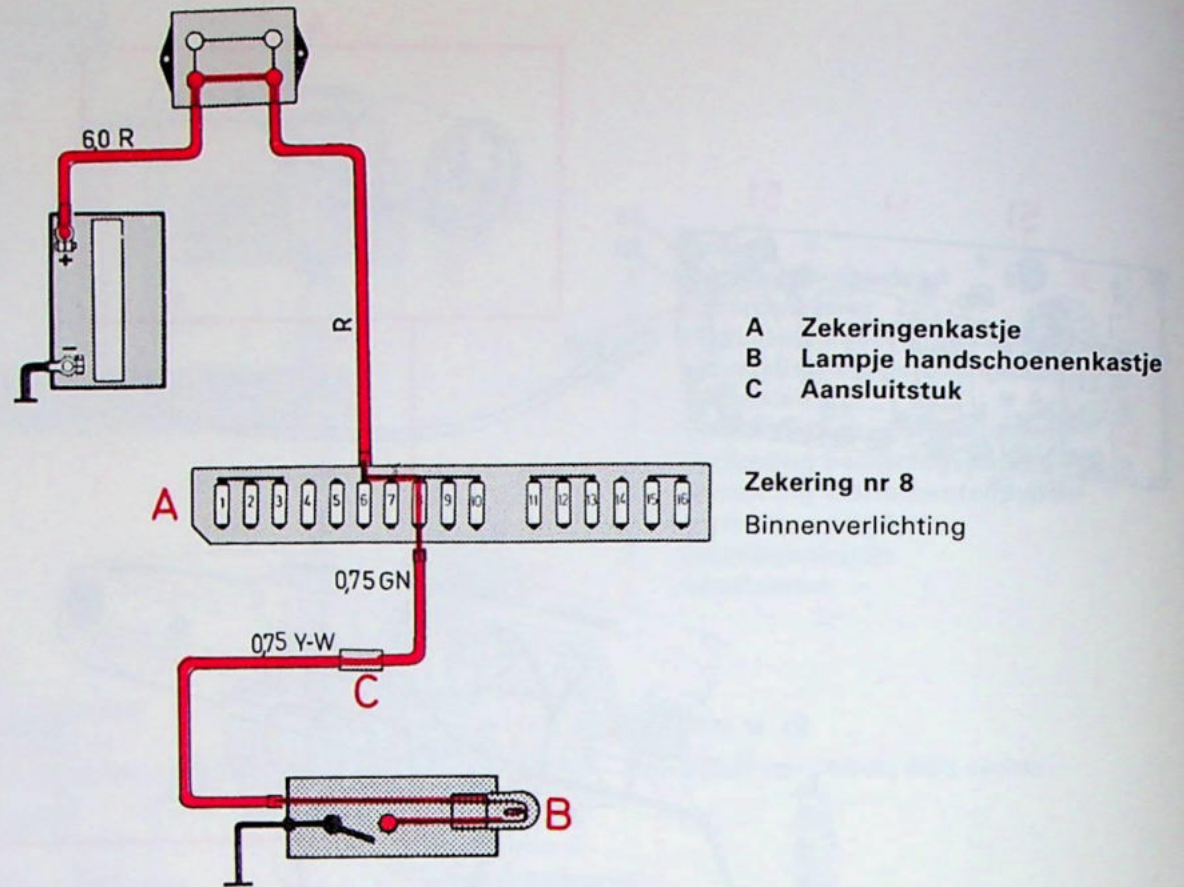

Handschoenenkastje open.

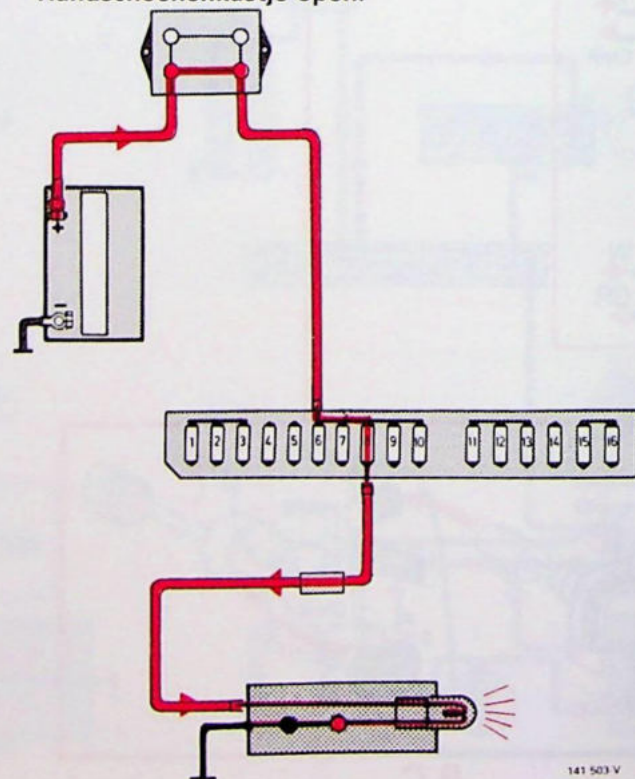

Verlichting handschoenenkastje

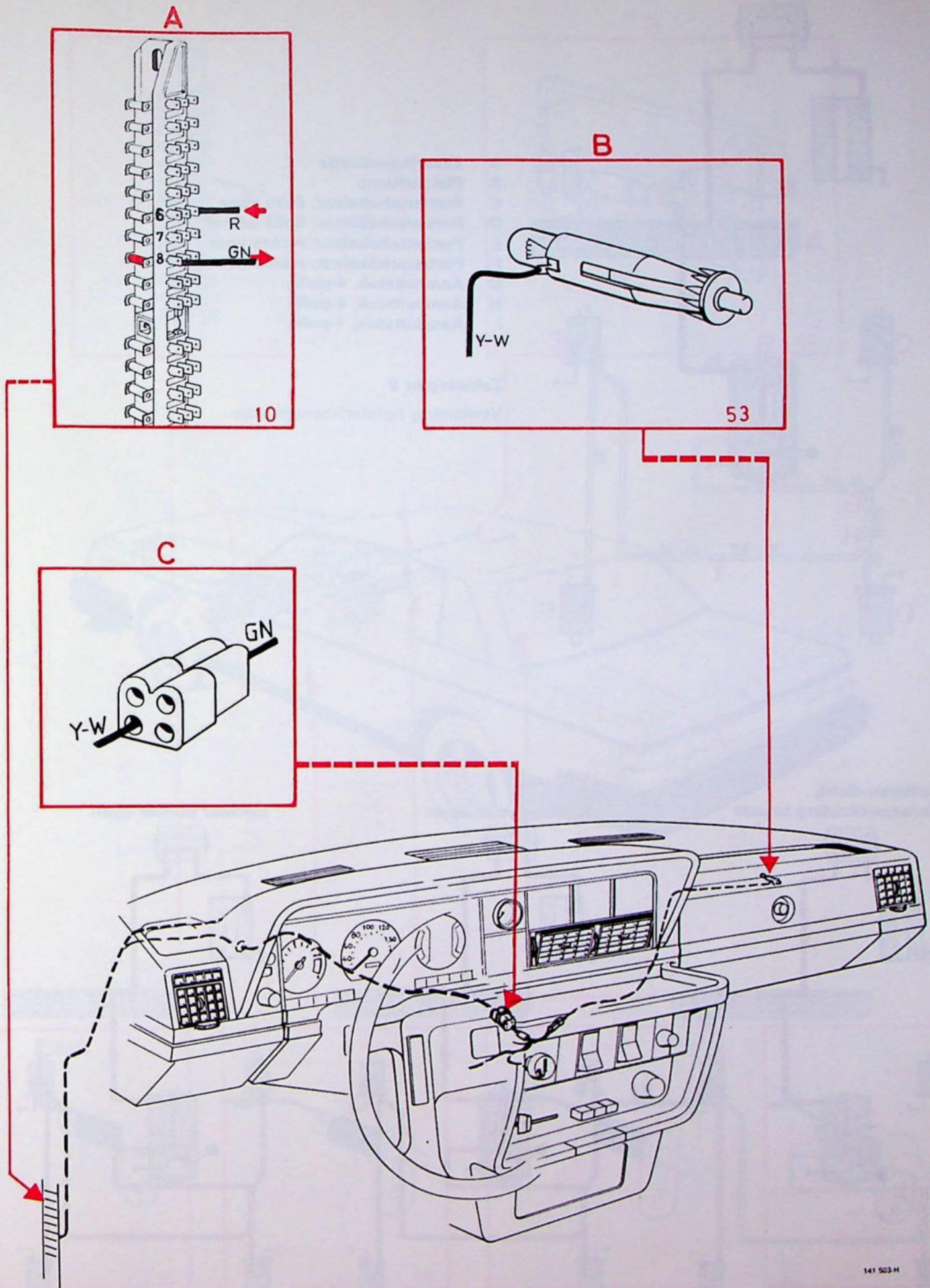

141 503 H

Verlichting

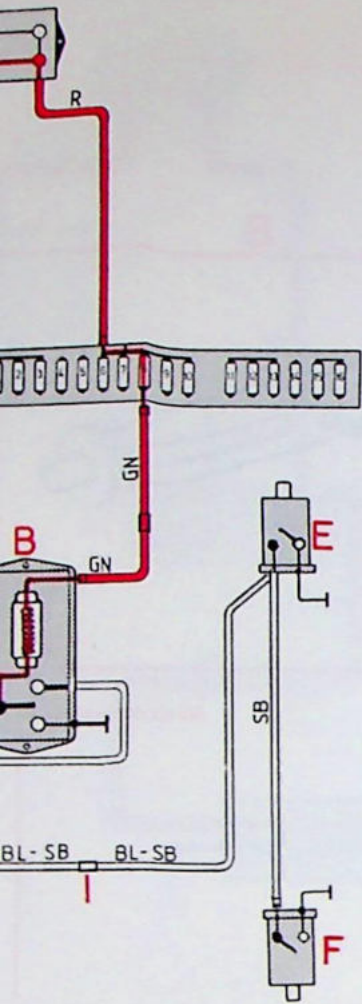

- A Zekeringenkastje
- B Plafondlamp
- C Portierschakelaar, links vóór
- D Portierschakelaar, links achter
- E Portierschakelaar, rechts vóór
- F Portierschakelaar, rechts achter
- G Aansluitstuk, 4-polig
- H Aansluitstuk, 4-polig
- I Aansluitstuk, 1-polig

Zekering nr 8
Verlichting handschoenenkastje

randt

Linker portier open.

Rechter portier open.

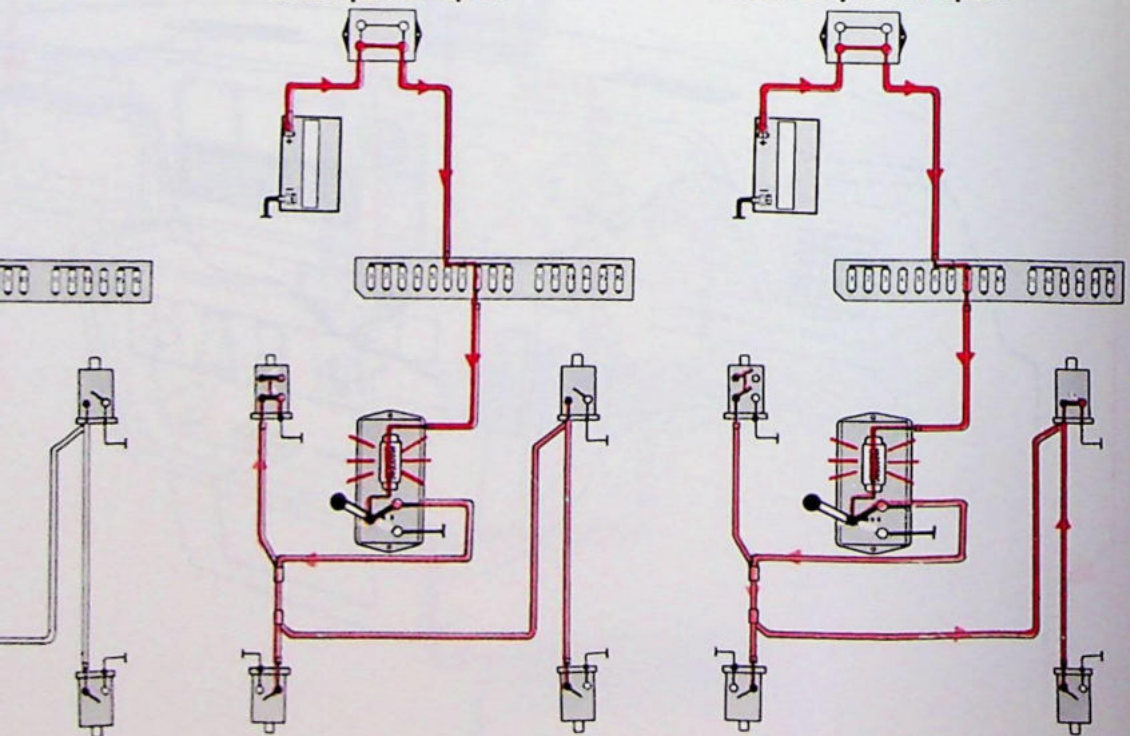

Binnenverlichting

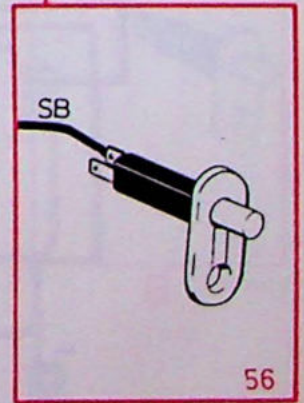
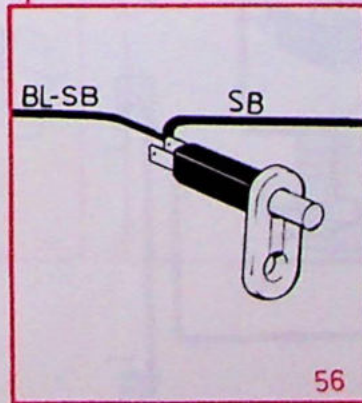
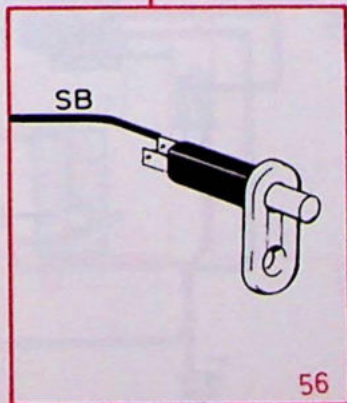
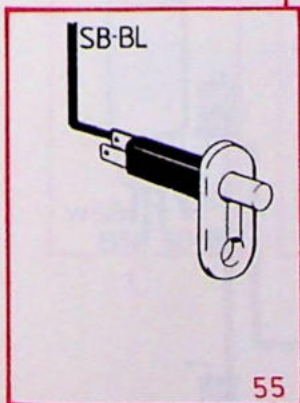
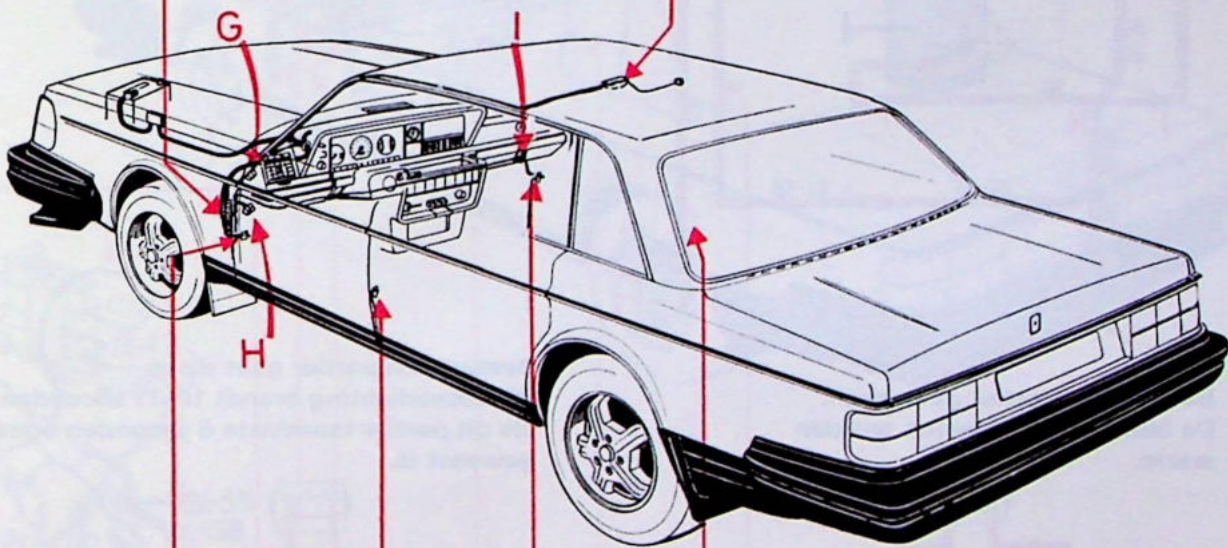
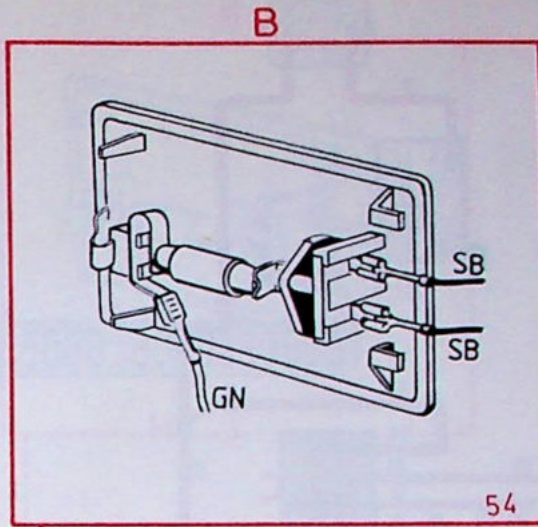
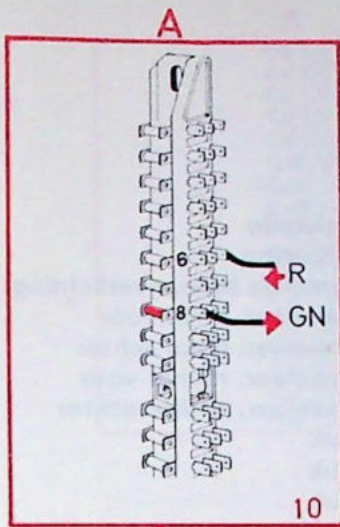

141 504-H

Binnenverlichting met vertraging

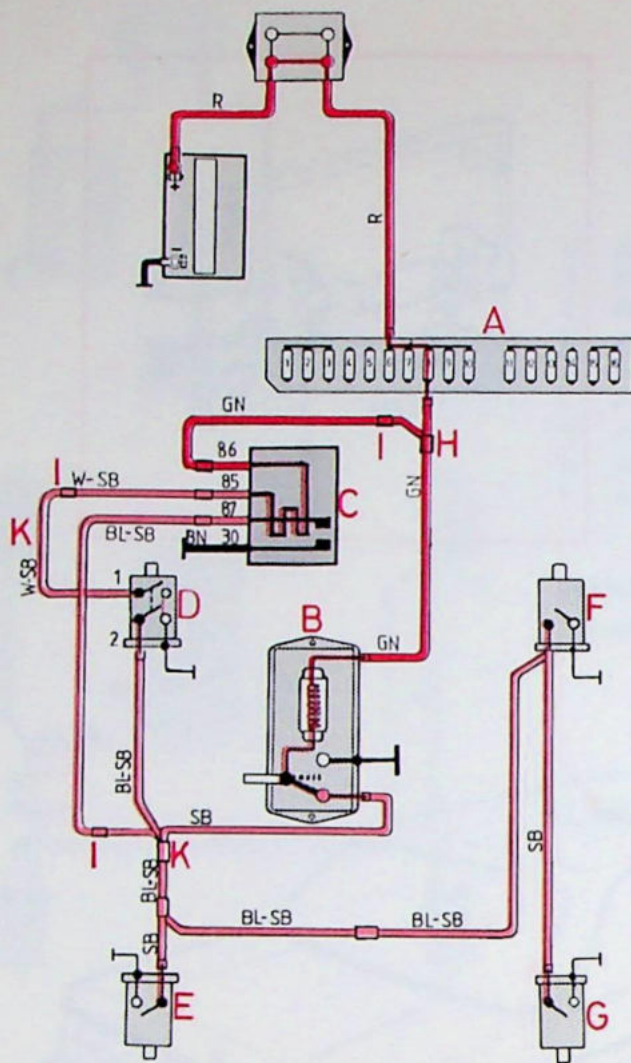

- A Zekeringenkastje
- B Binnenverlichting
- C Vertragsrelais binnenverlichting
- D Portierschakelaar, links vóór
- E Portierschakelaar, links achter
- F Portierschakelaar, rechts vóór
- G Portierschakelaar, rechts achter
- H Aansluitstuk
- I Aansluitstuk
- K Aansluitstuk

Zekering nr 8
Verlichting handschoenenkastje

Bestuurdersportier gaat open.
De bimetalen contacten worden warm.

Bestuurdersportier gaat dicht.
Binnenverlichting brandt 10-17 seconden,
als dit portier tenminste 6 seconden open
geweest is.

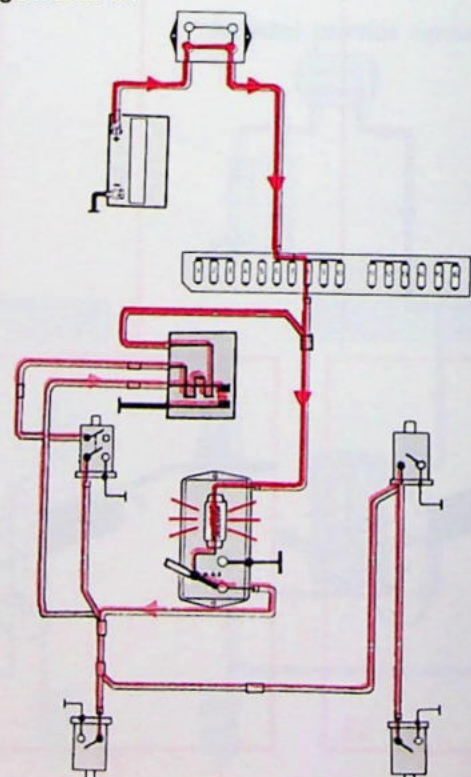
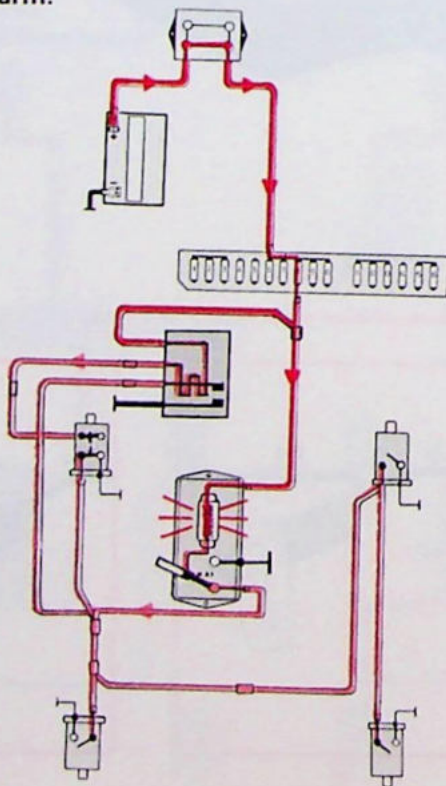

141 505 V

Binnenverlichting met vertraging

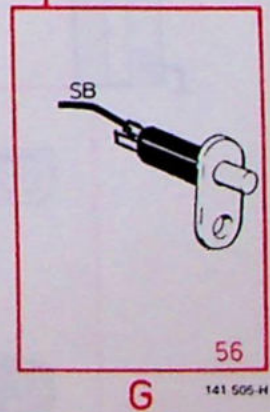
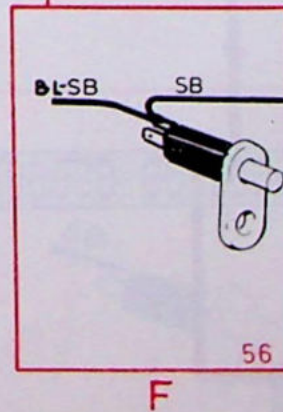
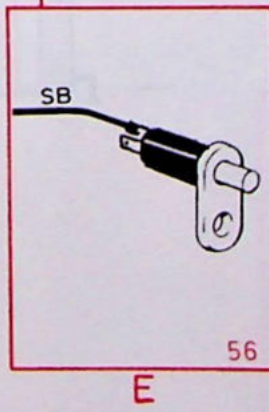
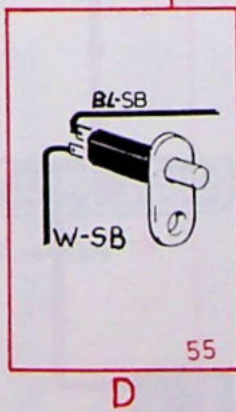
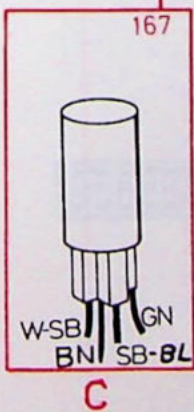
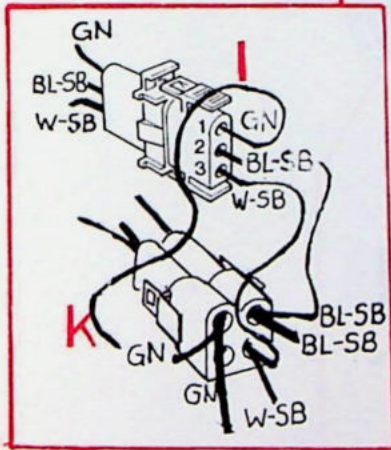
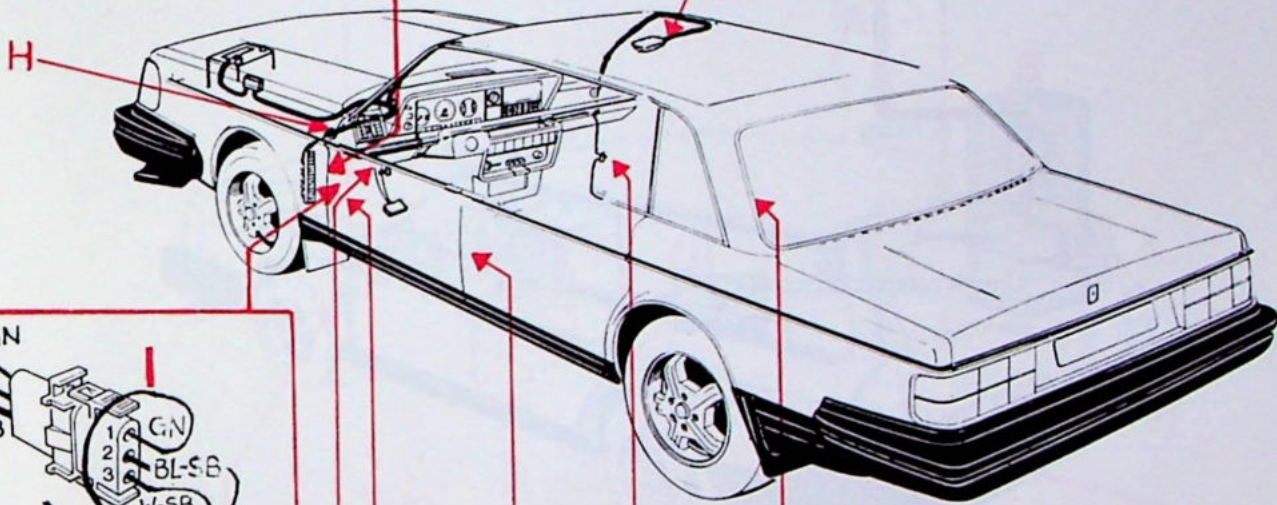
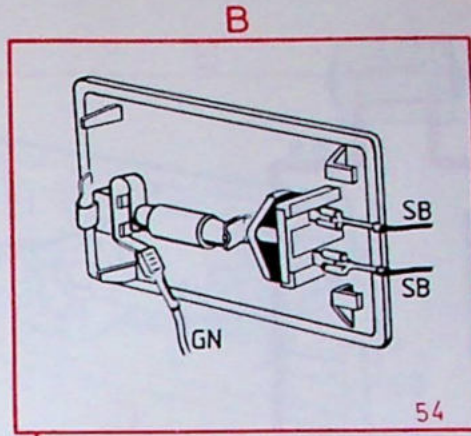
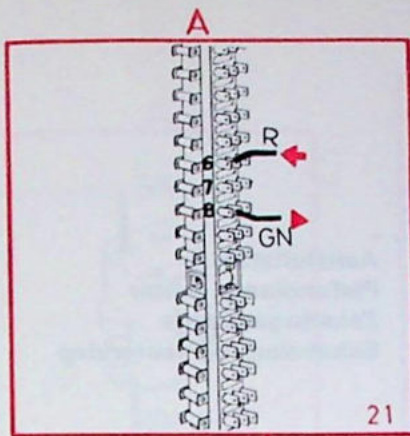

141 505-H

Binnenverlichting achter, 5-deurs

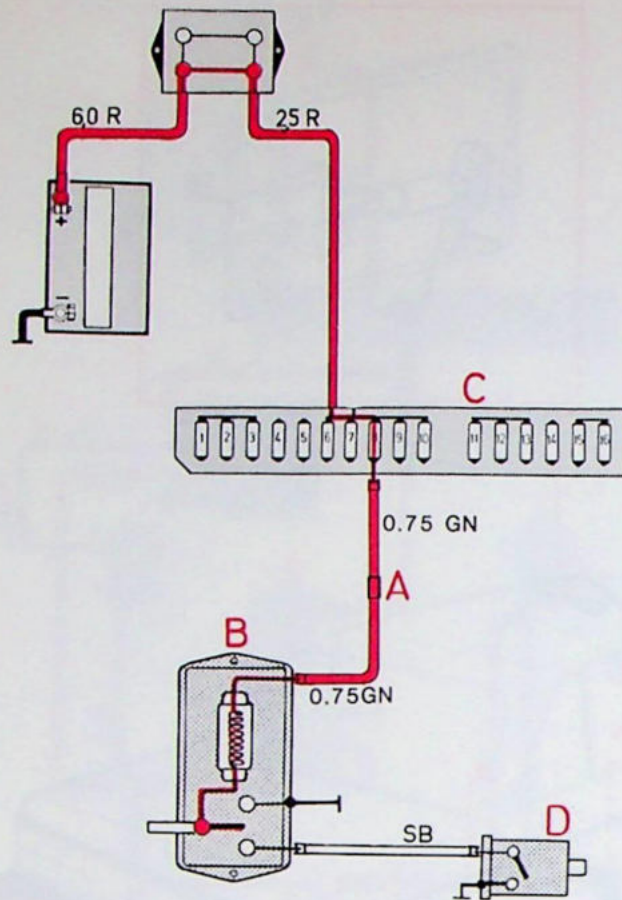

- A Aansluitstuk
- B Plafondlamp achter
- C Zekeringenkastje
- D Schakelaar bij achterklep

Zekering nr 8
Verlichting handschoenenkastje

**Achterklep dicht.
Binnenverlichting achter brandt.**

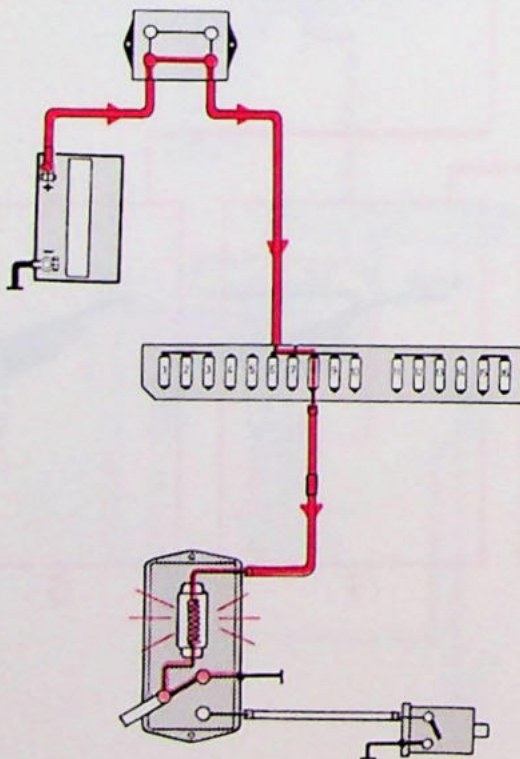

Achterklep open.

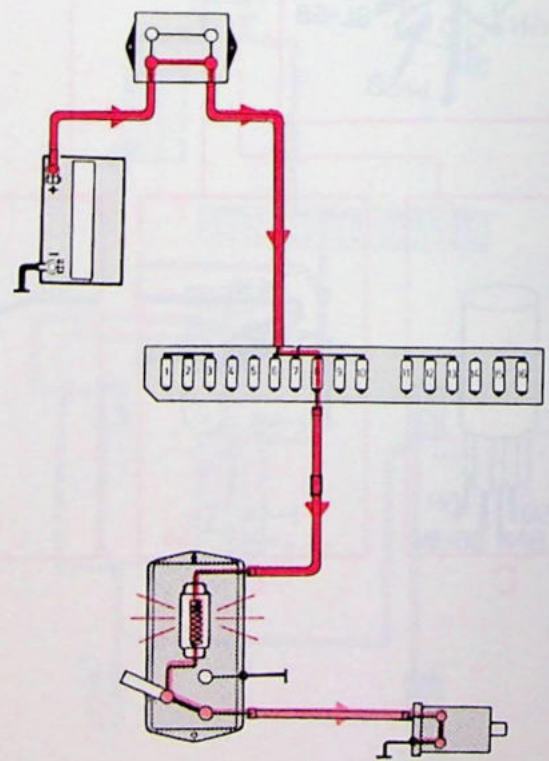

141 506-V

Binnenverlichting achter, 5-deurs

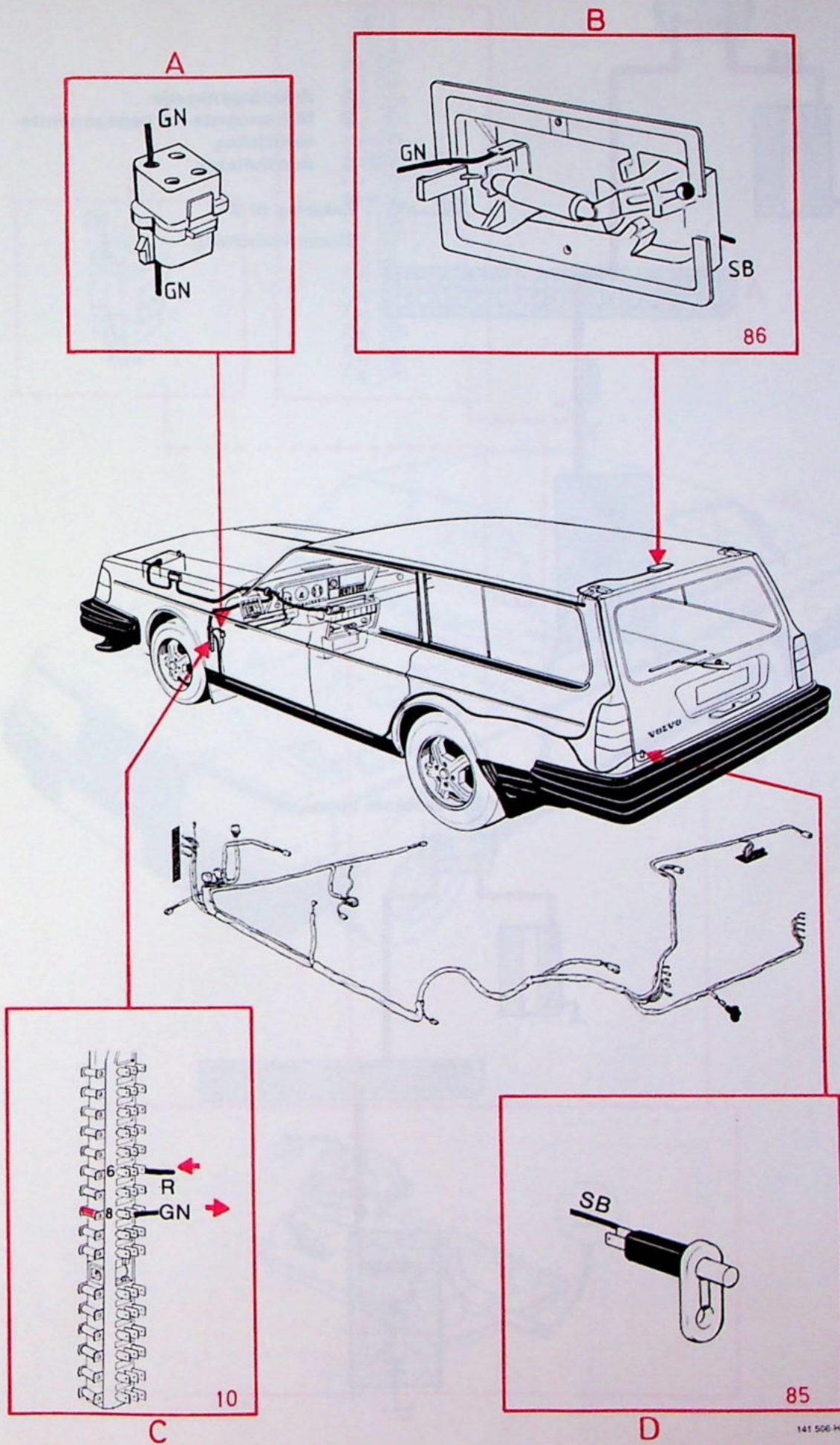

Motorruimte- en bagageruimteverlichting

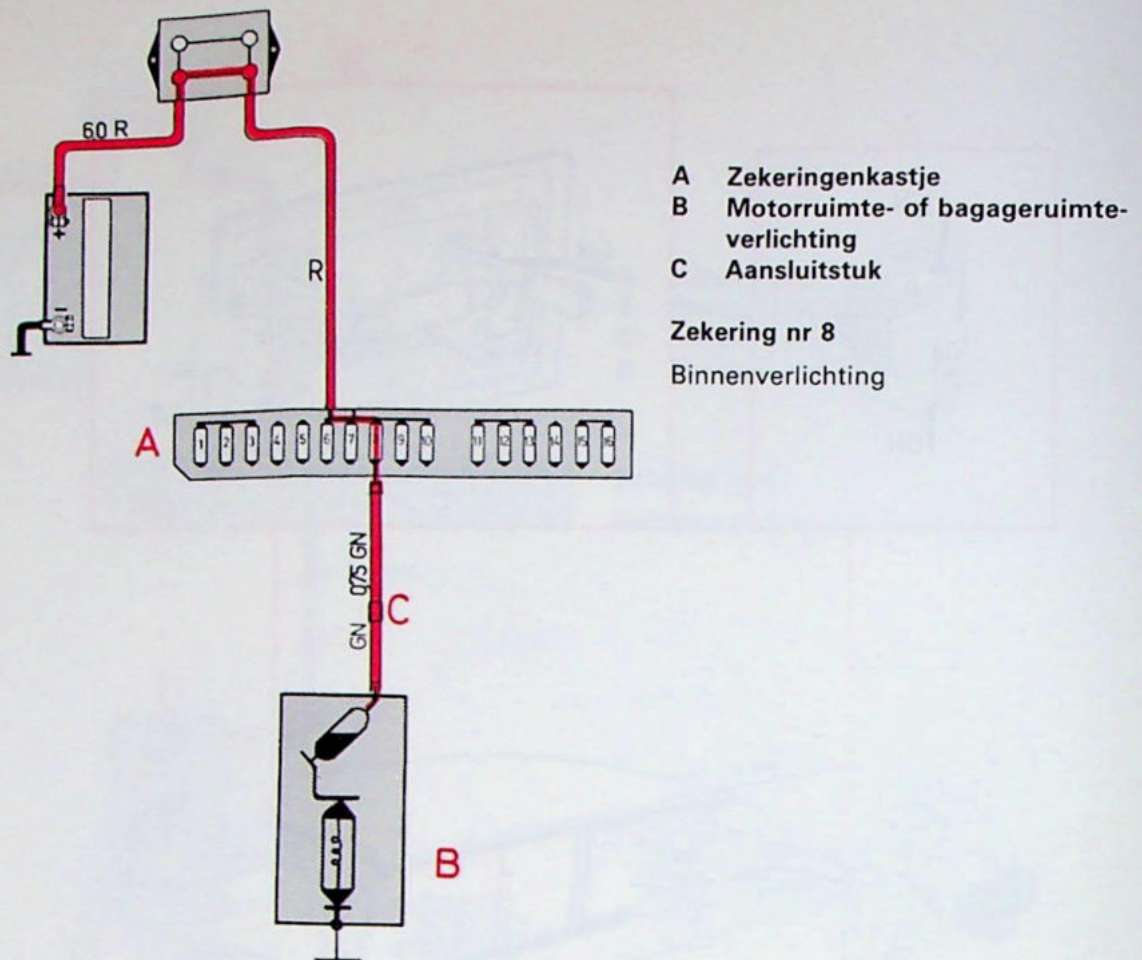

Motorkap of kofferdeksel open

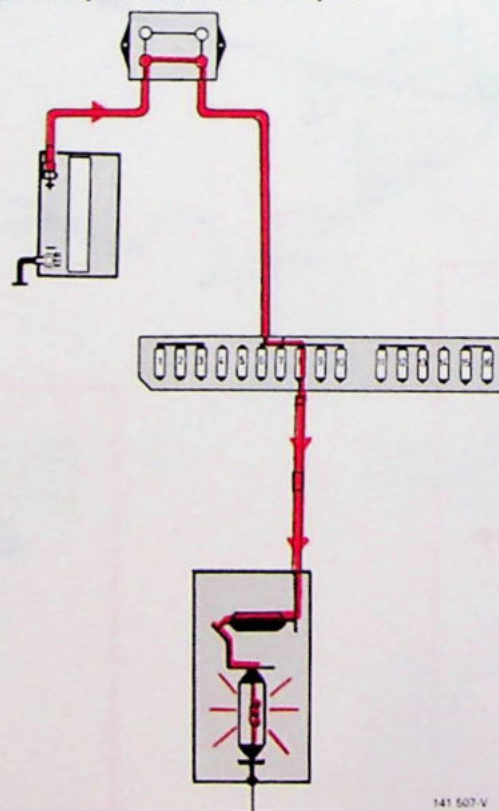

141 507-V

Motorruimte- en bagageruimteverlichting

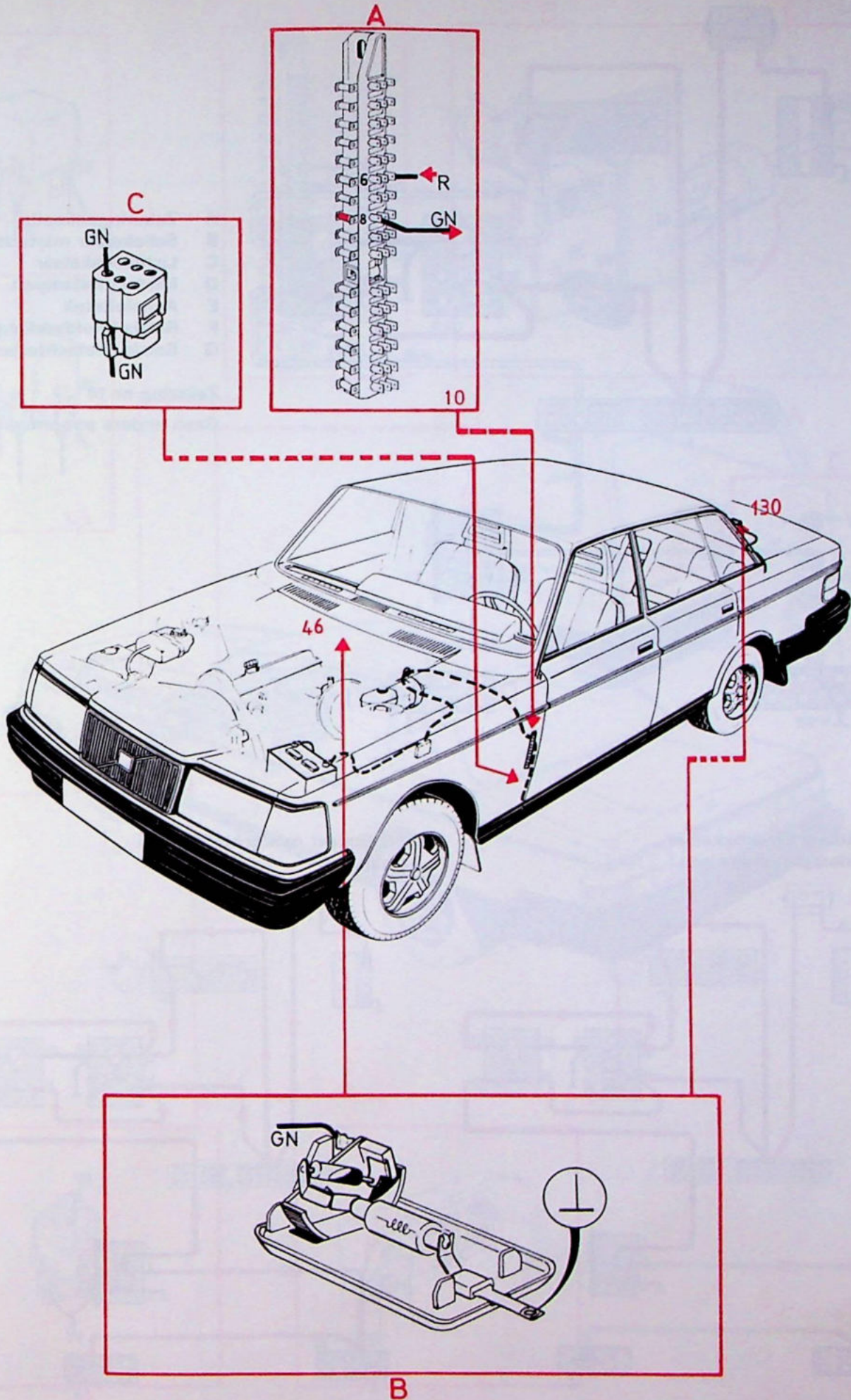

Mistachterlampen

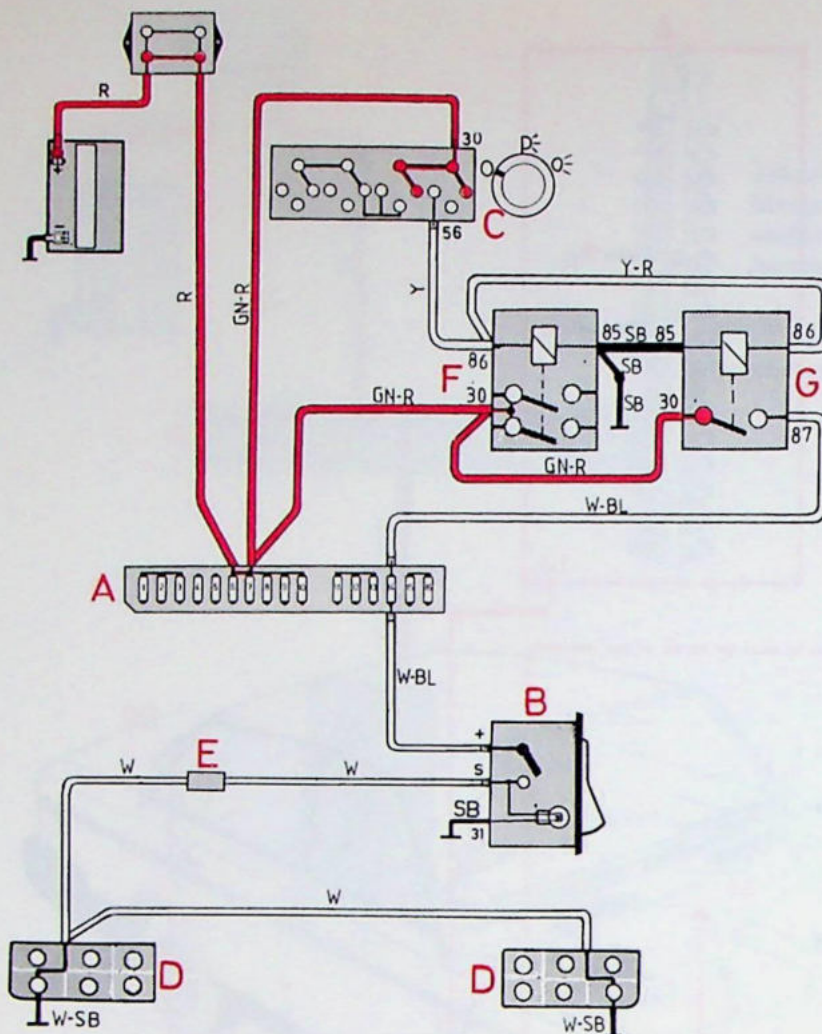

- A Zekeringenkastje
- B Schakelaar mistachterlampen
- C Lichtschakelaar
- D Mistachterlampen
- E Aansluitstuk
- F Relais hoofdverlichting
- G Relais mistachterlampen

Zekering nr 14

Geen andere stroomverbruikers

Lichtschakelaar en schakelaar mistachterlampen staan aan.

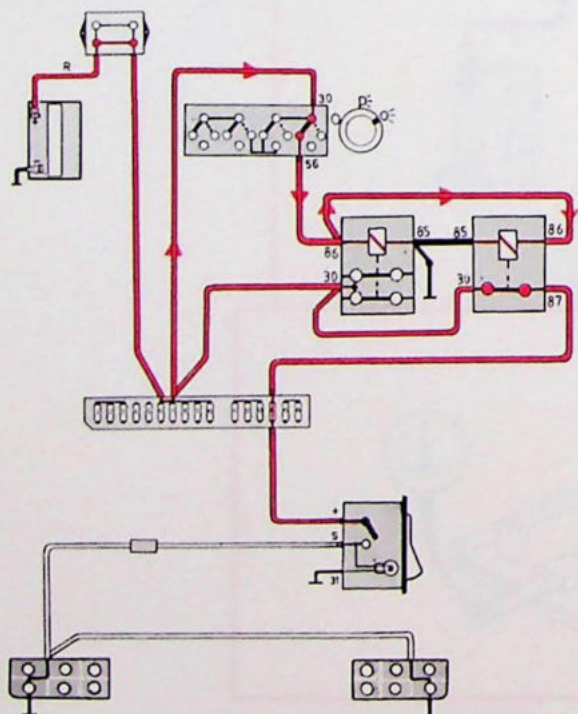

Schakelaar mistachterlampen staat uit.

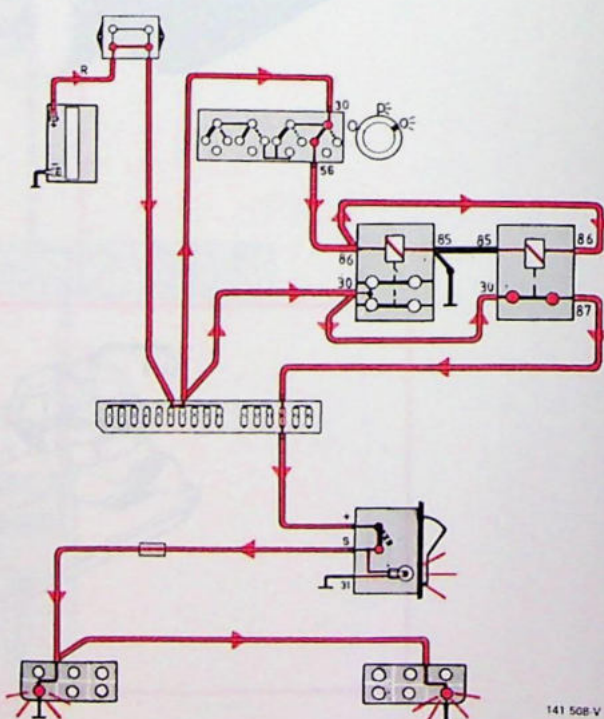

141 508-V

Mistachterlampen

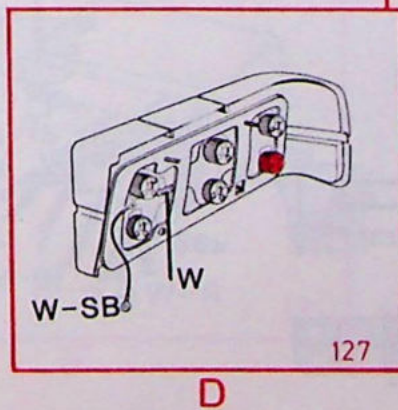
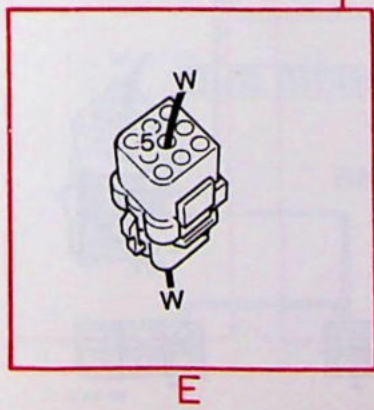
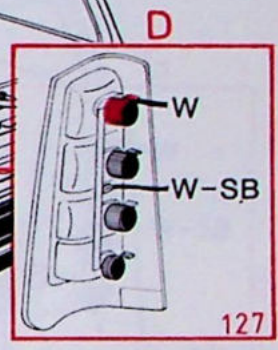
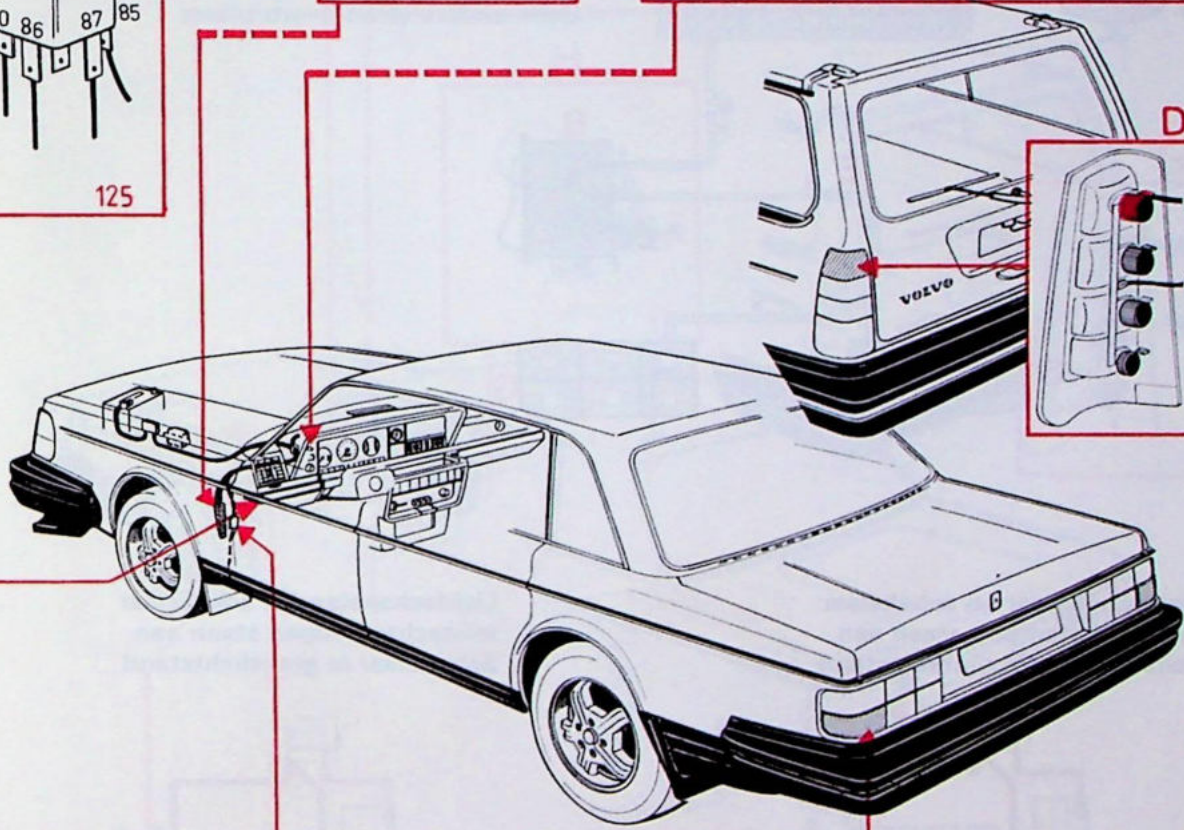
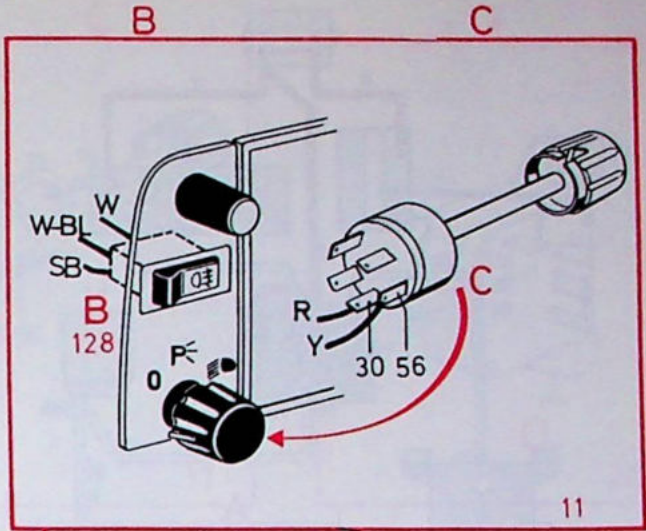
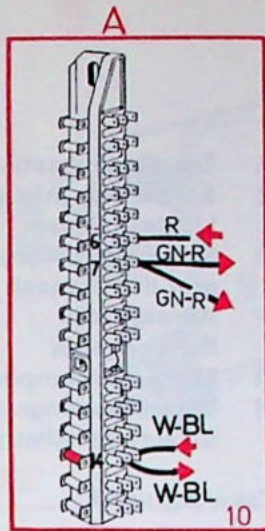
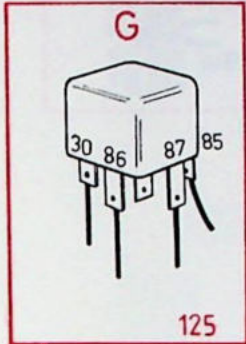
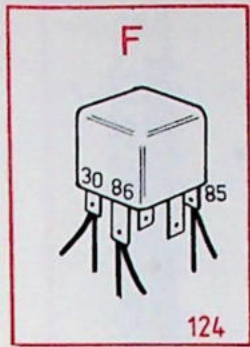

Mistachterlampen, USA

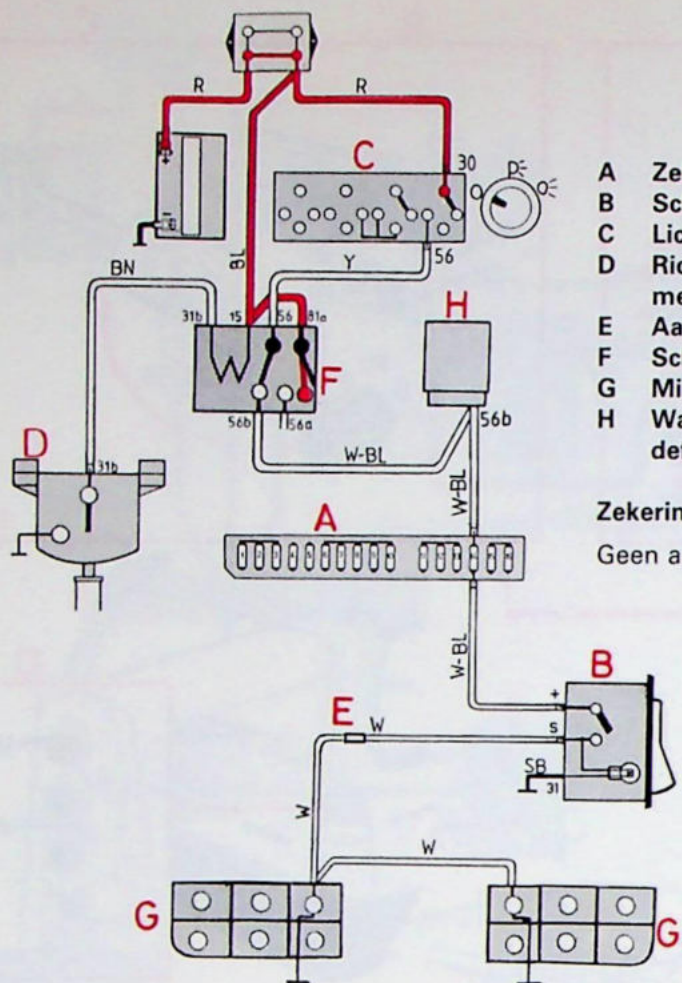

- A Zekeringenkastje
- B Schakelaar mistachterlampen
- C Lichtschakelaar
- D Richtingaanwijzerschakelaar met lichtsignaal
- E Aansluitstuk
- F Schakelrelais
- G Mistachterlampen
- H Waarschuwingssysteem defecte gloeilamp

Zekering nr 14

Geen andere stroomverbruikers

Lichtschakelaar en schakelaar mistachterlampen staan aan. Schakelrelais in dimlichtstand

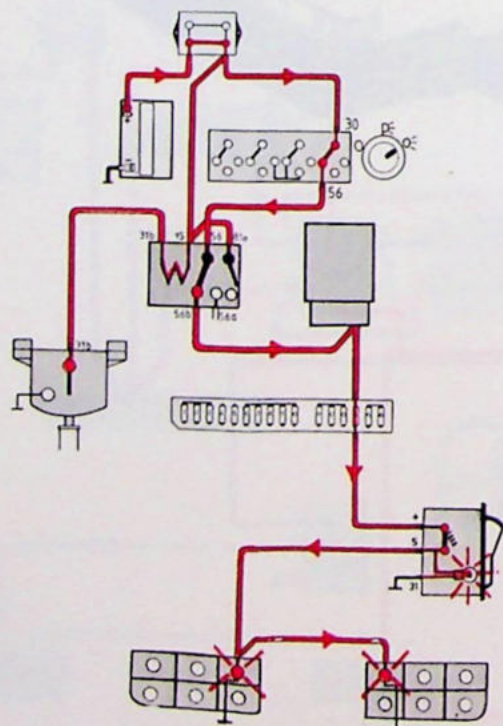

Lichtschakelaar en schakelaar mistachterlampen staan aan. Schakelaar in grootlichtstand

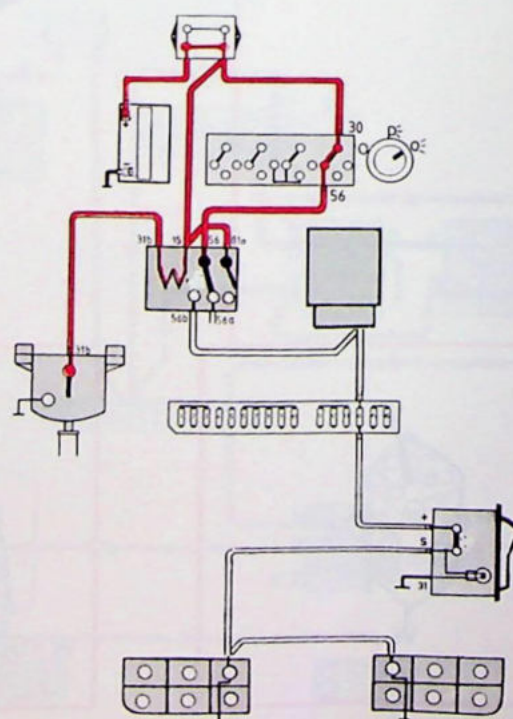

141 509-V

Mistachterlampen, USA

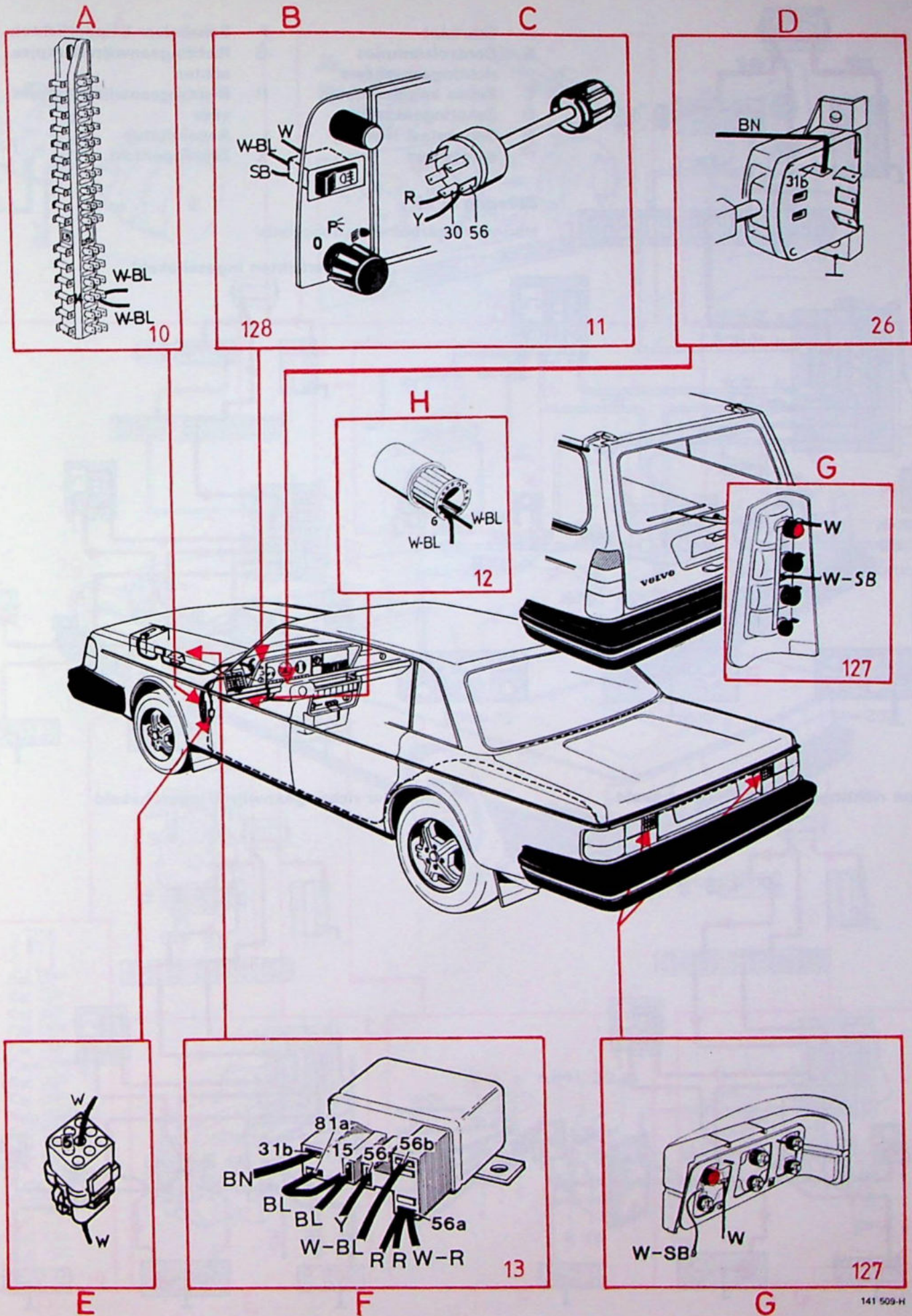

Richtingaanwijzers – knipperlichten

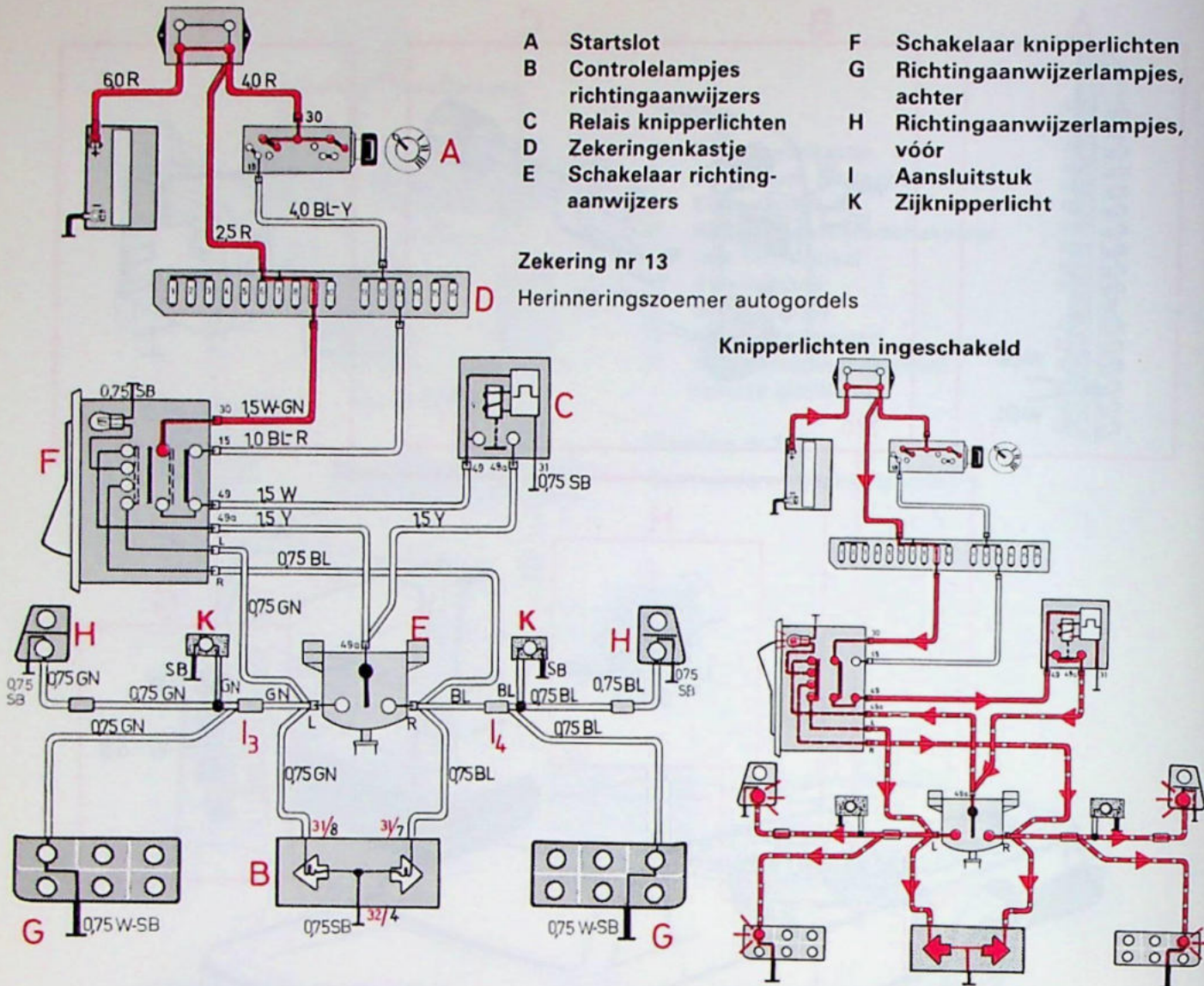

Knipperlichten ingeschakeld

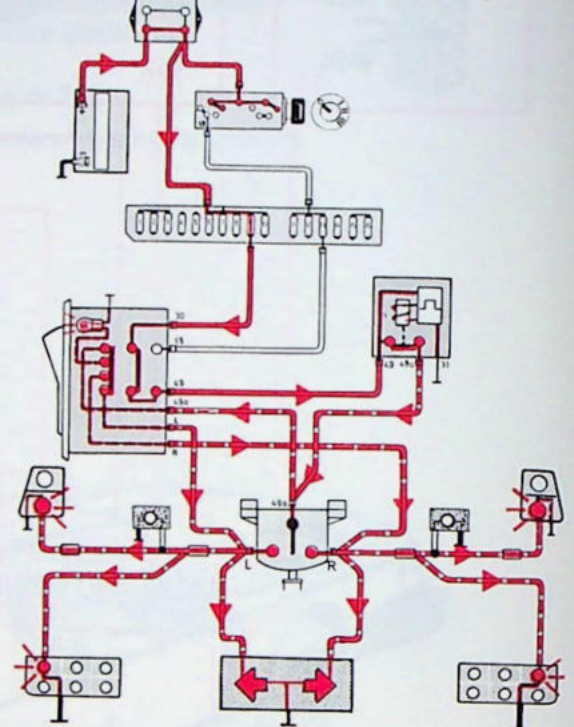

Linker richtingaanwijzer ingeschakeld

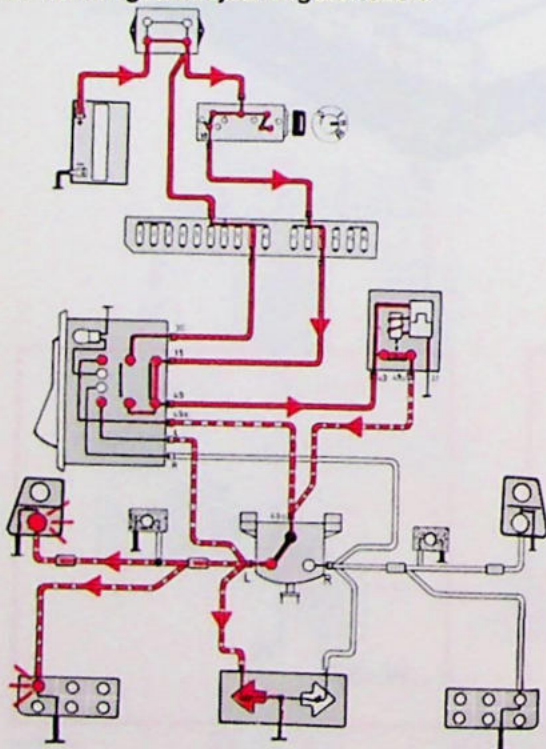

Rechter richtingaanwijzer ingeschakeld

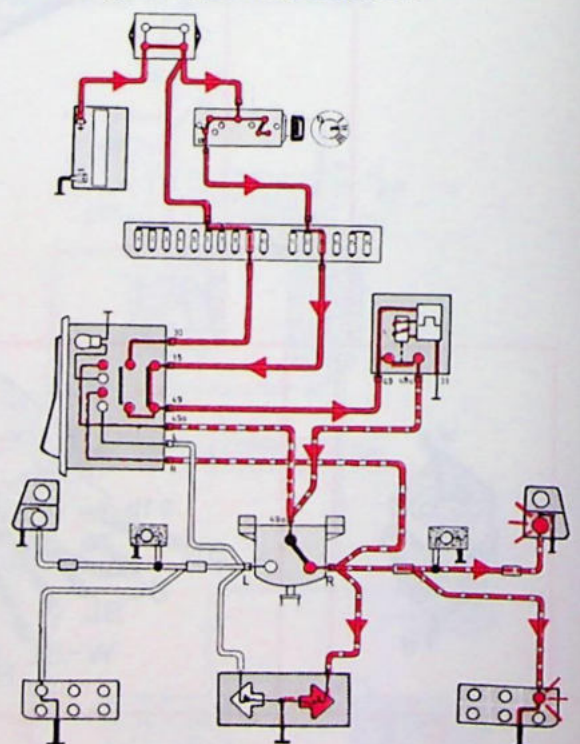

Richtingaanwijzers – knipperlichten

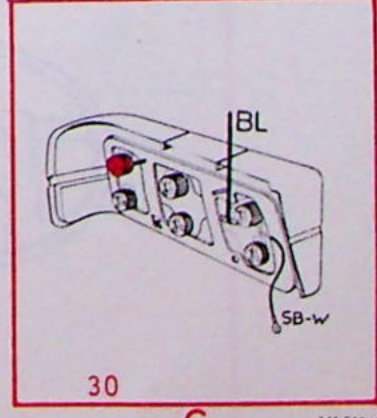
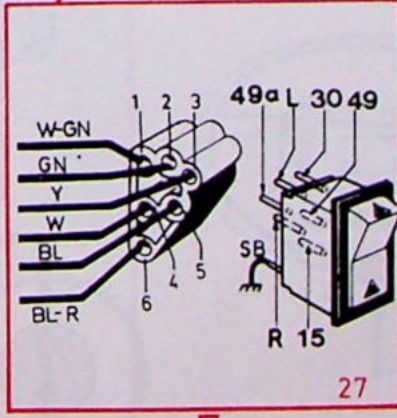
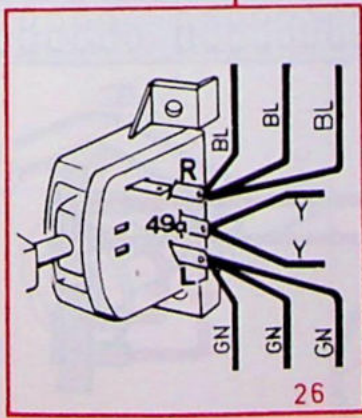
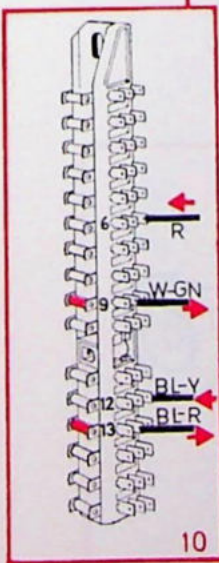
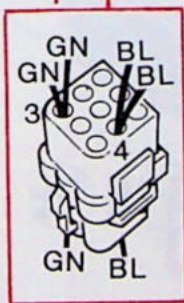
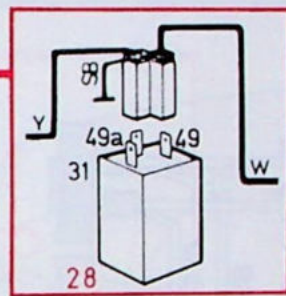
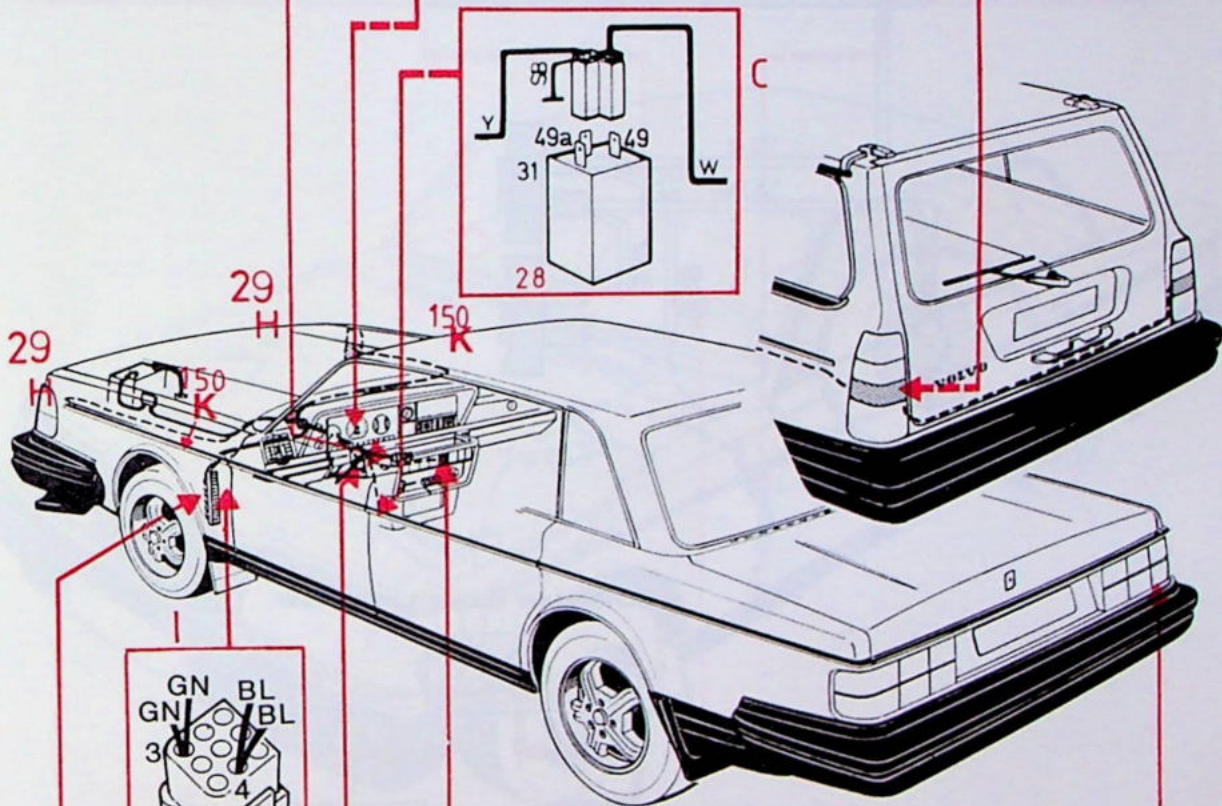
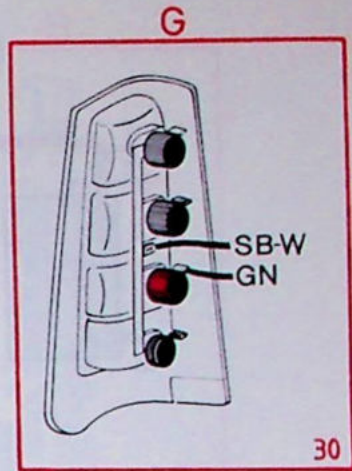
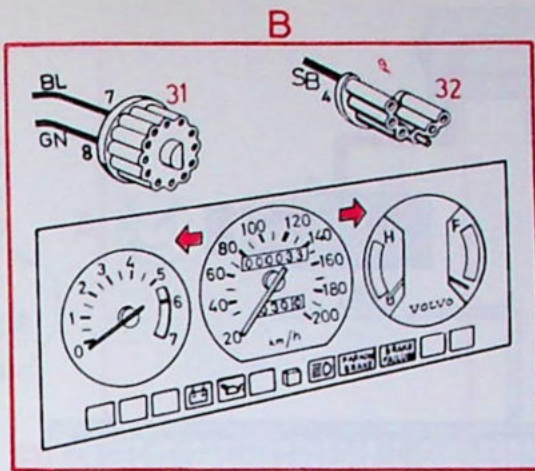
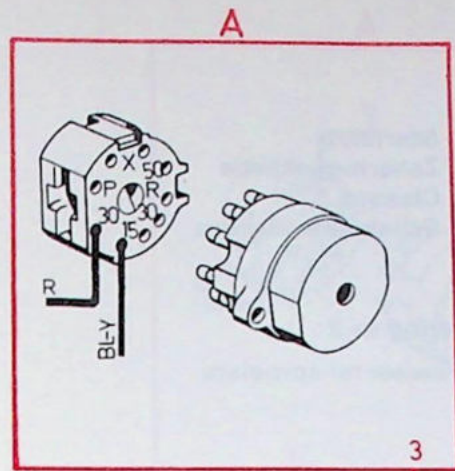

141 510-H

Claxons

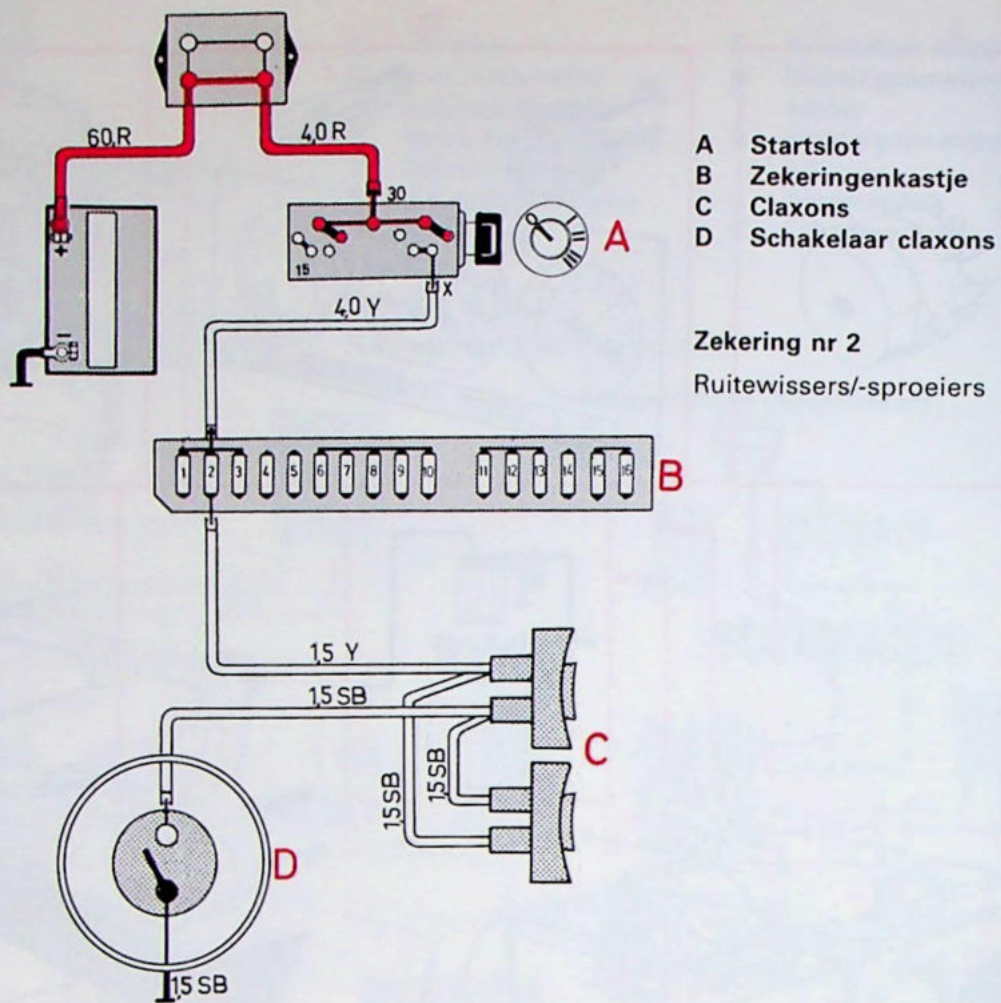

Schakelaar claxons ingedrukt

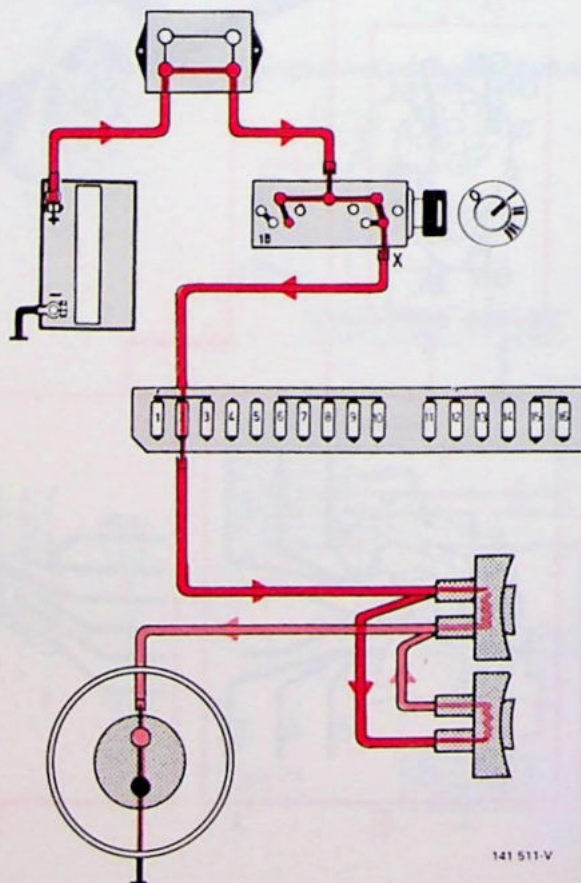

141 511-V

Claxons

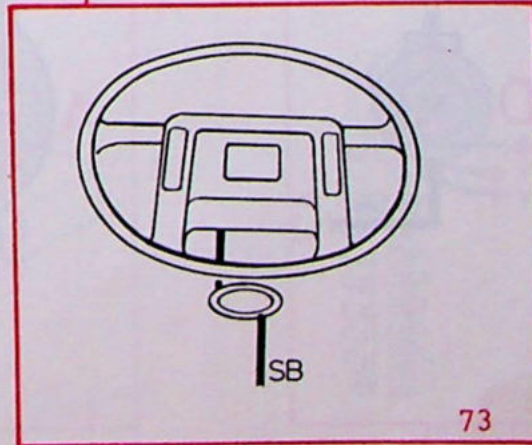
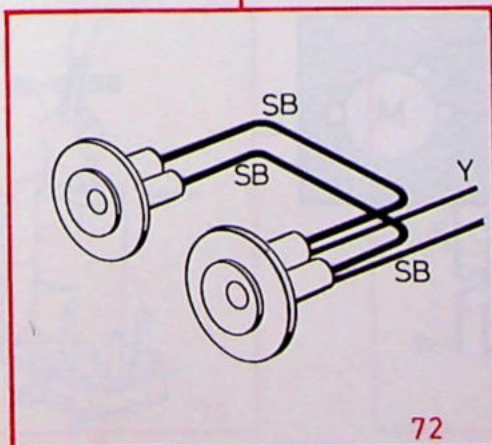
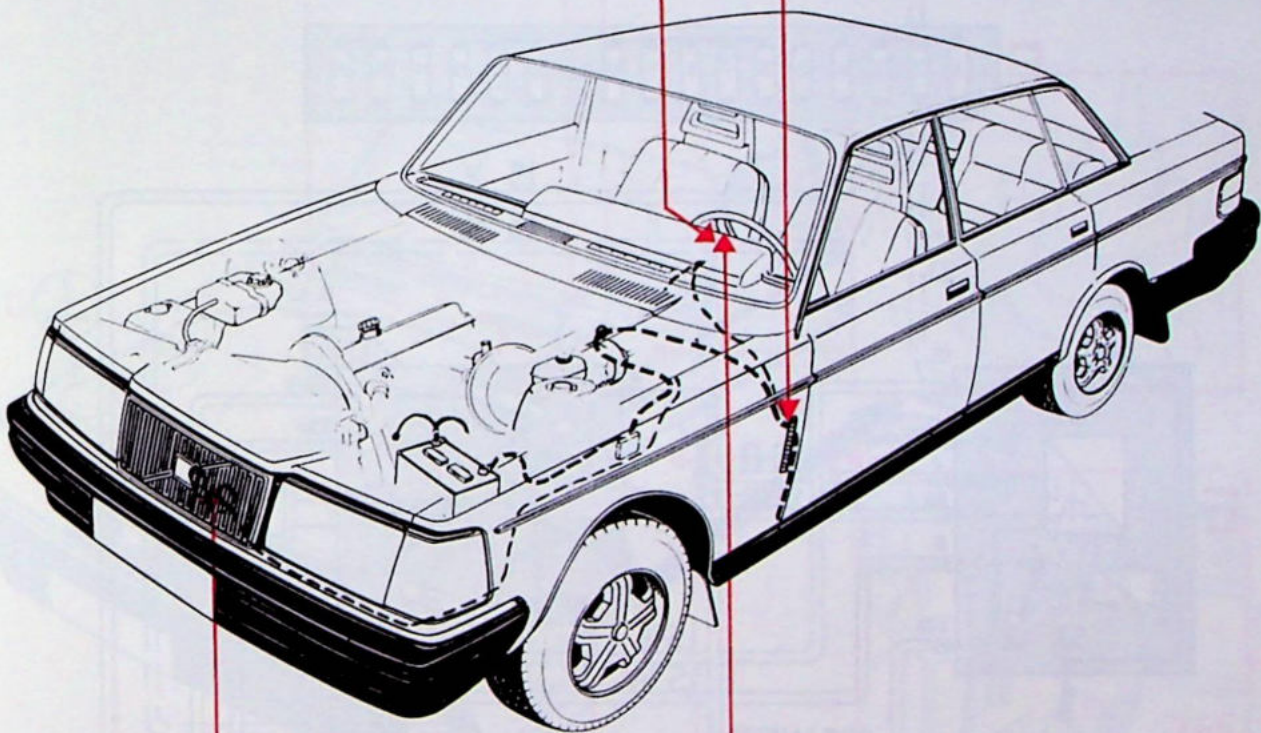
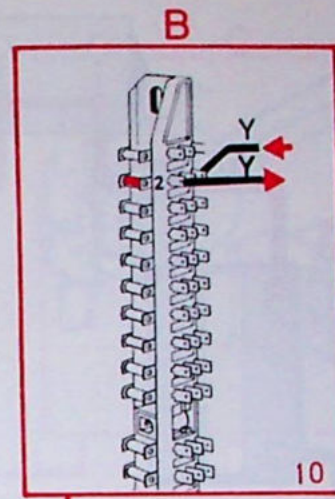
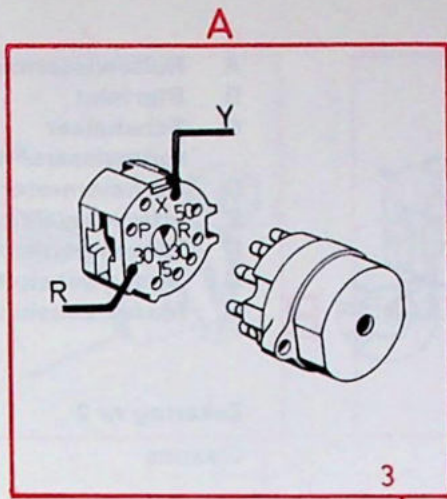

141 511-H

Ruitwissers en -sproeiers

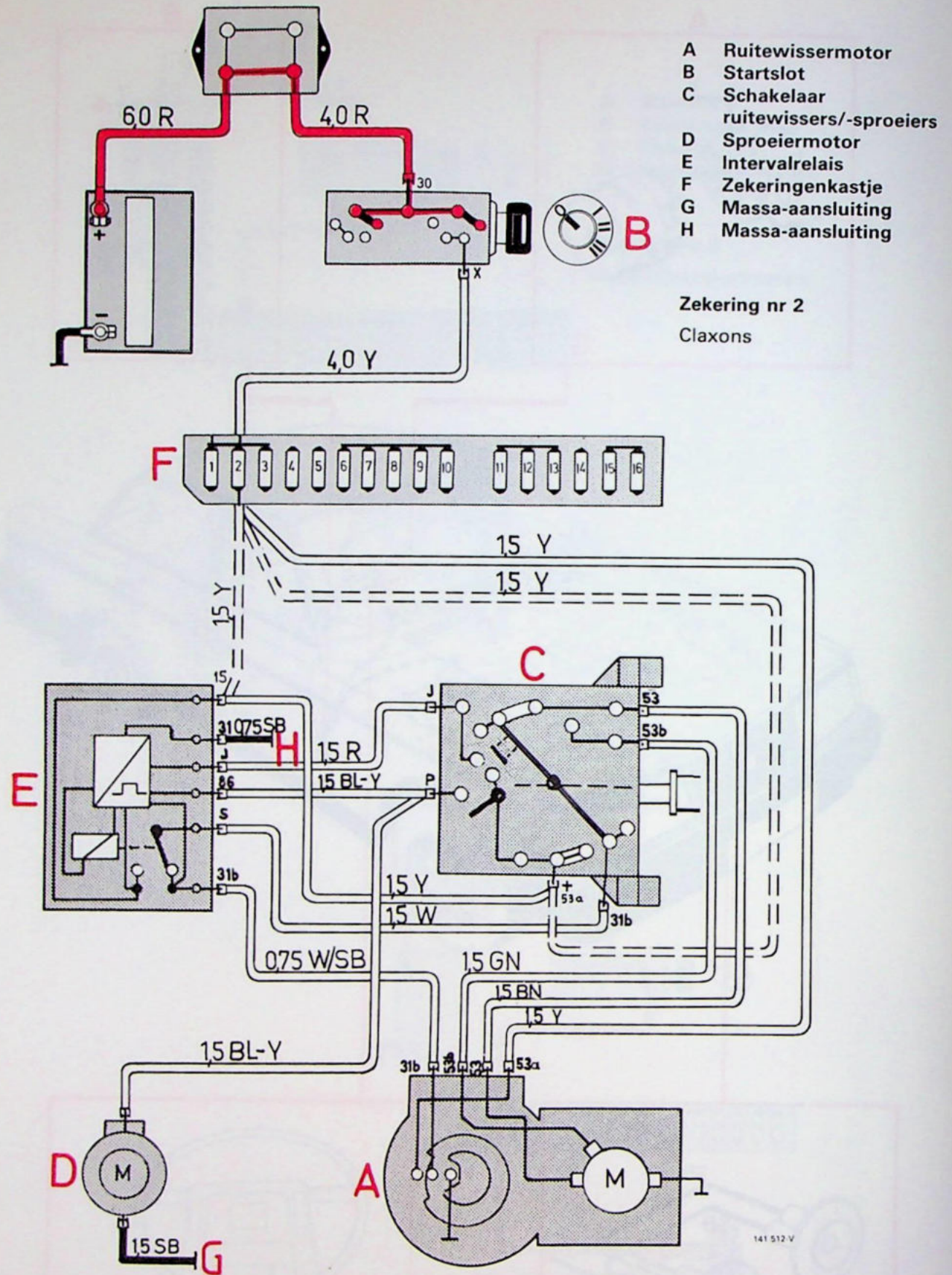

Ruitwissers en -sproeiers

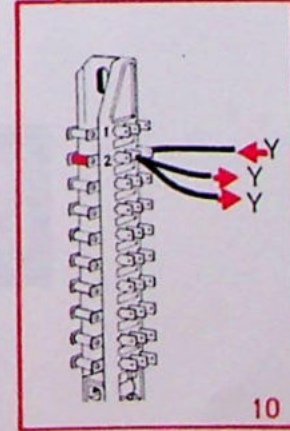
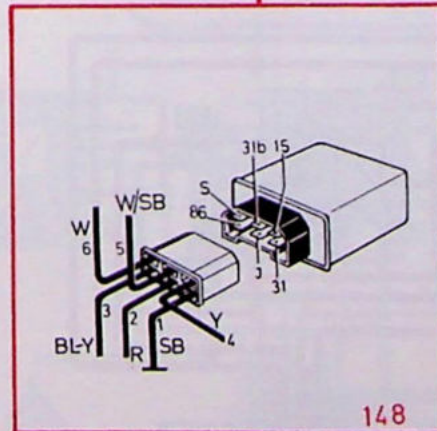
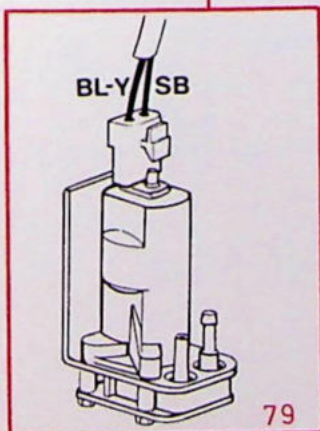
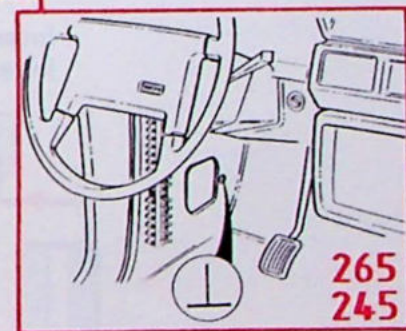
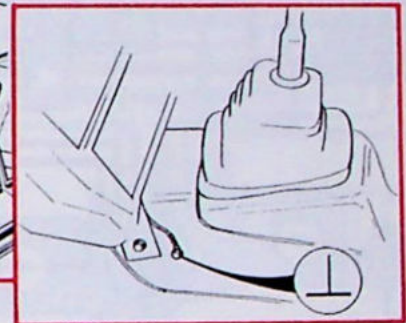
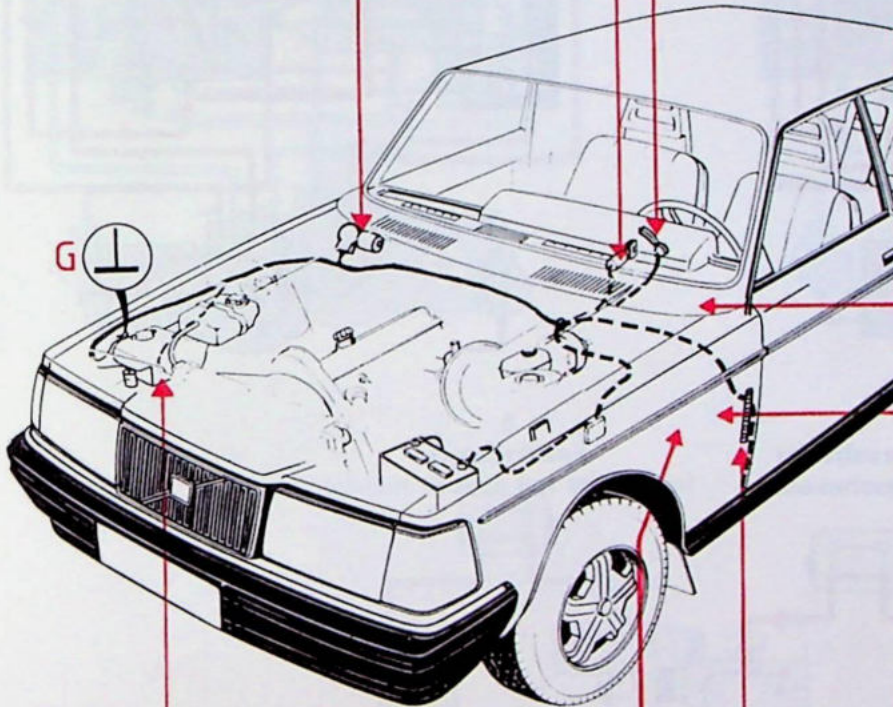
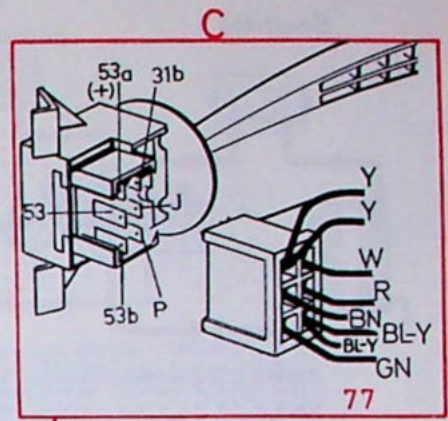
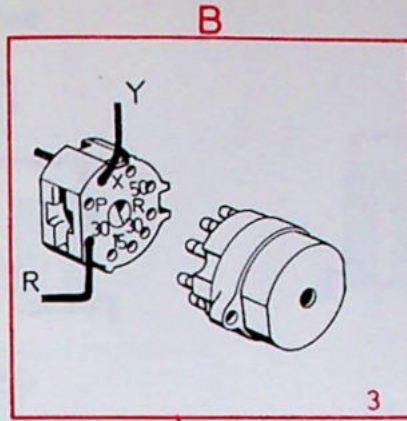
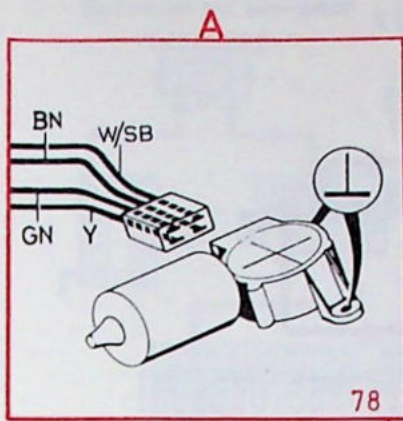

141 512 H

Ruitwissers en -sproeiers

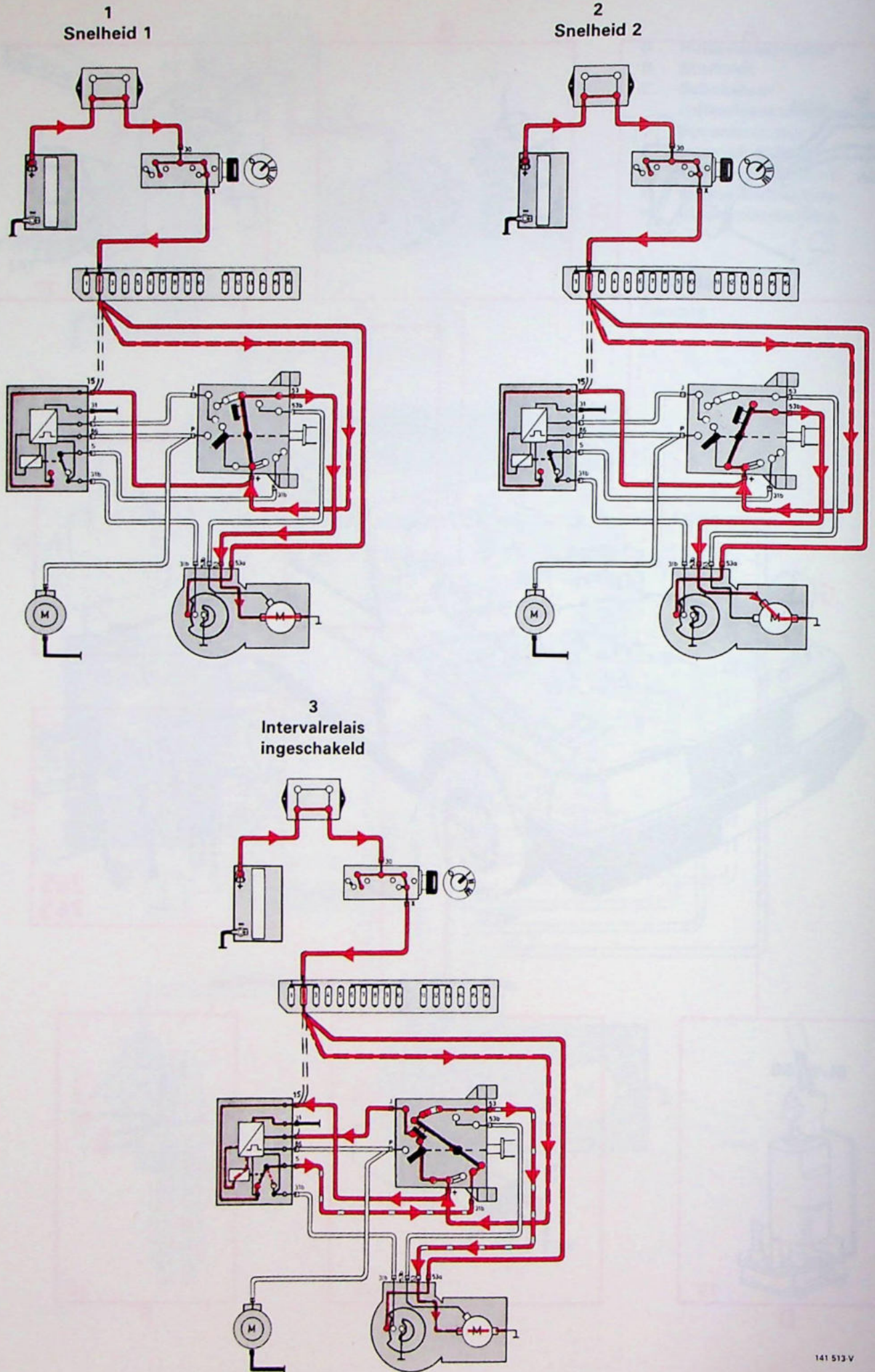

Ruitwissers en -sproeiers

4
Sproeien en een paar
wisserslagen

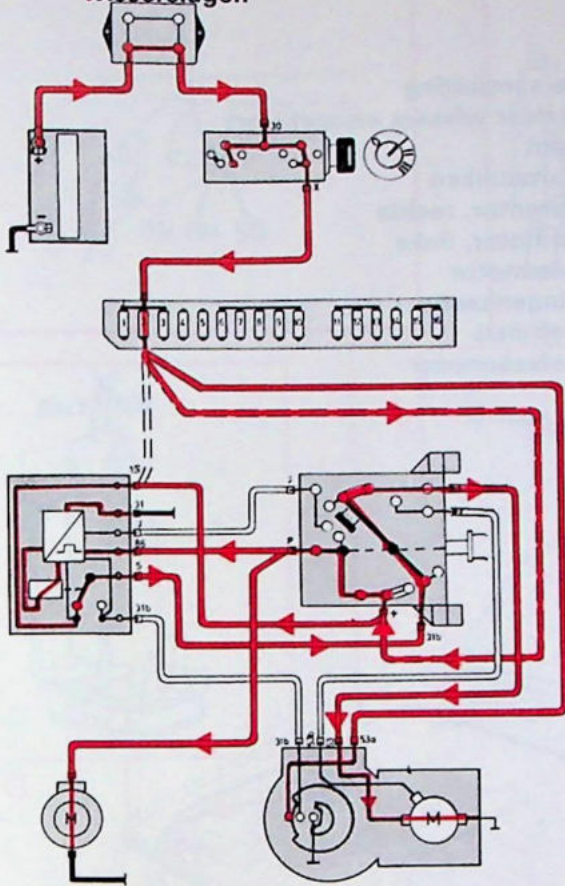

5
Retourslag

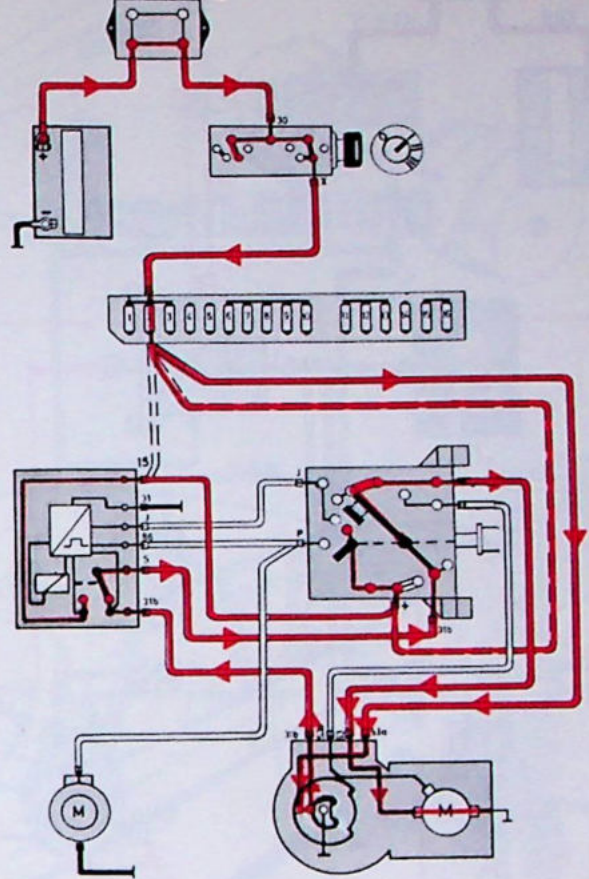

6
Retourstand
(circuit tijdens het stilzetten)

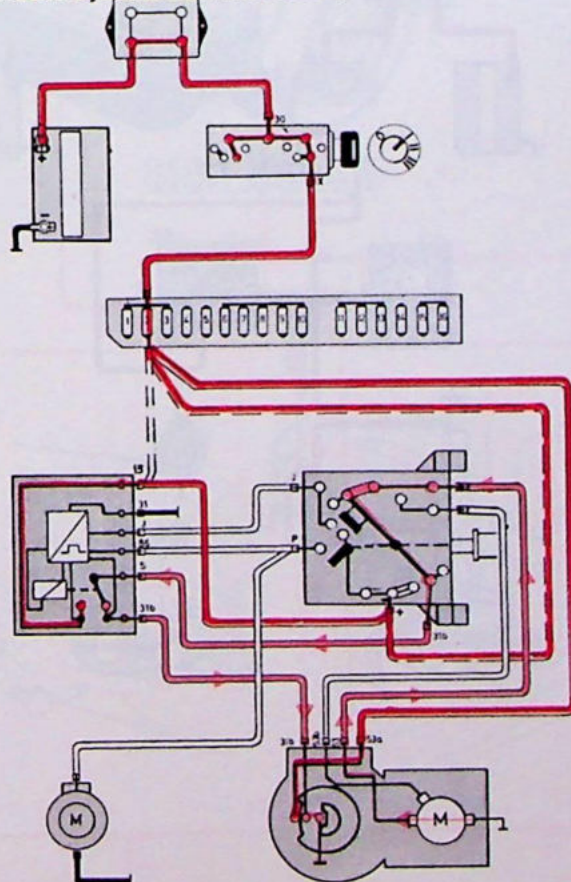

141 513 H

Koplampwissers en -sproeiers

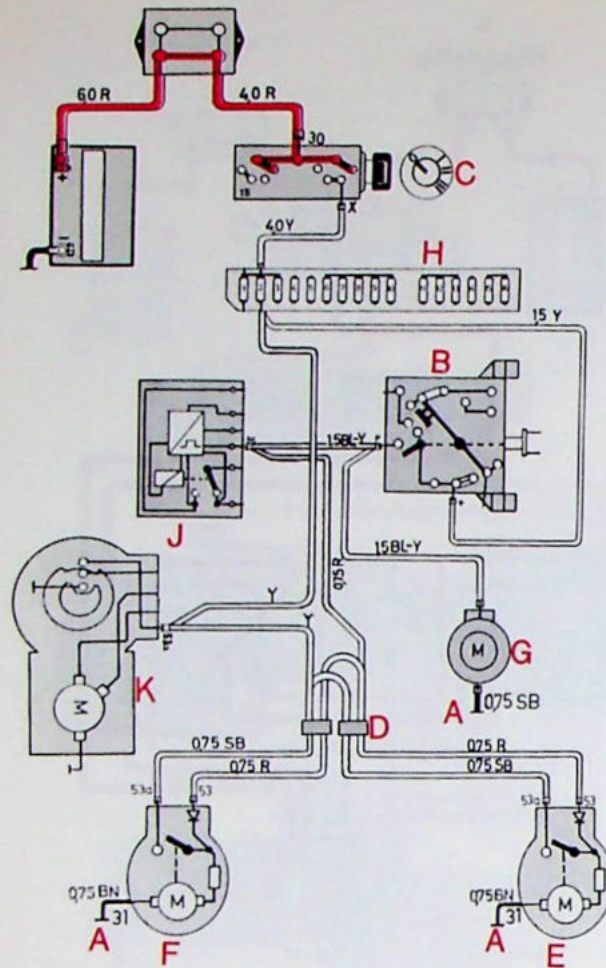

- A Massa-aansluiting
- B Schakelaar wissers en sproeiers
- C Startslot
- D Aansluitstukken
- E Wissermotor, rechts
- F Wissermotor, links
- G Sproeiermotor
- H Zekeringenkastje
- J Intervalrelais
- K Ruitwissermotor

Zekering nr 2
Claxons

Wissers en sproeiers ingeschakeld

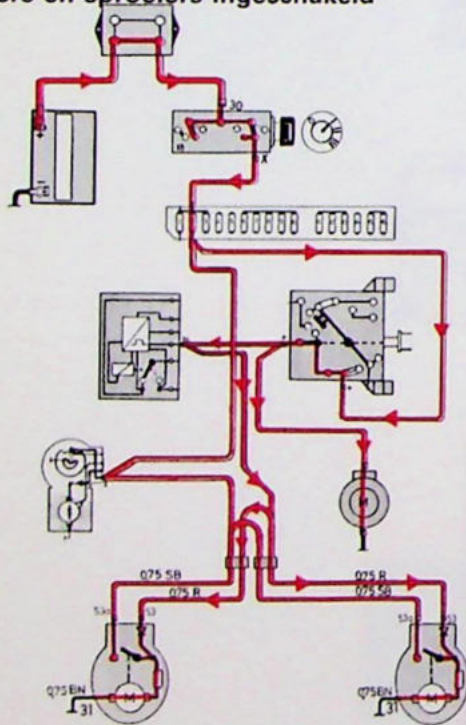

Retourslag

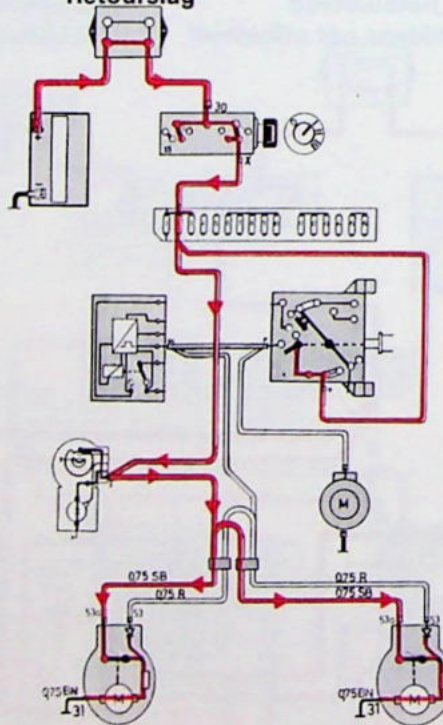

Ruststand

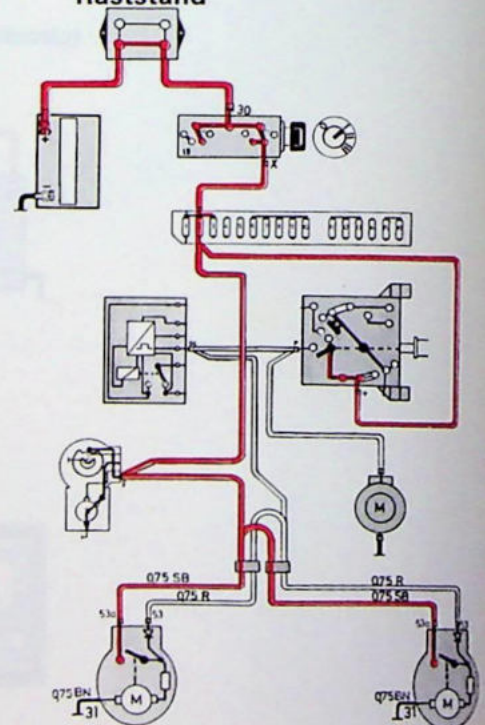

141 514 V

Koplampwissers en -sproeiers

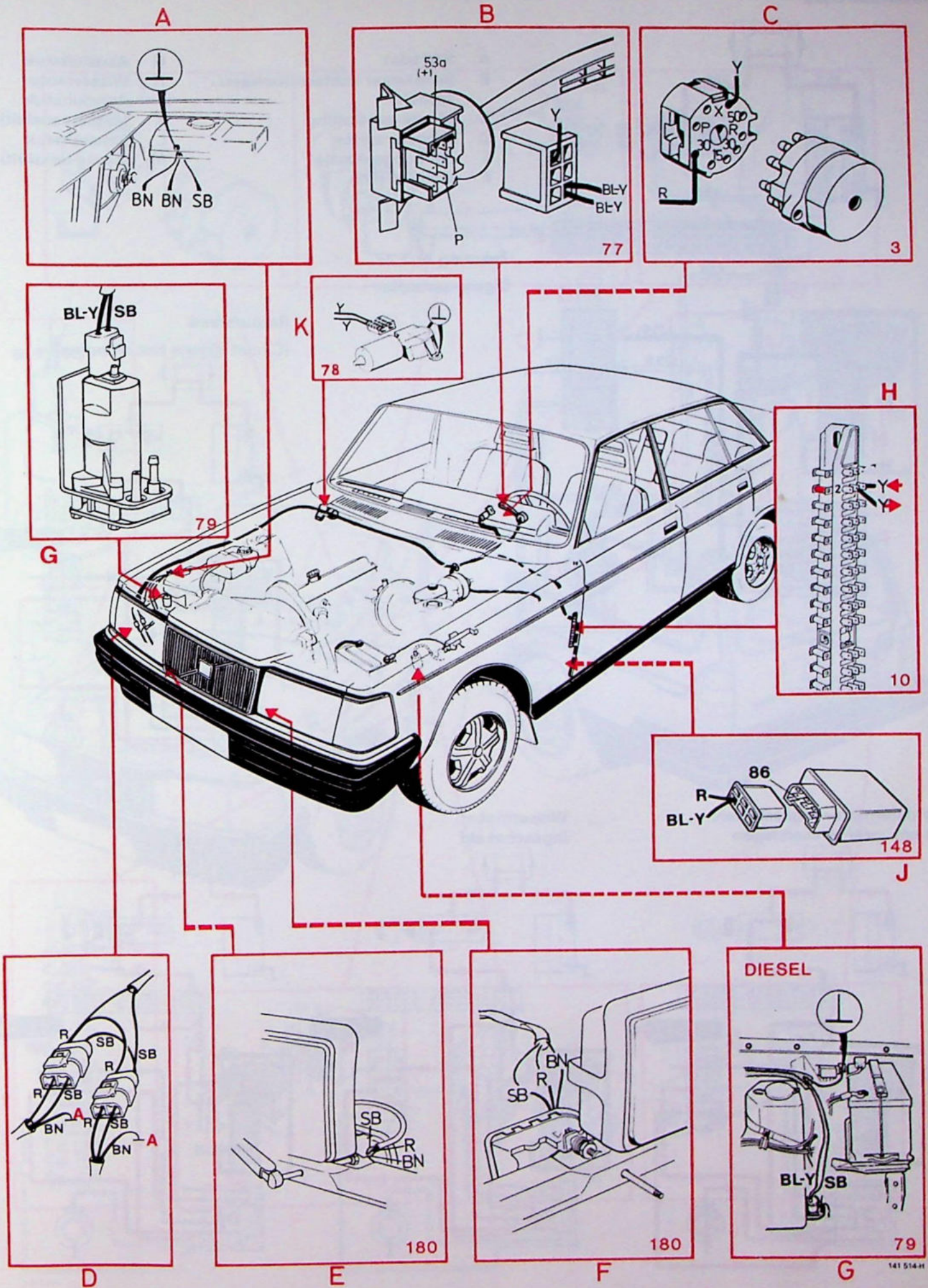

Achterraitwisser en -sproeier

met intervalrelais

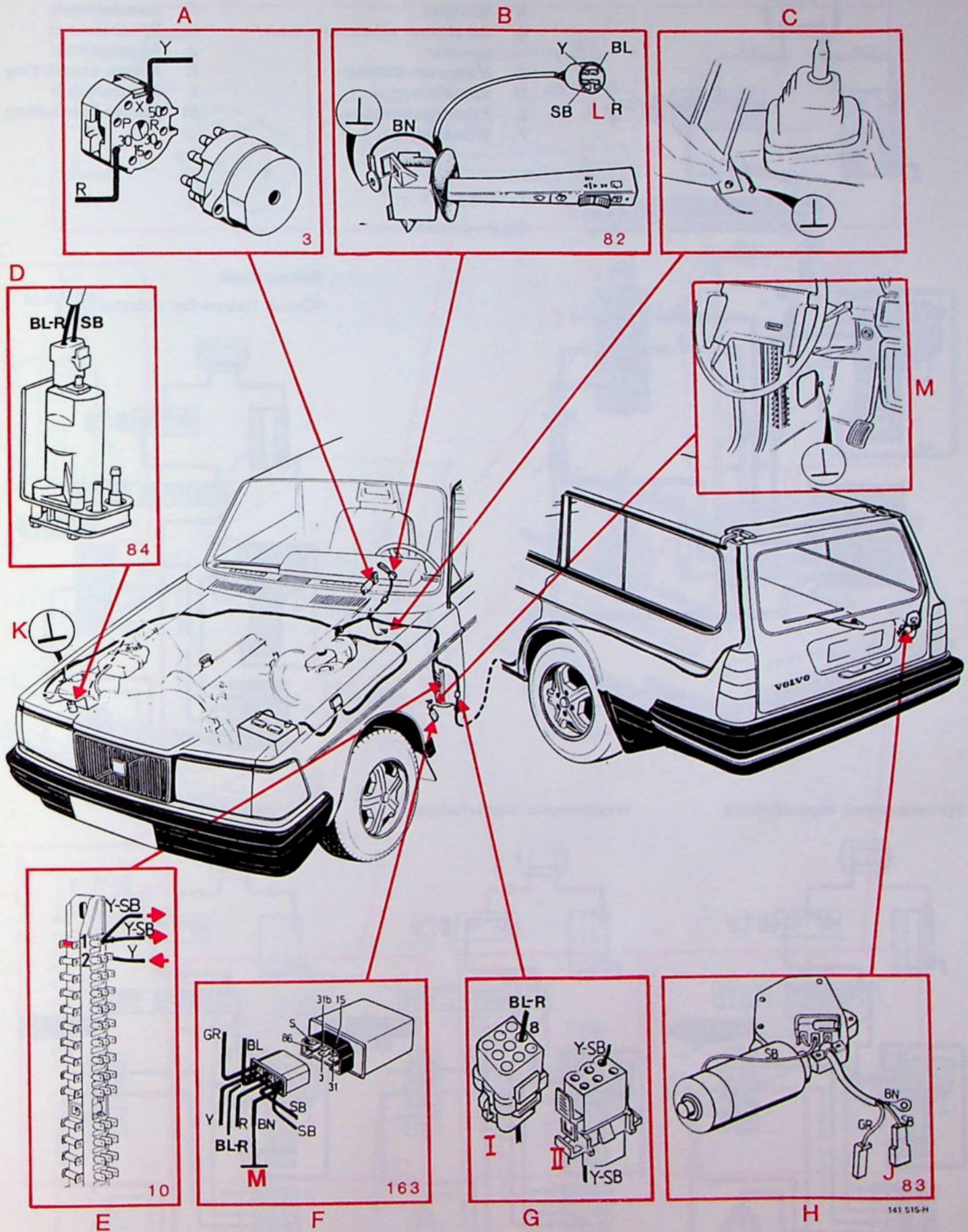

Achterrauitwisser en -sproeier

zonder intervalrelais

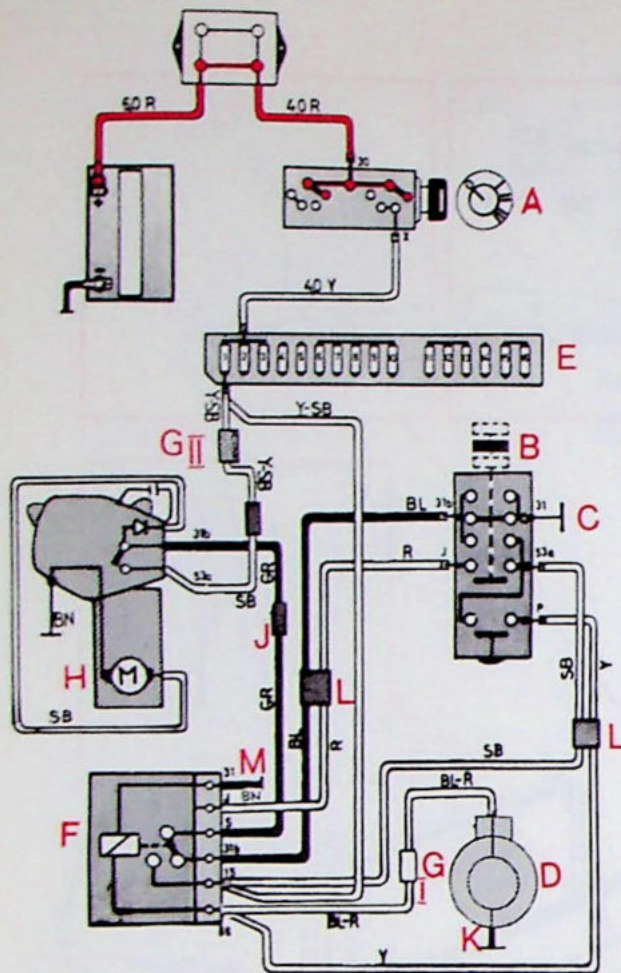

- A Startslot
- B Schakelaar achterrauitwisser/-sproeier
- C Massa-aansluiting
- D Sproeiermotor
- E Zekeringenkastje
- F Wisserrelais

- G Aansluitstuk
- H Wissermotor
- J Aansluitstuk
- K Massa-aansluiting
- L Aansluitstuk
- M Massa-aansluiting

Zekering nr 1
Sigare-aansteker

Retourstand
(Circuit tijdens het stilzetten)

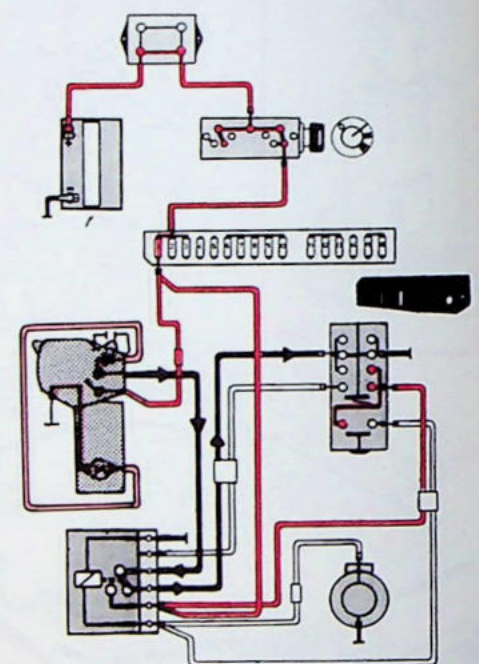

Sproeiermotor ingeschakeld

Wissermotor ingeschakeld

Retourslag

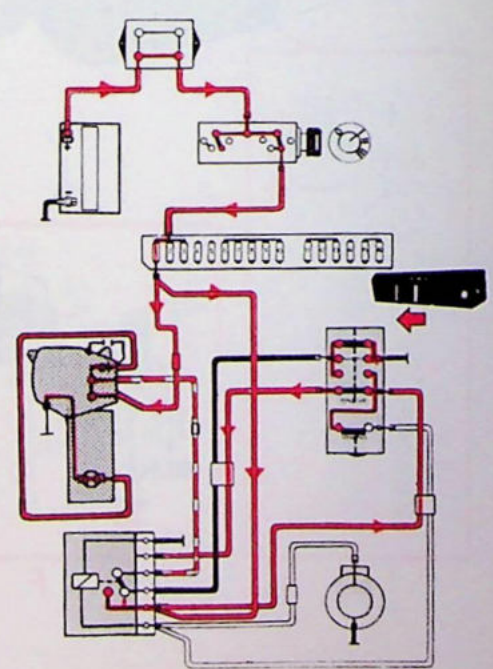
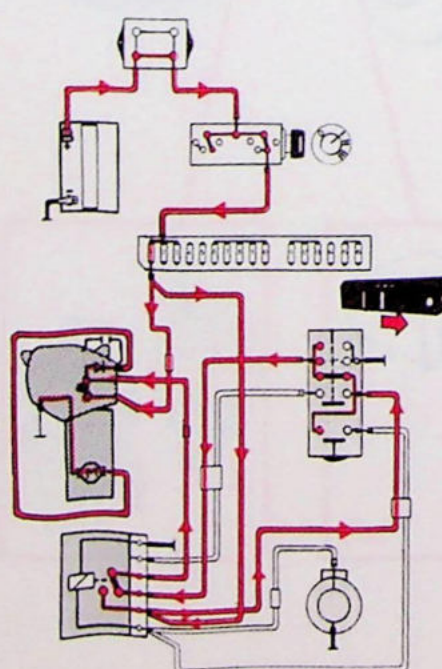
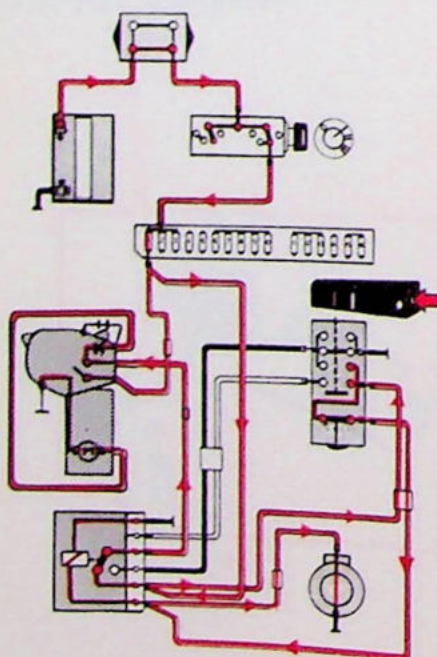

141 516 V

Achterraitwisser en -sproeier

zonder intervalrelais

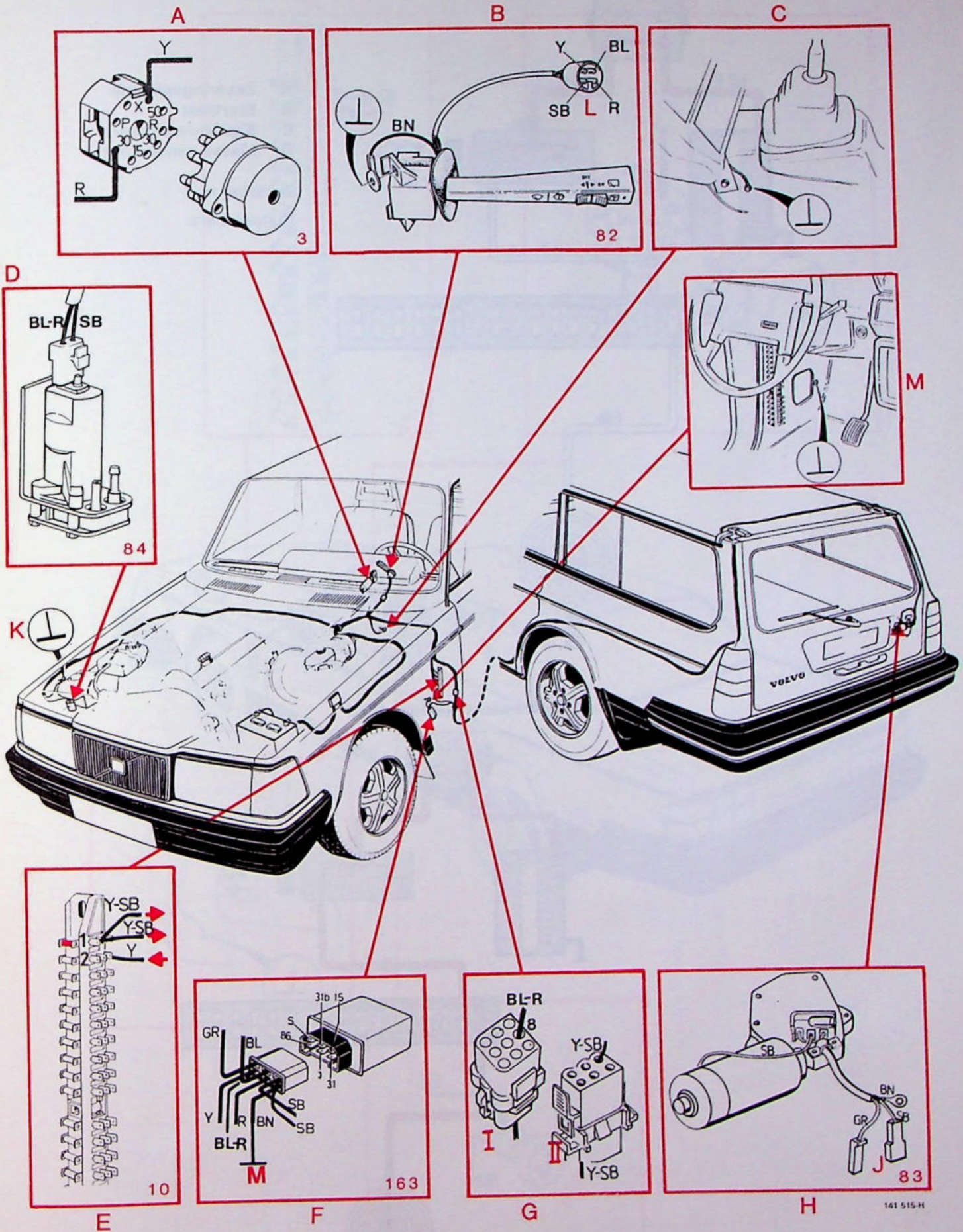

Sigare-aansteker

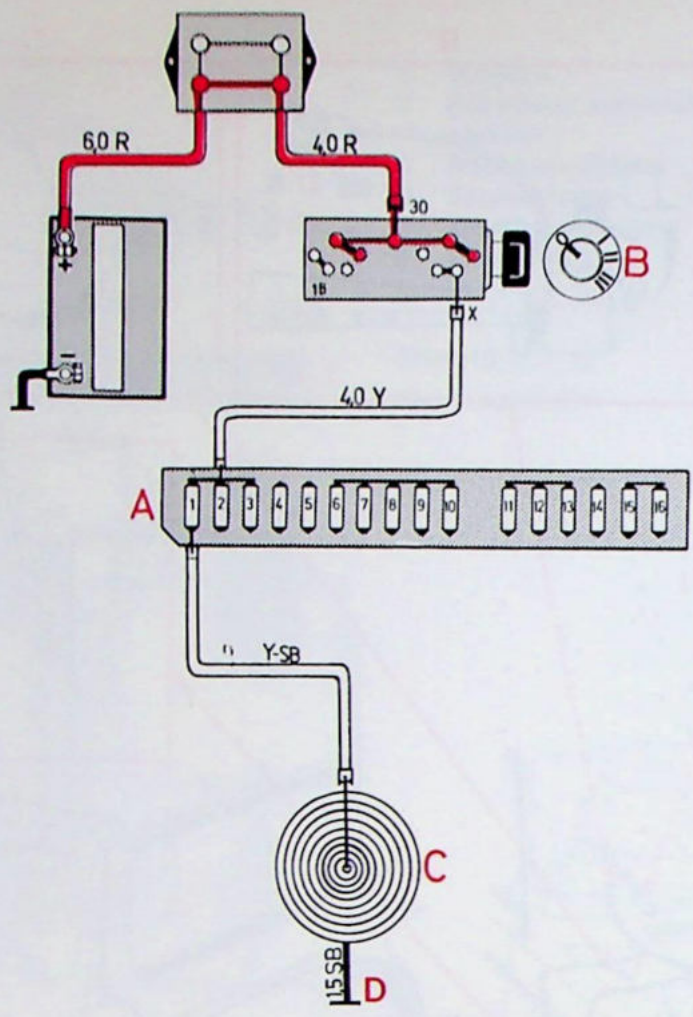

- A Zekeringenkastje
- B Startslot
- C Sigare-aansteker
- D Massa-aansluiting

Zekering nr 1
Ruitewissers

Sigare-aansteker ingedrukt

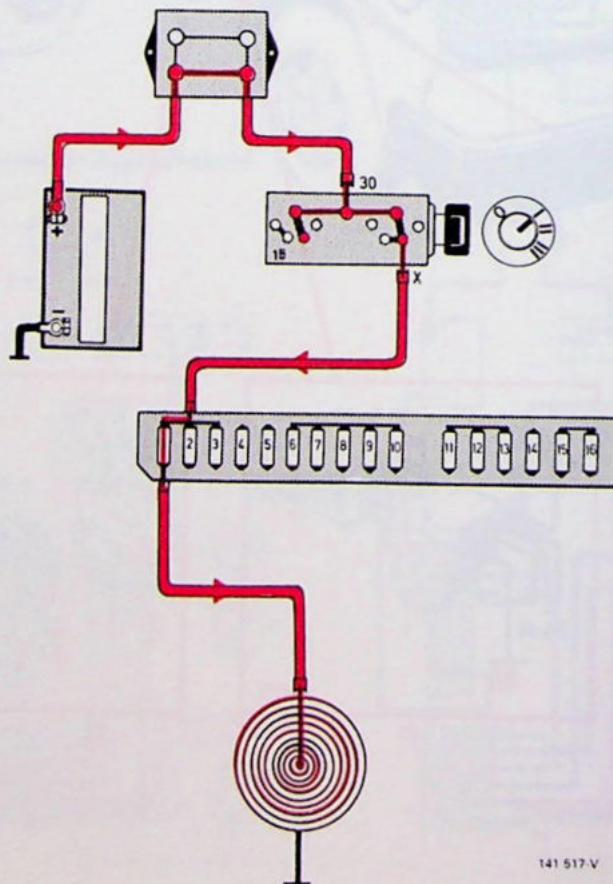

141 517-V

Sigare-aansteker

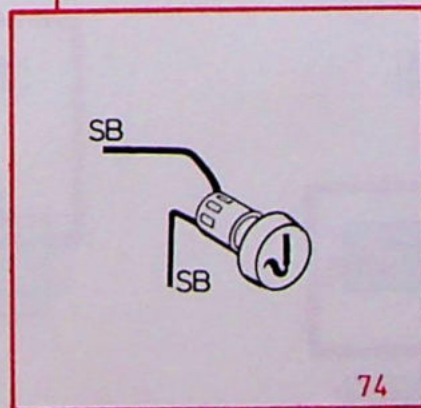
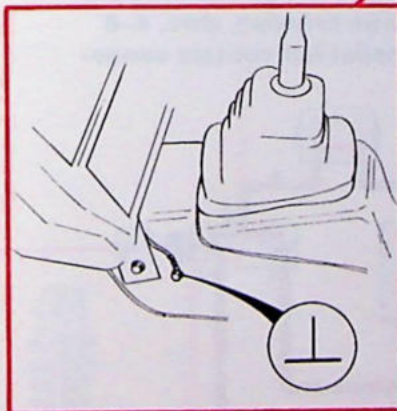
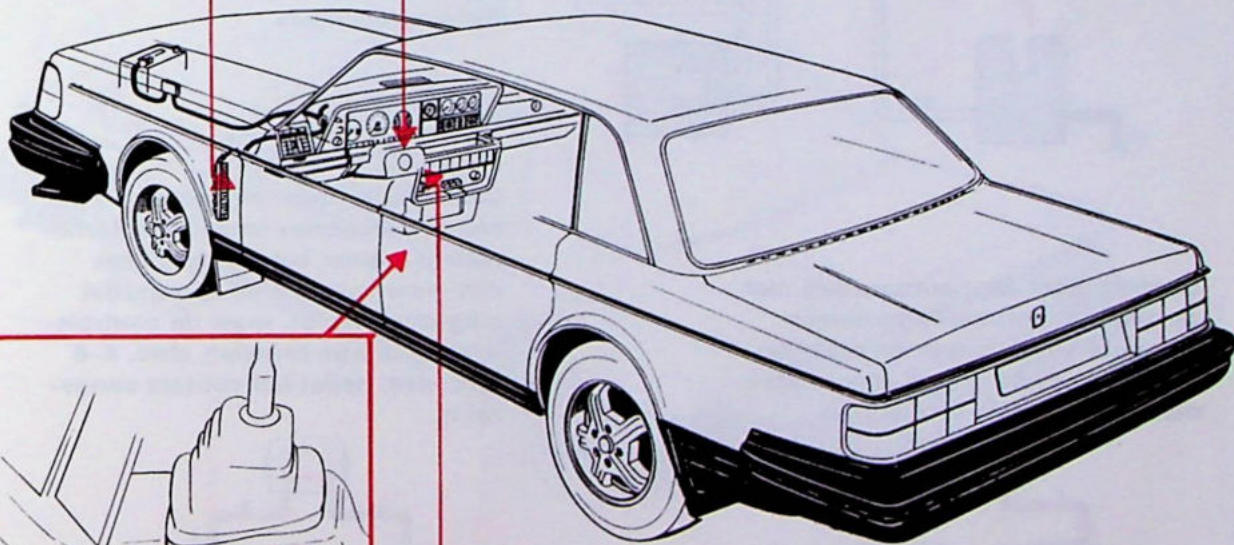
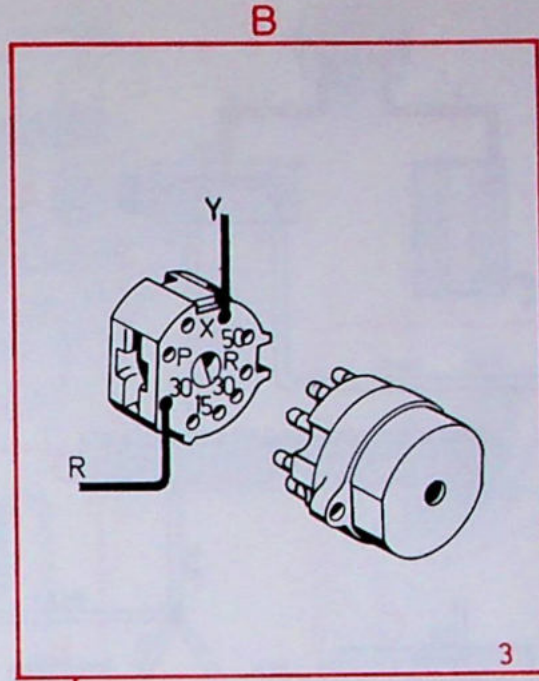
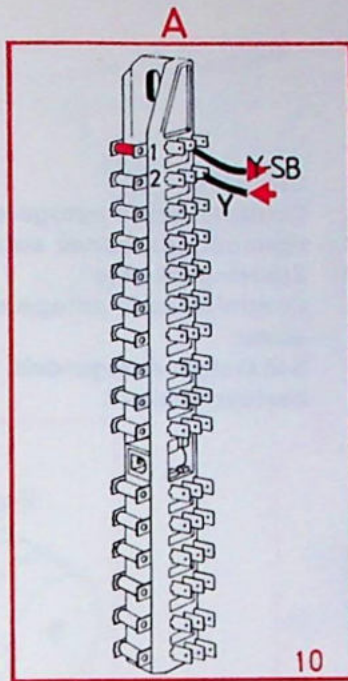

141 517-H

Waarschuwingssysteem autogordels, USA

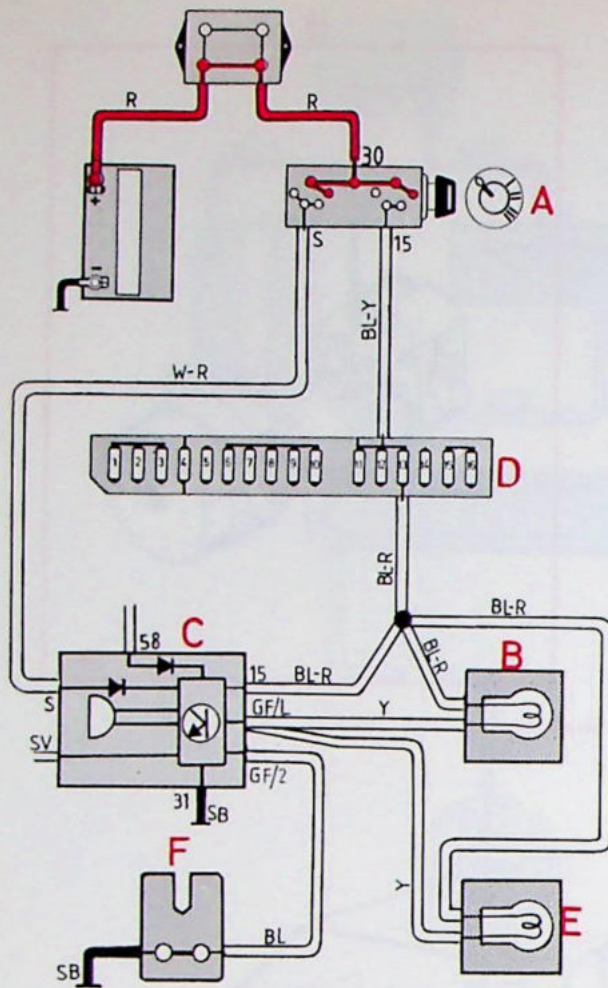

- A Startslot
- B Controlelampje autogordels, vóór
- C Herinneringszoemer autogordels
- D Zekeringenkastje
- E Controlelampje autogordels, achter
- F Schakelaar autogordels, bestuurderskant

Zekering nr 13
 Instrumentenpaneel
 Richtingaanwijzers

Contact staat aan; autogordels niet omgedaan. Herinneringszoemer autogordels gaat over en controlelampjes branden nog 4-8 seconden, nadat het contact aangezet is.

Contact staat aan; autogordels binnen 4-8 seconden omgedaan. Herinneringszoemer autogordels gaat niet meer over, als de autogordel omgedaan wordt, maar de controlelampjes blijven branden, dwz. 4-8 seconden, nadat het contact aangezet is.

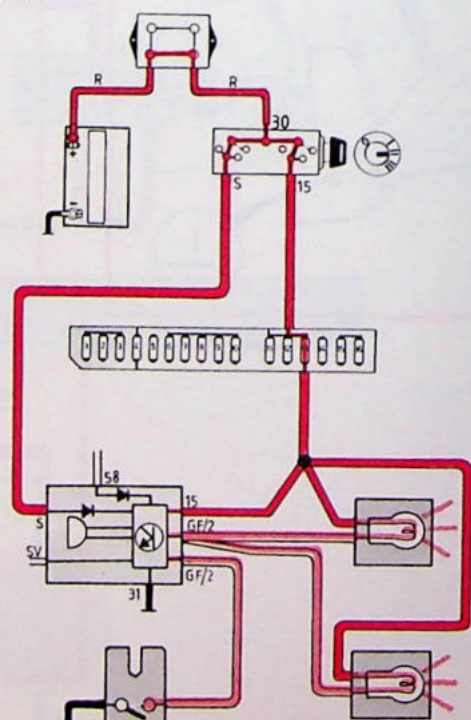
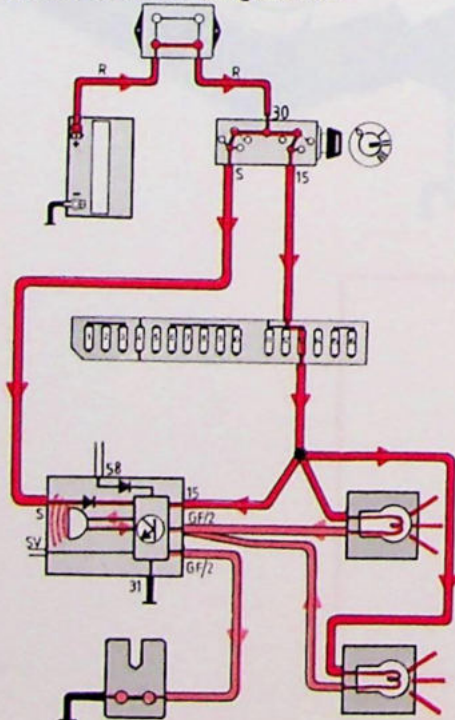

141 518 V

Waarschuwingssysteem autogordels, USA

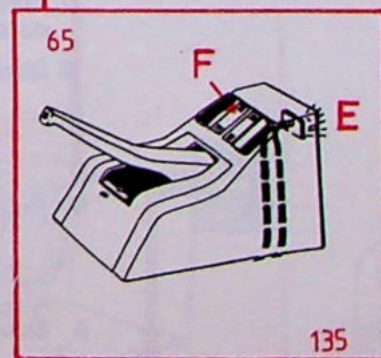
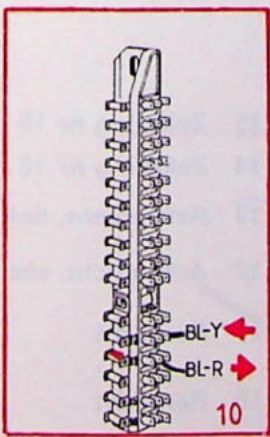
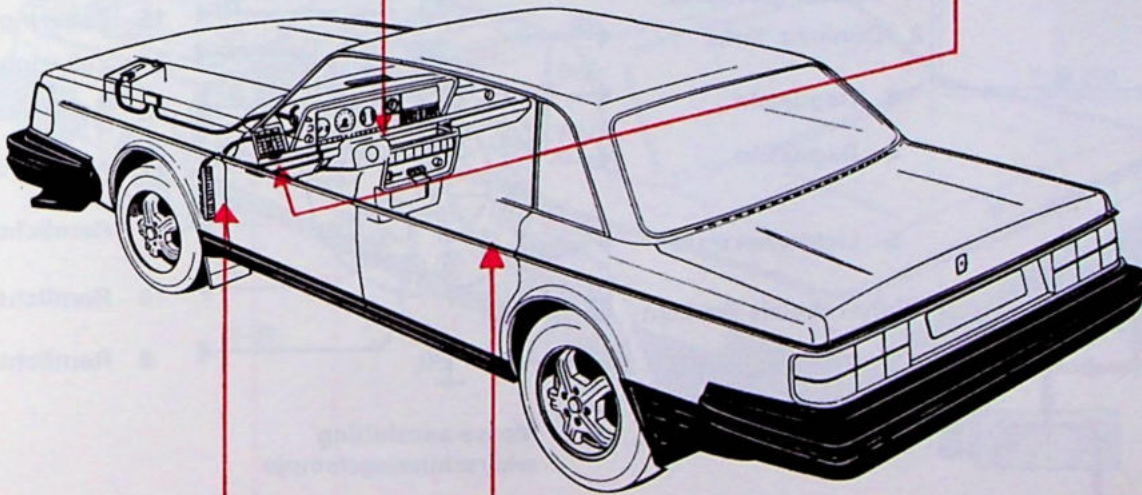
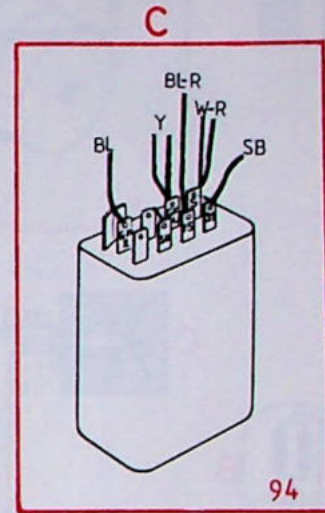
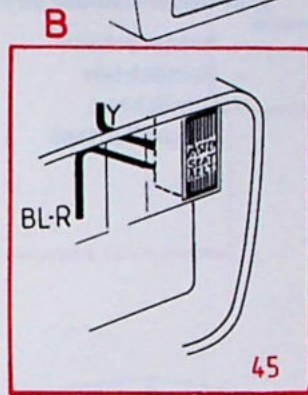
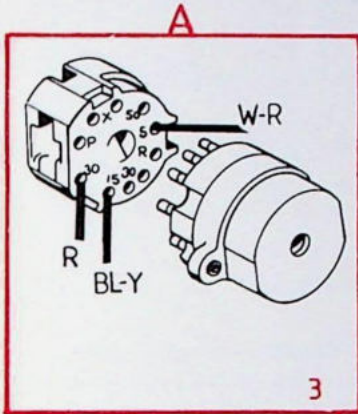
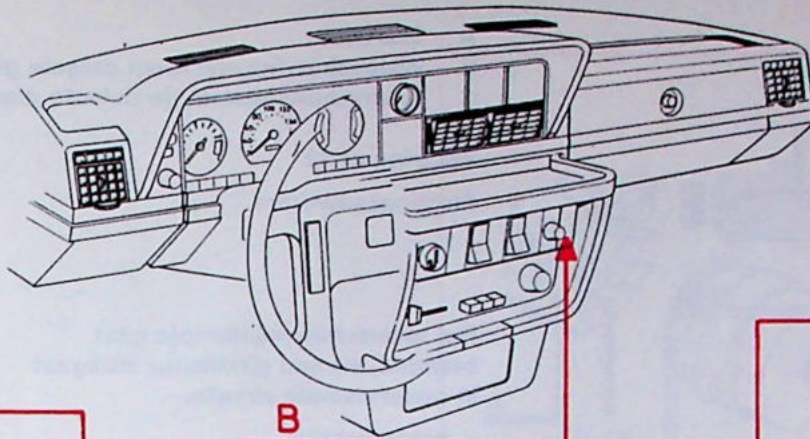

141 518-H

Waarschuwingssysteem defecte gloeilamp

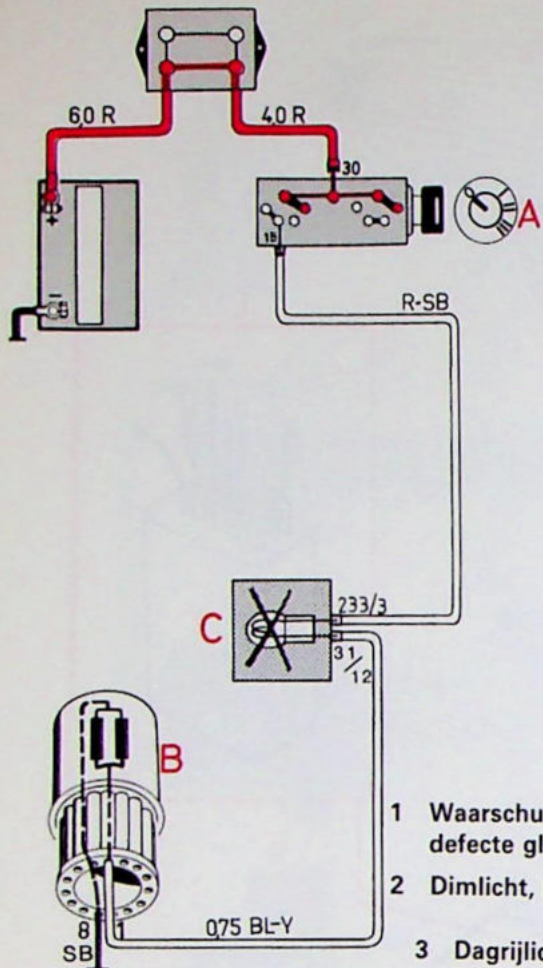

- A Startslot
- B Waarschuwingssysteem defecte gloeilamp
- C Waarschuwinglampje defecte gloeilamp

Zekering nr 13
Richtingaanwijzers

Het waarschuwinglampje gaat branden, als een gloeilamp stukgaat in onderstaande circuits.

- Achterlichten
- Remlichten
- Dimlichten
- (Dagrijlichten)

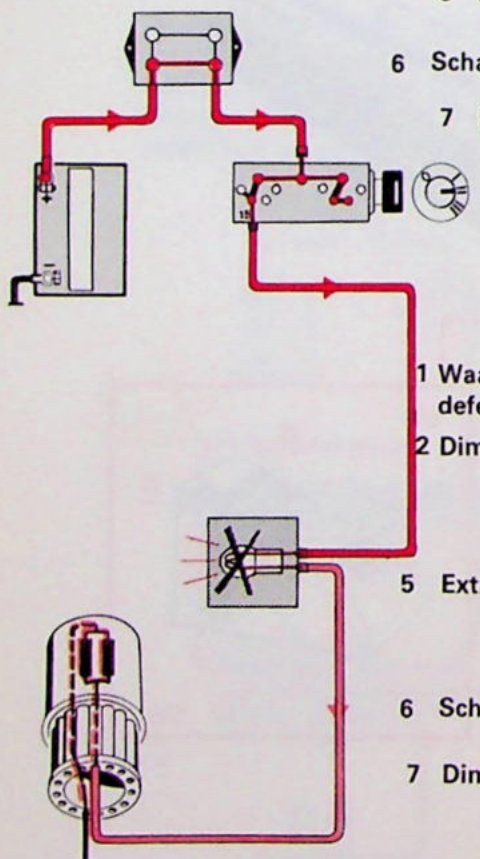

- 1 Waarschuwinglampje defecte gloeilamp
- 2 Dimlicht, links
- 3 Dagrijlicht
- 4 Dagrijlicht
- 5 Lichtschakelaar
- 6 Schakelrelais dimlicht
- 7 Dimlicht, rechts

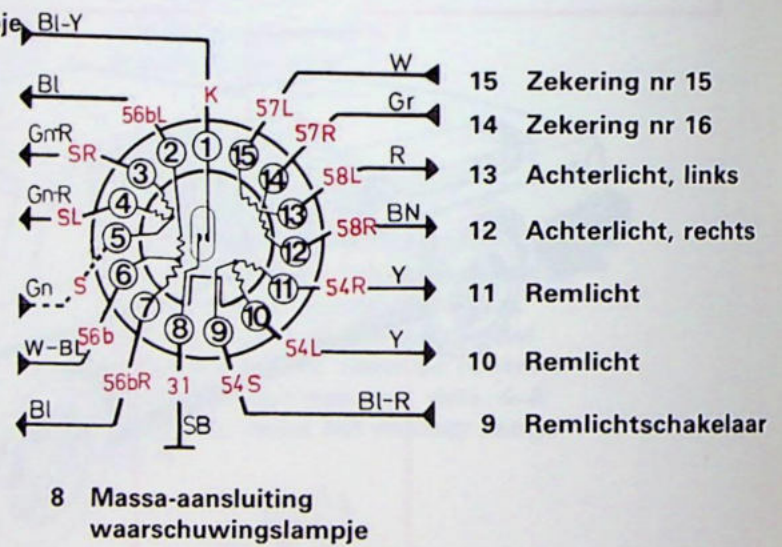

- 1 Waarschuwinglampje defecte gloeilamp
- 2 Dimlicht, links
- 5 Extra remlicht
- 6 Schakelrelais dimlicht
- 7 Dimlicht, rechts

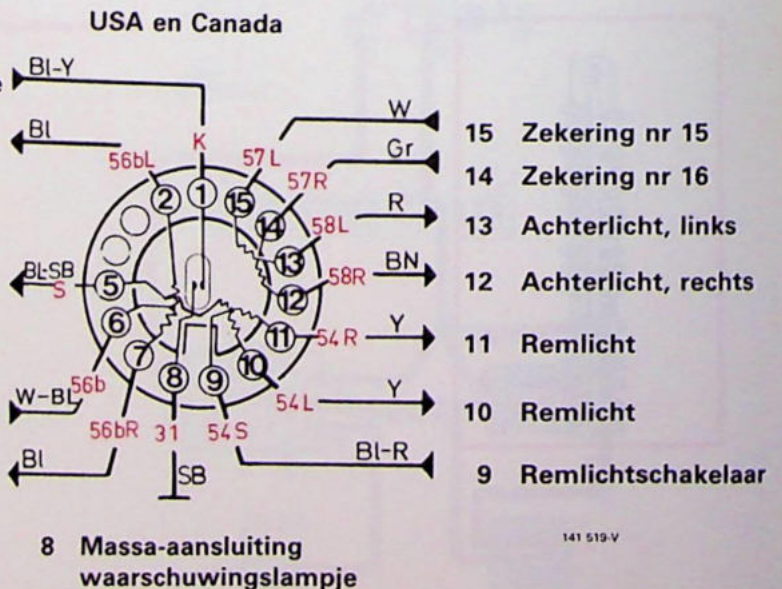

Waarschuwingssysteem defecte gloeilamp

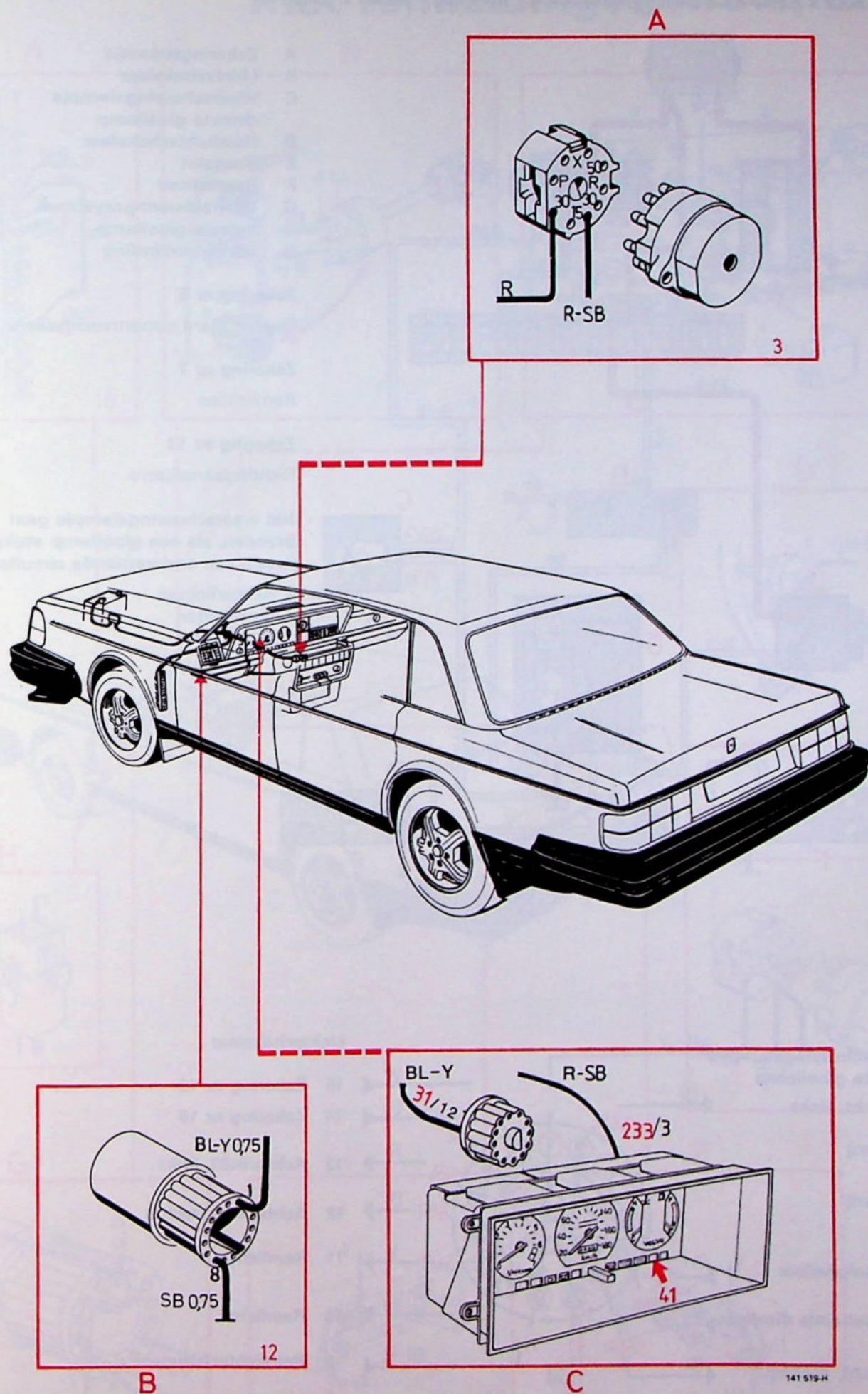

Waarschuwingssysteem defecte gloeilamp met remleidingcontrole, Europa

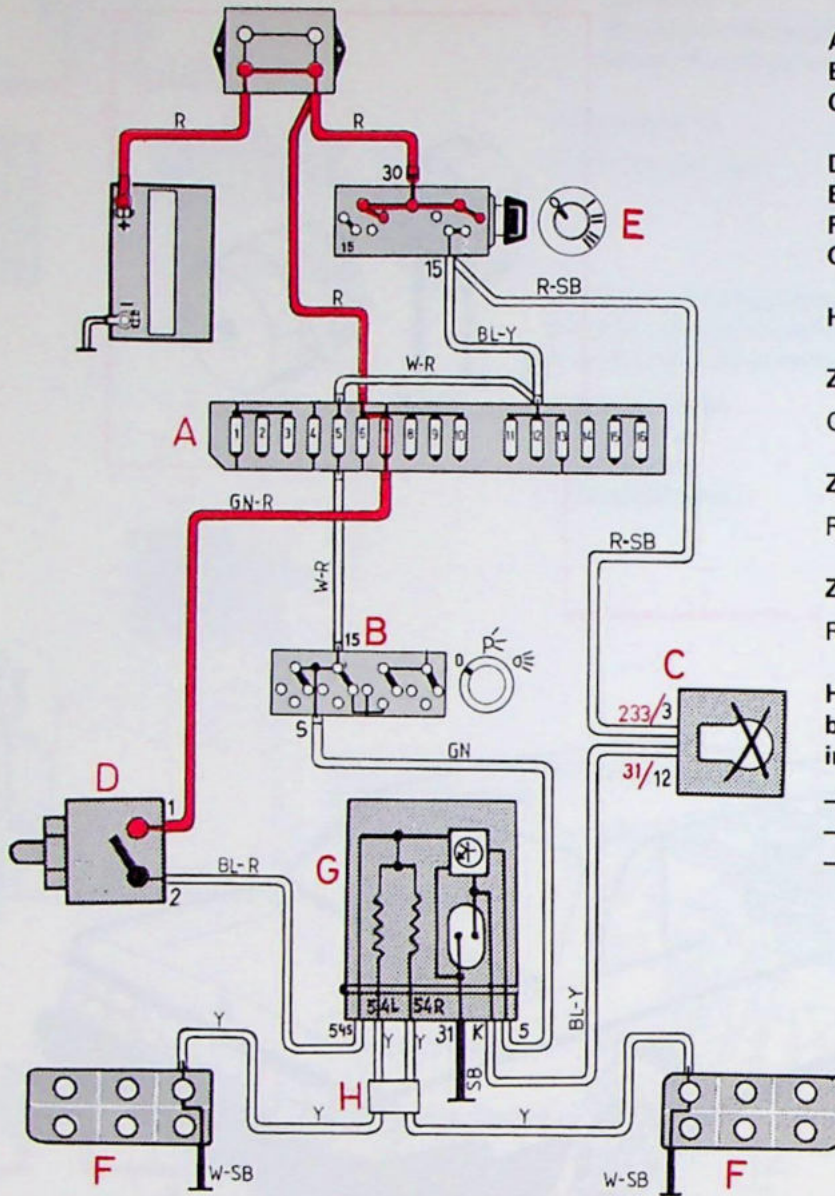

- A Zekeringenkastje
- B Lichtschakelaar
- C Waarschuwinglampje defecte gloeilamp
- D Remlichtschakelaar
- E Startslot
- F Remlichten
- G Waarschuwingssysteem defecte gloeilamp
- H Stekerverbinding

Zekering nr 5

Geen andere stroomverbruikers

Zekering nr 7

Remlichten

Zekering nr 13

Richtingaanwijzers

Het waarschuwinglampje gaat branden, als een gloeilamp stukgaat in een van onderstaande circuits:

- Achterlichten
- Remlichten
- Dimlichten

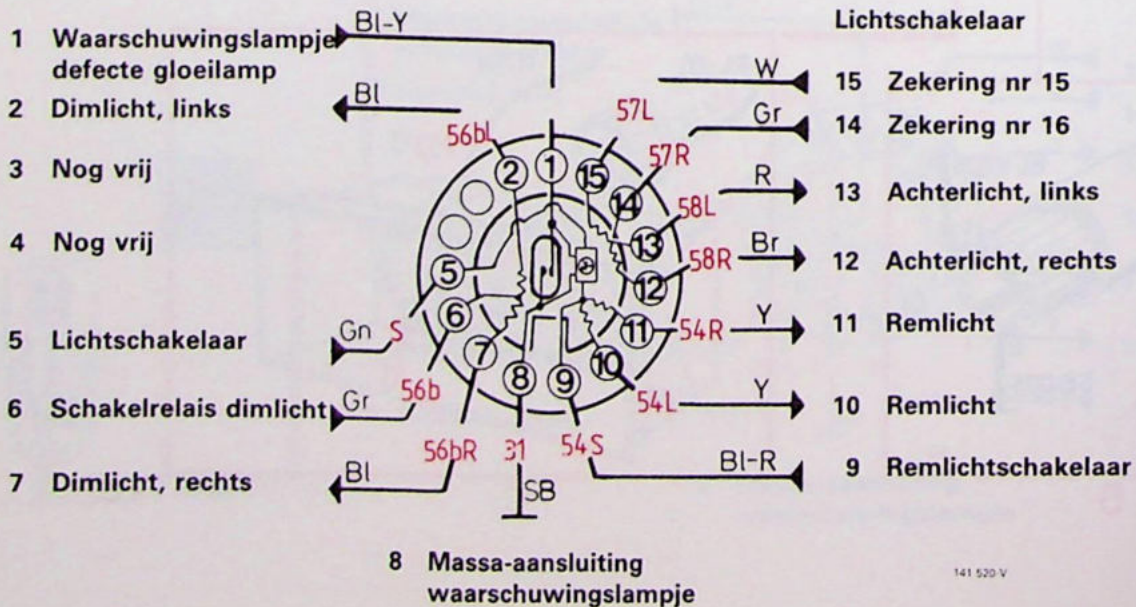

Waarschuwingssysteem defecte gloeilamp met remleidingcontrole, Europa

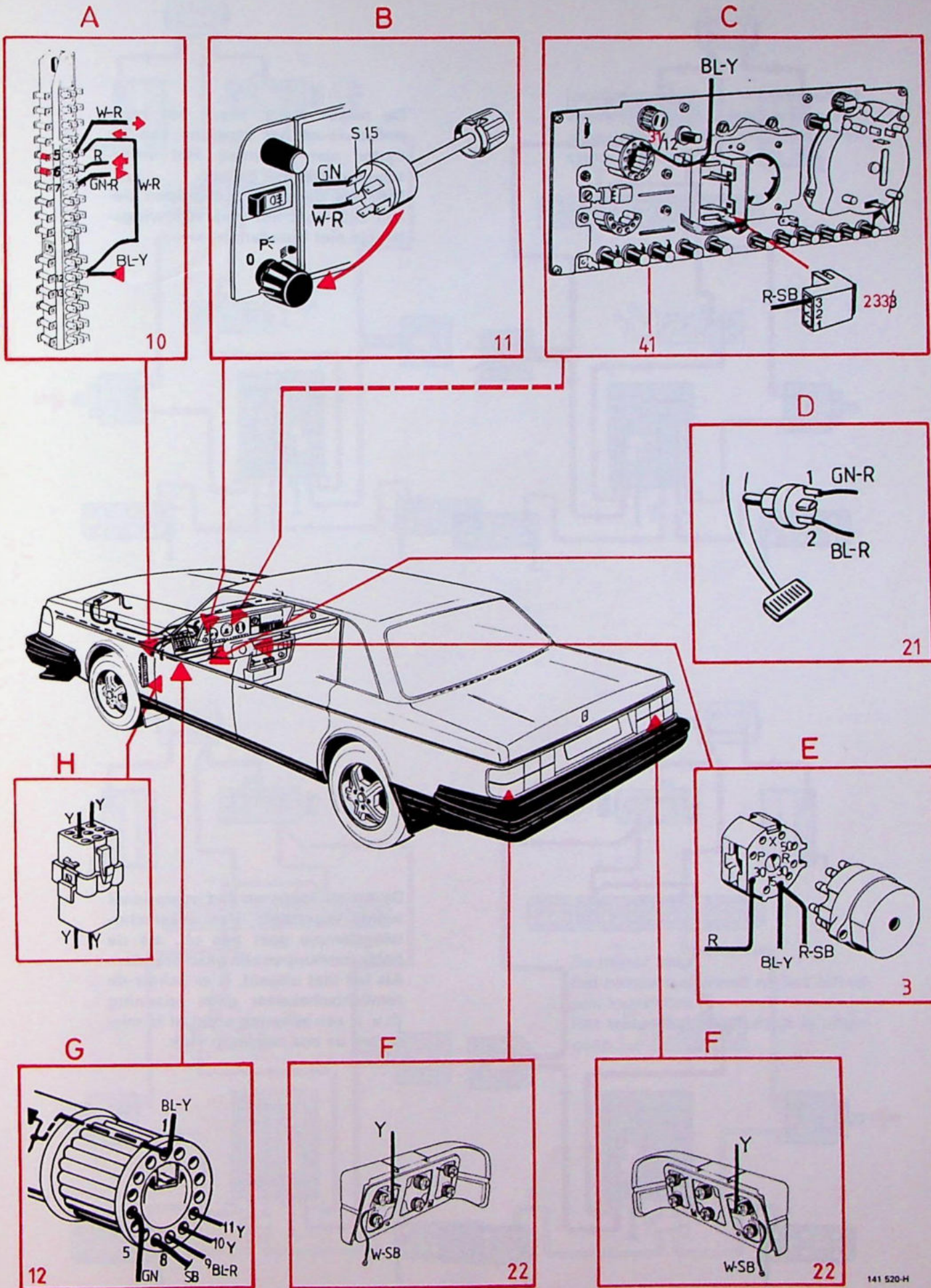

141 520-H

Waarschuwingssysteem defecte gloeilamp met remleidingcontrole, Europa

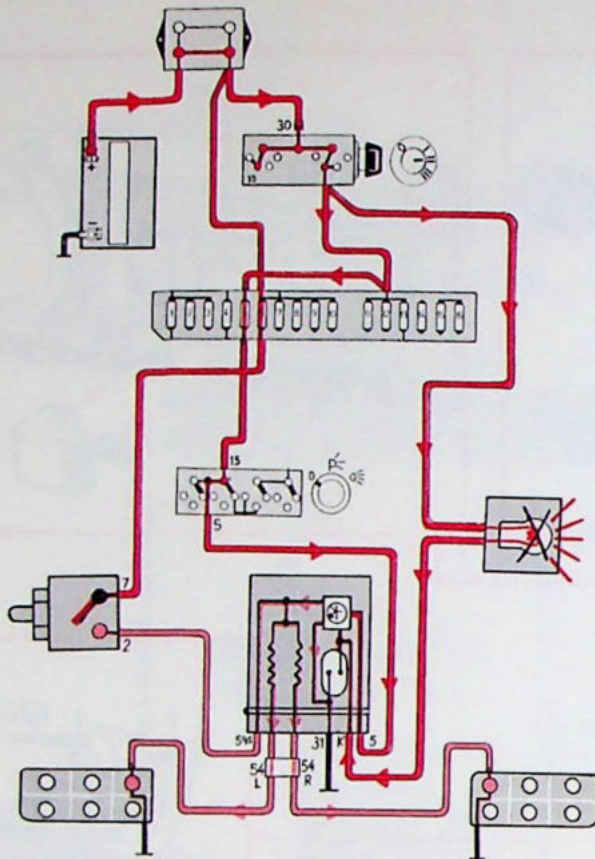

De motor loopt, maar het rempedaal is na het aanslaan van de motor niet ingetrapt. Het waarschuwingslampje brandt.
N.B! Als de beide remlampen defect zijn, gaat het waarschuwingslampje niet branden.

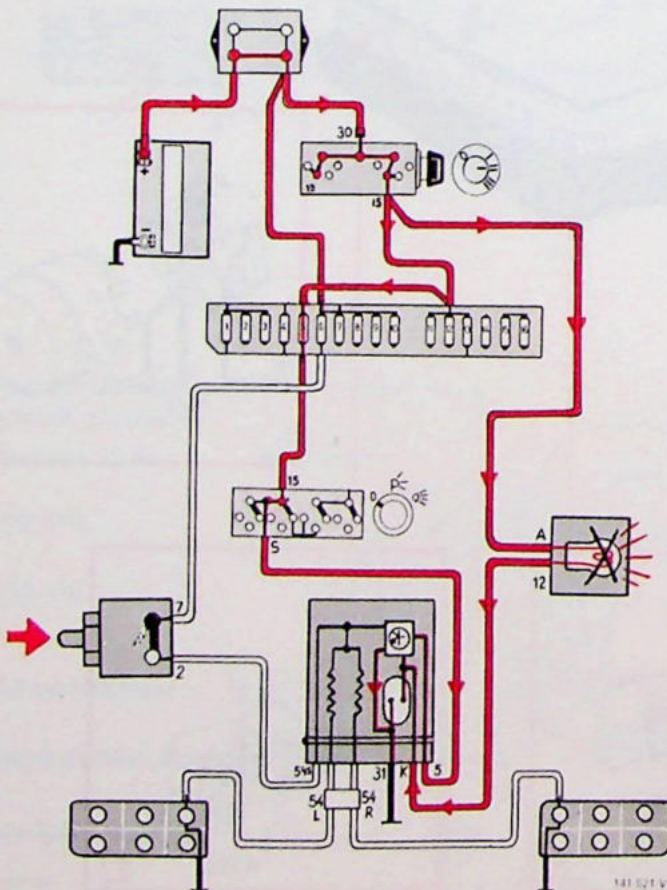

De motor loopt en het rempedaal wordt ingetrapt: Het waarschuwingslampje gaat pas uit, als de beide remlampen zijn gaan branden. Als het niet uitgaat, is er achter de remlichtschakelaar geen spanning (b.v. is een zekering stuk) of is misschien de ene remlamp stuk.

Waarschuwingssysteem defecte gloeilamp met remleidingcontrole, Europa

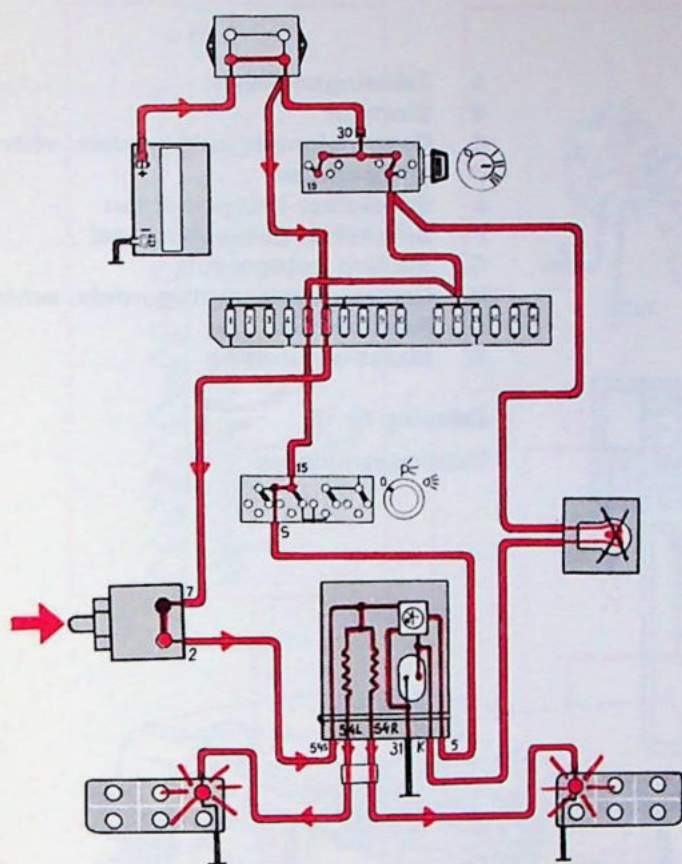

De motor loopt en het rempedaal wordt ingetrapt: Het waarschuwingslampje gaat uit, als het systeem in orde is.

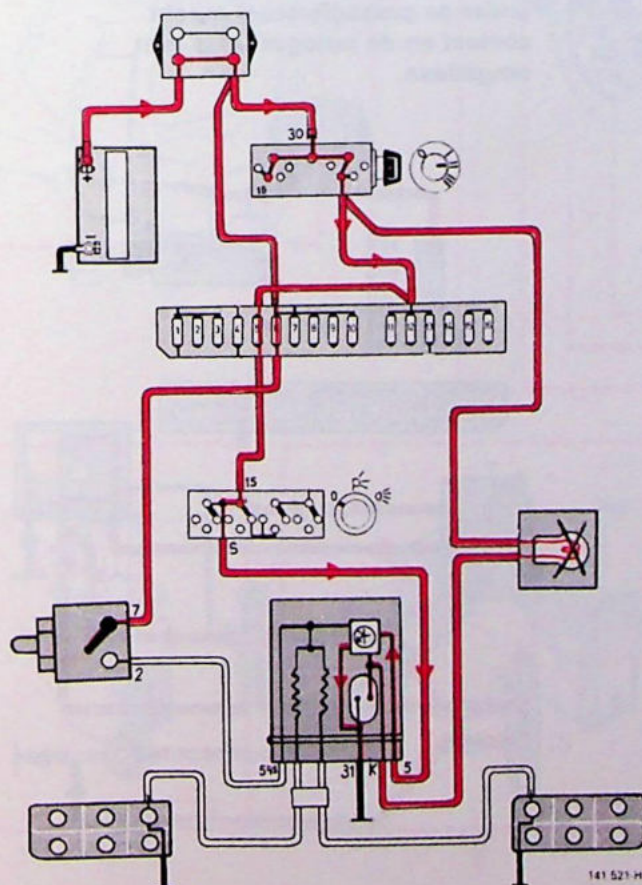

De motor loopt.
Het rempedaal wordt na het intrappen losgelaten.
Het waarschuwingslampje is uitgegaan.

141 521-H

Herinneringszoemer autogordels

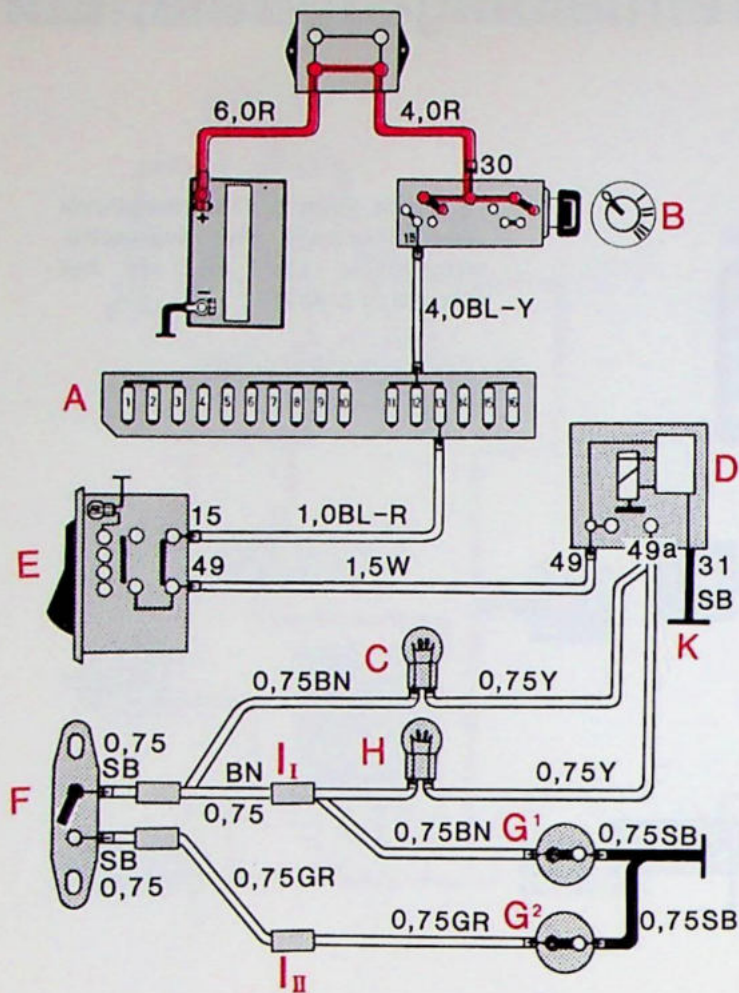

- A Zekeringenkastje
- B Startslot
- C Controlelampje autogordels, vóór
- D Knipperrelais
- E Schakelaar knipperlichten
- F Schakelaar passagiersstoel
- G Sluiting autogordels
- H Controlelampje autogordels, achter
- I Aansluitstuk
- K Massa-aansluiting

Zekering nr 13
Richtingaanwijzers

Contact staat aan;
bestuurdersgordel niet omgedaan.

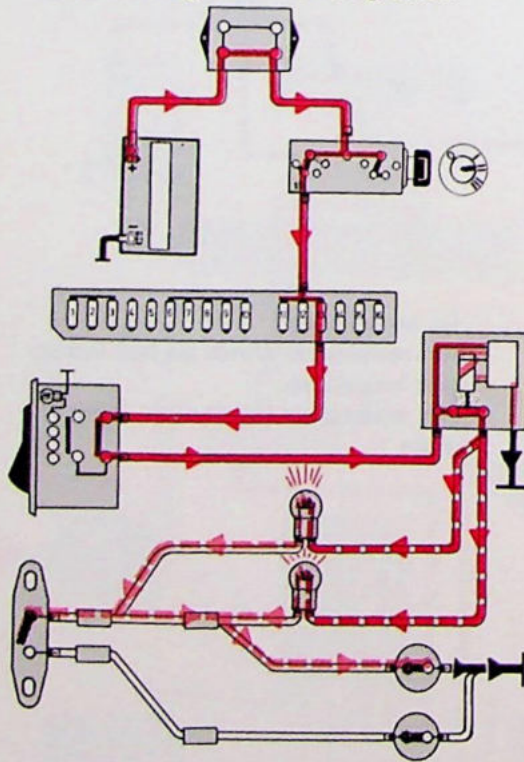

Contact staat aan; de schakelaar
onder de passagierstoel maakt
contact en de autogordel is niet
omgedaan.

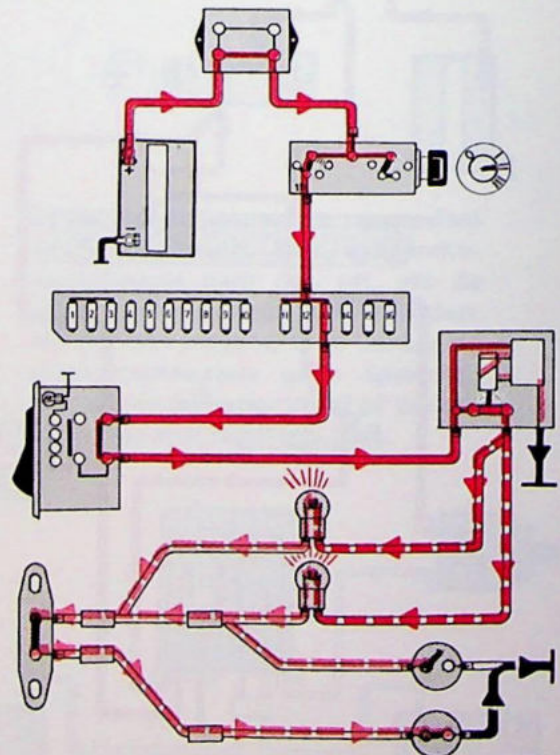

141 522 V

Herinneringszoemer autogordels

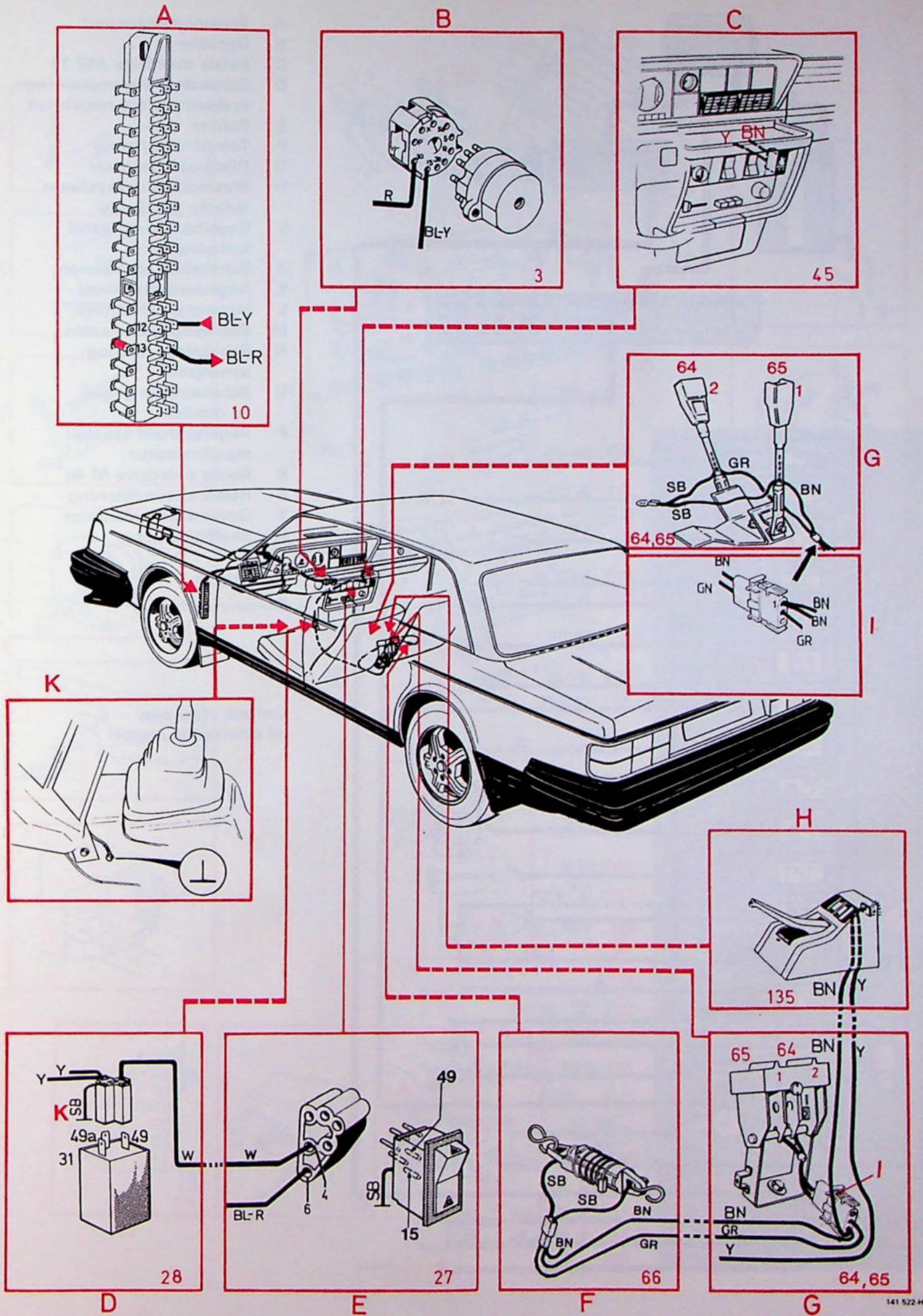

141 522-H

Instrumentenpaneel

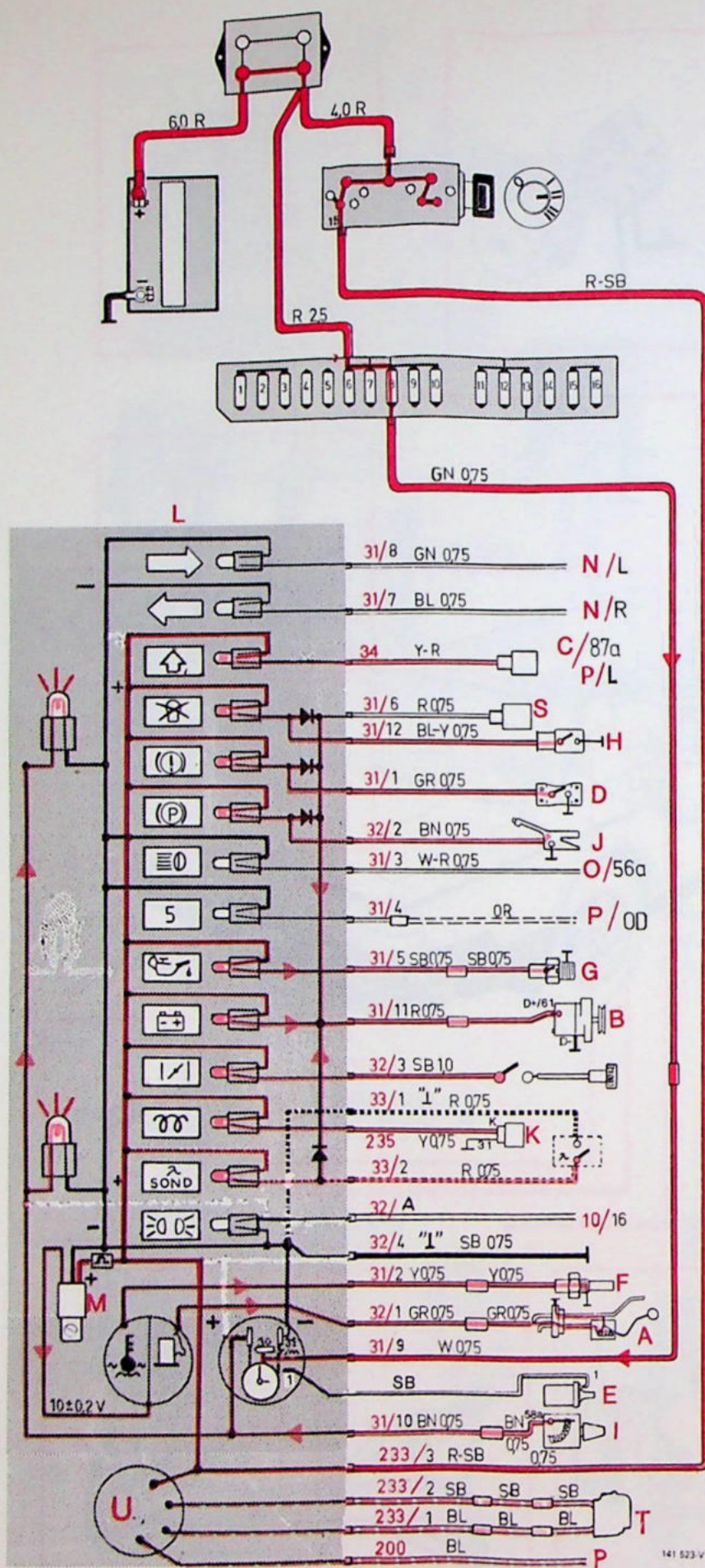

- A Tankvlotterelement
- B Dynamo
- C Relais overdrive AW 71
- D Schakelaar waarschuwings-systeem defect remcircuit
- E Bobine
- F Temperatuurgever
- G Oliedrukschakelaar
- H Waarschuwingssysteem defecte gloeilamp
- I Regelbare weerstand instrumenten
- J Schakelaar parkeerrem
- K Regeleenheid Diesel
- L Instrumentenpaneel
- M Spanningsstabilisator
- N Schakelaar richting-aanwijzers
- O Schakelrelais groot-en dimlicht
- P Regeleenheid schakel-standindicator
- R Relais overdrive M 46
- S Relais airconditioning
- T Gever snelheidsmeter
- U Snelheidsmeter

Zekering nr 8
Binnenverlichting

Contact staat aan
bij stilstaande motor.

Instrumentenpaneel

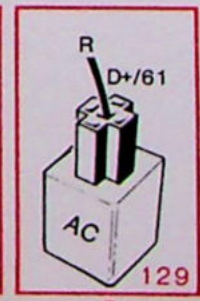
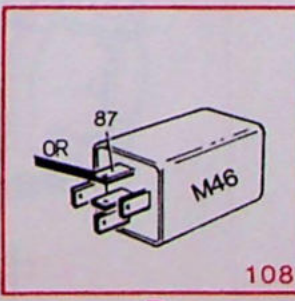
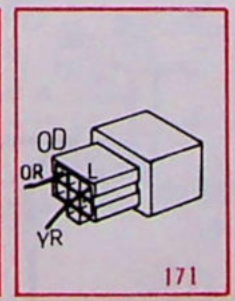
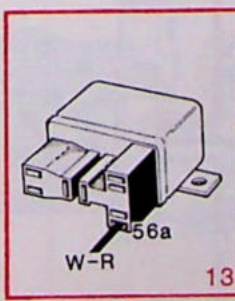
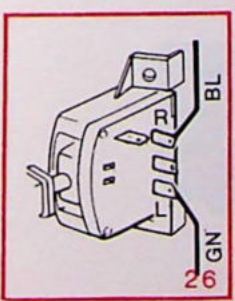
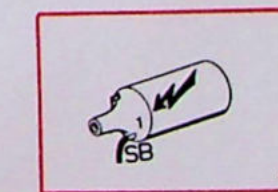
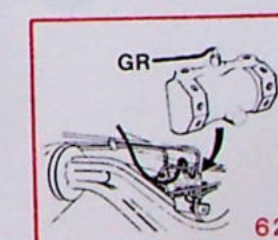
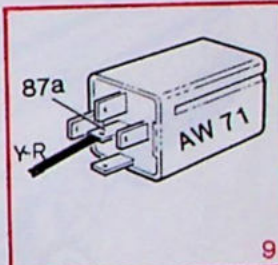
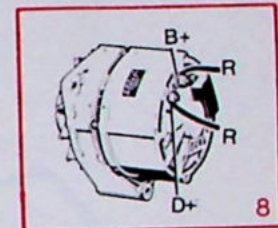
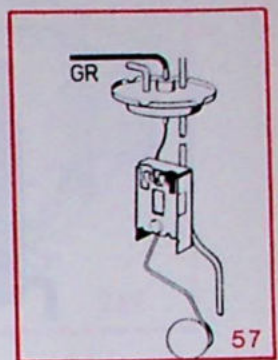
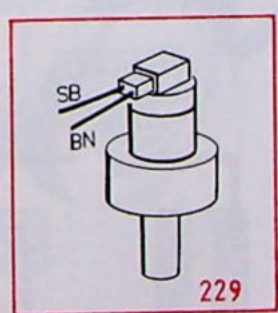
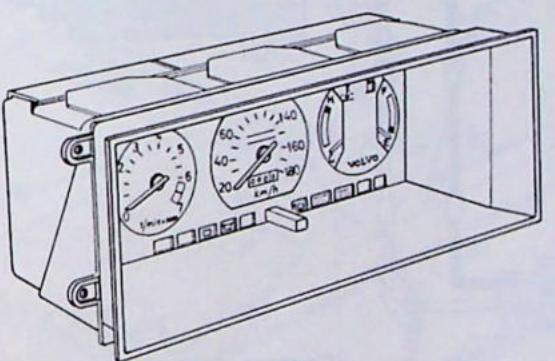
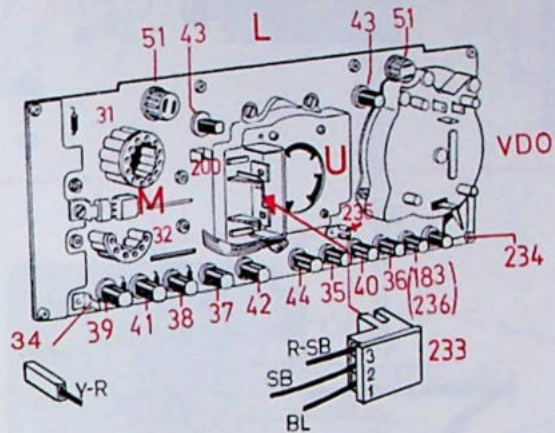
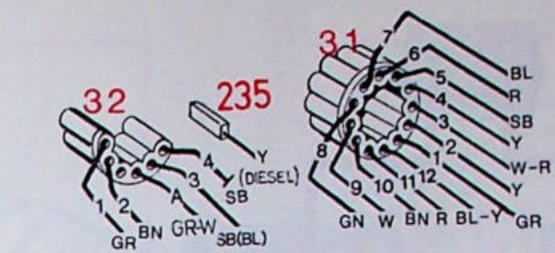
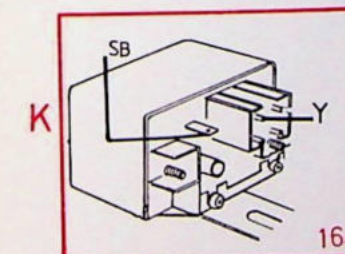
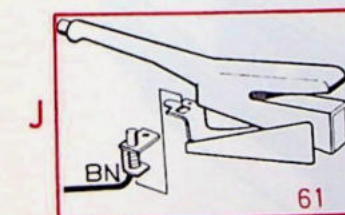
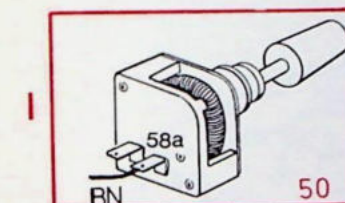
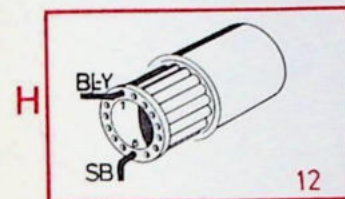
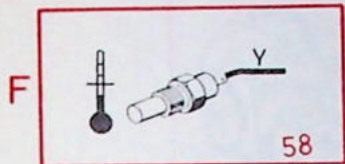

141 523-H

Snelheidsmeter

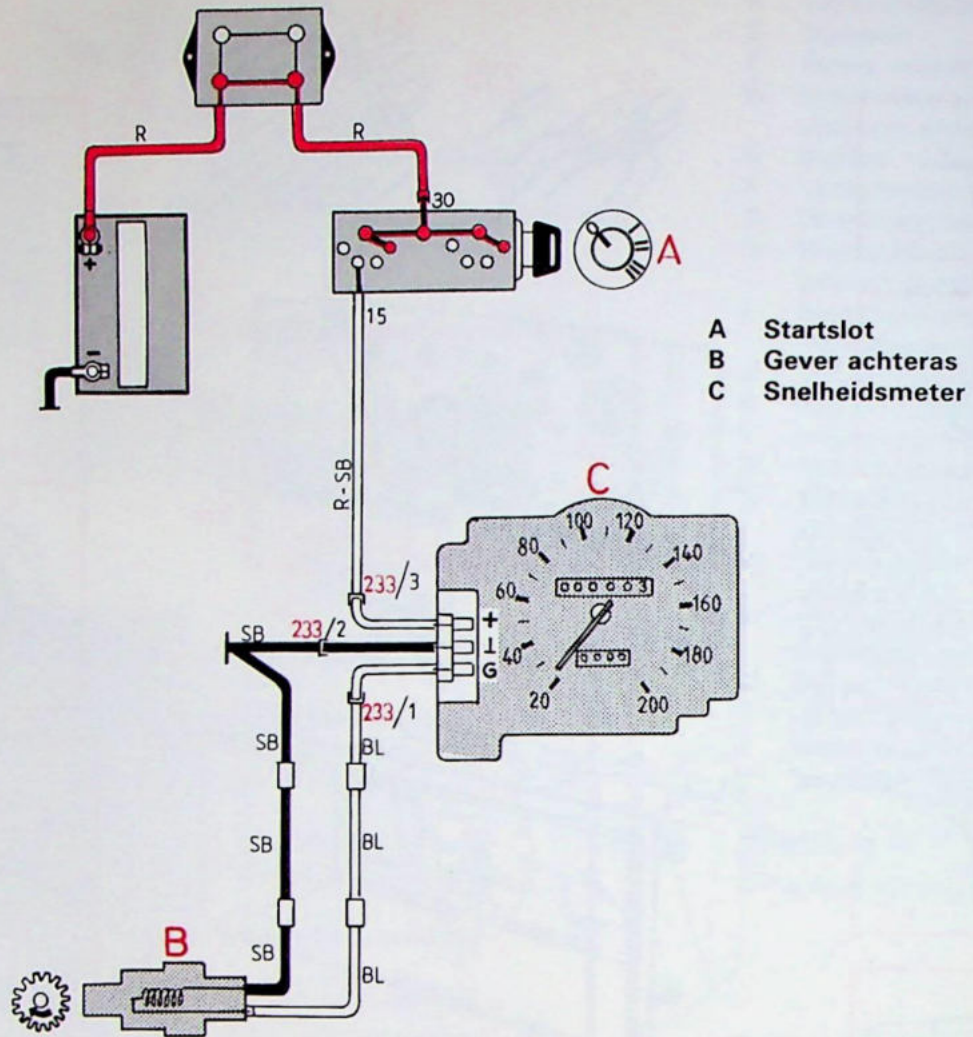

- A Startslot
- B Geveer achteras
- C Snelheidsmeter

Contact staat aan
De auto rolt.

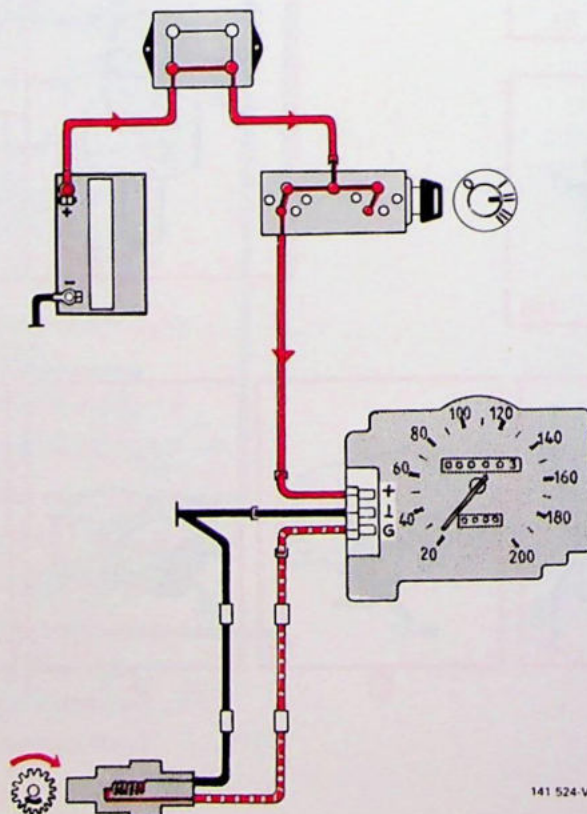

141 524-V

Snelheidsmeter

A

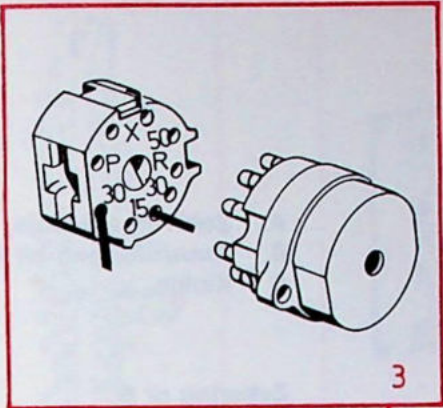

B

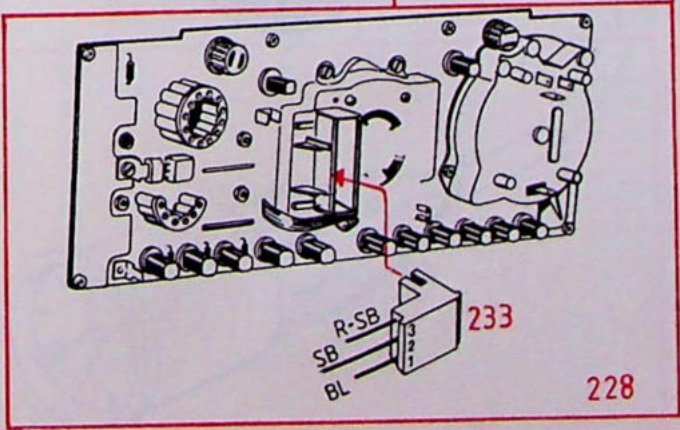
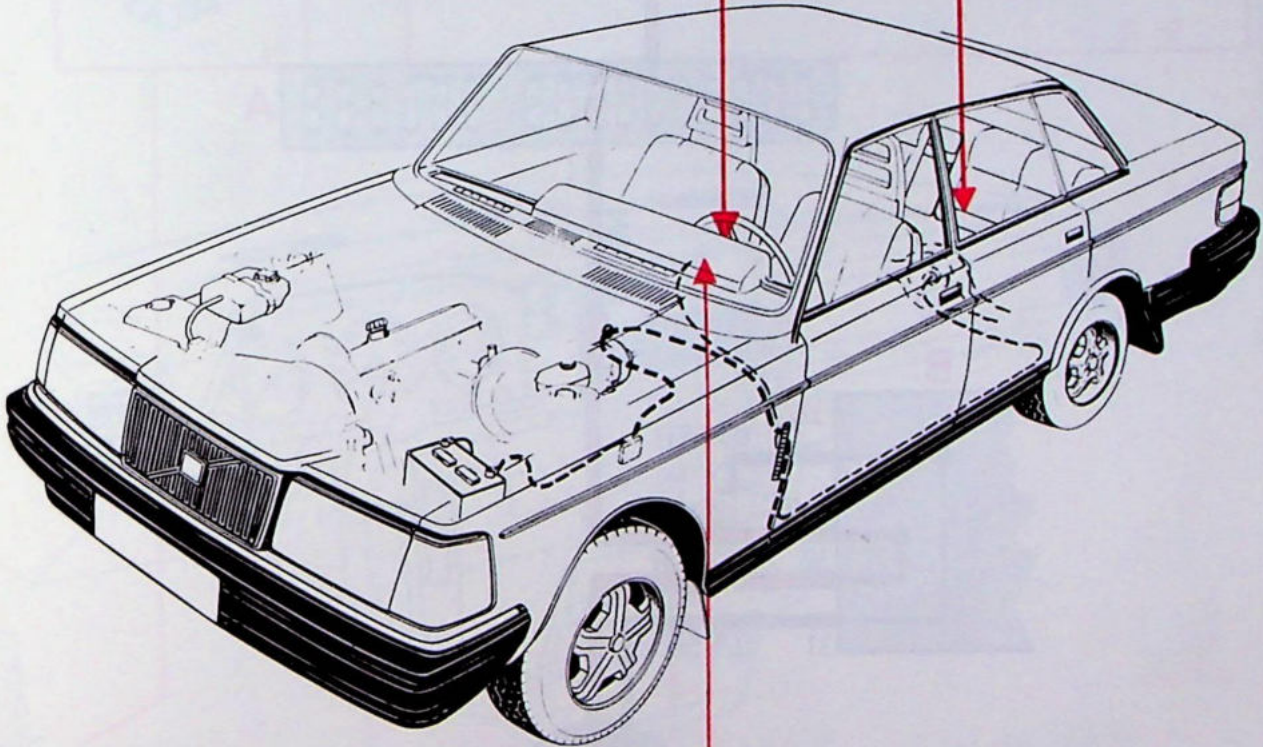
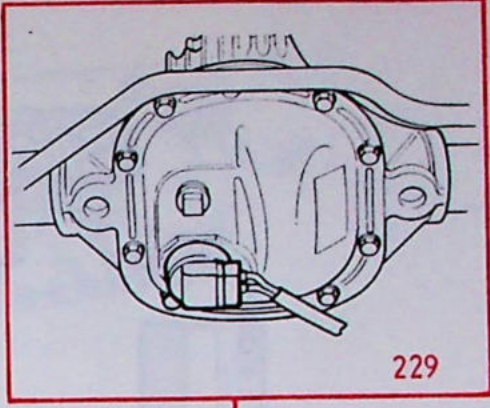

C

Klokje

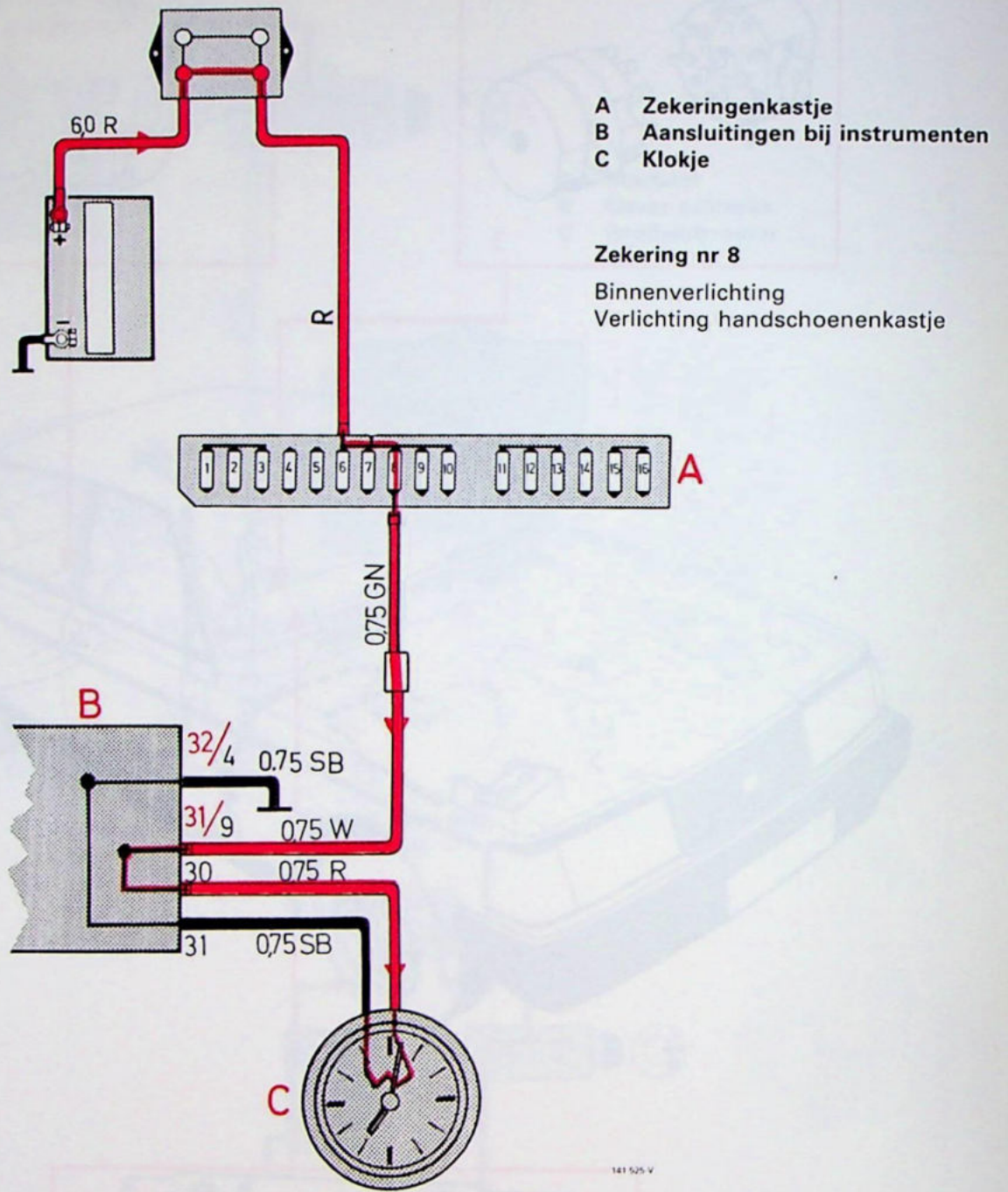

Klokje

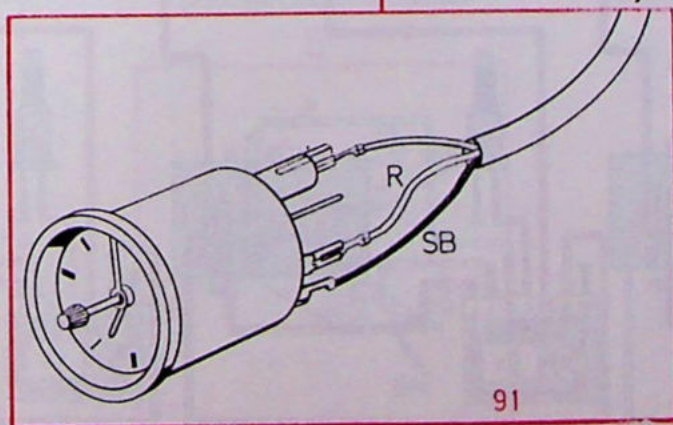
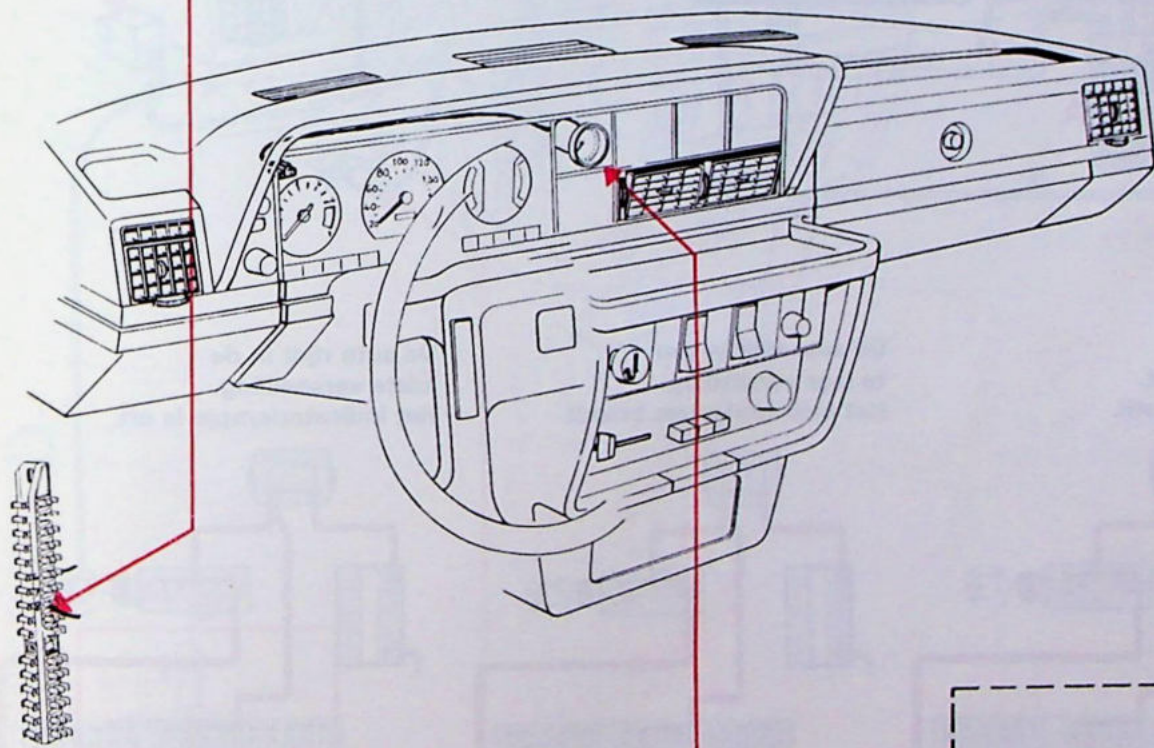
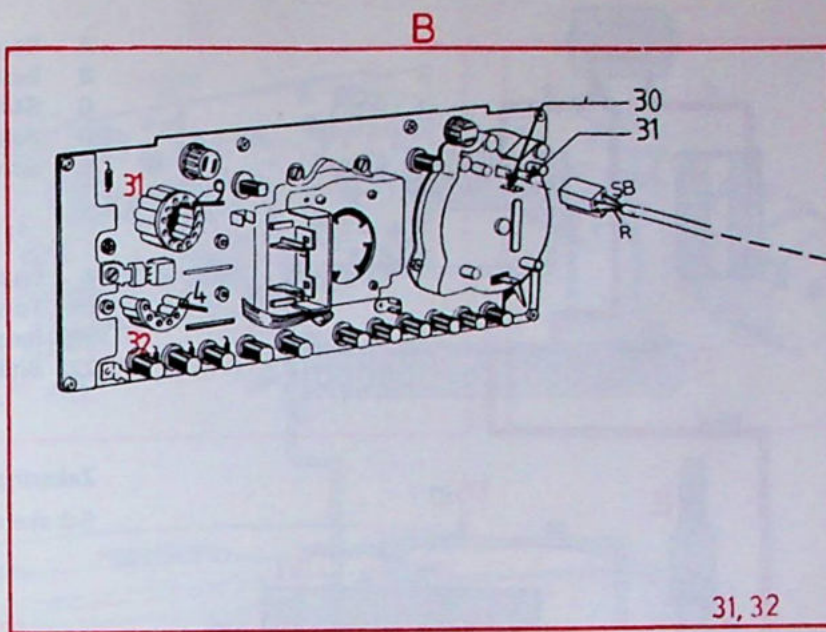
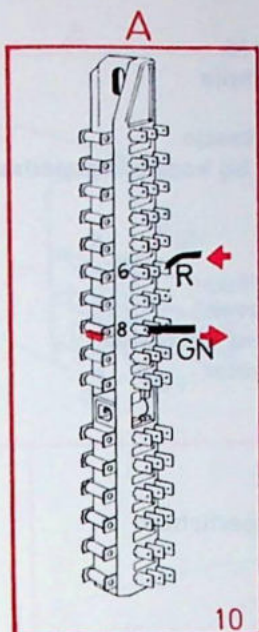

Schakelstandindicator

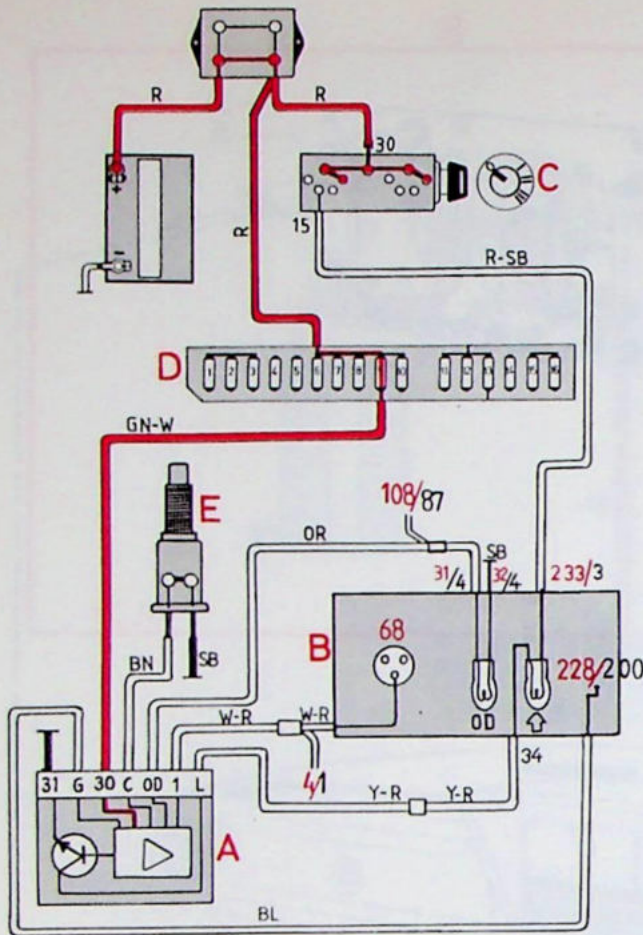

- A Regeleenheid
- B Indicatorlampje
- C Startslot
- D Zekeringenkastje
- E Schakelaar bij koppelingspedaal

- 4 Bobine
- 68 Toerentalgever
- 108 Regeleenheid overdrive
- 222 Snelheidsmeter

Zekering nr 9
Schakelaar knipperlichten

Motor loopt.
Auto staat stil.

De auto rijdt in een
te lage versnelling.
Het indicatorlampje brandt.

De auto rijdt in de
juiste versnelling.
Het indicatorlampje is uit.

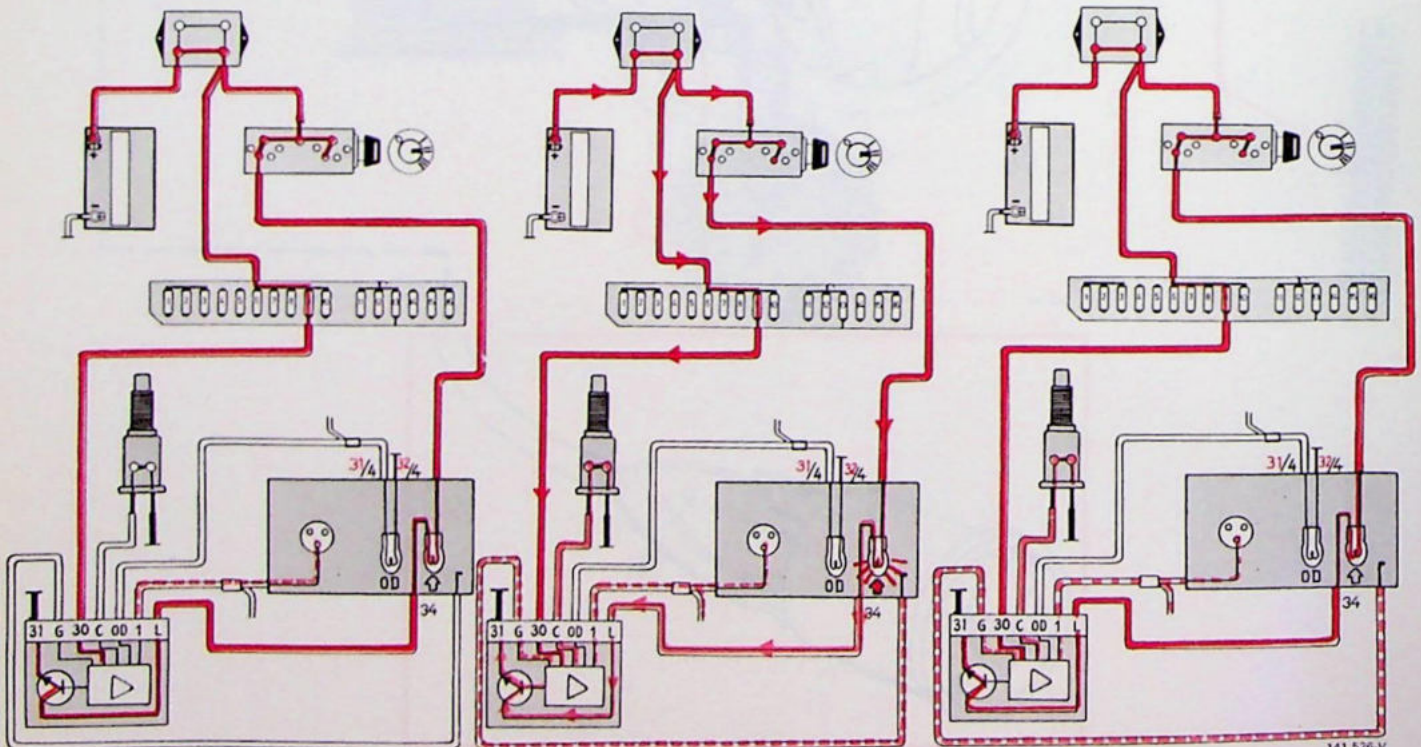

141 526 V

Schakelstandindicator

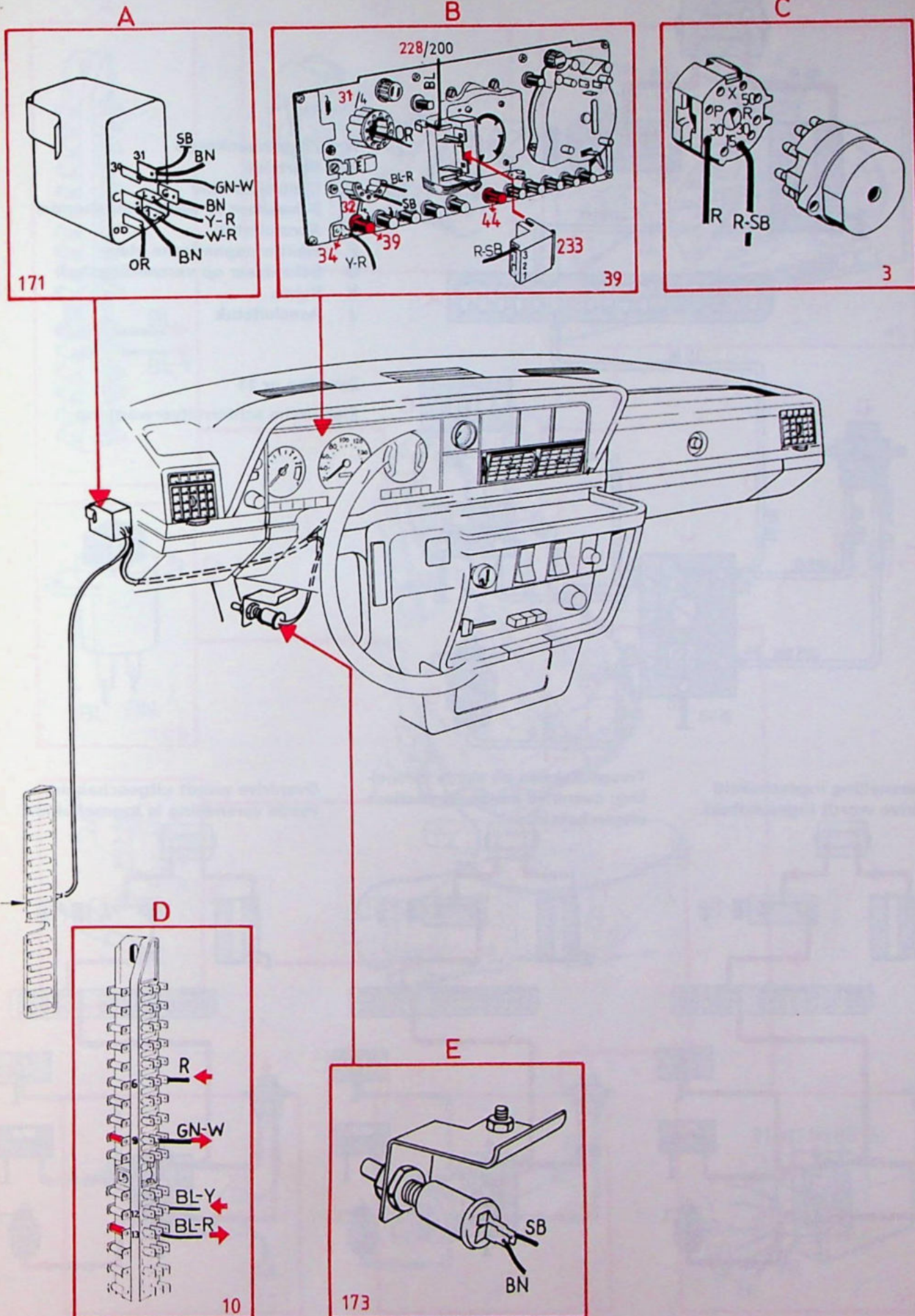

Overdrive, handgeschakelde versnellingsbak

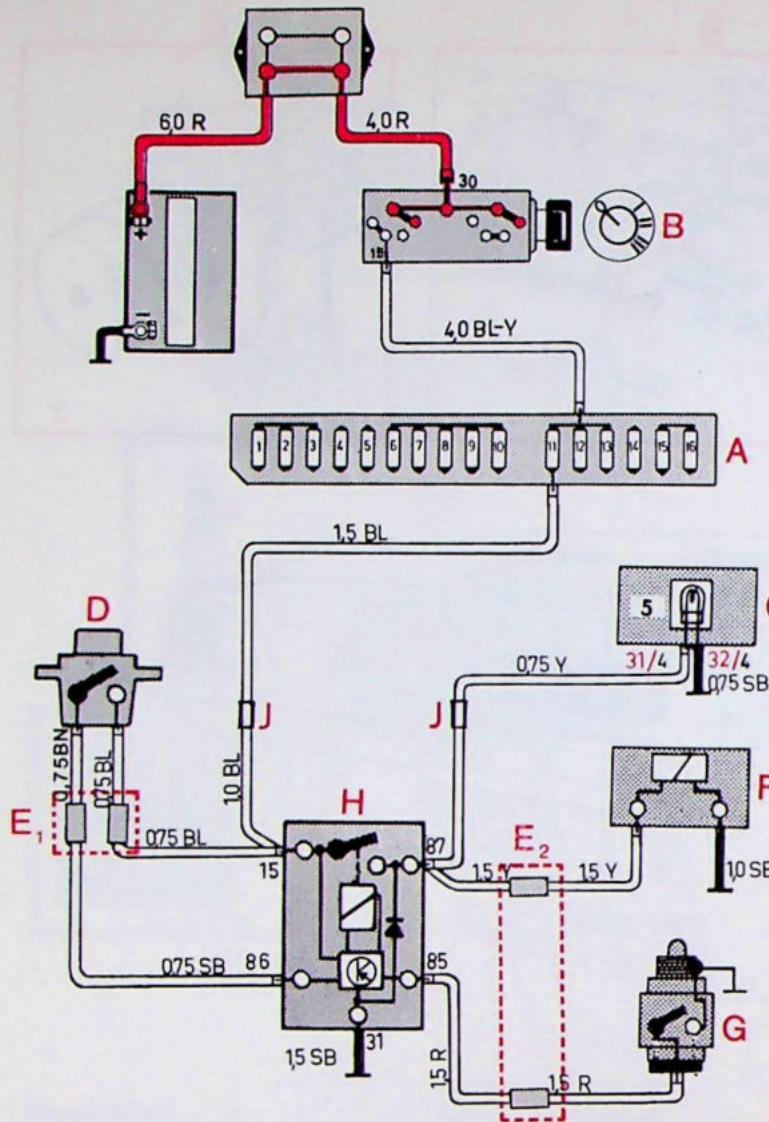

- A Zekeringenkastje
- B Startslot
- C Controlelampje
- D Schakelaar in versnellingshendel
- E Aansluitstuk
- F Elektromagnetische klep
- G Schakelaar op versnellingsbak
- H Relais
- J Aansluitstuk

Zekering nr 11

Elektrische achterruitverwarming

Vierde versnelling ingeschakeld en overdrive wordt ingeschakeld.

Terugschakelen uit vierde versnelling; overdrive wordt automatisch uitgeschakeld.

Overdrive wordt uitgeschakeld; vierde versnelling is ingeschakeld.

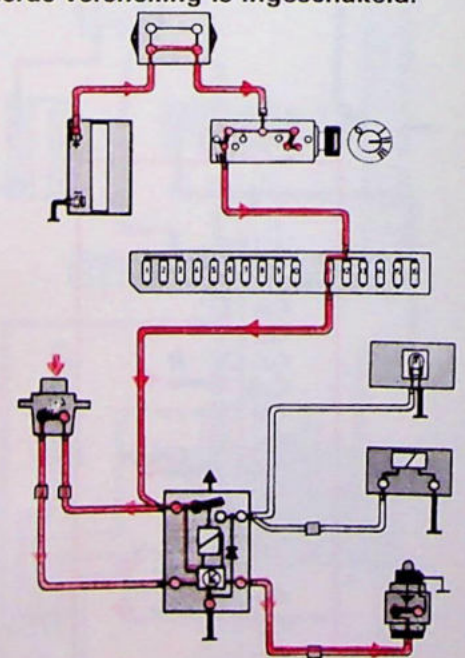
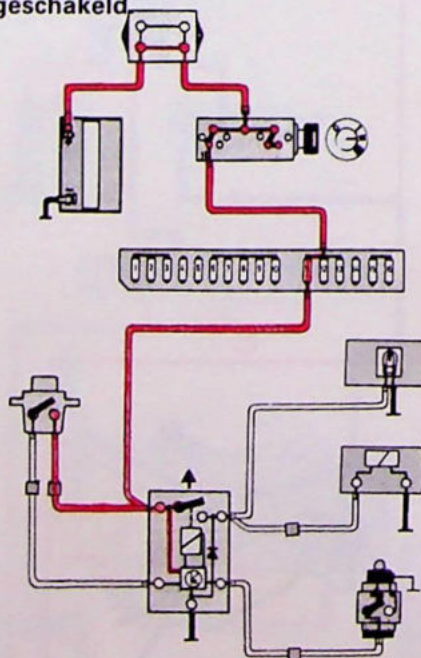
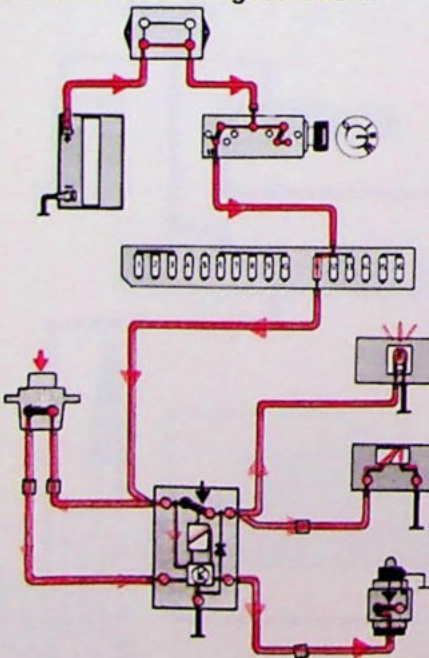

Overdrive, handgeschakelde versnellingsbak

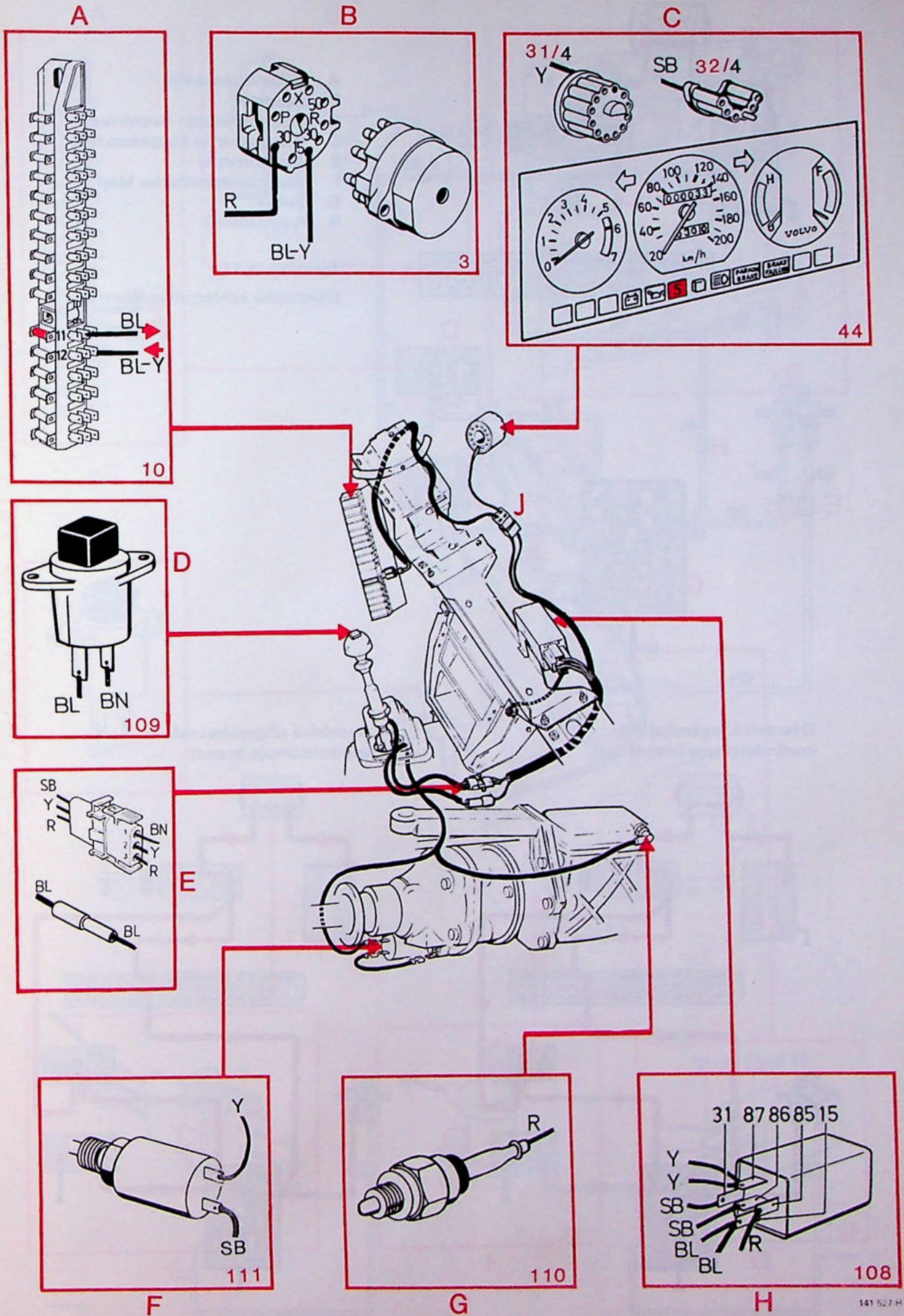

Overdrive, automatische versnellingsbak

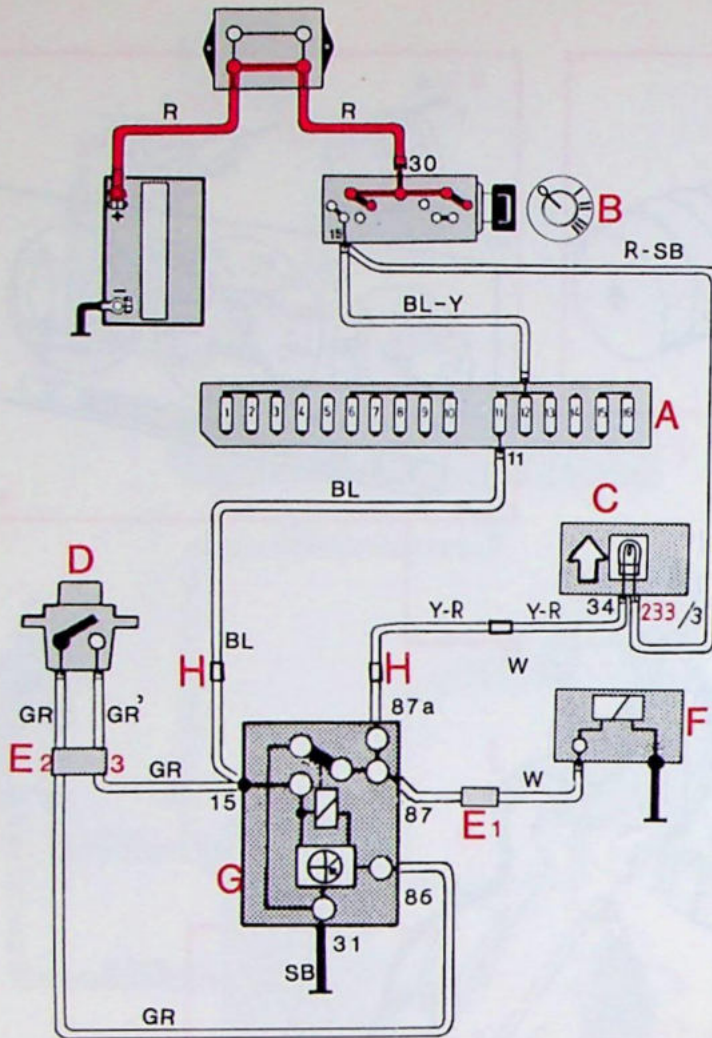

- A Zekeringenkastje
- B Startslot
- C Controlelampje overdrive
- D Schakelaar in keuzehendel
- E Aansluitstuk
- F Elektromagnetische klep
- G Relais
- H Aansluitstuk

Zekering nr 11
Elektrische achterraitverwarming

Overdrive ingeschakeld;
controlelampje brandt niet.

Overdrive uitgeschakeld;
controlelampje brandt.

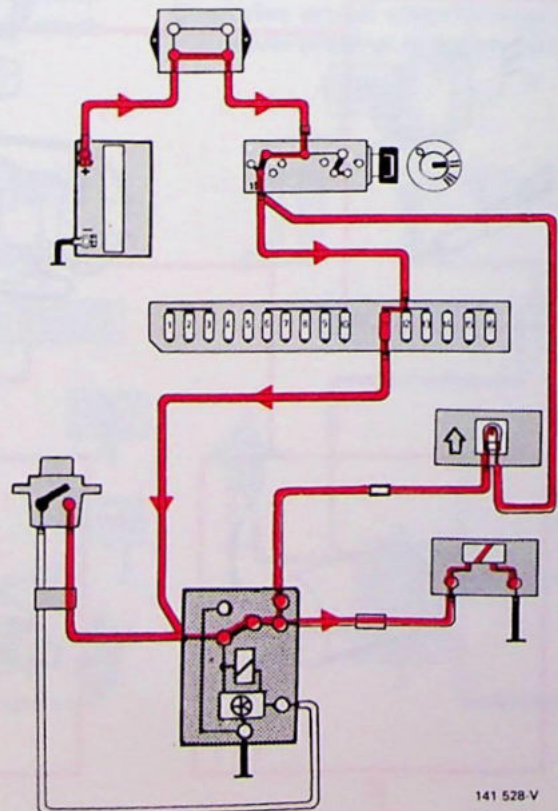
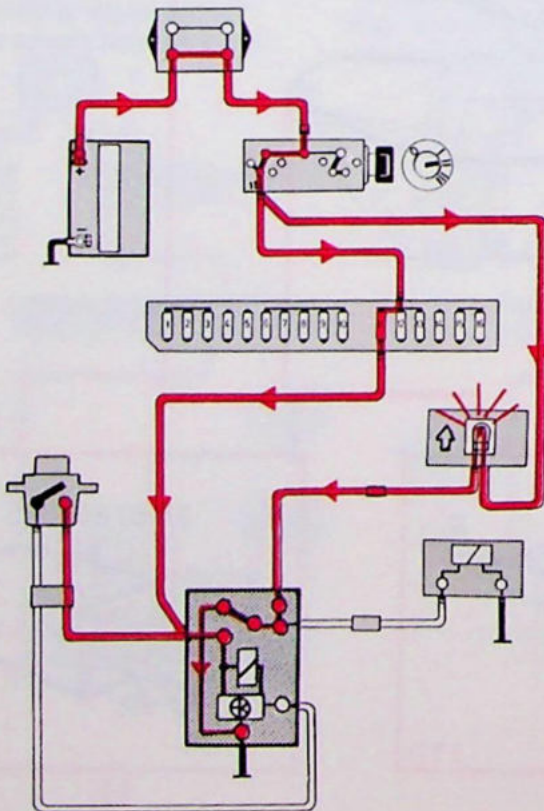

141 528-V

Overdrive, automatische versnellingsbak

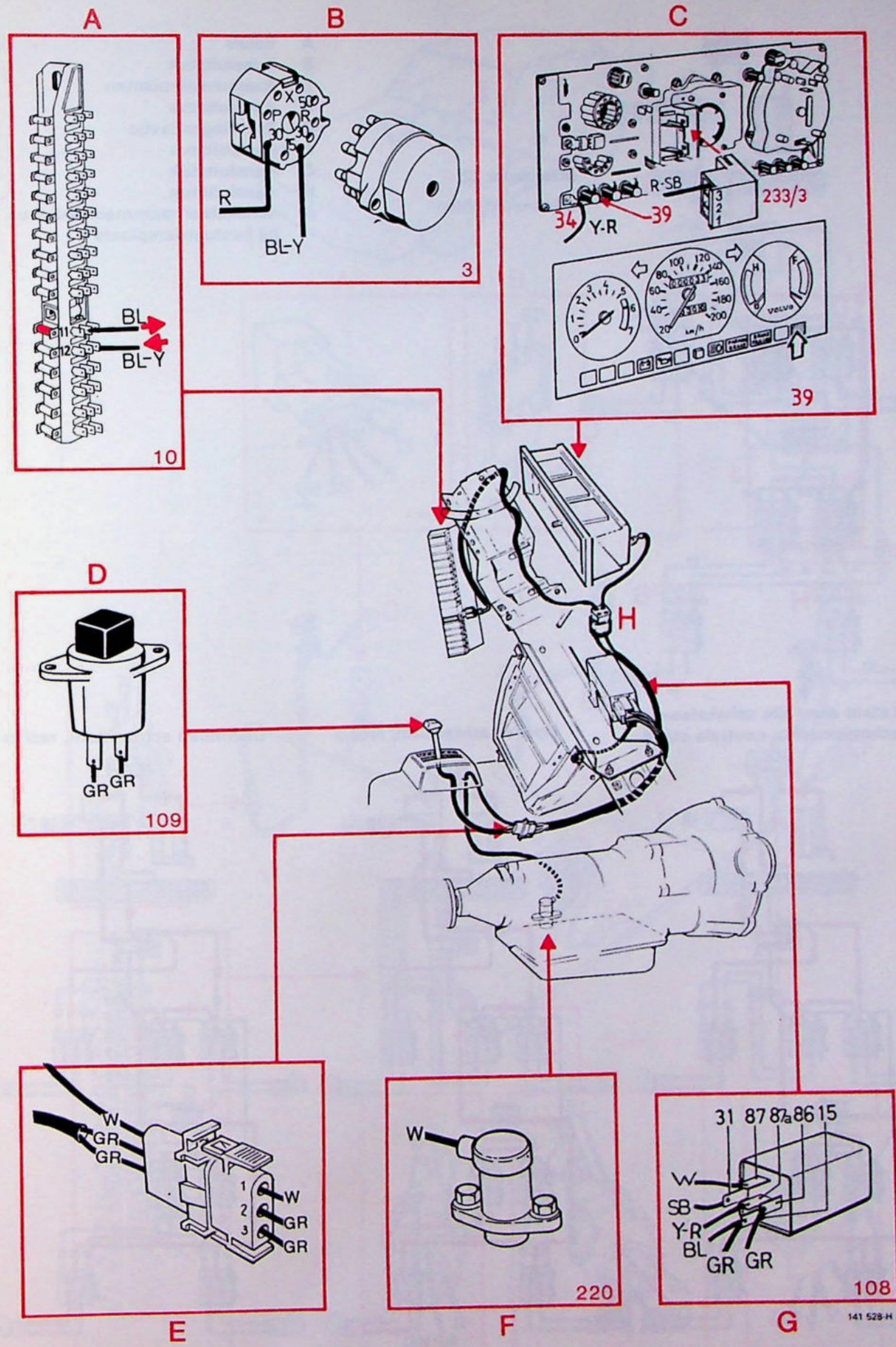

Raammechanismen

- A Relais
- B Aansluitstuk
- C Raammechanismen
- D Aansluitstuk
- E Zekeringenkastje
- F Aansluitstuk
- G Aansluitstuk
- H Aansluitstuk
- J Schakelaar raammechanismen bij bestuurdersplaats

Zekering nr 12
Achteruitrijlichten

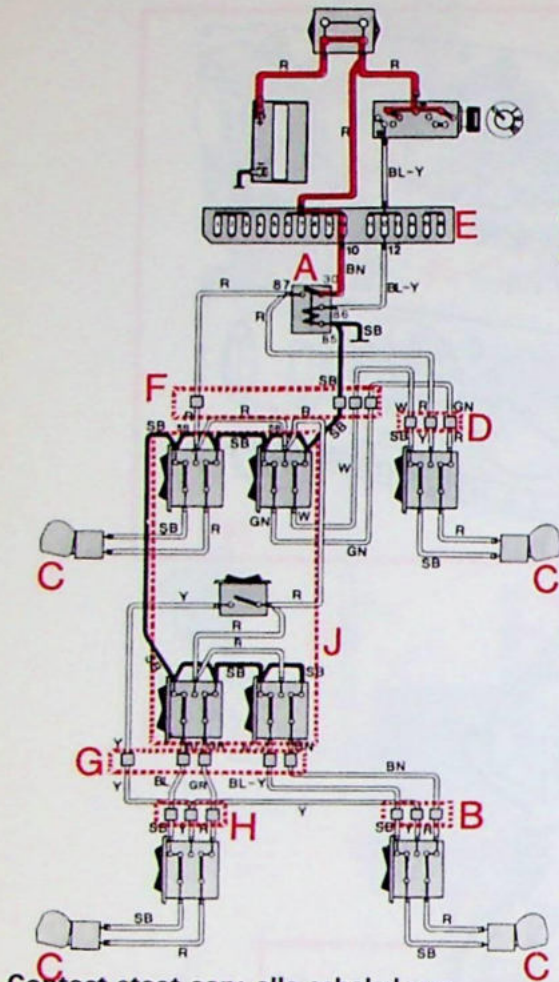

Contact staat aan; alle schakelaars raammechanismen in neutrale stand.

Openen achterraam, rechts

Dichtdoen achterraam, rechts

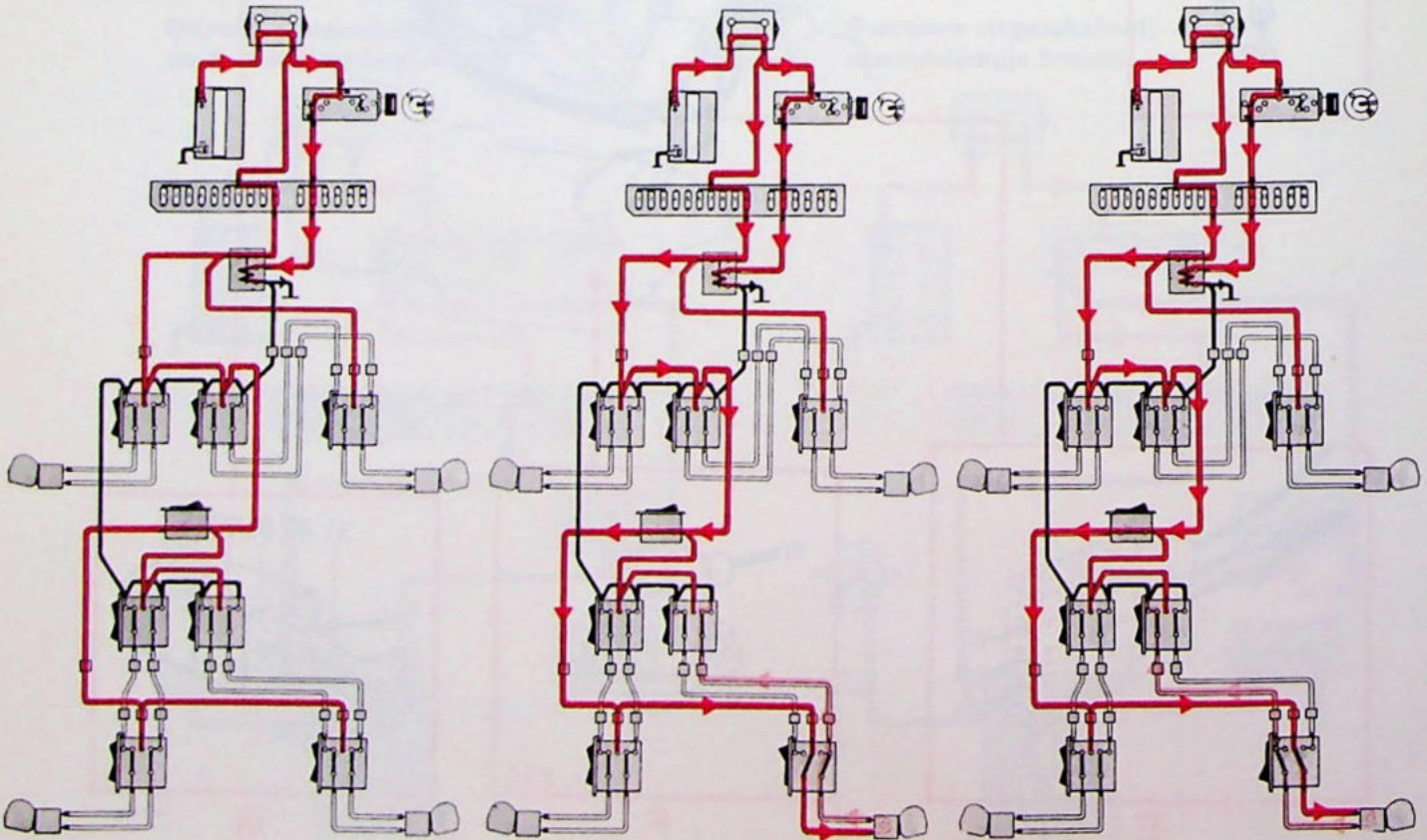

131 709-V

Raammechanismen

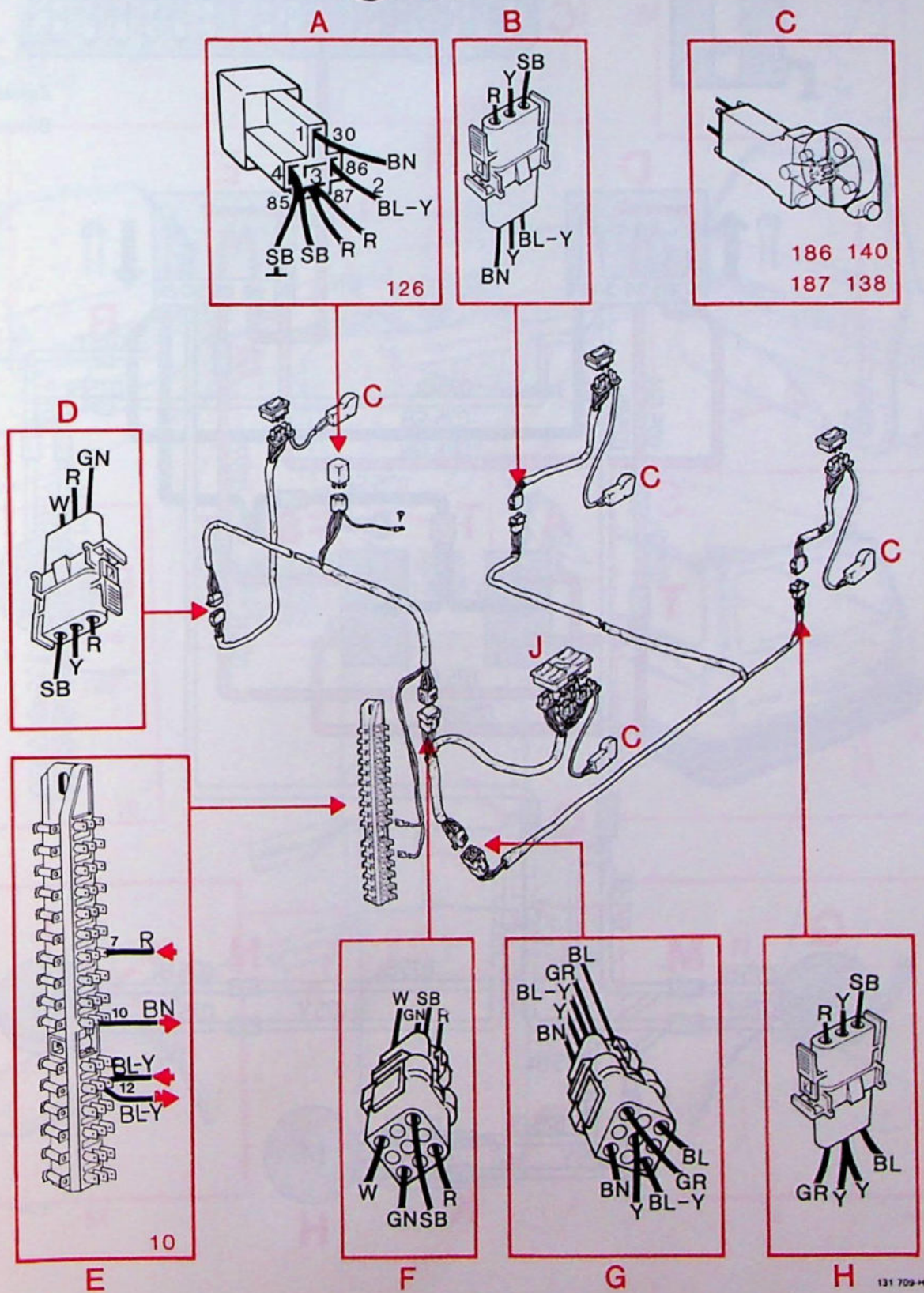
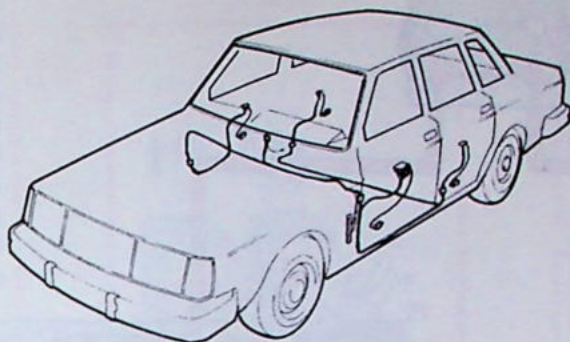

131 709-H

Centrale vergrendeling, 4- en 5-deurs

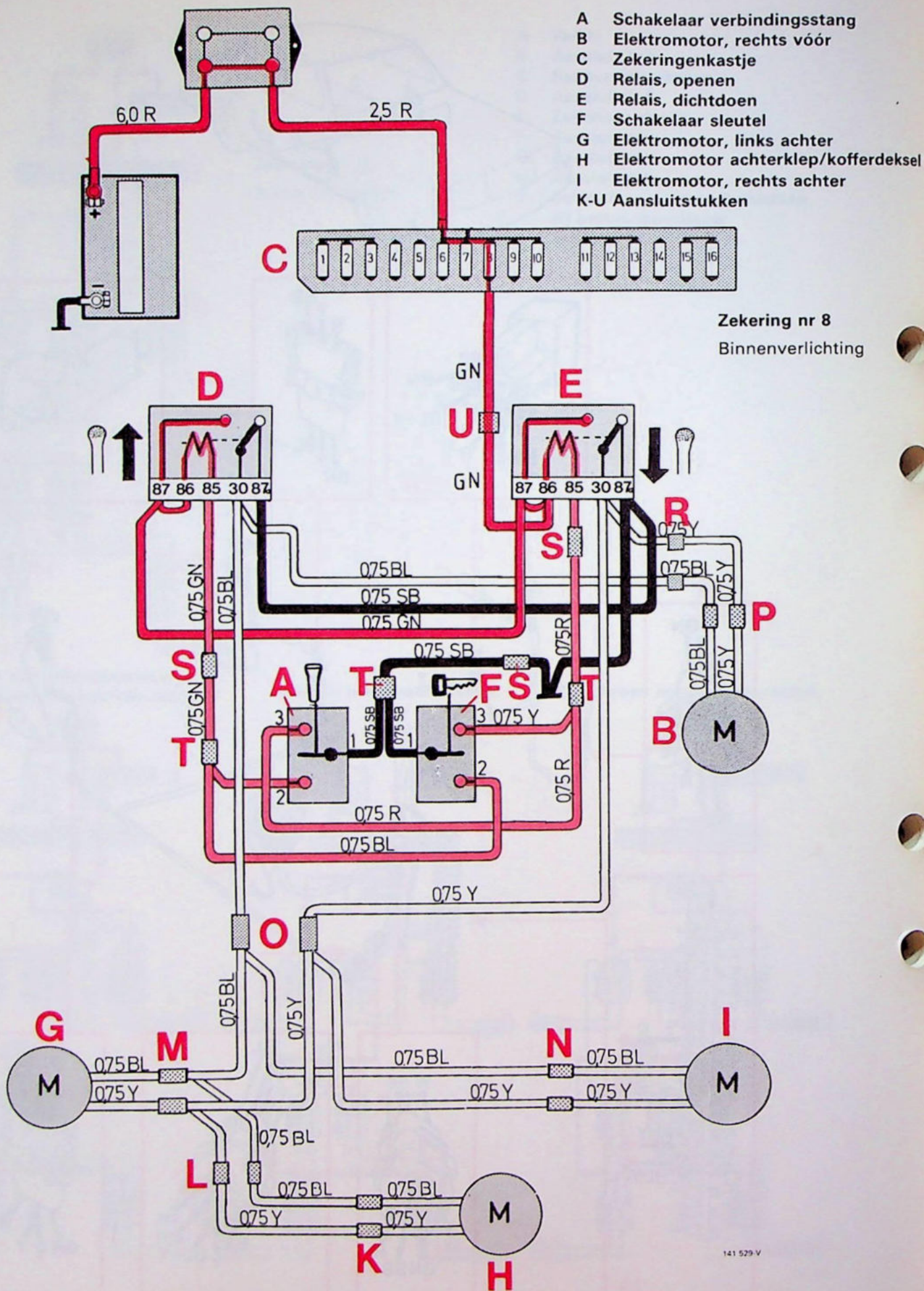

Centrale vergrendeling, 4- en 5-deurs, werkingsschema's

Openen met knopje

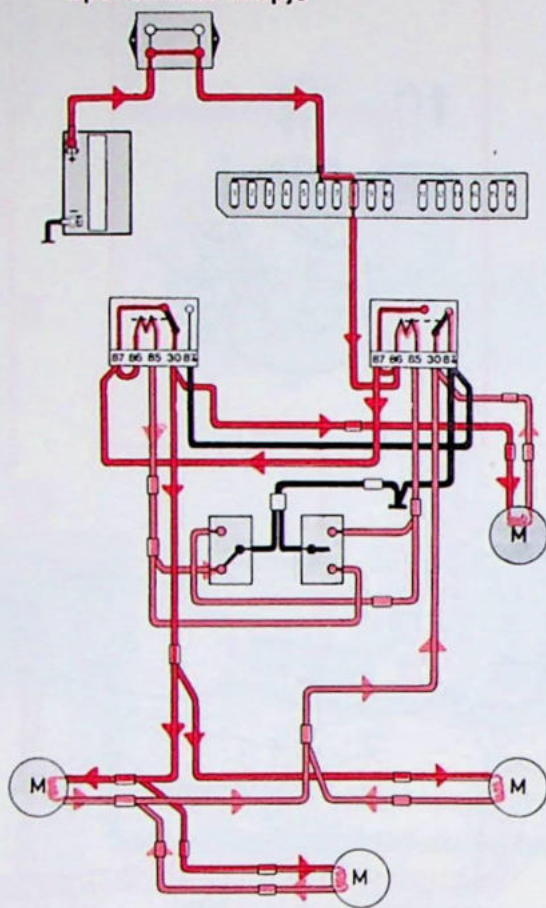

Op slot doen met knopje

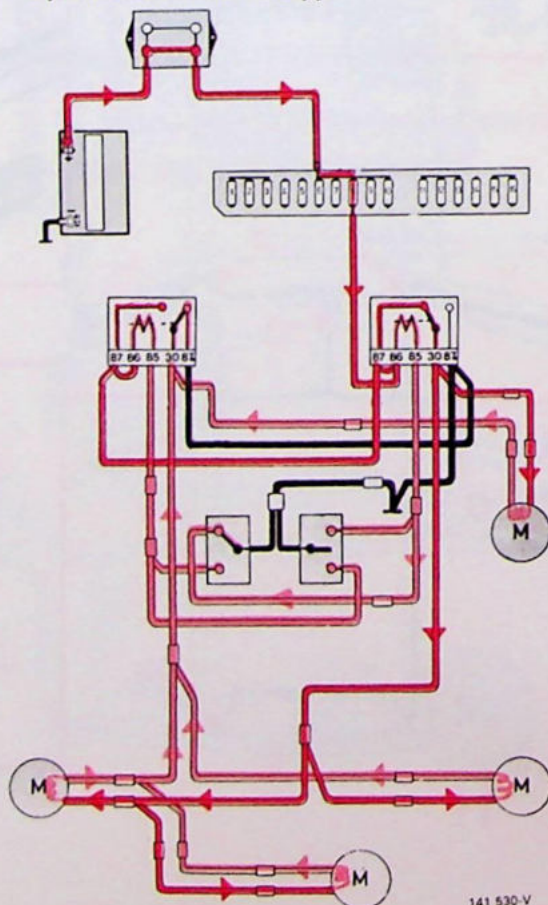

141 530-V

Centrale vergrendeling, 4- en 5-deurs, werkingsschema's

Openen met sleutel

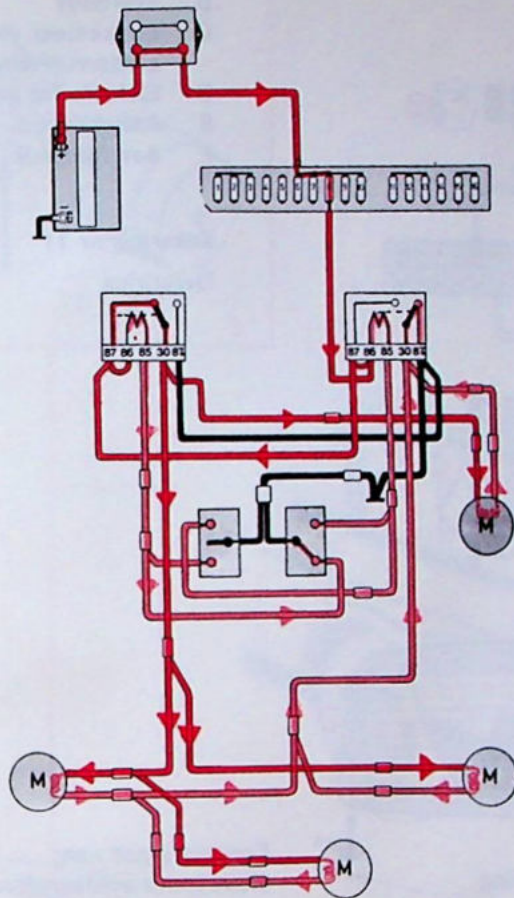

Op slot doen met sleutel

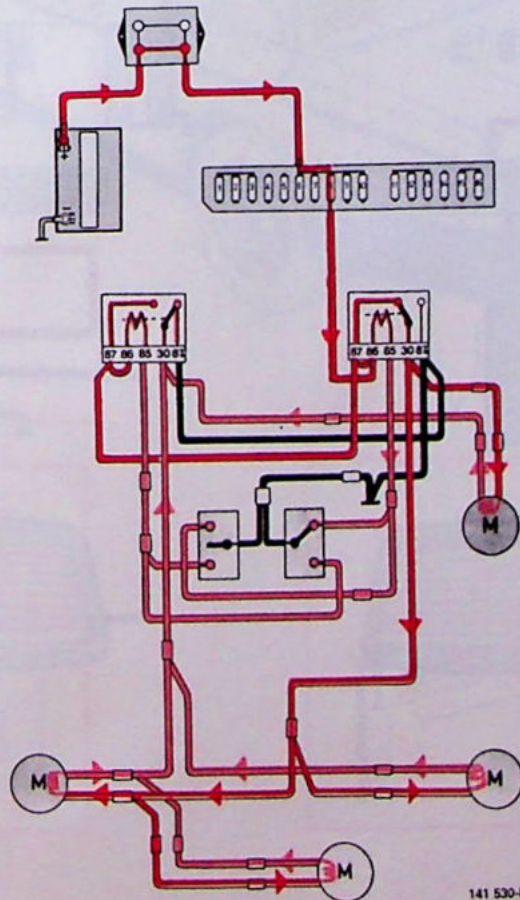

141 530-H

Elektrische achterruitverwarming

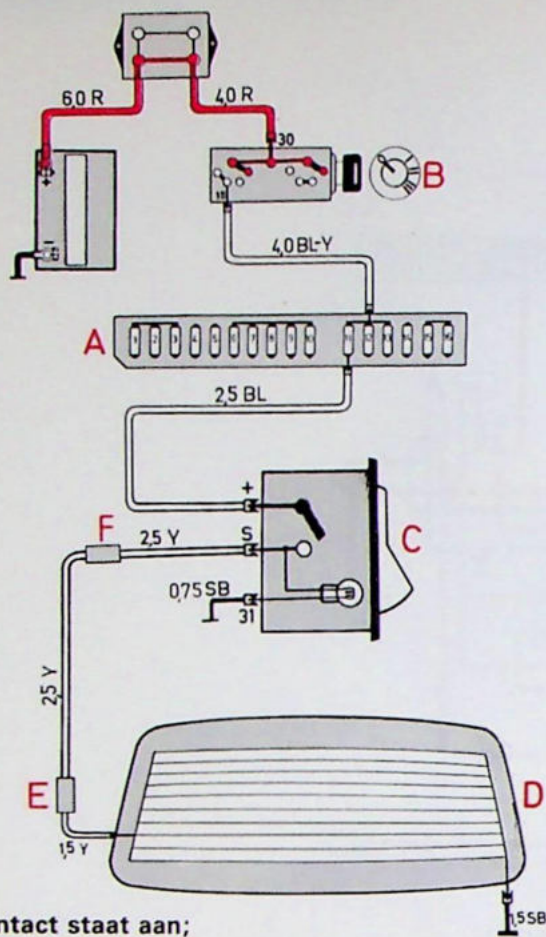

- A Zekeringenkastje
- B Startslot
- C Schakelaar elektrische achterruitverwarming
- D Elektrische achterruitverwarming
- E Aansluitstuk
- F Aansluitstuk

Zekering nr 11
Overdrive

Contact staat aan;
elektrische achterruitverwarming
uitgeschakeld.

Contact staat aan;
elektrische achterruitverwarming
ingeschakeld.

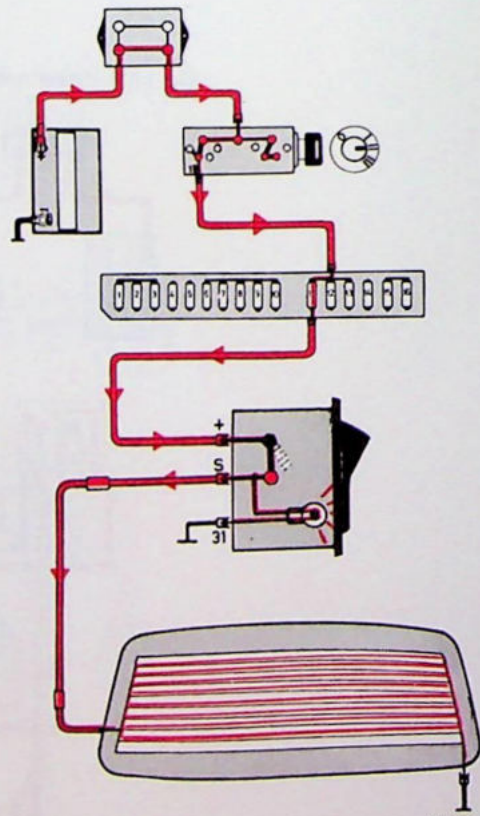
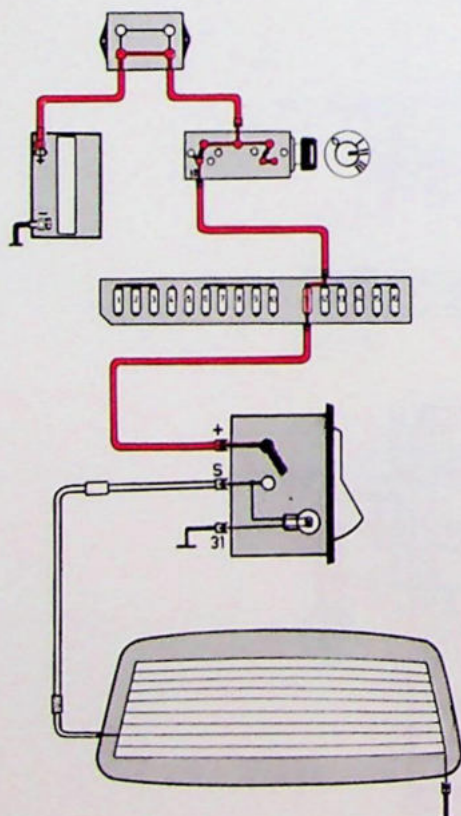

141 531-V

Elektrische achterruitverwarming

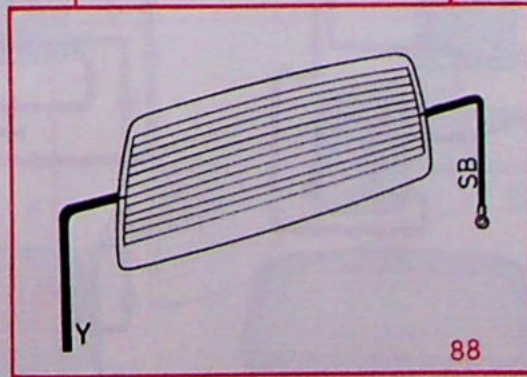
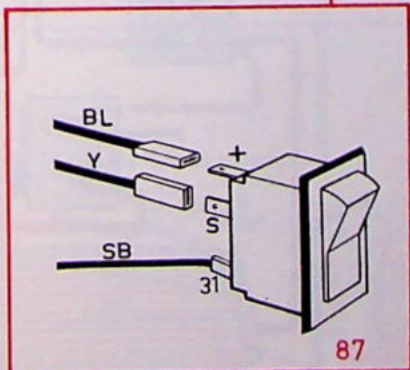
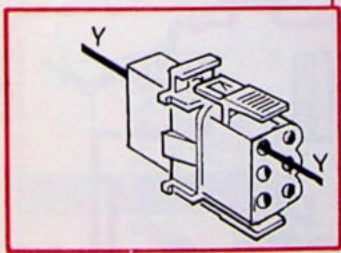
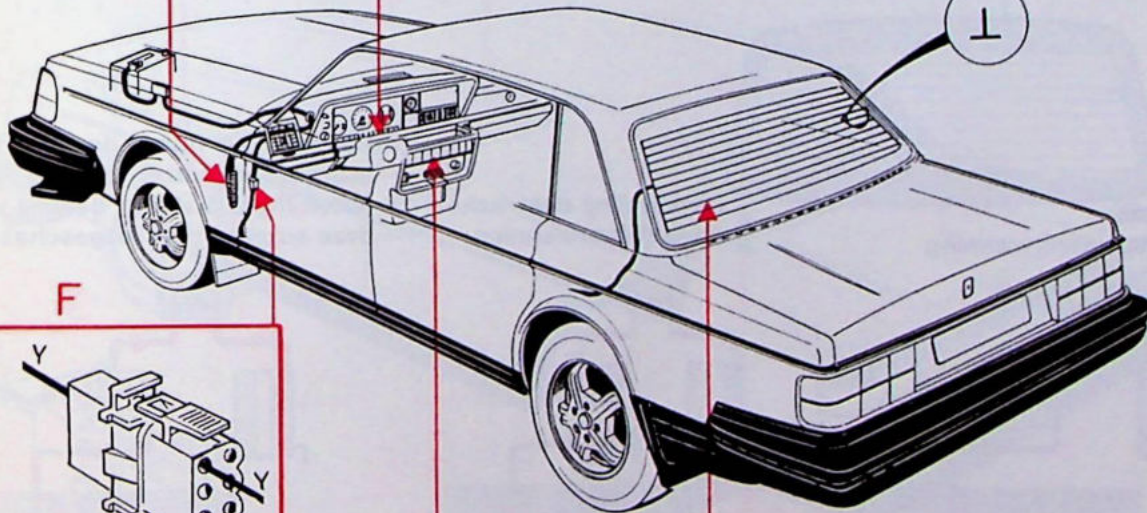
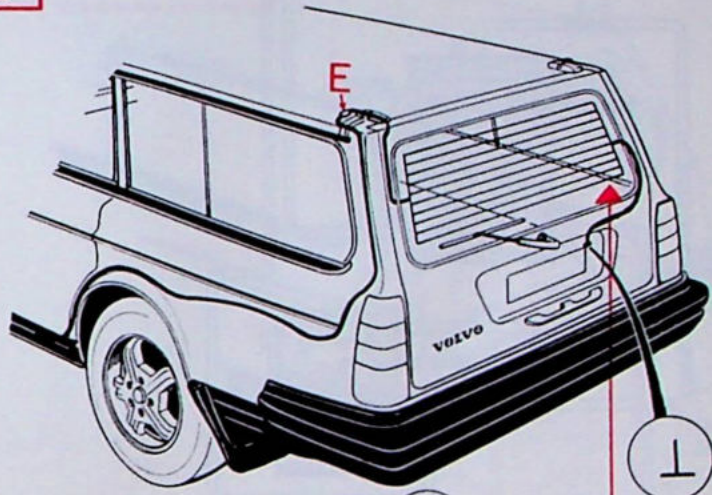
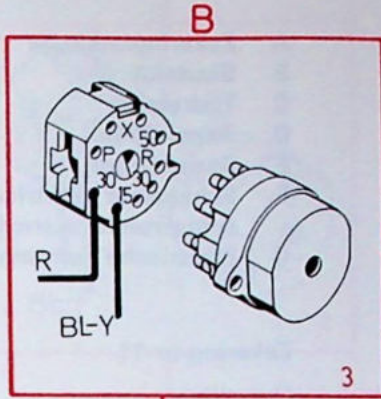
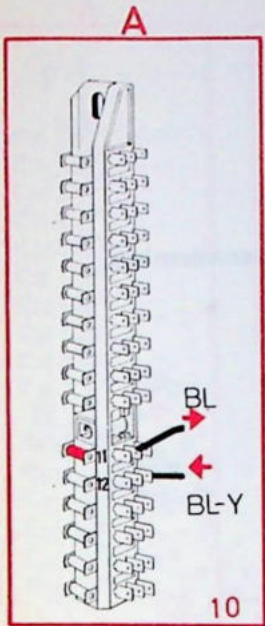

141 531 H

Elektrische achterruitverwarming, USA/Canada

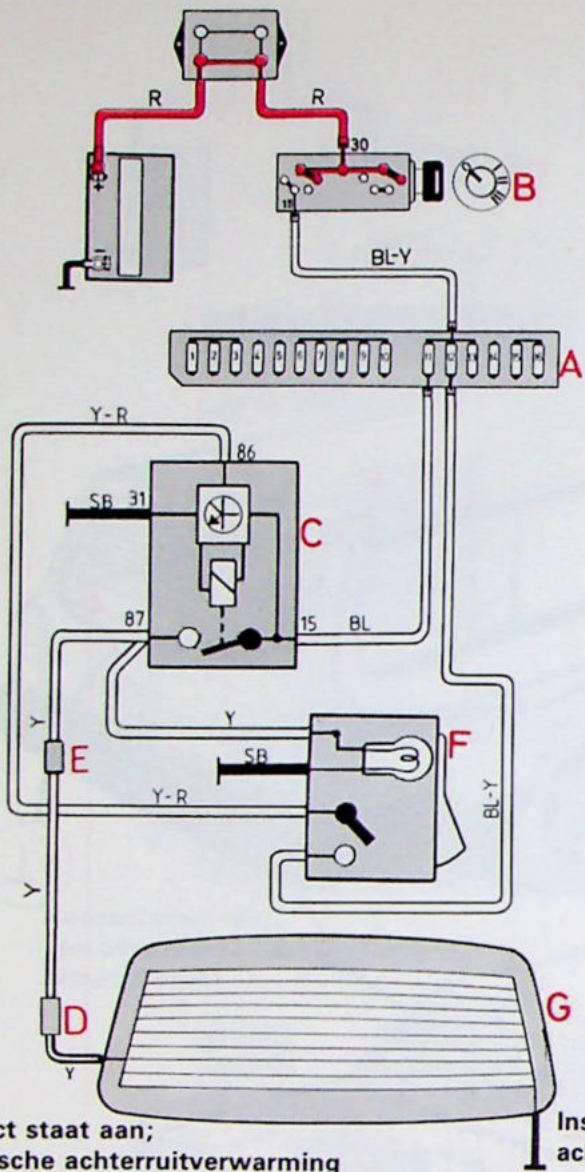

- A Zekeringenkastje
- B Startslot
- C Tijdrelais
- D Aansluitstuk
- E Aansluitstuk
- F Schakelaar elektrische achterruitverwarming
- G Elektrische achterruitverwarming

Zekering nr 11
Overdrive

Zekering nr 12
Airconditioning

Contact staat aan;
elektrische achterruitverwarming
uitgeschakeld.

Inschakeling elektrische
achterruitverwarming.

Het tijdrelais houdt de elektrische
achterruitverwarming circa 12 mi-
nuten ingeschakeld; daarna wordt
deze automatisch uitgeschakeld.

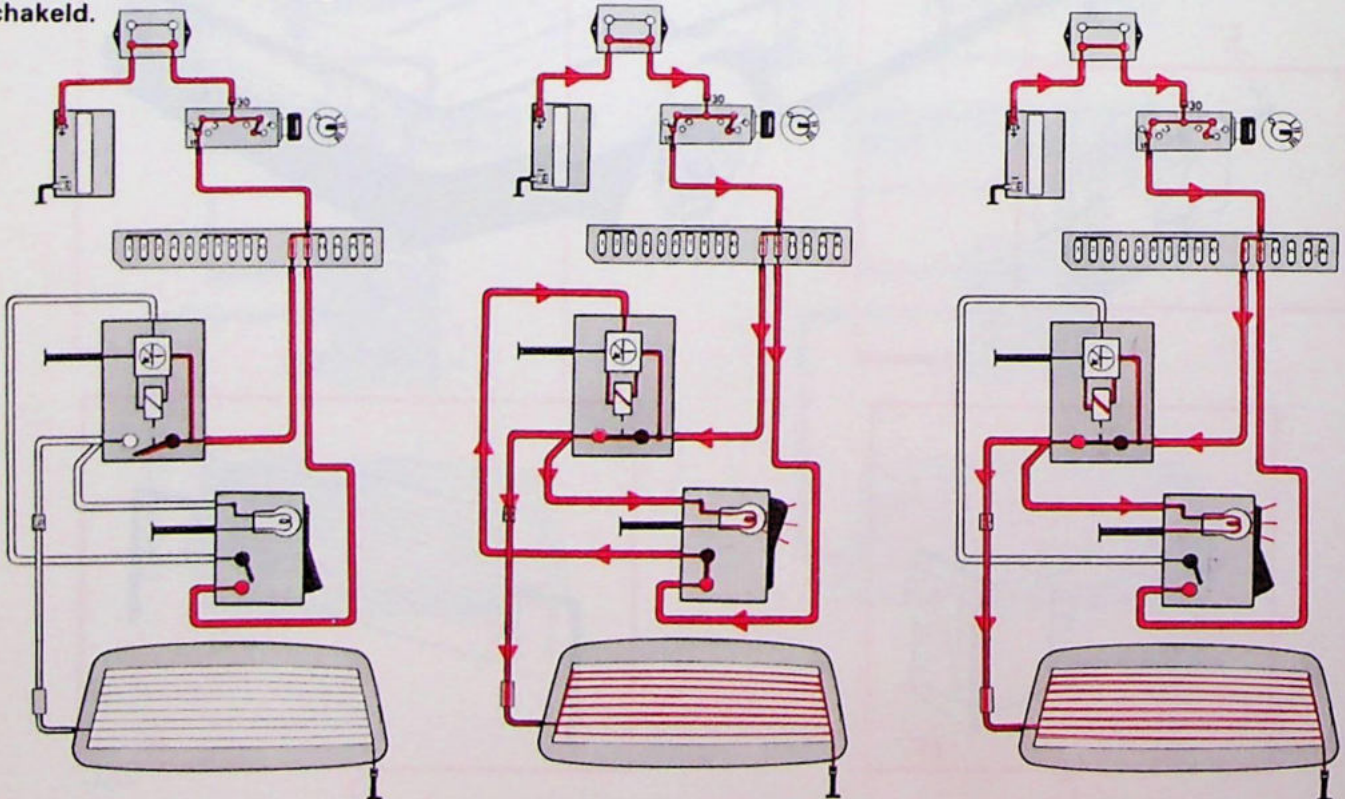

141 532-V

Elektrische achterruitverwarming, USA/Canada

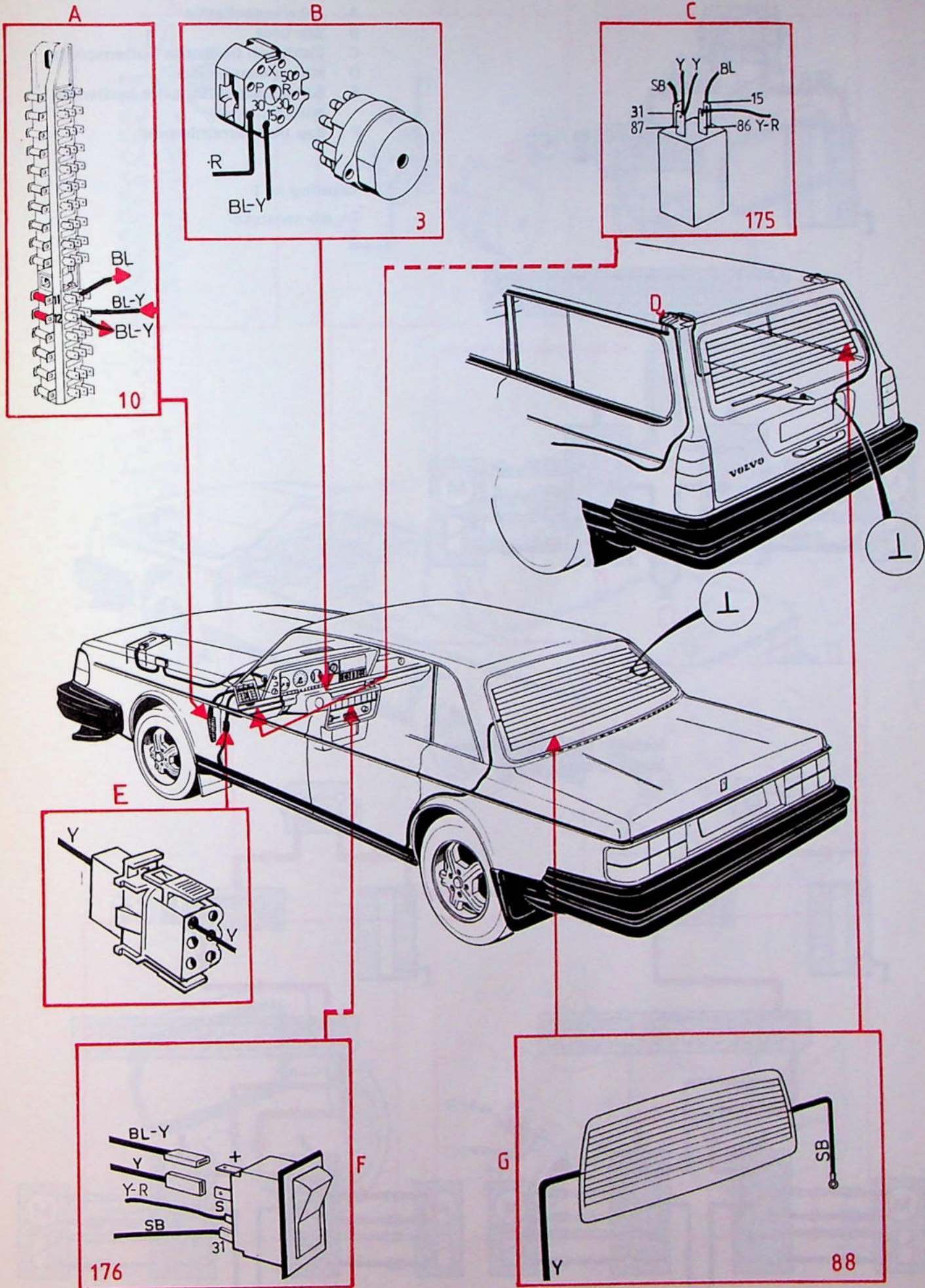

141 532 H

Elektrisch bediende buitenspiegel

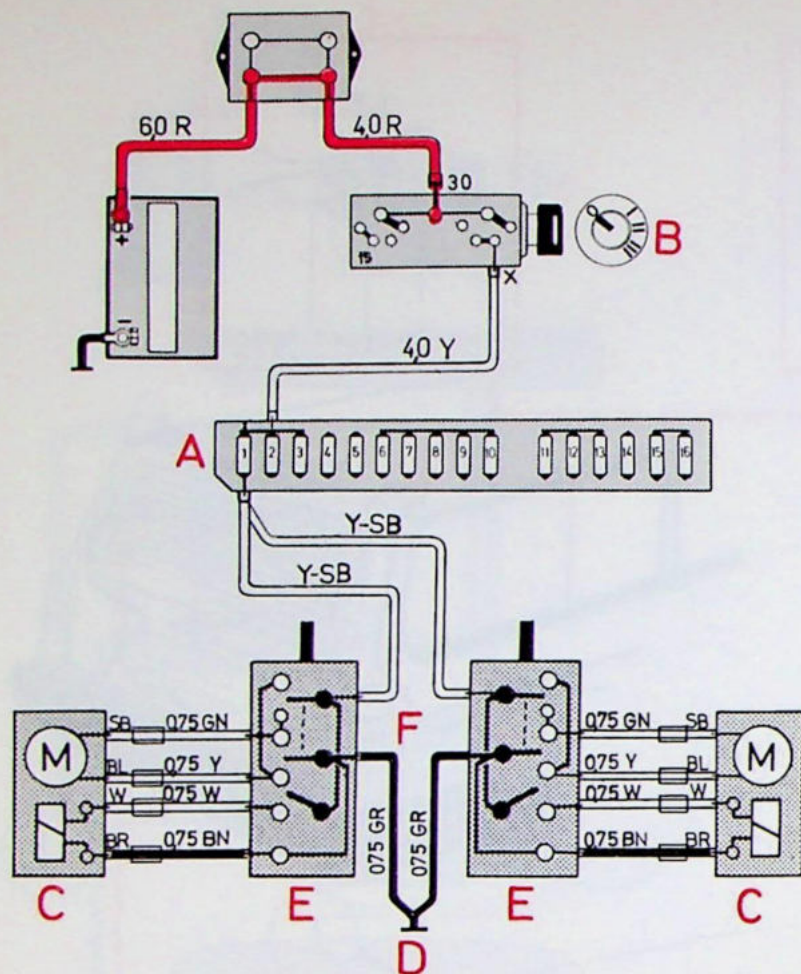

- A Zekeringenkastje
- B Startslot
- C Elektrisch bediende buitenspiegel
- D Massa-aansluiting
- E Schakelaar elektrische bediende buitenspiegel
- F Kap parkeerremhendel

Zekering nr 1
Sigare-aansteker

Instellen elektrisch bediende buitenspiegel

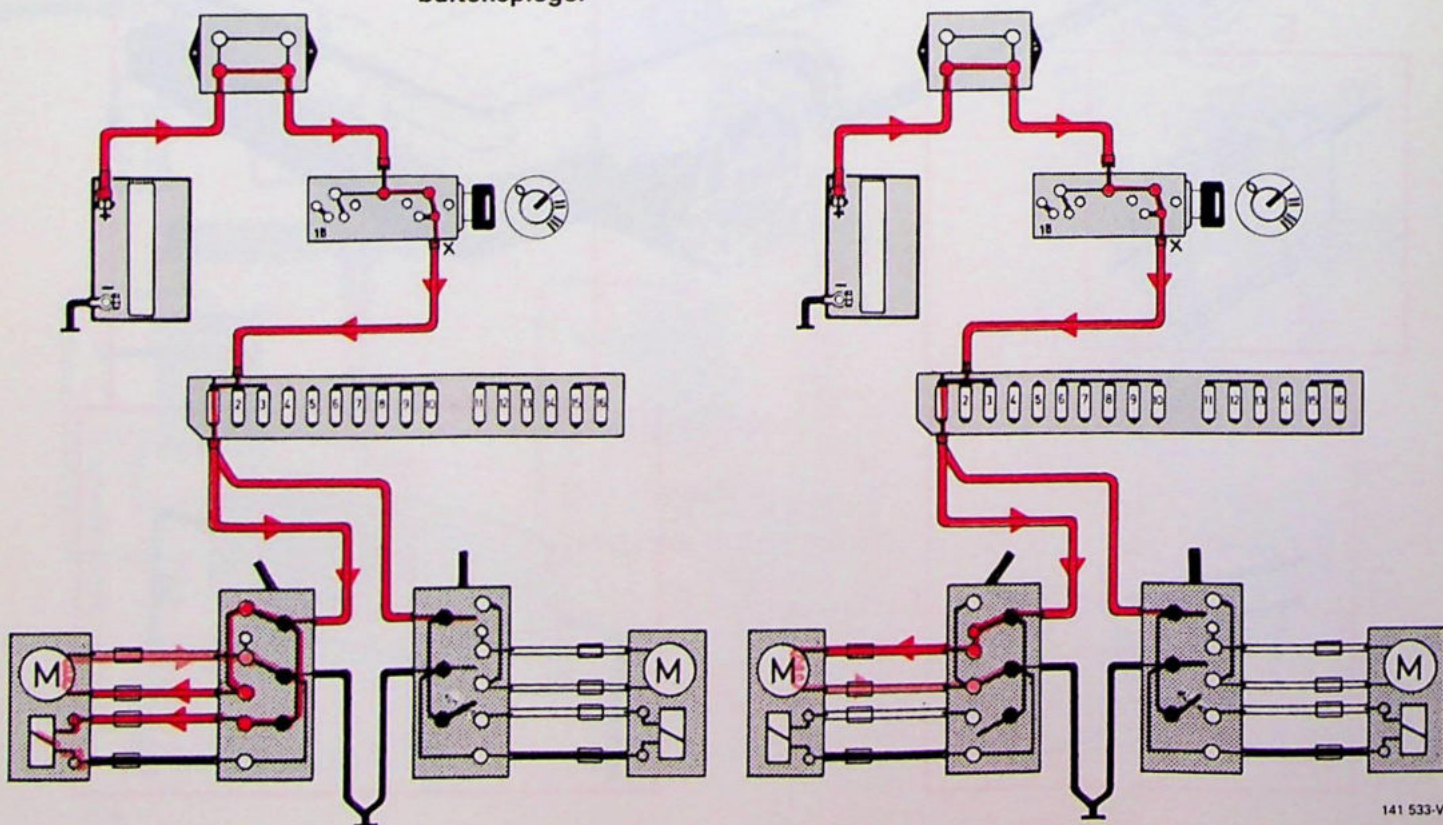

Elektrisch bediende buitenspiegel

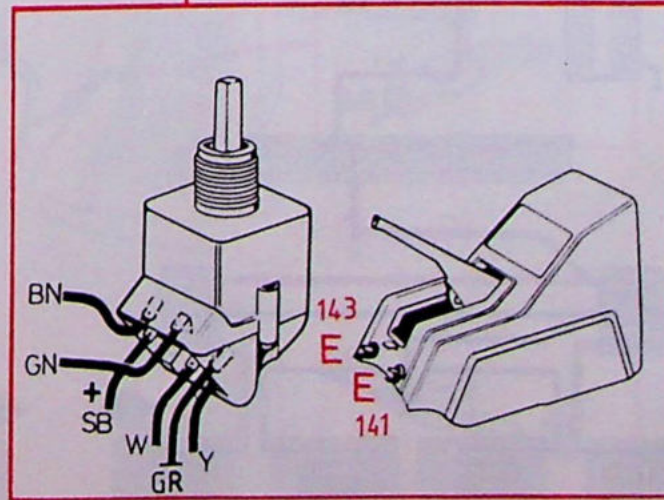
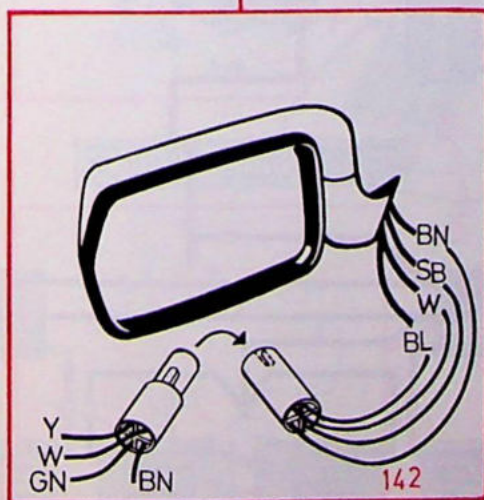
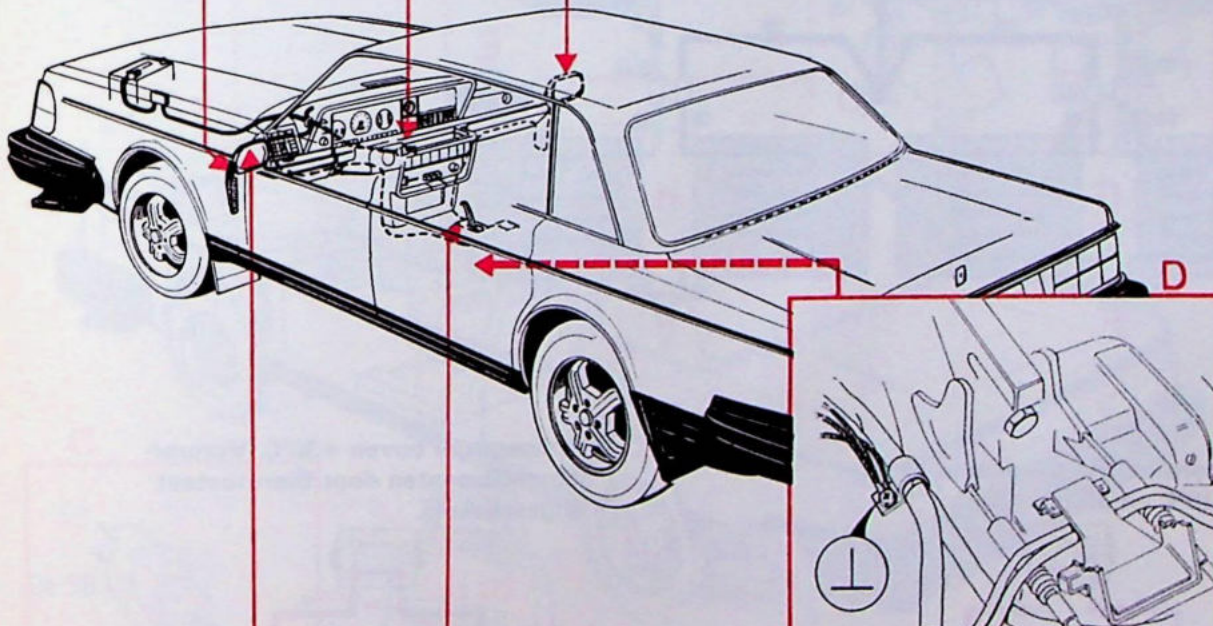
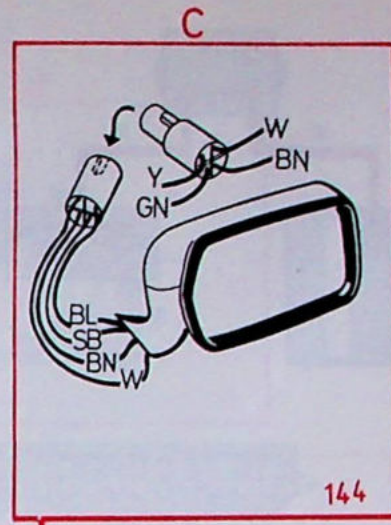
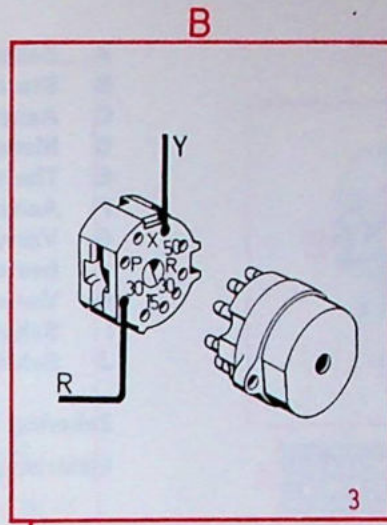
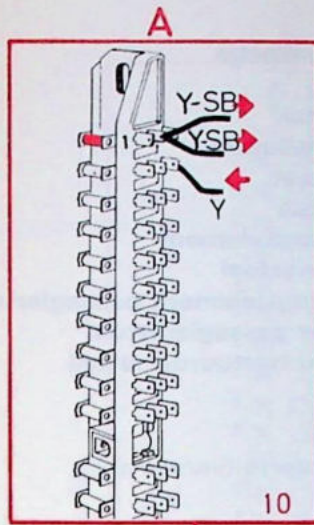

141 533-H

Elektrisch verwarmde stoelen

- A Zekeringenkastje
- B Startslot
- C Aansluitstuk
- D Massa-aansluiting
- E Thermostaat
- F Aansluitstuk
- G Verwarmingselement bestuurdersstoel
- H Verwarmingselement passagiersstoel
- I Schakelaar passagiersstoel
- J Schakelaar bestuurdersstoel

Zekering nr 11

Elektrische achterruitverwarming

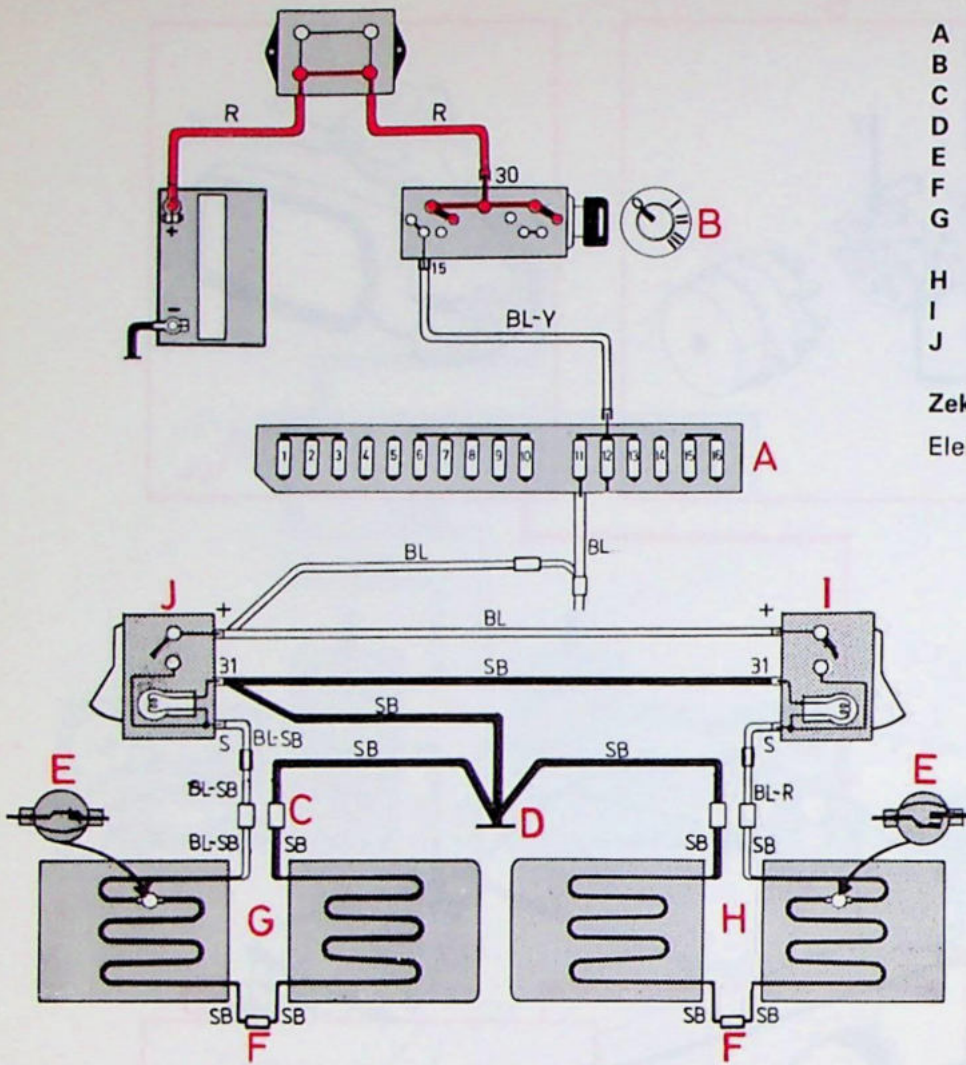

Thermostaat schakelt in bij +10°C en uit bij +30°C.

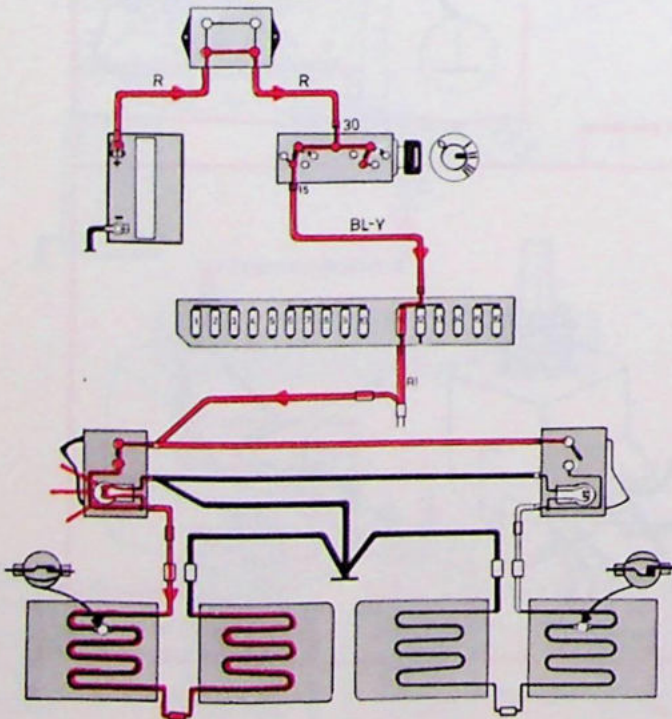

Temperatuur boven +30°C. Verwarmingselementen door thermostaat uitgeschakeld.

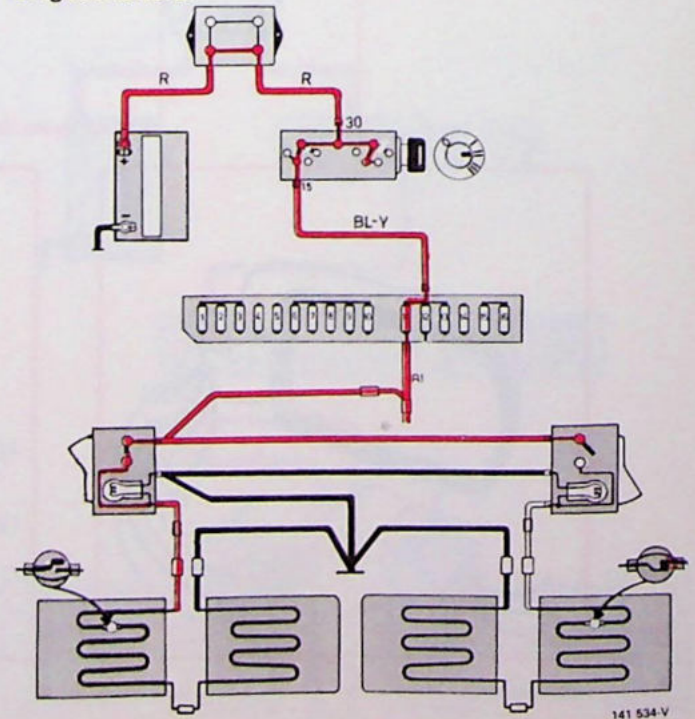

141 534-V

Elektrisch verwarmde stoelen

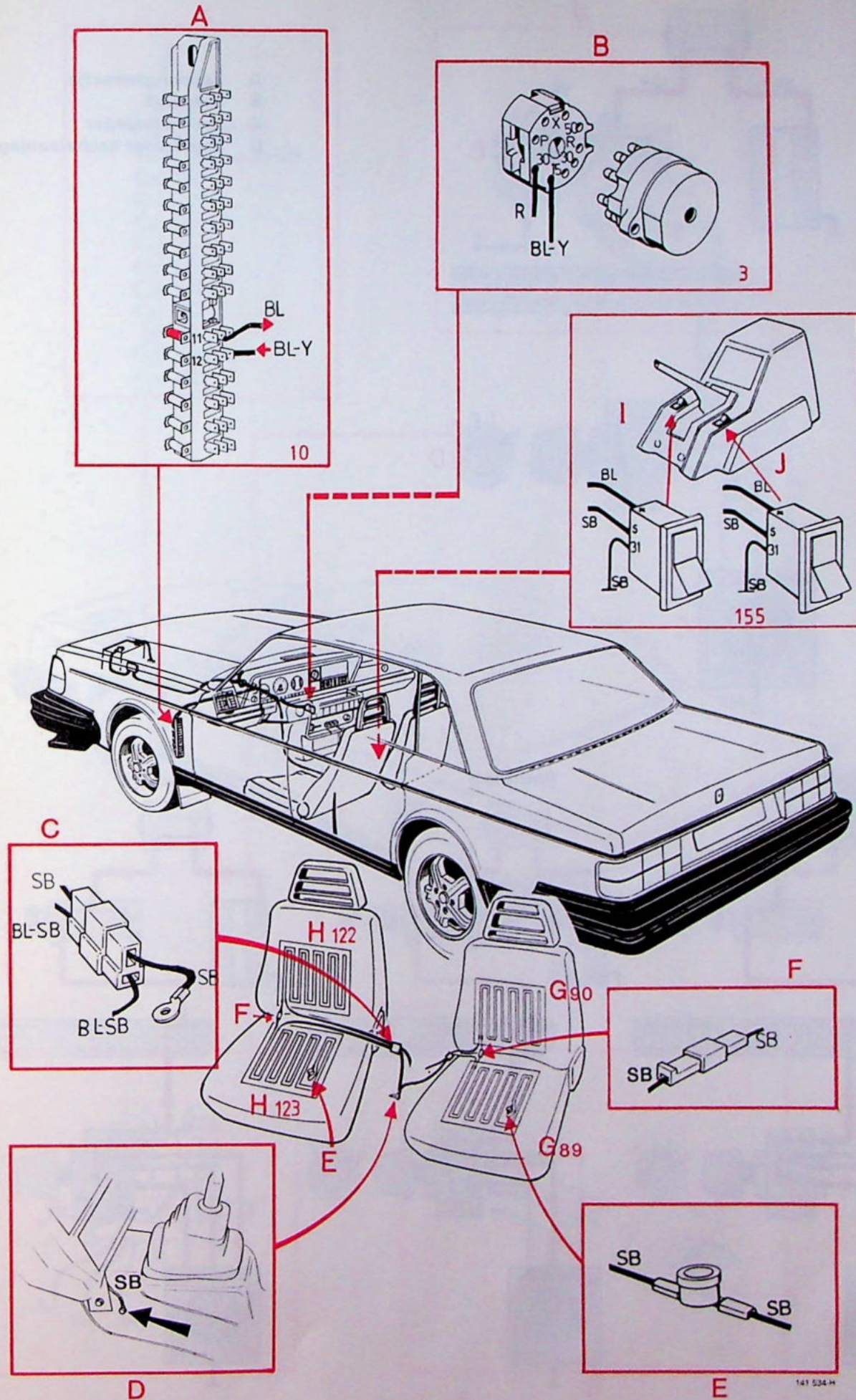

Kachelaanjager standaardverwarming

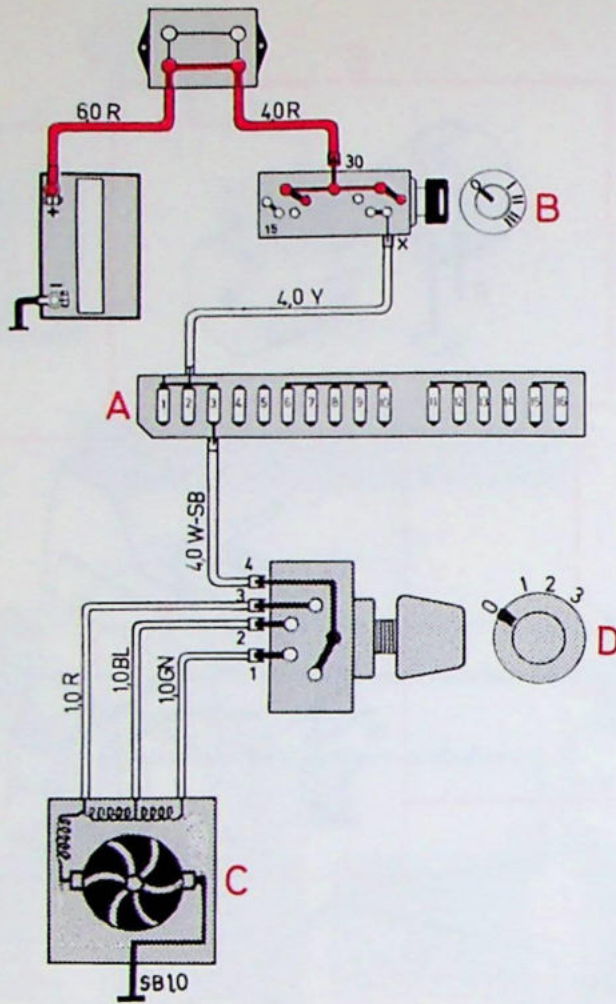

- A Zekeringenkastje
- B Startslot
- C Kachelaanjager
- D Schakelaar kachelaanjager

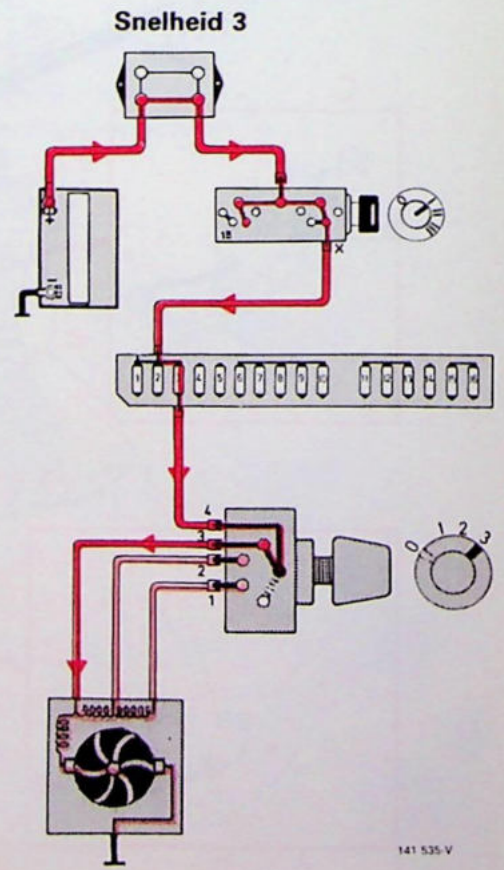
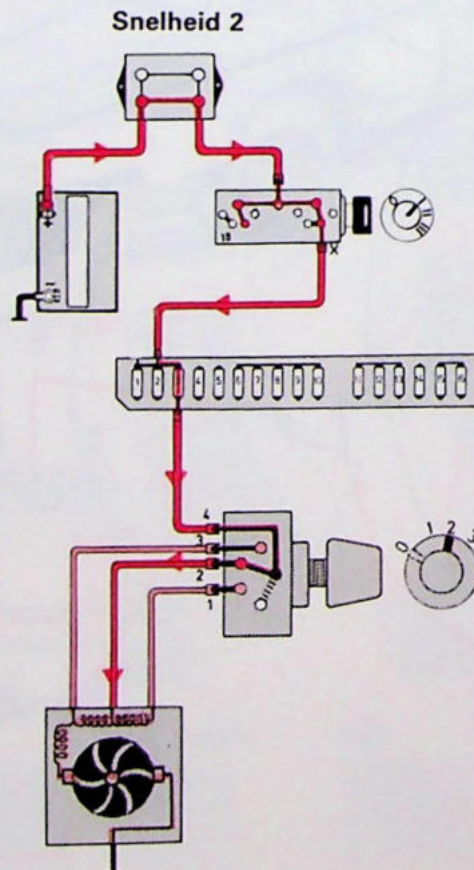
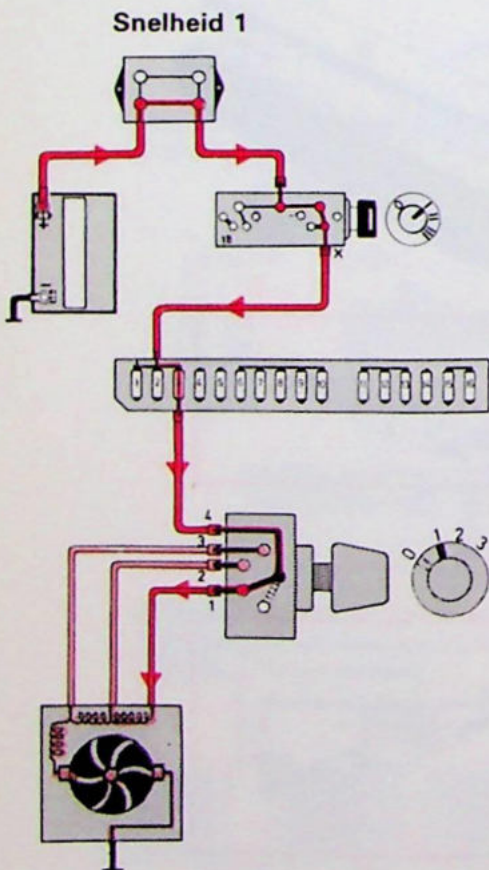

141 535 V

Kachelaanjager standaardverwarming

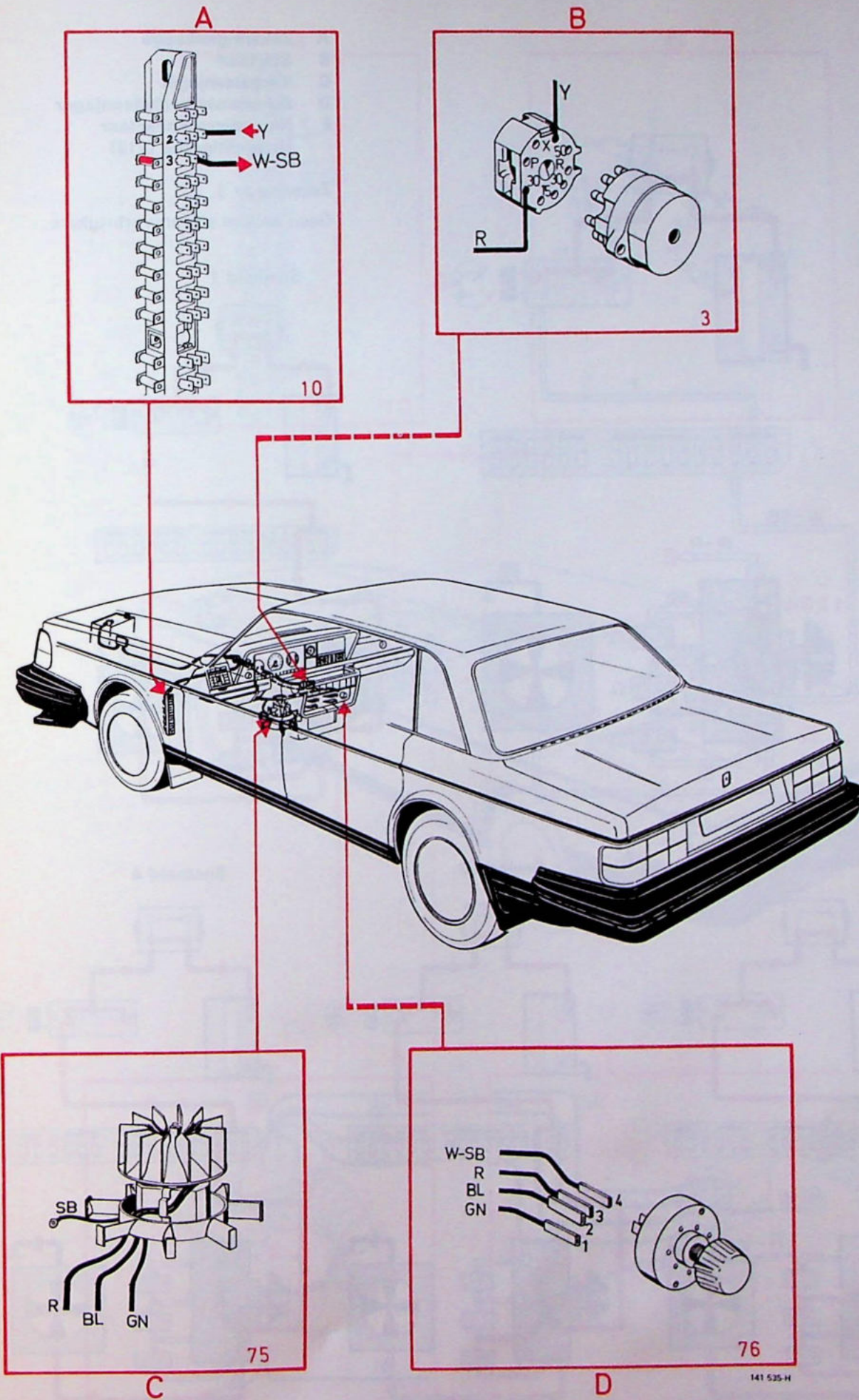

141 535-H

Kachelaanjager Combined Unit (CU)

- A Zekeringenkastje
- B Startslot
- C Kachelaanjager
- D Schakelaar kachelaanjager
- E Naar microschakelaar airconditioning (213)

Zekering nr 3

Geen andere stroomverbruikers

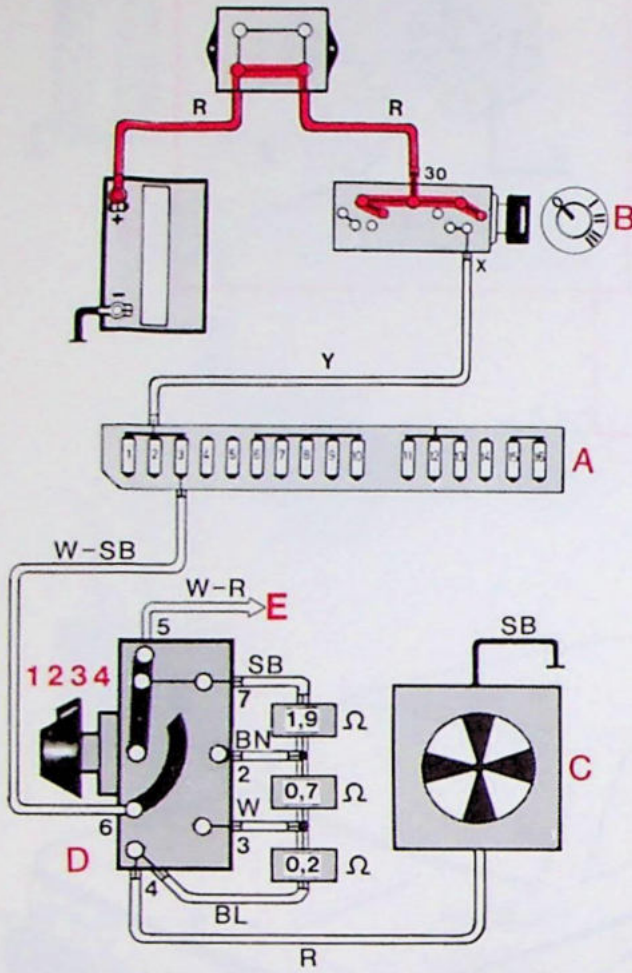

Snelheid 1

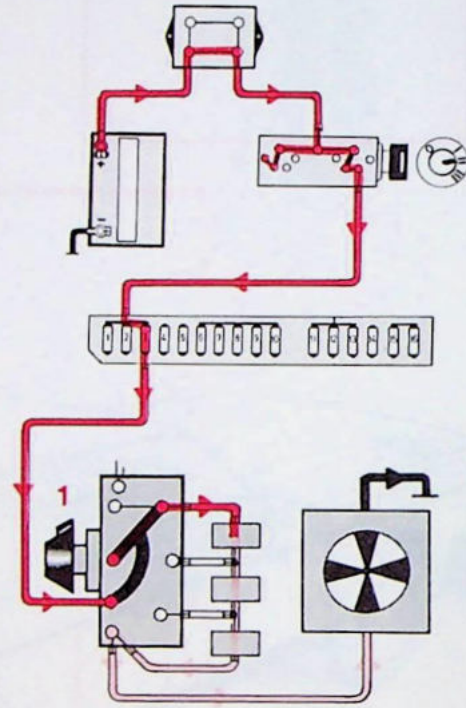

Snelheid 2

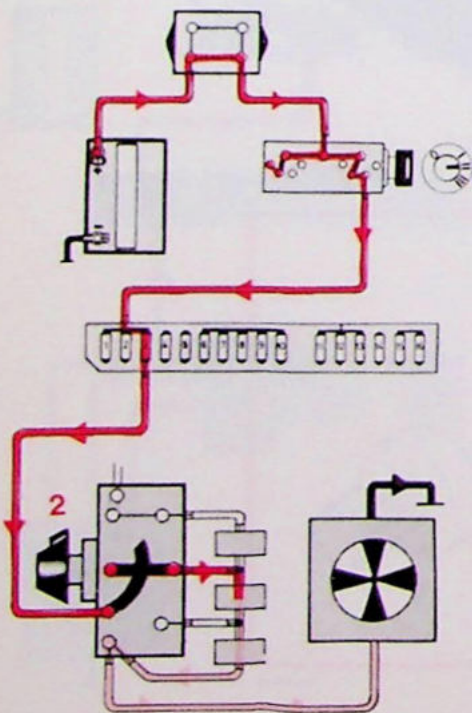

Snelheid 3

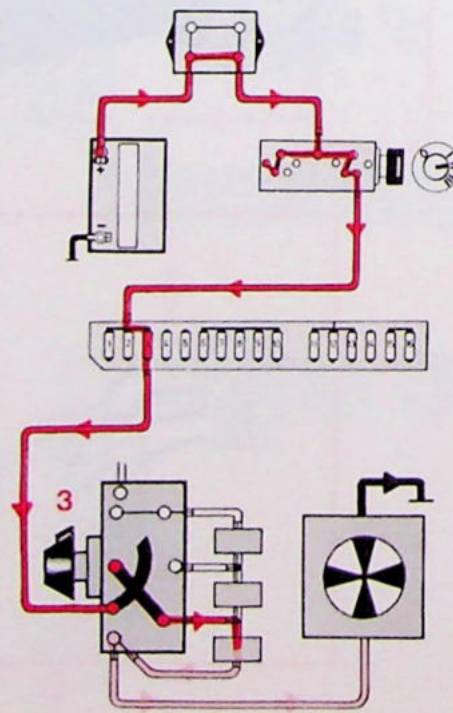

Snelheid 4

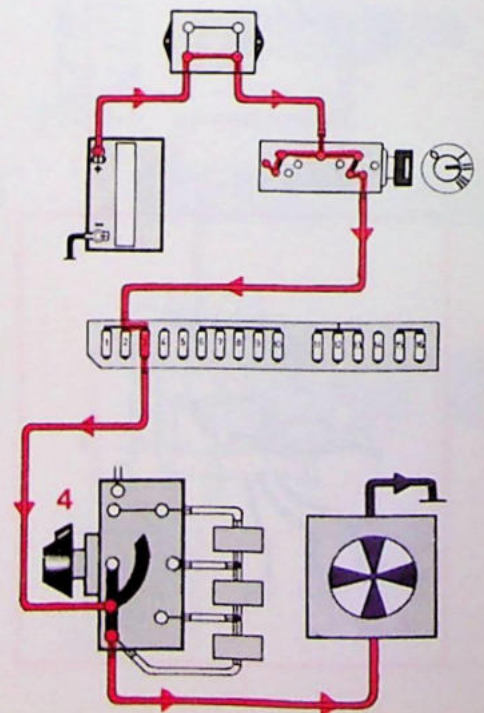

131 679-V

Kachelaanjager Combined Unit (CU)

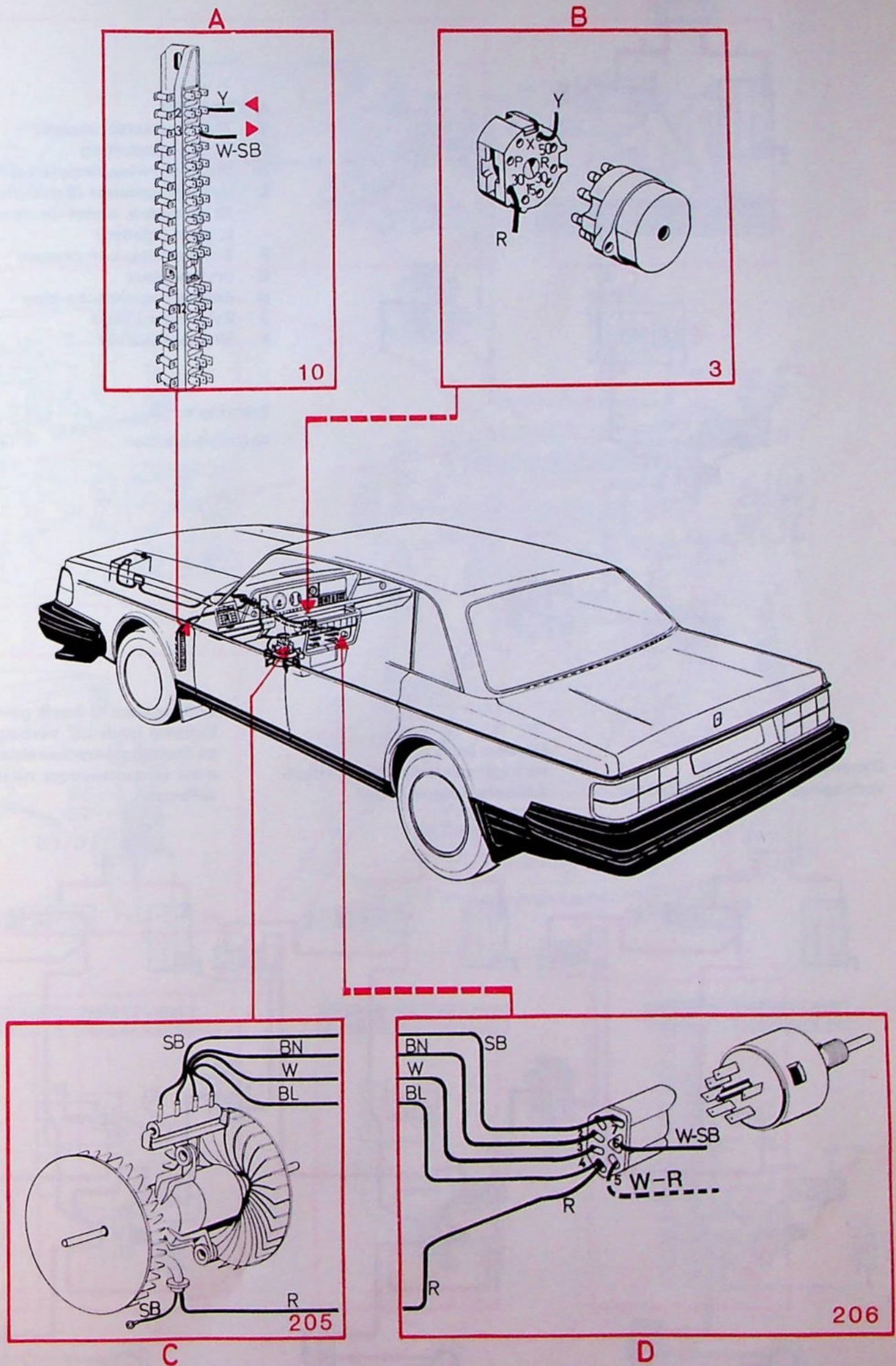

Airconditioning

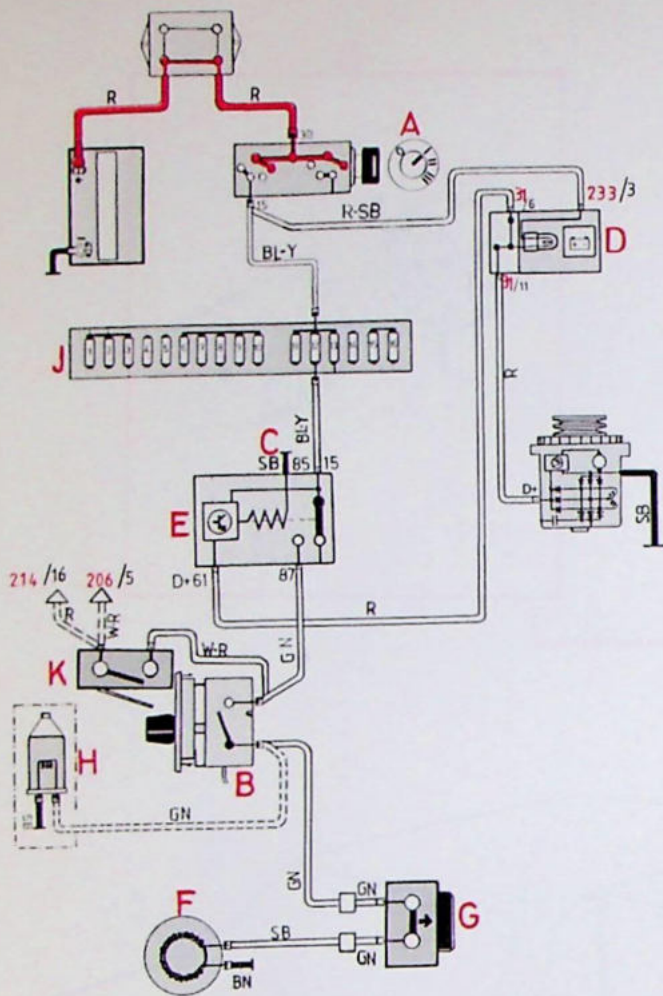

- A Startslot
- B Thermostaatschakelaar
- C Massa-aansluiting
- D Waarschuwingslampje laadstroom
- E Vertragsrelais (Schakelt in 10 seconden, nadat de dynamo is gaan bijladen)
- F Schakelrelais compressor
- G Drukregelaar
- H Elektromagnetische klep
- J Zekeringenkastje
- K Microschakelaar

Zekering nr 12
Achteruitrijlichten

Dynamo laadt niet bij;
vertragsrelais uitgeschakeld.

Dynamo laadt bij;
vertragsrelais en thermostaat-
schakelaar ingeschakeld.

Drukregelaar G heeft gewerkt.
Dynamo laadt bij; vertragsrelais
en thermostaatschakelaar
maar stroomtoevoer naar schakelrelais
verbroken.

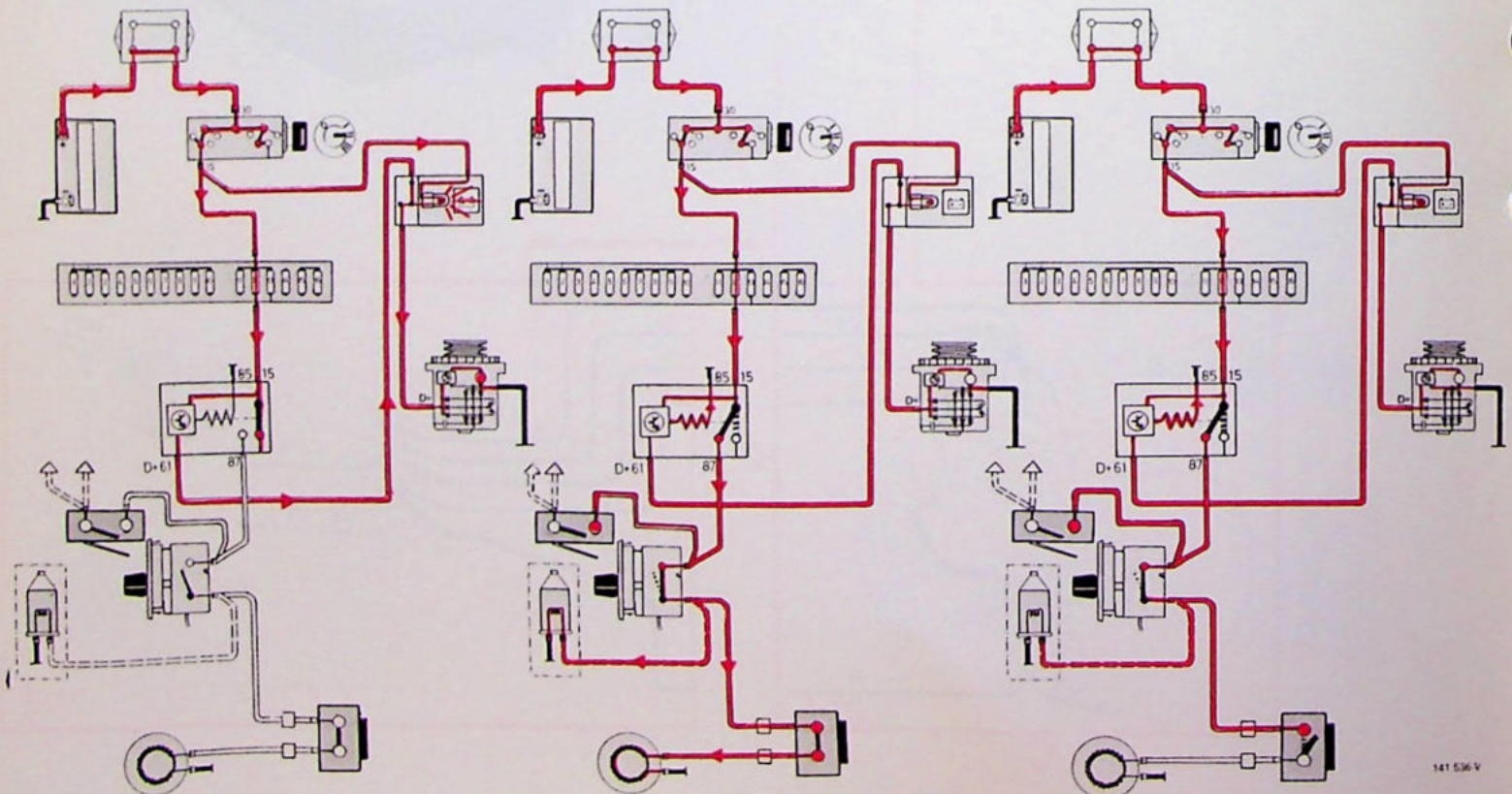

Airconditioning

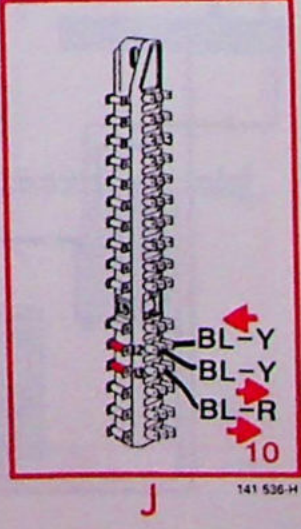
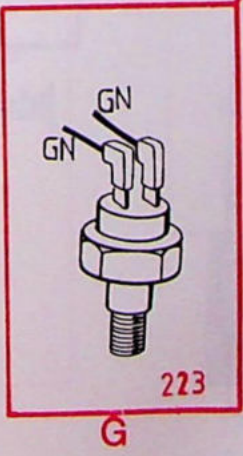
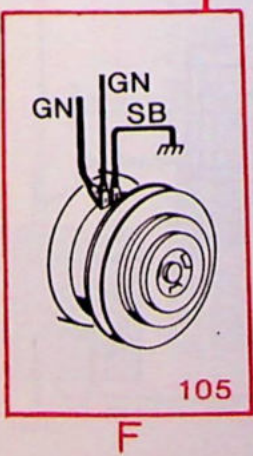
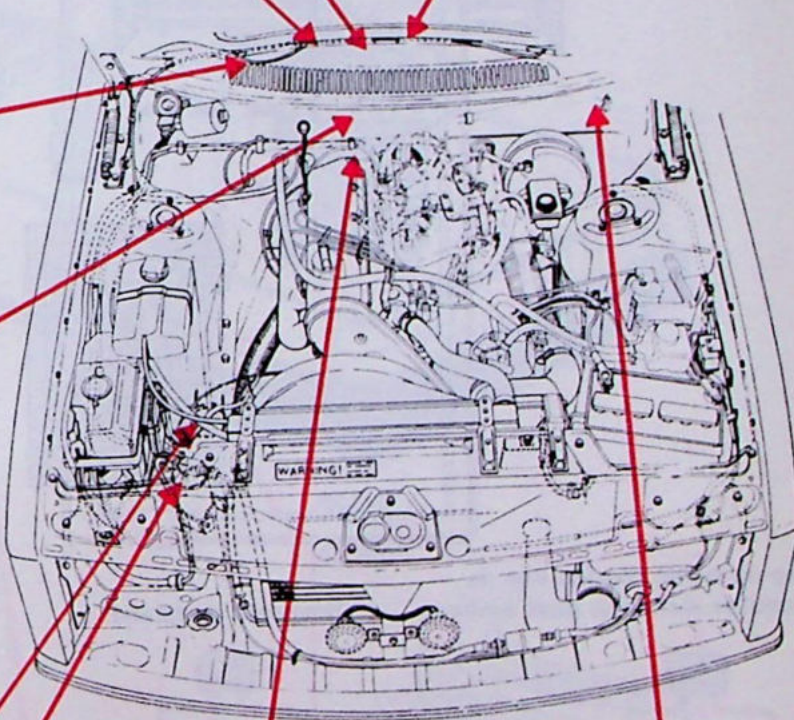
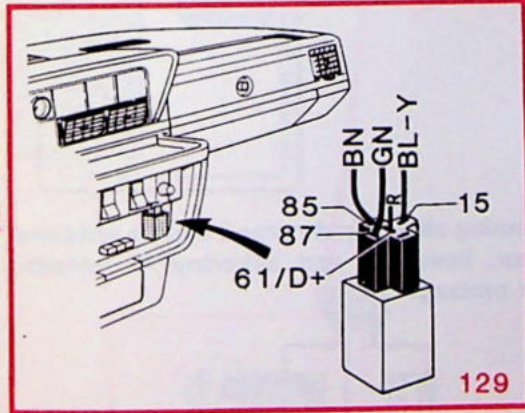
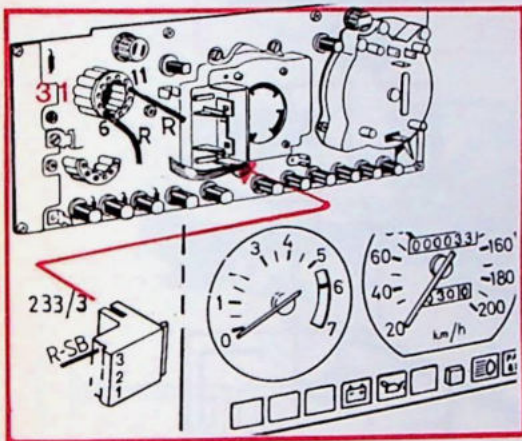
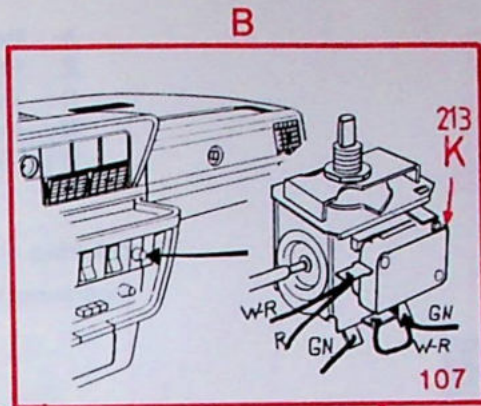
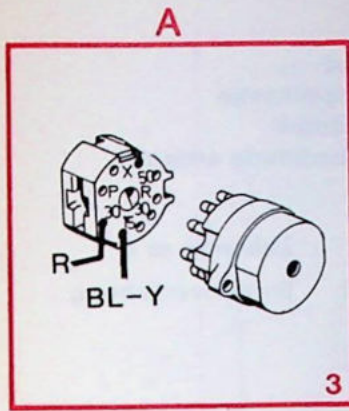

Motor-bediende antenne

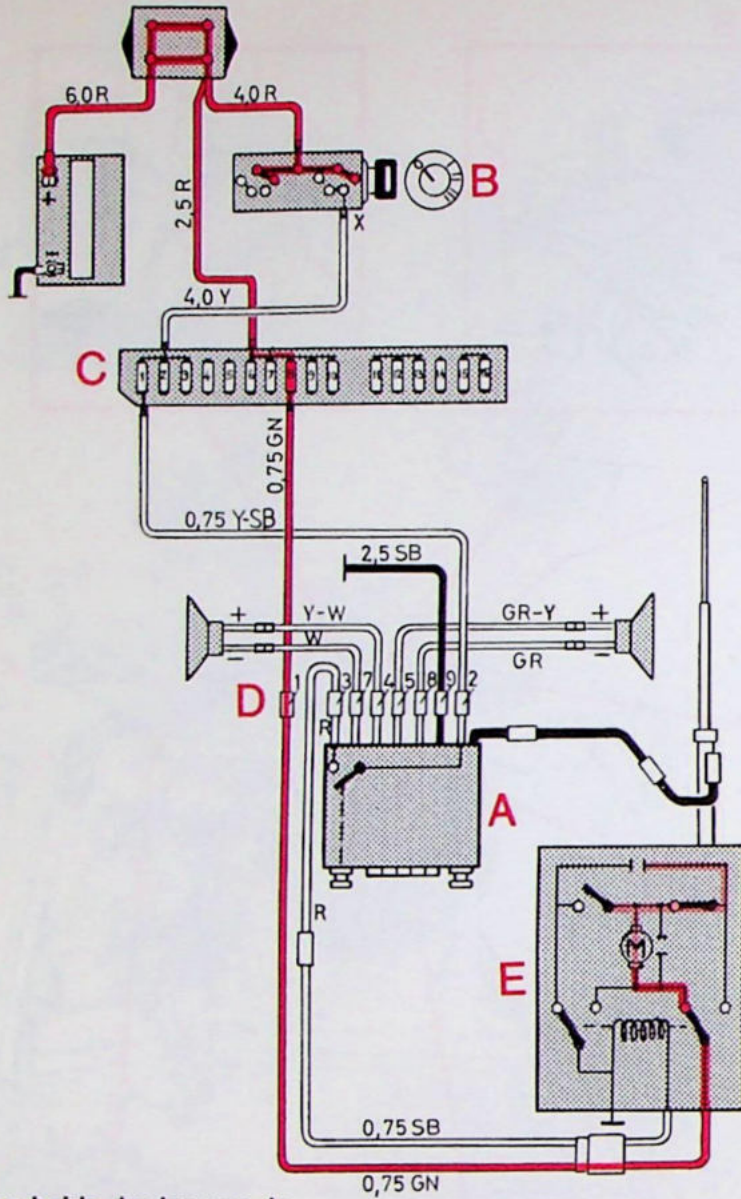

- A Radio
- B Startslot
- C Zekeringenkastje
- D Aansluitstuk
- E Motor-bediende antenne

Zekering nr 1 Zekering nr 8
 Sigare-aansteker Binnenverlichting

Onderste eindstand

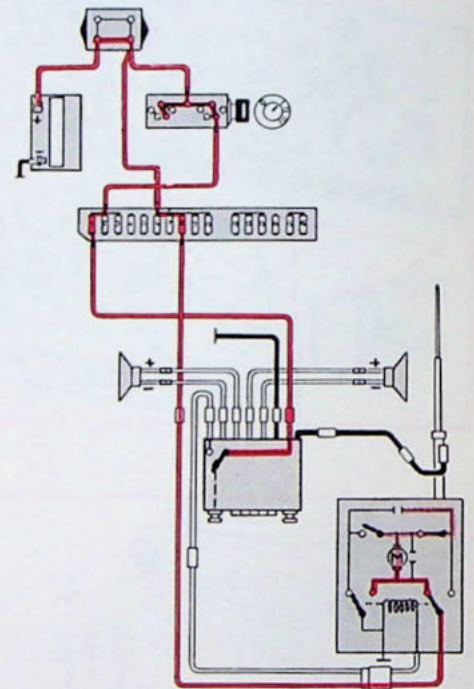

Spanning op beide draden van de antennemotor. Antenne gaat omhoog.

Bovenste eindstand.

Spanning alleen op de draad van de antennemotor, komende van zekering 8. Antenne gaat omlaag.

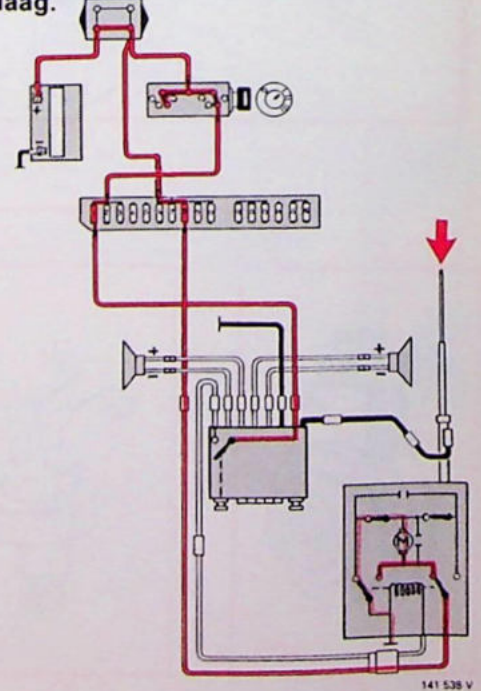
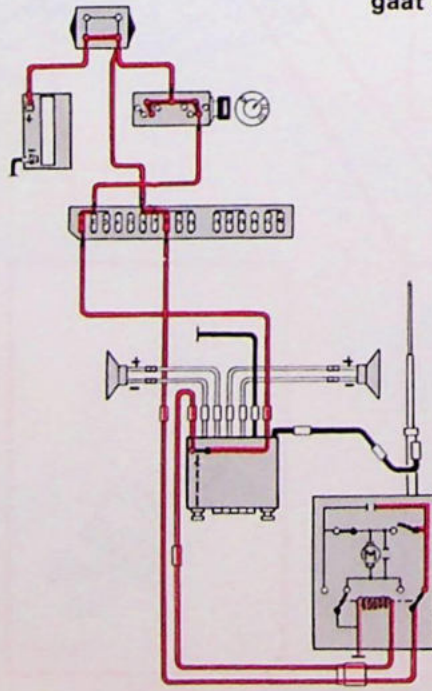
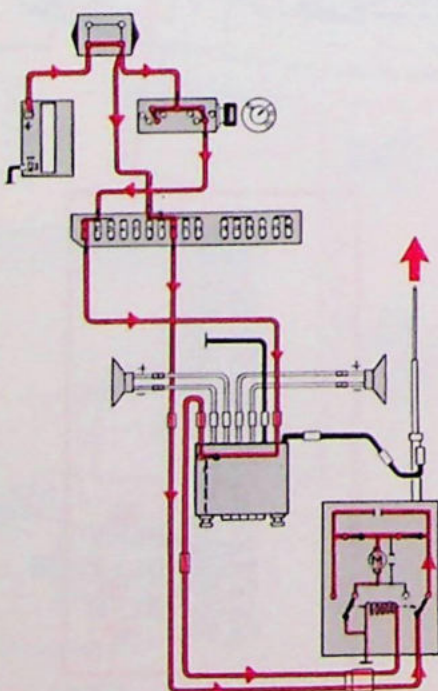

Motor-bediende antenne

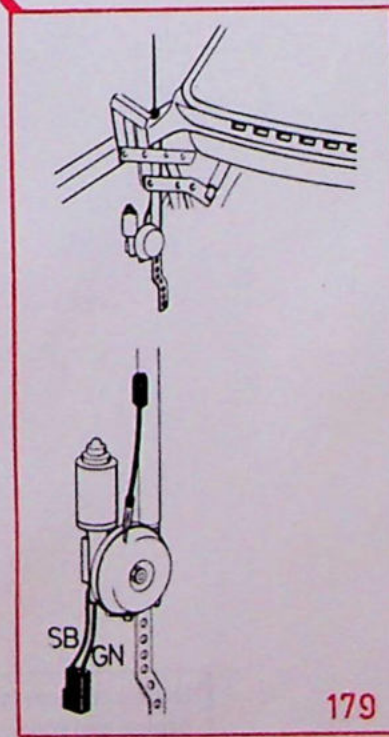
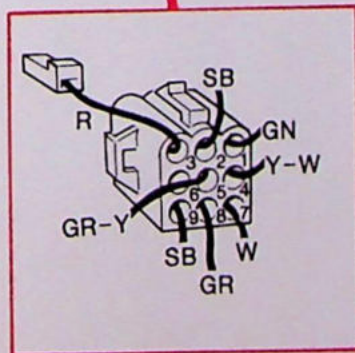
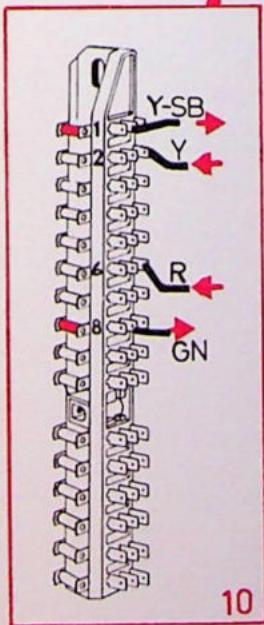
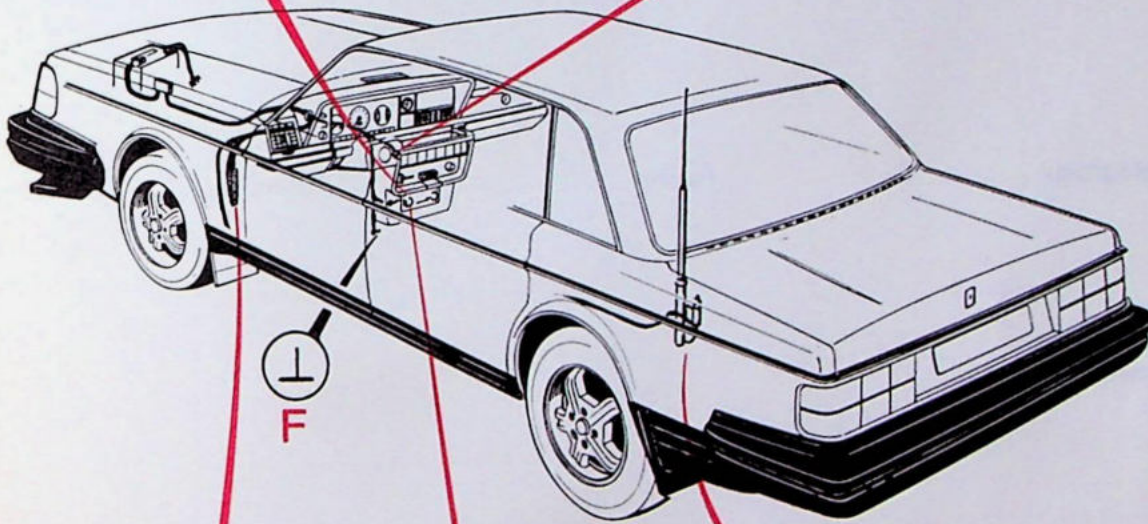
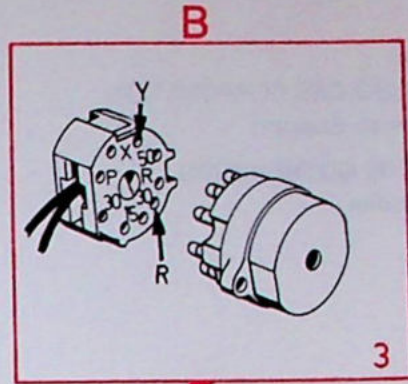
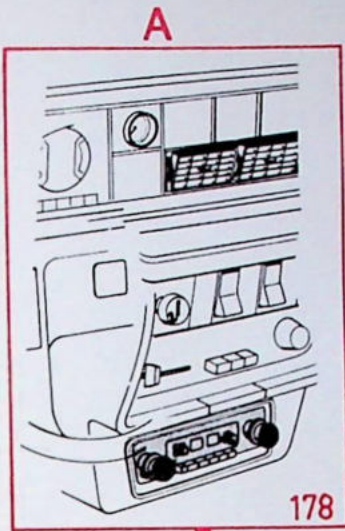

141 539 H