

# Servicehandboek

## Reparatie en onderhoud

Hoofdgroep 1(17)

Afleverings-  
inspectie

240, 340, 360  
1986

# VOLVO

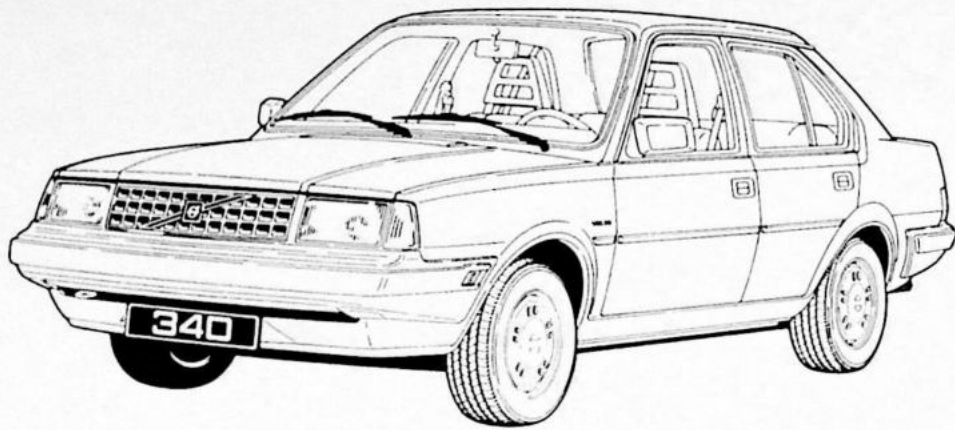

141178



141178

Volvo auto's worden verkocht in uitvoeringen die aan verschillende markten zijn aangepast. Deze aanpassing berust o.a. op wettelijke voorschriften, belastinggrenzen en wensen van het betreffende land.

In dit Servicehandboek kunnen dus afbeeldingen en tekst voorkomen die niet gelden voor auto's in uw land.

## Inhoud

	Pag.
Specificaties .....	2
Inspectieprogramma .....	3
Aanvulling voor 240 Benzine, 340 en 360 .....	13
Aanvulling voor 240 Diesel .....	14
Gemeenschappelijke punten .....	15
Proefrijden .....	18

**Bestelnummer: TP 30544/2**

**Dit Servicehandboek vervangt:**

Hoofdgroep 1(17) Afleveringsinspectie  
240, 260, 340 1983

TP 30544/1

Wijzigingsrechten voorbehouden

## Specificaties

### Motor

#### Stationair toerental

##### Benzinemotoren

	r/s	omw/min
B 14 .....	12,5	750
B 14 AT .....	13,3	800
Overige motoren .....	15,0	900

##### Dieselmotoren

D 16 Laag stationair toerental .....	14,2	850
Verneld stationair toerental .....	88,3	5300
D 20, D 24 Laag stationair toerental .....	12,5	750
Verneld stationair toerental .....	90,0	5400

### Wielen

#### Bandenspanning, kPa (kg/cm<sup>2</sup>)

	Vóór	Achter
340, 360 .....	190 (1,9)	210 (2,1)
240 Benzine .....	180 (1,8)	190 (1,9)
240 Benzine Combi .....	190 (1,9)	210 (2,1)
240 Diesel zonder stuurbekrachtiging .....	210 (2,1)	210 (2,1)
met stuurbekrachtiging .....	190 (1,9)	190 (1,9)
240 Diesel Combi zonder stuurbekrachtiging .....	210 (2,1)	210 (2,1)
met stuurbekrachtiging .....	190 (1,9)	190 (1,9)

## Inspectieprogramma

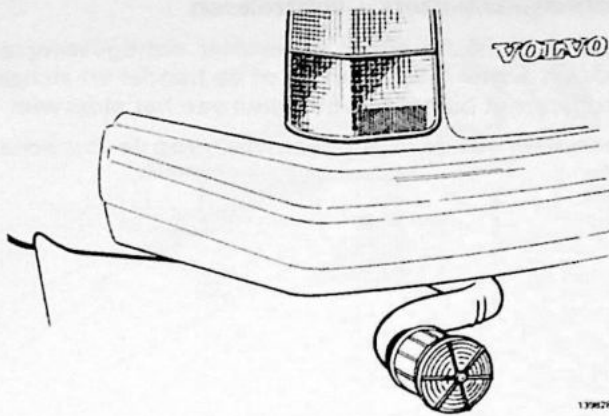

A1

### Uitlaatfilter – verwijderen

Verwijder het uitlaatfilter en gooi dit weg.

(Dit geldt voor auto's die in de fabriek in Gothenburg zijn gemaakt.)

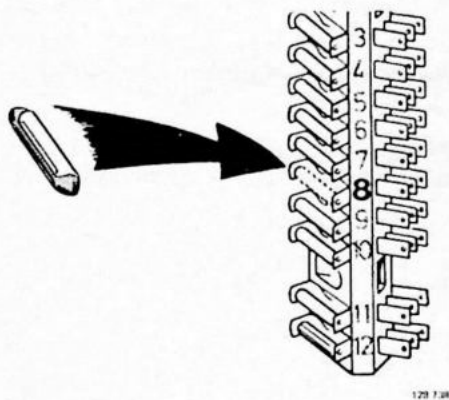

240

A2

### Zekering – aanbrengen

Breng zekering nr 8 aan in het zekeringenkastje. De zekering ligt in het handschoenenkastje.

Zet het klokje gelijk.

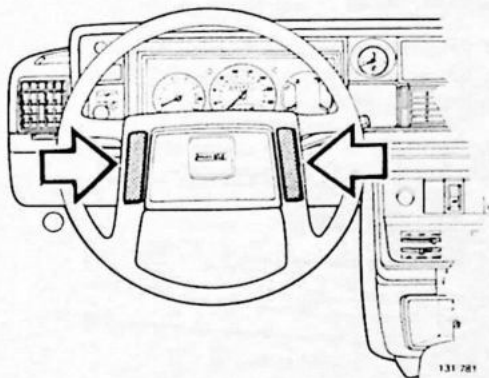

A3

### Claxons – werking controleren

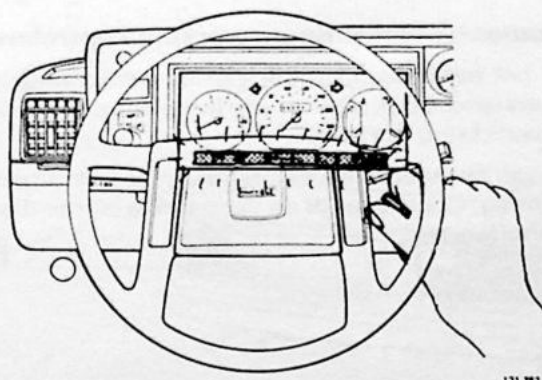

A4

### Controle-/waarschuwingslampjes – controleren

240

Draai de start sleutel in de rijstand. Controleer of de lampjes voor de laadstroom, de oliedruk, een defecte gloeilamp en een defect remcircuit branden.

Start de motor. Controleer of de lampjes uitgaan.

340, 360

Draai de start sleutel in de rijstand. Controleer of de lampjes voor de oliedruk, de laadstroom, de autogordels en de koelvloeistoftemperatuur branden.

Start de motor en controleer, of de lampjes uitgaan.

A5

### Richtingaanwijzers – controleren

Controleer of de linker en rechter richtingaanwijzers vóór en achter knipperen en of de hendel uit zichzelf terugspringt bij het terugdraaien van het stuurwiel.

Controleer ook de richtingaanwijzers op de voorschermen.

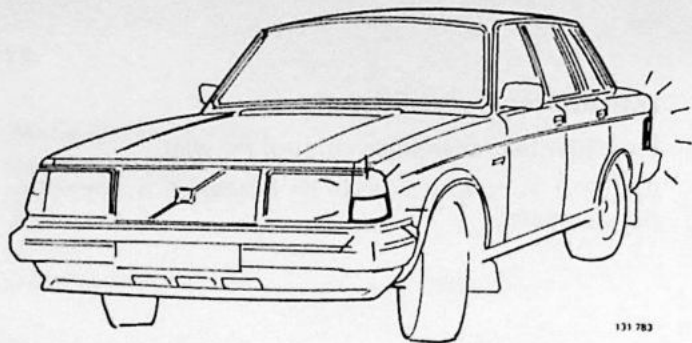

A6

### Waarschuwingsknipperlichten – werking controleren

Druk de schakelaar in. Controleer of alle richtingaanwijzers en het controlelampje in de schakelaar knipperen.

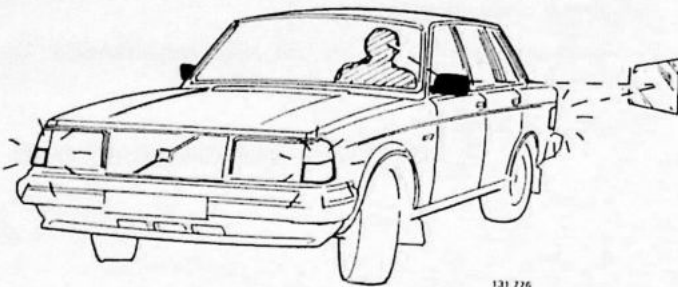

A7

### Grootlichtsignaal – werking controleren

Druk het hendeltje van de lichtschaakelaar naar achteren naar het stuur toe. Controleer of het controlelampje en de beide koplampen branden.

Laat het hendeltje los en controleer of het controlelampje en het grootlicht uitgaan.

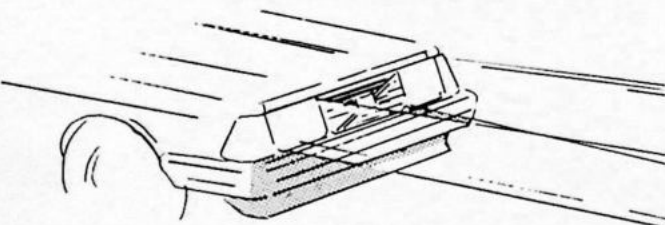

A8

### Instrumentenverlichting – werking controleren

Draai het bedieningsknopje van de verlichting in de parkeerstand. Controleer of alle lampjes voor de instrumentenverlichting branden.

Draai aan de regelbare weerstand van de instrumentenverlichting. Controleer of de lichtsterkte bij het draaien toe- en afneemt.

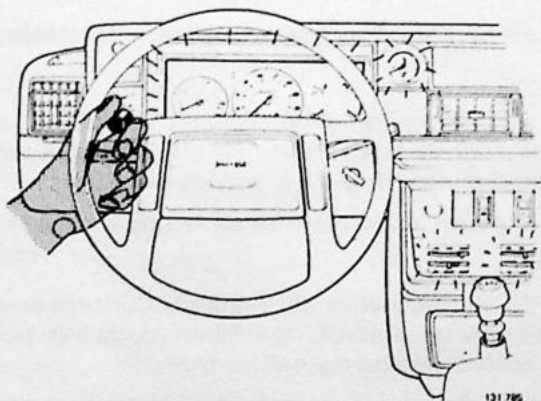

A9

**Koplampen en dimlichtschakelaar – werking controleren**

Draai de bedieningsknop in de groot/dimlichtstand. Schakel met de dimlichtschakelaar van grootlicht naar dimlicht en omgekeerd.

Controleer in de stand grootlicht of de beide koplampen met grootlicht branden en het controlelampje brandt en of de beide koplampen met dimlicht branden en dan het controlelampje voor grootlicht uit is.

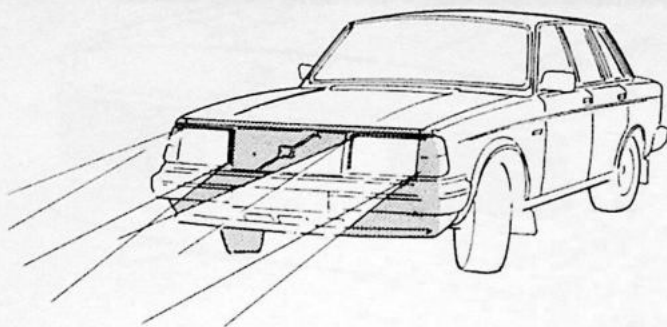

131 706

A10

**Parkeerlichten/zijlichten – werking controleren**

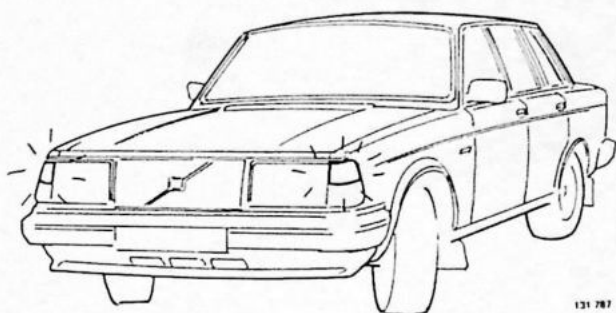

131 707

A11

**Achterlichten – werking controleren**

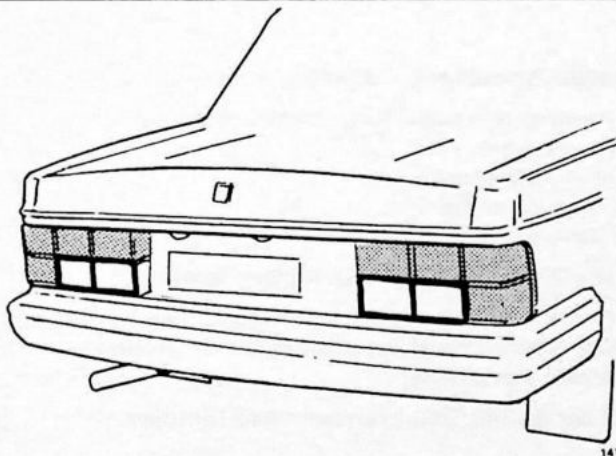

141172

A12

**Remlichten – werking controleren**

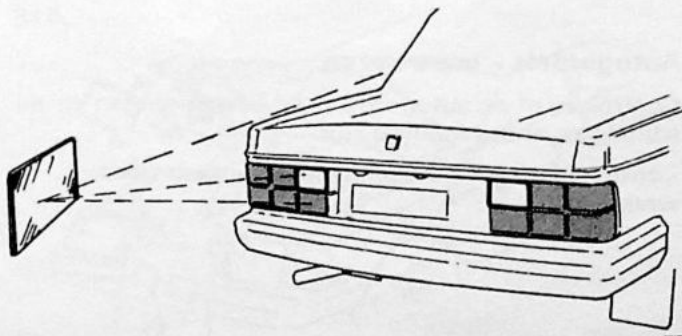

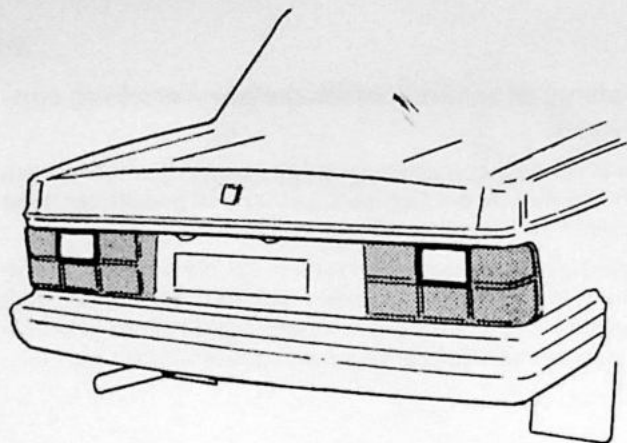

141173

A13

**Achteruitrijlichten – werking controleren**

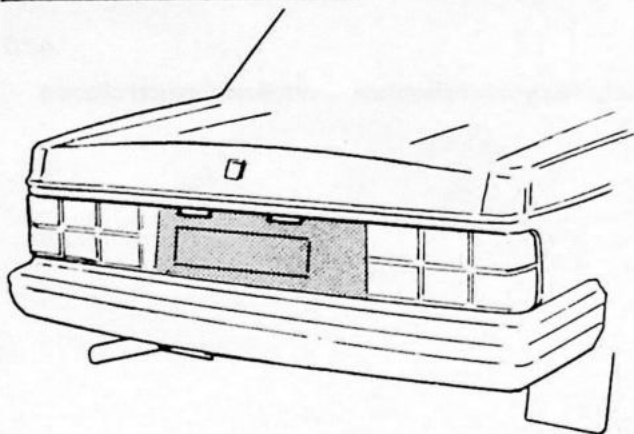

141174

A14

**Kentekenplaatverlichting – werking controleren**

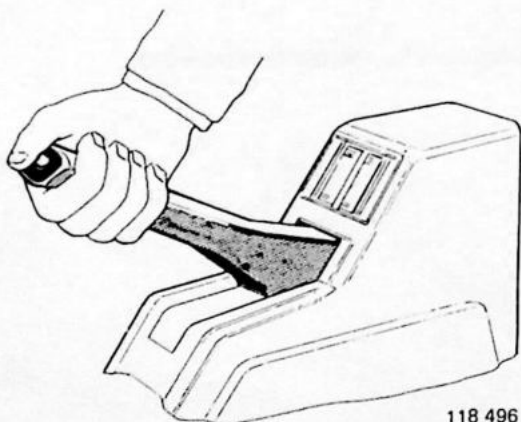

118 496

A15

**Parkeer(hand)rem – speling controleren**

De maximumremwerking moet worden verkregen na het aantrekken van:

10–11 tandjes bij de 240

3–4 tandjes bij de 340

5–7 tandjes bij de 360.

Controleer of de blokkeerpal goed werkt.

Controleer of het waarschuwingslampje bij het aantrekken brandt en of het uitgaat, als de hefboom in zijn onderste stand staat.

**N.B!** Bij de 340, 360 branden twee lampjes.

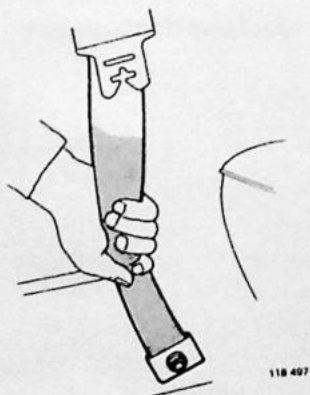

118 497

A16

**Autogordels – controleren**

Controleer of de autogordels, de bevestigingen en de sluitingen onbeschadigd zijn.

Controleer of het waarschuwingsysteem goed werkt.

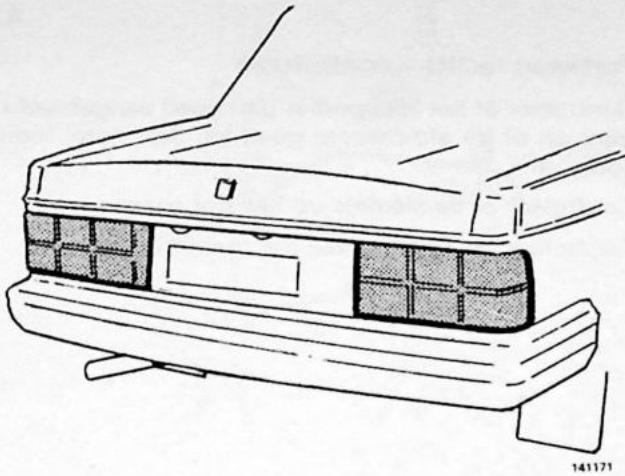

A17

### Reflectoren en glas – controleren

Controleer of de reflectoren en het glas niet beschadigd zijn.

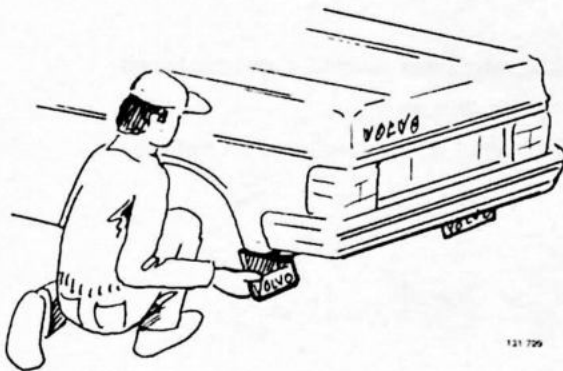

A18

### Spatlappen – controleren

Controleer of eventueel aanwezige spatlappen goed vastzitten en onbeschadigd zijn.

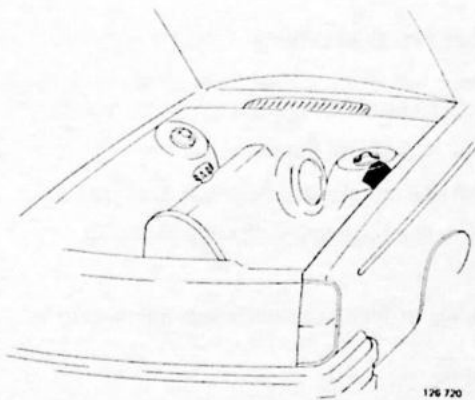

A19

### Sticker met emissie-eisen – controleren

Geldt voor Zweden, Zwitserland.

Controleer of de sticker in de motorruimte is aangebracht en of het motortype op de sticker juist is.

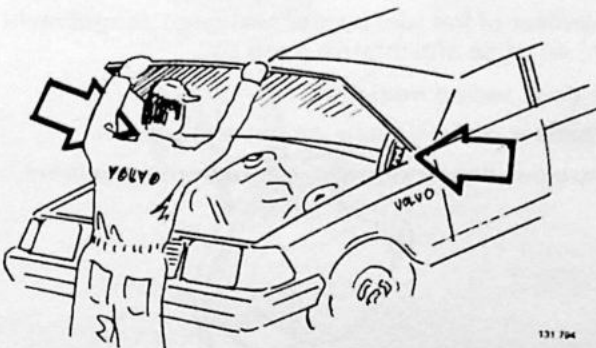

A20

### Motorkap – controleren

Controleer of de motorkap goed ligt. Stel deze, indien nodig, af.

Controleer het slot, de veren en de scharnieren op hun werking.

Controleer de motorruimteverlichting, indien aanwezig.

**340**

Controleer of het gereedschap aanwezig is.

A21

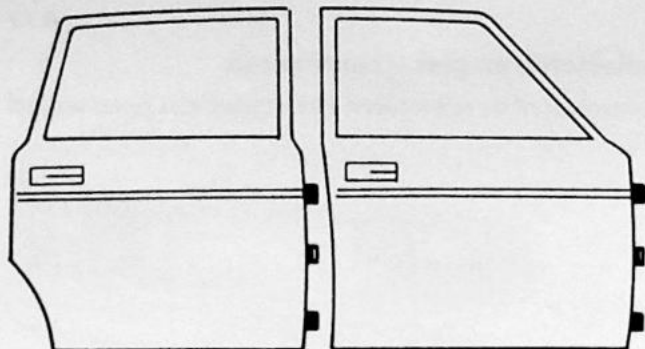

**Portieren rechts – controleren**

Controleer of het (de) portier (en) goed aangebracht is (zijn) en of de afdichtstrip goed zit. Stel deze, indien nodig, af.

Controleer of de sleutels op het slot passen.

Controleer de werking van het raammechanisme.

A22

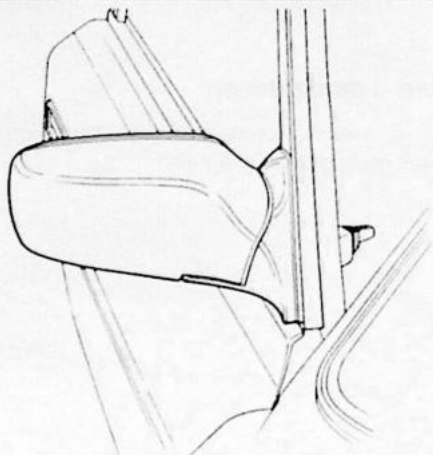

**Buitenspiegel rechts – controleren**

Stel de spiegel af.

Controleer de bevestiging en het glas.

A23

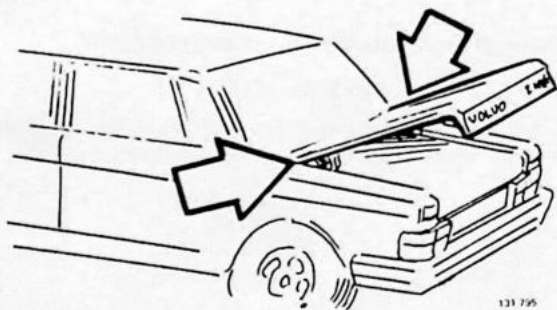

**Kofferdeksel/achterklep – controleren**

Controleer of het kofferdeksel/de achterklep goed aangebracht is en of de afdichtstrip goed zit.

Stel deze, indien nodig, af.

Controleer of de sleutels op het slot passen.

Controleer de bagageruimteverlichting.

**240, 360**

Controleer, of het gereedschap aanwezig is.

A24

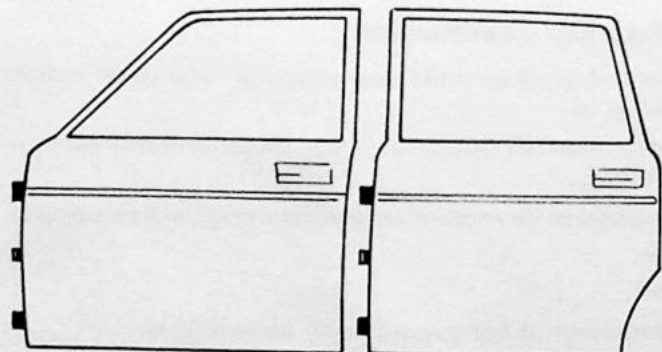

**Portieren links – controleren**

Controleer of het (de) portier (en) goed aangebracht is (zijn) en of de afdichtstrip goed zit.

Stel deze, indien nodig, af.

Controleer of de sleutels op het slot passen.

Controleer de werking van het raammechanisme.

A25

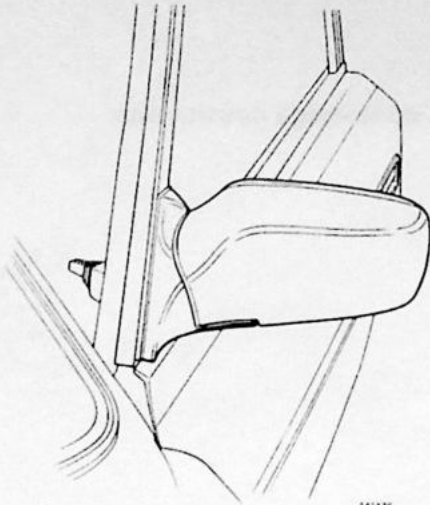

141176

**Buitenspiegel links – controleren**

Stel de spiegel af.

Controleer de bevestiging en het glas.

A26

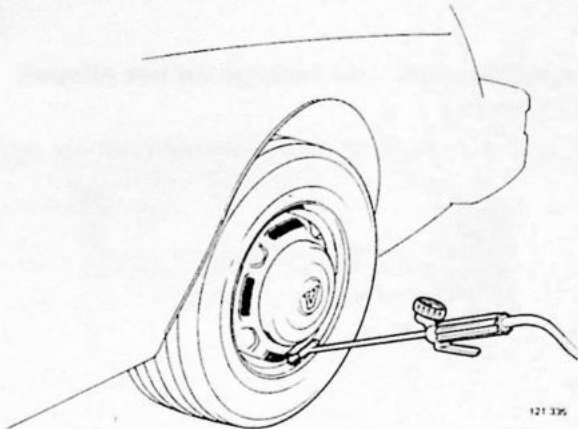

121.336

**Banden – op spanning controleren en brengen**

kPa (kg/cm<sup>2</sup>)

	Vóór	Achter
340, 360 .....	190 (1,9)	210 (2,1)
240 Benzine .....	180 (1,8)	190 (1,9)
240 Benzine Combi .....	190 (1,9)	210 (2,1)
240 Diesel zonder stuur- bekrachtiging .....	210 (2,1)	210 (2,1)
met stuur- bekrachtiging .....	190 (1,9)	190 (1,9)
240 Diesel Combi zonder stuurbekrachtiging .....	210 (2,1)	210 (2,1)
met stuur- bekrachtiging .....	190 (1,9)	210 (2,1)

A27

**340**

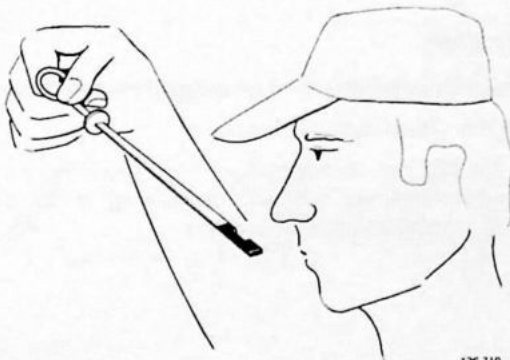

126 710

**Motorolie – op benzine controleren**

(Geldt voor Zweden).

Controleer door aan de olie te ruiken of de motorolie met benzine is verdund (bijvoorbeeld door vaak met de choke open rijden).

Ververs de motorolie in geval van verdunning met benzine.

A28

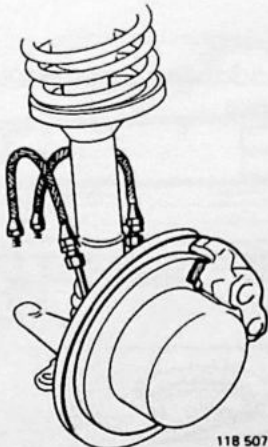

118 507

**Remslangen – controleren**

Controleer deze op lekkage.

Controleer of de slangen goed zijn aangebracht.

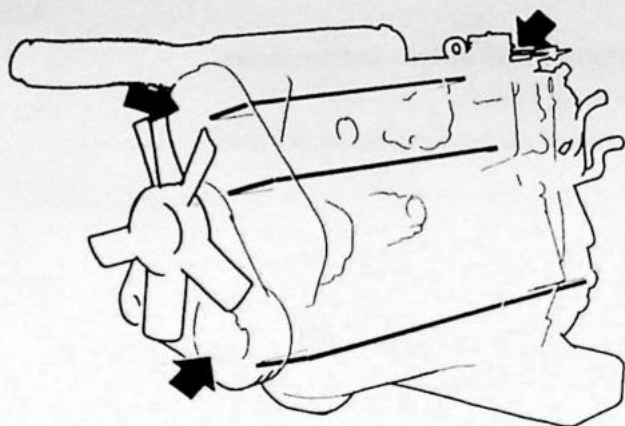

128 701

**Motor – op lekkage controleren**

A29

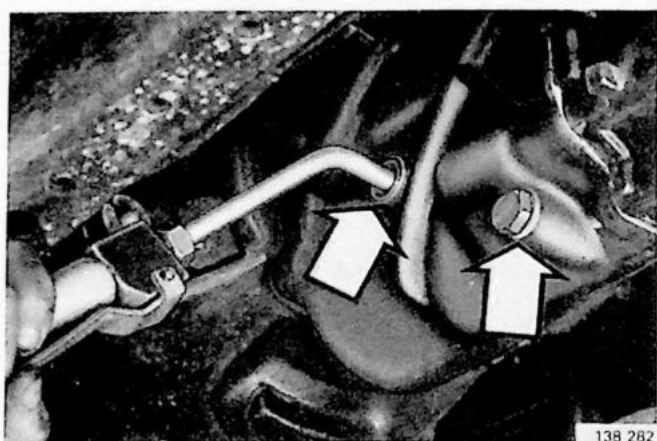

138 282

**Versnellingsbak – op lekkage en het oliepeil controleren**

Vul, indien nodig, met olie bij tot het normale peil.

A30

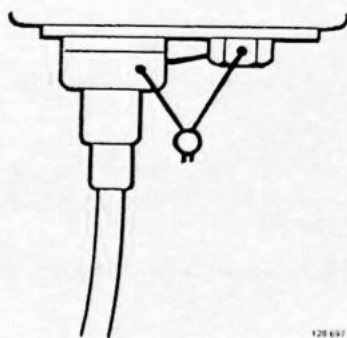

128 697

**240 Diesel**

**Snelheidsmeterkabel – verzegeling controleren**

**N.B!** Geldt alleen voor Zweden!

Controleer of de verzegeling van de snelheidsmeterkabel onbeschadigd en niet verbroken is en dat het loodje is gestempeld (één loodje).

A31

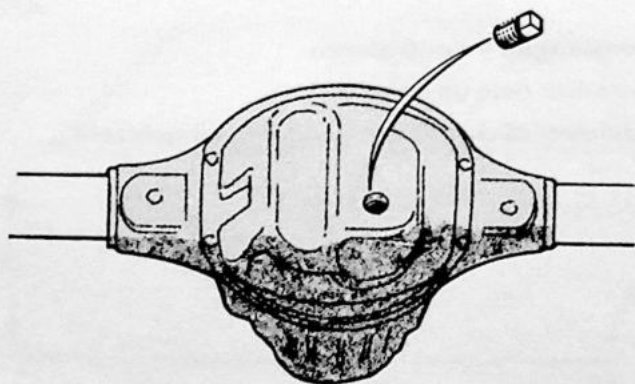

118 576

**Achteras/eindaandrijving – op lekkage en het oliepeil controleren**

A32

A33

**340**

**AT – op lekkage en het oliepeil controleren**

Verwijder de afschermplaat.

Controleer het primaire en het secundaire deel op lekkage en op het oliepeil.

Vul, indien nodig, met olie bij tot het normale peil.

**N.B!** Bij Nordic-uitvoeringen moet ATF-olie worden gebruikt.

Breng de afschermplaat aan.

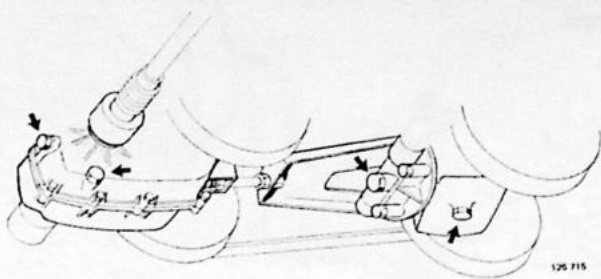

A34

**Rem- en brandstofleidingen – controleren**

Controleer of alle rem- en brandstofleidingen goed zijn vastgeklemd en de aansluitingen goed zijn aangetrokken.

Controleer op lekkage.

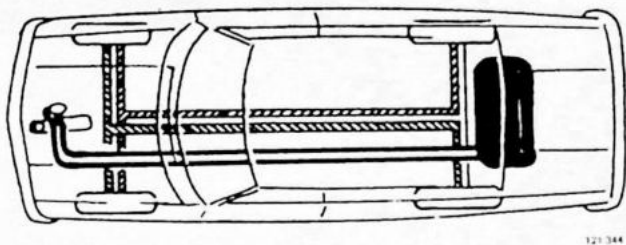

A35

**Uitlaatsysteem – controleren**

Controleer de ophangpunten en controleer op lekkage.

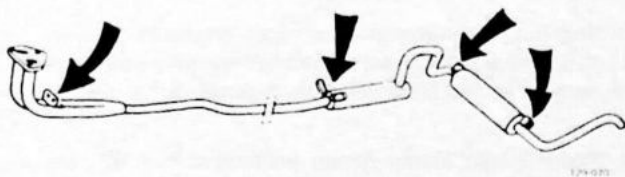

A36

**Rubber plug wielkuip – controleren**

Controleer of de plastic proppen uit de rubber pluggen zijn verwijderd, zodat er geen water in de wielkuipen kan blijven staan.

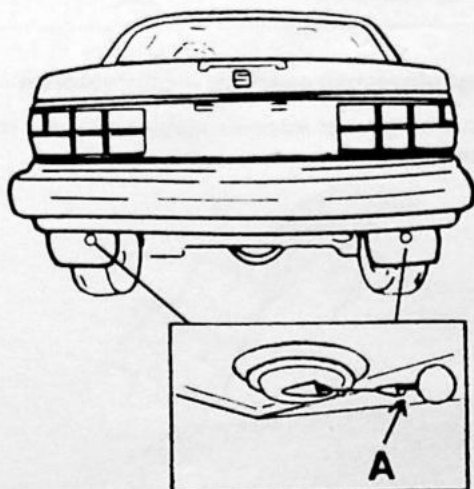

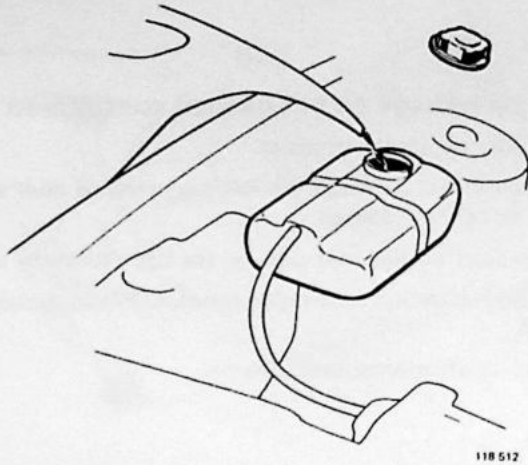

A37

**Koelsysteem – koelvloeistofpeil controleren**

Vul, indien nodig, bij met glycolmengsel tot het normale peil.

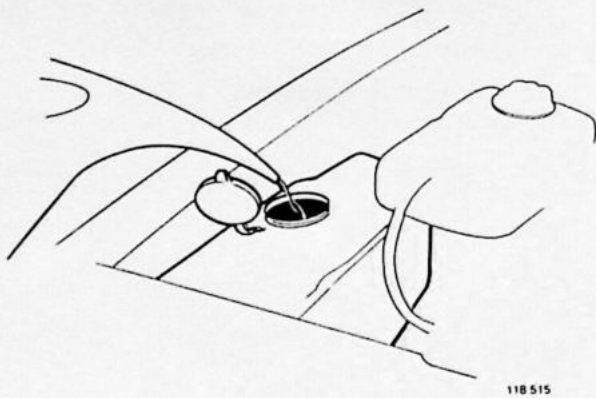

A38

**Ruitesproeiers – sproeivloeistofreservoir vullen**

Dit geldt ook voor de achtersproeier.

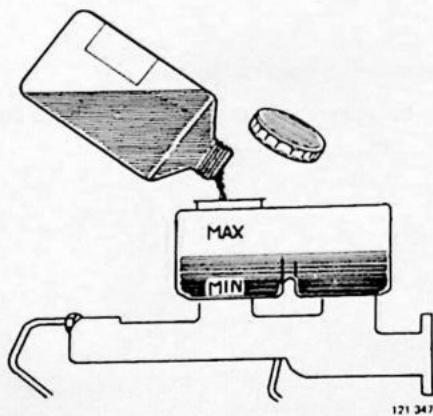

A39

**Remvloeistofreservoir – vloeistofpeil controleren**

Vul, indien nodig met remvloeistof bij tot het normale peil.

**340, 360**

Controleer ook de werking van de niveauzender door op de rubber kap van het remvloeistofreservoir te drukken. Het lampje in het instrumentenpaneel moet dan branden.

De motor moet lopen en de parkeerrem mag niet zijn aangetrokken.

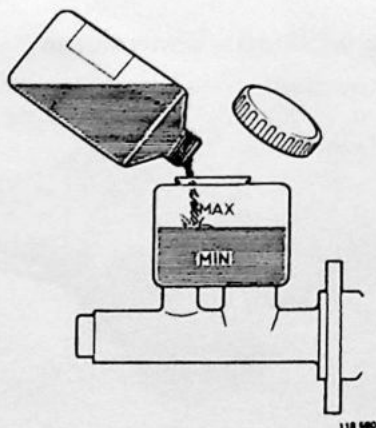

A40

**240**

**Koppelingsvloeistofreservoir – controleren**

Vul, indien nodig, met koppelingsvloeistof bij tot het normale peil.

A41

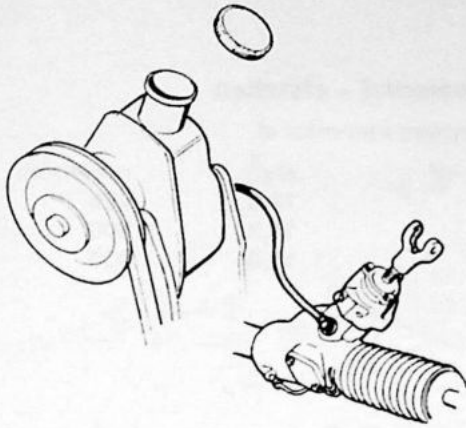

128 703

## 240

### Bekrachtigd stuurhuis – oliepeil controleren

Vul, indien nodig, met olie bij tot het normale peil.

A42

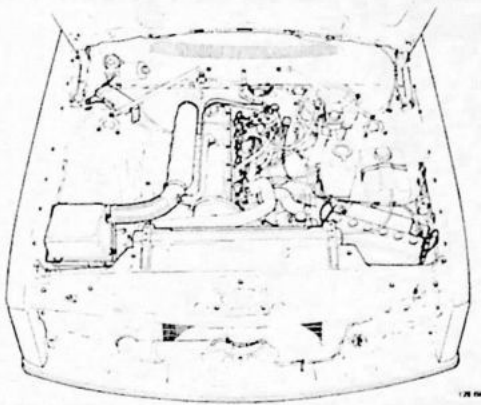

128 000

### In de motorruimte controleren

Controleer:

- of alle draden goed zijn vastgeklemd.
- of de componenten in de motorruimte goed vastzitten
- of de aangebrachte uitrusting goed vastgeklemd/aangehaald is
- de motor, het koel- en brandstofsysteem op lekkage.

A43

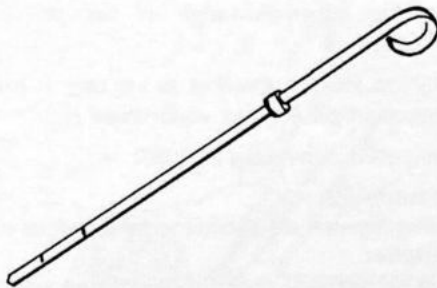

### Motor – oliepeil controleren

Vul alleen motorolie bij, als het peil onder of bij het MIN-streepje ligt.

**Diesel: ga verder op pag. 14, punt C1**

B1

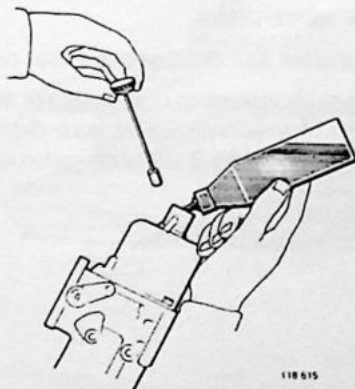

118 615

### Benzinemotoren: Motorruimte

### Carburateur – oliepeil controleren

(Geldt niet voor de 340).

Vul, indien nodig, in de dempingscilinder van de carburateur met olie bij tot het normale peil.

B2

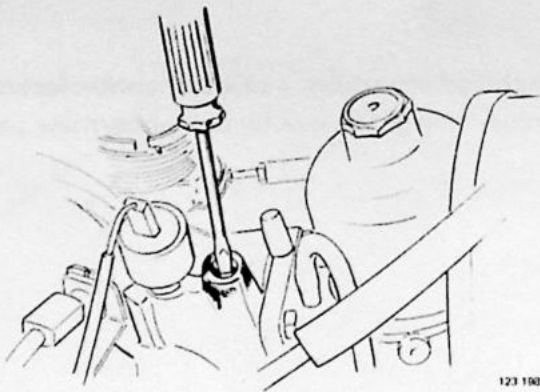

**Stationair toerental – afstellen**

Stel het stationaire toerental af.

	r/s	omw/min
B 14	12,5	750
B 14 AT	13,3	800
Overige	15,0	900

**De punten C1–C3 gelden alleen voor de 240 Diesel**

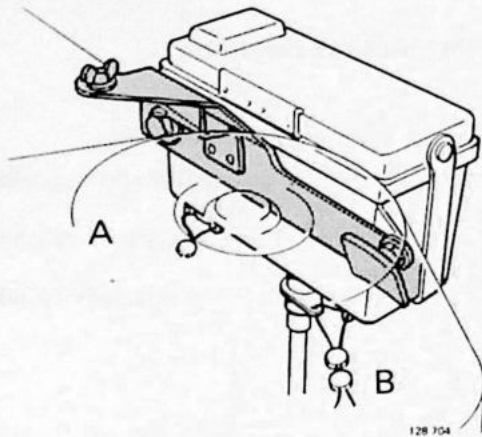

C1

**Kilometerteller – bevestiging en verzegelingen controleren**

Geldt alleen voor Zweden.

Controleer of de kilometerteller en het deksel goed vastzitten.

Controleer of de kilometerteller is verzegeld en of de loodjes onbeschadigd en niet verbroken zijn.

De loodjes moeten aanwezig zijn bij:

- A. De kilometerteller
- B. De bevestiging van de kilometertellerkabel bij de kilometerteller
- C. Het T-stuk bij het schutbord. (Zowel de kabel van de versnellingsbak, als de kabel naar de kilometerteller moeten zijn verzegeld).

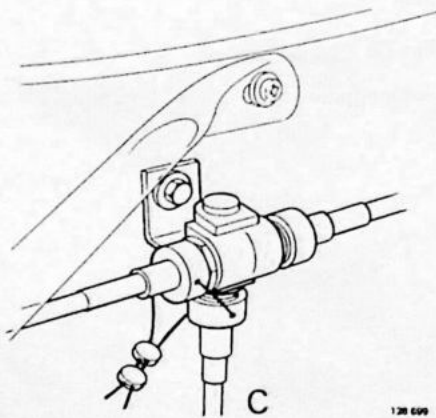

C2

**Toerenteller – aansluiten**

Sluit een toerenteller aan om het toerental op te meten.

Gebruik de Volvo Monotester met adapter 9950. Als de werkplaats geen Monotester heeft, kan de foto-elektrische toerenteller 999 9795-9 worden gebruikt.

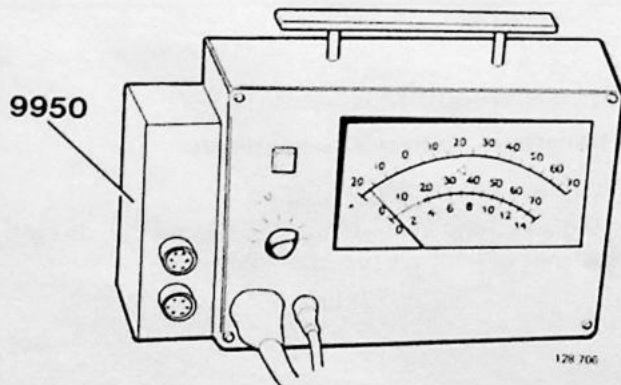

C3

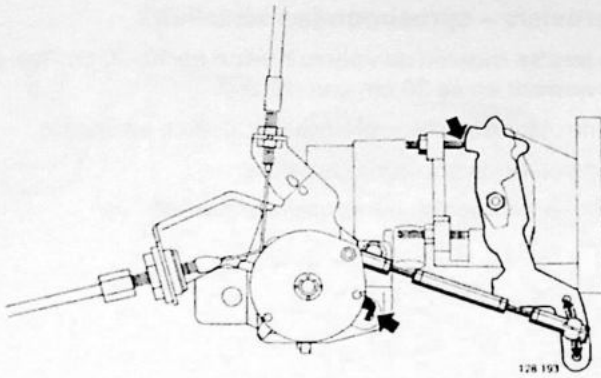

**Stationair toerental – afstellen**

De motor moet worden warmgedraaid, totdat de hefboom van de koud-startinrichting tegen zijn aanslag ligt.

Stel het stationaire toerental af op 13,3 r/s (800 omw/min).

**Gemeenschappelijke controles**

D1

**240**

**Automatische versnellingsbak – oliepeil controleren**

Vul, indien nodig, met olie bij tot het normale peil.

N.B! Controleer het oliepeil, terwijl de motor loopt!

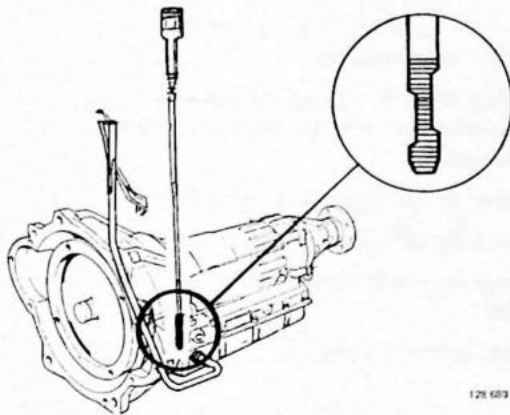

**240**

**Automatische versnellingsbak – kick-downkabel afstellen**

Controleer de lengte van de kabel in uitgetrokken toestand en de plaats van de aanslag.

Stel, indien nodig, de kabel af.

In de stationaire stand moet de kabel strak staan. De afstand tussen de klem op de kabel en de kabelmof moet 0,25–1 mm zijn.

Trap het gaspedaal helemaal in.

De afstand tussen de klem en de kabelmof moet nu 51 mm zijn.

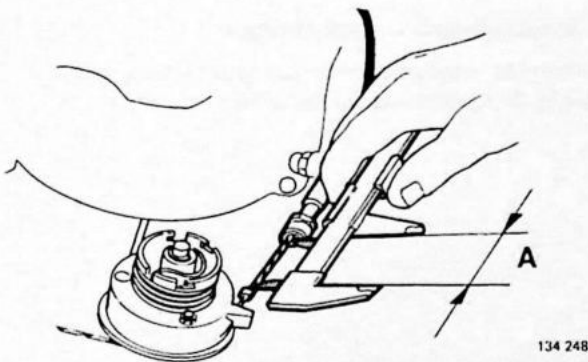

D3

**Verlichting vóór – afstelling controleren**

Stel, indien nodig, de koplampen af.

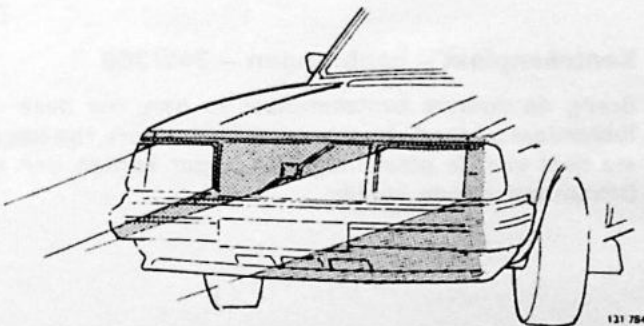

D4

### Sproeiers – sproeimonden afstellen

De stralen moeten de voorruit raken op 10–20 cm van de bovenkant en ca 30 cm van de stijl.

Controleer de achterrauitsproeier, indien aanwezig.

Controleer de koplampsproeiers.

Stel, indien nodig, de sproeimonden af.

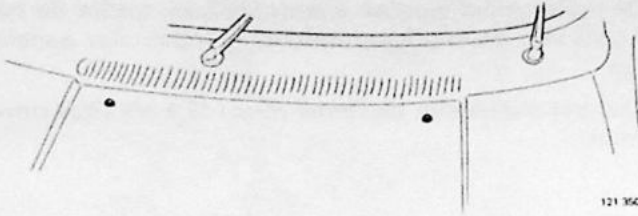

D5

### Wissers – controleren

Controleer of in de eerste en tweede rijstand verschillende snelheden worden bereikt. Controleer ook het intervalwissen.

Controleer de aanligging en de ruststand.

Controleer de achterrauitwischer, indien aanwezig.

Controleer de werking van de koplampwissers en hun ruststand.

Stel deze, indien nodig, af.

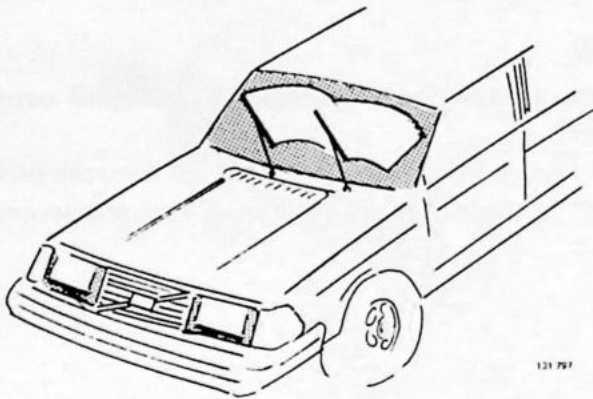

D6

### Componenten – aanbrengen

Breng de meegeleverde componenten, zoals bijvoorbeeld de spoiler, de naafdoppen en wielringen aan.

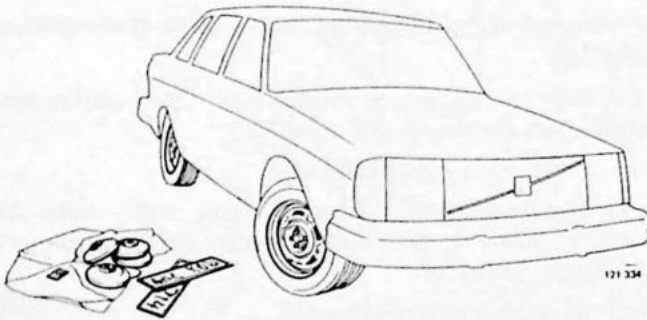

D7

### Kentekenplaat – aanbrengen – 340/360

Breng de voorste kentekenplaat zo aan, dat deze de luchtinlaat onder de bumper niet belemmert. Het hoogste deel van de plaat mag niet hoger komen dan de bovenrand van de spoiler.

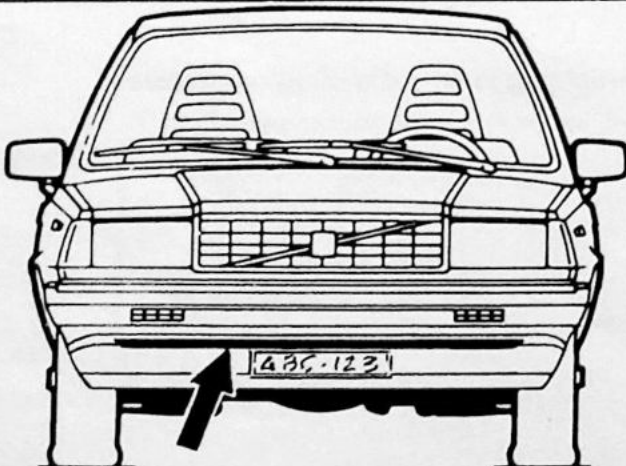

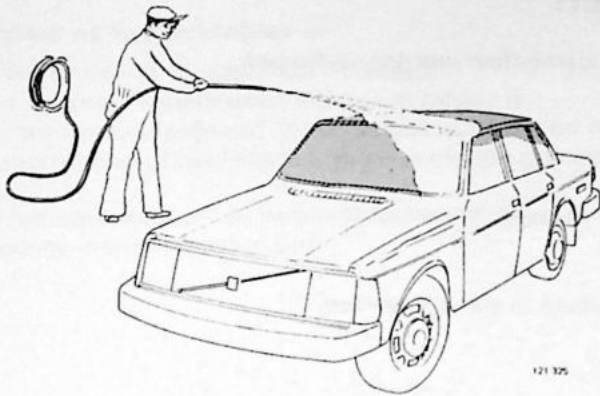

121 326

D8

**Wassen en reinigen**

Zie het Servicehandboek Hoofdgroep 0(05).

## Proefrijden

Ontdekte gebreken moeten door de verantwoordelijke onderhoudsmonteur worden verholpen.

### Controleer vóór het starten van de motor of:

- het start en stuurslot goed werkt
- de wissers en sproeiers goed werken en goed afgesteld zijn
- de controle/waarschuwingslampjes en de instrumenten goed werken.

### Automatische versnellingsbak:

- de startmotor alleen in stand P en N en de achteruitrijlichten alleen in stand R werken
- de keuzehendel de juiste speling heeft.

### Controleer bij het starten van de motor:

- of de startmotor normaal en zonder bijgeluiden werkt
- of de motor gemakkelijk aanslaat. Bij een Dieselmotor ook de koud-startinrichting controleren
- het versnelde stationaire toerental, de chokebediening en het controlelampje van de choke
- of de motor met het juiste stationaire toerental loopt en of er geen motorstoringen of bijgeluiden van b.v. kleppen zijn
- of de koppeling goed is afgesteld en er in het druklager geen bijgeluiden voorkomen.

### Controleer bij het gaan rijden of:

- de koppeling niet stoot of slipt
- de acceleratie normaal is en de motor zonder storingen, zoals b.v. "pingelen" loopt
- de versnellingsbak normaal en zonder bijgeluiden werkt
- de stuurinrichting geen speling heeft of abnormaal zwaar gaat
- de auto niet naar één kant trekt of onstabiel is
- de stand van het stuurwiel juist is en dit na het nemen van een bocht weer normaal terugkomt
- de wielen in onbalans of onrond zijn
- er zich in de transmissie geen trillingen of bijgeluiden voordoen.

### Controleer bij het verder rijden of:

- de motor in de juiste tijd op temperatuur komt
- er zich in de carrosserie of achterasophanging geen bijgeluiden voordoen
- er geen abnormaal windgeruis is
- de verwarming/ventilatie en de bediening ervan normaal werken
- de instrumenten normaal werken.

### Controleer bij het afremmen of:

- de auto niet naar één kant trekt
- de pedaaldruk normaal is en er zich geen trillingen voordoen
- de parkeerrem goed afgesteld is en normaal werkt.

### Aanvulling bij de automatische versnellingsbak BW; controleer of:

- de parkeervergrendeling in stand P werkt en de bediening in die stand blijft staan
- er bij stall-speed geen slip optreedt in stand D of R
- bij deelgas het opschakelen normaal en zonder slippen gaat
- in de kick-downstand het terugschakelen werkt
- in de kick-downstand het opschakelen met de juiste snelheid gaat (mag alleen worden gecontroleerd, als het verkeer dit toelaat)
- er teruggeschakeld en op de motor wordt afgeremd, als de bediening in stand 2 of in stand 1 wordt gezet.

### Aanvulling voor AT: controleer, of:

- de parkeervergrendeling in de stand P werkt en de bediening in deze stand blijft staan
- de centrifugaalkoppeling normaal en zonder bijgeluiden werkt
- het automatische ontkoppelingsmechanisme normaal werkt
- de traploze snelheidsregeling soepel en zonder bijgeluiden werkt
- het opschakelen, de overdrive en het terugschakelen met kick-down normaal werken
- bij het gebruiken van de voetrem en van de vergrendeling van de lage versnellingen op de motor wordt afgeremd
- de achteruitversnelling normaal werkt.

**Controleer na het proefrijden of:**

- de motor na het afzetten niet nadieselt
- er in de motorruimte geen lekkage zichtbaar is
- de "service-onderdelen" weer aangebracht zijn en overigens niets abnormaals kan worden geconstateerd
- de carrosserie of het interieur geen duidelijke gebreken heeft.

Veeg het stuurwiel en de versnellingshendel af en zorg ervoor, dat er verder geen sporen van het bezoek aan de werkplaats meer zichtbaar zijn.

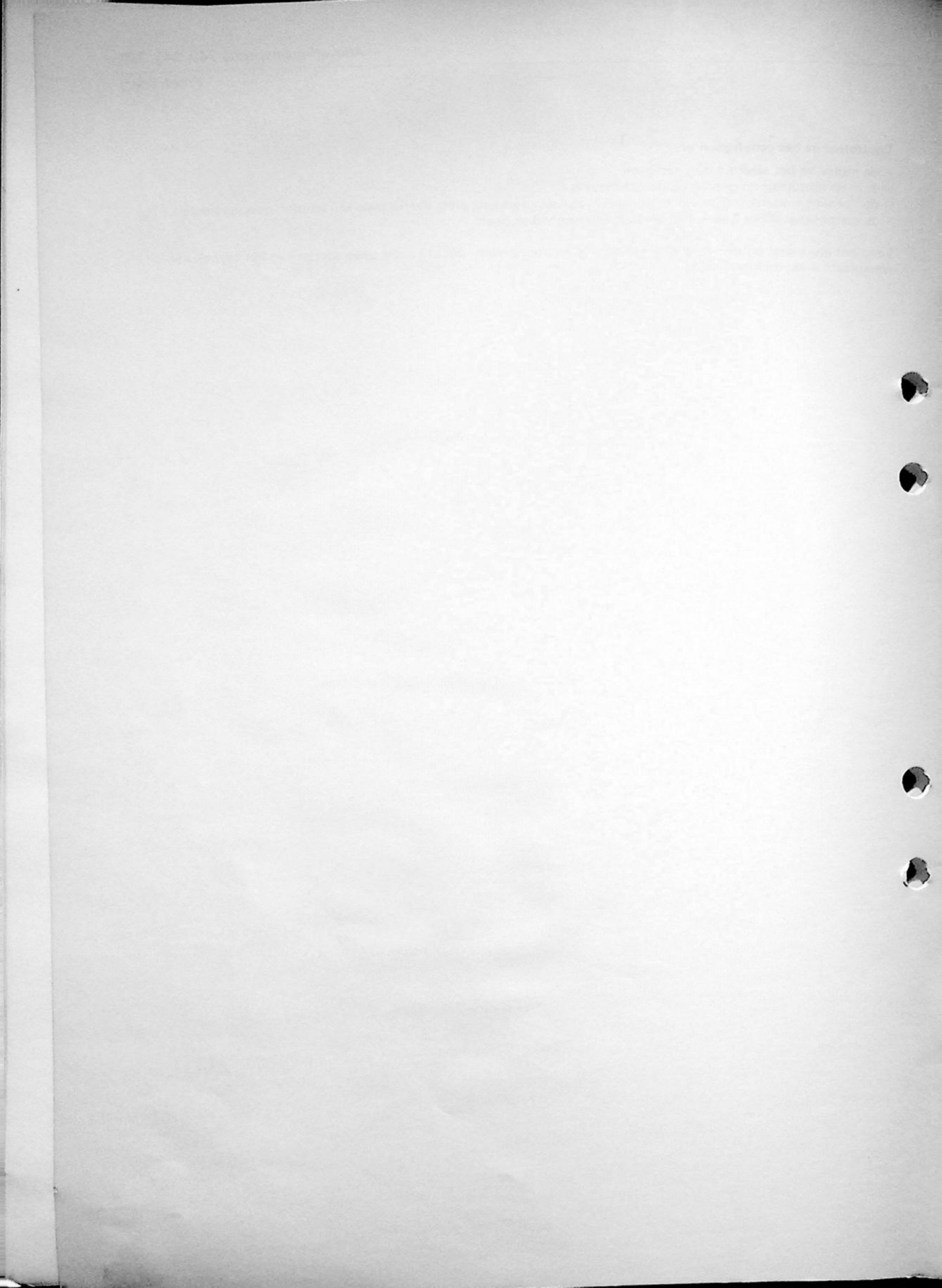

## Terugrapporteringsformulier

Aan VOLVO CAR CORPORATION  
Service Support  
**S-405 08 GOTHENBURG**  
Zweden

Van

.....  
.....  
.....

Betreft publicatie: .....

.....

Hoofdgroep: ..... Pagina ..... TP-nr. ....

Voorstel/Motivering:

.....  
.....  
.....  
.....  
.....  
.....  
.....  
.....  
.....

Datum .....

.....

Heeft u opmerkingen of andere ideeën over dit boek? Maak dan van deze pagina een copie. schrijf uw ideeën op en stuur deze naar ons.