

#### Voorruit vervangen

M.i.v. modeljaar 1991 wordt rondom de voorruit een nieuwe sierstrip met houder ingevoerd. Deze strip is van EDPM-rubber. De ruit rust op vier ruitsteunen.

Dit bulletin behandelt het verwijderen en aanbrengen van de ruit bij auto's van modeljaar 1991, resp. het verwijderen van alleen de sierstrip. Voor oudere modeljaren geldt het verwijderen volgens eerdere instructies, terwijl onderstaande instructies voor het aanbrengen van de ruit volgens de nieuwe sierstripuitvoering opgevolgd moeten worden.

#### Gereedschappen, uitrusting en carrosseriematerialen

#### Volvo O/N

Voorruit, compleet met strip en lasstuk, gekleurd glas	3 540 050
Voorruit compleet met strip en lasstuk, ongekleurd glas	3 540 056
Butyltape voor de sierstrip	1 277 210
Butyltape voor de voorruitssponning	3 540 085
Ruitsteun (vulstuk), 4 st	3 540 058
Sierstrip, los	3 540 053
Lasstuk, los	3 540 092
Tegenhouder	1 159 783
Trekhandvat	1 159 784
Snaar	1 159 785

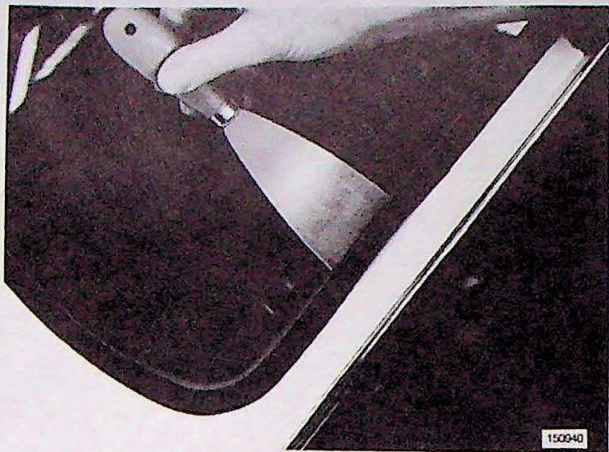

### Voorruit, compleet, vervangen

#### Verwijderen

Verwijder de sierstrip rondom de voorruit. Maak de strip bij de las aan de onderkant los; trek de strip rondom de ruit voorzichtig los. Als de sierstrip in zijn houder vastzit: tik bij de voorruitstijl voorzichtig een gereinigd plamuurmes tussen de rubber strip en de sierstripouder. Wring voorzichtig, totdat de sierstrip losgelaten heeft. Neem daarna de sierstrip met de hand los zonder het plamuurmes te gebruiken.

Steek bij een voorruitstijl een snaar via de binnenkant naar buiten. Zet de tegenhouder en het trekhandvat op de snaar vast.



#### Met twee man:

Druk de tegenhouder in de butyltape. Trek via de buitenkant voorzichtig en met een gelijkmatige en rustige beweging. Wacht eventjes en verplaats de tegenhouder geleidelijk. Hou de snaar steeds gespannen. **N.B!** Snijd bij de voorruitstijl en het bovenste deel ervan en bij de andere voorruitstijl naar beneden los. **N.B!** Snijd de onderkant niet met de snaar: de plastic houder kan gemakkelijk beschadigen. Druk de ruit aan de bovenkant voorzichtig uit en snijd tegelijk met een mes de butyltape aan de onderkant van de ruit af.

Licht de voorruit uit.

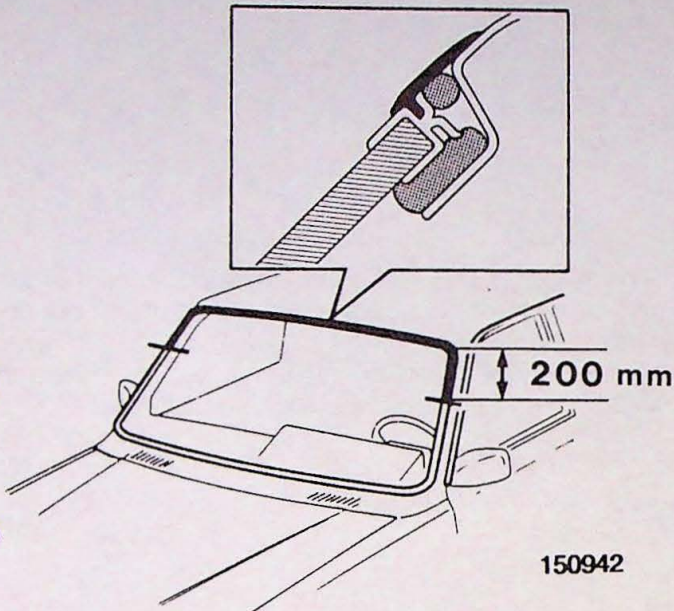

### Aanbrengen

Verwijder de butyltape van de aanlegvlakken van de ruit en sponningen. Smeer daarna primer op het glas en de sponning; zie de instructie in Servicehandboek Hoofdgroep 8, Groep (82-88), pagina 67 (TP 31124/1).

Om hinderlijke geluiden, b.v. windgeruis, te verhinderen moet het tussen de voorruit en de carrosserie aan de bovenkant van de voorruit en een stukje langs de zijanten absoluut dicht zijn. Daarom moet **voor** het aanbrengen op de auto aan de bovenkant en 10-15 cm langs de zijanten naar beneden butyltape, Volvo O/N 1 277 210 op de sierstrip aangebracht worden.

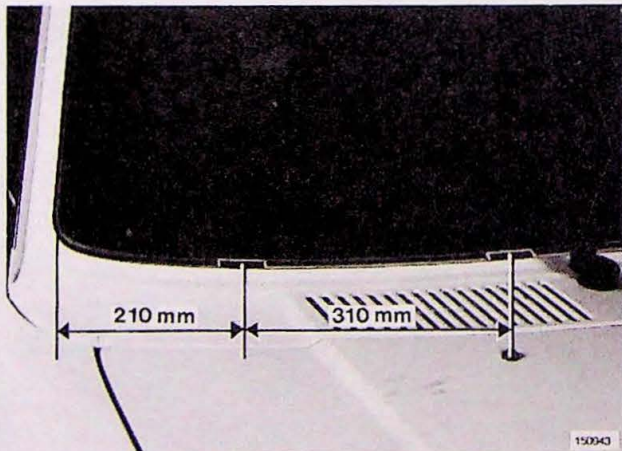

**N.B!** Het is van belang, dat de butyltape werkelijk aan de sierstrip vastkleeft.

Breng daarna volgens de afbeelding vier ruitsteunen (vulstukken) aan. Breng op de voorruitssponning butyltape, Volvo O/N 3 540 085 aan. Breng de schuin afgesneden las midden op de voorruitstijl aan.

Breng de voorruit aan en druk deze vast.

### Alleen de sierstrip aanbrengen

### Verwijderen

Zie de instructies op pagina 1 en hierboven.

### Aanbrengen

Als alleen de sierstrip vervangen moet worden, moet eerst volgens de schets op pagina 3 butyltape, Volvo O/N 1 277 210 aan de bovenkant en langs de zijkanten op de **carrosserie** aangebracht worden. Smeer de sierstrip met zeepwater in. **N.B!** Als hierna de sierstrip tegen de carrosserie/ruit vastgedrukt moet worden, mag zeepwater **niet met de butyltape in aanraking komen**, omdat dan het hechtvermogen vermindert.

Let erop, dat de las van de sierstrip midden onder de ruit komt en druk de sierstrip zodanig vast, dat de butyltape werkelijk in de sierstrip **vastkleeft**.