

## Service Bulletin

### Lokaliseren van storingen

### Reparatie

### Onderhoud

HFD.GR. 8	GROEP 83	NO. 203
DATUM Jan 1993		
BETR. Waterlekkage schuifdak		
200		

Dit service bulletin is een aanvulling op het Servicehandboek Hfdgr 8 Storingen lokaliseren waterlekkage TP 31255/1.

XX

## Waterlekkage schuifdak

Zie bij lekkage van het schuifdak ook de volgende literatuur:

- Servicehandboek Hfdgr 8 Storingen lokaliseren waterlekkage 240 1975-19..
- Service Bulletin 83-201 Schuifdak
- Service Bulletin 83-202 Afdichrubber schuifdak

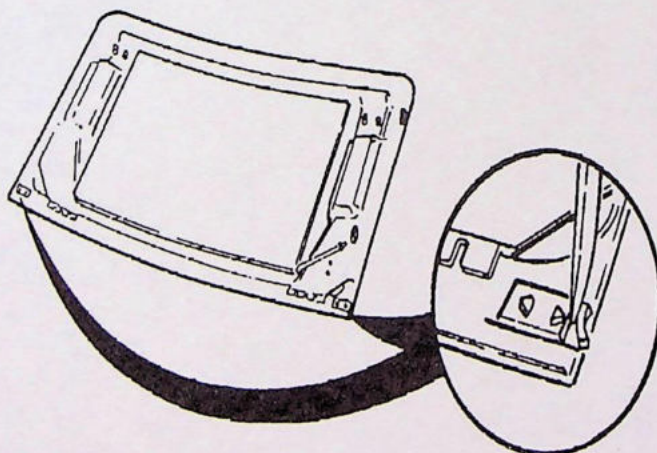

8300150S

Indien de viltvullingen in de linker en rechter achterkant van het schuifdak te dicht bij de sponning van het schuifdak liggen, werken deze als vloeipapier en trekken waterdruppels aan. Als het vilt verzadigd is, loopt het water verder in de geleiding en in de auto naar binnen.

**Remedie:**

Verwijder een stukje vilt, zodat een afstand van minimaal 5 mm tot de sponning verkregen wordt.

Servicepersoneel: rondsturen, lezen en ondertekenen.

Service- chef	Magazijn- chef	Werkplaats- chef	Werkplaats- voorman	Servicemonteurs									

### Zonneklep eventueel verwijderen

### Schuifdak voor de helft opendoen

### Een eventueel windscherm verwijderen

Dit zit met vier schroeven vast.

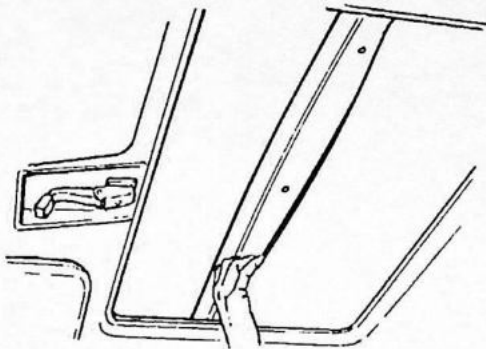

### Bekleding van het schuifdak aan de voorkant losmaken

De bekleding zit met klemmen vast.

### Bekleding naar achteren schuiven, zodat de bevestiging van het schuifdak vrijkomt

8300151S

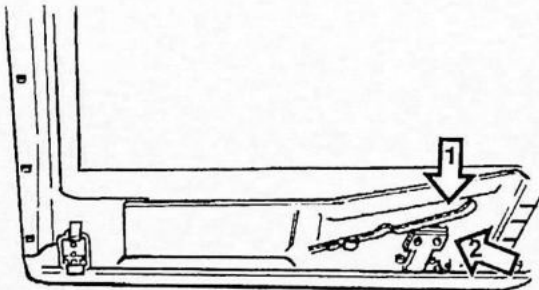

### Schuifdak losmaken

- Doe het schuifdak dicht.
- Buig de bladveren (1) opzij.
- Verwijder de bouten voor de voorste en achterste steunen van het schuifdak (vier bouten aan elke kant).

N.B! Let goed op hoe de versterkingsplaten (2) voor de achterste steunen zitten; dit is bij het aanbrengen van belang.

8300152S

### Schuifdak verwijderen en op een ondergrond leggen die de lak niet beschadigt

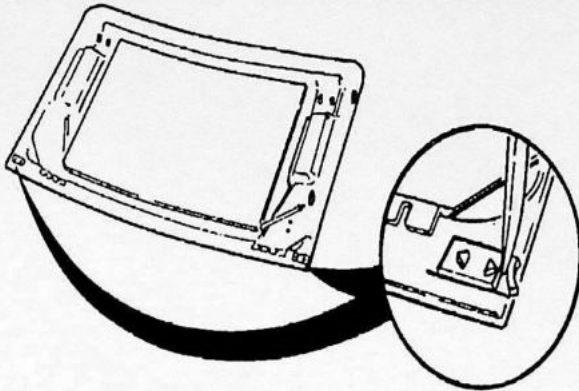
**Stukje van de viltvulling afsnijden**

De afstand tussen de sponning van het schuifdak en de viltvulling moet minimaal 5 mm zijn. N.B! Snijd echter niet zoveel van de viltvulling af, dat deze loslaat.

**Schuifdak weer aanbrengen en de auto in de oorspronkelijke staat terugbrengen****Controleren of er geen lekkage optreedt**

8300150S

VST	Operatienummer	Beschrijving	Oorzaakcode
	83628-2	Schuifdak, de-mo	
	83906-5	Schuifdak, viltvulling wijzigen	24

## Service Bulletin

Lokaliseren van storingen

Reparatie

Onderhoud

HFD.GR.

8

GROEP

83

NO.

202

DATUM

Maart 1992

BETR.

Afdichtingsstrip schuifdak

244

Pagina 1 van 2

## Afdichtingsstrip voor schuifdak vervangen

Om windgeruis door het schuifdak te voorkomen is een nieuwe afdichtingsstrip ontwikkeld. Afdichtingsstrip, Volvo O/N 3540456-5, werd in het assortiment service-onderdelen opgenomen en vervangt de oude uitvoering, Volvo O/N 1255334-5.

In dit service bulletin wordt de werkwijze bij het vervangen door de nieuwe strip beschreven.

Te gebruiken lijm: Volvo O/N. 1161095-3. (Blik, inhoud 250 ml).

Gereedschap: Nijptang, hamer, schraapstaal, lijmkwastje

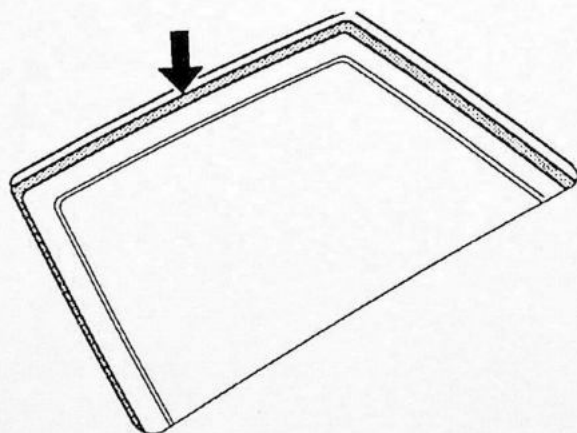

8900001S

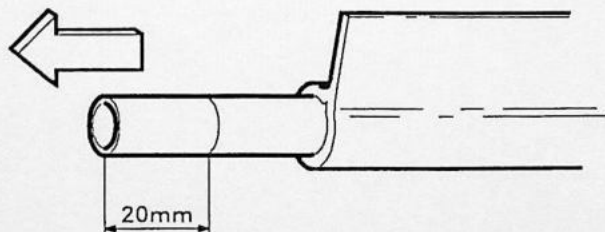

### Vorbereidingen:

#### Carrosserie

Zet het schuifdak helemaal open; veeg schoon.

Verwijder de oude afdichtingsstrip.

Verwijder lijmresten, e.d. van het aanlegvlak.

#### Afdichtingsstrip

Pak de afdichtingsstrip, Volvo O/N 3540456-5.

Trek de siliconenkern naar buiten en knip aan elk uiteinde 20 mm af, zodat de strip eindigt met ca 20 mm stof.

8300002A

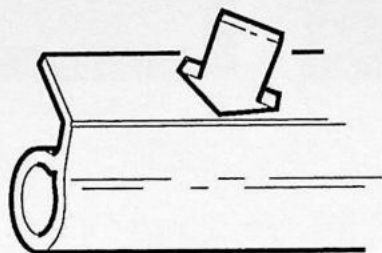

8300003A

Leg de strip op een tafel. Aan de ene kant van de strip zit een naad in de stof die misschien moeilijk te zien is. Buig de strip naar de ene of andere kant; dan is de naad duidelijk zichtbaar.

De strip moet aan de kant met de stofnaad verlijmd worden.

Smeer 2 maal lijm op de strip, zodat deze ermee verzadigd is.

Wacht na de 1e maal opsmeren ca 30 min.

Wacht na de 2e maal opsmeren 4-8 min. (totdat de lijm niet meer kleeft).

N.B! Zorg tijdens het werken voor een goede ventilatie van het lokaal.

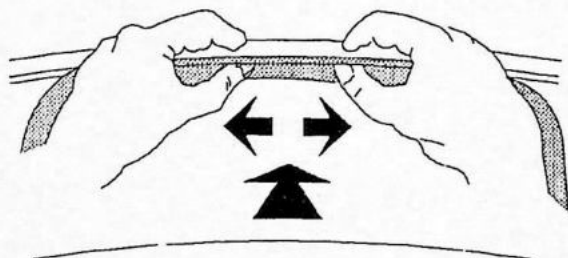

8900002S

#### Plaatrand van het schuifdak met lijm insmeren

Smeer een dun laagje lijm langs de plaatrand. (bij te veel lijm hecht de strip slecht).

Breng de afdichtingsstrip op de carrosserie aan. De siliconenkern moet boven liggen.

#### De strip moet liggen:

Aan de voorkant: 1 - 2 mm onder de dakplaat  
Aan de zijkanten: 2 - 3 mm onder de dakplaat.

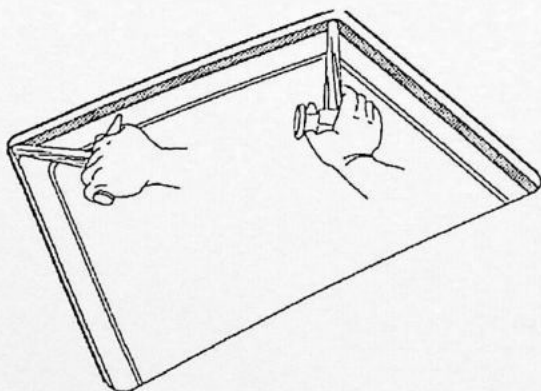

8900003S

N.B! Het is van belang, dat de strip **direct** na het aanbrengen tegen de carrosserieplaat vastgedrukt wordt om er goed aan te hechten.

Het werk kan het beste uitgevoerd worden met de achterkant van een hamersteel.

Doe het schuifdak dicht en controleer de werking.

VST Operatienr.	Beschrijving
83654-2	Afdichtingsstrip schuifdak, vervangen