

PRODUKT	HOOFDGROEP	GROEP
P	2	23
BETR.	NO.	
Luchtklep CIS	206	
B230F	DATUM	
200	Juni 1989	

Service Bulletin

Pagina 1 van 3

Luchtklep CIS controleren

Speciaal gereedschap: 998 8190, 999 9921

Het is gebleken, dat luchtkleppen CIS onnodig worden vervangen. Voordat deze klep wordt vervangen, moet daarom worden gecontroleerd waar de storing zit.

Controleer het volgende:

- o De centrering van de smoorklepschijf en de smoorklepopening.
- o De afstelling van de stationaire schakelaar.
- o De werking van de temperatuurgever.

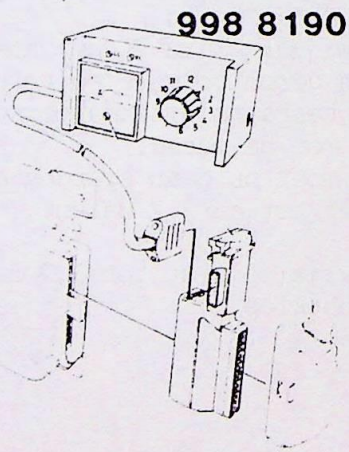

Instrument voor storing zoeken 998 8190 en monotester 999 9921 aansluiten

Laat de motor warmdraaien.

Laat de motor met 25 r/s (1500 omw/min) lopen.

N.B! De motor moet warmdraaien, totdat de radiatorthermostaat opengaat en daarna nog 5 minuten.

143 305

CO-gehalte afstellen

Stel met behulp van 998 8190 het CO-gehalte af.

Zet de schakelaar van het instrument in stand 3.

Stel de luchtmassameter af, totdat de wijzer van het meetinstrument heen en weer gaat.

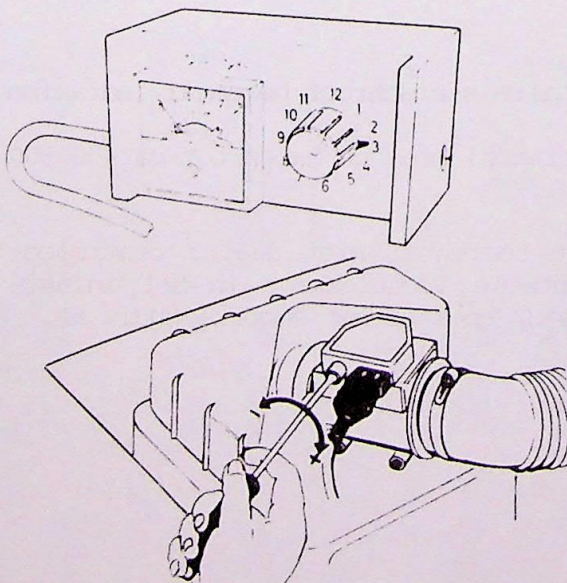

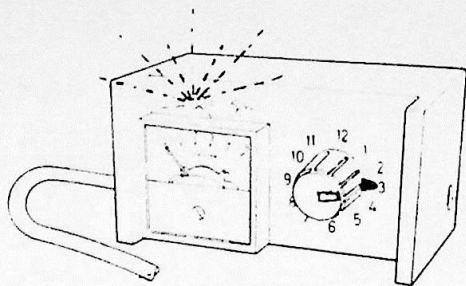

143 304

Controleren of de LL-lamp van het instrument in de stationaire stand brandt

De LL-lamp geeft aan, dat de stationaire schakelaar goed afgesteld is.

Stel, indien nodig, de stationaire schakelaar af.

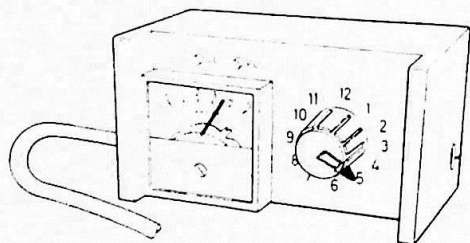

143 304

Schakelaar van het instrument voor storing zoeken in stand 5 zetten

De aanwijzing moet ca 3,6 zijn.

Als de aanwijzing 0 of 5 is, moet de storing worden gecontroleerd en verholpen: Verbind de testaansluiting voor de stationaire klep met de massa.

De VL-lamp moet nu gaan branden en de aanwijzing moet tot ca 3,2 dalen.

Als de aanwijzing niet tot 3,2 daalt: vervang de luchtklep.

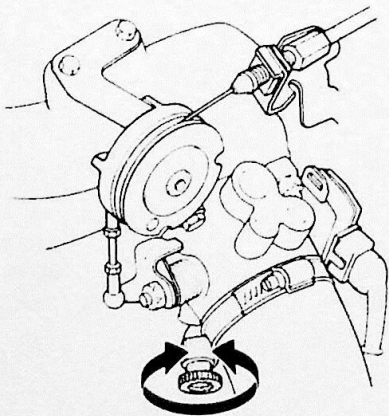

137 296

Stationaire stelschroef helemaal indraaien

Het toerental moet nu dalen tot ca 400-500 omw/min.

Als het toerental niet daalt: controleer op eventuele lucht lekkage in het inlaatspruitstuk en stel het smookklephuis af.

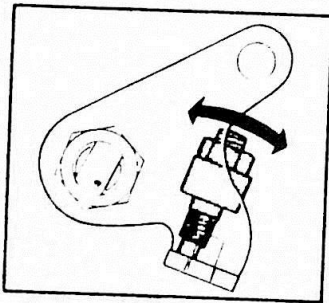
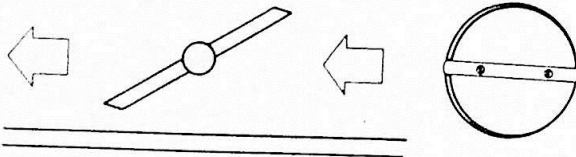
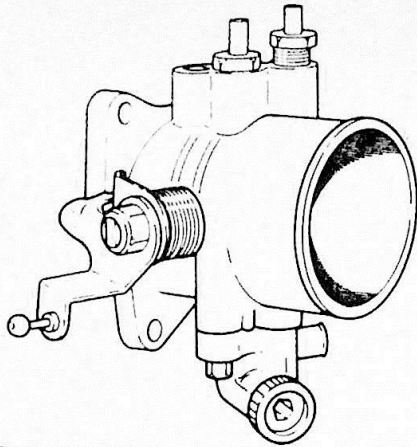

139 913

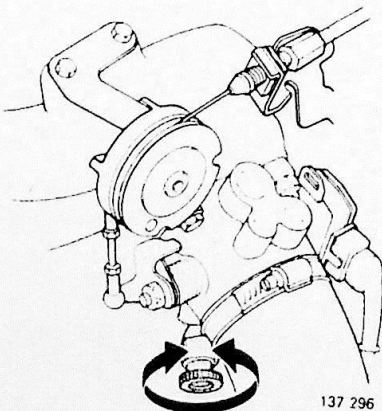

137 296

Smoorklephuis afstellen

Verwijder het smoorklephuis.
Neem de stationaire schakelaar los. Los de stelschroef voor de smoorklep en draai deze iets uit.

Reinig het smoorklephuis en de smoorklepschijf.

Controleer de centrering van de smoorklepschijf; houd het smoorklephuis tegen het licht. Controleer ook of de smoorklepschijf goed om zit. Stel, indien nodig, af.

Stel de klep af met de stelschroef.
Belangrijk! De schroef mag bij het afstellen maximaal 1/4 slag worden ingedraaid, anders kan het juiste toerental moeilijker worden afgesteld.

Stel de stationaire schakelaar af.

Breng het smoorklephuis aan.

Stationaire toerental afstellen

Start de motor.

N.B! Bij auto's met airconditioning (AC) moet deze uitgeschakeld zijn.

Stel met de stationaire stelschroef het toerental af op 11,7 r/s.

Verwijder de massa-aansluiting voor de stationaire klep. Het toerental moet nu omhoog schieten en daarna worden ...12,5 r/s (750 omw/min).

Verhoog het motortoerental en controleer of met de schakelaar in stand 5 de wijzer van het instrument voor storing zoeken 998 8190 naar 5 uitslaat.

Als het smoorklephuis, CO-gehalte en stationaire toerental goed afgesteld zijn, moet de wijzer van 998 8190 ca 3,6 aanwijzen.