

PRODUKT P	HOOFDGROUP 2	GROEP 23
BETR. Carburateur Solex-Cisac		NO. 84
B200K 240 1985		DATUM Okt. 84

Service Bulletin

Pagina 1 van 7

WIJZIGINGEN 1985

Carburateur Solex-Cisac voor motoruitvoering B 200 K

De carburateur bestaat in drie verschillende uitvoeringen, afhankelijk van het land

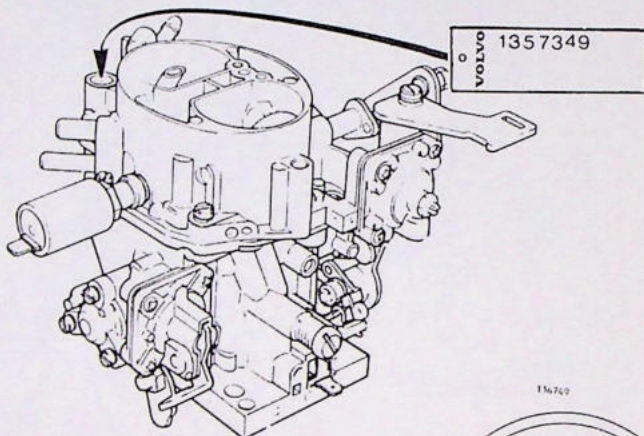

Uitvoering 1 B 200 K Europa (Nordic-uitvoering niet)

- o Afstelling gasklepbediening
- o Afstelmaat voor versneld stationair toerental
- o Overigens gelden dezelfde instructies als voor de carburateur bij de B 19 K 1984.

Gaskabel
stuur rechts

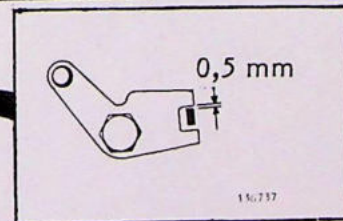
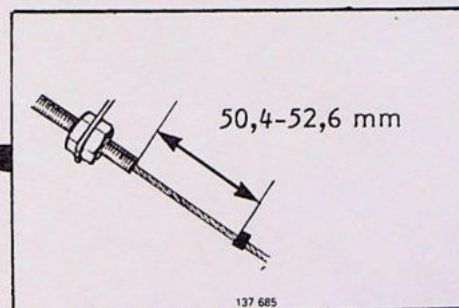
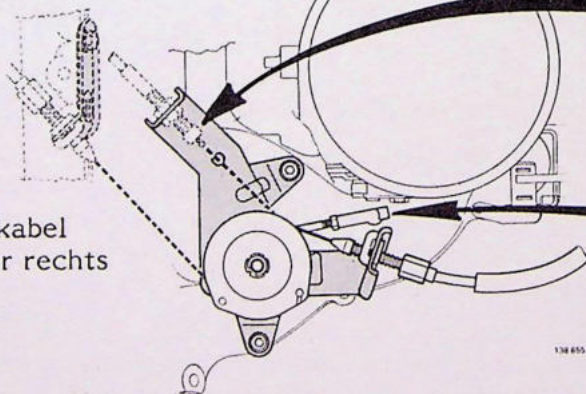

Afstellen versneld stationair toerental

De choke moet geheel ingedrukt zijn.

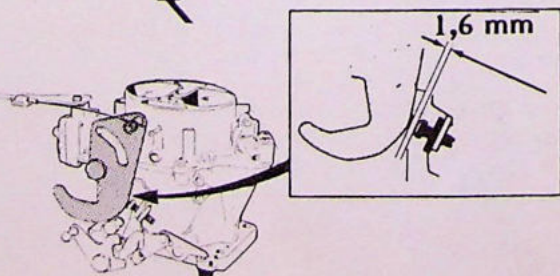

Uitvoering 2, B200K Overseas

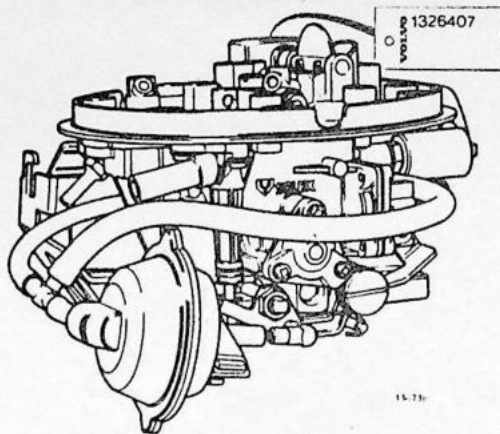

- Vacuüm-gestuurde tweede trap

Uitvoering 3, B200K Nordic-uitvoering

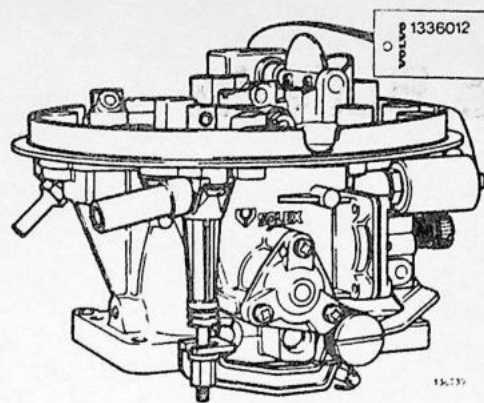

- Mechanisch-gestuurde tweede trap

Onderstaande instructies gelden voor uitvoering 2 en 3

Carburateur afstellen

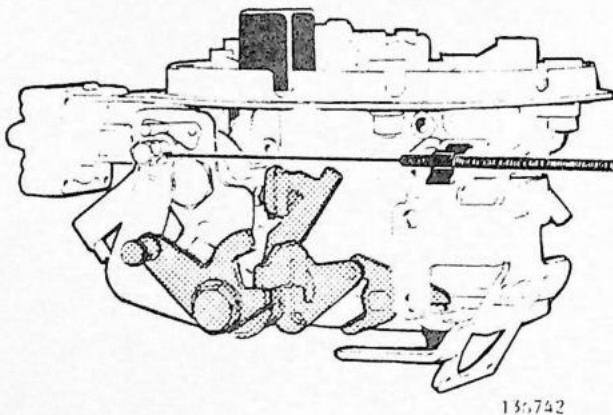

Van carburateur verwijderen

- de luchttoevoerslang
- de verbindingstang

Gaskleppen met bediening controleren

De gasklep/bediening moet licht gaan en mag niet aanlopen of blijven hangen.

Bij uitvoering 3 (mechanisch gestuurde tweede trap) moet de gasklep van de tweede trap opengaan, als de gasklep van de eerste trap ca. 70% open is.

N.B. De chokebediening moet geheel ingedrukt zijn om de tweede trap te laten werken.

Afstelschijf en gaskabel controleren/afstellen

De afstelschijf moet licht gaan en niet aanlopen.

In de stationaire stand moet de kabel strak staan, maar deze mag de stand van de afstelschijf niet beïnvloeden. De afstelschijf moet de stationaire aanslag raken. Stel, indien nodig, de gaskabel af.

Trap het **gaspedaal** helemaal in en controleer of de afstelschijf de stationaire aanslag raakt.

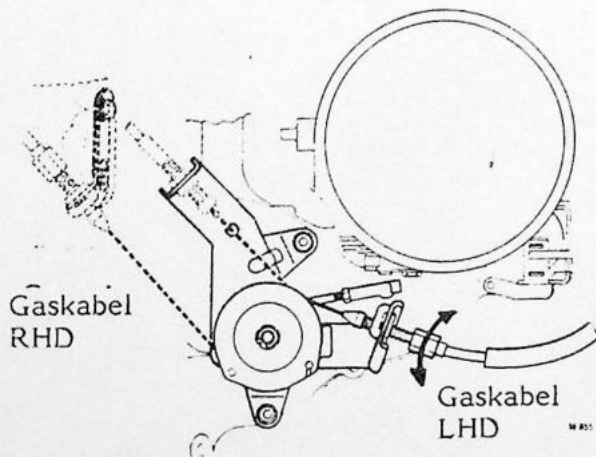

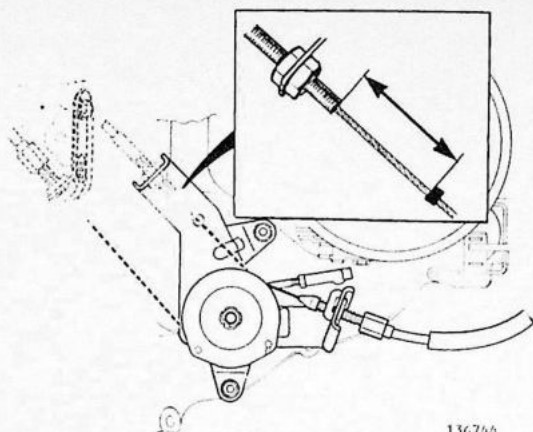

136744

Kick-downkabel (automatische versnellingsbak) controleren/afstellen

Trap het gaspedaal helemaal in. **N.B.** Gebruik de handbediening niet, omdat dan de afstelling foutief kan zijn.

Bij volgas moet de afstand van de buitenkabel tot de klem **50,4-52,6 mm** zijn.

Stel, indien nodig, met de buitenkabel af.

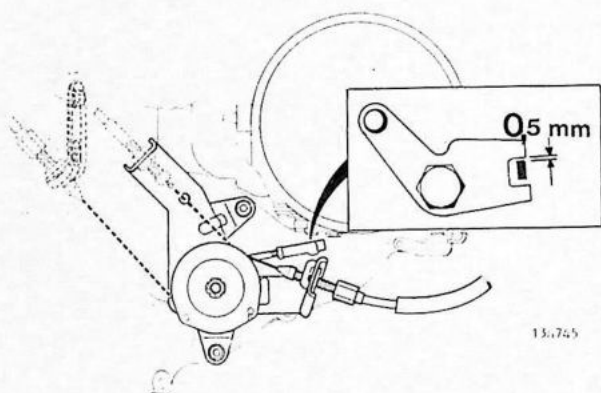

136745

Verbindingsstang aanbrengen en afstellen

Stel de verbindingsstang zo af dat er tussen de hefboomarm en de meenemer van de smoorklep een speling van **0,5 mm** is.

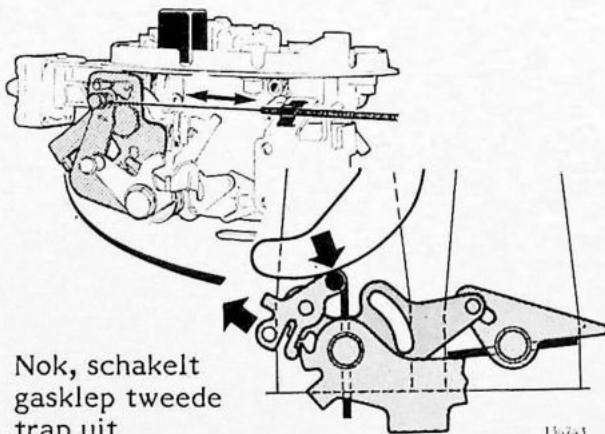

136743

Nok, schakelt gasklep tweede trap uit

Werking van koud-startbediening controleren

Controleer:

- op ruimte en aanlopen
- dat er van volle uitslag sprake is
- dat de gasklep van de tweede trap uitgeschakeld wordt, als de choke uitgetrokken wordt.

Vacuümdoos voor de chokeklep controleren/afstellen

Trek de chokebediening helemaal uit, zodat de chokeklep dichtgaat.

Druk de trekstang van de vacuümdoos recht naar binnen, totdat deze stuit. Als de stang scheef gedrukt wordt, wordt een foutieve meetwaarde verkregen.

De spleet tussen de carburateurhals en de klep moet **2,7 mm** zijn. Controleer dit met een boor van **2,5 mm** en van **3,0 mm**.

Stel af met de bout op de vacuümdoos.

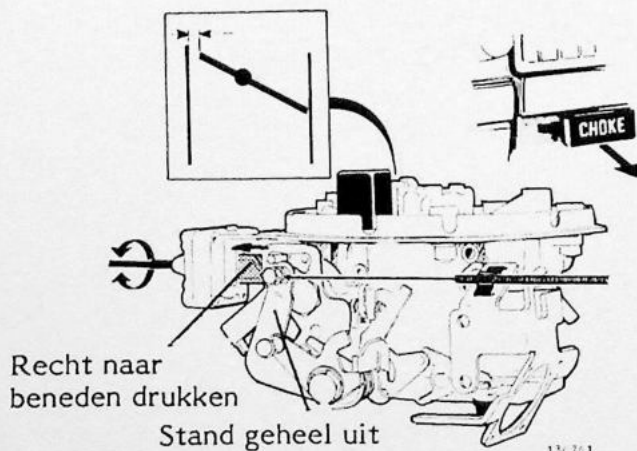

136741

Recht naar beneden drukken

Stand geheel uit

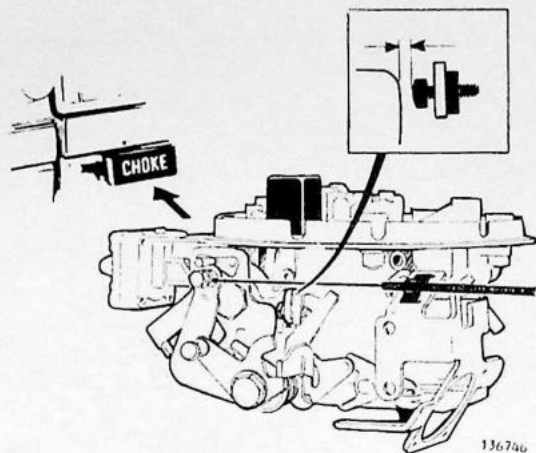

Versneld stationair toerental controleren/afstellen

Schuif de chokebediening helemaal in.

De afstand tussen de nokkenschijf en de kop van stationaire afstelschroef moet 1,0 mm zijn. Meet deze op met een voelmaat. Stel af met de stationaire afstelschroef.

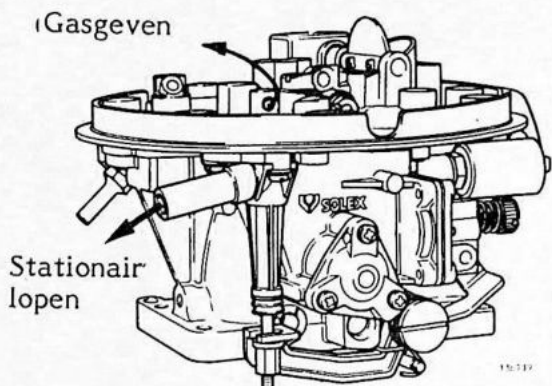

Werking van warm-startinjector controleren

Controleer deze door de injector te blazen. De injector moet bij het minste gasgeven de verbinding met de inloop van de carburateur openen.

Toevoerslang naar de carburateur aanbrengen

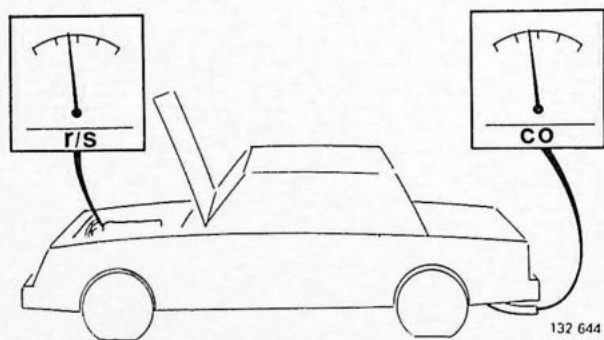

Toerenteller en CO-meter aansluiten Motor warmdraaien

Draai bij 25 r/s (1500 omw/min) de motor warm, totdat de thermostaat opengaat.

Voel met de hand bij de bovenste radiatorslang aan de radiator: als deze warm begint te worden, is de thermostaat opengegaan.

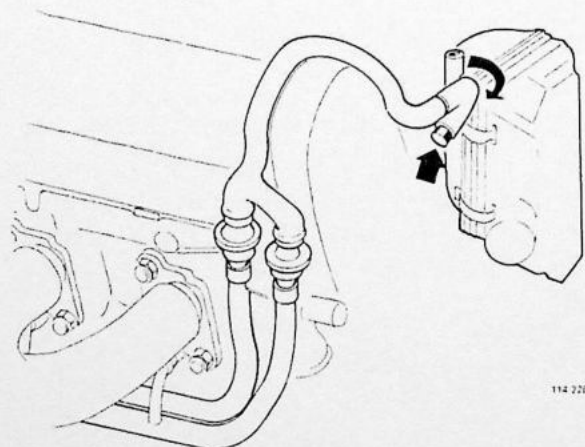

Eventueel aanwezig Pulsair-systeem loskoppelen

Anders worden foutieve meetwaarden verkregen.

Koppel de slang los en plug deze af. Of klem de slang dicht met slangklem 2901.

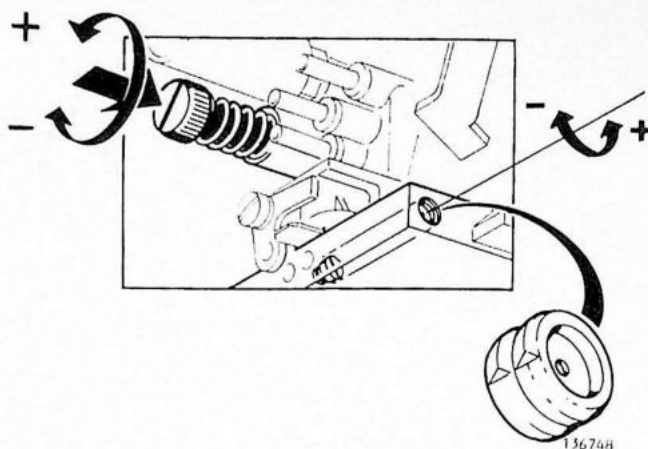

Stationair toerental en CO-gehalte controleren/afstellen

Het stationaire toerental moet 15,0 r/s (900 omw/min) zijn.

De CO-afstelschroef is met een plastic plug verzegeld. Prik met een priem een gat in de plug en wring deze eruit. Breng na het afstellen een nieuwe plug aan.

Stel, indien nodig, het stationaire toerental nogmaals af, zodat dit bij het controleren van het CO-gehalte juist is.

CO-gehalte, controlewaarde	1,0-2,5%
afstelwaarde	1,5%

- o Het CO-gehalte **stijgt**, als de afstelschroef naar buiten gedraaid wordt.
- o Het CO-gehalte **daalt**, als de afstelschroef naar binnen gedraaid wordt.

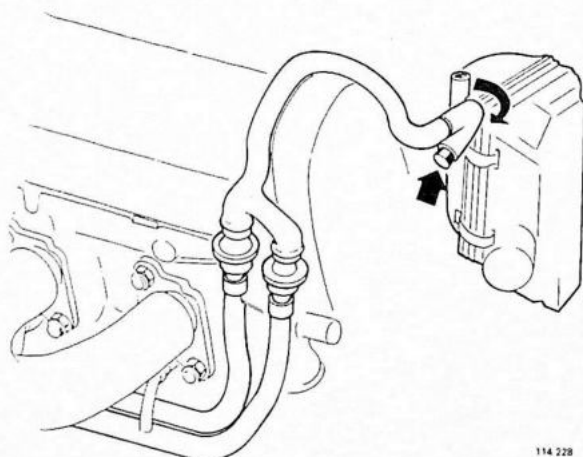

Slang voor Pulsair-systeem aansluiten

Als de slang aangesloten wordt, moet als bewijs dat het systeem werkt het CO-gehalte dalen.

BELANGRIJK! Bij ingeschakeld Pulsair-systeem mag het CO-gehalte **absoluut niet nogmaals afgesteld** worden.

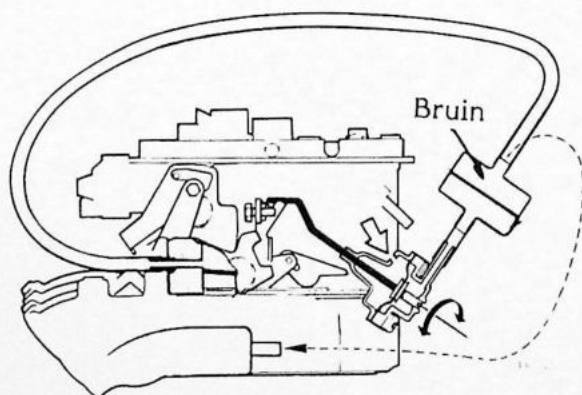

B 200 K Nordic-uitvoering

Gasklepoper controleren/afstellen (HC-begrenzer)

Sluit de vertragsklep rechtstreeks op de toevoerbuis (grote onderdruk) aan. De gasklepoper moet dan de gasklep in de eerste trap iets openen en het toerental moet dan tot 1600 omw/min stijgen (als het stationaire toerental 900 omw/min is).

Stel, indien nodig, af; verzegel de schroef met verf. Verwijder de slang van de toevoerbuis. Het toerental moet dan langzaam tot het normale stationaire toerental dalen. Probeer in geval van storing met een nieuwe vertragsklep. Vacuümslangen weer aanbrengen.

Motor afzetten
Meetinstrumenten verwijderen

Carburateur reviseren

Gebruik bij het samenstellen nieuwe pakkingen/afdichtingen

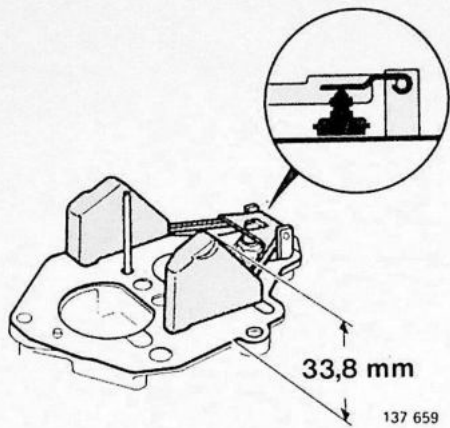

Vlotternivo controleren/afstellen

N.B. De pakking moet op zijn plaats zitten.

Controleer of de beide vlotters even hoog liggen.
Stel dit met de vlotterarmen af.

Controleer de vlotterhoogte; let erop dat de kogel in de sproeiernaald ingedrukt is.
De hoogte moet **33,8 mm** zijn. Stel deze met de lip bij de sproeiernaald af.

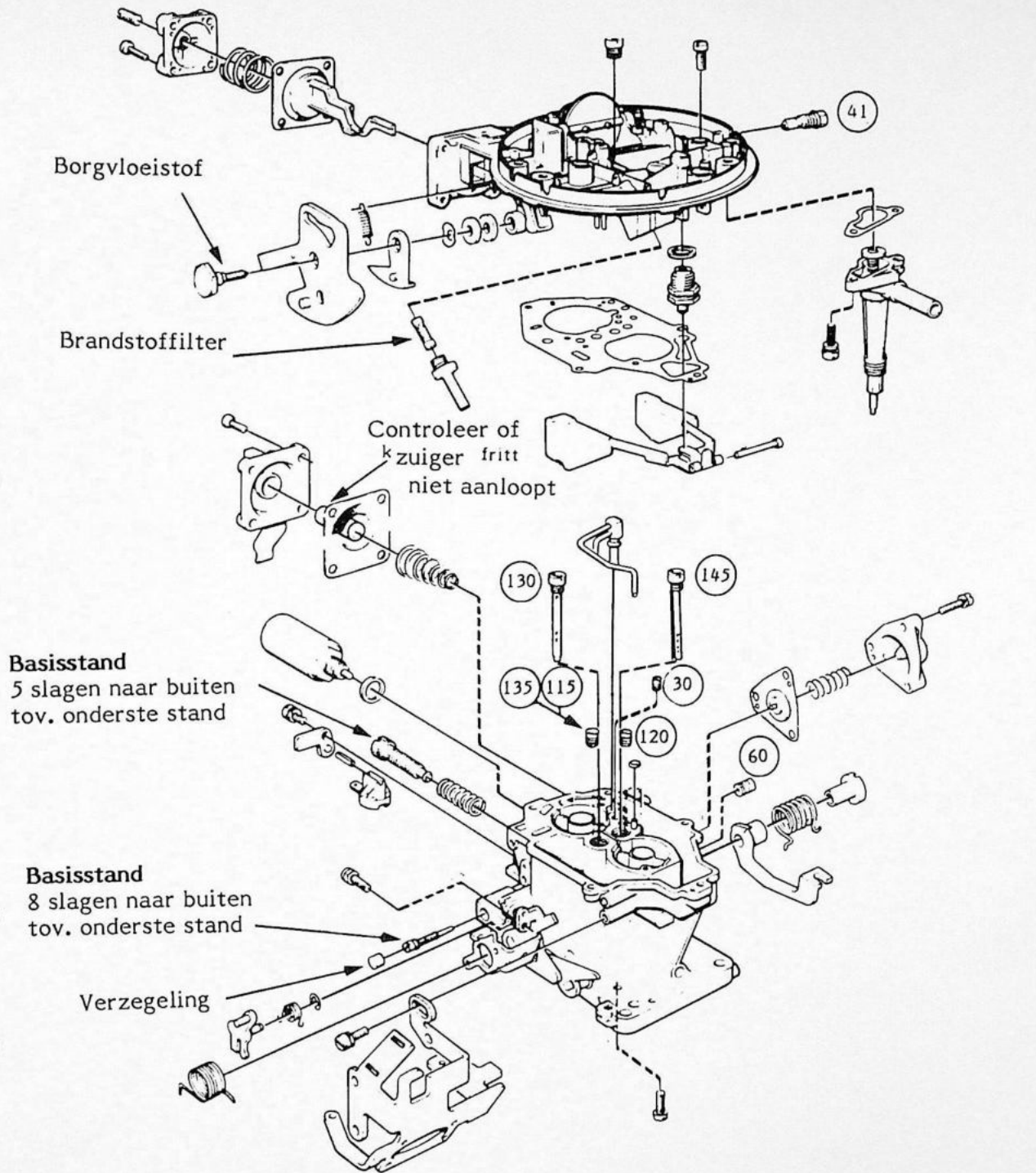

BELANGRIJK !

- o Raak de afstelschroeven voor de gaskleppen **niet aan**
- o **Verwijder niet** de smookklepassen of de gaskleppen
- o De gaskleppen zijn in een stromingsbank in de fabriek afgesteld

Vb. (135) = grootte sproeiërs

(135) = uitvoering 2

(115) = uitvoering 3