

Service Bulletin

Lokaliseren van storingen

Reparatie

Onderhoud

HFD.GR.	GROEP	NO.
3	36	205

DATUM
Juni 1993

BETR.

Volvo Inbraakalarm, nieuw monteren en magneetschakelaar vervangen

200

Pagina 1 van 5

Volvo inbraakalarm, nieuw monteren en magneetschakelaar vervangen

Dit service bulletin betreft alleen het Volvo inbraakalarm met regeleenheid, Volvo O/N 1390899-1. Het service bulletin vervangt de betreffende handeling in de montage-instructie P 3-36-39, -43 Volvo Inbraakalarm.
Copiëer, indien nodig, deze informatie en berg deze in de montage-instructie op.

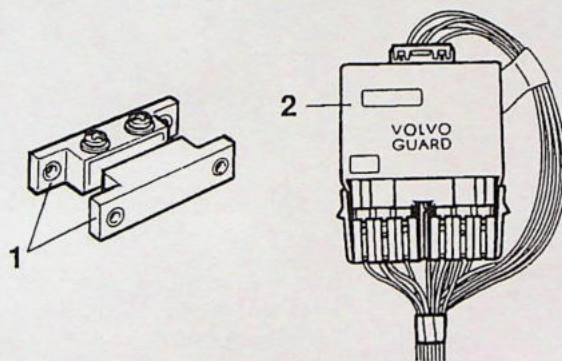

39 00371S1

- 1. Magneetschakelaarset 9134400-2.
- 2. Regeleenheid 1390899-1.

Bij het vervangen van de bestaande magneetschakelaar op de motorkap of het kofferdeksel moet een nieuwe magneetschakelaarset, Volvo O/N 9134400-2, worden gebruikt. De set bestaat uit een magneetschakelaar en een magneet en is zwart i.p.v. de grijze en met OC gemerkte oude uitvoering.

De magneetschakelaarset is van het type OC (open circuit) d.w.z., dat de magneetschakelaar open is, wanneer de motorkap/het kofferdeksel dicht is, en dicht, wanneer de motorkap/het kofferdeksel open is.

Deze nieuwe uitvoering heeft afstandsbussen in de boutgaten om te verhinderen, dat de bevestigingsoren scheuren. Door het invoeren van de afstandsbussen is naderhand afstellen in de bestaande boutgaten niet mogelijk.

Servicepersoneel: rondsturen, lezen en ondertekenen.

Service- chef	Magazijn- chef	Werkplaats- chef	Werkplaats- voorman	Service- monteurs

Magneetschakelaar controleren

Voorbeelden van storingssymptomen zijn:

- Geen indicatie van de motorkap/het kofferdeksel; de magneetschakelaar is constant open.
- Vals alarm, al werkte de magneetschakelaar goed bij de montage.

Controleer, als de magneetschakelaarset niet goed werkt, of de magneet t.o.v. de magneetschakelaar verkeerd om zit en of de afstand tussen de magneet en magneetschakelaar goed is.

Voor een goede werking moeten de magneetschakelaar en magneet op de juiste manier zitten. Indien de magneet t.o.v. de schakelaar verkeerd om zit, zal de magneetschakelaarset niet werken.

Magneet t.o.v. de magneetschakelaar controleren

- Sluiten ohmmeter aan op de magneetschakelaar.
- Breng de magneet en magneetschakelaar langzaam bij elkaar.

Indien de ohmmeter het volgende resultaat geeft, zit de magneet goed t.o.v. de magneetschakelaar.

Bij een afstand van 5-12 mm moet de magneetschakelaar open zijn, d.w.z., de ohmmeter moet een oneindige weerstand aanwijzen.

Bij een grotere afstand dan 30 mm moet de magneetschakelaar dicht zijn, d.w.z. de ohmmeter moet bijna geen weerstand aanwijzen en eventueel luid zoemen.

Indien tijdens de controle de ohmmeter geen weerstand aanwijst: draai de magneet 180° en controleer daarna opnieuw.

Wanneer de juiste stand van de magneet t.o.v. de magneetschakelaar is gevonden: merk de delen zodanig, dat er voor de montage een herkenningsteken voor de polariteit is.

Bij het opmeten van de bestaande afstand in de auto kan carrosseriekit (Volvo O/N 277253-1) op de magneetschakelaar worden aangebracht. Meet daarna in de afdruk de afstand op tussen de magneet en magneetschakelaar, nadat de motorkap/het kofferdeksel dicht- en weer opgedaan is.

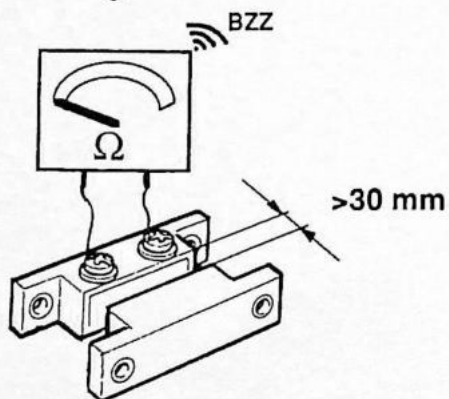
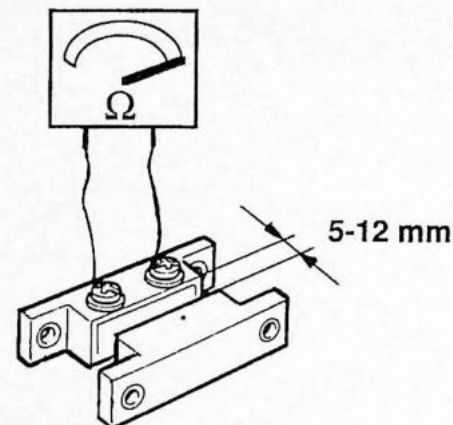

39 00372S

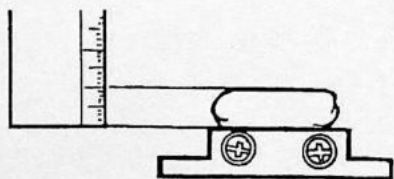

39 00377S

240

vervangt de betreffende handeling in de montage-instructie

A1

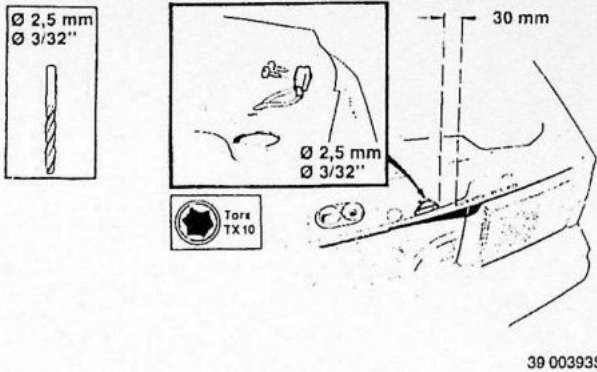

Magneetschakelaar aanbrengen

- Breng de magneetschakelaar volgens de afbeelding zo aan, dat de bovenkant van de magneetschakelaar even hoog ligt als de felsrand van de bovenste frontplaat.
- Teken de bevestigingsgaten van de magneetschakelaar af en boor deze.
- Blaas alle boorkrullen weg en behandel tegen roest met roestwerend middel, Volvo O/N 1381063-5.
- Draai de magneetschakelaar vast.

39 00393S

A2

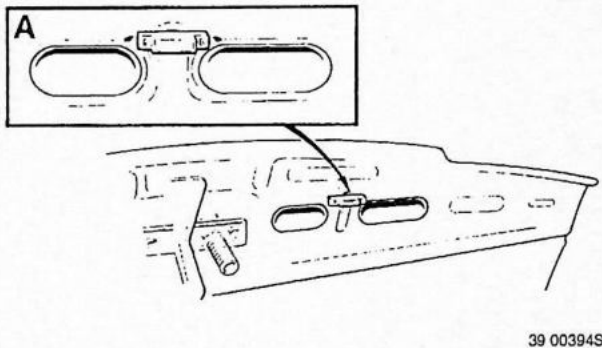

Magneet aanbrengen

- Gebruik dubbelklevende tape en breng de magneet aan de onderkant van de motorkap en evenwijdig met de gaten (zie figuur A) aan.
- Teken de gaten af en boor deze; gebruik een booraan-slag.
- Blaas alle boorkrullen weg en behandel tegen roest met roestwerend middel, Volvo O/N 1381063-5.
- Draai de magneet vast.

39 00394S

A3

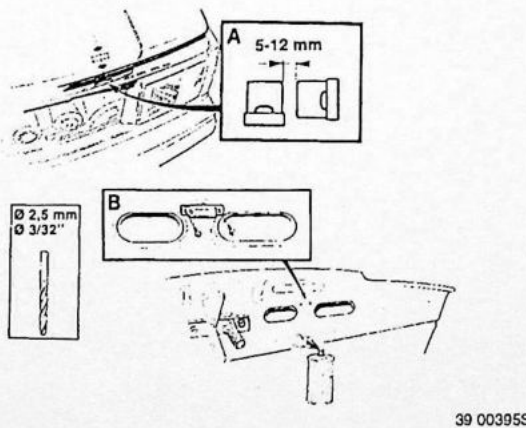

Afstand tussen de magneet en magneet-schakelaar controleren

- Breng op de magneetschakelaar een klont kit aan.
- Doe de motorkap dicht.
- Doe de motorkap open en meet in de kit de afstand tussen de magneet en magneetschakelaar op.
- Stel, indien nodig, de stand van de magneet af.

39 00395S

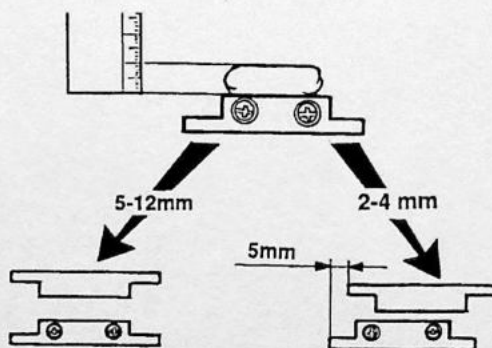

Bij 5-12 mm afstand moeten de magneet en magneet-schakelaarrecht voor elkaar zitten.

Bij 2-4 mm afstand wordt de magneetschakelaar 5 mm opzij verplaatst (om te verhinderen, dat de magneetvel-den in de contacten elkaar opheffen).

N.B! De grootste toegestane afstand is 12 mm.

39 00377S

Kofferdeksel 240 4-deurs vervangt de betreffende handeling in de montage-instructie

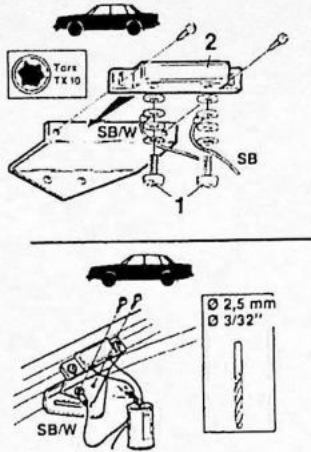

39 00392S

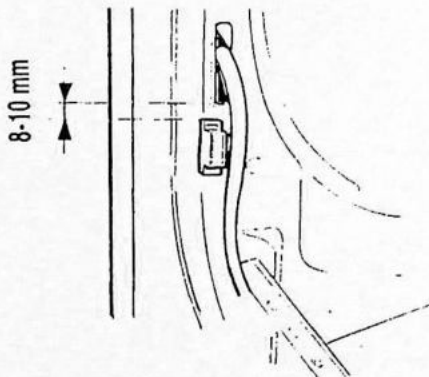

39 00391S

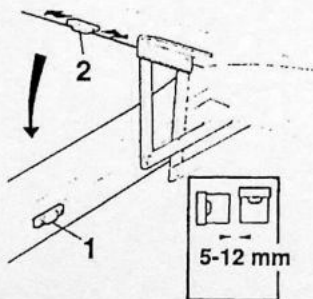

NR

39 00396S

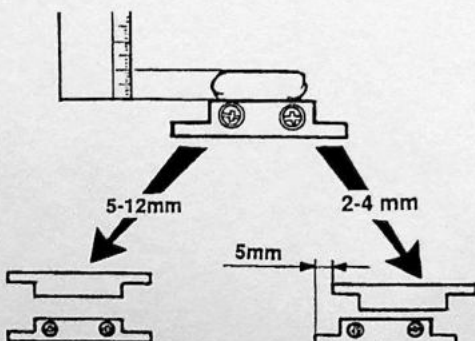

39 00377S

C1

Magneetschakelaar aanbrengen

- Breng de magneet aan op de steun voor de sjoband van het reservewiel.
- Teken de gaten af en boor deze.
- Blaas alle boorkrullen weg en behandel tegen roest met roestwerend middel, Volvo O/N 1381063-5.
- Draai de magneetschakelaar te zamen met de zwarte (SB) en de zwart/witte (SB/W) draad vast.

C2

Magneet aanbrengen

- Gebruik dubbelklevende tape en breng de magneet volgens de afbeelding op het kofferdeksel aan.
- Teken de gaten af en boor deze. **N.B!** Gebruik een booraanslag.
- Blaas alle boorkrullen weg en behandel tegen roest met roestwerend middel, Volvo O/N 1381063-5.
- Draai de magneet vast.

C3

Afstand tussen de magneet en magneetschakelaar controleren

- Breng op de magneetschakelaar (1) een klont kit aan.
- Doe het kofferdeksel dicht.
- Doe het kofferdeksel open en meet in de kit de afstand tussen de magneet en magneetschakelaar op.
- Stel, indien nodig, de stand van de magneet (2) af.

Bij 5-12 mm afstand moeten de magneet en magneetschakelaar recht voorelkaar zitten.

Bij 2-4 mm afstand wordt de magneet 5 mm opzij verplaatst (om te verhinderen, dat de magneetvelden in de contacten elkaar opheffen).

N.B! De grootste toegestane afstand is 12 mm.

Achterklep 240 5-deurs

vervangt de betreffende handeling in de montage-instructie

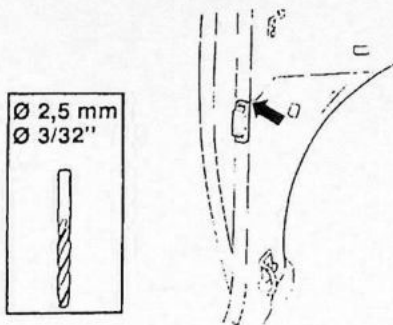

39 00389S

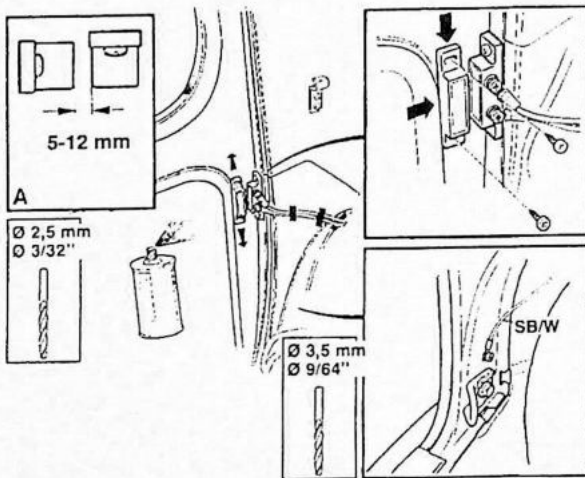

39 00397S

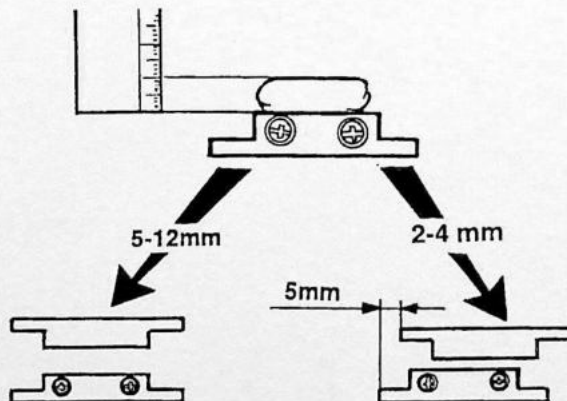

39 00377S

D1

Magneetschakelaar aanbrengen

- Breng de magneetschakelaar op de afdichtlijst aan op dezelfde hoogte als de plaatnaad aan de linker kant.
- Tekende gaten af en boor deze door de afdichtlijst.
- Blaas alle boorkrullen weg en behandel tegen roest met roestwerend middel, Volvo O/N 1381063-5.
- Draai de magneetschakelaar vast en sluit de draad aan. N.B! Gebruik de zwarte schroeven.
- Zet de draden met tape op de plaat vast.

D2

Magneet aanbrengen

- Doe de achterklep dicht.
 - Gebruik dubbelklevende tape en breng de magneet volgens de figuur aan.
 - Stel de stand volgens figuur A af.
 - Teken de gaten af en boor deze. N.B! Gebruik een booraanslag.
 - Blaas alle boorkrullen weg en behandel tegen roest met roestwerend middel, Volvo O/N 1381063-5.
 - Draai de magneet vast.
 - Draai de zwart/witte (SB/W) draad aan de bestaande massabout vast.
- Oude auto's:** boor een 3,5 mm gat en schroef de draad vast.

D3

Afstand tussen de magneet en magneetschakelaar controleren

- Breng op de magneetschakelaar een klont kit aan.
- Doe de achterklep dicht.
- Doe de achterklep open en meet in de kit de afstand tussen de magneet en magneetschakelaar op.
- Stel, indien nodig, de stand van de magneet af.

Bij 5-12 mm afstand moeten de magneet en magneetschakelaar recht voor elkaar zitten.

Bij 2-4 mm afstand wordt de magneet 5 mm opzij verplaatst (om te verhinderen, dat de magneetvelden in de contacten elkaar opheffen).

N.B! De grootste toegestane afstand is 12 mm.

VST	Operatienummer	Beschrijving
	36610-2	Inbraakalarm, nieuw monteren
	36603-3	Magneetschakelaar inbraakalarm, vervangen