

# Servicehandboek

## Reparatie en onderhoud

TP 31771/1

Hoofdgroep 3 (39)

Bedradings-  
schema

240 1991

# VOLVO

Volvo Car Corporation

Volvo auto's worden verkocht in uitvoeringen die voor de verschillende landen zijn aangepast. Deze aanpassing berust o.a. op wettelijke voorschriften, belastinggrenzen en wensen van het betreffende land. In dit Servicehandboek kunnen dus elektrische installaties worden behandeld die niet voorkomen in auto's voor uw land.

Ook worden in dit boek geen elektrische installaties behandeld voor accessoires die na het importeren van de auto in uw land zijn gemonteerd.

Bepaalde elektrische installaties worden alleen voor de 4-deurs uitvoeringen behandeld. Als niets is aangegeven, hebben de installaties ook betrekking op de 5-deurs uitvoeringen.

Op pagina 2 en 3 wordt uitgelegd hoe de schema's in dit Servicehandboek moeten worden gebruikt.

Bestelnummer: 31771/1

Wijzigingsrechten voorbehouden

## INHOUD

	Pagina
Zekeringen .....	2
Zo moet het schema gebruikt worden .....	4
Relaisplaatsing .....	6
Loop van de bedrading en aansluitstukken .....	8
Massa-aansluitingen .....	9
<b>Groep 23</b> Brandstofinspuiting CI-systeem .....	12
Brandstofinspuiting LH-Jetronic 2.4 .....	14
Brandstofinspuiting LH-Jetronic 3.1 .....	16
<b>Groep 32</b> Stroomtoevoer .....	18
<b>Groep 33</b> Startcircuit .....	20
Voorverwarming (gloeibougies) 240 Diesel .....	22
<b>Groep 34</b> Ontstekingsstelsel EZ-116K .....	24
TZ-28 H zonder contactpunten met Hall-gever .....	26
<b>Groep 35</b> Groot-en dimlicht .....	28
Groot-en dimlicht, USA/Canada .....	30
Verminderd dimlicht (Dim-Dip), Groot-Brittannië .....	32
Parkeerlichten, achterlichten en kentekenplaatverlichting .....	34
Remlichten zonder extra remlicht .....	36
Remlichten met extra remlicht .....	38
Remlichten USA met extra remlicht .....	40
Achteruitrijlichten, handgeschakelde versnellingsbak .....	42
automatische versnellingsbak .....	44
Verlichting instrumenten- en bedieningspaneel .....	46
Verlichting handschoenenkastje .....	48
Binnenverlichting .....	50
Binnenverlichting met vertraging .....	52
Binnenverlichting achter, 5 deurs .....	54
Bagageruimteverlichting .....	56
Mistachterlamp .....	58
Lichtafstandsregeling .....	60
<b>Groep 36</b> Richtingaanwijzers en knipperlichten .....	62
Claxons .....	64
Ruitwissers en -sproeiers .....	66
Koplampwissers en -sproeiers .....	70
Achterruitwisser en -sproeier met intervalrelais, 5-deurs .....	72
zonder intervalrelais, 5-deurs .....	74
Sigare-aansteker .....	76
<b>Groep 38</b> Waarschuwingssysteem autogordels, USA .....	78
Waarschuwingssysteem defecte gloeilamp .....	80
Waarschuwingssysteem defecte gloeilamp, met .....	82
remleidinggecontrole Europa .....	86
Waarschuwingssysteem autogordels .....	88
Instrumentenpaneel .....	90
Snelheidsmeter .....	92
<b>Groep 43</b> Overdrive automatische versnellingsbak .....	94
P-standvergrendeling (automatische versnellingsbak) .....	96
<b>Groep 51</b> ABS-remstelsel .....	98
<b>Groep 83</b> Elektrisch bediende raammechanismen .....	100
Centrale vergrendeling 4-en 5 deurs .....	102
<b>Groep 84</b> Elektrische achterruitverwarming .....	106
Elektrische achterruitverwarming USA/Canada .....	108
Elektrisch bediende buitenspiegel .....	110
<b>Groep 85</b> Elektrisch verwarmde stoelen .....	112
Kachelaanjager standaardverwarming .....	114
Combined Unit (CU) .....	116
Airconditioning met elektrische ventilator .....	118
Radio met extra versterker en motor-bediende antenne .....	120
Waarschuwingssysteem temperatuur uitlaatgassen Japan .....	122
SRS Supplemental Restraint System (Stuurkussen) .....	124
Cruise Control .....	126
Cruise Control, werkingsschema .....	128
Aantekeningen .....	130
<b>Volledige bedradingsschema's</b> .....	Uitvouwblad achterin het boek
<b>Alfabetische inhoudsopgave</b> .....	Achteraan in het boek

# Zekeringen

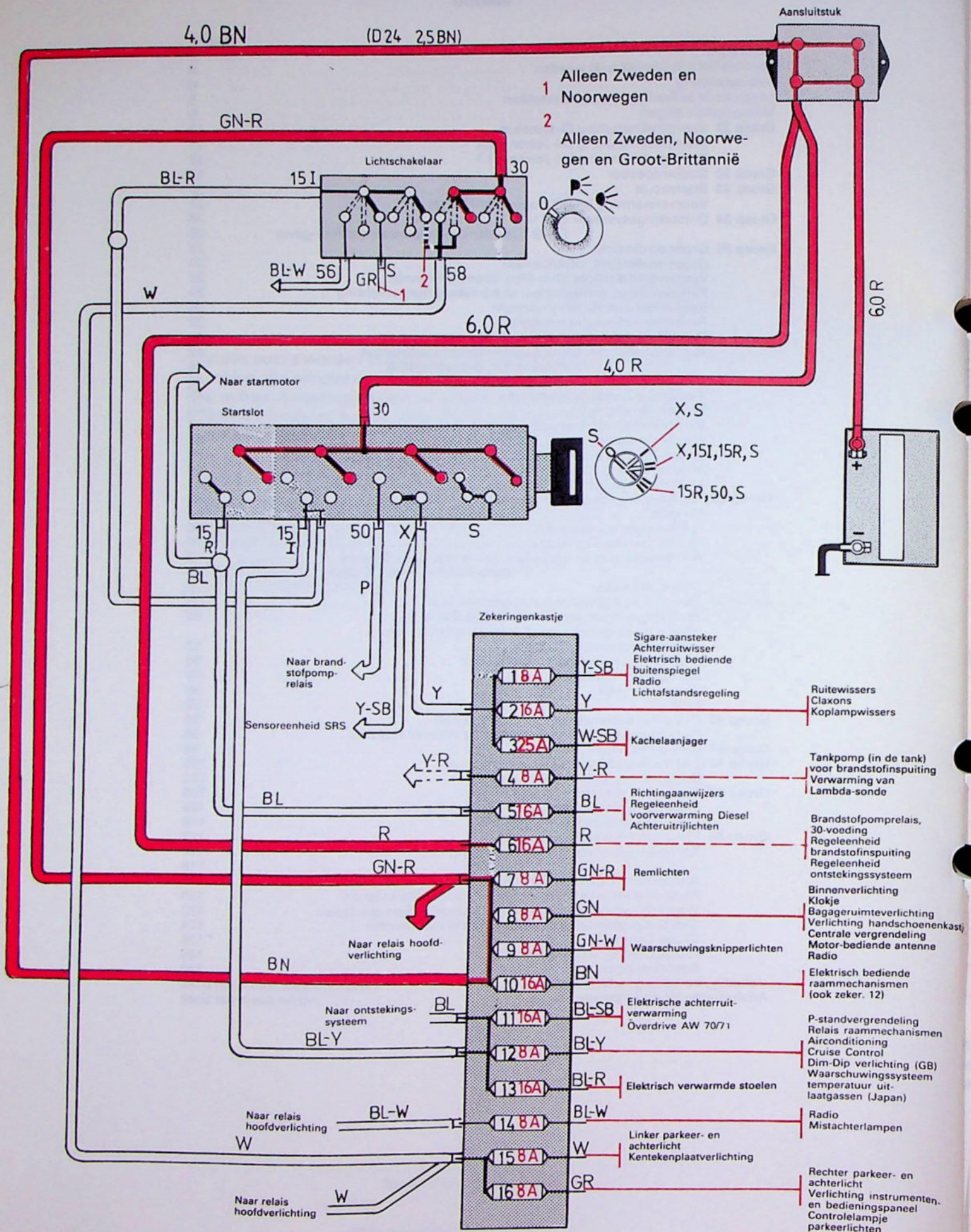

# Zekeringen USA/Canada

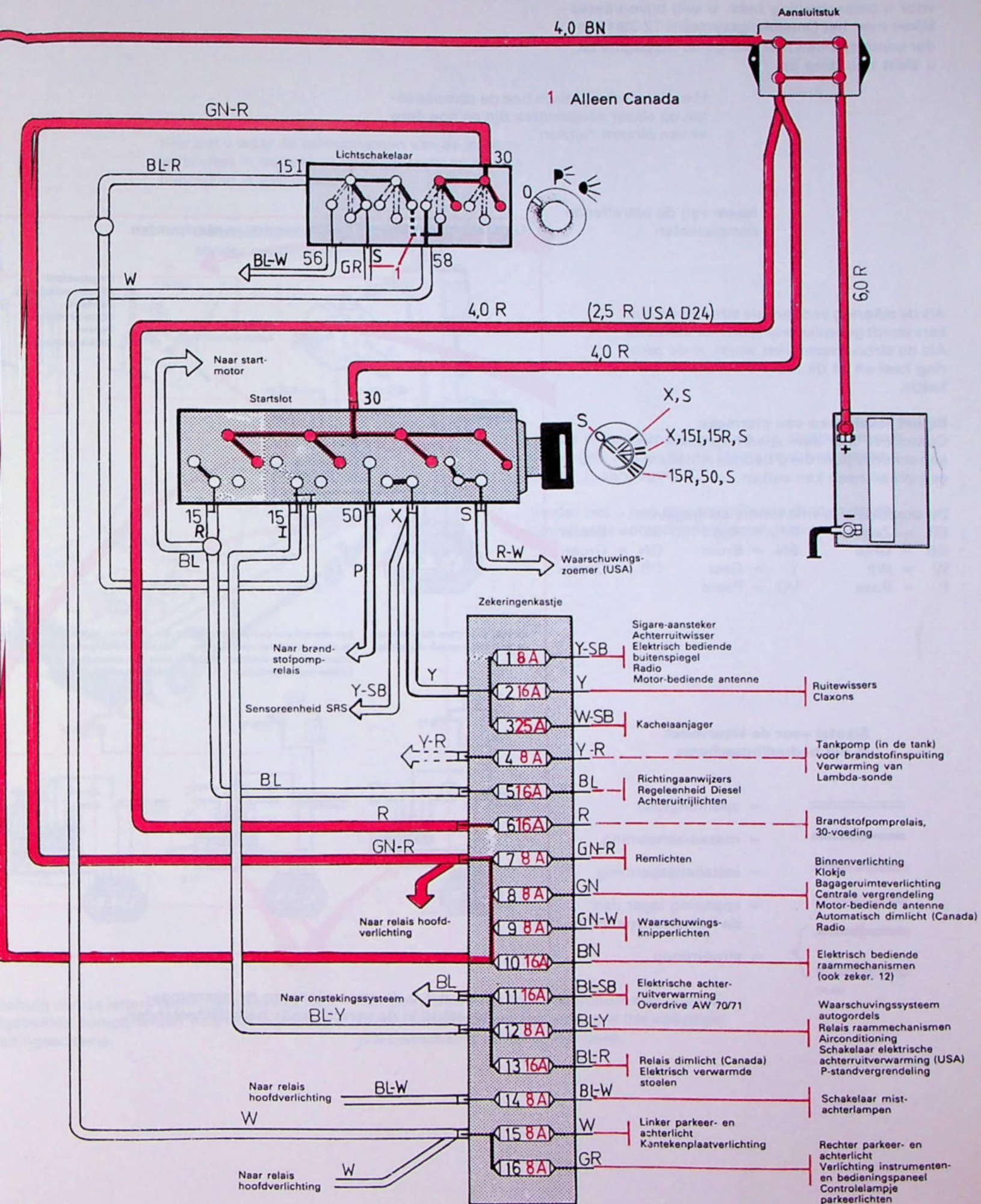

# Zo moet het schema gebruikt worden

Zoek in de inhoud de stroomverbruiker op waarvoor u belangstelling hebt. U wilt bijvoorbeeld kijken naar het Ontstekingsysteem TZ-28H zonder contactpunten met Hall-gever op pagina 26; u slaat dan deze op.

Hier ziet u schematisch hoe de componenten op elkaar aangesloten zijn en hoe deze er van binnen "uitzien".

Naam van de betreffende componenten

## Ontstekingsysteem TZ-28H zonder contactpunten

Als de zekering voor enkele stroomverbruikers wordt gebruikt, wordt dit hier vermeld. Als de stroomverbruiker werkt, is de zekering heel en zit de fout na het zekeringenkastje.

### Bij het lokaliseren van storingen

Controleer met een spanningzoeker met een scherpe punt die u door de isolatie van een draad heen kan steken:

De draadkleur is met letters aangegeven:

SB = Zwart	R = Rood	BL = Blauw
GR = Grijs	BN = Bruin	GN = Groen
W = Wit	Y = Geel	OR = Oranje
P = Rose	VO = Paars	

- A Regeleenheid
- B Massa-aansluiting
- C Startslot
- D Stroomverdeler
- E Bobine
- F Zekeringenkastje

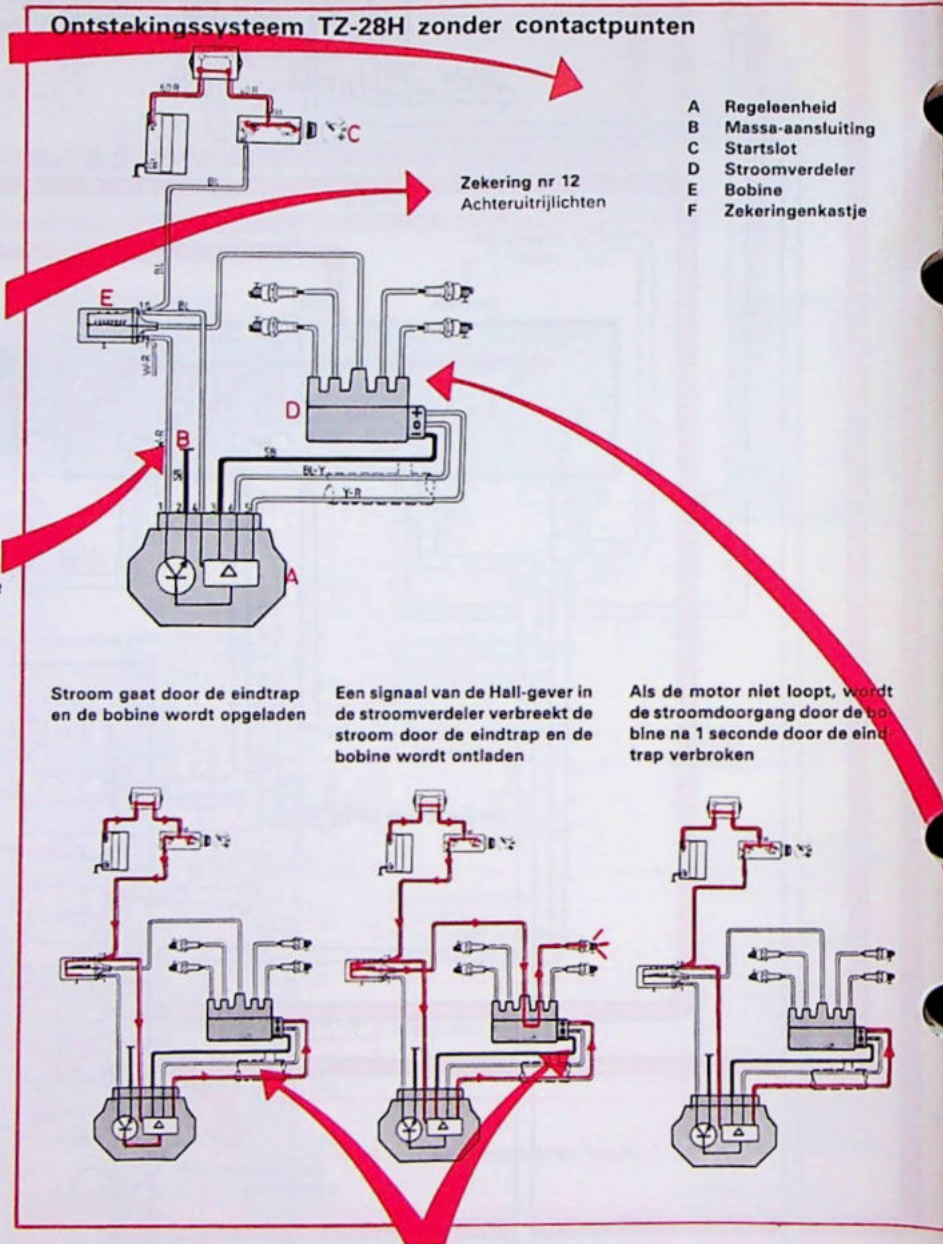

Stroom gaat door de eindtrap en de bobine wordt opgeladen

Een signaal van de Hall-gever in de stroomverdeler verbreekt de stroom door de eindtrap en de bobine wordt ontladen

Als de motor niet loopt, wordt de stroomdoorgang door de bobine na 1 seconde door de eindtrap verbroken

### Sleutel voor de kleurcodes in het bedradingsschema

- = spanningloos
- = massa-aansluiting
- = installatiespanning
- = spanning lager dan de installatiespanning
- = stroomloop

129 077

Hier ziet u de stroomloop en de spannings-toestand in de verschillende bedrijfstoestanden.

# Zo moet het schema gebruikt worden

Hier ziet u waar de componenten van de stroomverbruiker in de auto zijn aangebracht en hoe de bedrading is getrokken.

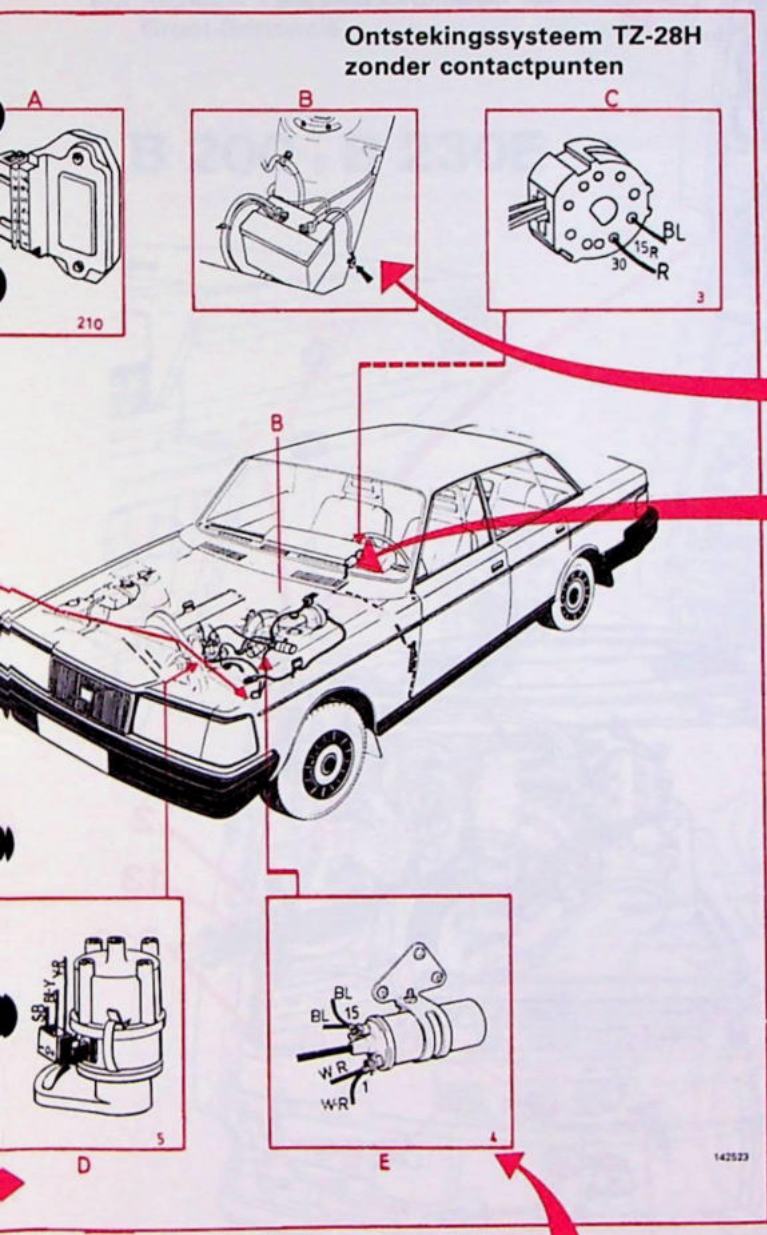

Als de massa-aansluiting van de componenten verborgen zit, wordt de plaats met het massateken  $\perp$  aangegeven.

Verder ziet u hoe de verschillende draden op de betreffende component zijn aangesloten.

Met behulp van de letters komt u gemakkelijk van de afgebeelde componenten naar het eigenlijke bedradingsschema.

Met behulp van het componentnummer (hier 4) kunt u de component ook vinden in het volledige uitvoerschema achter in het boek.

# Relaisplaatsing

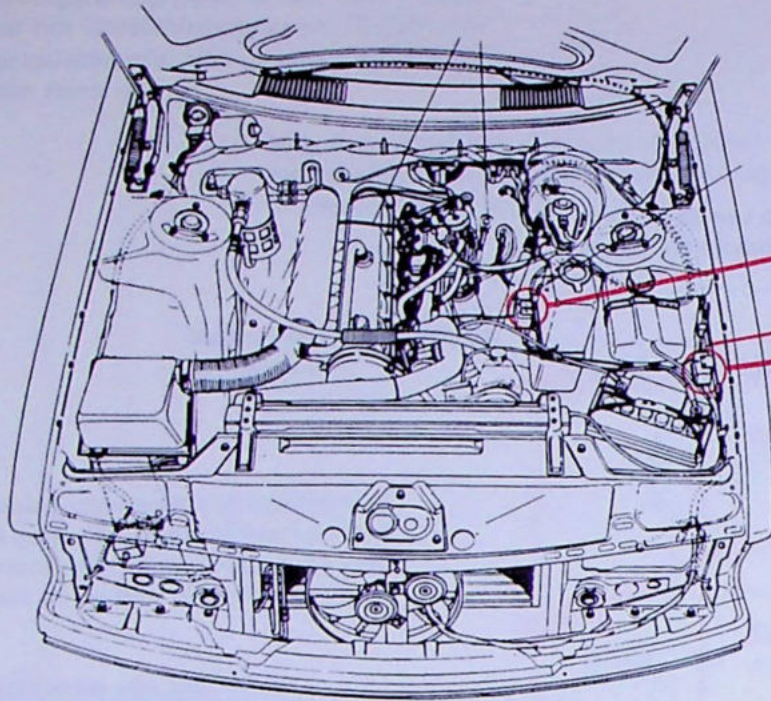

- 2 Aansluitstuk
- 13 Schakelrelais groot- en dimlicht
- 164 Relais gloeistroom

**D 24**

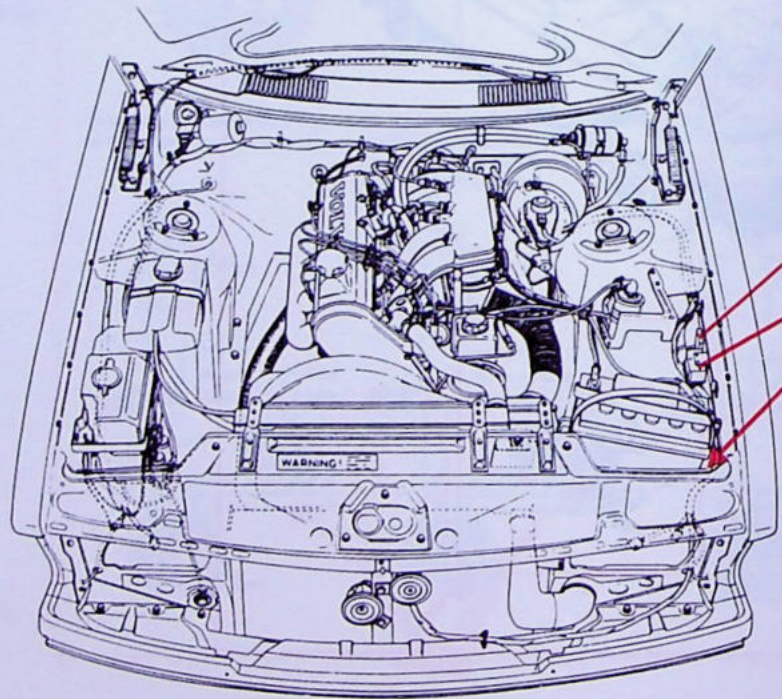

**B 200 , B 230E**

# Relaisplaatsing

- 2 Aansluitstuk
- 12 Waarschuwingssysteem defecte gloeilamp
- 13 Schakelrelais groot- en dimlicht
- 28 Relais knipperlichten
- 94 Herinneringszoemer autogordels (USA)
- 99 Relais brandstofpomp
- 108 Relais overdrive
- 124 Relais hoofdverlichting
- 126 Relais raammechanismen
- 129 Relais airconditioning
- 133 Regelaar verminderd dimlicht (Dim-Dip) Groot-Brittannië

- 148 Intervalrelais ruitwissers
- 163 Intervalrelais achterrautwisser
- 167 Vertragingrelais binnenverlichting
- 175 Tijdrelais elektrische achterrautverwarming USA
- 188 Relais centrale vergrendeling, openen
- 189 Relais centrale vergrendeling, op slot doen
- 196 Regeleenheid ABS
- 210 Regeleenheid ontstekingsysteem TZ-28H
- 211 Regeleenheid ontstekingsysteem EZ-116K
- 214 Regeleenheid LH-Lambda-systeem
- 217 Hoofdrelais LH-Lambda-systeem

## B 200 , B 230E

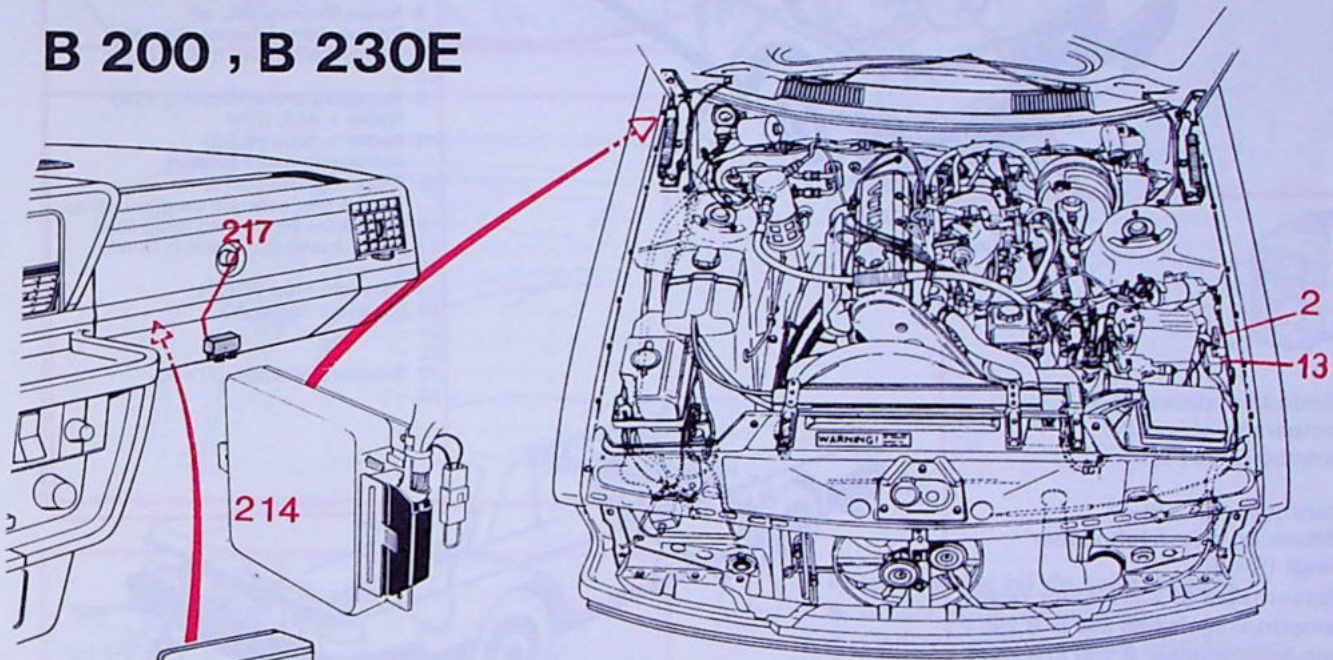

## B 230F

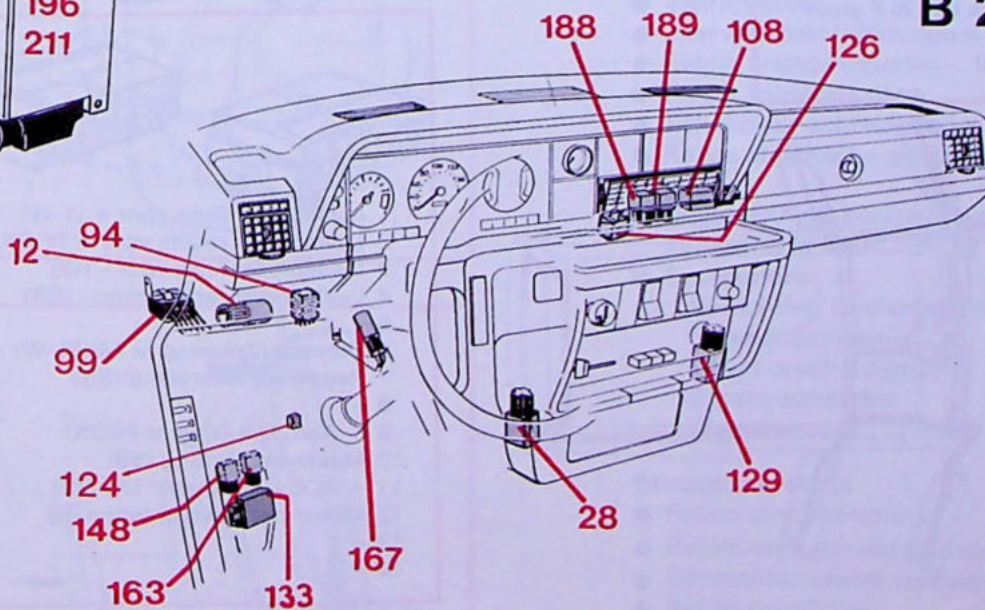

142524-H

# Loop van de bedrading en aansluitstukken



- 1 Gever achteras + (GN-W)
- 2 Elektrische achterruitverwarming (Y)
- 3 Gever achteras - (SB)
- 4 Brandstofpomp (Y-R)

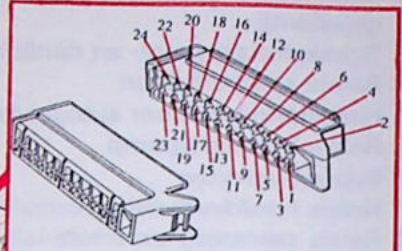
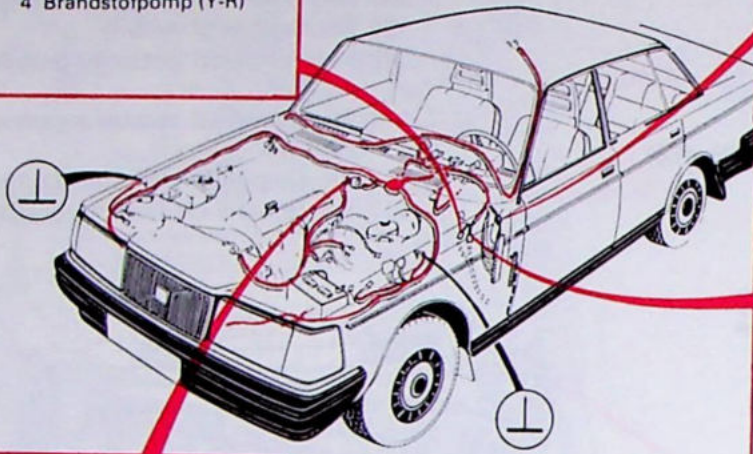

- 1 Tankelement (GR)
- 2 Richtingaanwijzers links (BL-GN)
- 3 Richtingaanwijzers rechts (BL)
- 4 Mistachterlamp links (VO)
- 5 Achterruitproeier (BL-R)
- 6 Kentekenplaatverlichting (W)
- 8 Achteruitrijlichten (SB)
- 9 Radio Dimmer (BL-W)
- 10 Parkeerlichten rechts (BN-W)
- 11 Binnenverlichting (SB),(BL-SB)
- 12 -
- 13 Bagageruimteverlichting (GN)  
Radio + ACC (GN)
- 14 Radio + Accu (Y-SB)  
Achterruitwisser 5-deurs  
(auto's met centrale vergrendeling)
- 15 Extra remlicht (BL-Y)
- 16 Regelbare weerstand radio (BN)
- 17 Mistachterlamp rechts (VO-W)
- 18 -
- 19 Remlicht links (Y-GR)
- 20 Remlicht rechts (Y)
- 21 -
- 22 -
- 23 Brandstoftankpomp (Y-R)
- 24 -

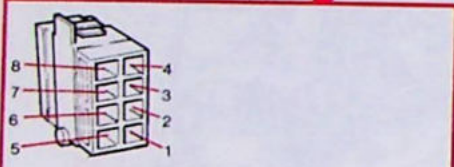

- 1 Oliegedrukschakelaar (SB)
- 2 Temperatuurgever (Y)
- 3 Dynamo D+/61 (R)
- 4 -
- 5 Startmotor '50' (BL-Y)
- 6 Afsluitklep brandstoftoevoer  
Diesel (R-SB)  
Claxonmassa (B 230 F stuur rechts)
- 7 Dempdrukregelaar B 200 E/ B 230 E  
Hulp-luchtregelaar B 200 E/ B 230 E
- 8 Voorgloeien Diesel (GN)  
Vermogenmassa (B 230 F stuur  
rechts)  
(Eindtrapmassa)

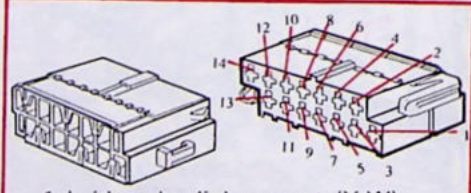
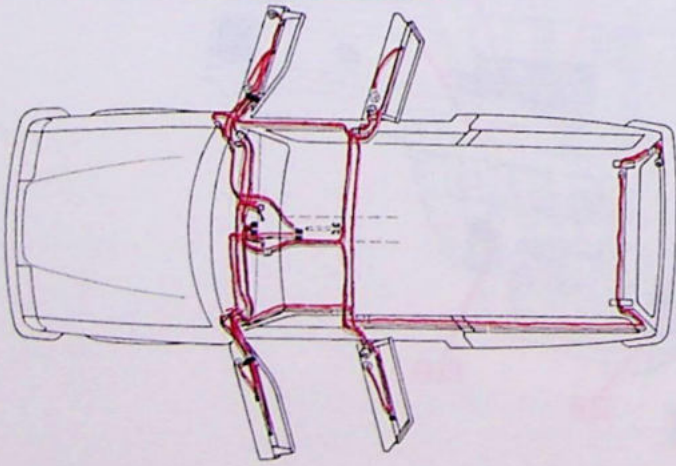
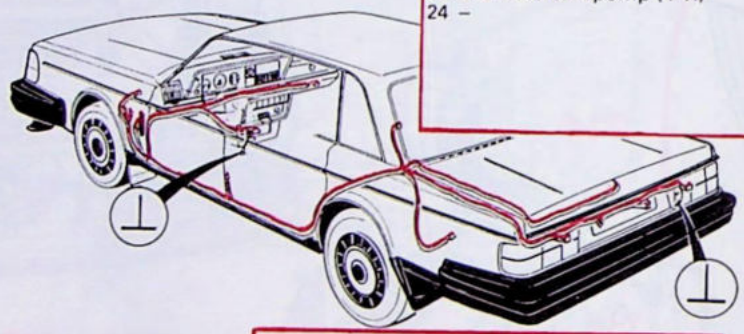

- 1 Luidspreker links voor + (Y-W)
- 2 Luidspreker rechts voor + (Y-GR)
- 3 Luidspreker links voor - (W)
- 4 Luidspreker rechts voor - (GR)
- 5 -
- 6 Dimmer (Zekering nr 14)(BL-W)
- 7 Regelbare weerstand (BN)
- 8 -
- 9 + Accu (zekering nr 8)(GN)
- 10 Massa-aansluiting (SB)
- 11 + ACC (zekering nr 1)(Y-SB)
- 12 Motor-bediende antenne (R)
- 13 -
- 14 -

142525-V

# Massa-aansluiting

De grote massa-aansluitingspunten  
en de bijbehorende componenten

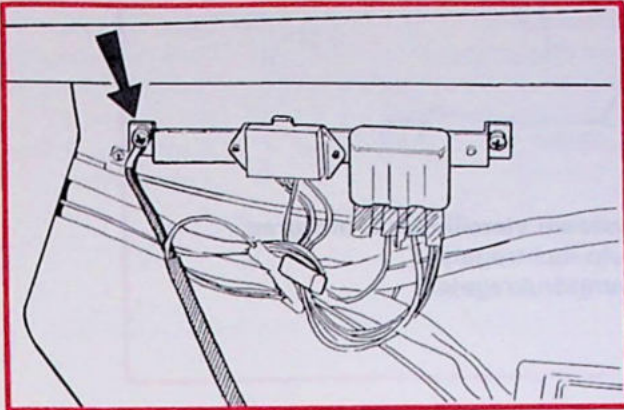

## Relaispaneel aan de linker kant

- Groot- en dimlicht, links
- Richtingaanwijzer, links
- Parkeerlicht, links
- Sproeiermotor voor Diesel
- Relais gloeistroom Diesel
- Regeleenheid ontsteking TZ-28H

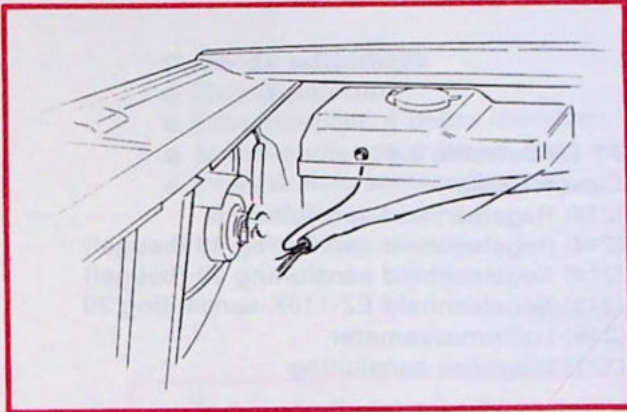

## Wielkuip rechts vóór

- Groot- en dimlicht, rechts
- Richtingaanwijzer, rechts
- Parkeerlicht, rechts
- Koplampwissers

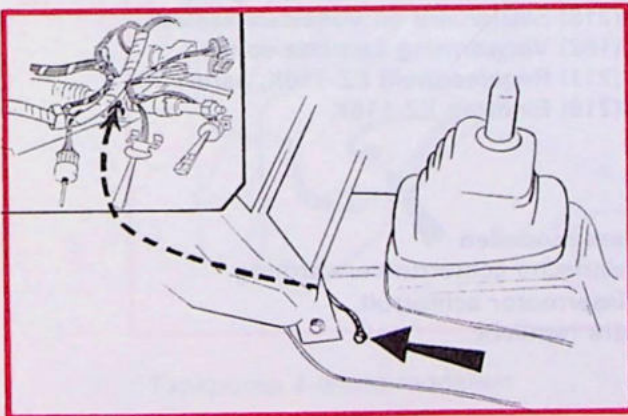

## Cardantunnel bij de schakelpook

- Relais hoofdverlichting
- Controlelampje mistachterlampen
- Waarschuwingssysteem defecte gloeilamp
- Instrumenten
- Intervalrelais ruitwissers
- Relais brandstofpomp
- Relais knipperlichten
- Schakelaar achterrauitwisser
- Relais elektrische achterrauitverwarming USA
- Regeleenheid herinneringssysteem autogordels USA
- Stuurkolom
  - Verlichting bedieningspaneel
  - Snelheidsmeter
  - Gever snelheidsmeter
  - Sigare-aansteker
  - Claxons

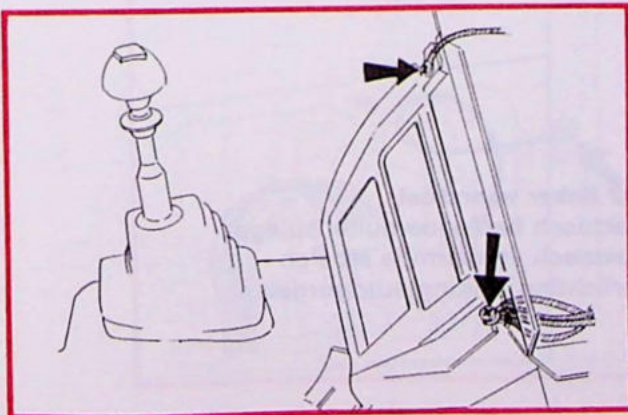

## Steunpoot rechts

- Relais airconditioning
- Relais raammechanismen
- Schakelaar raammechanismen
- Relais overdrive
- Relais centrale vergrendeling
- Kachelaanjager CU-verwarming

142525-H

# Massa-aansluiting



## Tussenschot in de motorruimte

- Massa-aansluiting radio-ontstoring

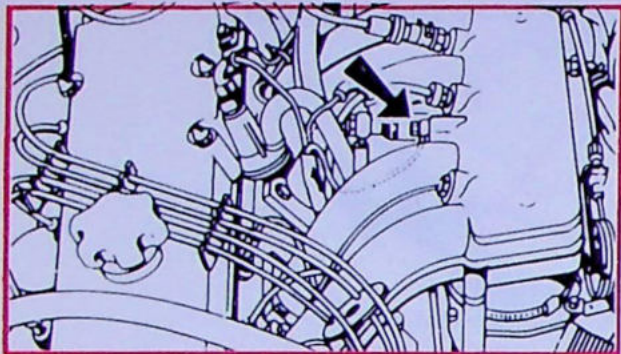

## CI-systeem viercilinder E-motoren

- Hulp-luchtregelaar
- Dempdrukregelaar

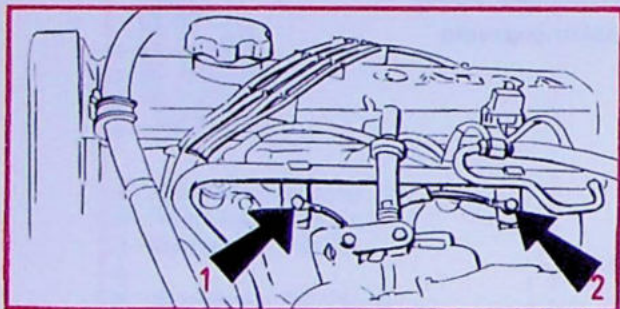

## B 230 F LH-Jetronic 2.4

- 1 Claxonmassa:
  - (214) Regeleenheid aansluiting 5
  - (214) Regeleenheid aansluiting 19 (beugel)
  - (214) Regeleenheid aansluiting 29 (beugel)
  - (211) Regeleenheid EZ-116K aansluiting 20
  - (215) Luchtmassameter
  - (131) Diagnose-aansluiting
- 2 Vermogenmassa (eindtrapmassa):
  - (214) Regeleenheid aansluiting 17
  - (218) Stationaire en vollastschakelaar
  - (162) Verwarming Lambda-sonde
  - (211) Regeleenheid EZ-116K, aansl. 14
  - (216) Eindtrap EZ-116K

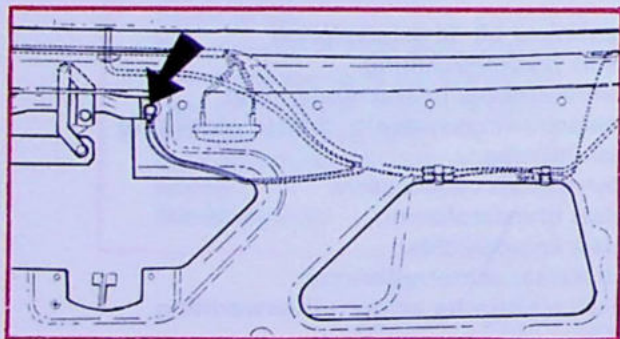

## 5-deurs modellen

- Elektrische achterruietverwarming
- Wissermotor achterruiet
- Extra remlicht

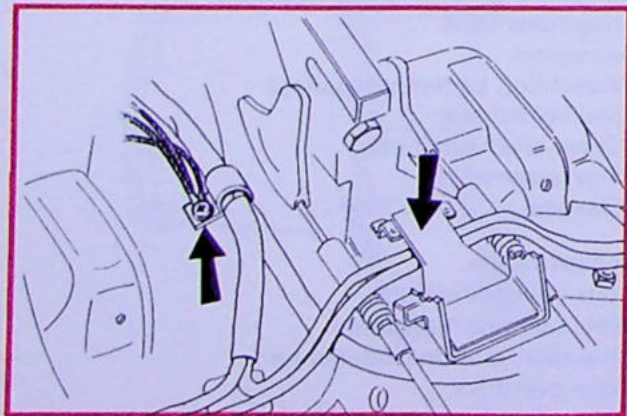

## Onder linker voorstoel

- Elektrisch bediende buitenspiegel
- Elektrisch verwarmde stoelen
- Verlichting sluiting autogordels

# Massa-aansluiting

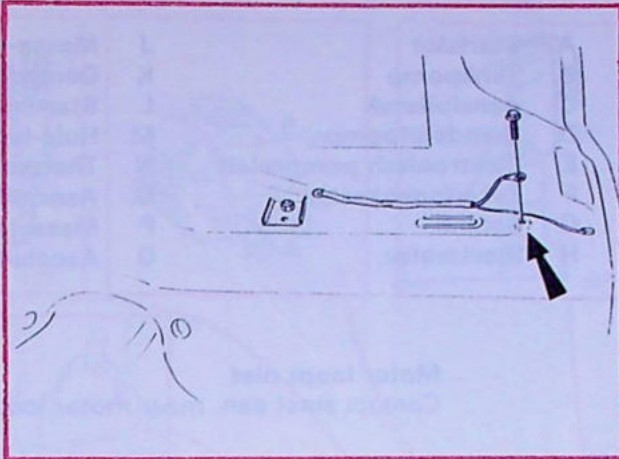

## Onder de achterbank

- Brandstofpomp
- Extra remlicht, 4-deurs modellen
- Motor-bediende antenne, 4-deurs modellen
- Intervalrelais achterrautwisser

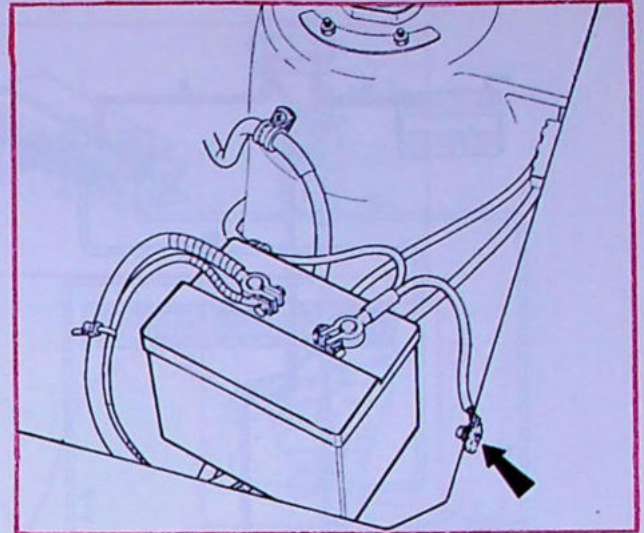

## Linker wielkuip

- Accu
- Ontstekingsysteem TZ-28H of ABS-remsysteem

## Massa-aansluitingen in de bagageruimte

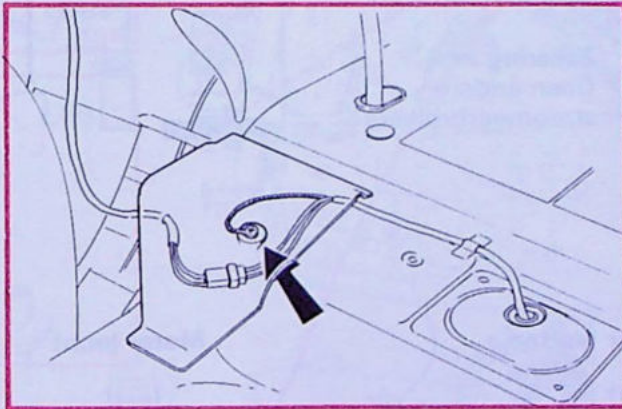

Tankpomp 4-deurs modellen

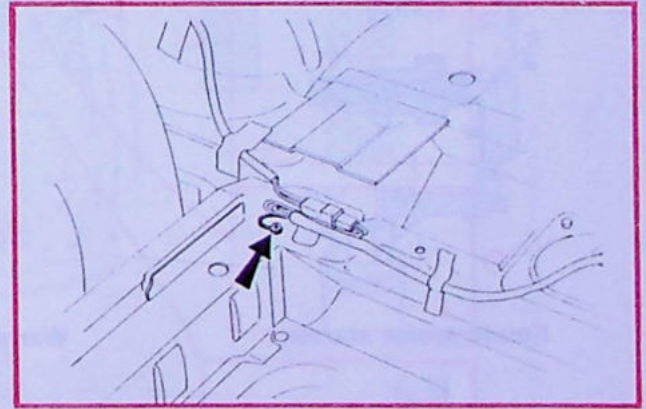

Tankpomp 5-deurs modellen

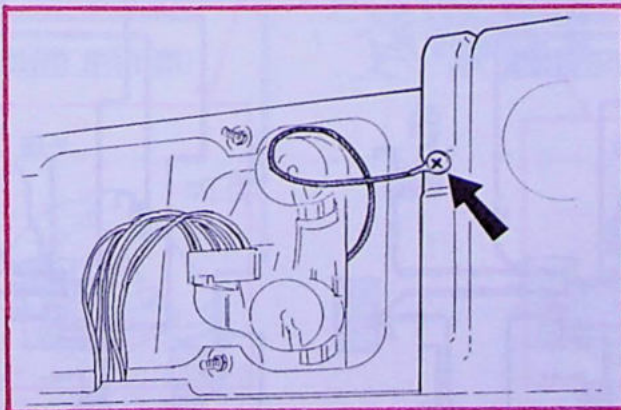

Achterlicht 4-deurs modellen

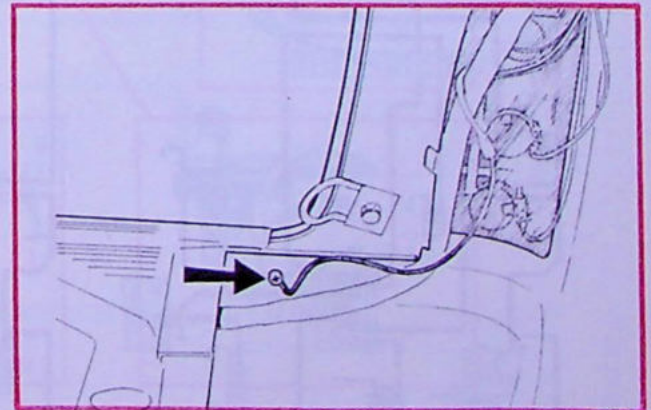

Achterlicht 5-deurs modellen

# Brandstofinspuiting CI-systeem

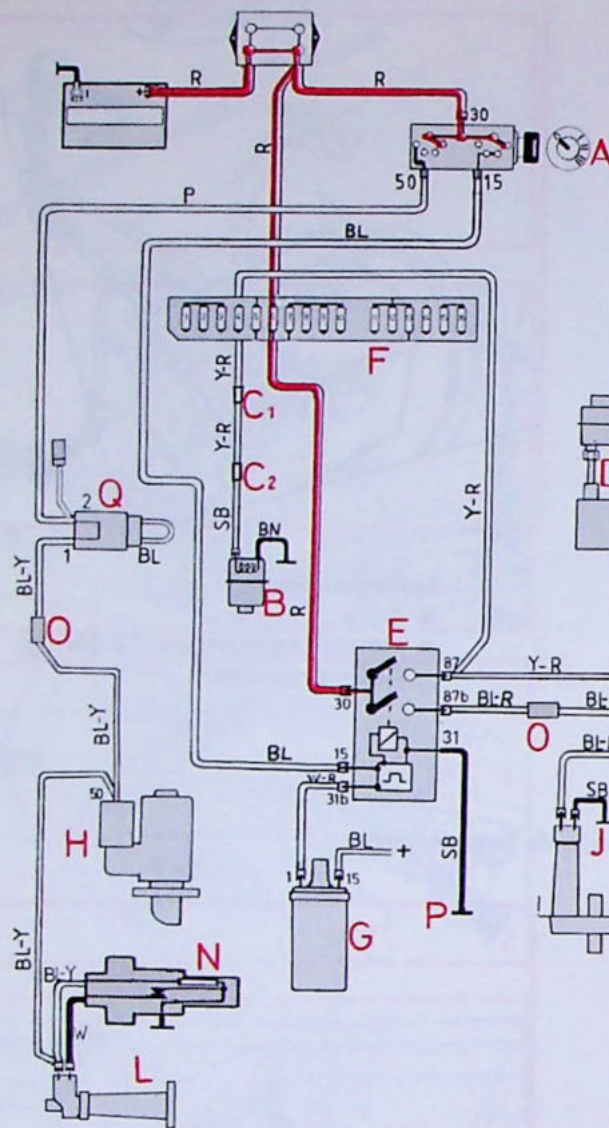

- |   |                         |   |                    |
|---|-------------------------|---|--------------------|
| A | Startslot               | J | Massa-aansluiting  |
| B | Tankpomp                | K | Dempdrukregelaar   |
| C | Aansluitstuk            | L | Startinjector      |
| D | Brandstofpomp           | M | Hulp-luchtregelaar |
| E | Elektronisch pomprelais | N | Thermo-tijdgever   |
| F | Zekeringenkastje        | O | Aansluitstuk       |
| G | Bobine                  | P | Massa-aansluiting  |
| H | Startmotor              | Q | Aansluitstuk       |

Motor loopt niet  
Contact staat aan, maar motor loopt niet.

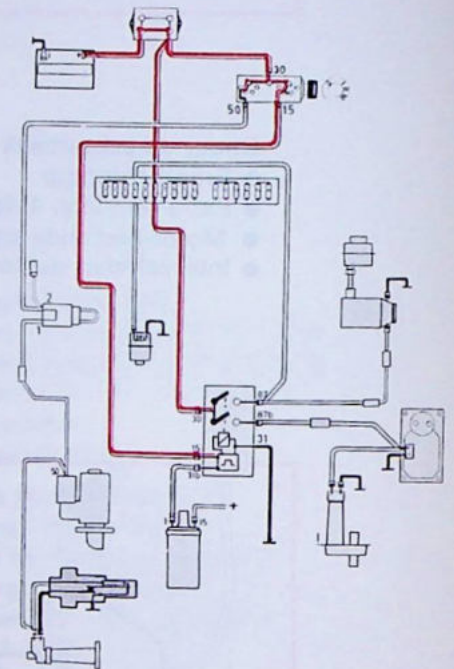

Zekering nr 4  
Geen andere  
stroomverbruikers

Zekering nr 6  
Geen andere  
stroomverbruikers

Koude motor starten

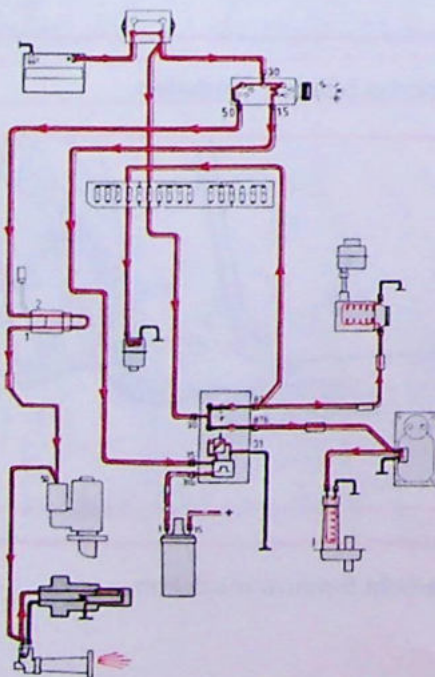

Warme motor starten

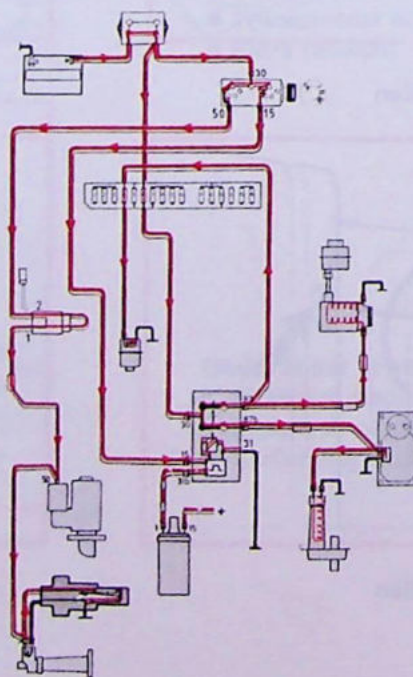

Motor loopt

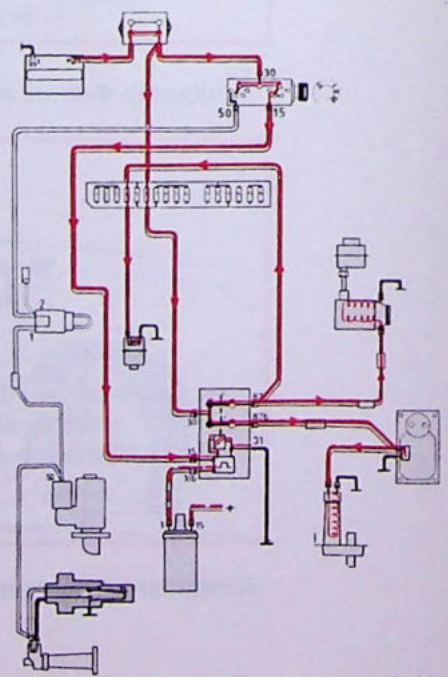

# Brandstofinspuiting CI-systeem

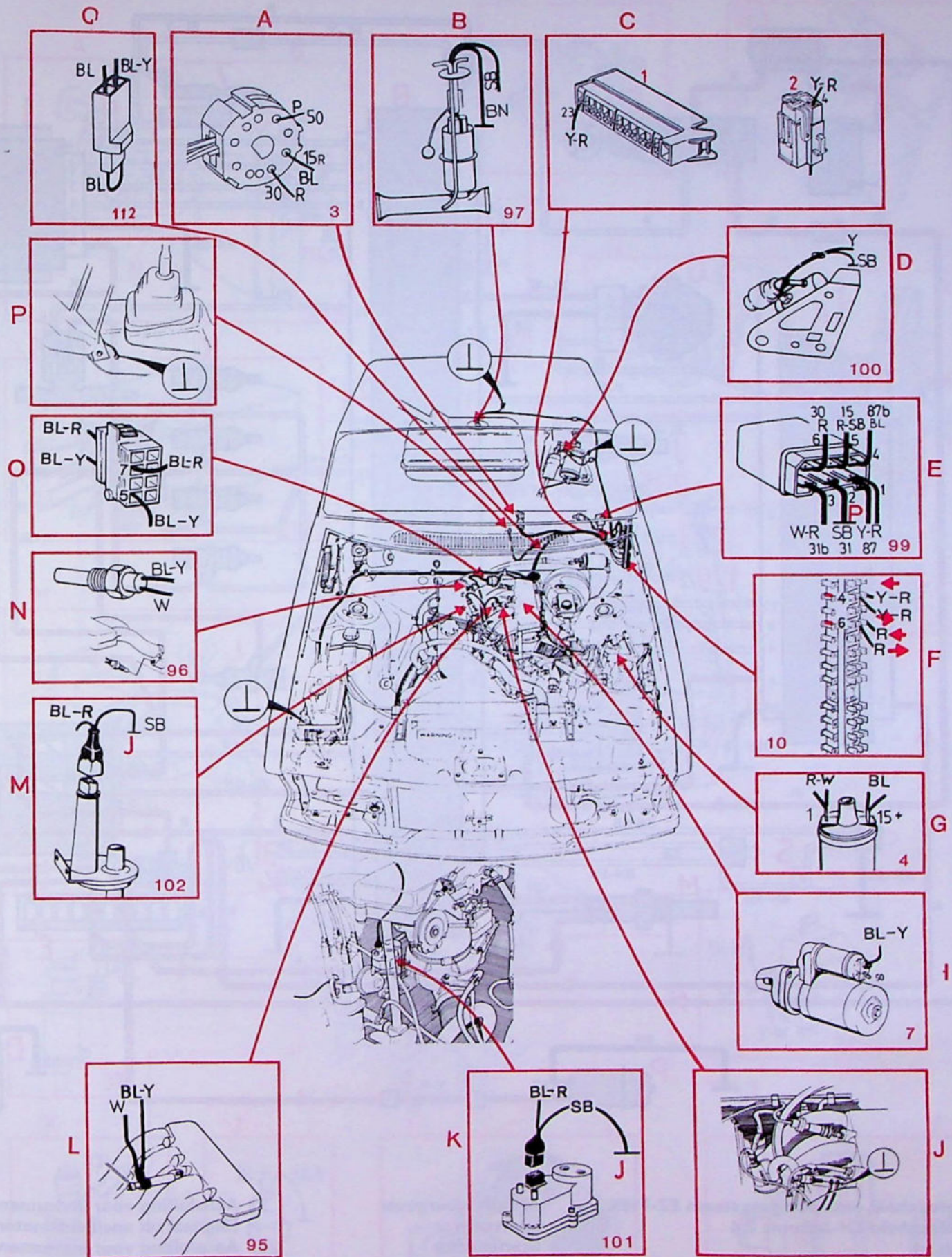

142527-H

# Brandstofinspuiting LH-Jetronic 2.4

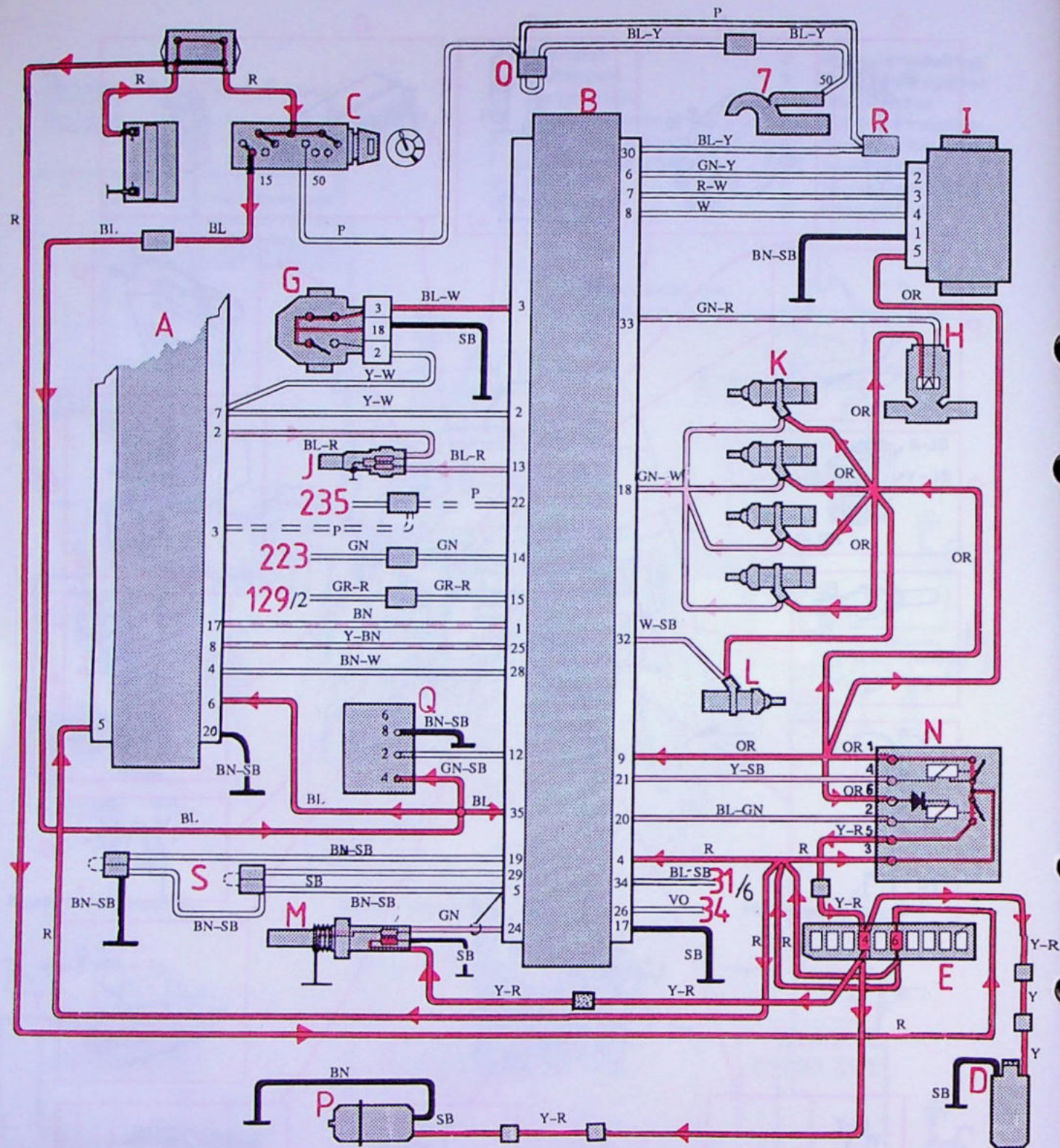

- |   |  |   |                   |     |   |
|---|--|---|-------------------|-----|---|
| A | Regeleenheid ontstekingsysteem EZ-116K | J | Temperatuurgever  | 31  | Aansluiting voor instrument (Signaal uit snelheidsmeter)                |
| B | Regeleenheid LH-Jetronic 2.4           | K | Injectoren        | 32  | Aansluiting voor instrument (Motordiagnoselampje)                       |
| C | Startslot                              | L | Startinjector     | 34  | Aansluiting voor instrument (naar controlelampje schakelstandindicator) |
| D | Brandstofpomp                          | M | Lambda-sonde      | 129 | Relais AC   |
| E | Zekeringenkastje                       | N | Hoofdrelais       | 223 | Drukregelaar droger AC  |
| F | Zwevende zekering                      | O | Aansluitstuk      |     |   |
| G | Smookklepschakelaar                    | P | Tankpomp          |     |   |
| H | Luchtklep CIS                          | Q | Diagnose-eenheid  |     |   |
| I | Luchtmassameter                        | R | Stroomaansluiting |     |   |

# Brandstofinspuiting LH-Jetronic 2.4

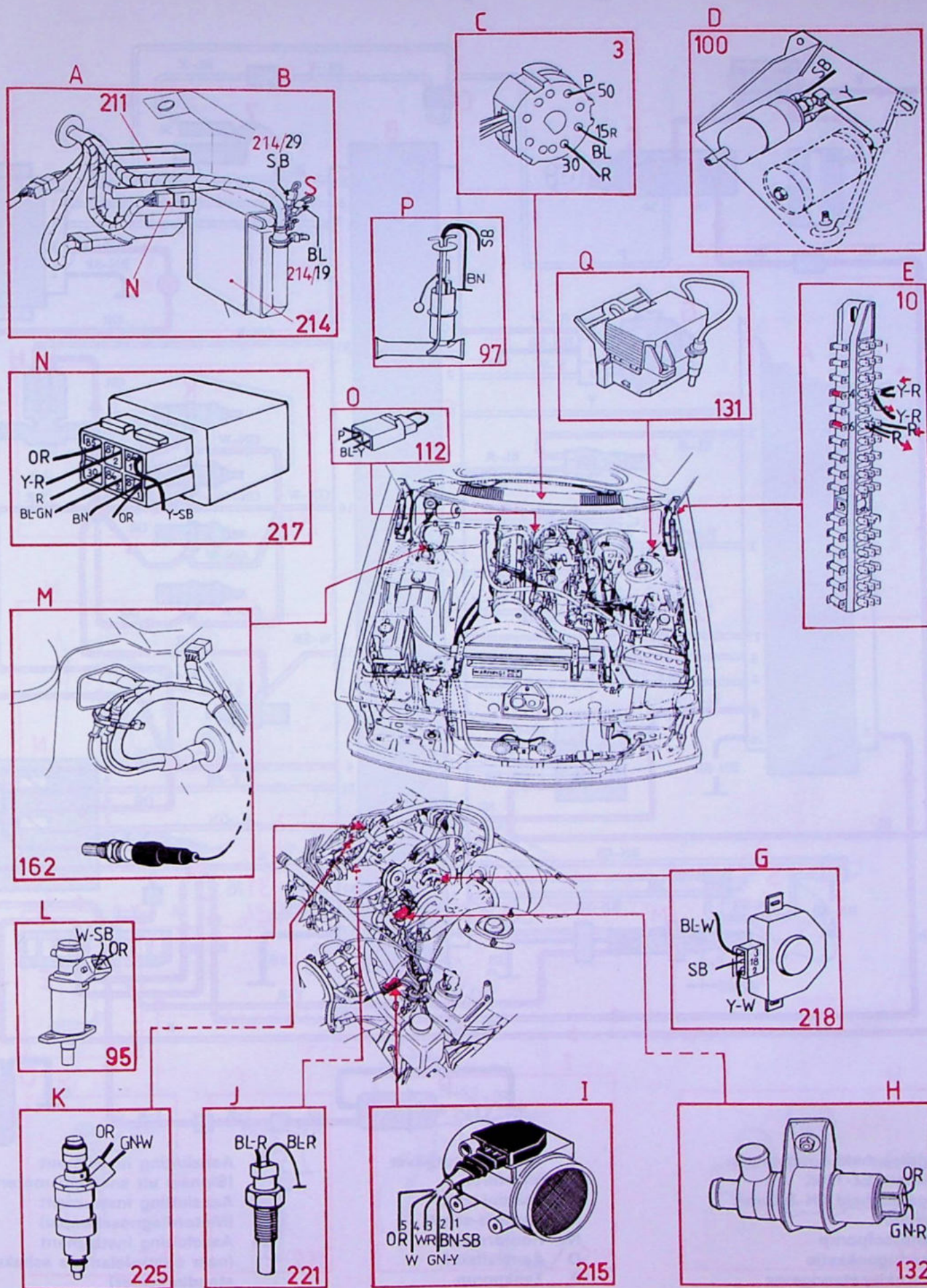

# Brandstofinspuiting LH-Jetronic 3.1

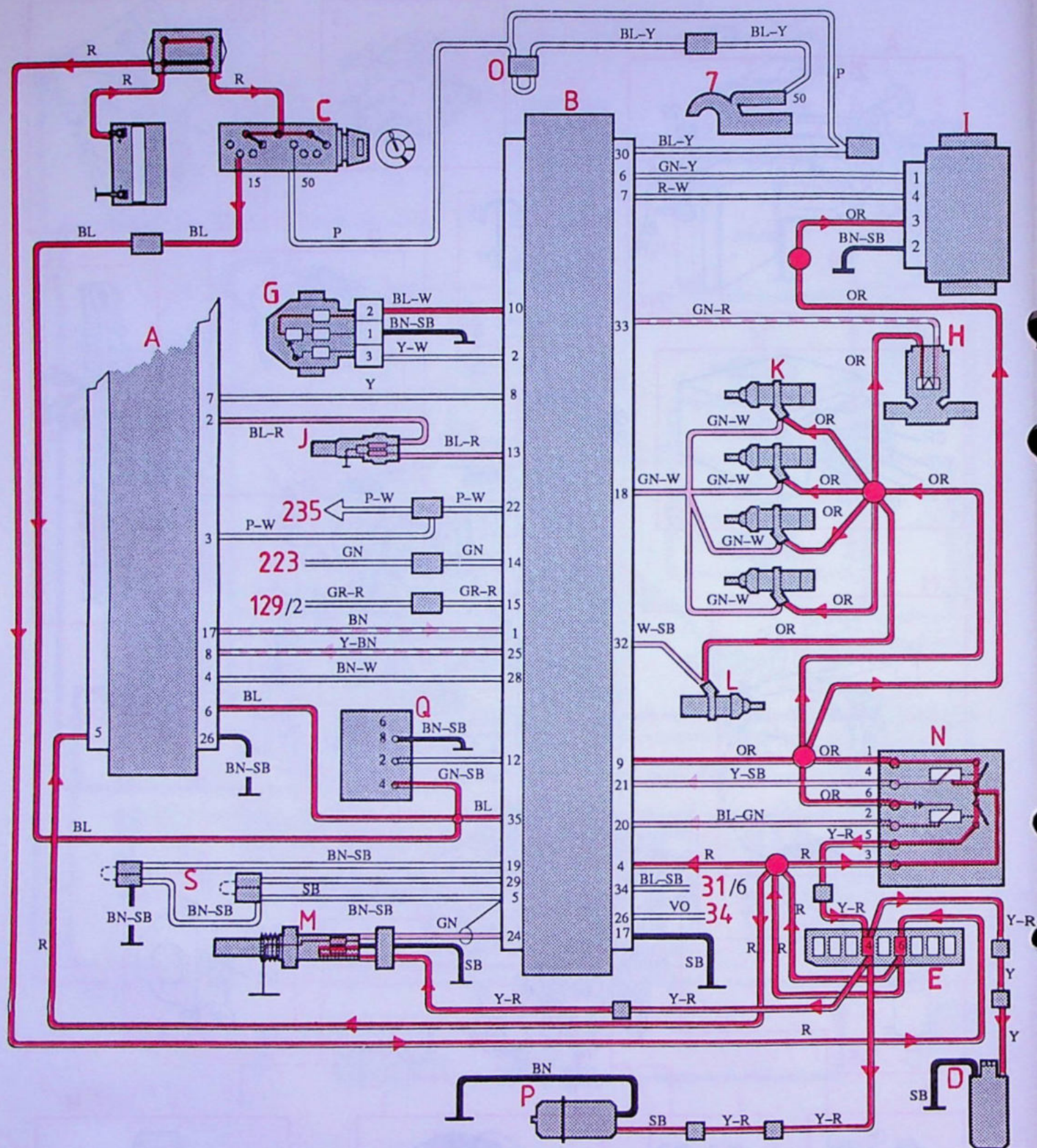

- A Regeleenheid ontstekings-systeem EZ-116K
- B Regeleenheid LH-Jetronic
- C Startslot
- D Brandstofpomp
- E Zekeringenkastje
- G Smoorklepstandgever
- H Luchtklep CIS
- I Luchtmassameter

- J Temperatuurgever
- K Injectoren
- L Startinjector
- M Lambda-sonde
- N Hoofdrelijs
- O Aansluitstuk
- P Tankpomp
- Q Diagnose-eenheid
- R Stroomaansluiting

- 31 Aansluiting instrument (Signaal uit snelheidsmeter)
- 32 Aansluiting instrument (Motordiagnoselampje)
- 34 Aansluiting instrument (naar controlelampje schakelstandindicator)
- 129 Relais voor AC
- 223 Drukvoeler droger AC



# Stroomtoevoer

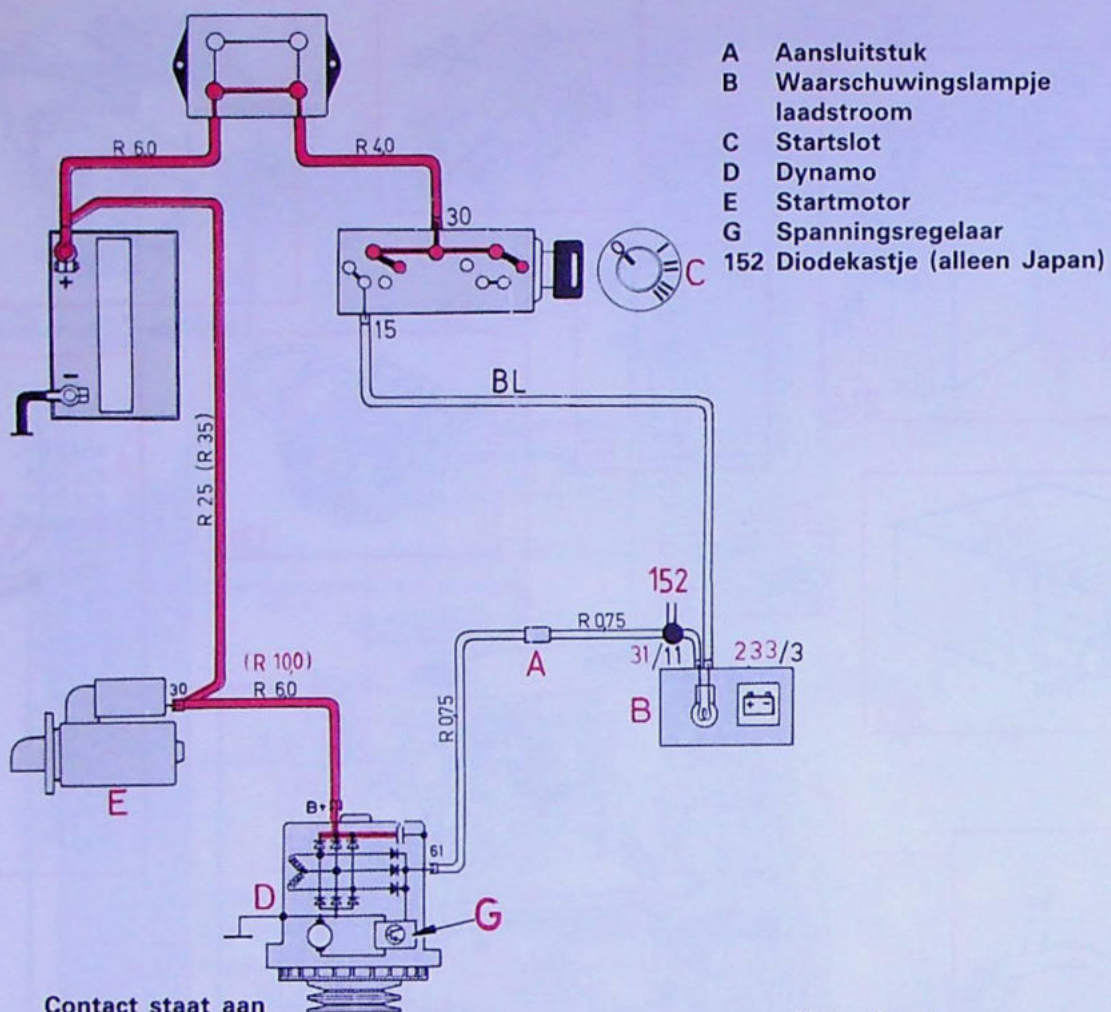

Contact staat aan  
 Motor loopt niet

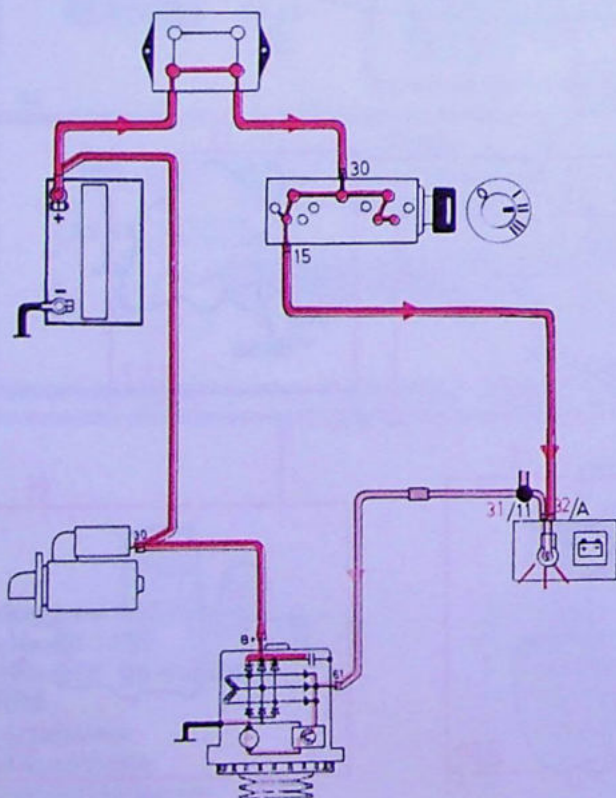

Motor loopt  
 Dynamo laadt bij

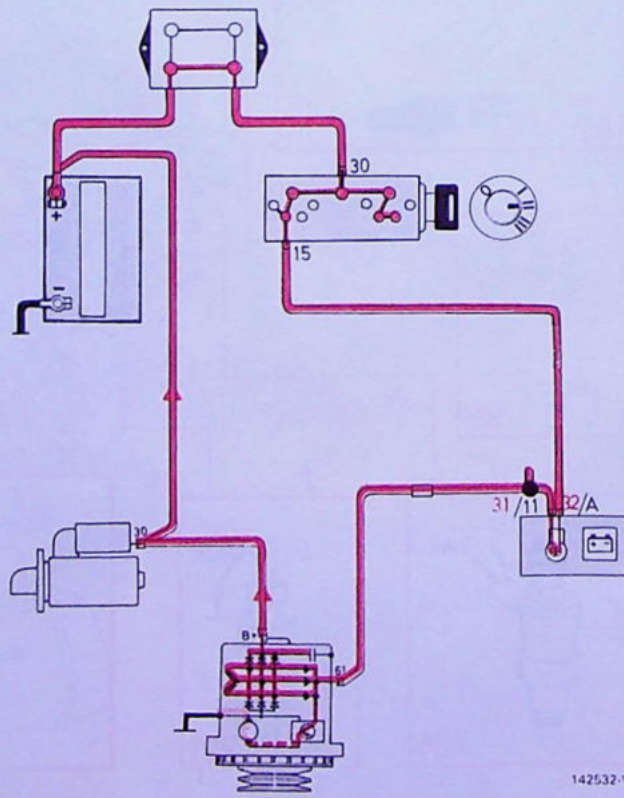

142532-V

# Stroomtoevoer

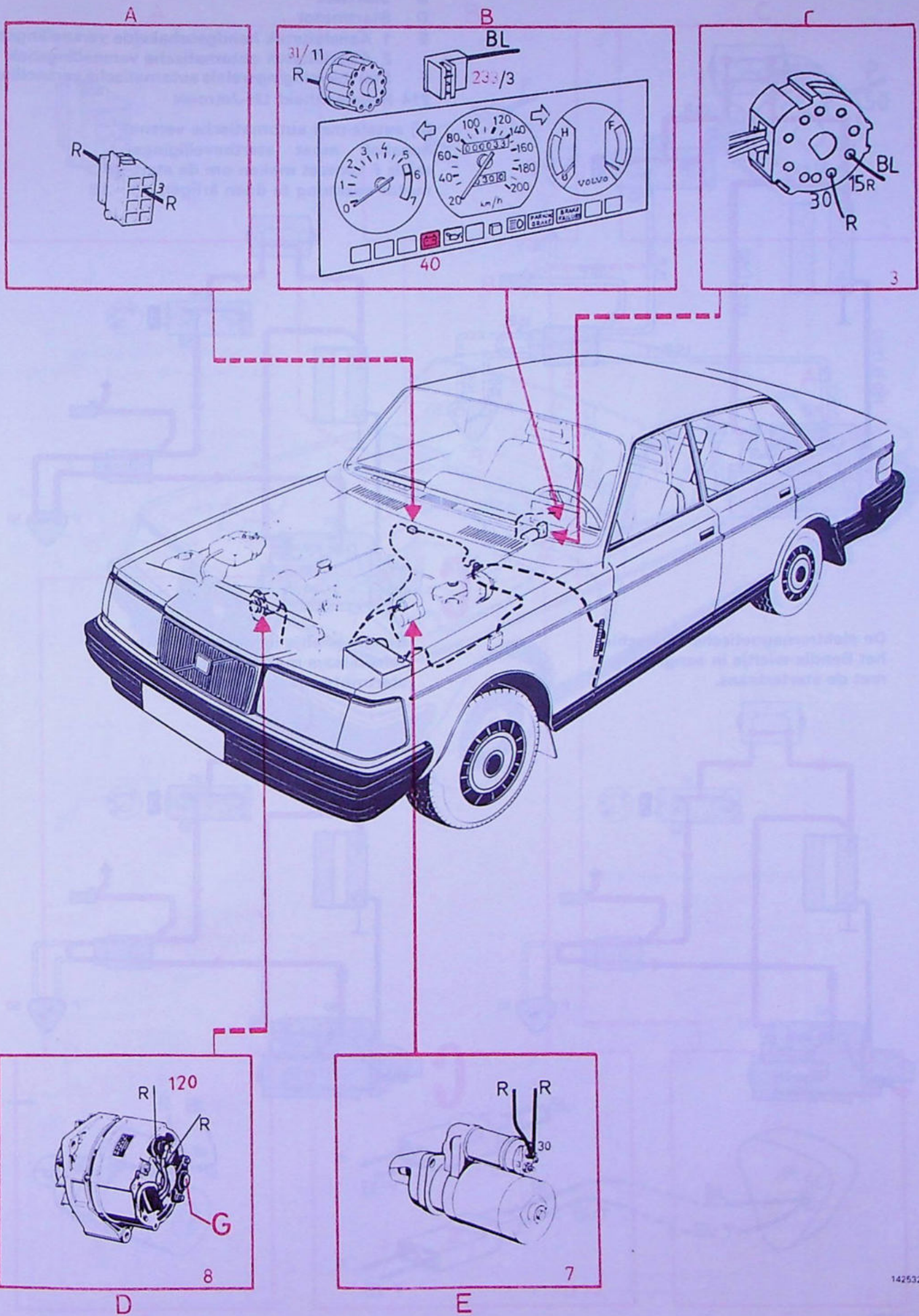

142532-H



# Startcircuit

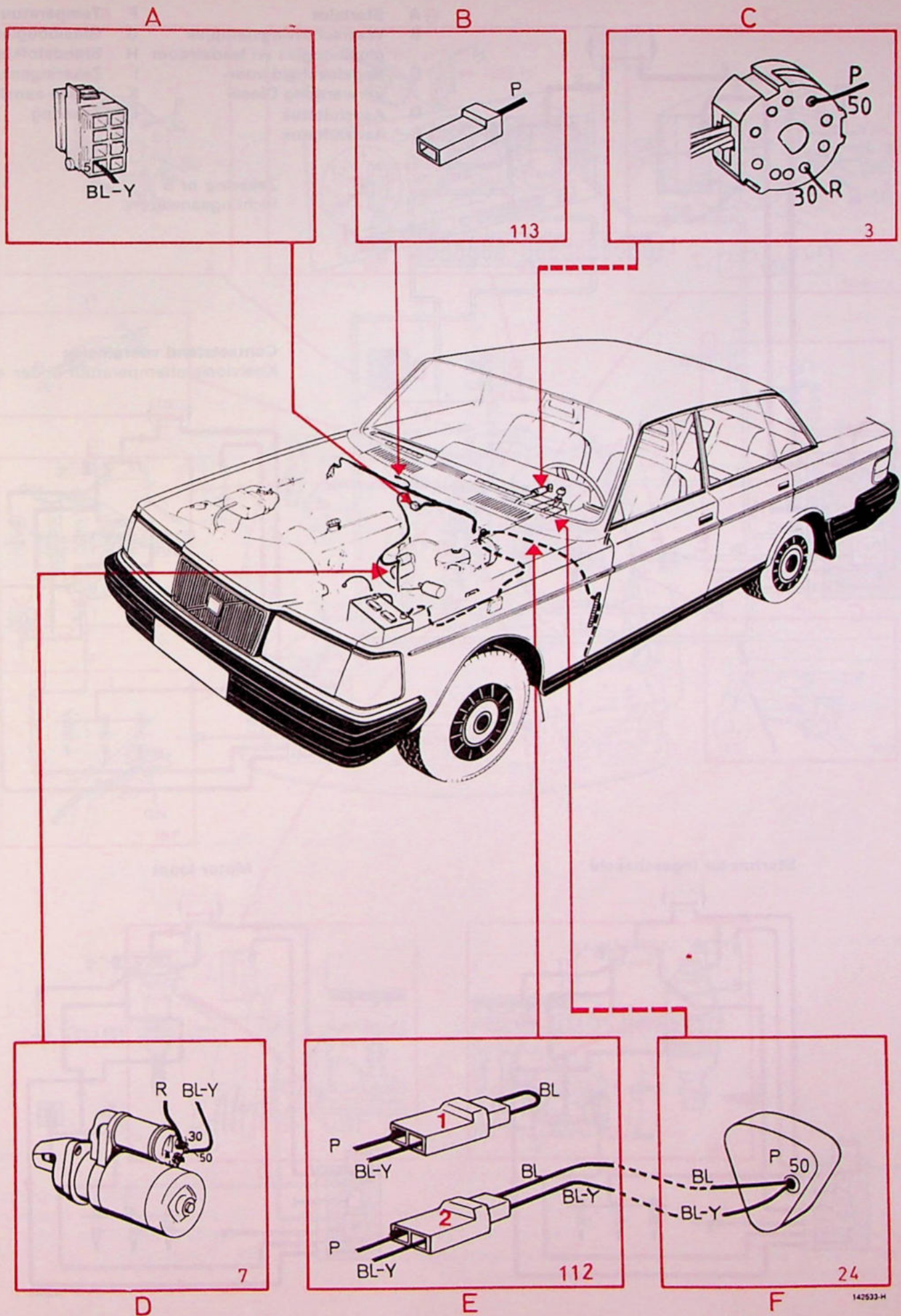

142533-H

# Voorverwarming (gloeibougies) 240 Diesel

- |   |   |   |                     |
|---|---|---|---------------------|
| A | Startslot   | F | Temperatuurregelaar |
| B | Waarschuwinglampjes<br>gloeibougies en laadstroom | G | Gloeibougies        |
| C | Regeleenheid voor-<br>verwarming Diesel           | H | Brandstofklep       |
| D | Aansluitstuk                                      | I | Zekeringenkastje    |
| E | Aansluitstuk                                      | K | Massa-aansluiting   |
|   |   | L | Zekering            |

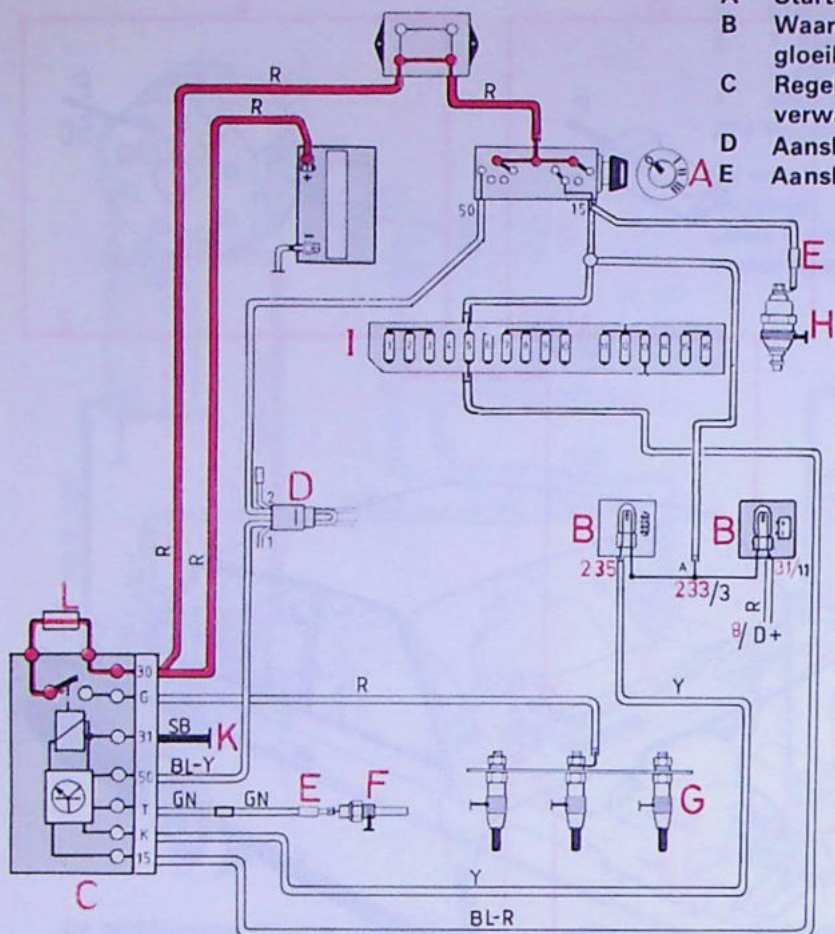

Zekering nr 5  
Richtingaanwijzers

Contactstand voorgloeien  
Koelvloeistoftemperatuur onder +50°C

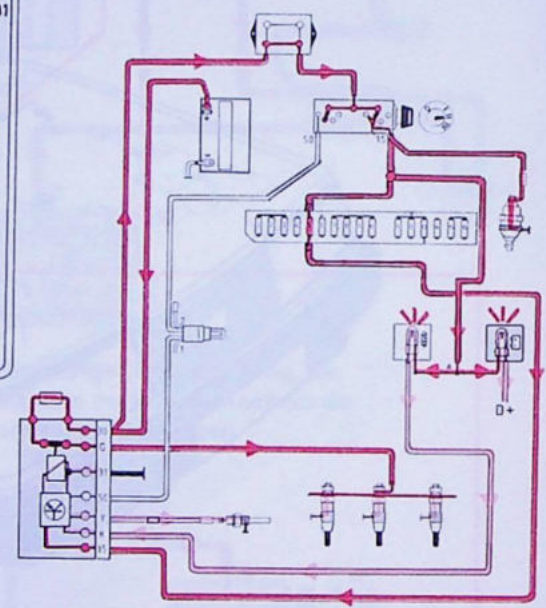

Startmotor ingeschakeld

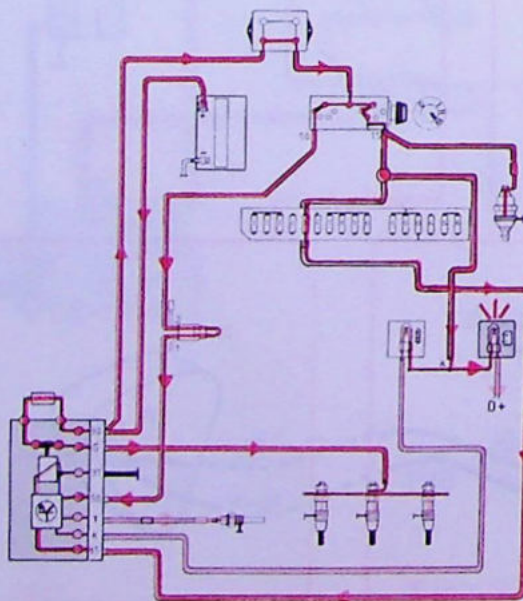

Motor loopt

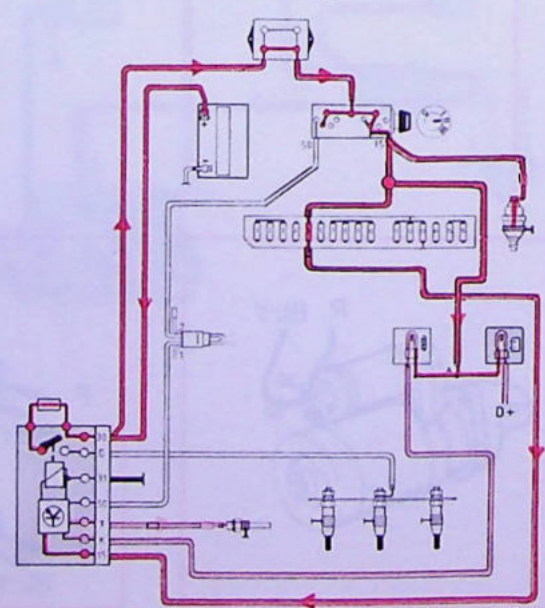

142534-V

# Voorverwarming (gloeibougies) 240 Diesel

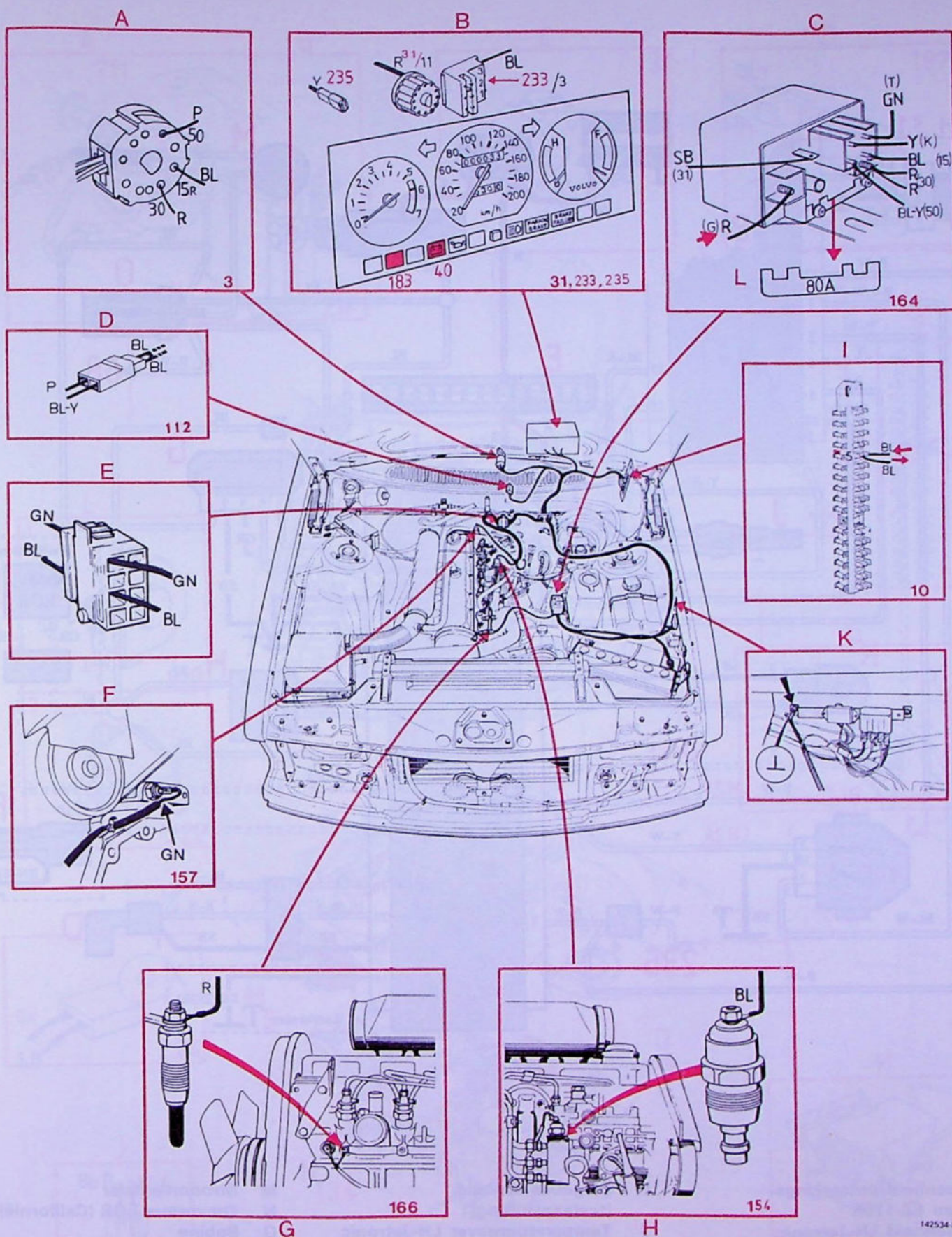

142534 H

# Ontstekingsysteem EZ-116K

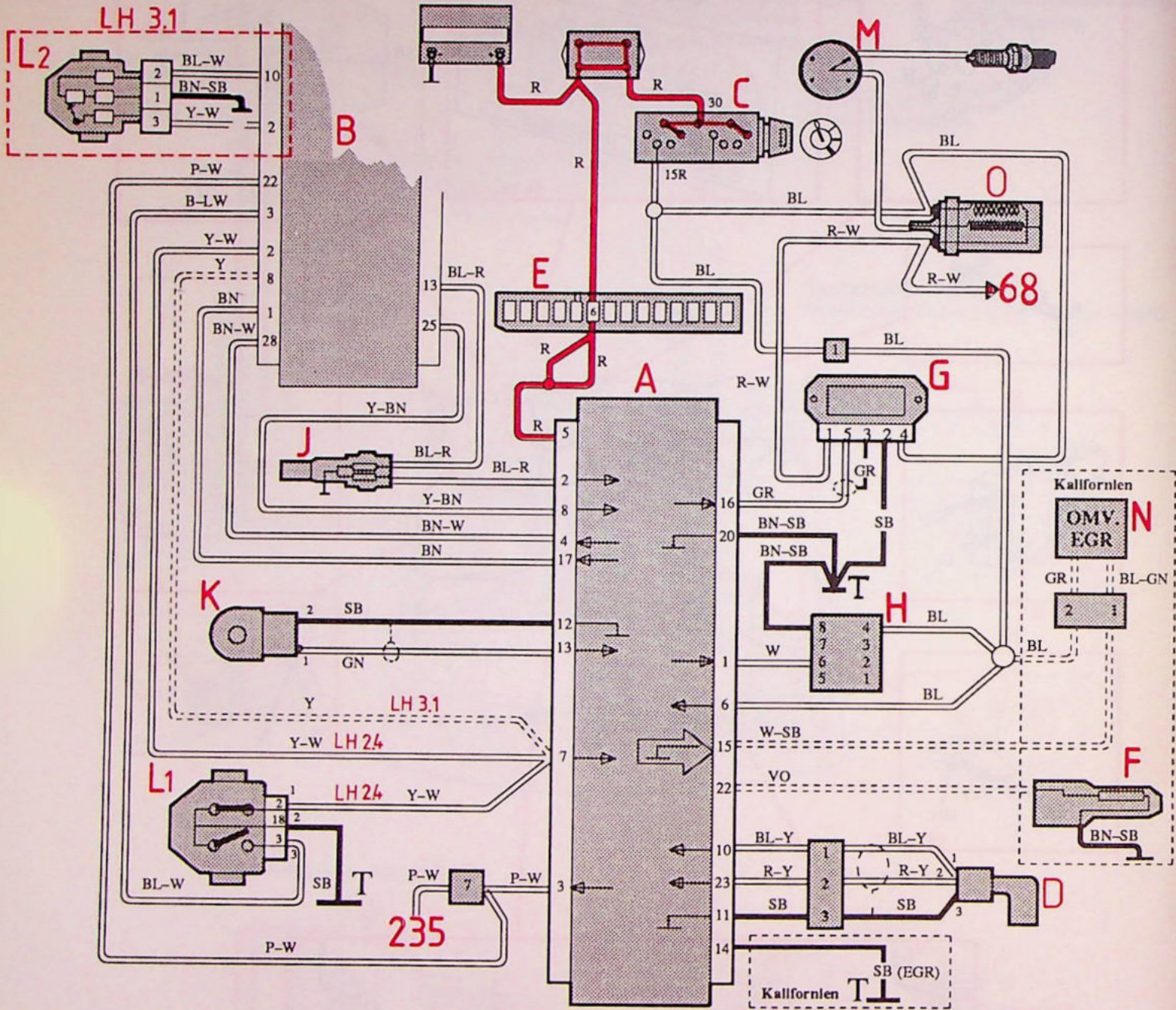

- |   |  |    |                                       |     |   |
|---|--|----|---------------------------------------|-----|---|
| A | Regeleenheid ontstekings-systeem EZ-116K | H  | Diagnose-eenheid (testaansluiting)    | M   | Stroomverdeler                                    |
| B | Regeleenheid LH-Jetronic                 | J  | Temperatuurgever LH-Jetronic          | N   | Omvormer EGR (Californië)                         |
| C | Startslot                                | K  | Pingelvoeler                          | O   | Bobine  |
| D | Impulsgever                              | L1 | Smookkleschakelaar (LH-Jetronic 2.4)  | T   | Massapunt inlaatspruitstuk                        |
| E | Zekeringenkastje                         | L2 | Smookklepstandgerer (LH-Jetronic 3.1) | 235 | Aansluiting voor instrument (Motordiagnoselampje) |
| F | Temperatuurgever EGR                     |    |                                       | 68  | Toerenteller                                      |
| G | Eindtrap ontstekingsysteem               |    |                                       |     |   |

# Ontstekingsysteem EZ-116K

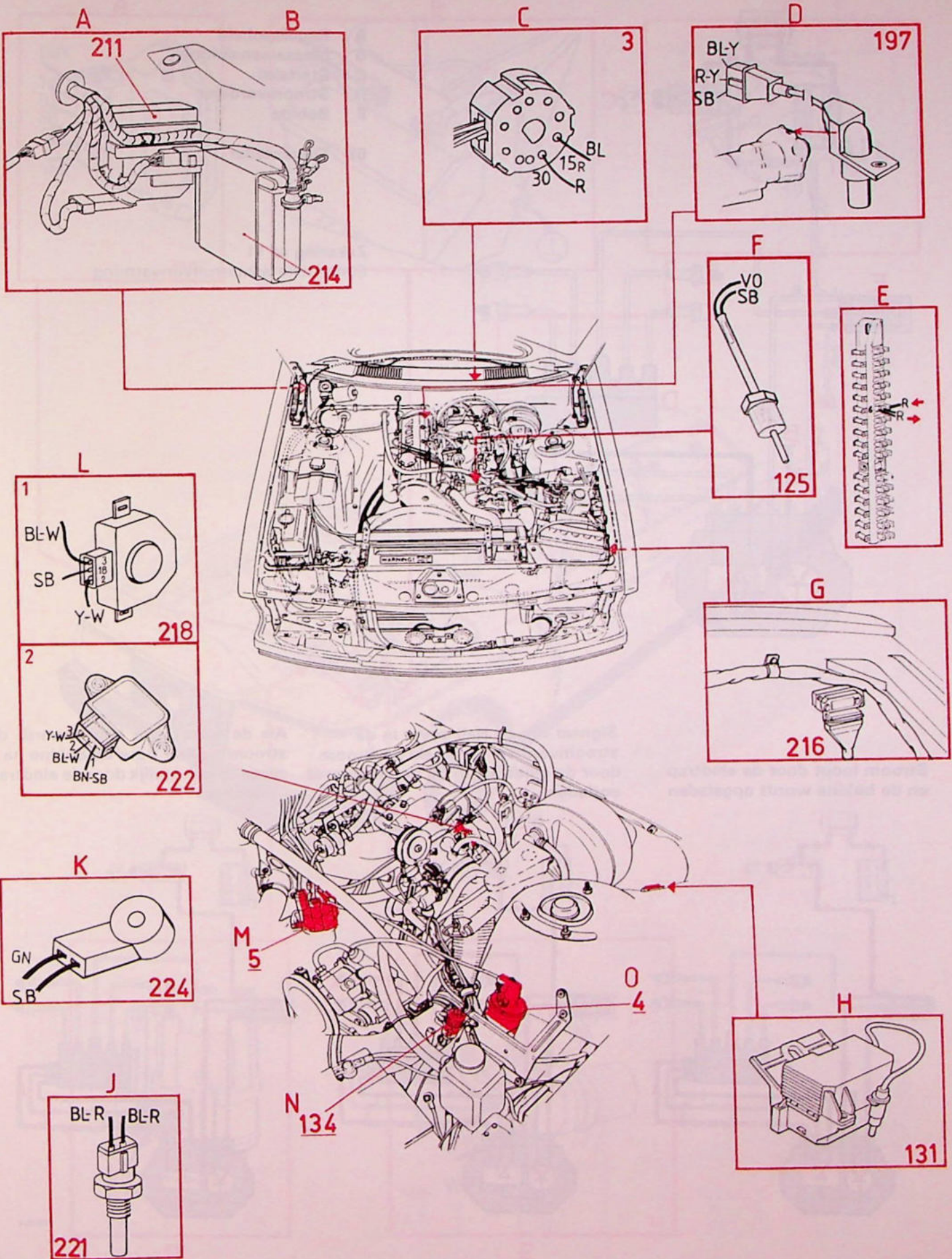

# Ontstekingsysteem TZ-28H

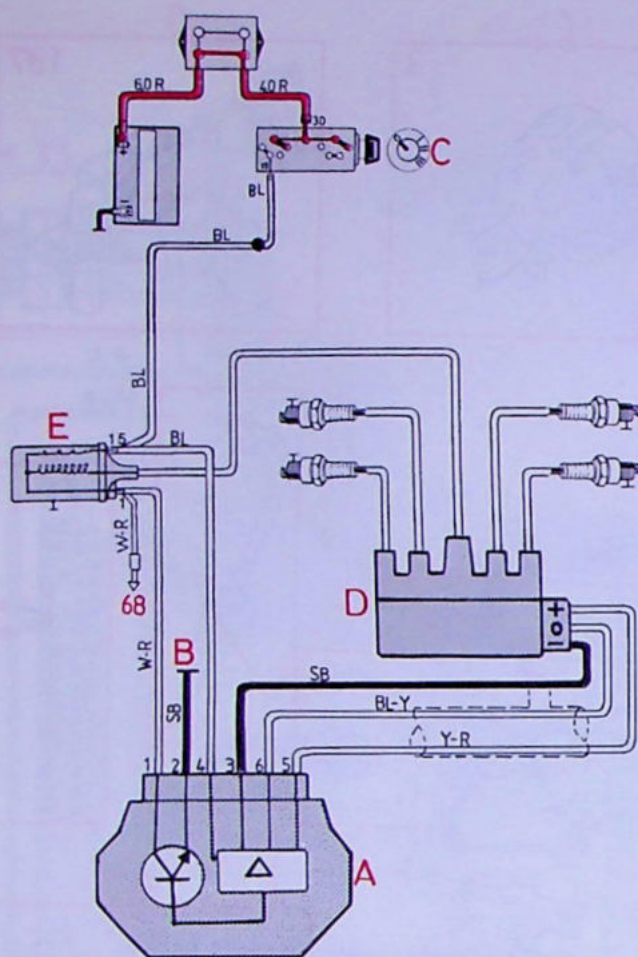

- A Regeleenheid
- B Massa-aansluiting
- C Startslot
- D Stroomverdeler
- E Bobine

68 Toerenteller

Zekering nr 11  
Elektrische achterrautverwarming

Stroom loopt door de eindtrap en de bobine wordt opgeladen

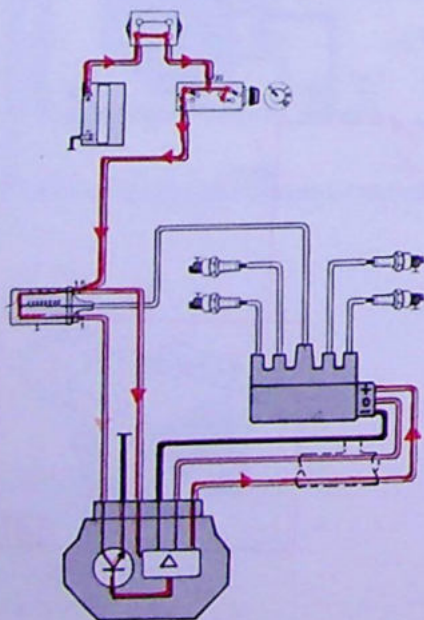

Signaal van de Hall-gever in de stroomverdeler verbreekt de stroom door de eindtrap en de bobine wordt ontladen.

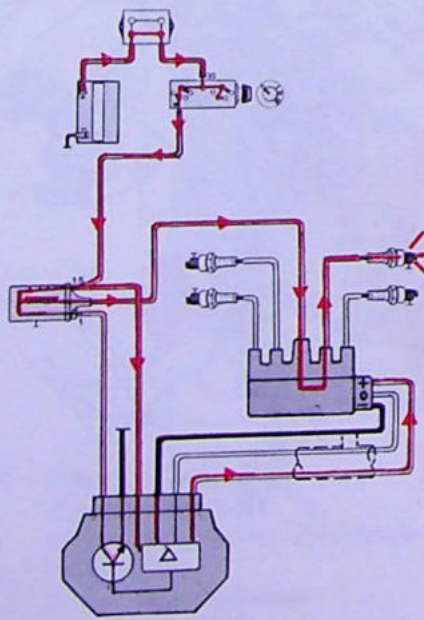

Als de motor niet loopt, wordt de stroomtoevoer door de bobine na 1 seconde geleidelijk door de eindtrap verbroken.

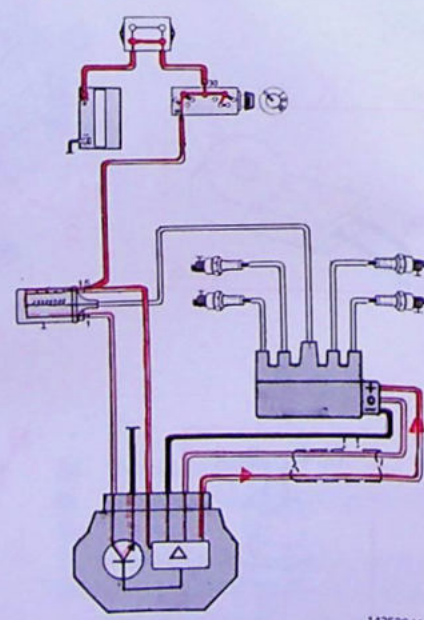

142536-V

# Ontstekingsysteem TZ-28H

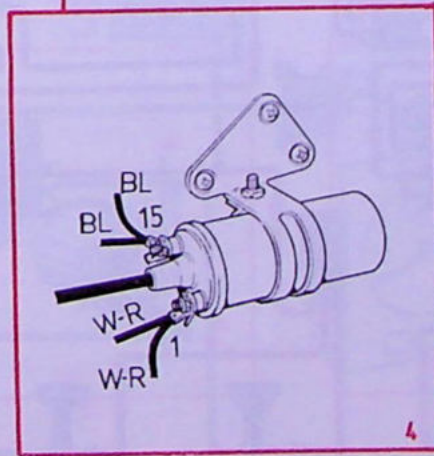
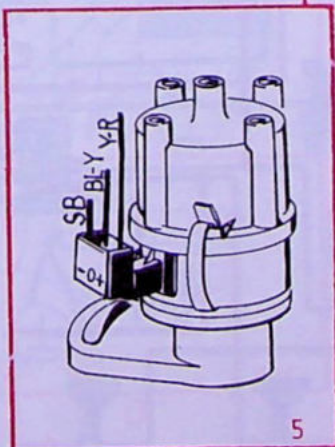
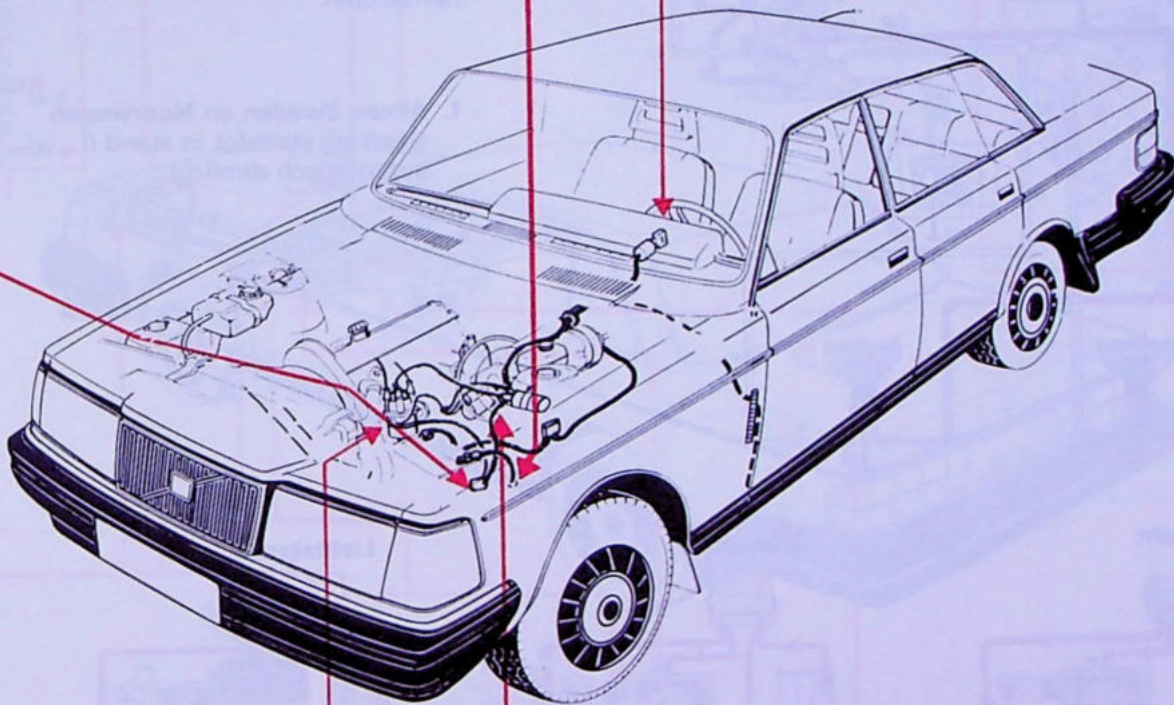
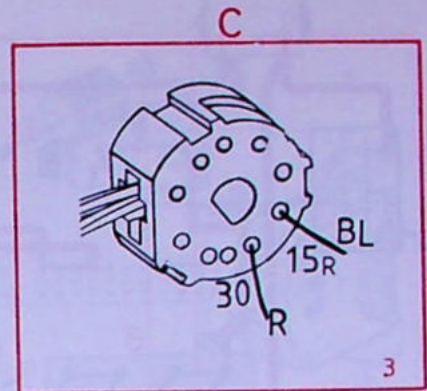
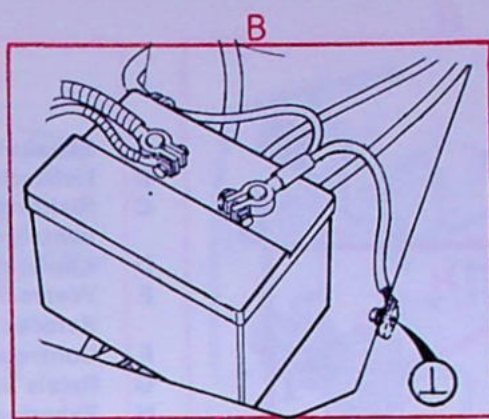
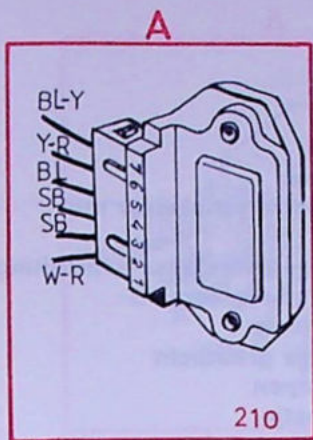

# Groot- en dimlicht

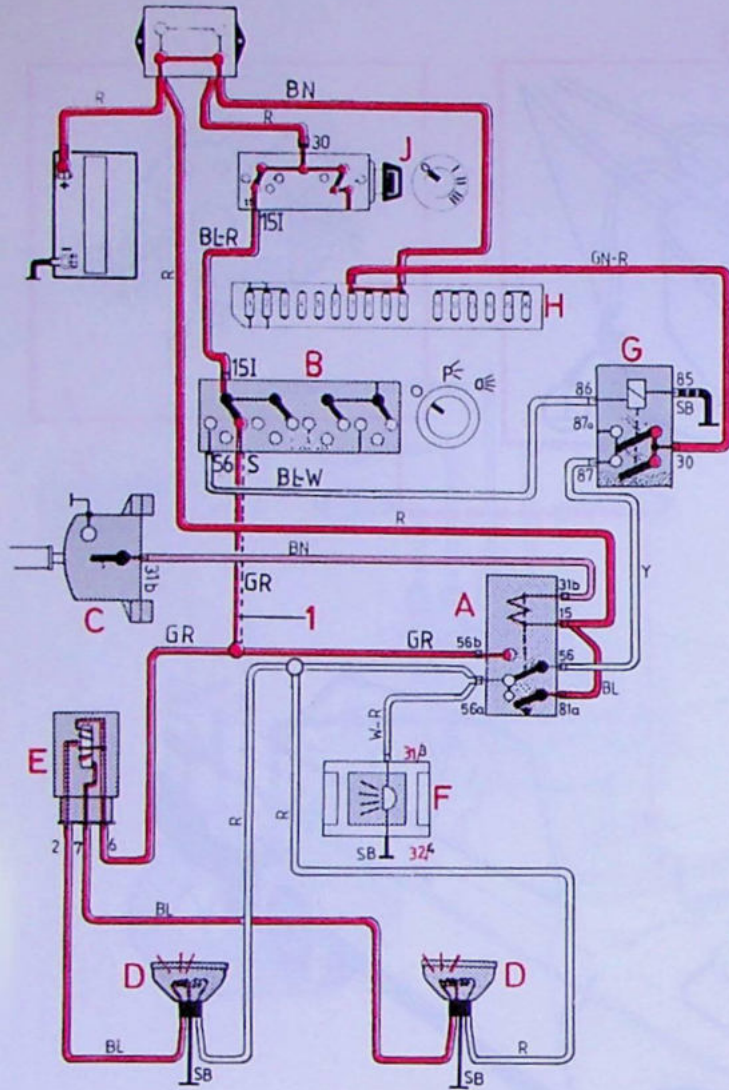

- A Schakelrelais
- B Lichtschakelaar
- C Richtingaanwijzerschakelaar met lichtsignaal
- D Koplampen en massa-aansluitingen
- E Waarschuwingssysteem defecte gloeilamp
- F Controlelampje grootlicht
- G Relais koplampen
- H Zekeringenkastje
- J Startslot

Zekering nr 7  
Remlichten

1. Alleen Zweden en Noorwegen  
Geeft bij startslot in stand II  
automatisch dimlicht.

Grootlicht

Dimlicht

Lichtsignaal

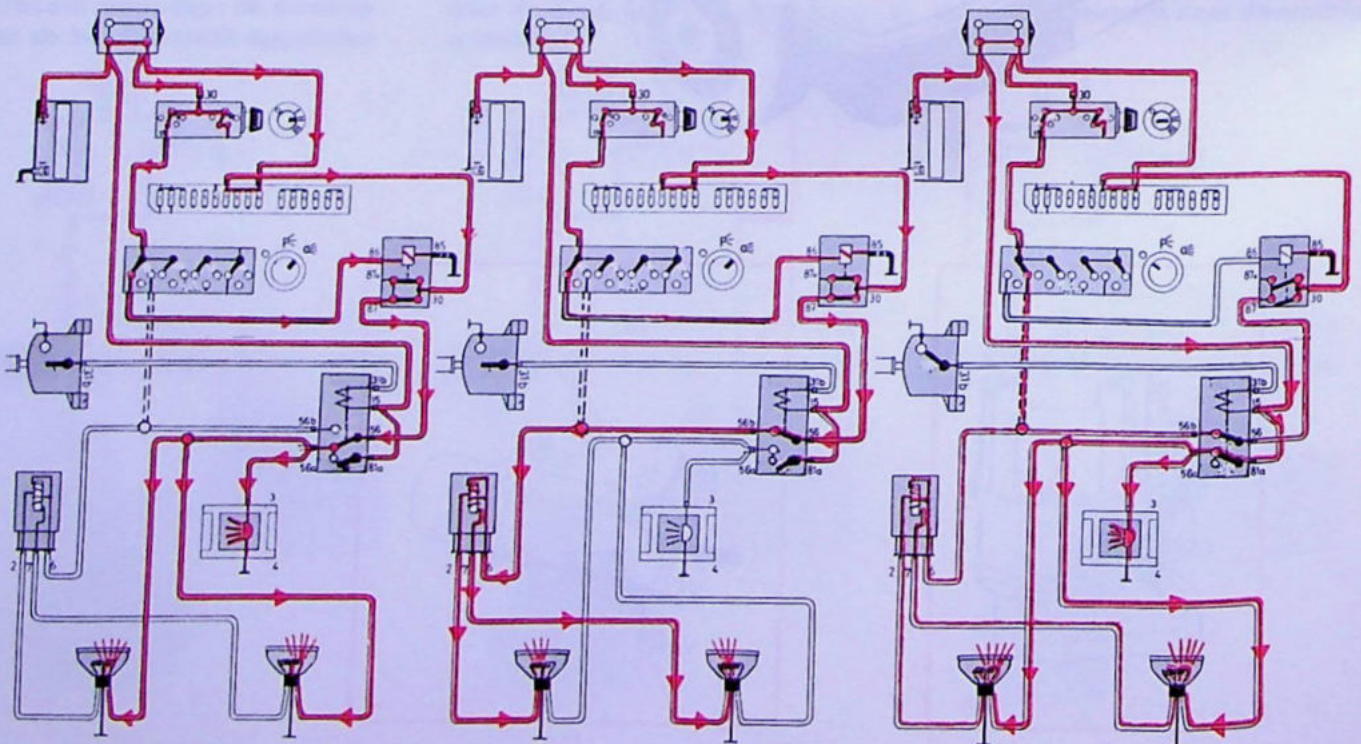

# Groot- en dimlicht

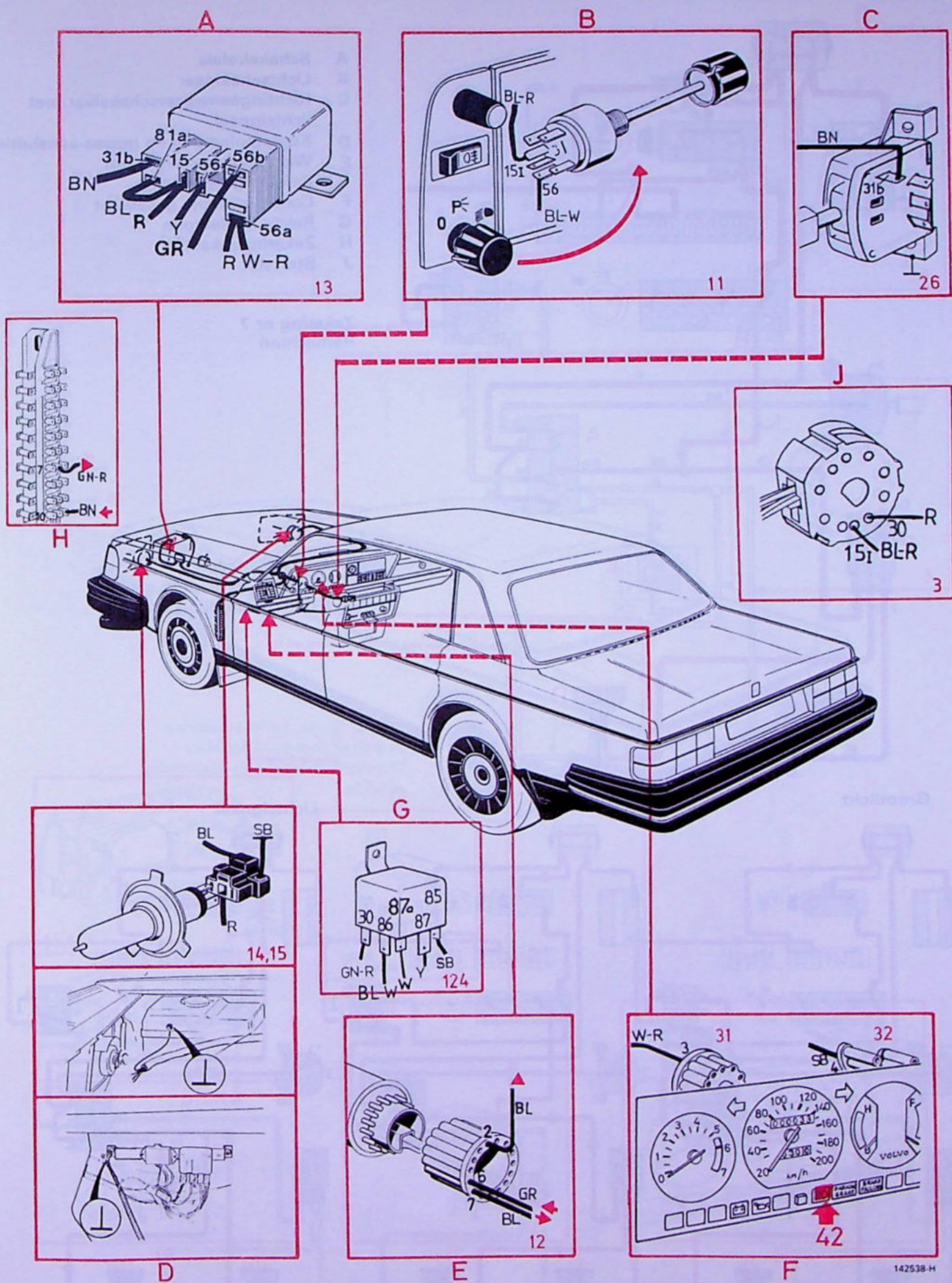

142538-H

# Groot- en dimlicht USA/Canada

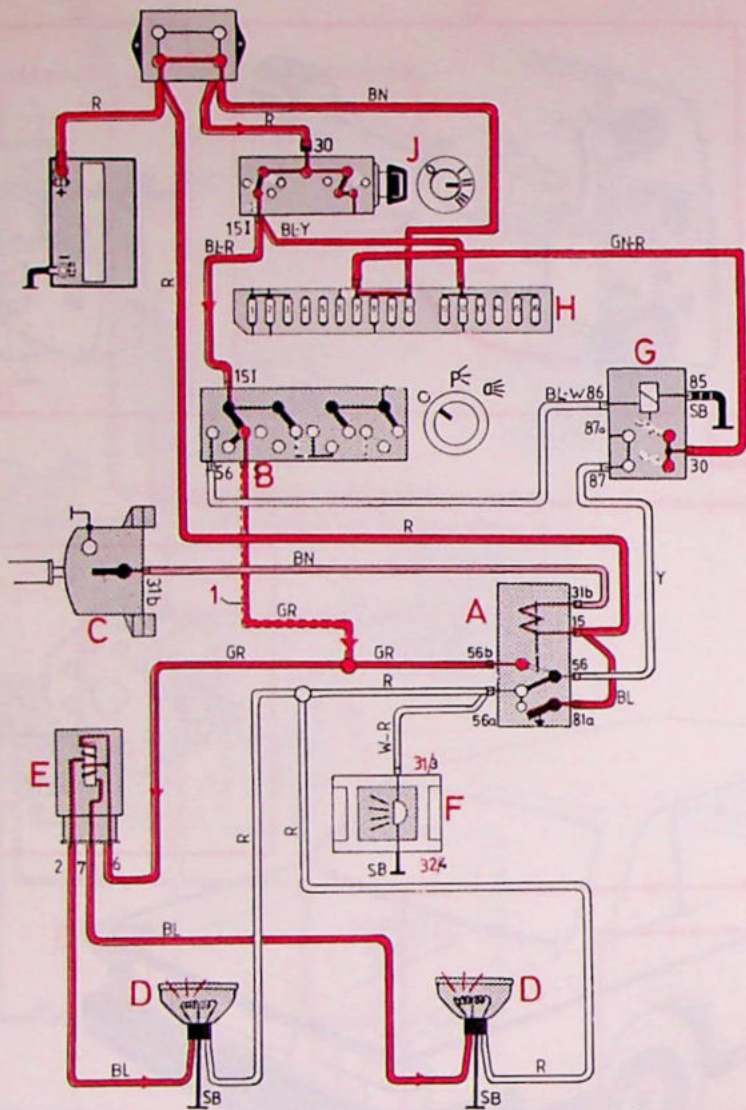

- A Schakelrelais
- B Lichtschakelaar
- C Richtingaanwijzerschakelaar met lichtsignaal
- D Koplampen en massa-aansluitingen
- E Waarschuwingssysteem defecte gloeilamp
- F Controlelampje grootlicht
- G Relais koplampen
- H Zekeringenkastje
- J Startslot

Zekering nr 7  
Remlichten

1. Alleen Canada  
Geeft bij startslot in stand II automatisch dimlicht.

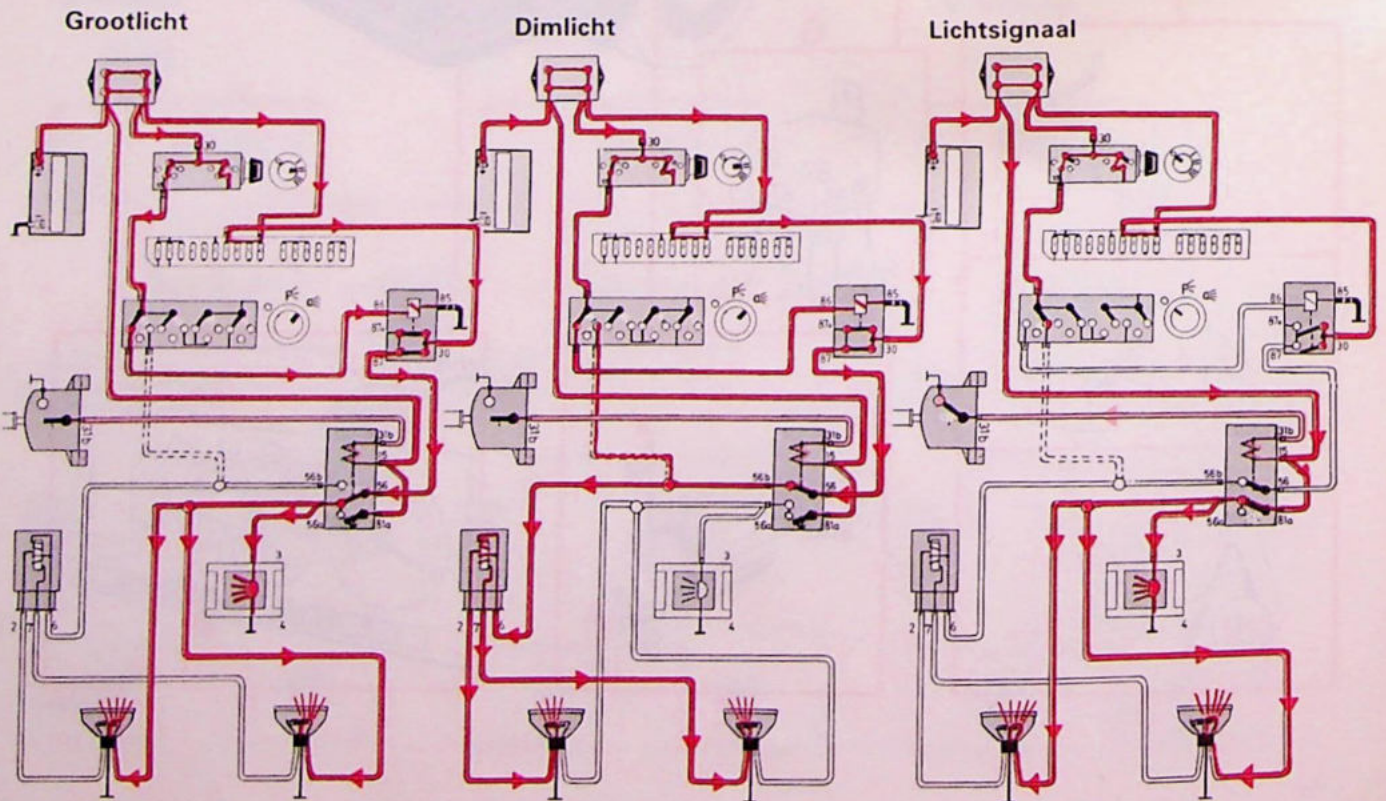

# Groot- en dimlicht USA/Canada

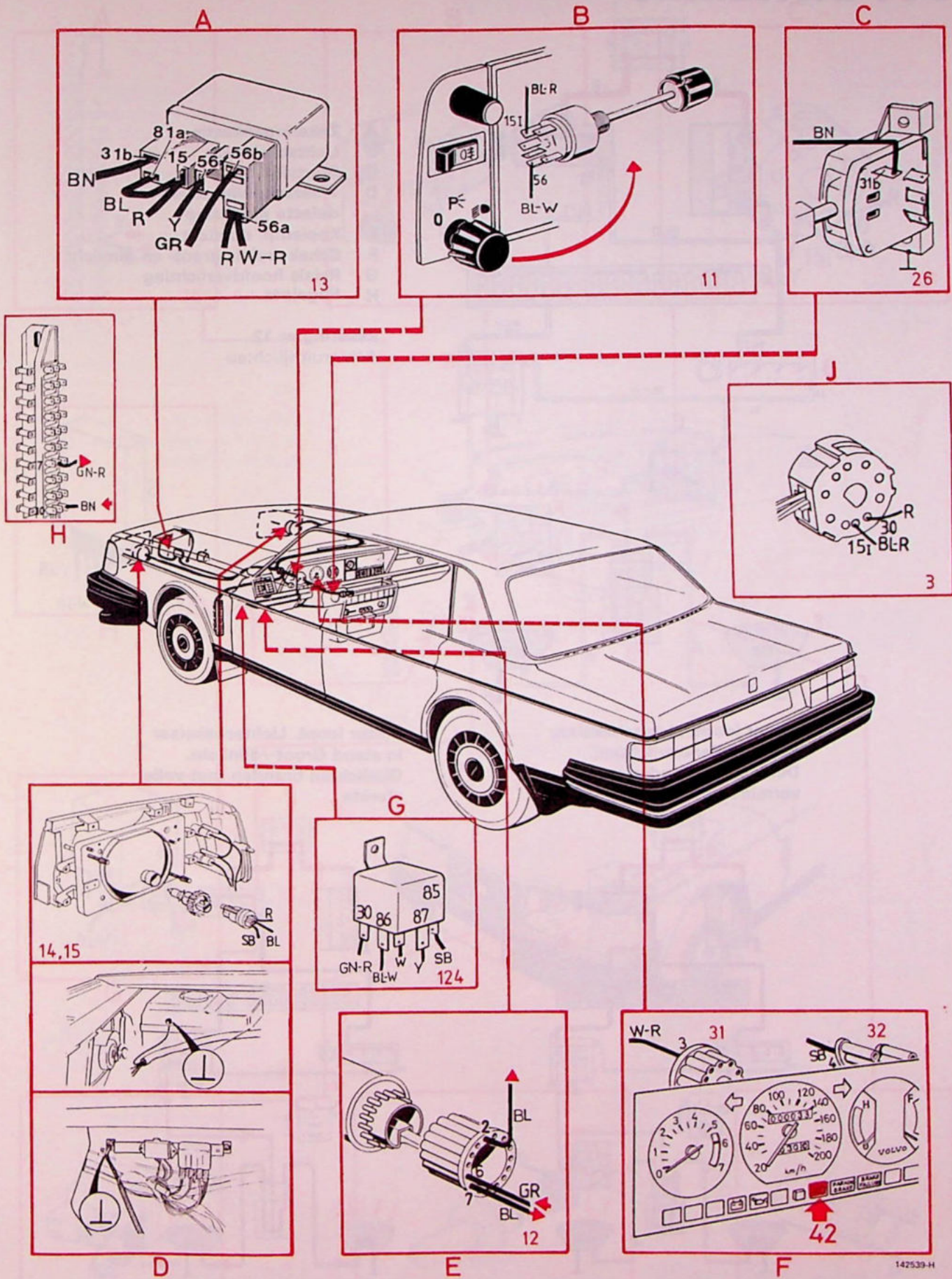

142539-H

# Verminderd dimlicht (Dim-Dip) Groot-Brittannië

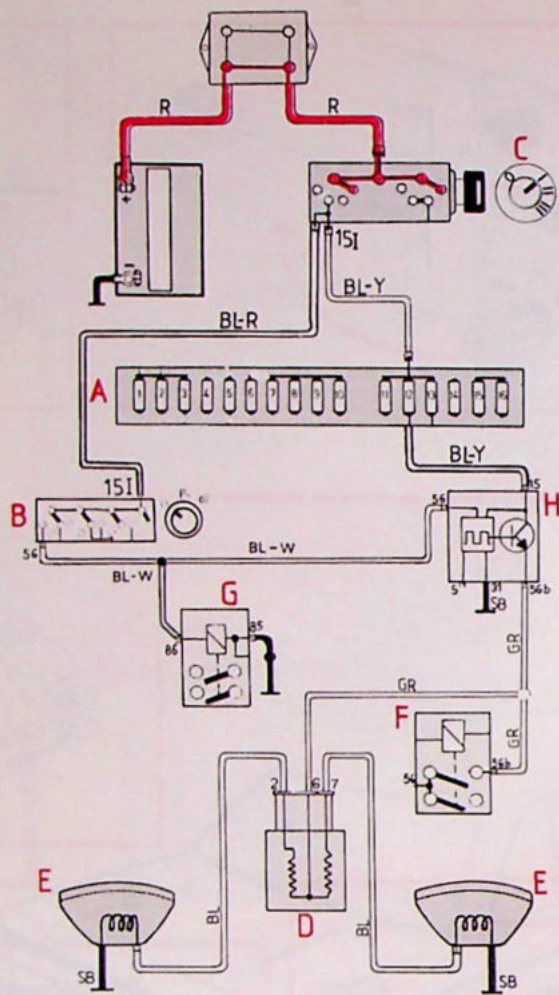

- A Zekeringenkastje
- B Lichtschakelaar
- C Startslot
- D Waarschuwingssysteem  
defecte gloeilamp
- E Koplamp, dimlicht
- F Schakelrelais groot- en dimlicht
- G Relais hoofdverlichting
- H Regelaar

Zekering nr 12  
Achteruitrijlichten

Motor loopt. Lichtschakelaar  
in stand Parkeerlichten.  
Dimlichten branden met  
verminderde sterkte

Motor loopt. Lichtschakelaar  
in stand Groot-/dimlicht.  
Dimlichten branden met volle  
sterkte

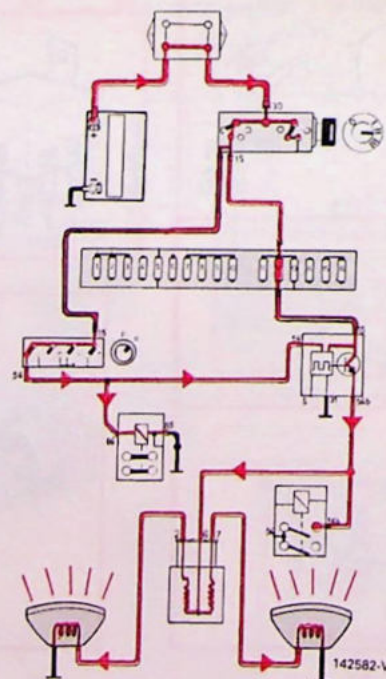
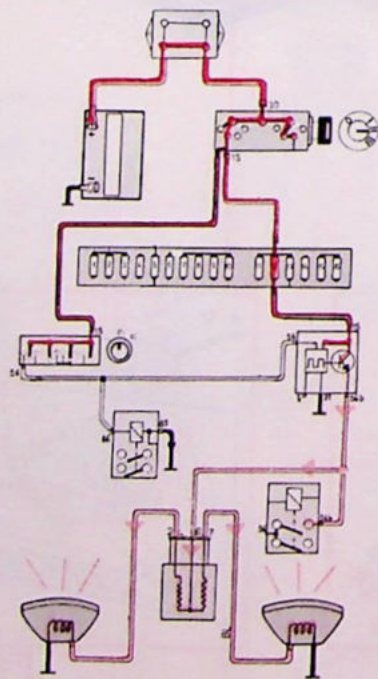

# Verminderd dimlicht (Dim-Dip) Groot-Brittannië

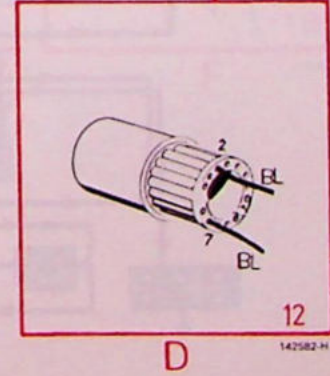
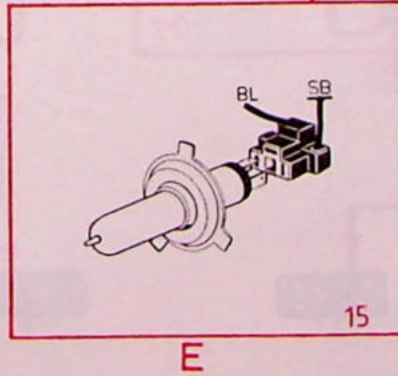
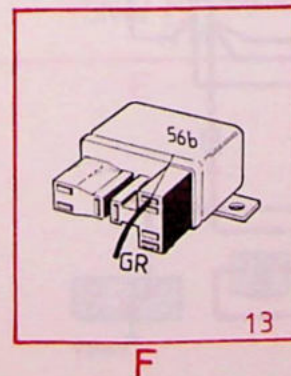
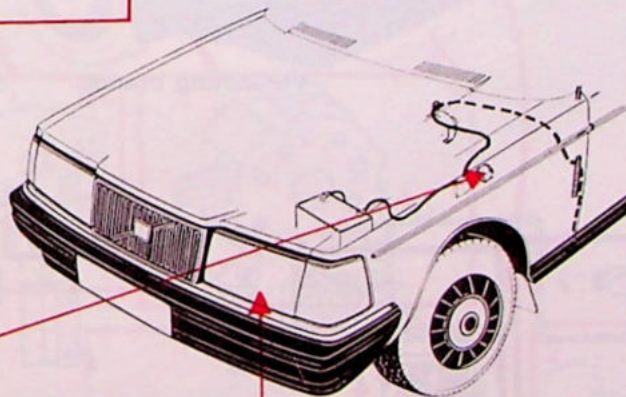
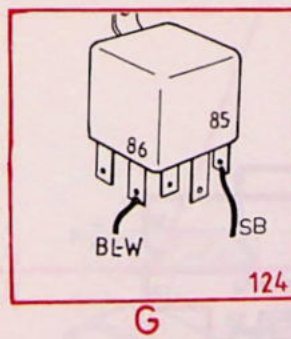
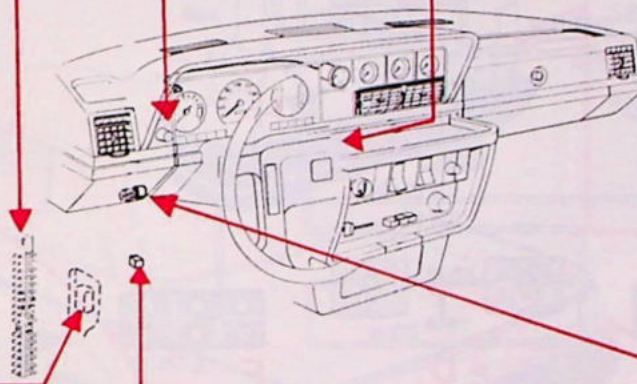
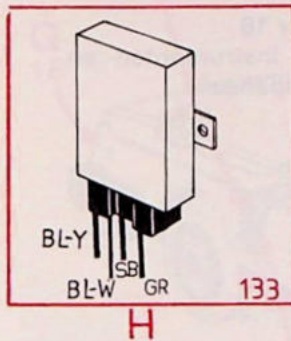
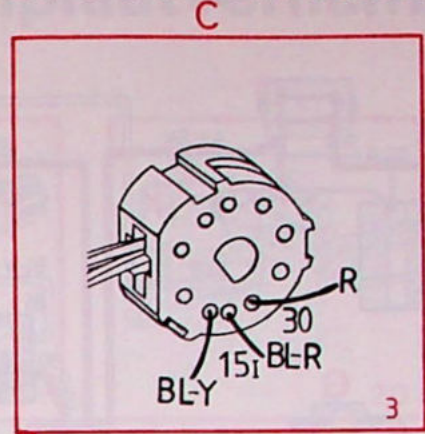
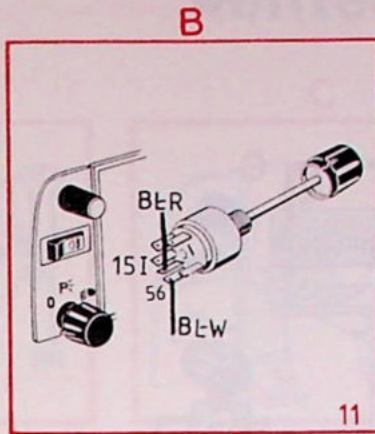
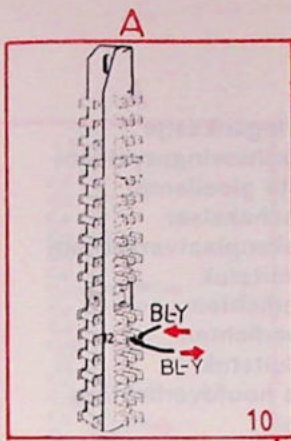

# Parkeerlichten, achterlichten en kentekenplaatverlichting

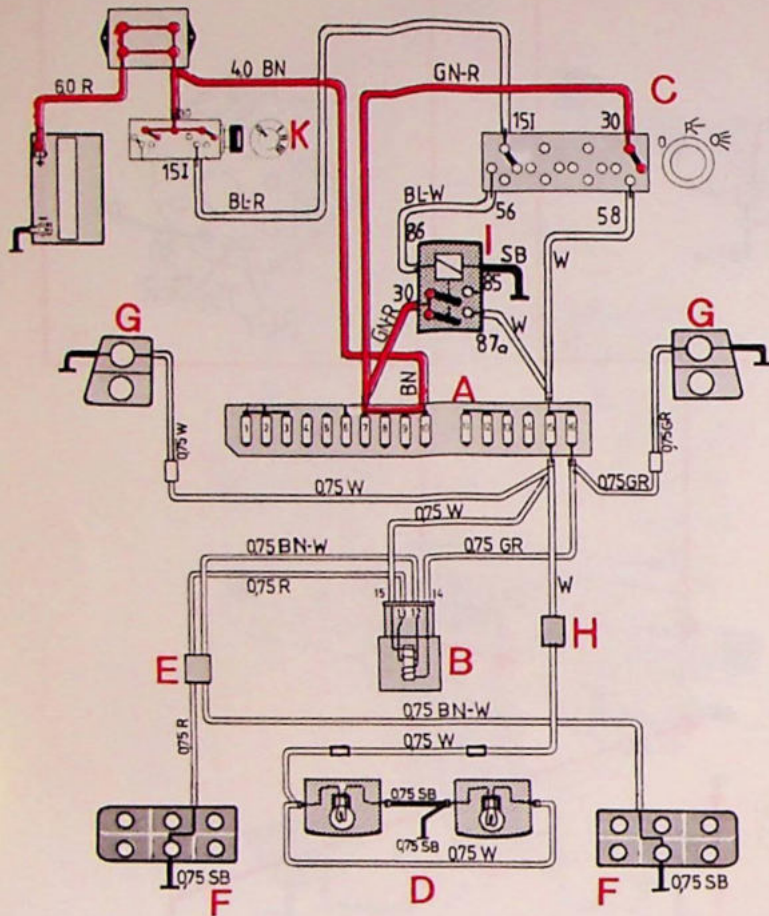

- A Zekeringenkastje
- B Waarschuwingssysteem defecte gloeilamp
- C Lichtschakelaar
- D Kentekenplaatverlichting
- E Aansluitstuk
- F Achterlichten
- G Parkeerlichten
- H Aansluitstuk
- I Relais hoofdverlichting
- K Startslot

Zekering nr 15  
Geen andere stroomverbruikers

Zekering nr 16  
Verlichting instrumenten- en bedieningspaneel

## Verlichting brandt

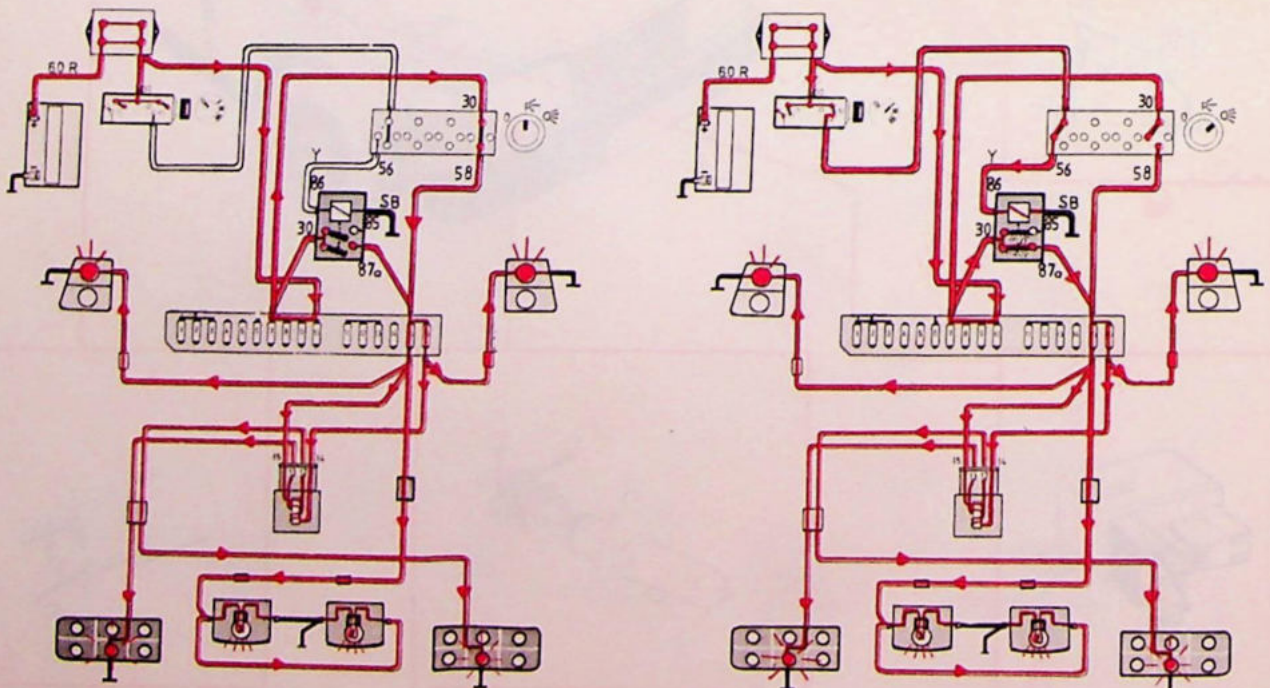

142540-V

# Parkeerlichten, achterlichten en kentekenplaatverlichting

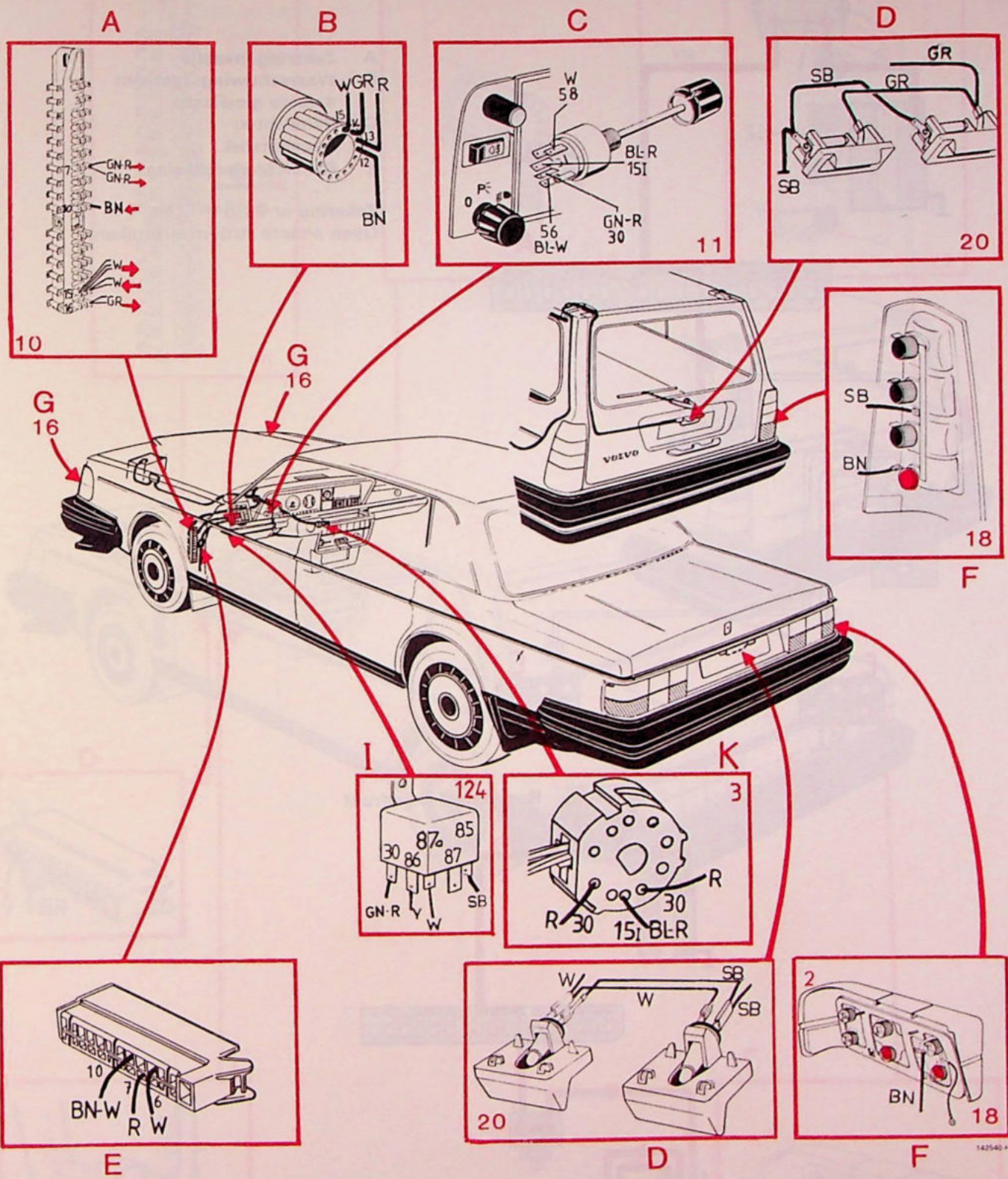

# Remlichten zonder extra remlicht

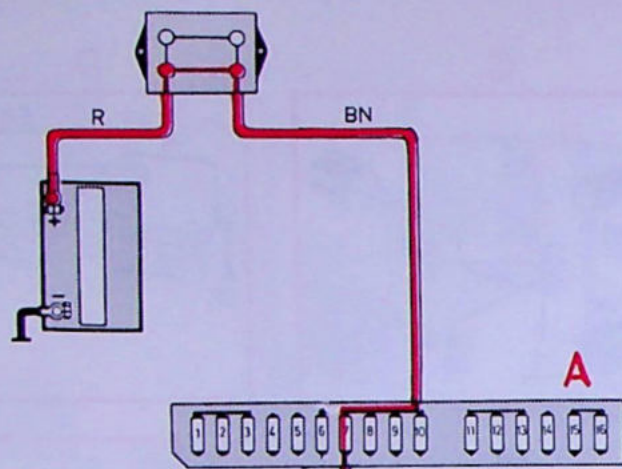

- A Zekeringenkastje
- B Waarschuwingssysteem defecte gloeilamp
- C Remlichten
- D Aansluitstuk
- E Remlichtenschakelaar

Zekering nr 7  
Geen andere stroomverbruikers

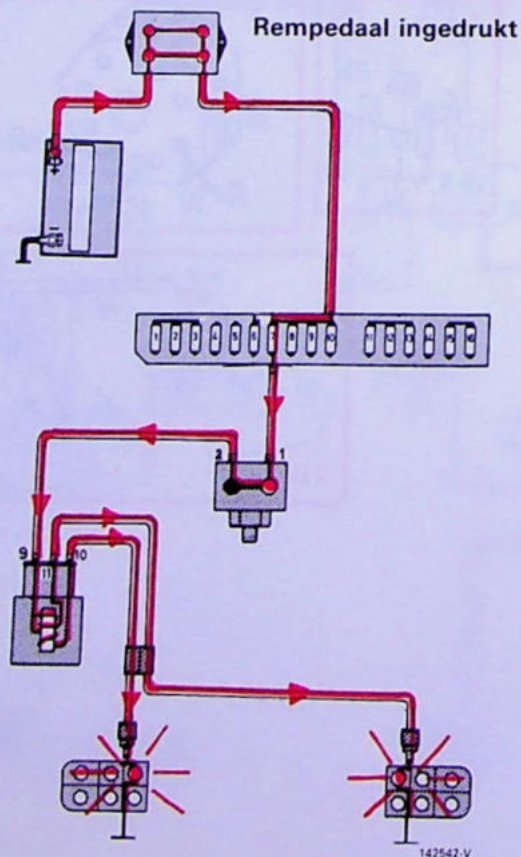
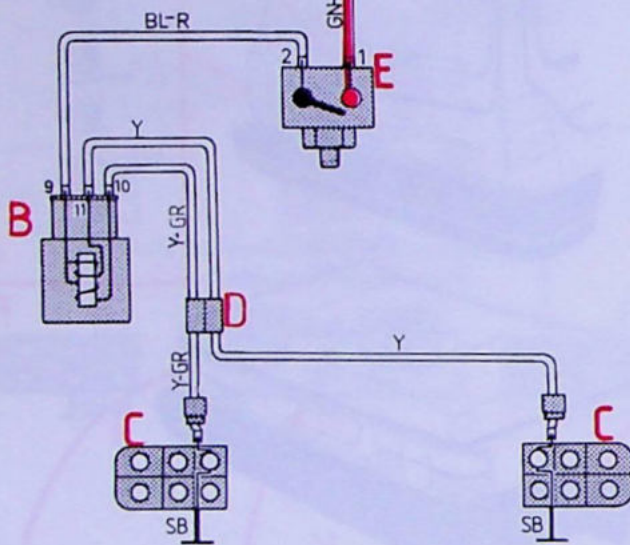

142542-V

# Remlichten zonder extra remlicht

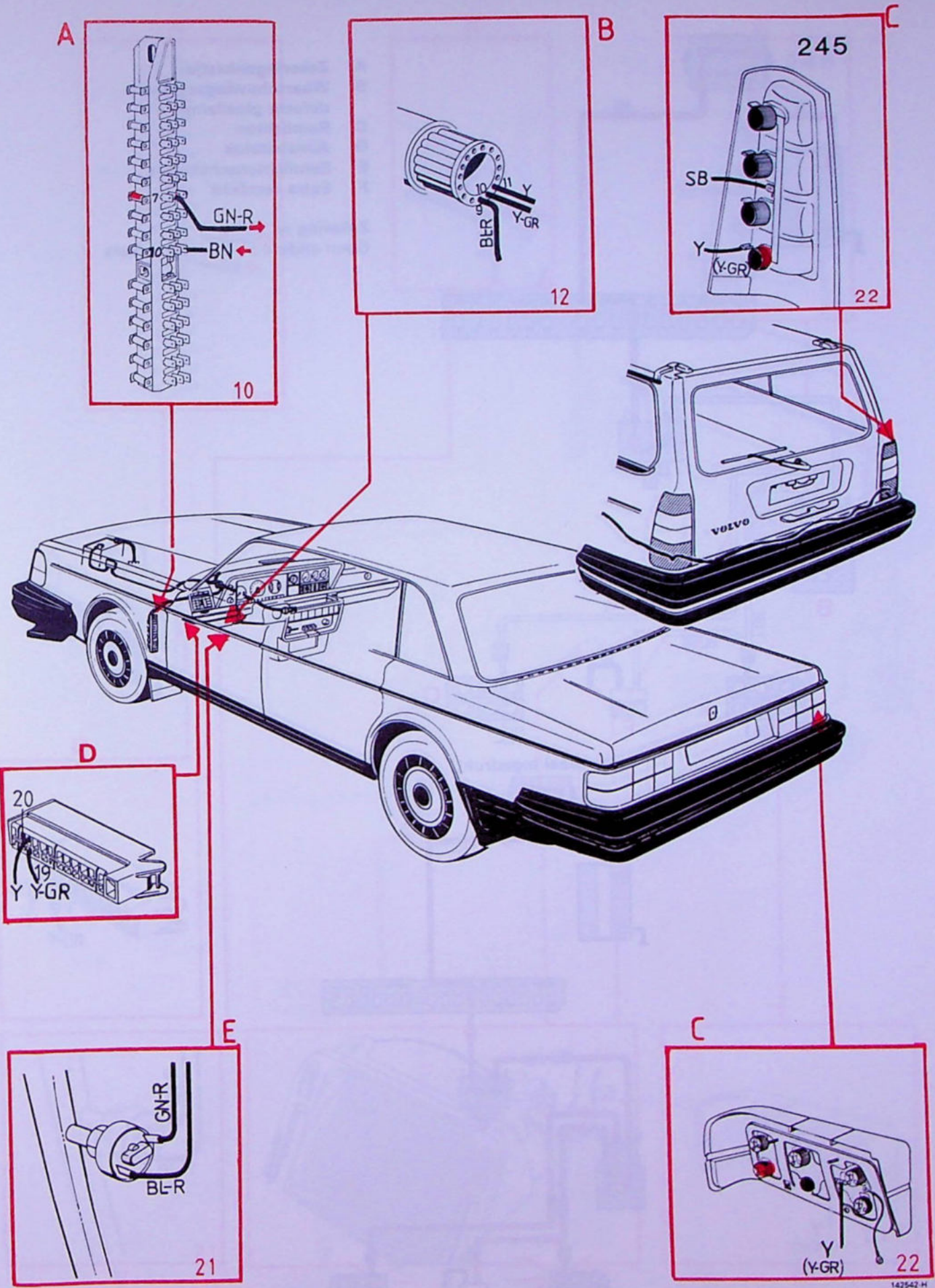

# Remlichten met extra remlicht

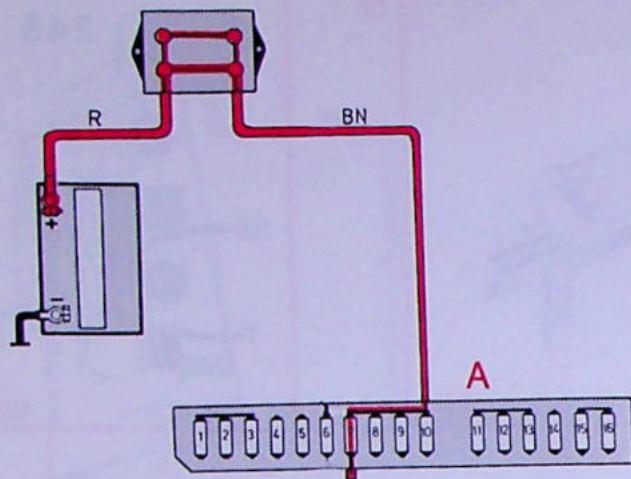

- A Zekeringenkastje
- B Waarschuwingssysteem  
defecte gloeilamp
- C Remlichten
- D Aansluitstuk
- E Remlichtenschakelaar
- F Extra remlicht

Zekering nr 7  
Geen andere stroomverbruikers

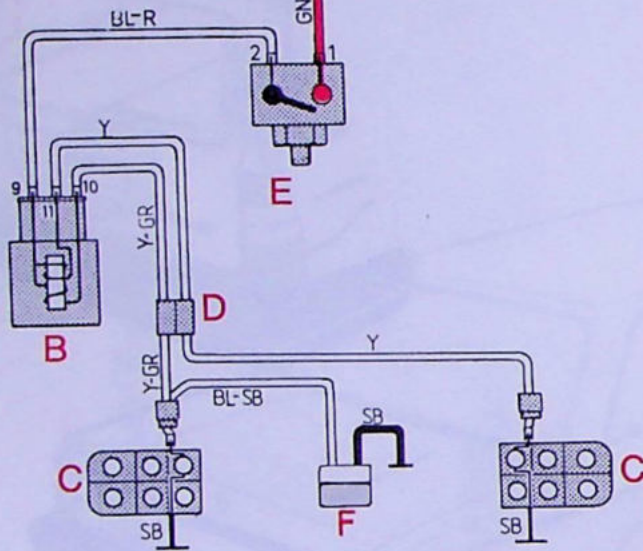

Rempedaal ingedrukt

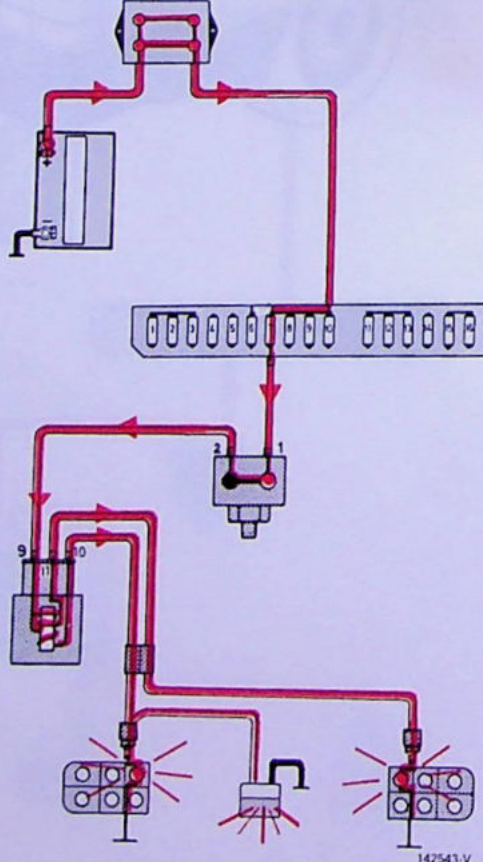

142543-V

# Remlichten met extra remlicht

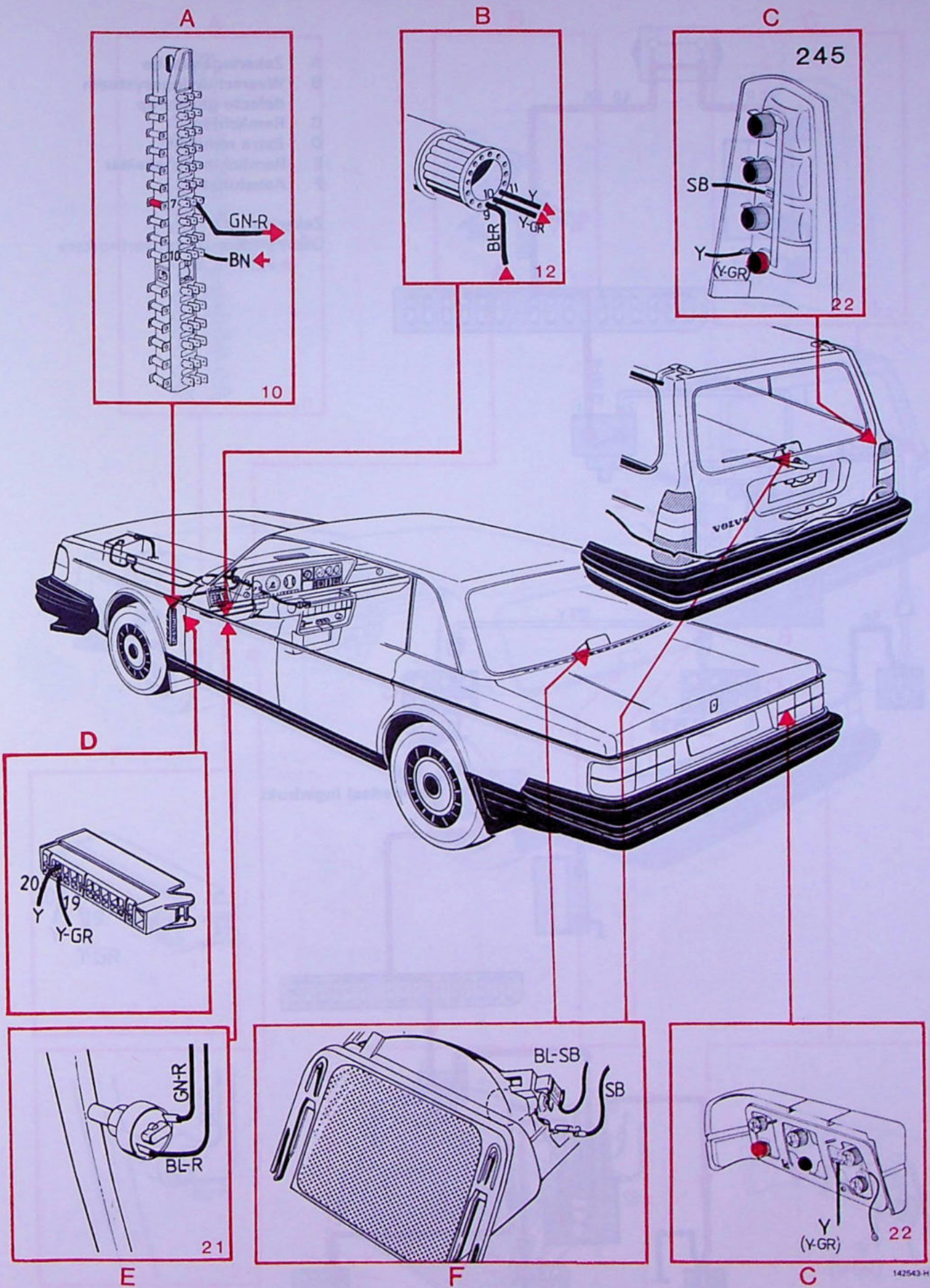

# Remlichten USA met extra remlicht

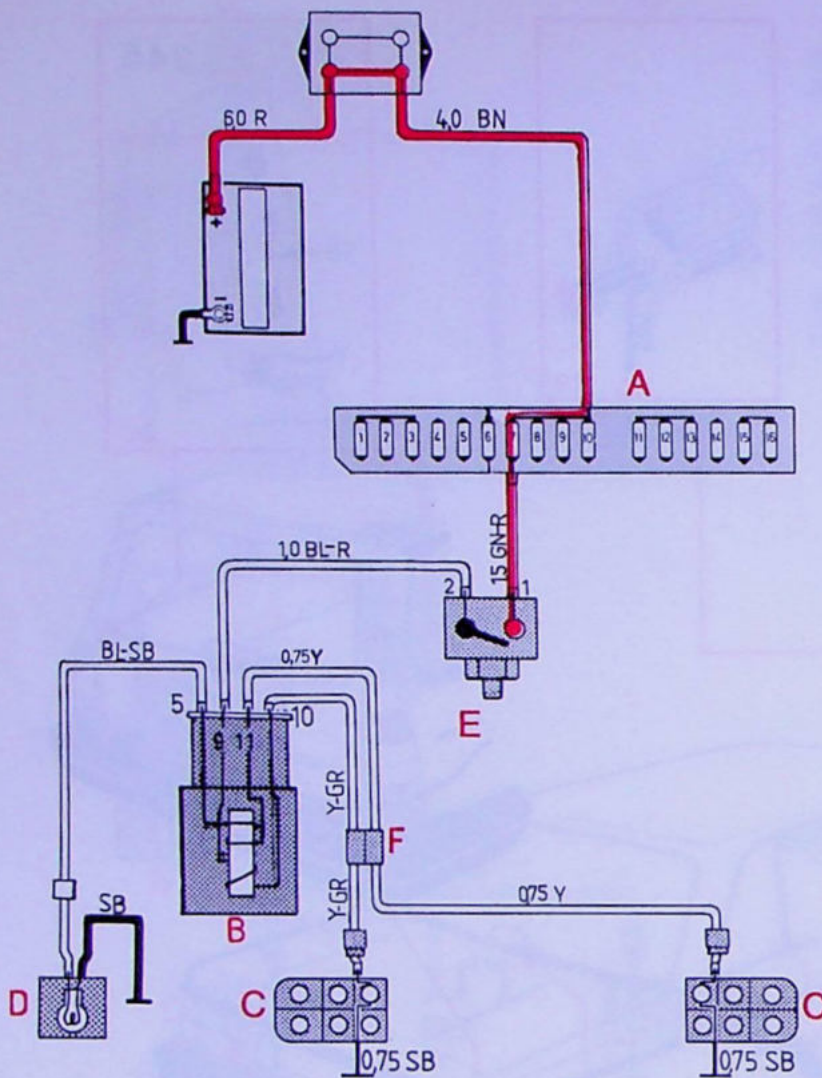

- A Zekeringenkastje
- B Waarschuwingssysteem  
defecte gloeilamp
- C Remlichten
- D Extra remlicht
- E Remlichtenschakelaar
- F Aansluitstuk

Zekering nr 7  
Geen andere stroomverbruikers

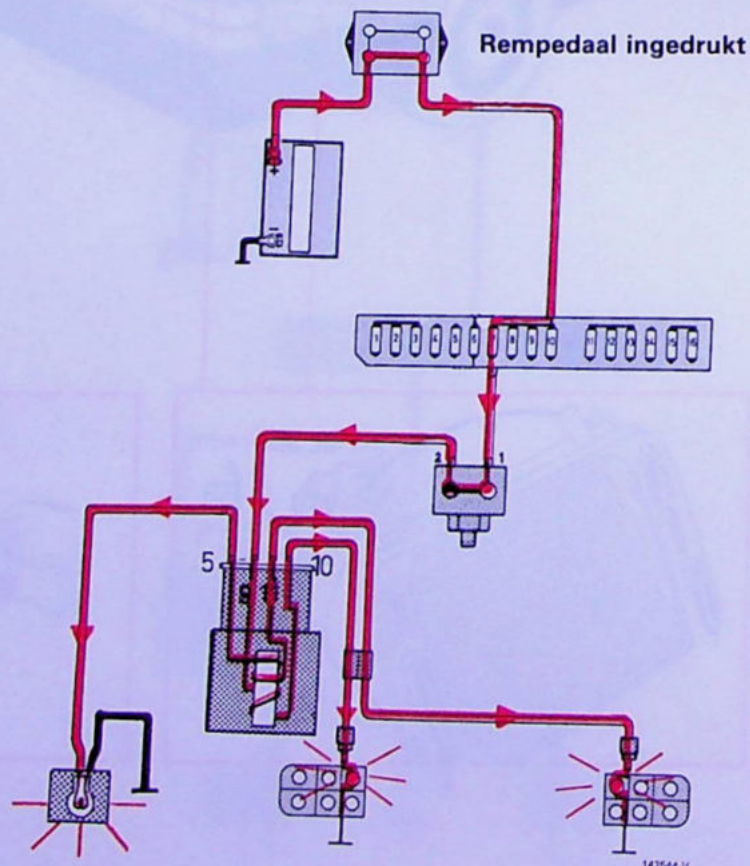

142544-V

# Remlichten USA met extra remlicht

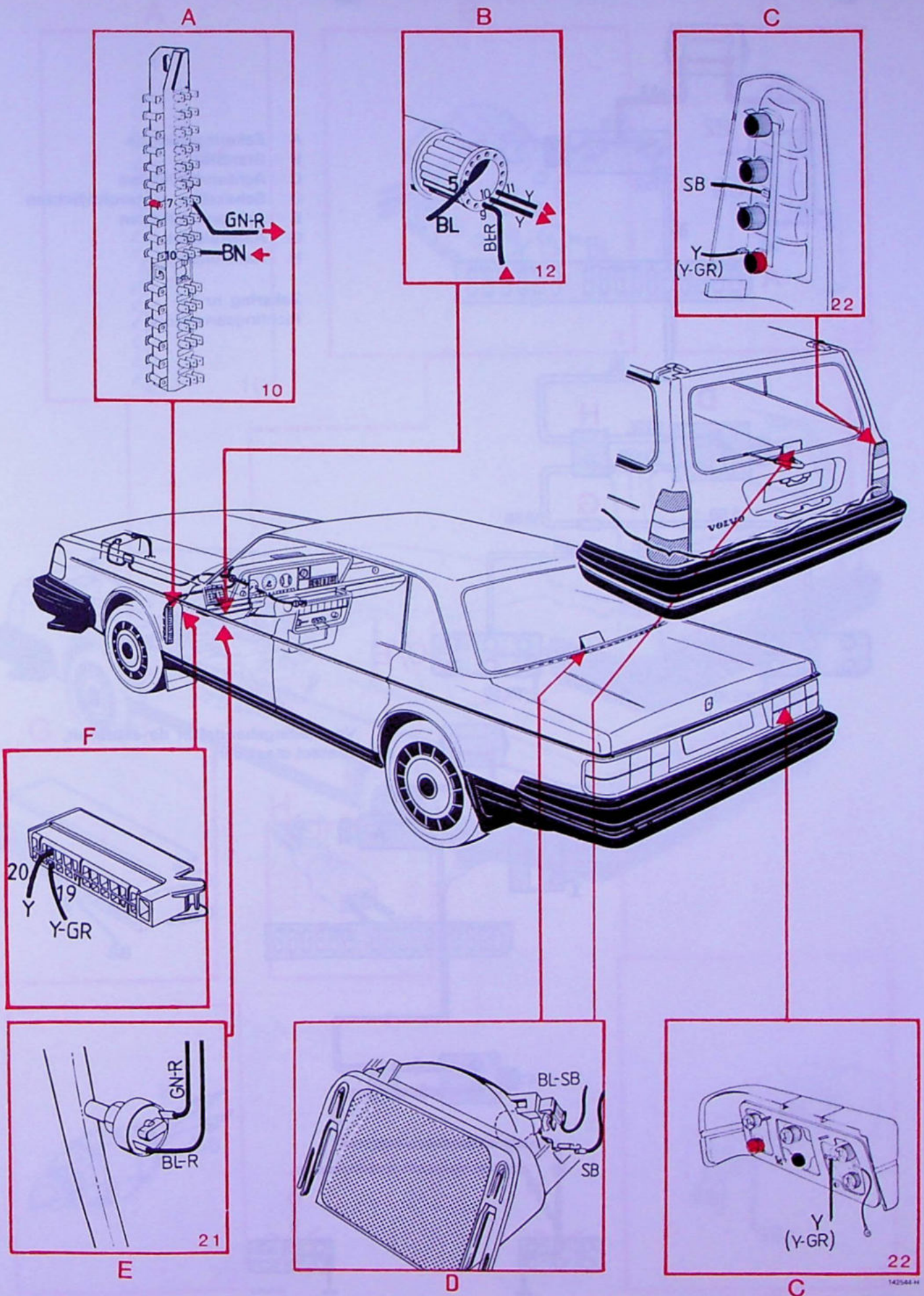

# Achteruitrijlichten, handgeschakelde versnellingsbak

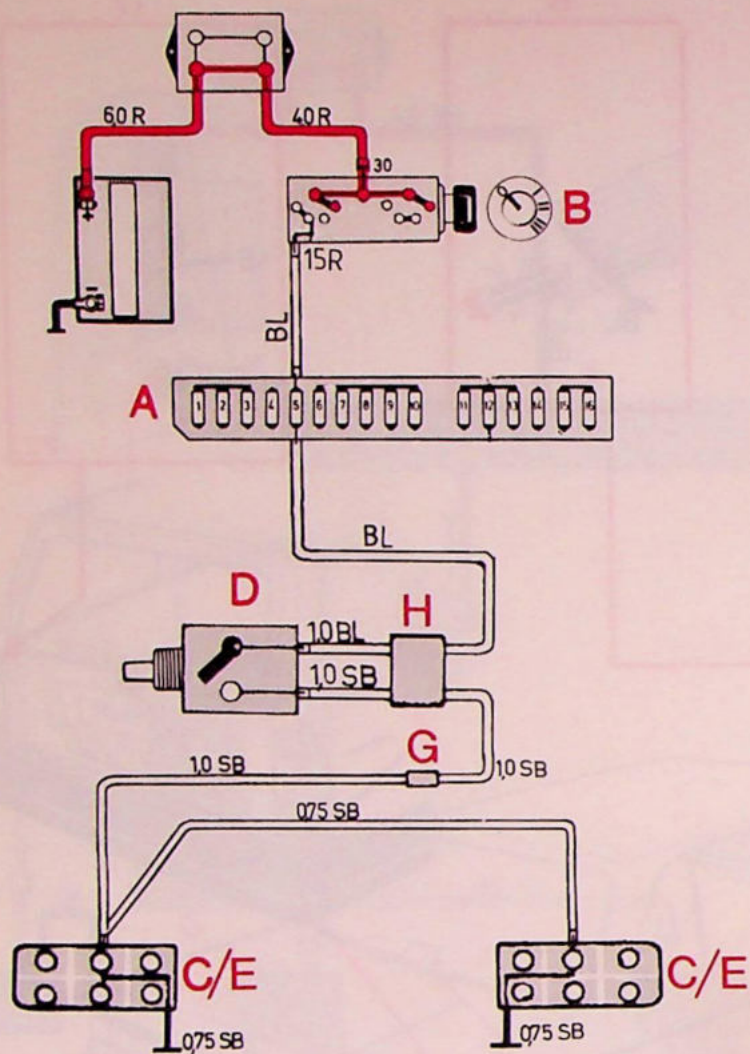

- A Zekeringenkastje
- B Startslot
- C Achteruitrijlichten
- D Schakelaar achteruitrijlichten
- E Achteruitrijlichten
- G Aansluitstuk
- H Aansluitstuk

Zekering nr 5  
Richtingaanwijzers

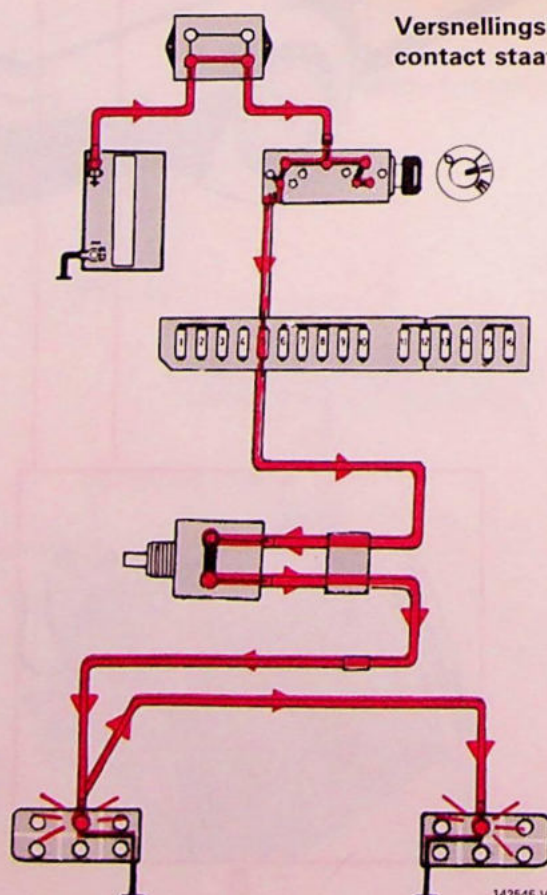

142545-V

# Achteruitrijlichten, handgeschakelde versnellingsbak

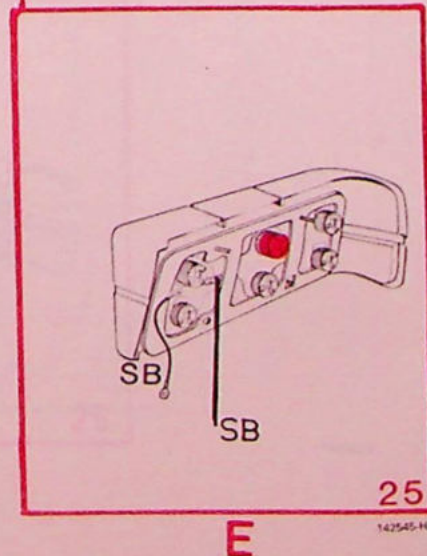
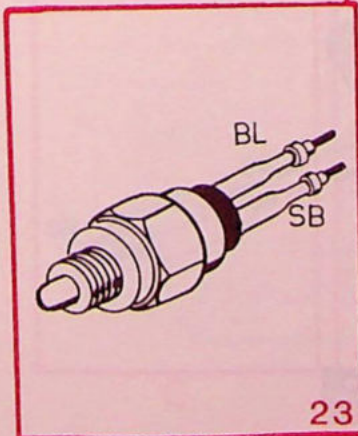
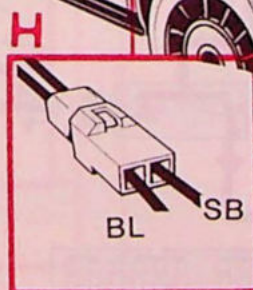
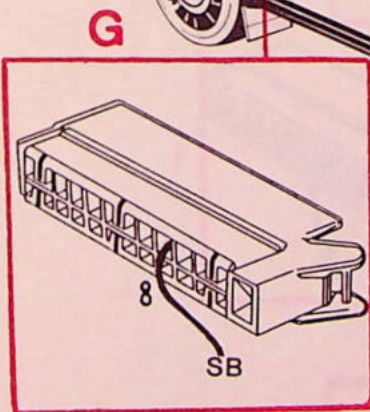
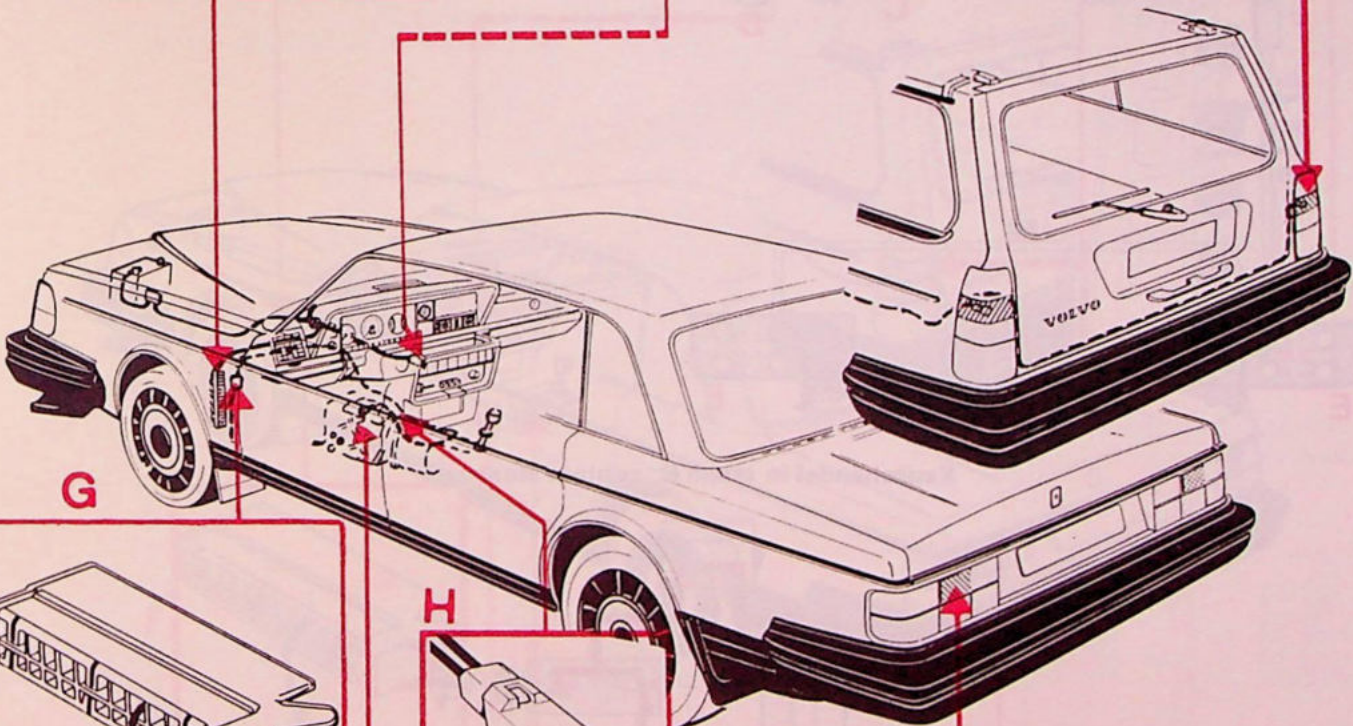
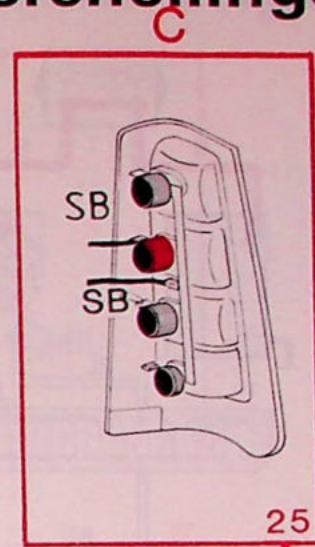
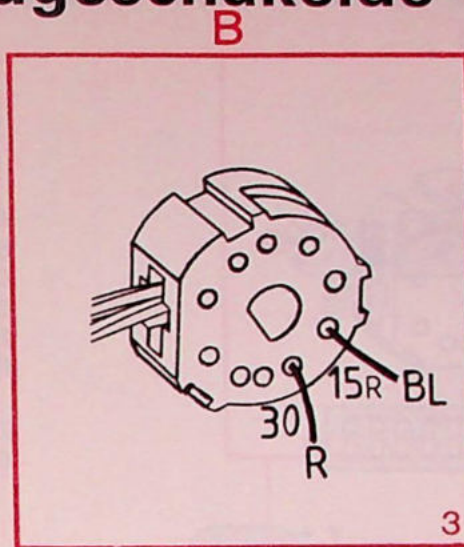
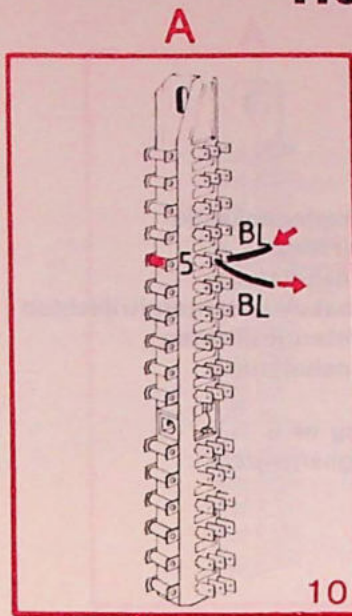

# A Achteruitrijlichten, h automatische versnellingsbak

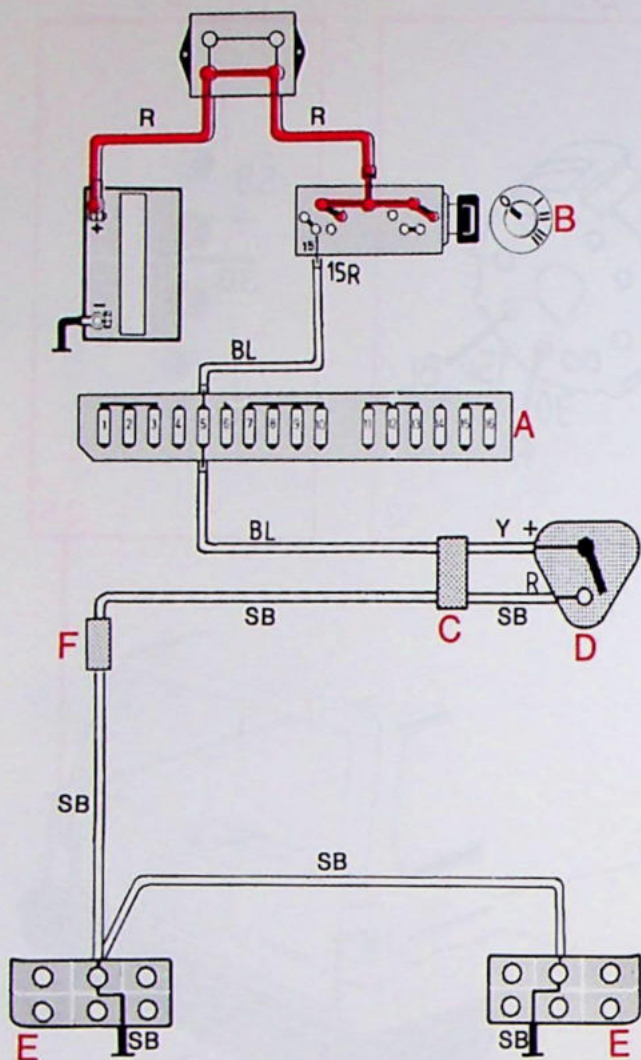

- A Zekeringenkastje
- B Startslot
- C Aansluitstuk
- D Schakelaar achteruitrijlichten
- E Achteruitrijlichten
- F Aansluitstuk

Zekering nr 5  
Richtingaanwijzers

Keuzehendel in stand R; contact staat aan

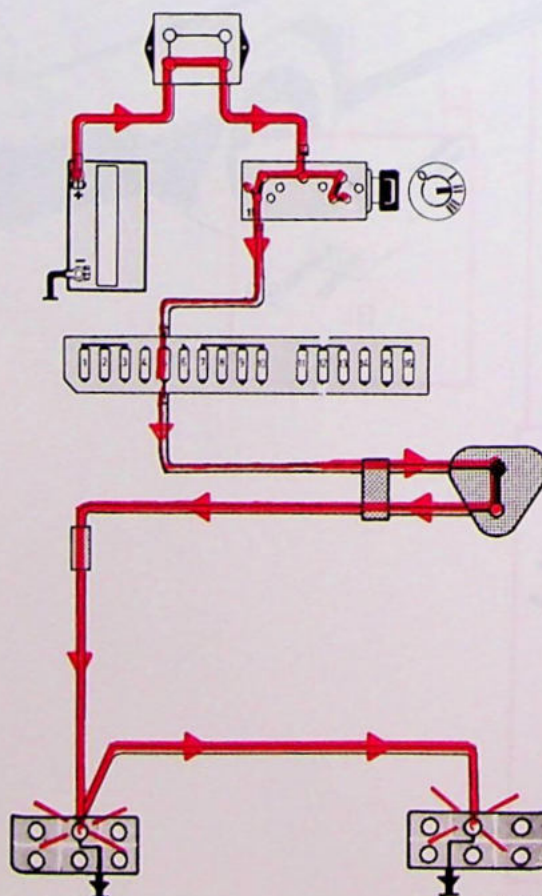

142546-V

# Achteruitrijlichten, automatische versnellingsbak

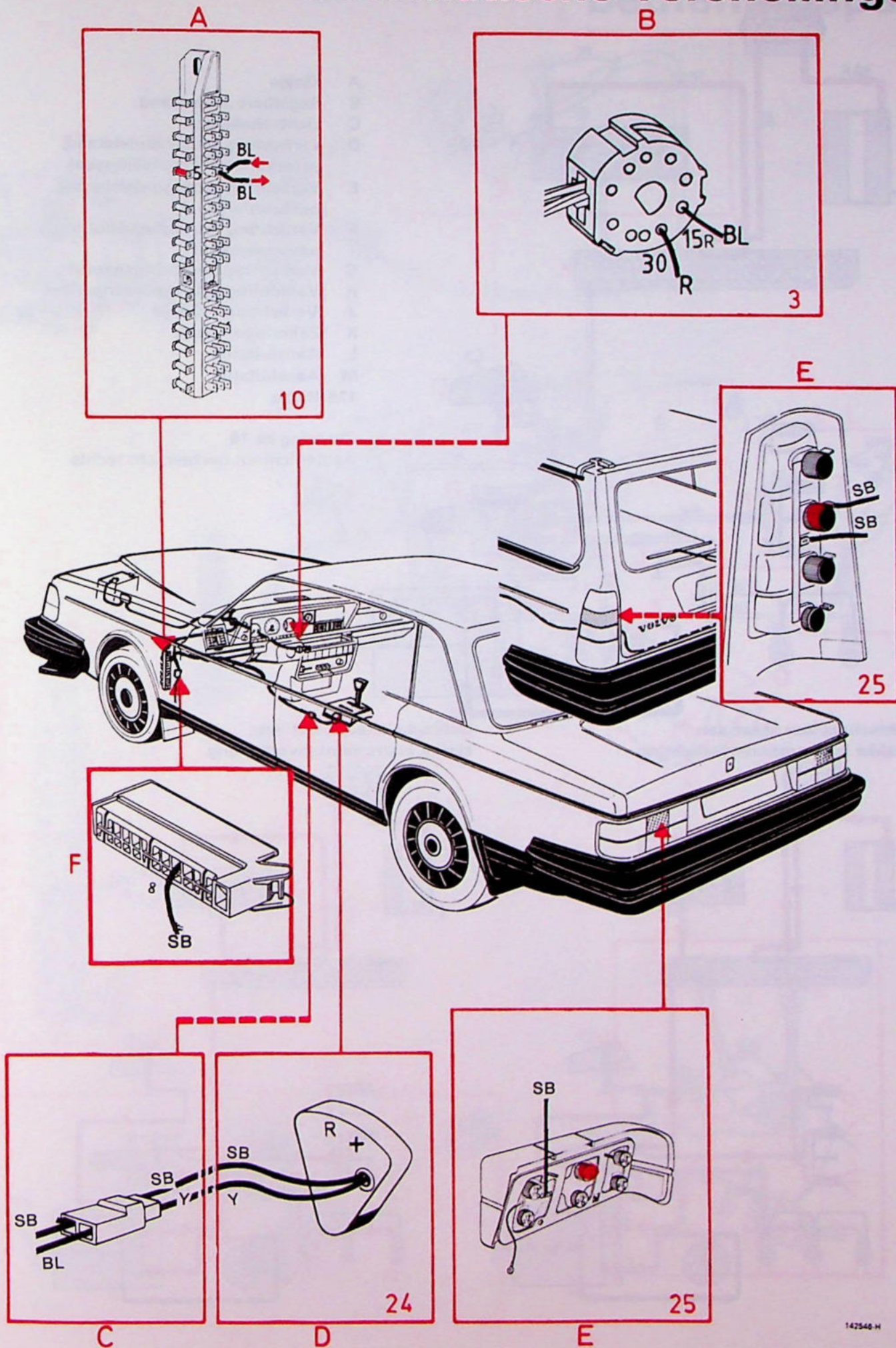

142546-H

# instrumenten- en paneel

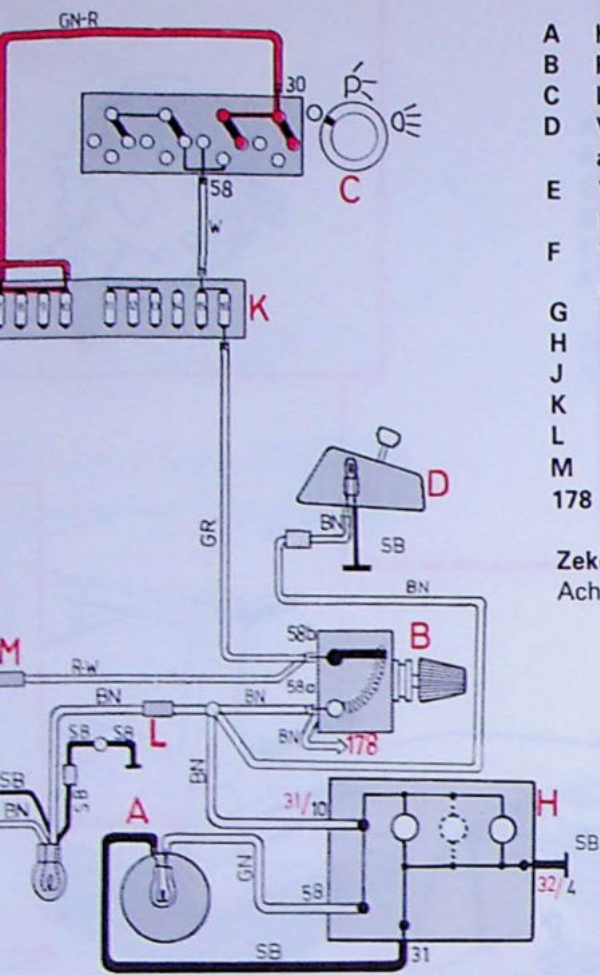

- A Klokje
- B Regelbare weerstand
- C Lichtschakelaar
- D Verlichting keuzehandelstand, automatische versnellingsbak
- E Verlichting autogordelsluiting, bestuurderskant
- F Verlichting autogordelsluiting, passagierskant
- G Verlichting bedieningspaneel
- H Verlichting instrumentenpaneel
- J Verlichting asbakje
- K Zekeringenkastje
- L Aansluitstuk
- M Aansluitstuk
- 178 Radio

Zekering nr 16  
Achterlicht en parkeerlicht rechts

at aan;  
enverlichting

Lichtschakelaar staat aan;  
sterke instrumentenverlichting

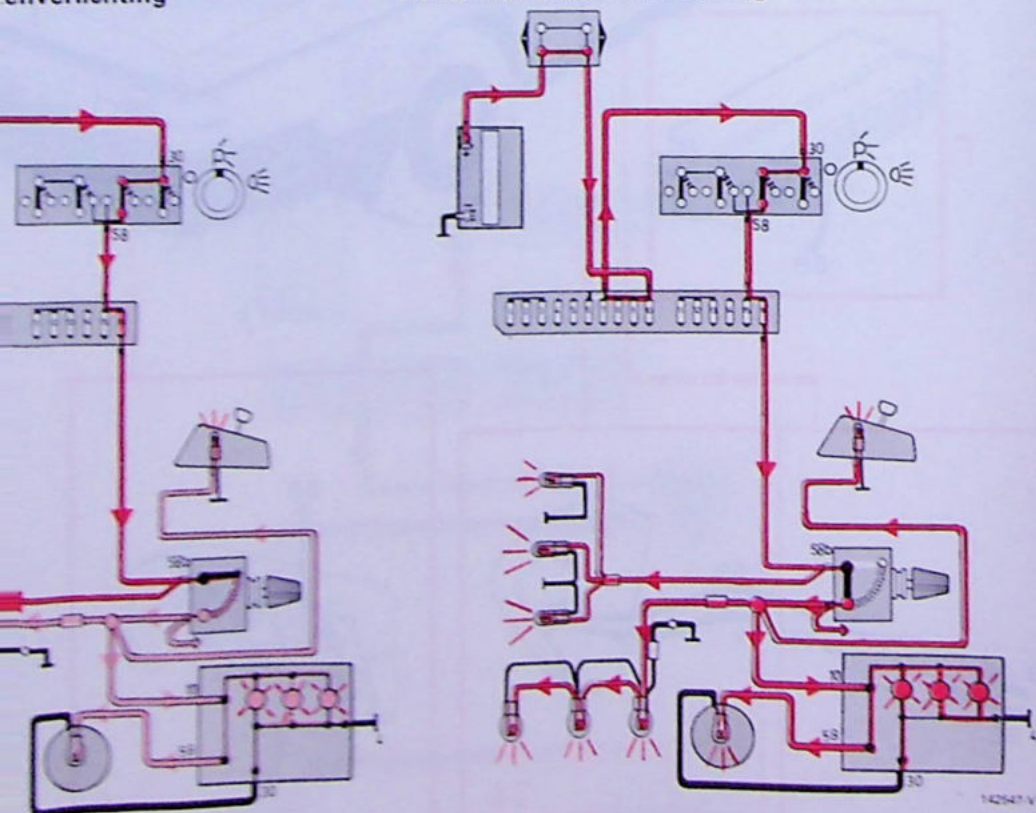

# Verlichting instrumenten- en bedieningspaneel

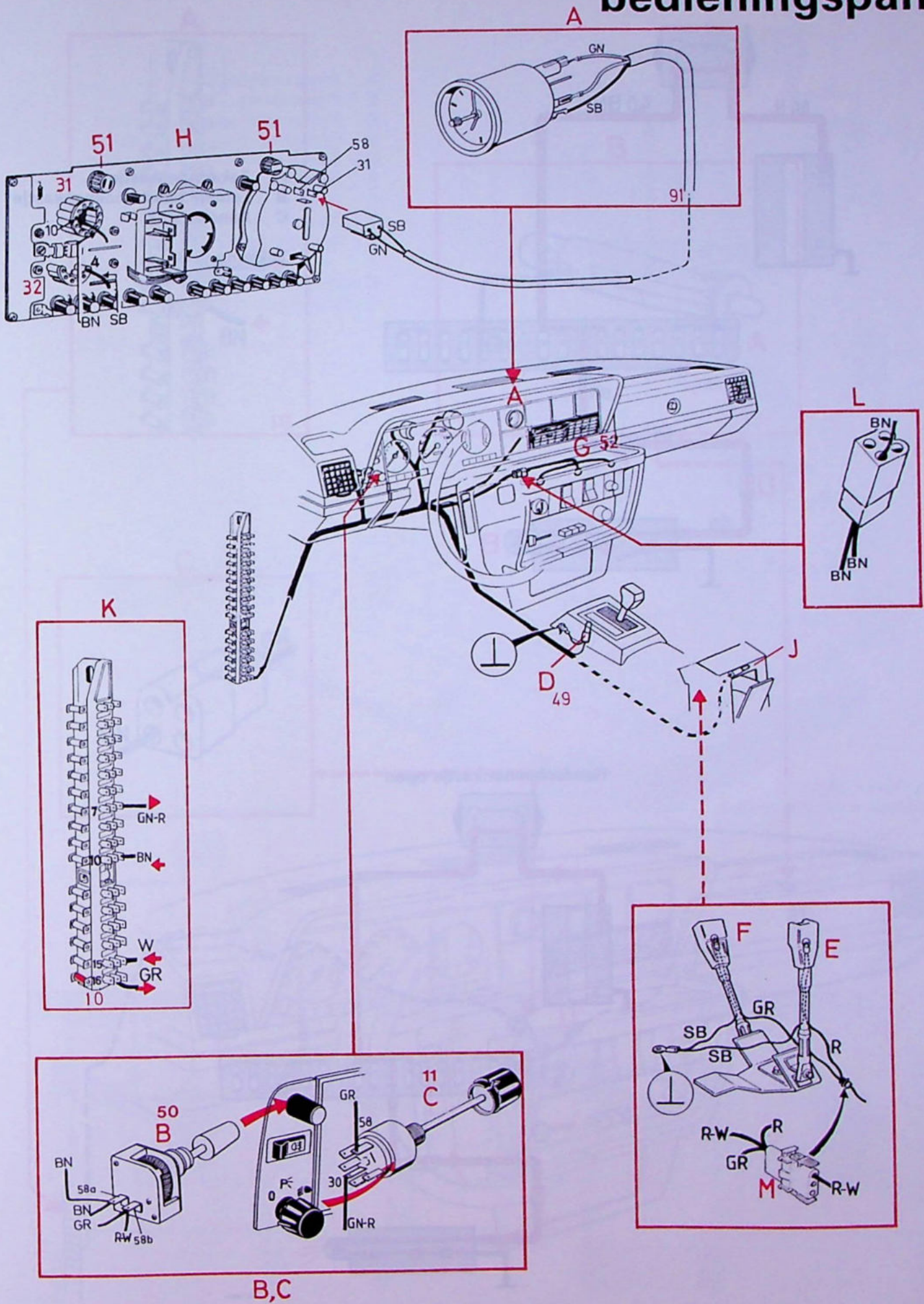

# Verlichting handschoenenkastje

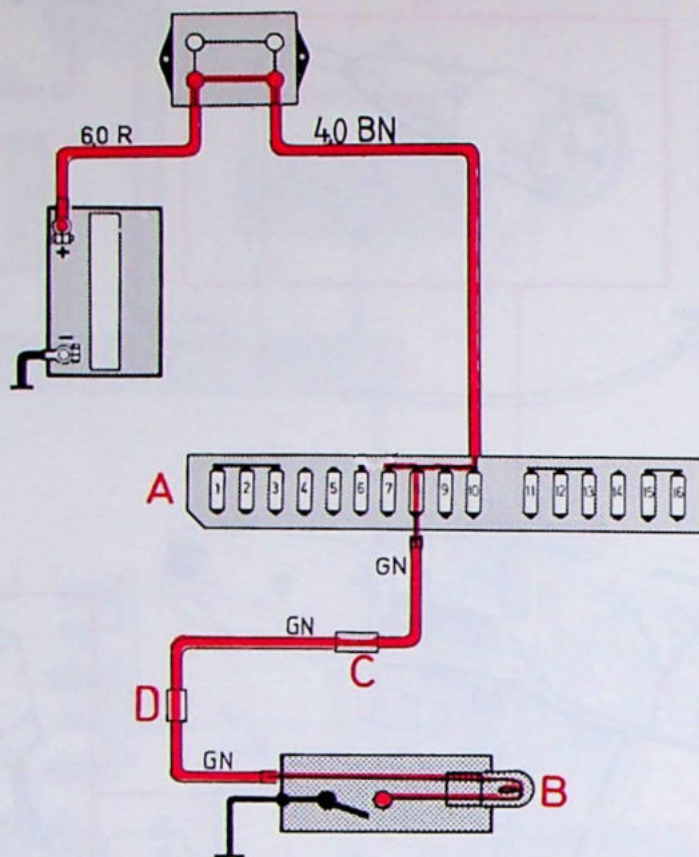

- A Zekeringenkastje
- B Lampje handschoenenkastje
- C Aansluitstuk

Zekering nr 8  
Binnenverlichting

Handschoenenkastje open

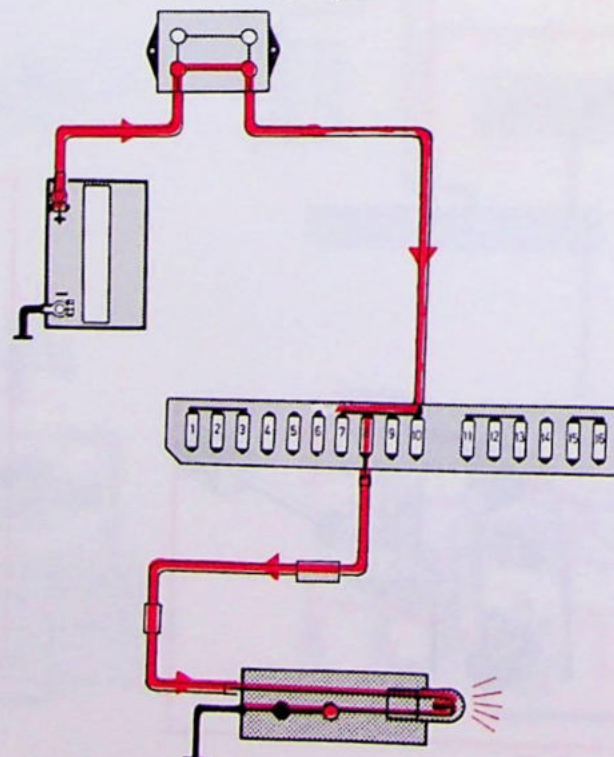

142548 V

# Verlichting handschoenenkastje

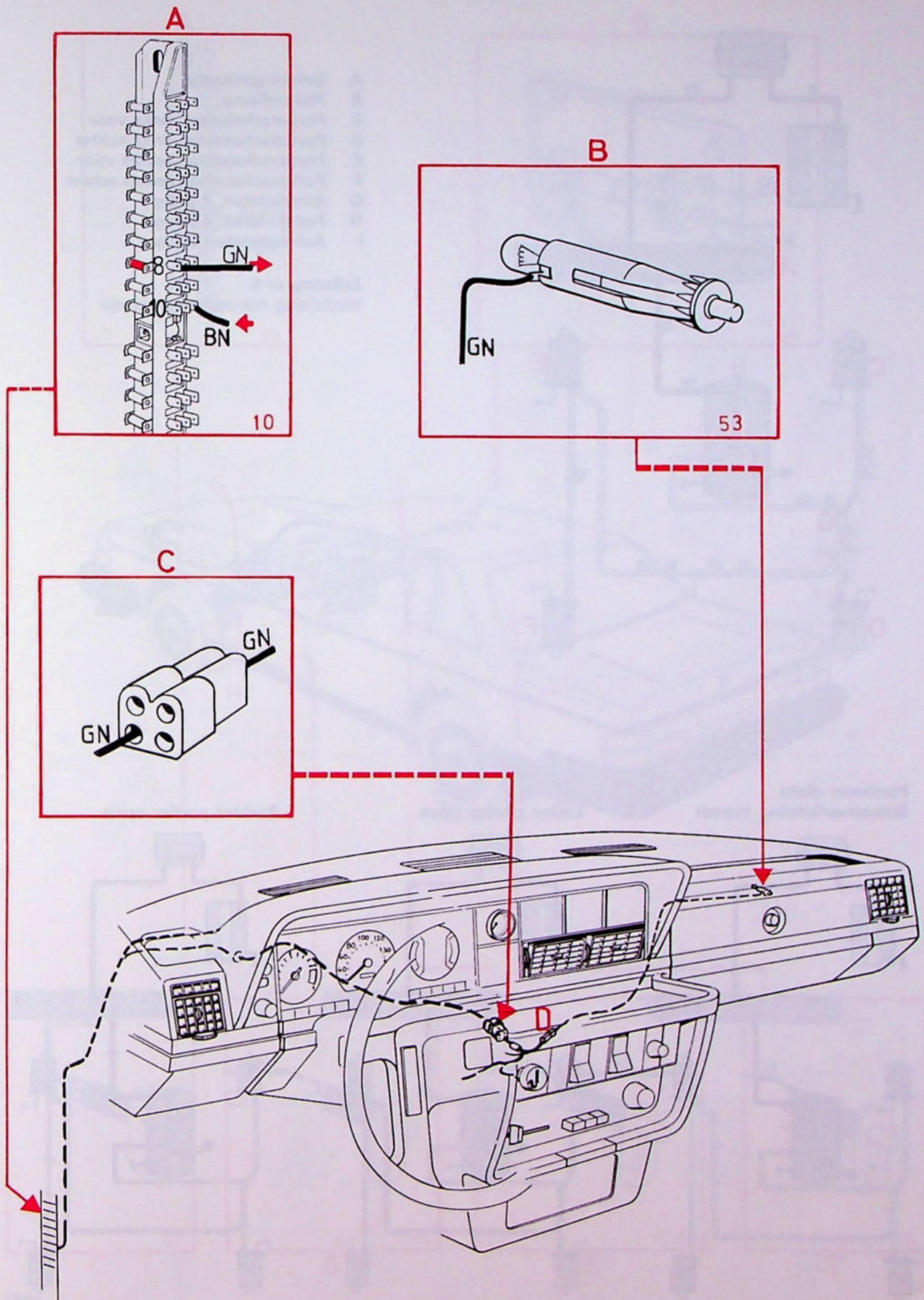

# Binnenverlichting

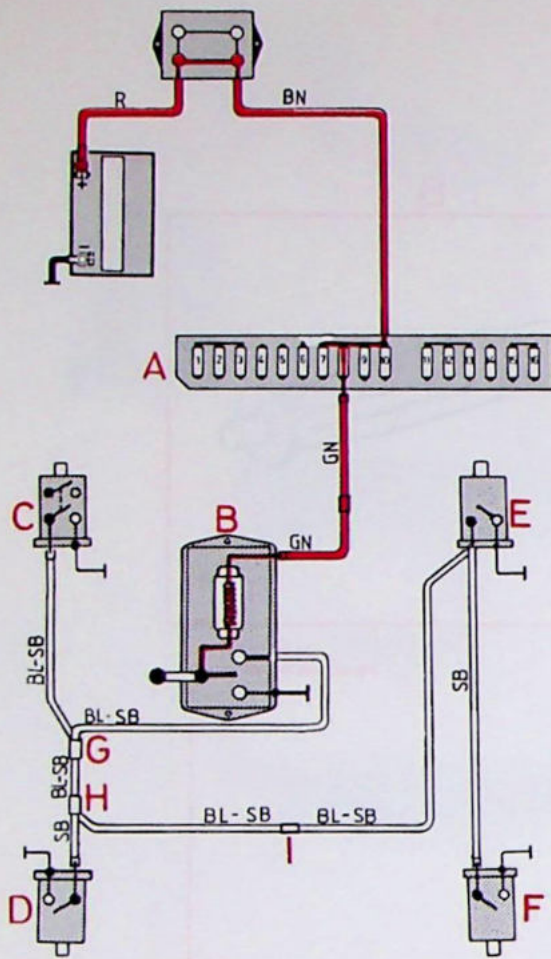

- A Zekeringenkastje
- B Plafondlamp
- C Portierschakelaar, links vóór
- D Portierschakelaar, links achter
- E Portierschakelaar, rechts vóór
- F Portierschakelaar, rechts achter
- G Aansluitstuk, 4-polig
- H Aansluitstuk, 4-polig
- I Aansluitstuk, 1-polig

Zekering nr 8  
Verlichting handschoenenkastje

Portieren dicht  
Binnenverlichting brandt

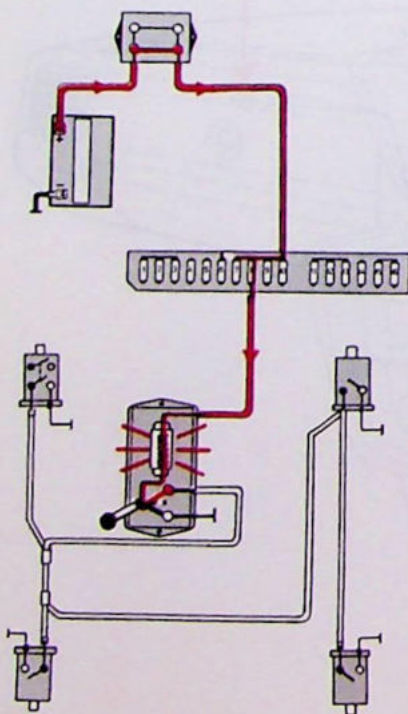

Linker portier open

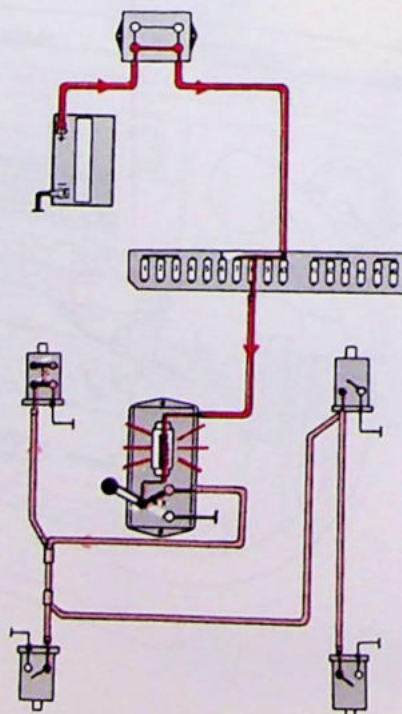

Rechter portier open

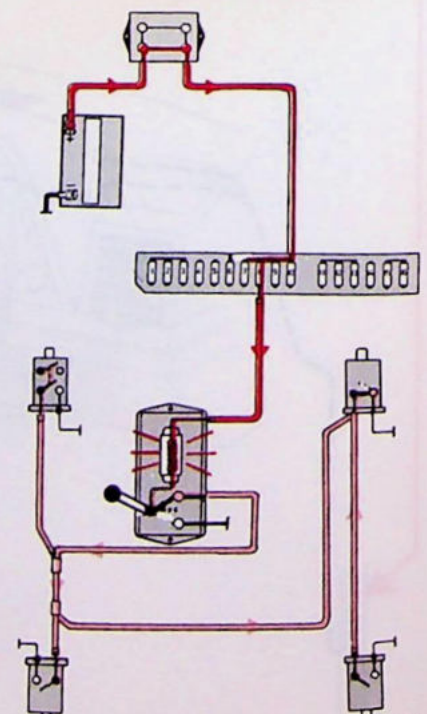

142549-V

# Binnenverlichtung

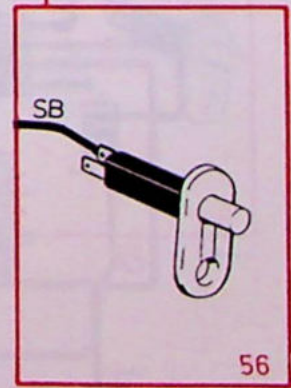
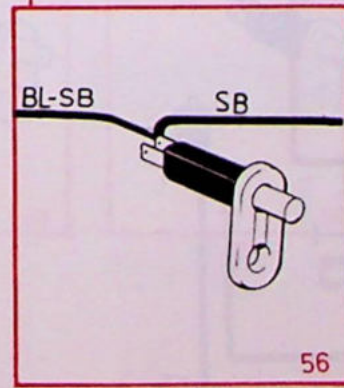
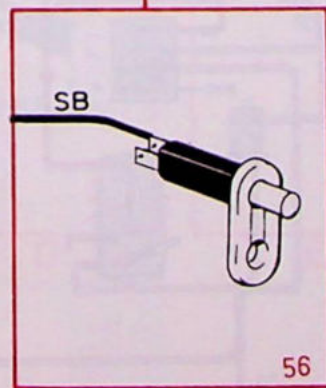
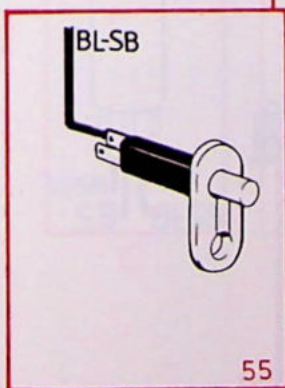
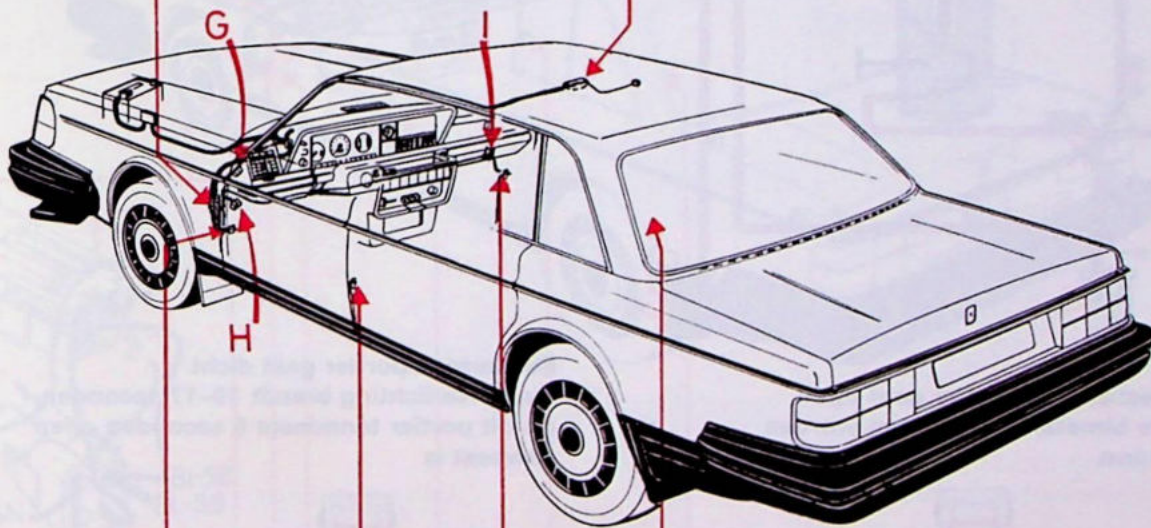
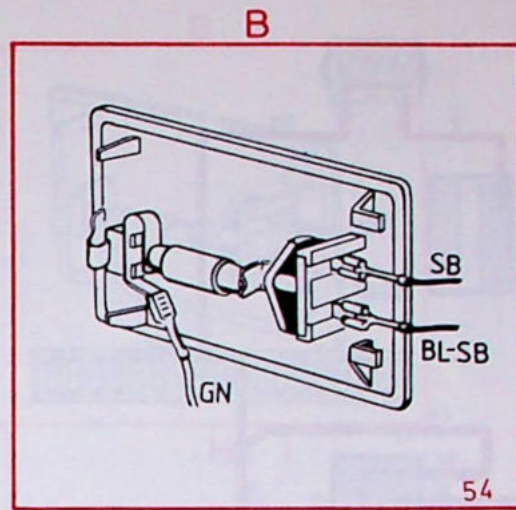
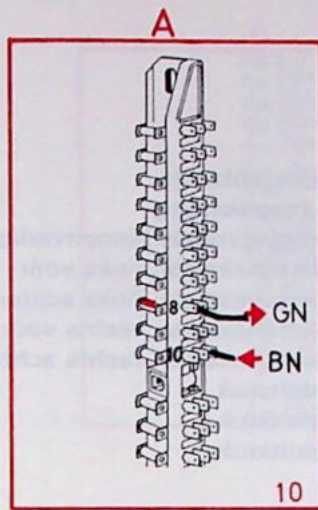

142543-H

# Binnenverlichting met vertraging

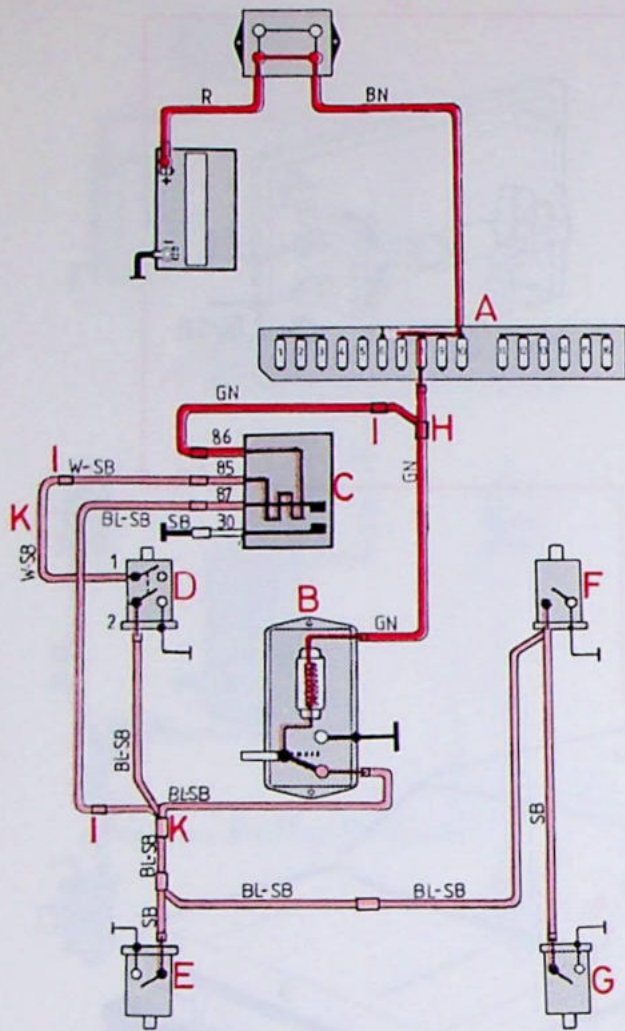

- A Zekeringenkastje
- B Binnenverlichting
- C Vertragsrelais binnenverlichting
- D Portierschakelaar, links vóór
- E Portierschakelaar, links achter
- F Portierschakelaar, rechts vóór
- G Portierschakelaar, rechts achter
- H Aansluitstuk
- I Aansluitstuk
- K Aansluitstuk

Zekering nr 8  
Verlichting handschoenenkastje

Bestuurdersportier gaat open  
De bimetalen contacten worden warm

Bestuurdersportier gaat dicht  
Binnenverlichting brandt 10-17 seconden,  
als dit portier tenminste 6 seconden open  
geweest is

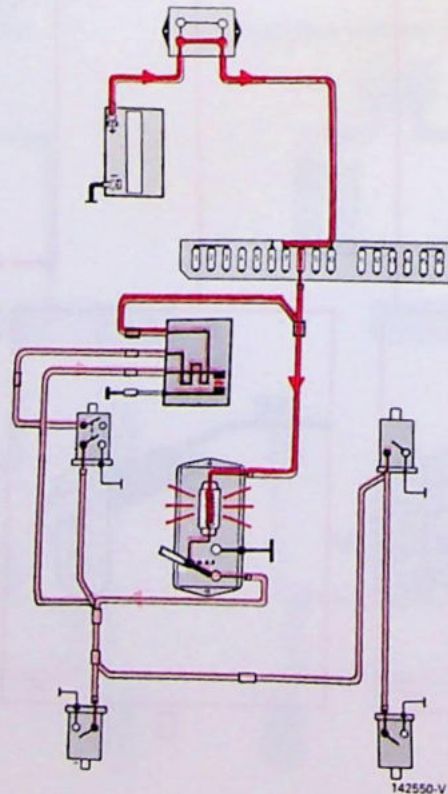
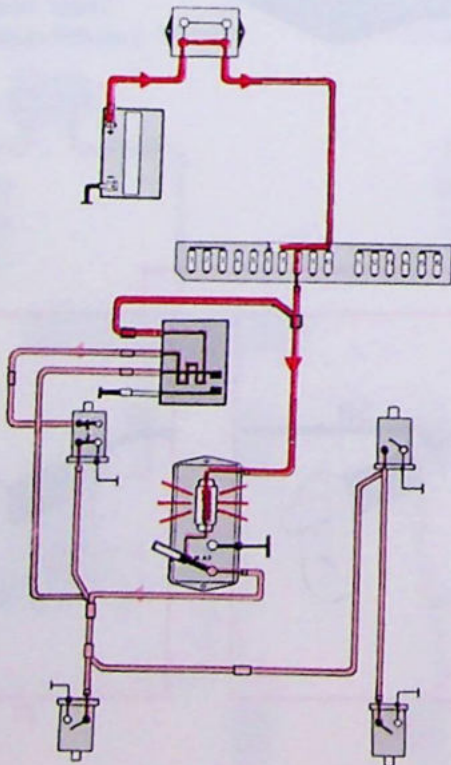

142550-V

# Binnenverlichting met vertraging

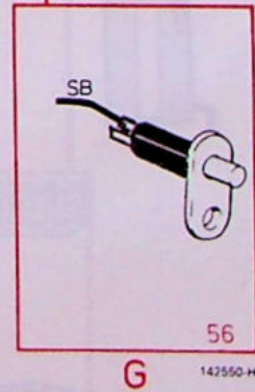
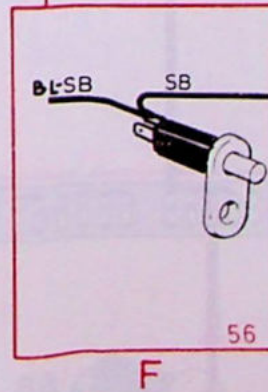
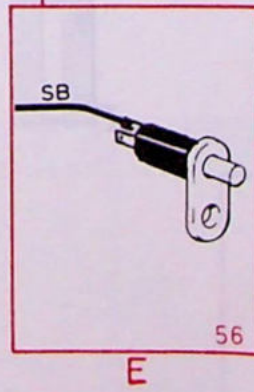
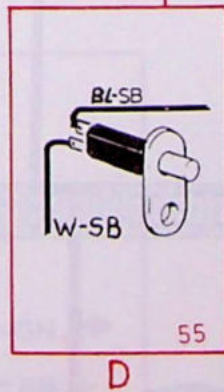
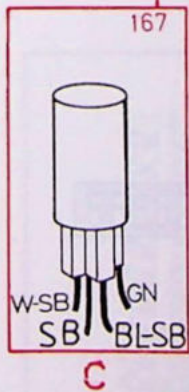
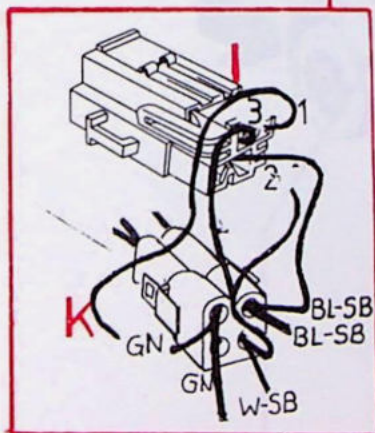
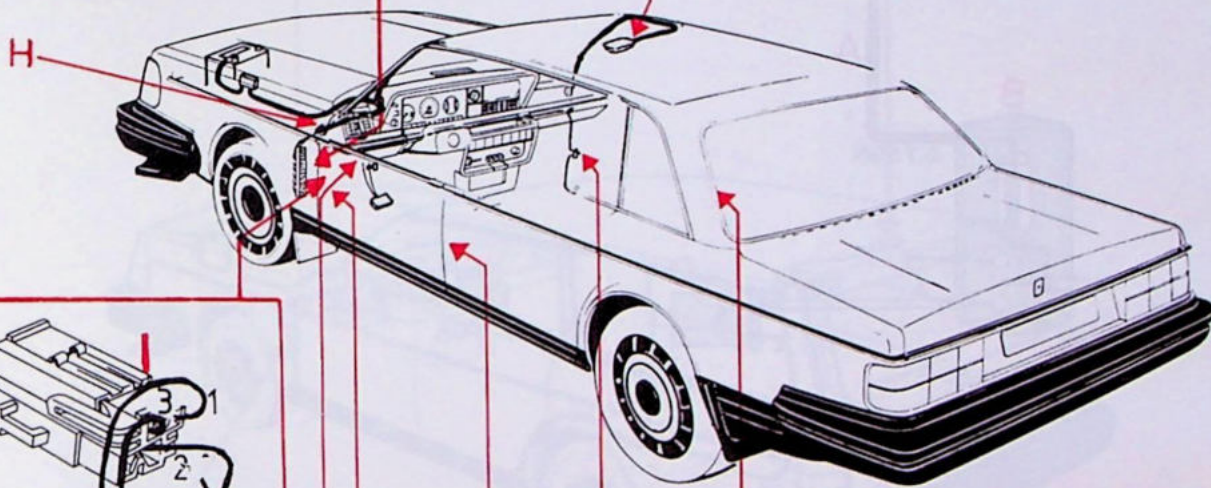
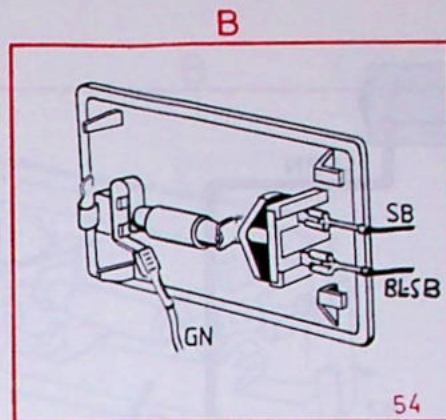
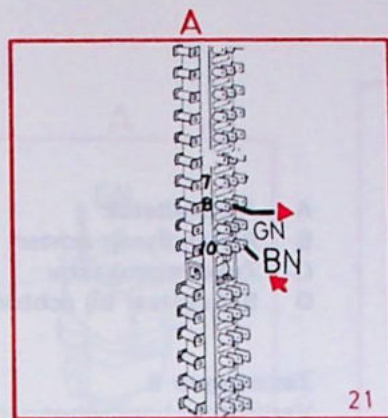

# Binnenverlichting achter, 5-deurs

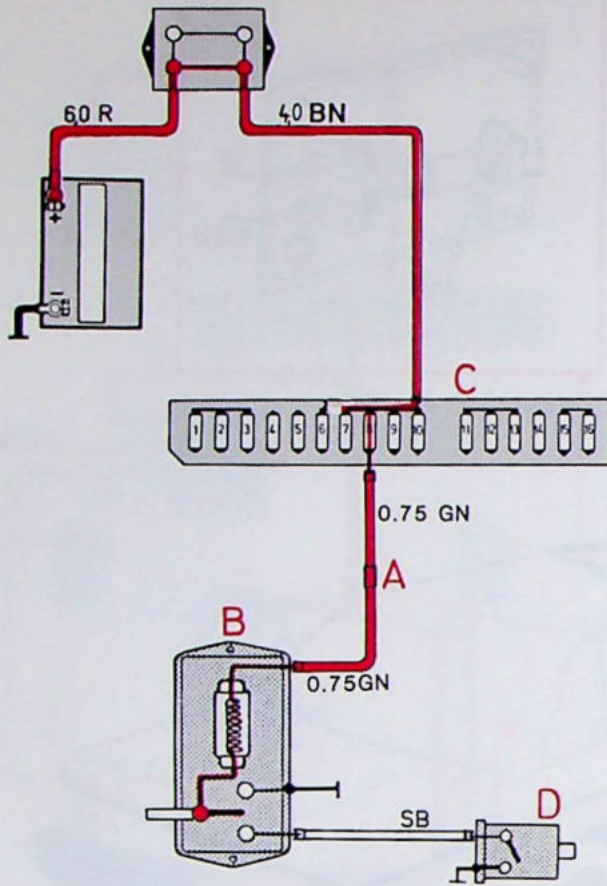

- A Aansluitstuk
- B Plafondlamp achter
- C Zekeringenkastje
- D Schakelaar bij achterklep

Zekering nr 8  
Verlichting handschoenenkastje

**Achterklep dicht**  
Binnenverlichting achter brandt

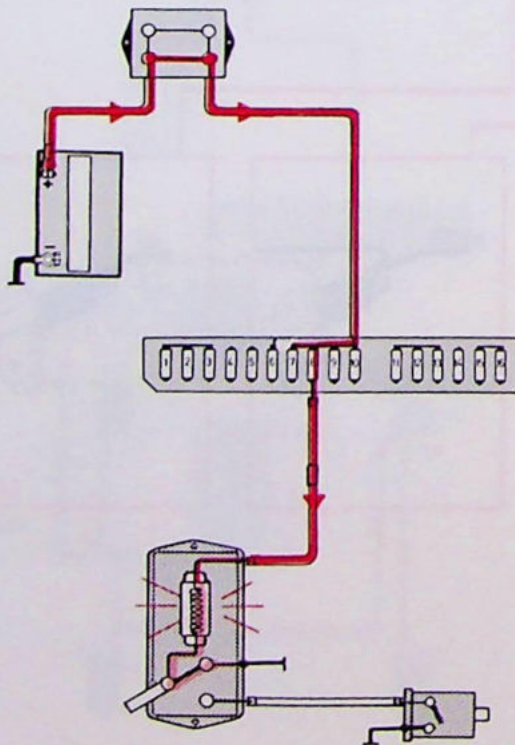

**Achterklep open**

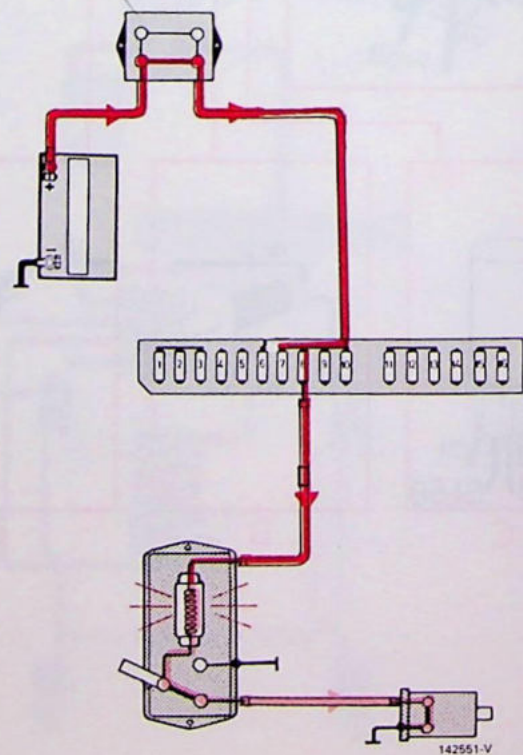

142551-V

# Binnenverlichting achter, 5-deurs

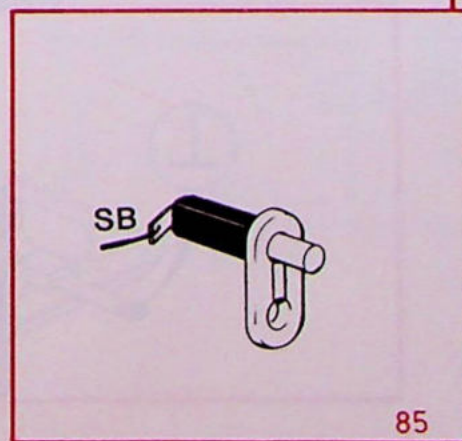
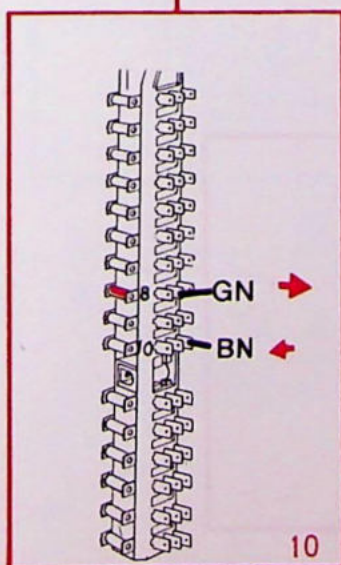
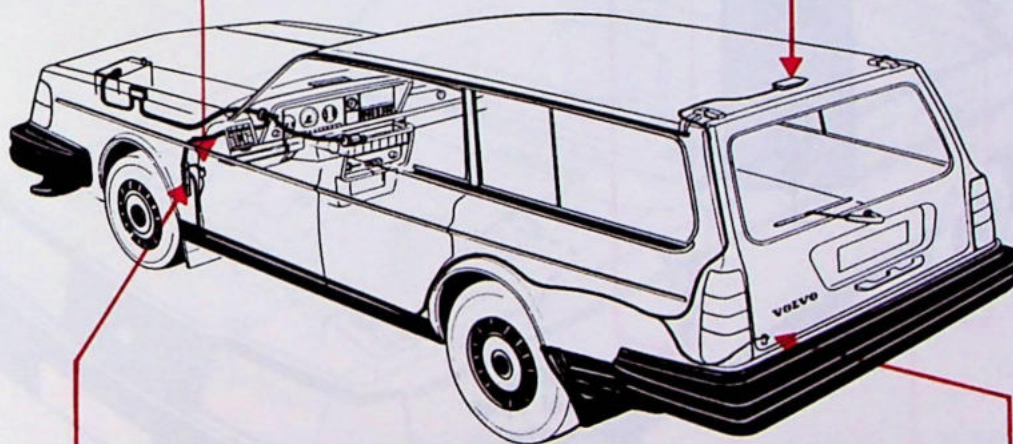
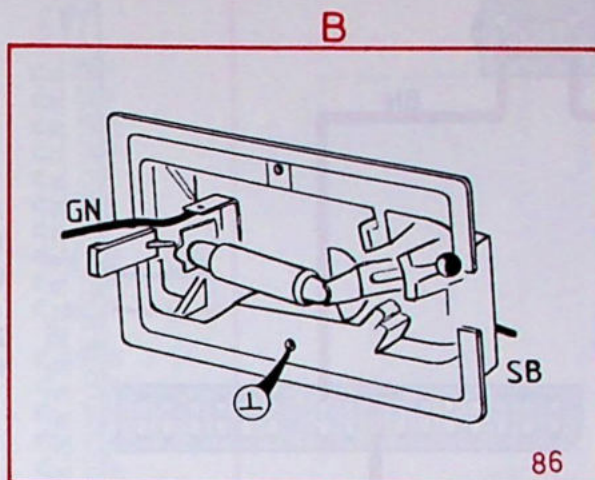
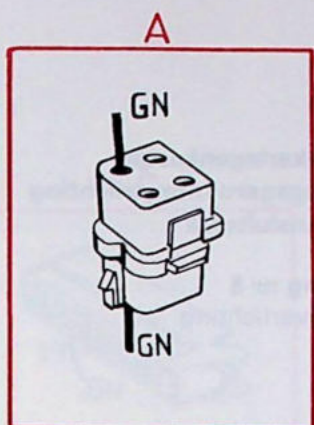

142551-H

# Bagageruimteverlichting

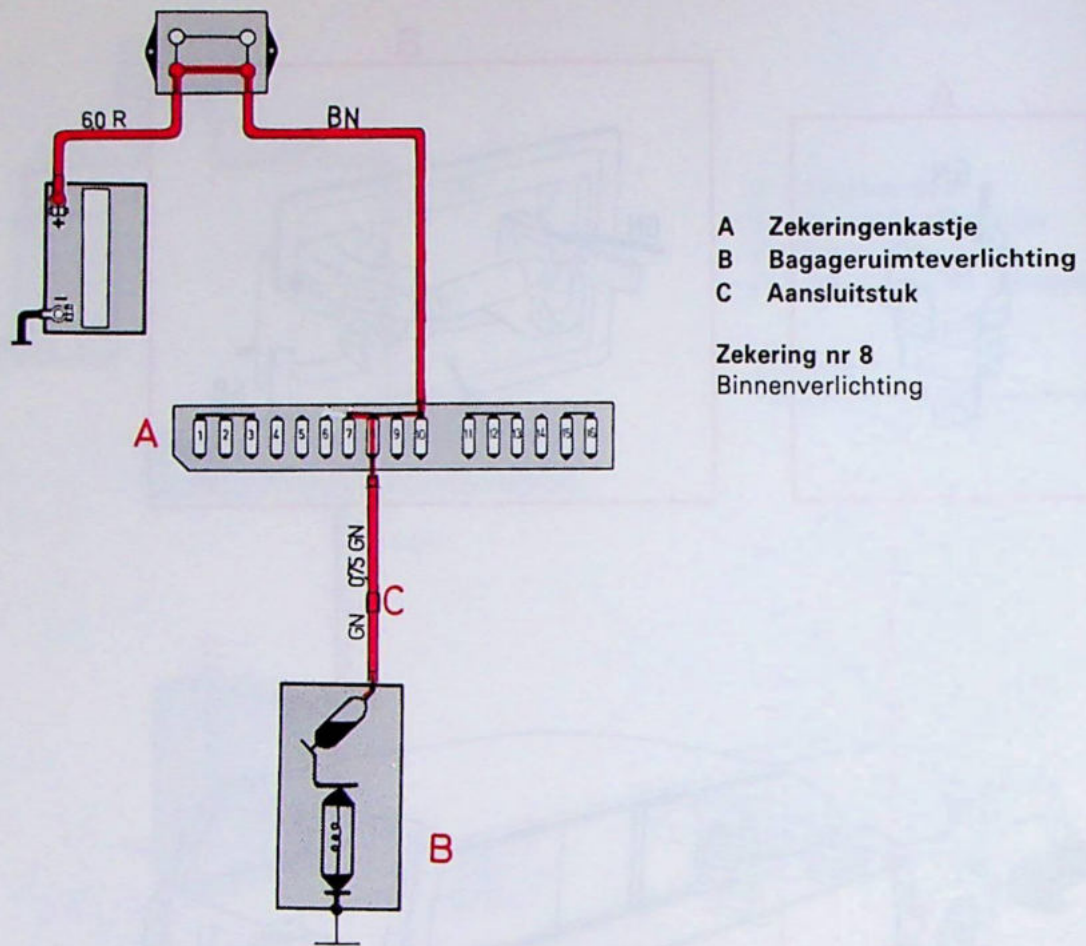

Kofferdeksel open

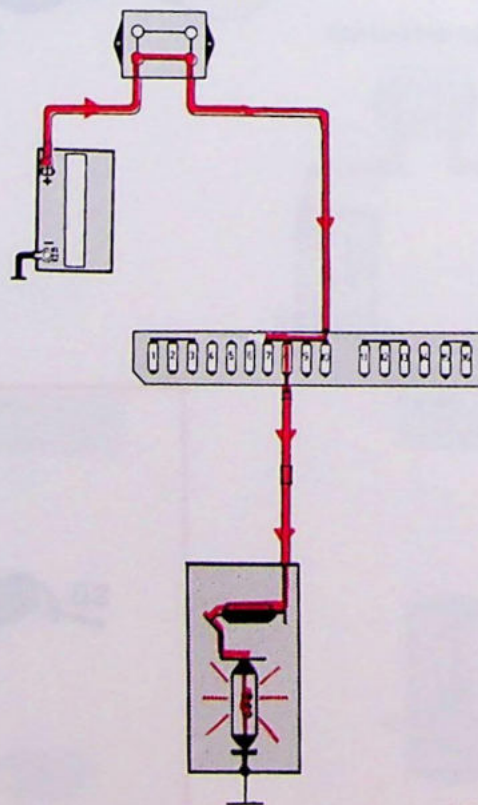

142552-V

# Eclairage de coffre à bagages

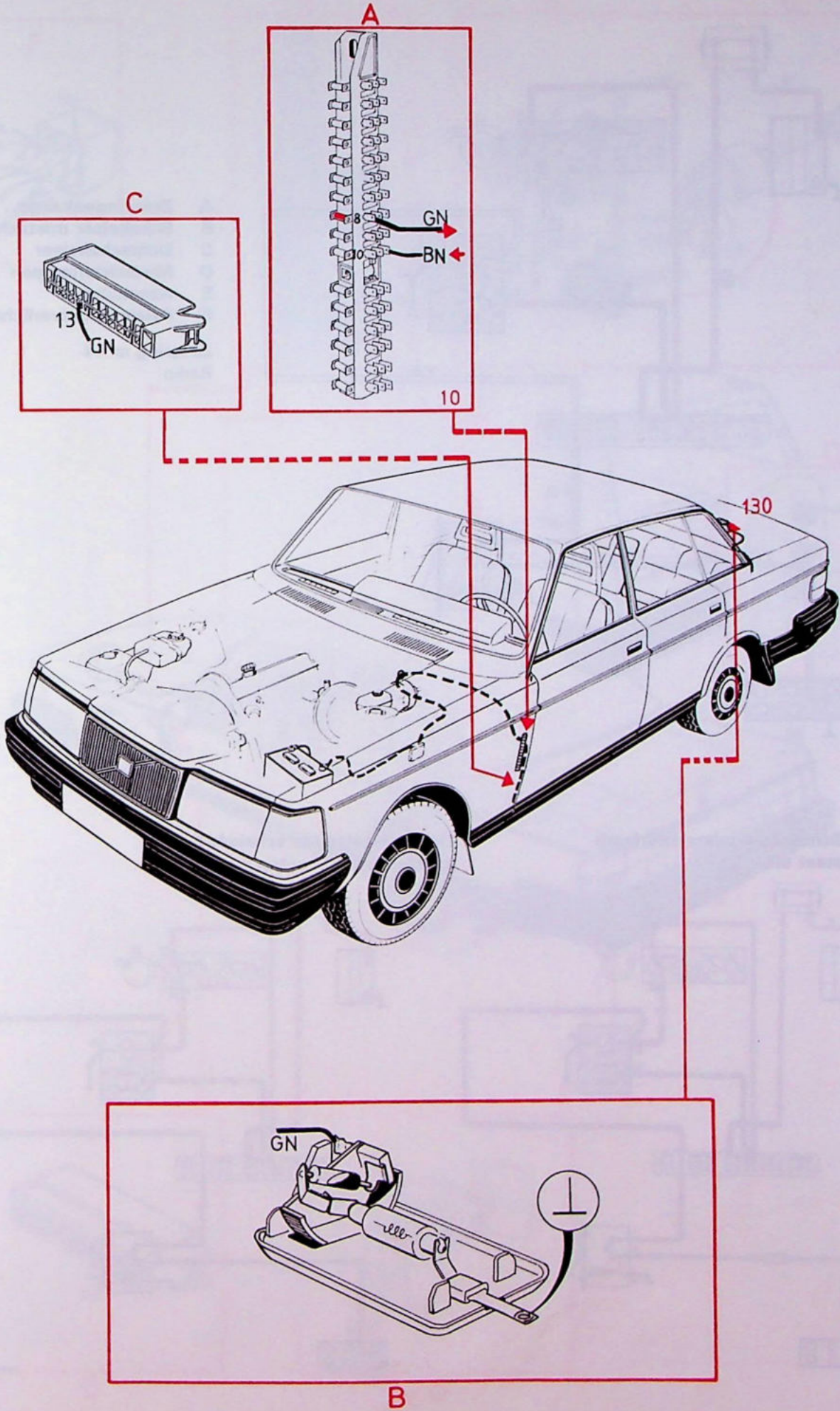

# Mistachterlamp

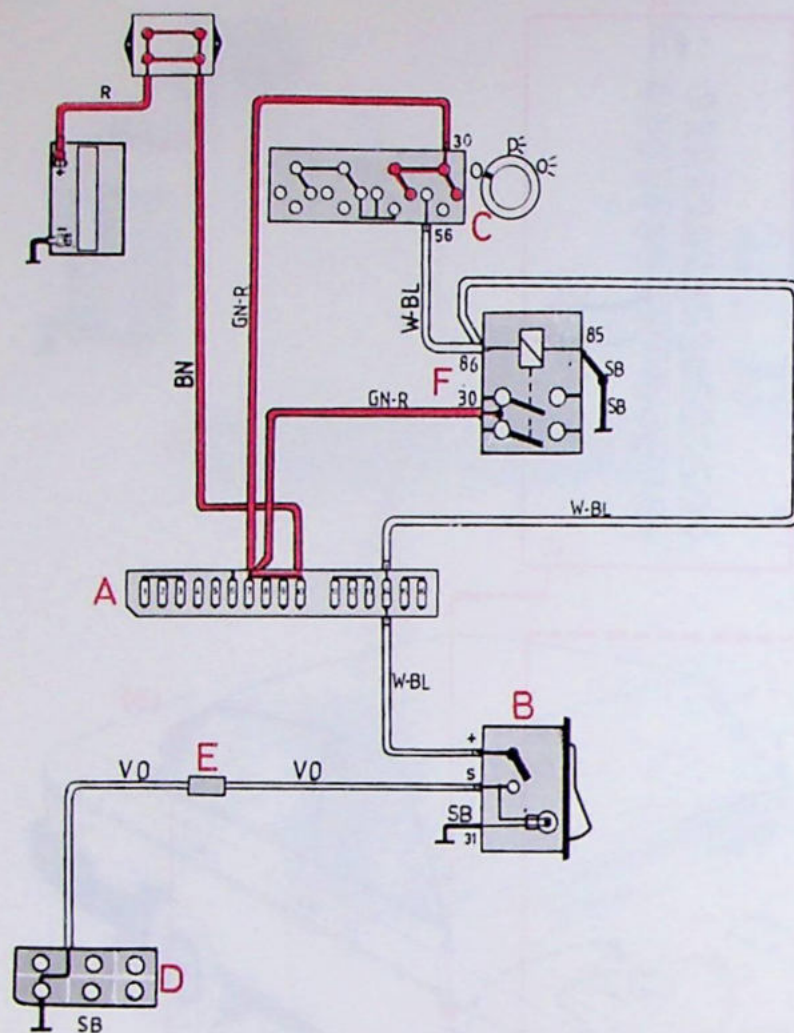

- A Zekeringenkastje
- B Schakelaar mistachterlampen
- C Lichtschakelaar
- D Mistachterlampen
- E Aansluitstuk
- F Relais hoofdverlichting

Zekering nr 14  
Radio

Schakelaar mistachterlamp staat uit

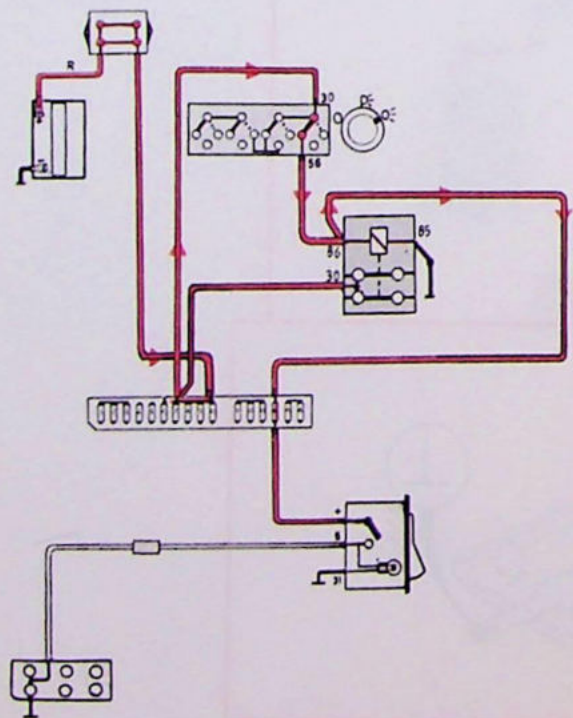

Lichtschakelaar en schakelaar mistachterlamp staan aan

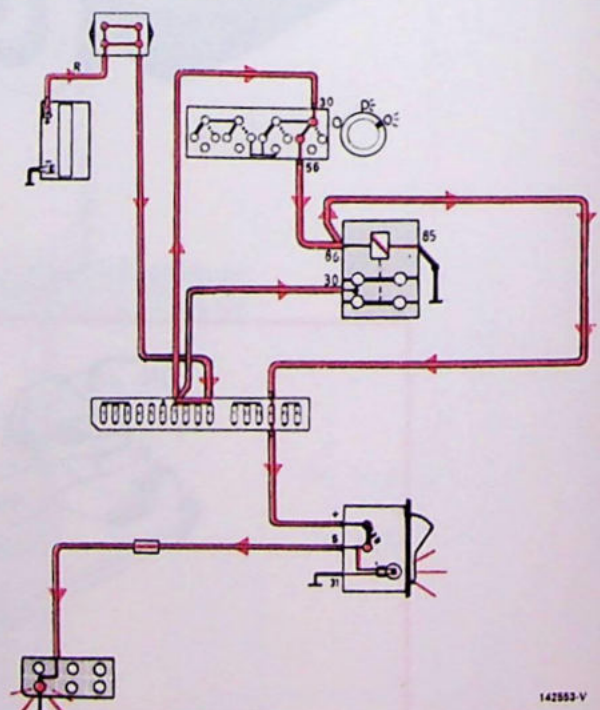

142853-V

# Mistachterlamp

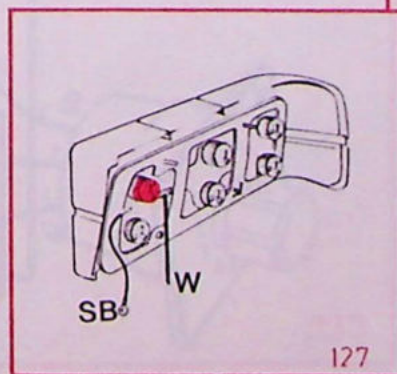
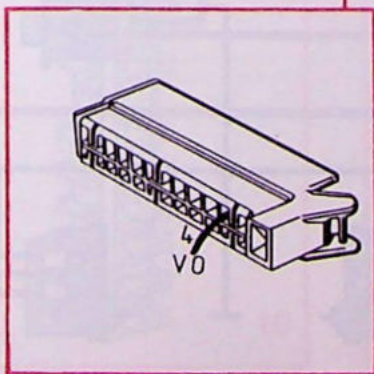
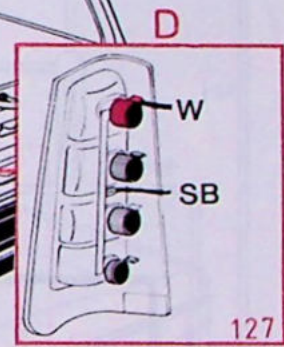
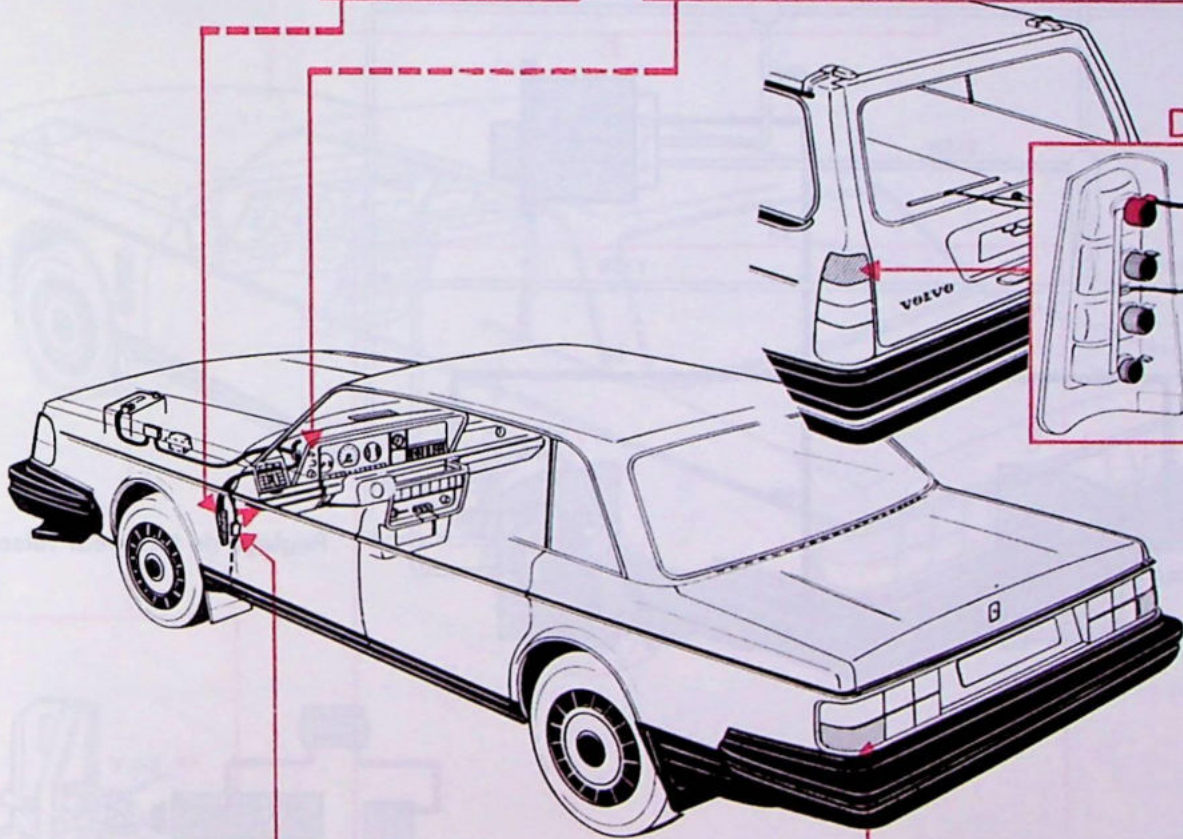
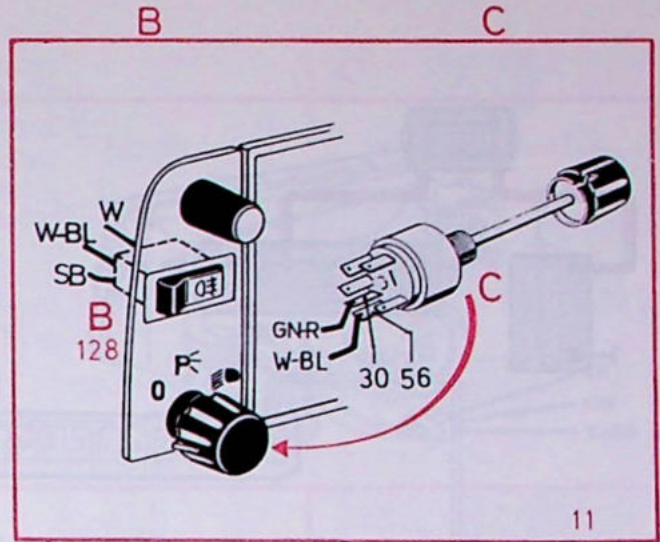
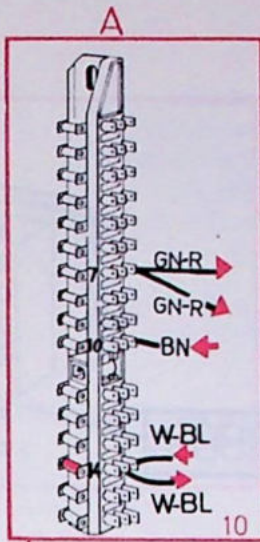
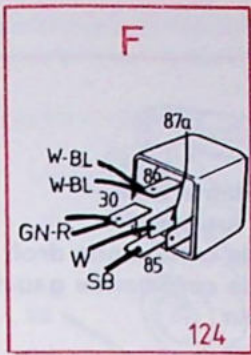

142563 H

# Réglage de longueur faisceaux lumineux

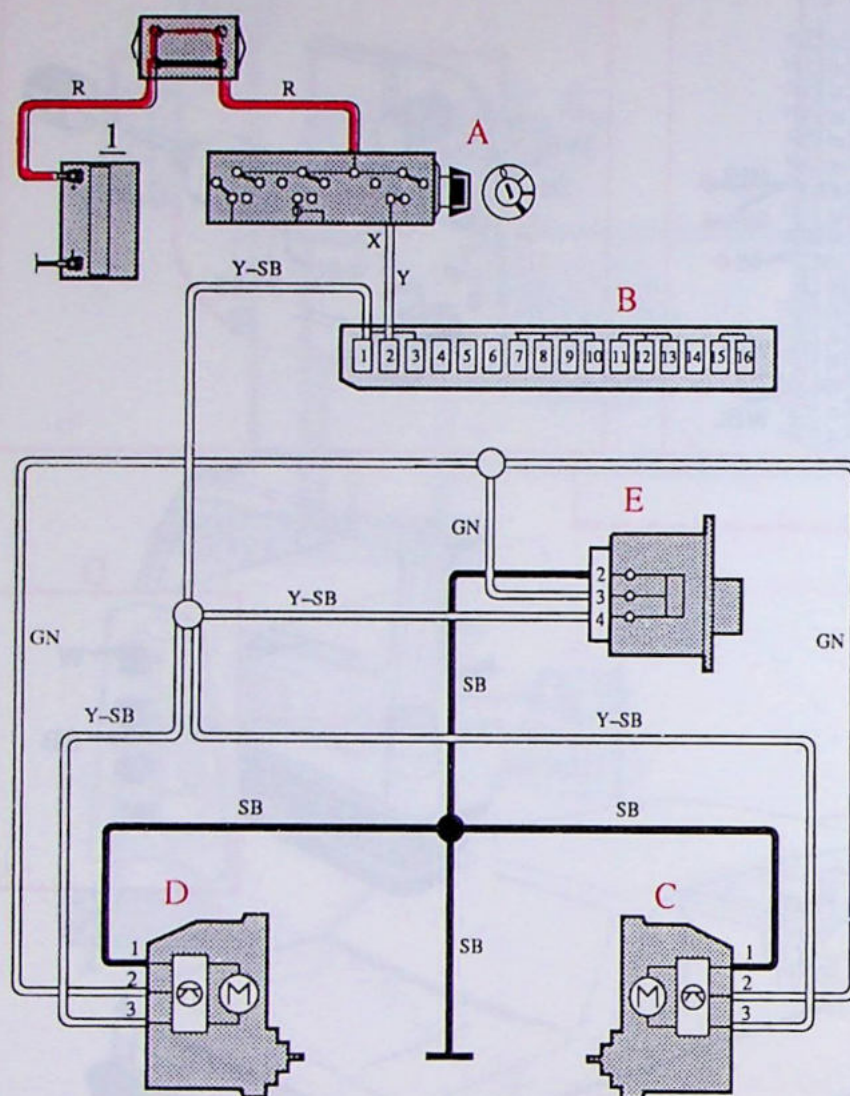

- A Contact-démarrage
- B Boîtier à fusibles
- C Moteur de commande droit
- D Moteur de commande gauche
- E Régulateur

Fusible N° 1  
Allume-cigares

Réglage de longueur faisceaux lumineux

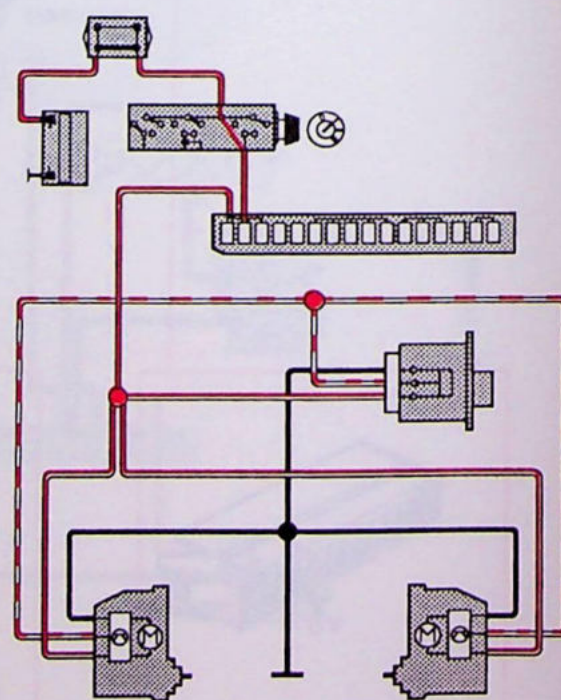

# Réglage de longueur faisceaux lumineux

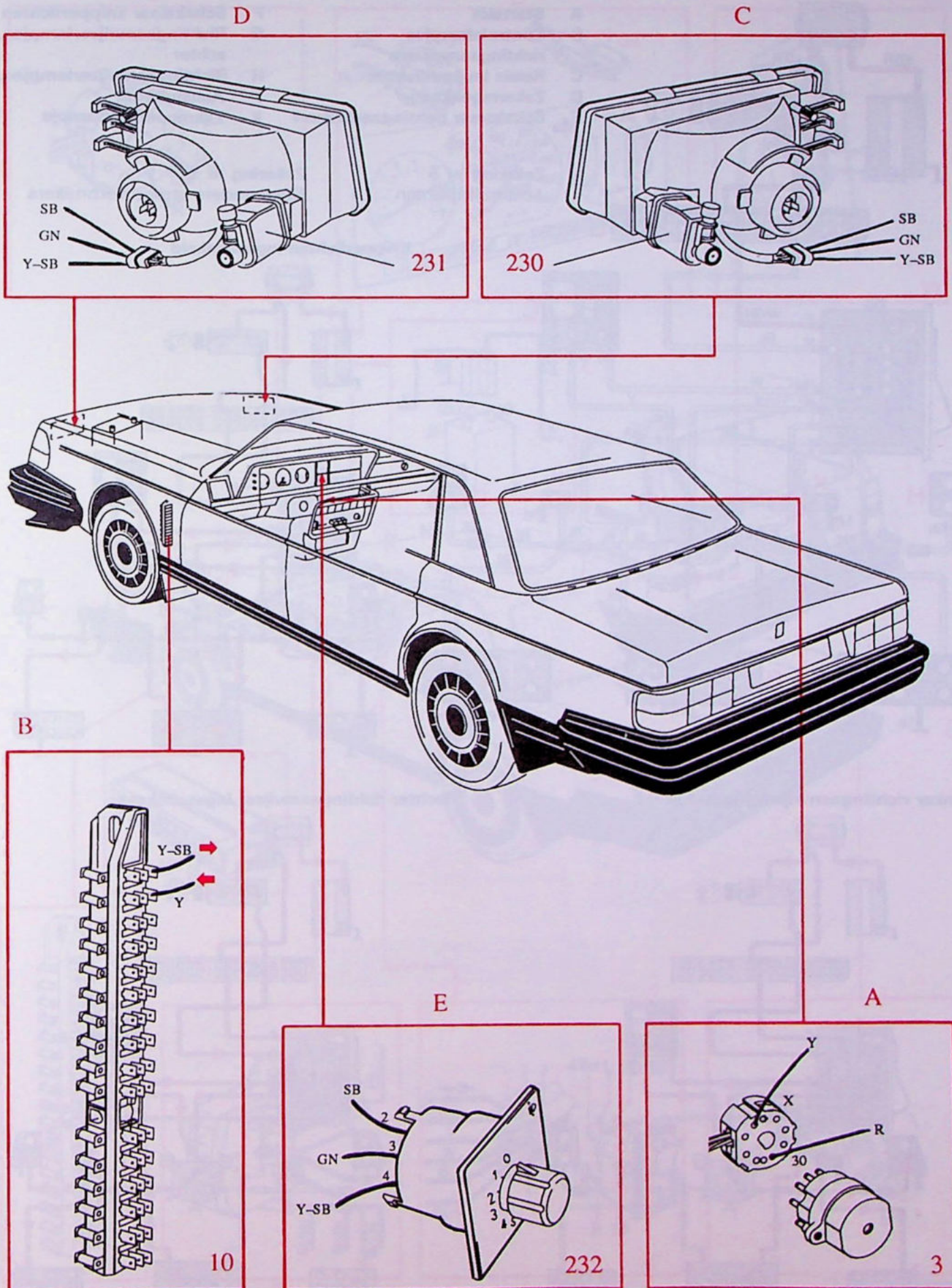

# Richtingaanwijzers – knipperlichten

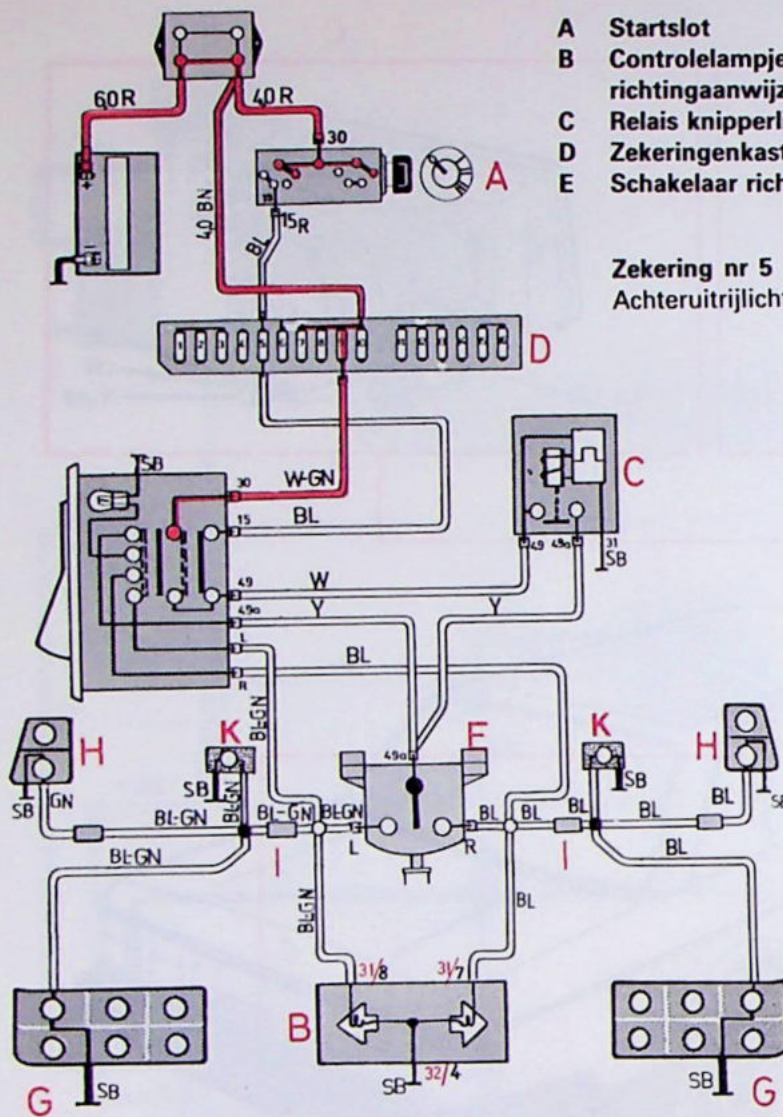

- |   |                                    |   |                                  |
|---|------------------------------------|---|----------------------------------|
| A | Startslot                          | F | Schakelaar knipperlichten        |
| B | Controlelampjes richtingaanwijzers | G | Richtingaanwijzerlampjes, achter |
| C | Relais knipperlichten              | H | Richtingaanwijzerlampjes, vóór   |
| D | Zekeringenkastje                   | I | Aansluitstuk                     |
| E | Schakelaar richtingaanwijzers      | K | Zijknipperlichtlampje            |

Zekering nr 5  
Achteruitrijlichten

Zekering nr 9  
Geen andere stroomverbruikers

Knipperlichten ingeschakeld

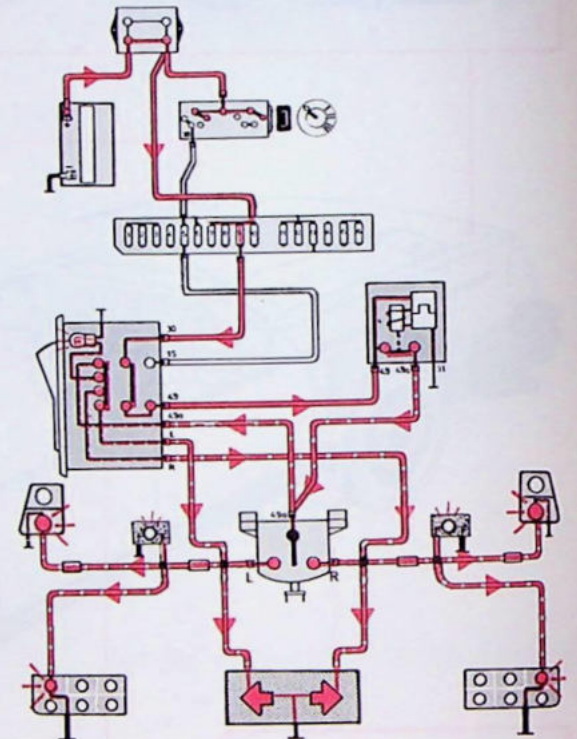

Linker richtingaanwijzer ingeschakeld

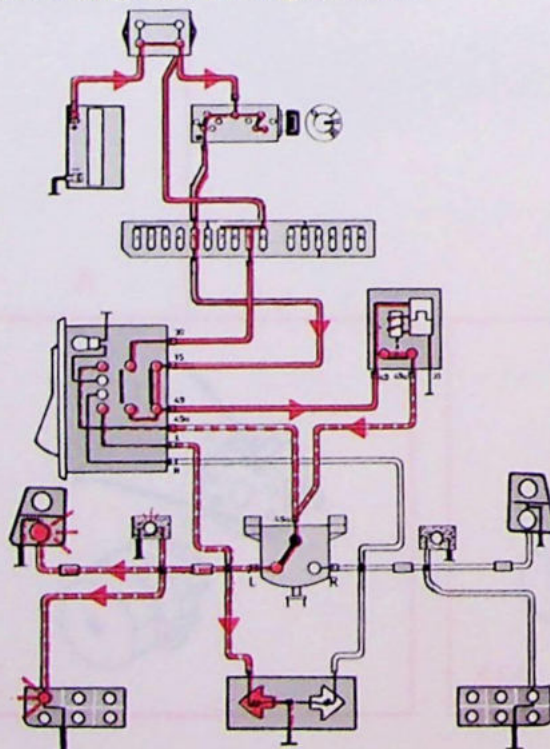

Rechter richtingaanwijzer ingeschakeld

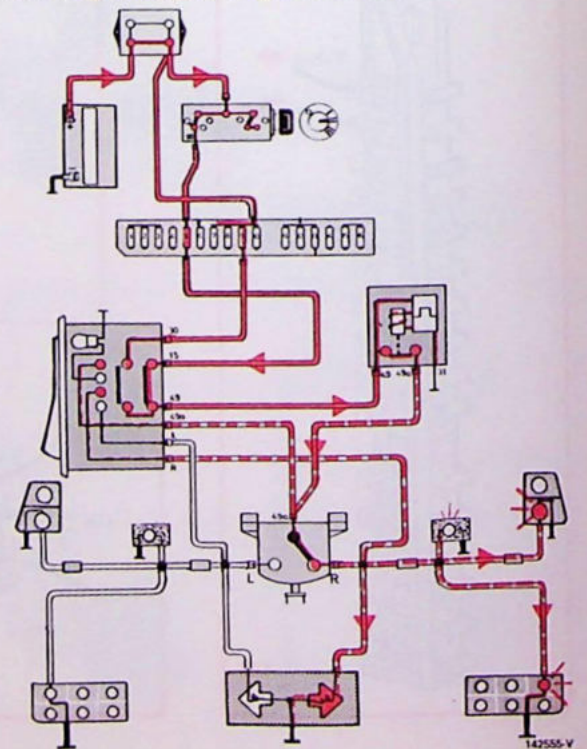

# Richtingaanwijzers – knipperlichten

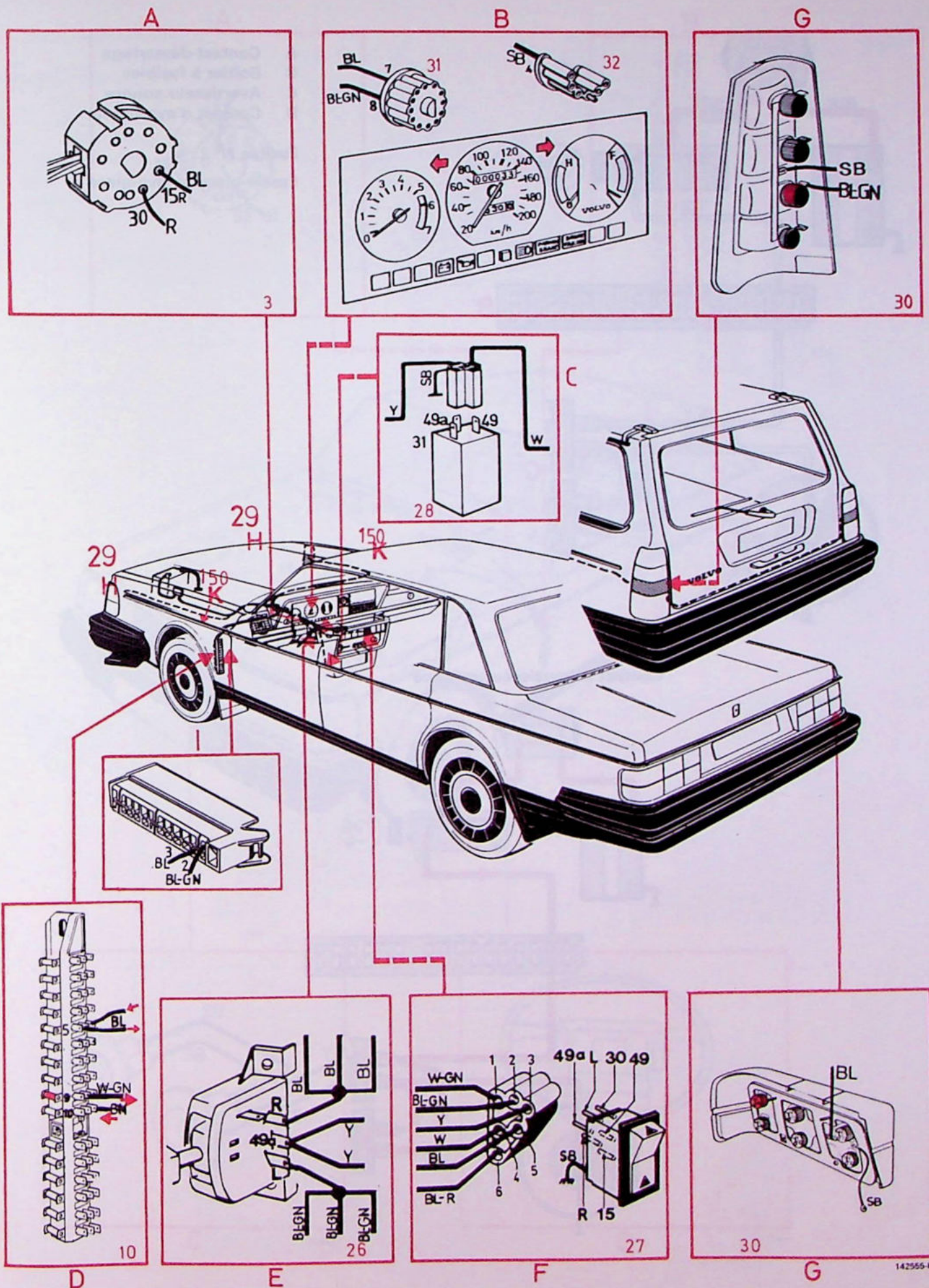

# Avertisseur sonore

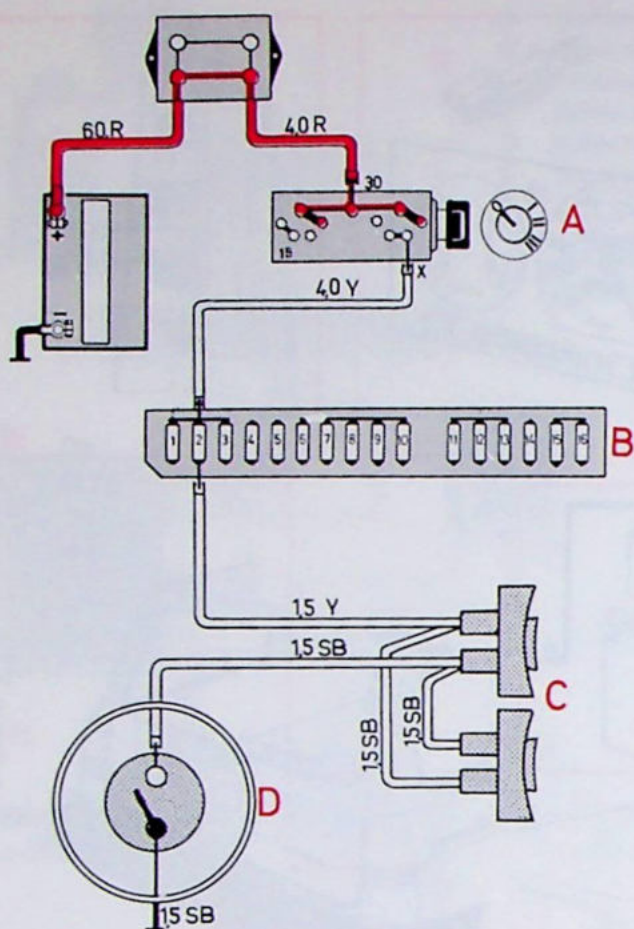

- A Contact-démarrage
- B Boîtier à fusibles
- C Avertisseur sonore
- D Contact d'avertisseur

Fusible N° 2  
Essuie-glace et lave-glace

## Contact d'avertisseur enfoncé

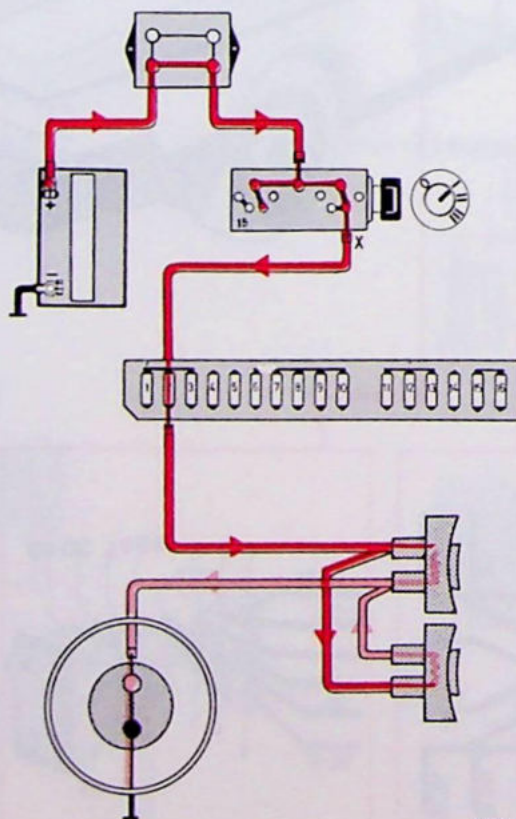

142556-V

# Claxons

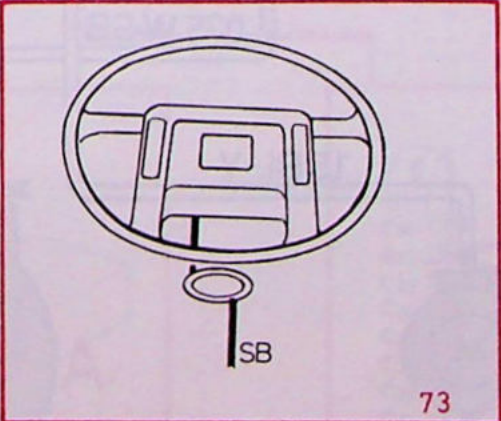
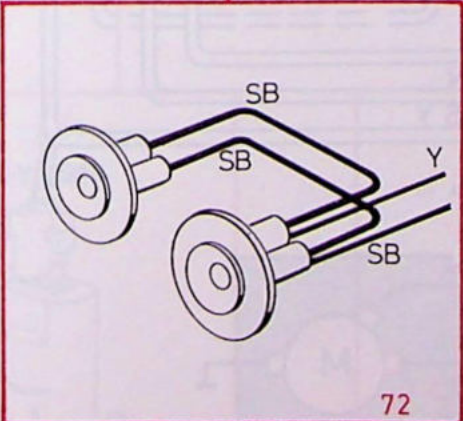
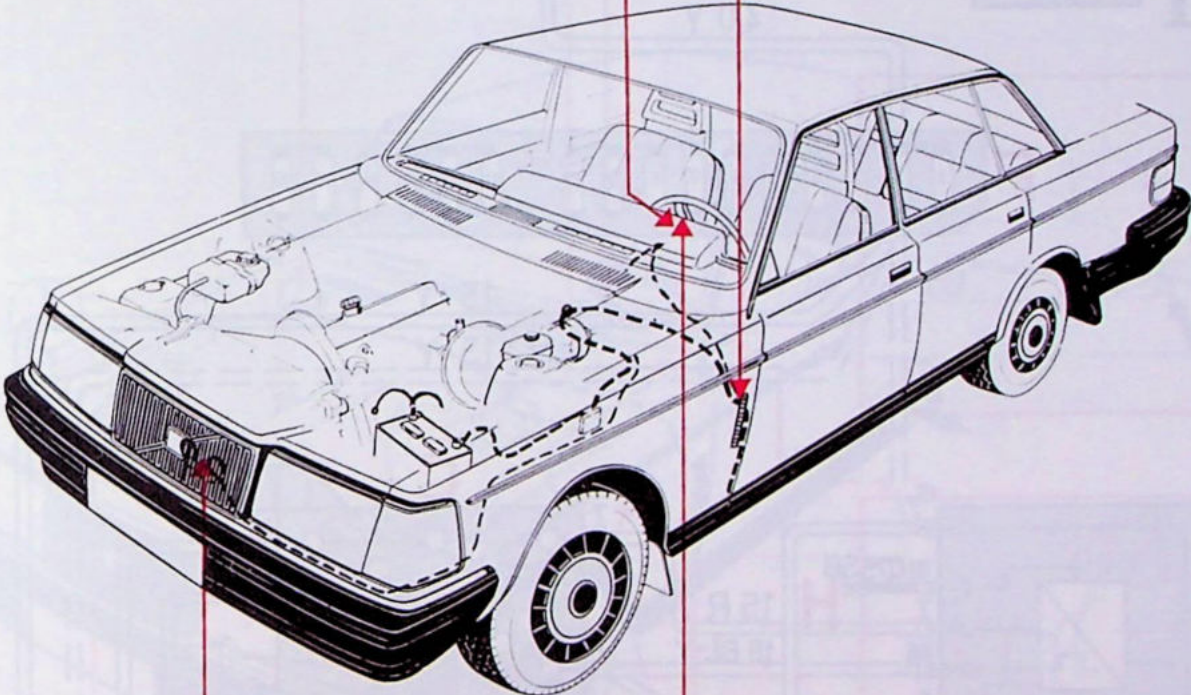
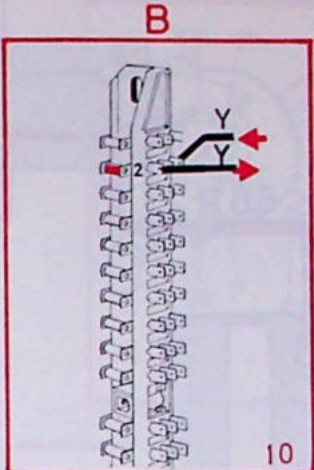
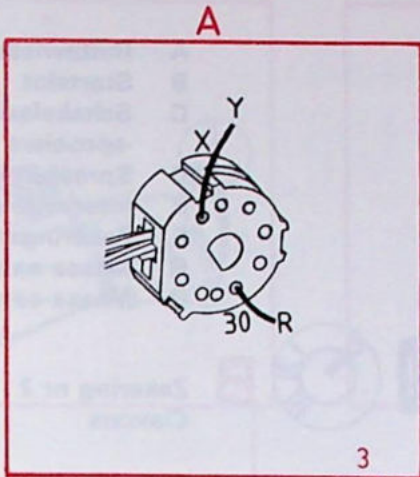

142956-H

# Ruitwissers en -sproeiers

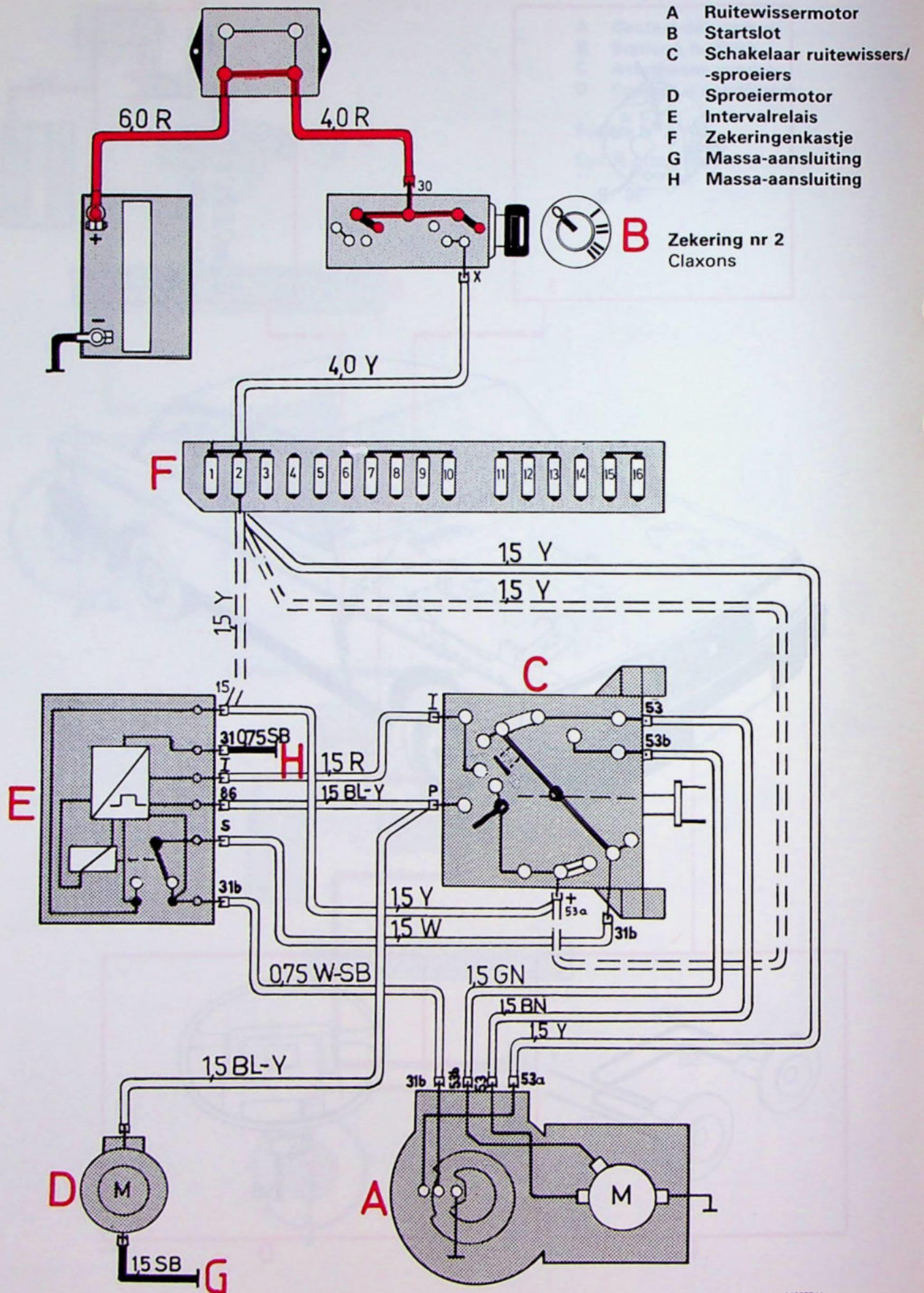

142557 V

# Ruitwissers en -sproeiers

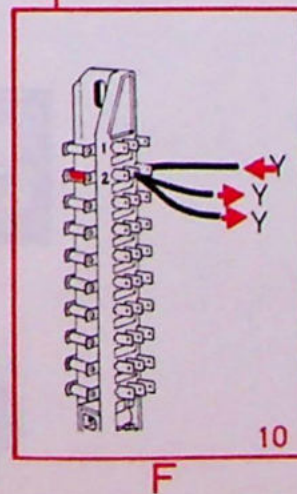
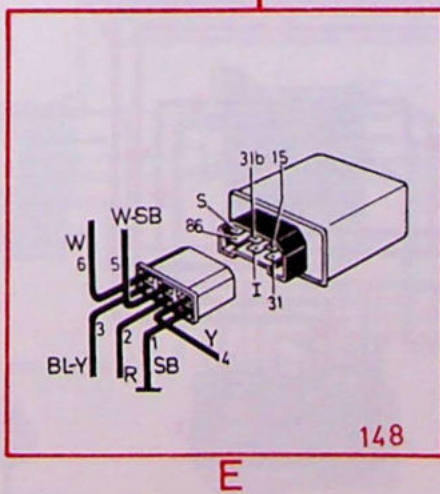
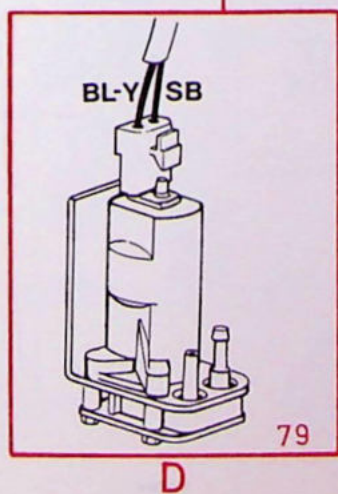
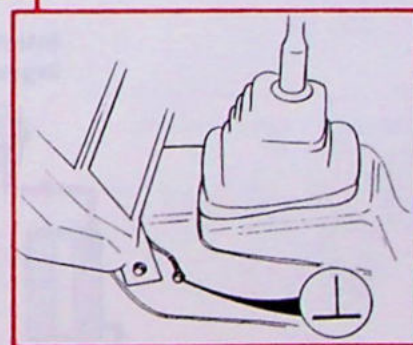
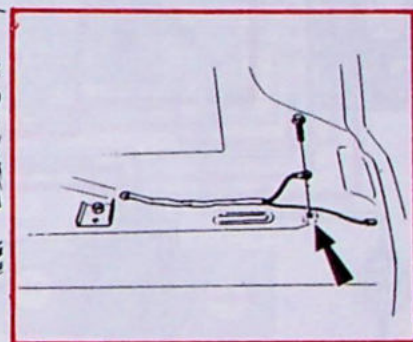
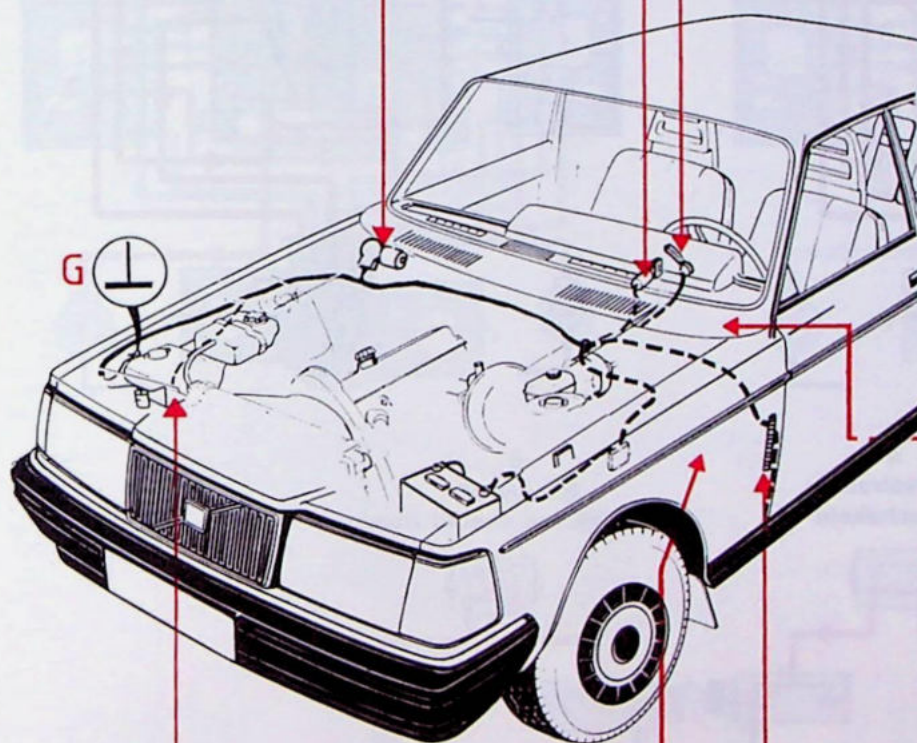
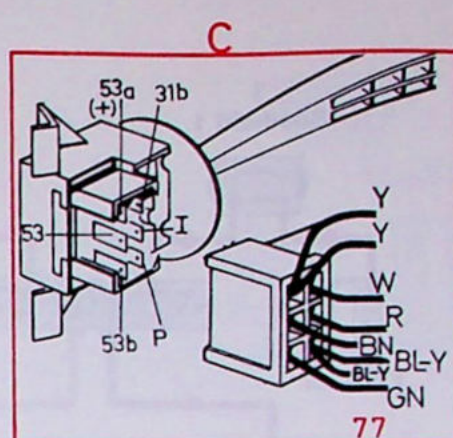
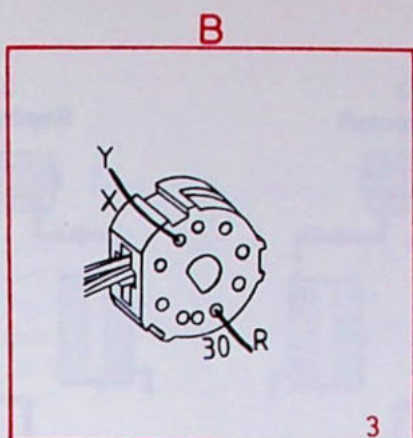
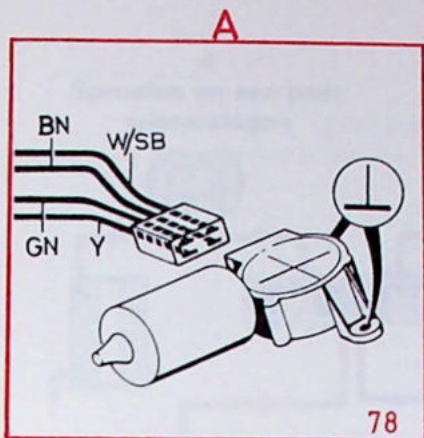

142557-H

# Ruitwissers en -sproeiers

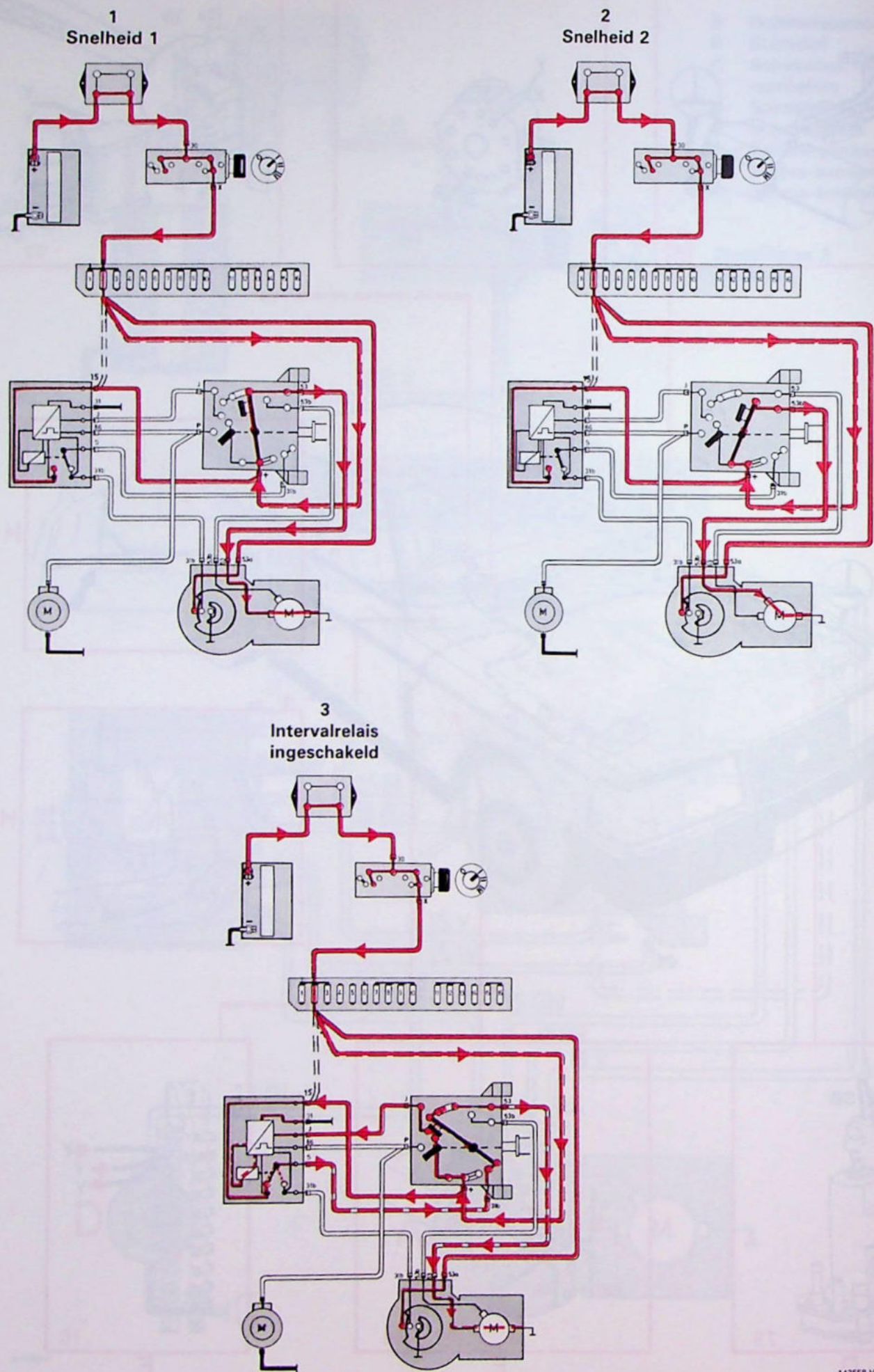

# Ruitwissers en -sproeiers

4  
Sproeien en een paar  
wisserslagen

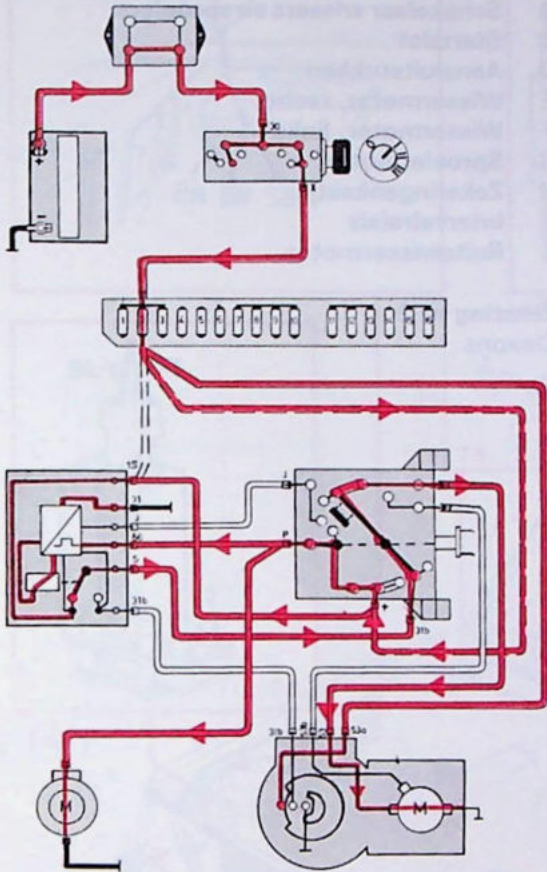

5  
Retourslag

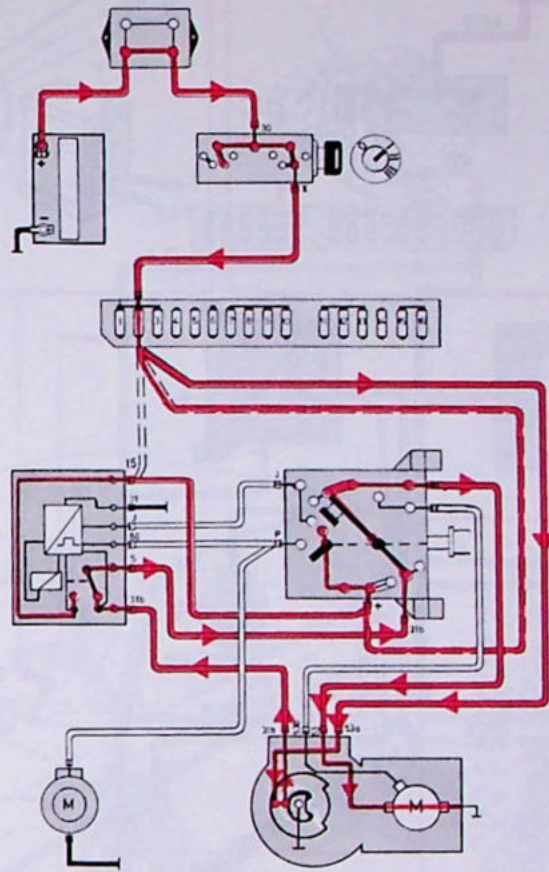

6  
Ruststand  
(circuit tijdens het stilzetten)

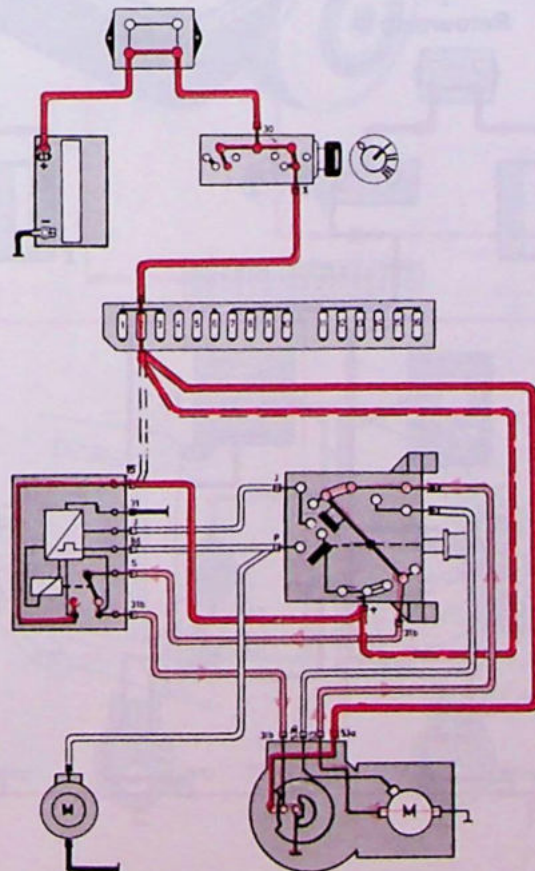

# Koplampwissers en -sproeiers

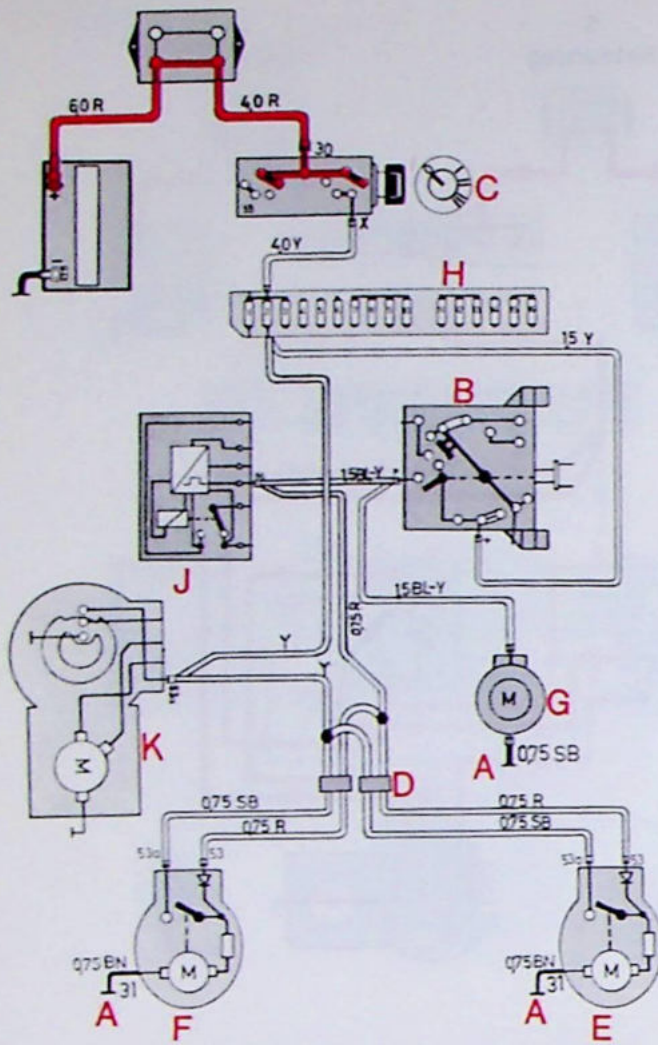

- A Massa-aansluiting
- B Schakelaar wissers en sproeiers
- C Startslot
- D Aansluitstukken
- E Wissermotor, links
- F Wissermotor, rechts
- G Sproeiernmotor
- H Zekeringenkastje
- J Intervalrelais
- K Ruitwissermotor

Zekering nr 2  
Claxons

Wissers en sproeiers ingeschakeld

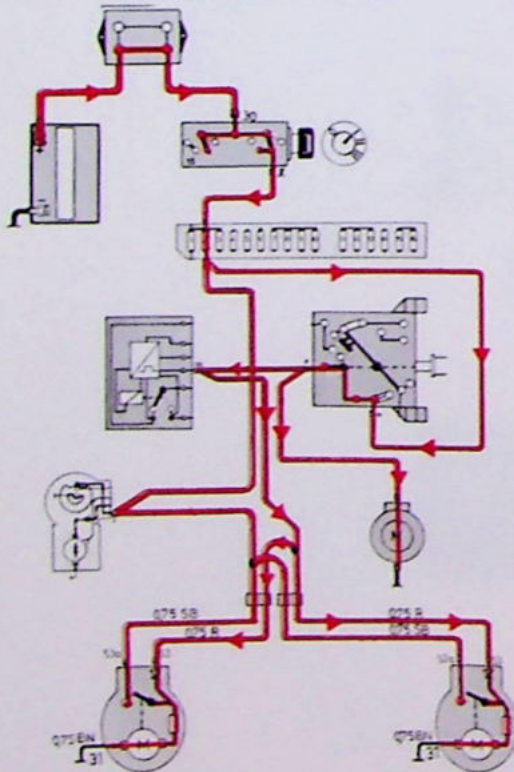

Retourslag

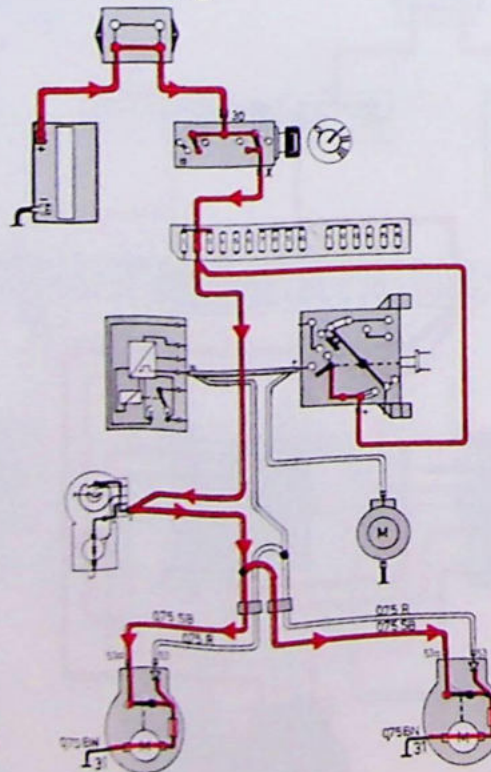

Ruststand

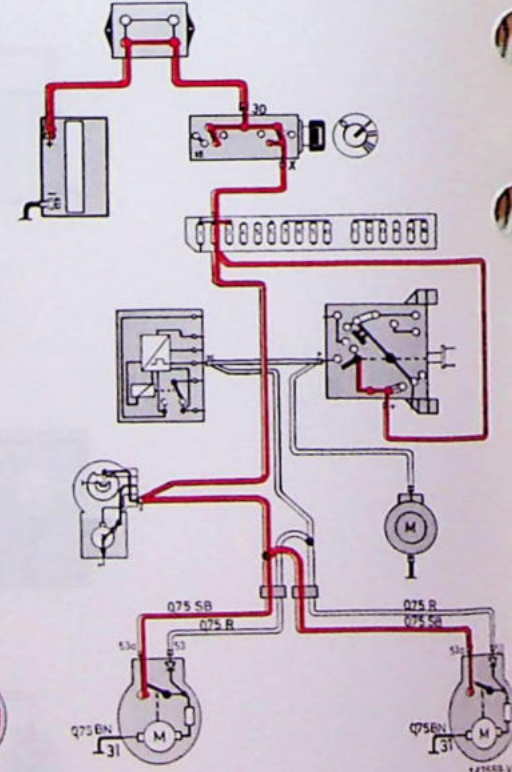

# Koplampwissers en - sproeiers

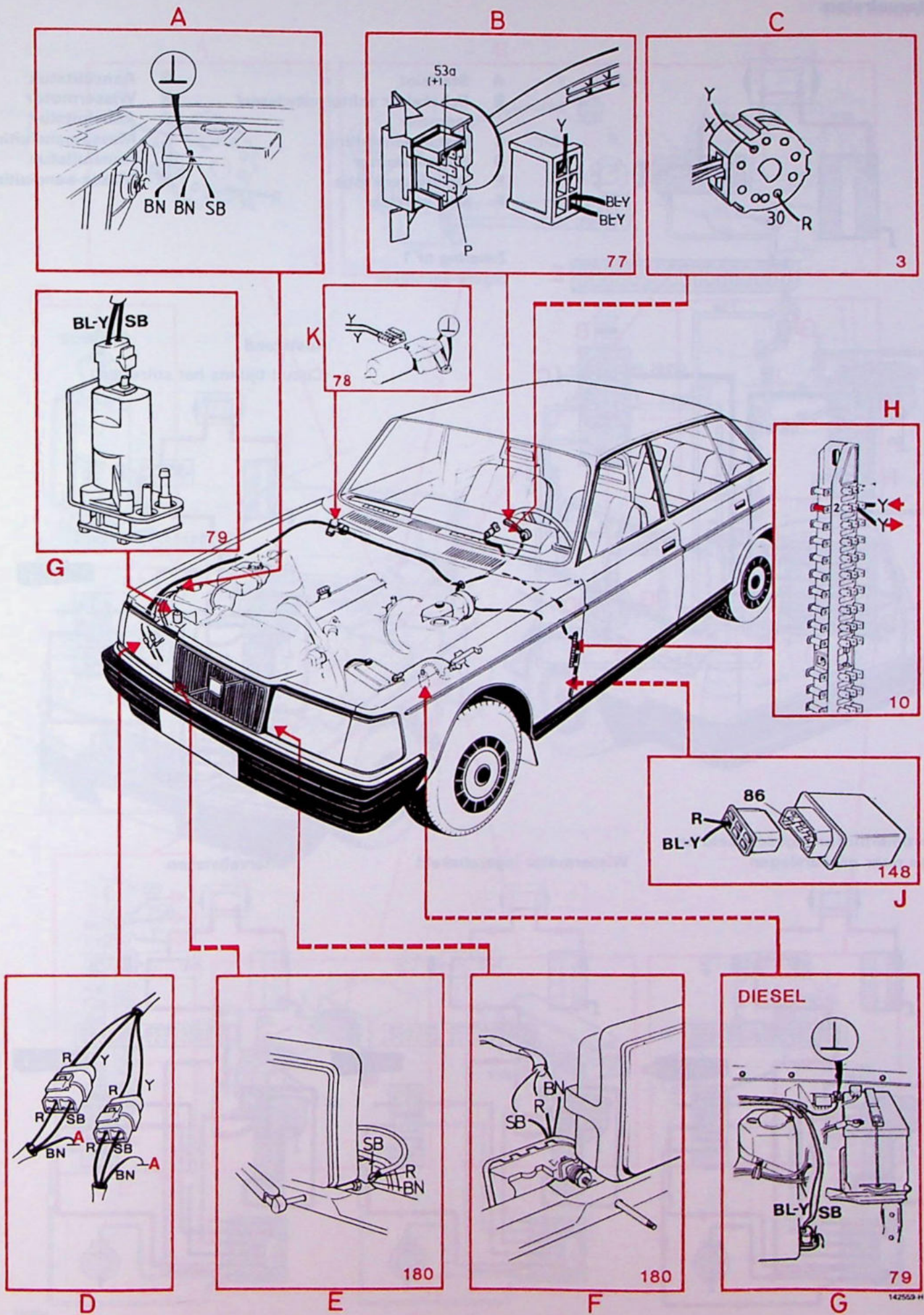



# Achterraitwisser en -sproeier

met intervalrelais

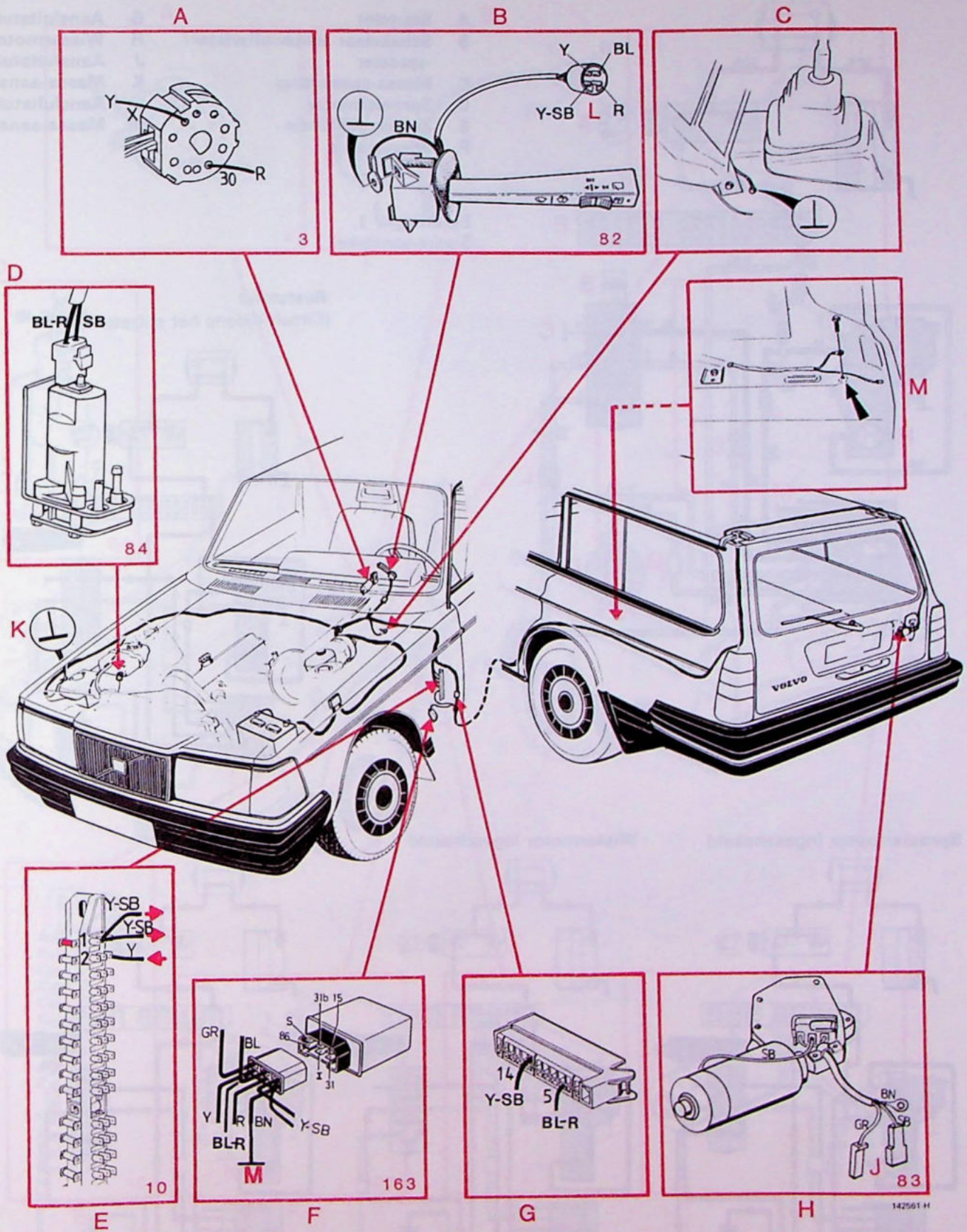

# Achterrauitwisser en -sproeier

zonder intervalrelais

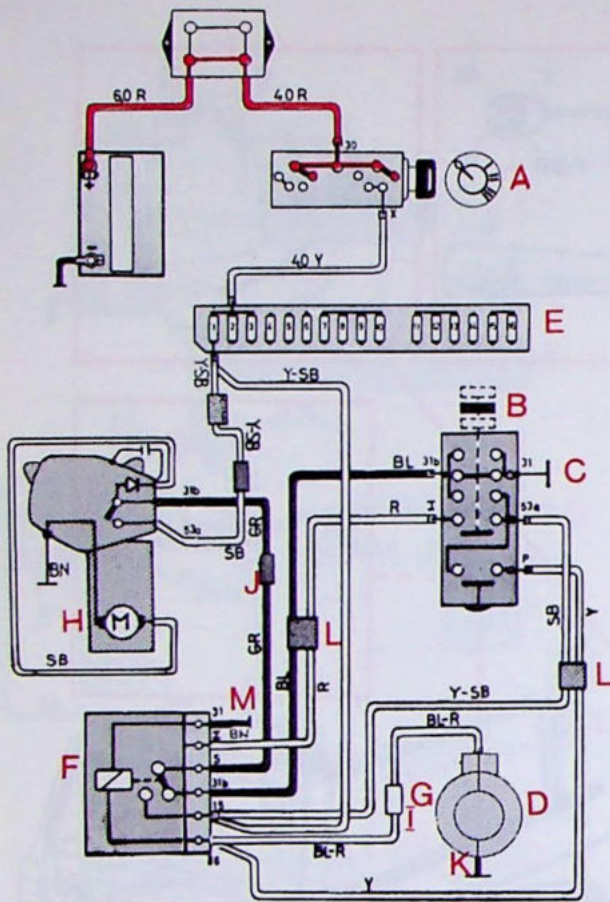

- |   |  |   |                   |
|---|--|---|-------------------|
| A | Startslot                                  | G | Aansluitstuk      |
| B | Schakelaar achterrauitwisser/<br>-sproeier | H | Wissermotor       |
| C | Massa-aansluiting                          | J | Aansluitstuk      |
| D | Sproeiernotor                              | K | Massa-aansluiting |
| E | Zekeringenkastje                           | L | Aansluitstuk      |
| F | Wisserrelais                               | M | Massa-aansluiting |

Zekering nr 1  
Sigare-aansteker

Ruststand  
(Circuit tijdens het stilzetten)

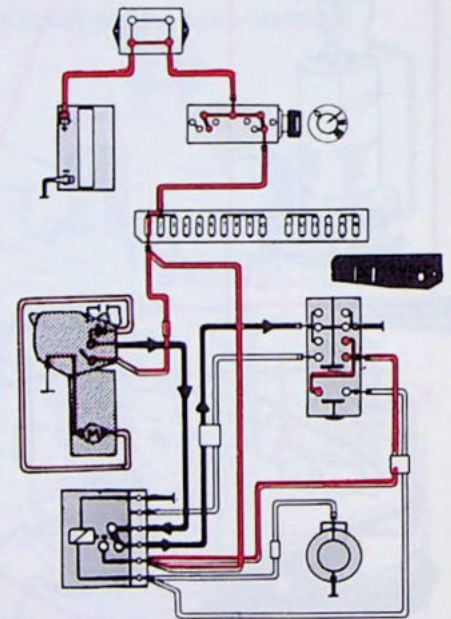

Sproeiernotor ingeschakeld

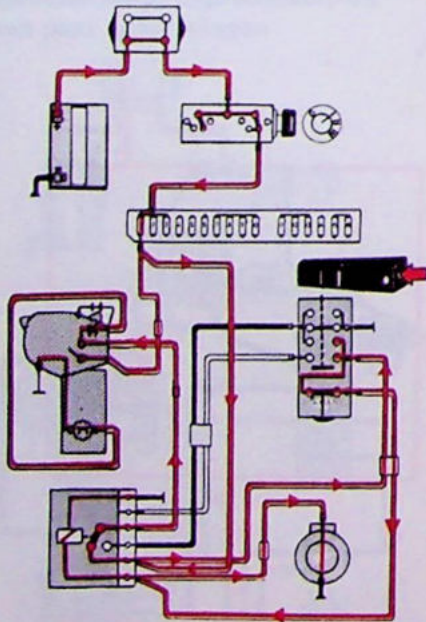

Wissermotor ingeschakeld

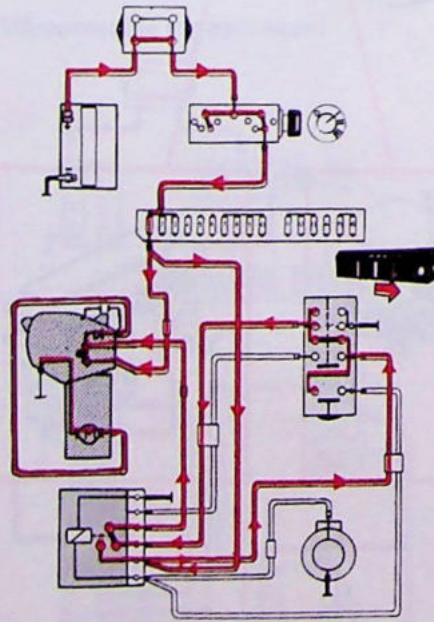

Retourslag

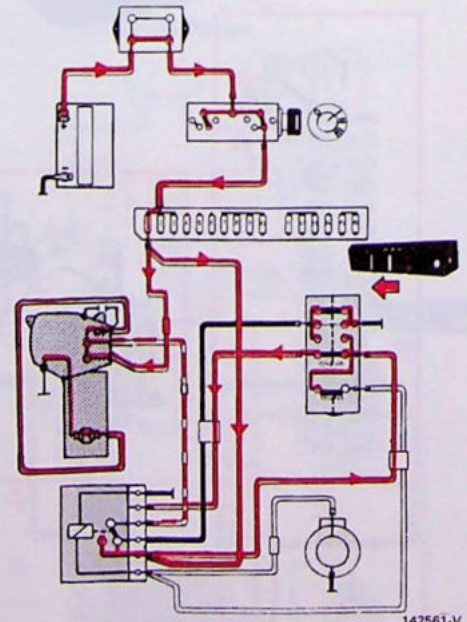

142561-V

# Achterraitwisser en -sproeier

zonder intervalrelais

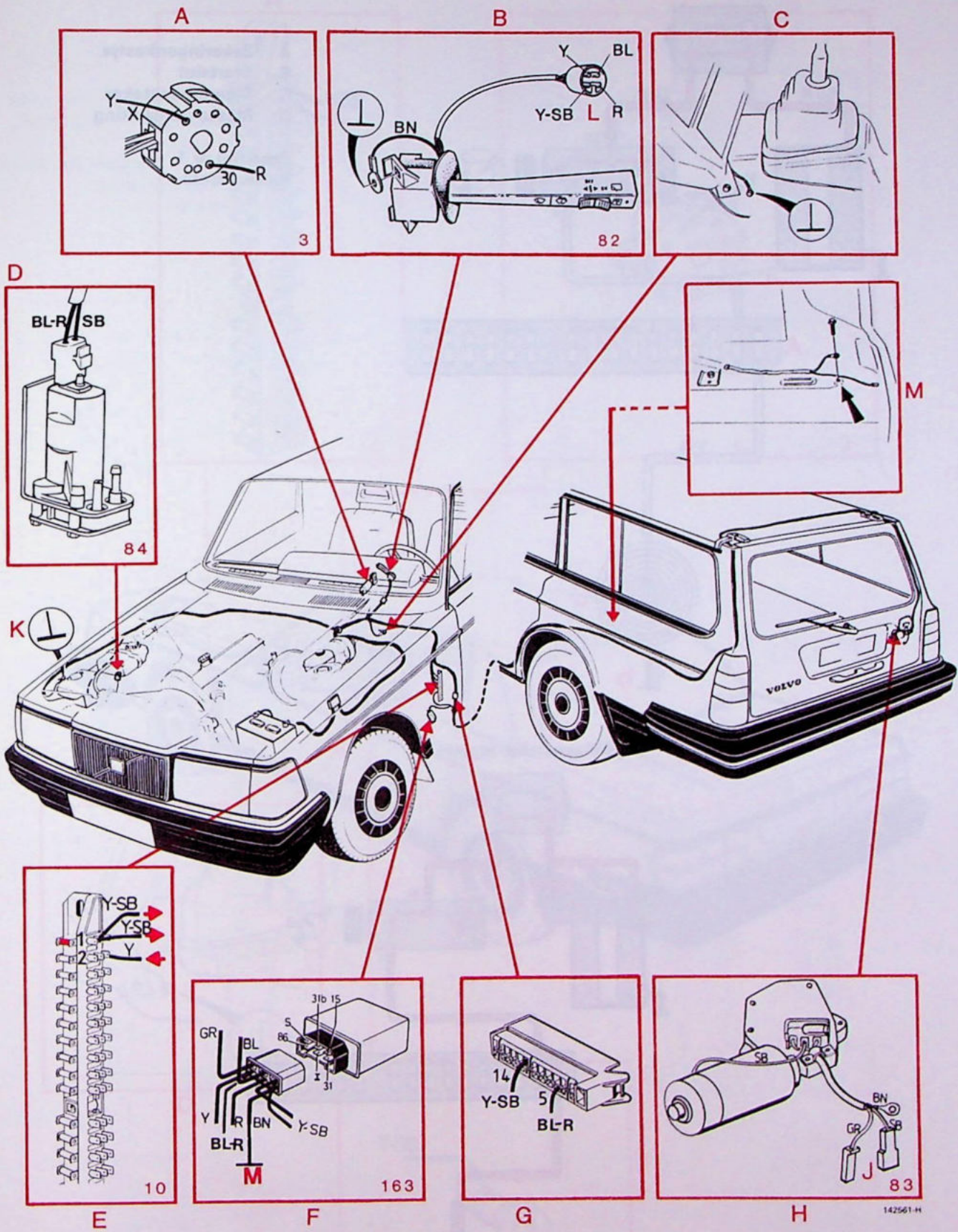

# Sigare-aansteker

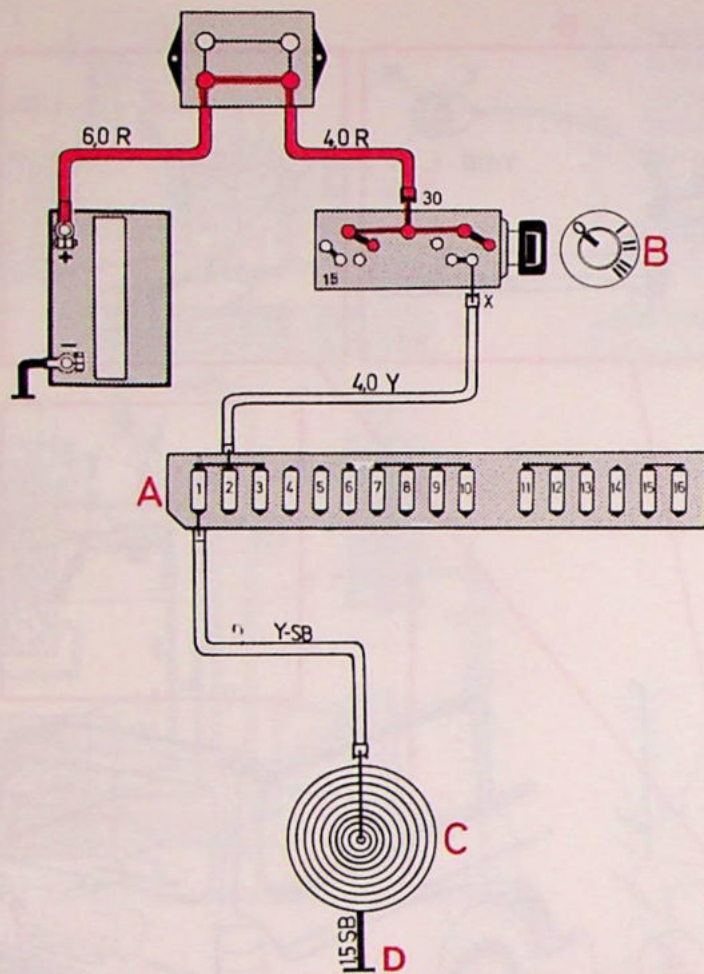

- A Zekeringenkastje
- B Startslot
- C Sigare-aansteker
- D Massa-aansluiting

Zekering nr 1  
Ruitwissers

Sigare-aansteker ingedrukt

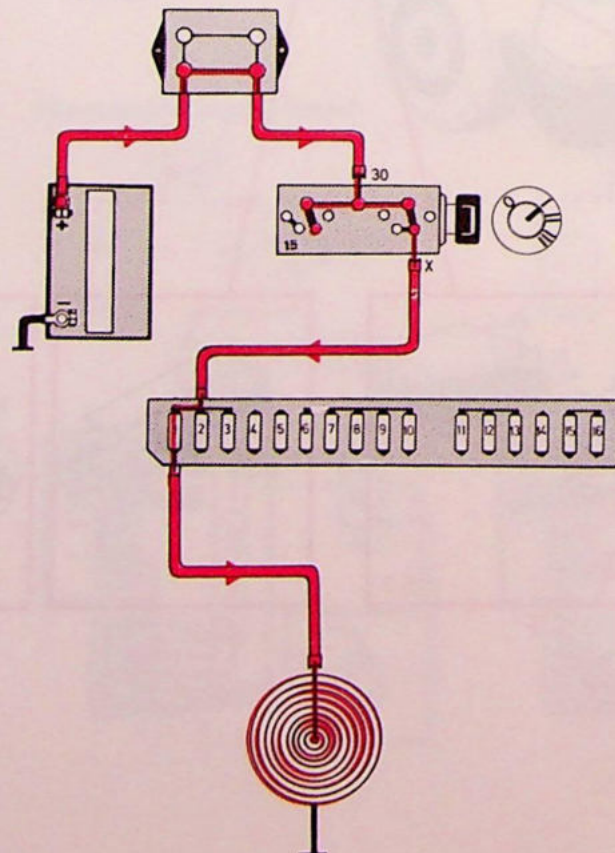

# Sigare-aansteker

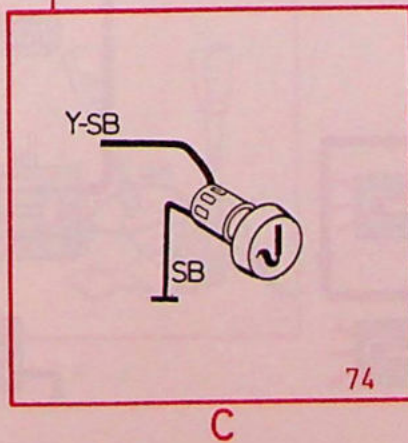
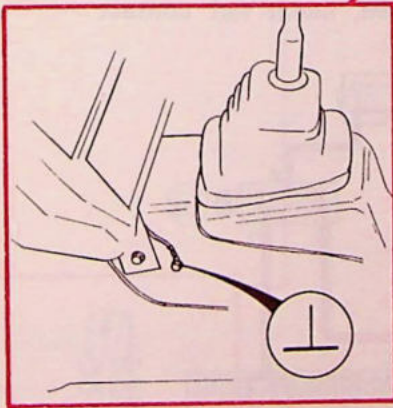
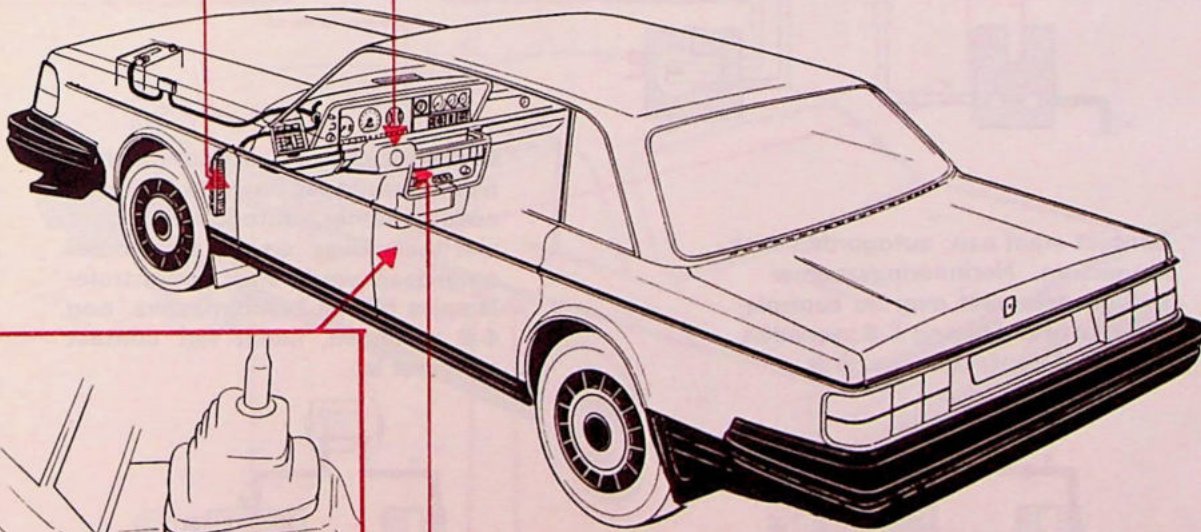
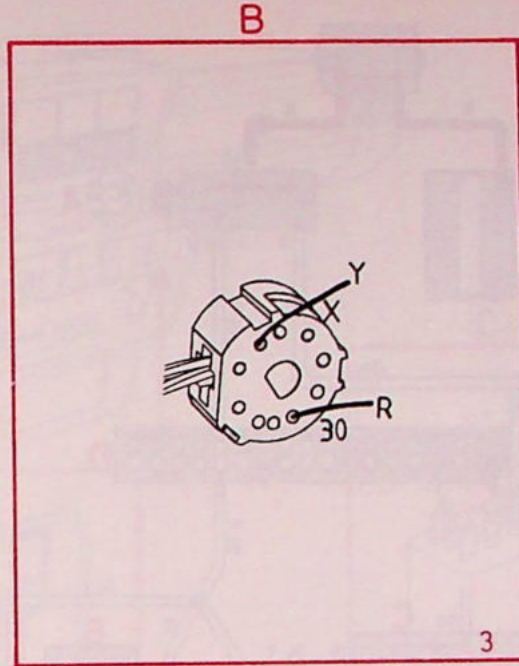
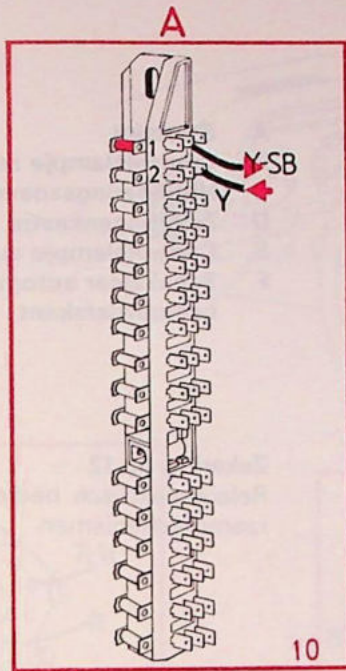

142562-H

# Waarschuwingssysteem autogordels USA

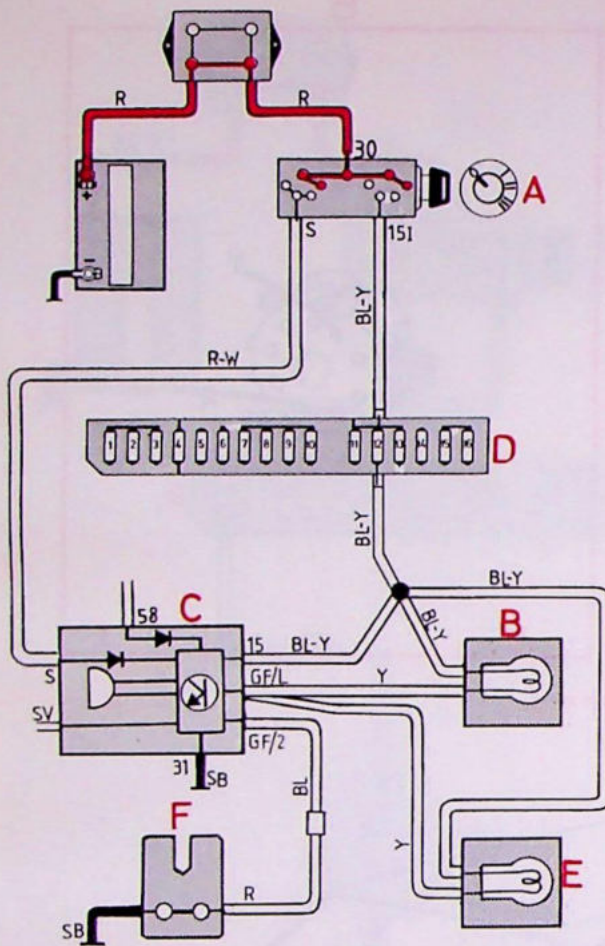

- A Startslot
- B Controlelampje autogordels, vóór
- C Herinneringszoemer autogordels
- D Zekeringenkastje
- E Controlelampje autogordels, achter
- F Schakelaar autogordels, bestuurderskant

Zekering nr 12  
Relais elektrisch bediende  
raammechanismen

Contact staat aan; autogordels *niet* omgedaan. Herinneringszoemer autogordels gaat over en controlelampjes branden nog 4-8 seconden, nadat het contact aangezet is.

Contact staat aan; autogordels binnen 4-8 seconden omgedaan. Herinneringszoemer autogordels gaat niet meer over, als de autogordel omgedaan wordt, maar de controlelampjes blijven branden, dwz. nog 4-8 seconden, nadat het contact aangezet is.

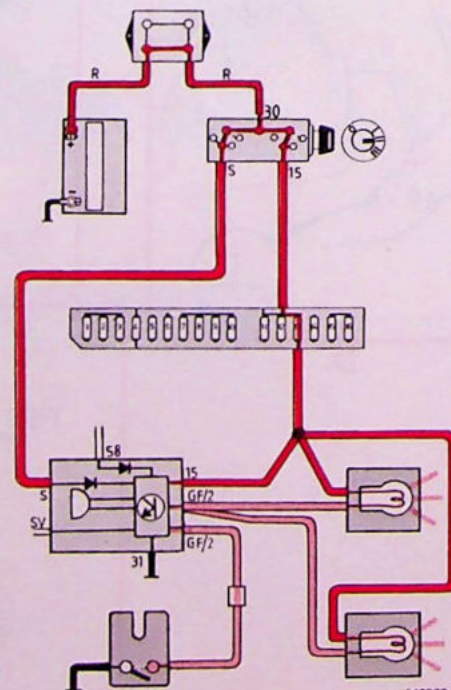
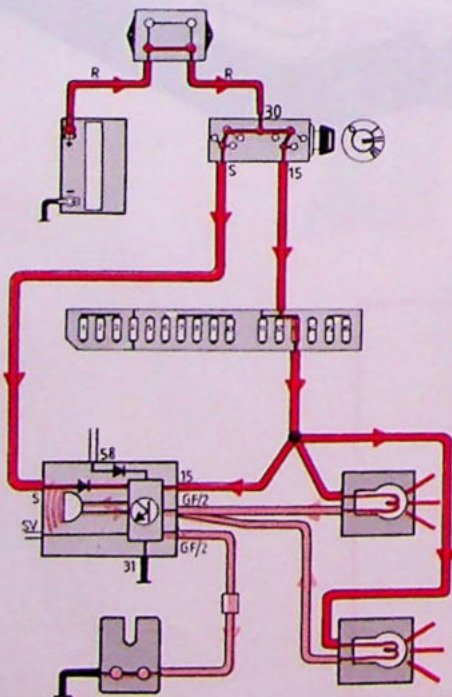

142563-V

# Waarschuwingssysteem autogordels USA

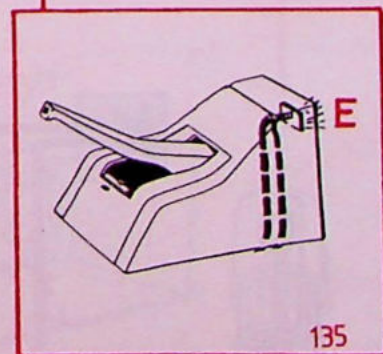
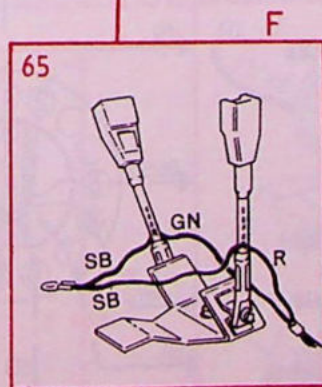
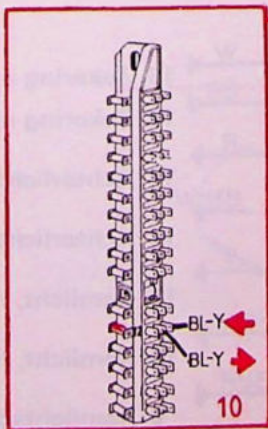
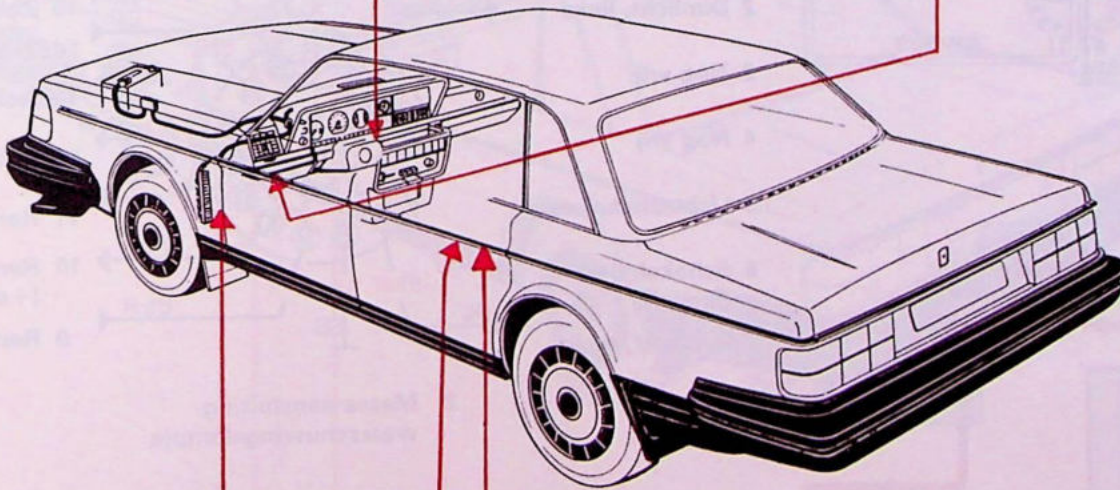
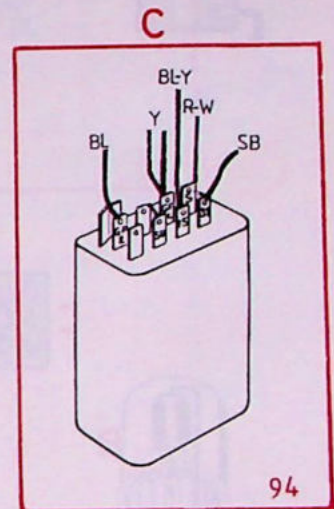
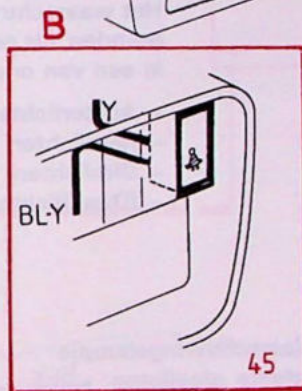
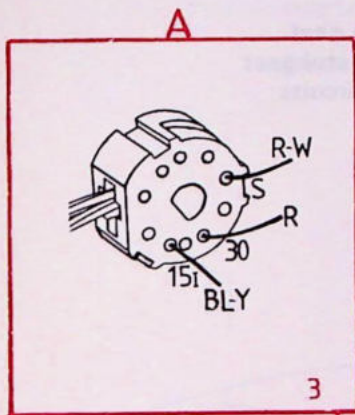
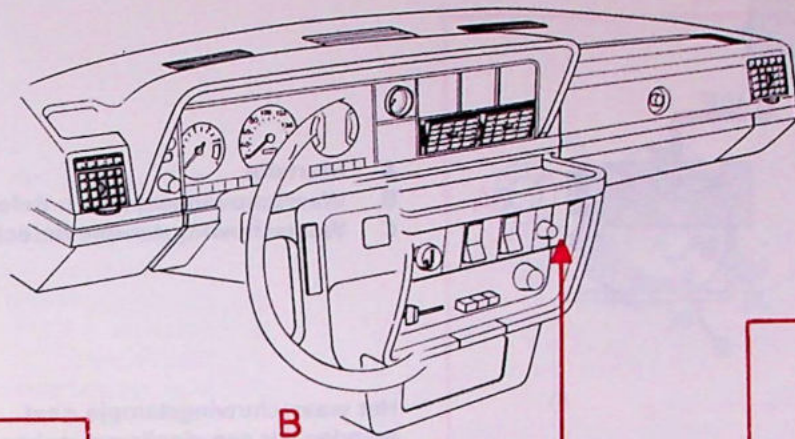

142563-H

# Waarschuwingssysteem defecte gloeilamp

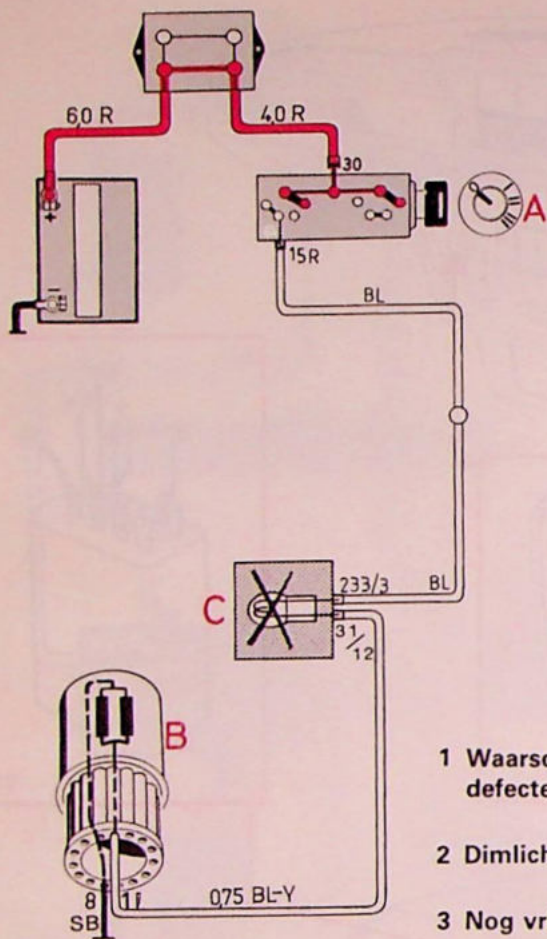

- A Startslot
- B Waarschuwingssysteem defecte gloeilamp
- C Waarschuwinglampje defecte gloeilamp

Het waarschuwinglampje gaat branden, als een gloeilamp stukgaat in een van onderstaande circuits:

- Achterlichten
- Remlichten
- Dimlichten
- (Dagrijlichten)

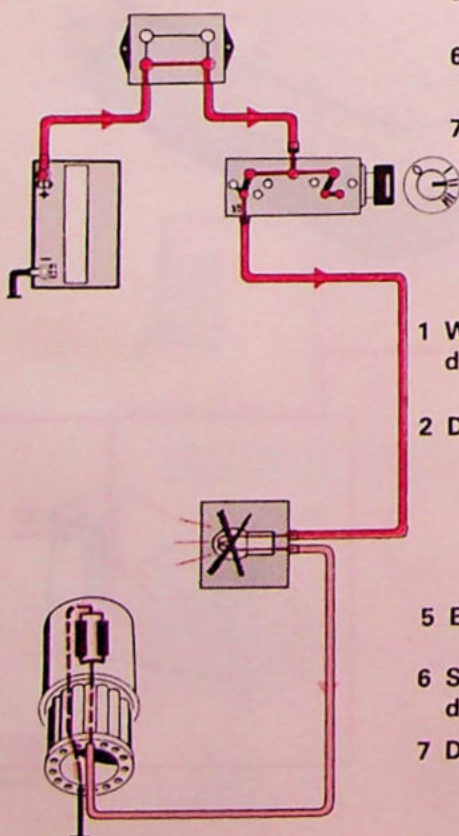

- 1 Waarschuwinglampje defecte gloeilamp
- 2 Dimlicht, links
- 3 Nog vrij
- 4 Nog vrij
- 5 Lichtschakelaar
- 6 Schakelrelais dimlicht
- 7 Dimlicht, rechts

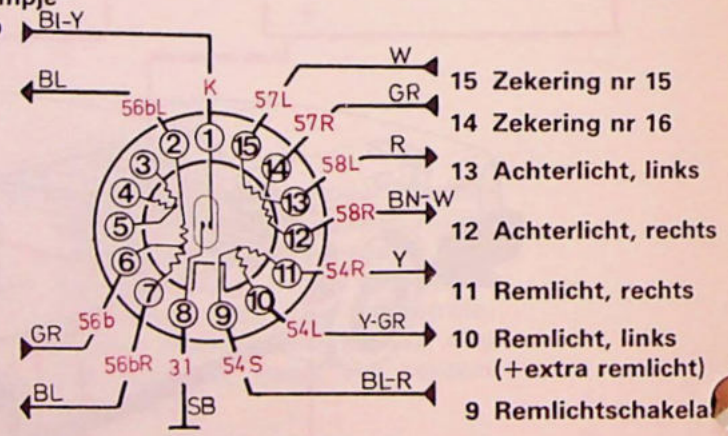

8 Massa-aansluiting waarschuwinglampje

- 1 Waarschuwinglampje defecte gloeilamp
- 2 Dimlicht links
- 5 Extra remlicht
- 6 Schakelrelais dimlicht
- 7 Dimlicht, rechts

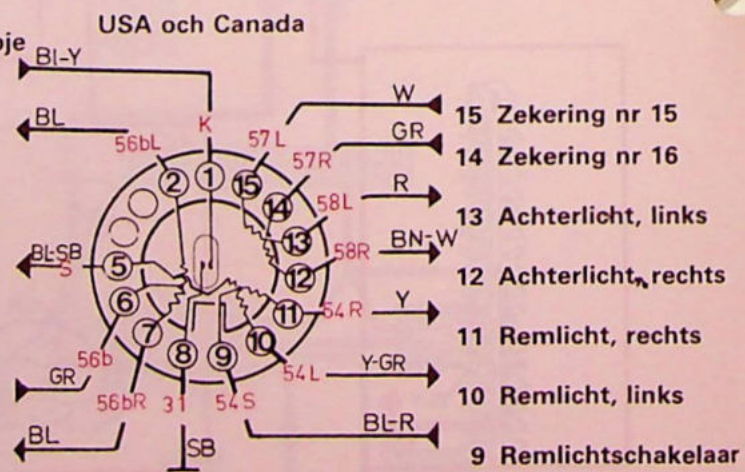

8 Massa-aansluiting waarschuwinglampje

142564-V

# Waarschuwingssysteem defecte gloeilamp

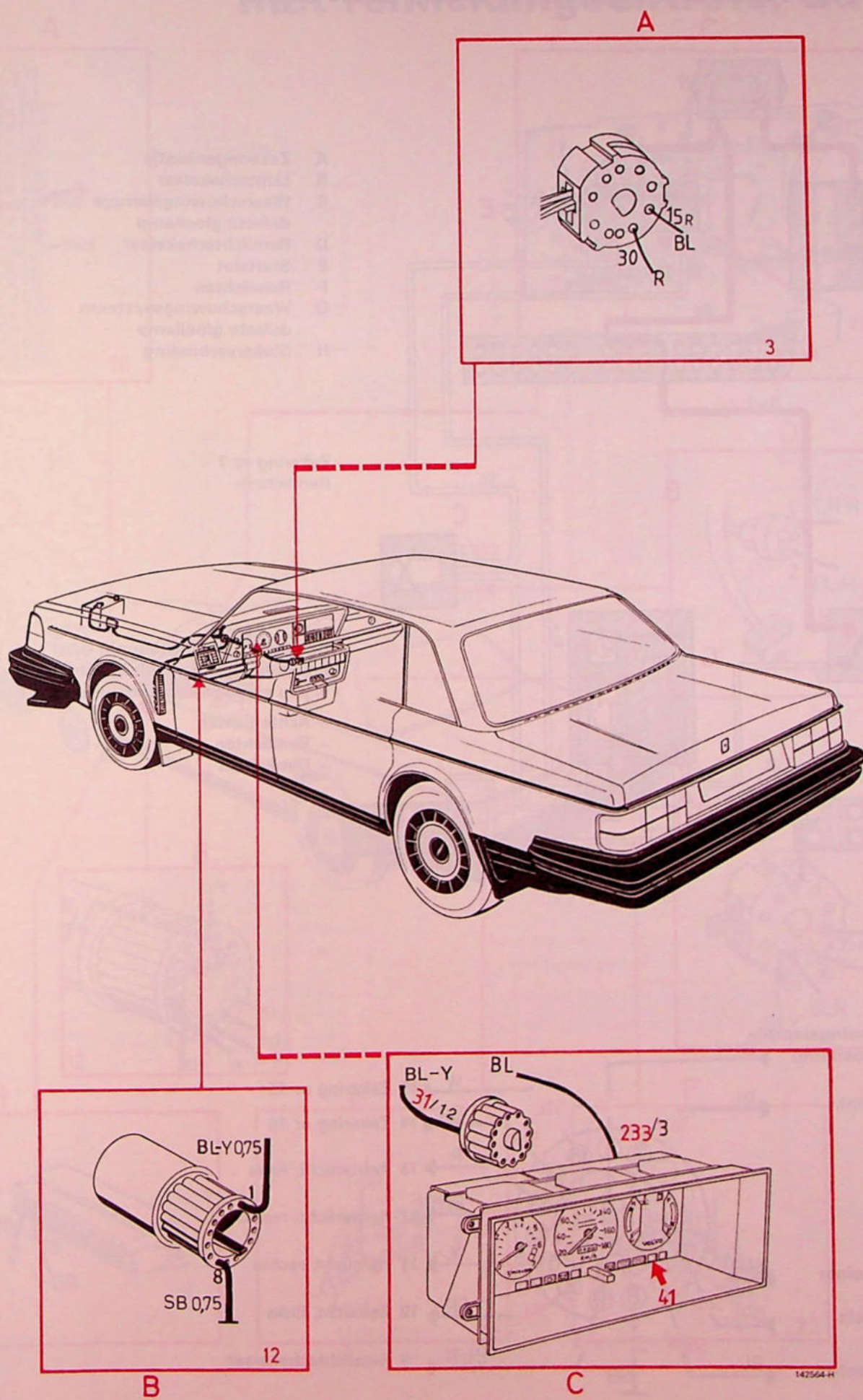

# Waarschuwingssysteem defecte gloeilamp met remleidingcontrole, Europa

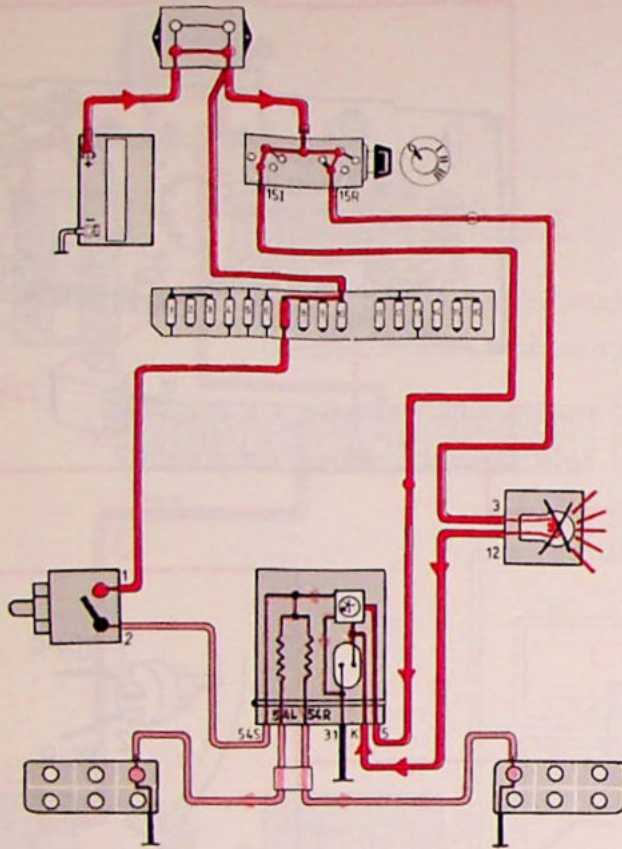

De motor loopt, maar het rempedaal wordt na het aanslaan van de motor niet ingetrapt. Het waarschuwingslampje brandt.

N.B! Als de beide remlichtlampen defect zijn, gaat het waarschuwingslampje niet branden.

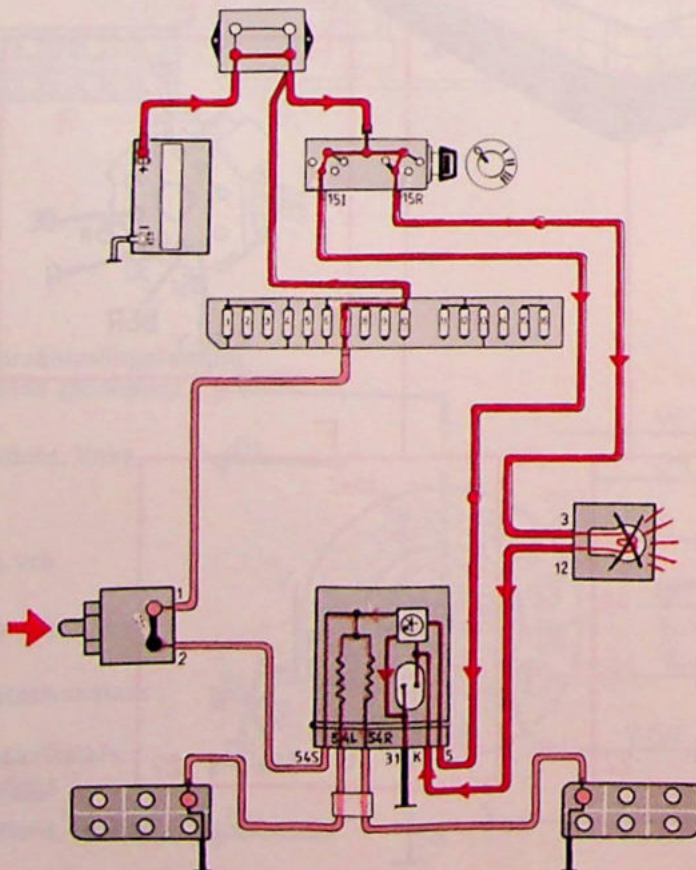

De motor loopt en het rempedaal wordt ingetrapt: Het waarschuwingslampje gaat pas uit, als beide remlichtlampen zijn gaan branden. Als het niet uitgaat, is er achter de remlichtenschakelaar geen spanning (is b.v. een zekering stuk) of is ook misschien één remlichtlamp stuk.

# Waarschuwingssysteem defecte gloeilamp met remleidingcontrole, Europa

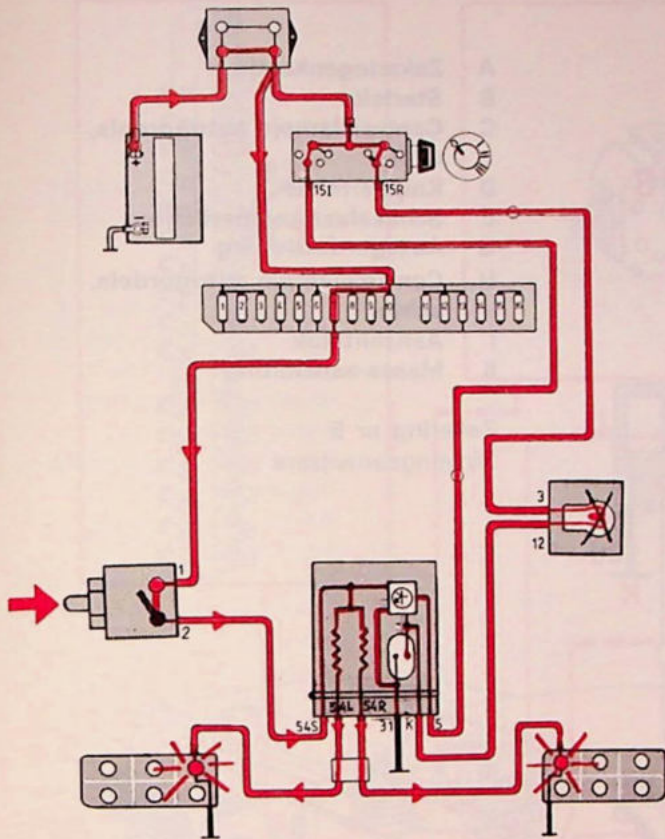

De motor loopt en het rempedaal wordt ingetrapt: het waarschuwingslampje gaat uit, als het systeem in orde is.

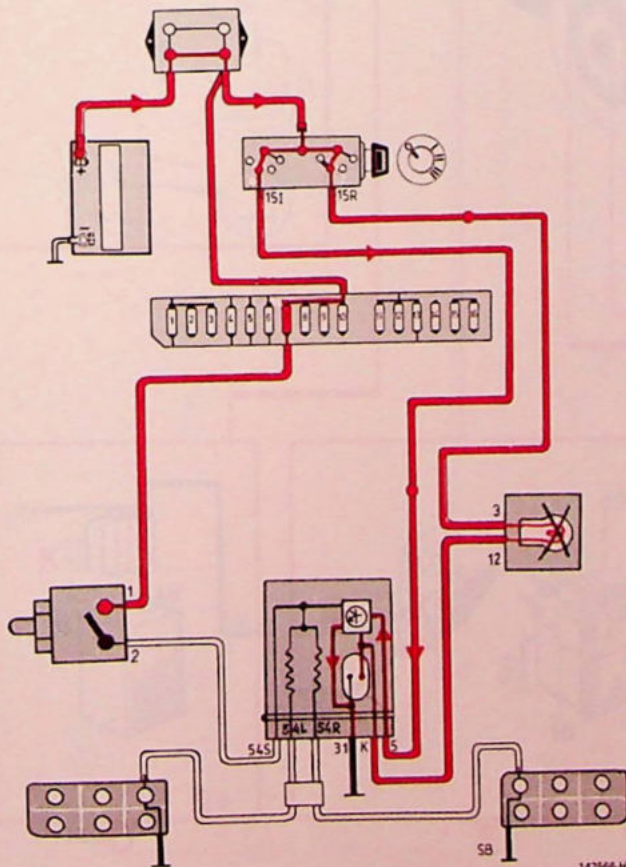

De motor loopt. Het rempedaal wordt na het intrappen losgelaten. Het waarschuwingslampje is uitgegaan.

142566-H

# Waarschuwingssysteem autogordels

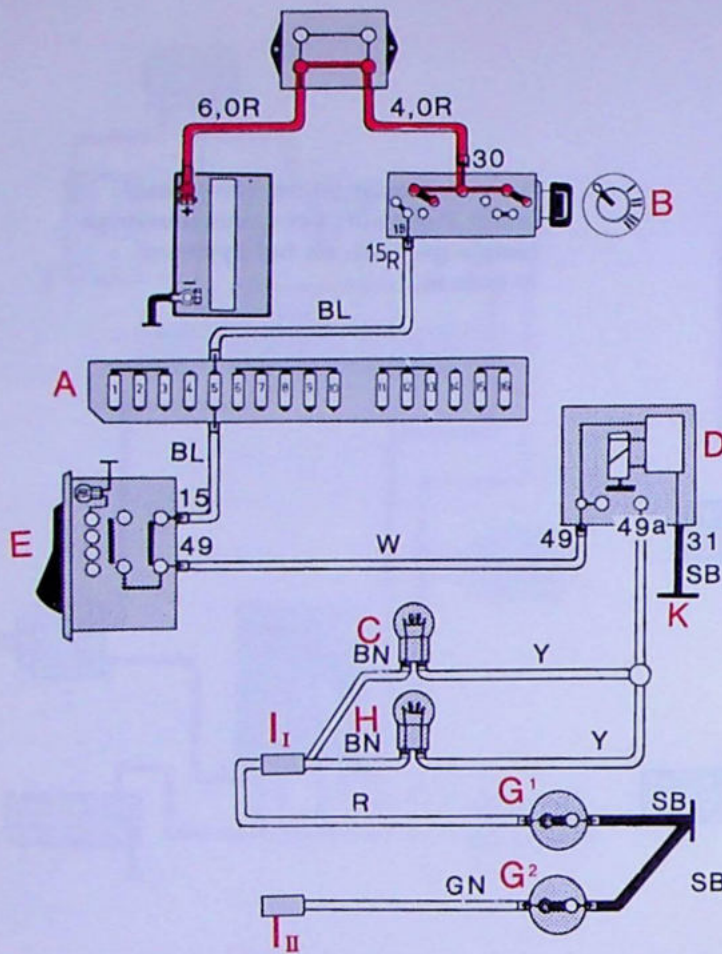

- A Zekeringenkastje
- B Startslot
- C Controlelampje autogordels, vóór
- D Knipperrelais
- E Schakelaar knipperlichten
- G Autogordelsluiting
- H Controlelampje autogordels, achter
- I Aansluitstuk
- K Massa-aansluiting

Zekering nr 5  
Richtingaanwijzers

Contact staat aan; bestuurdersgordel niet omgedaan

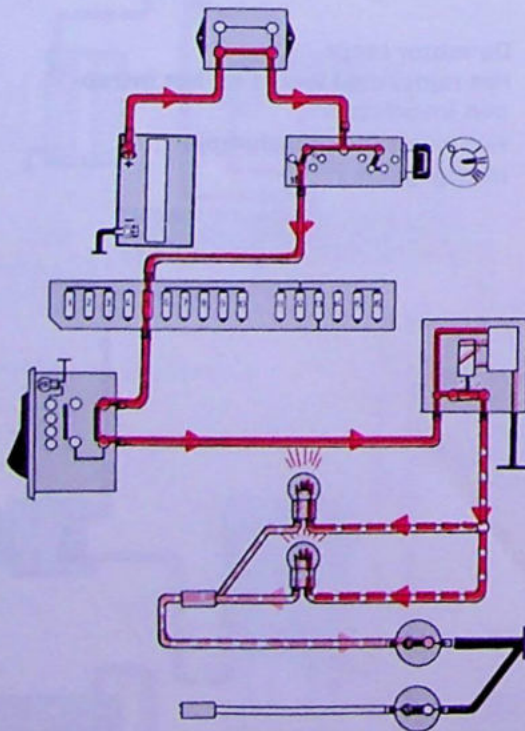

# Waarschuwingssysteem autogordels

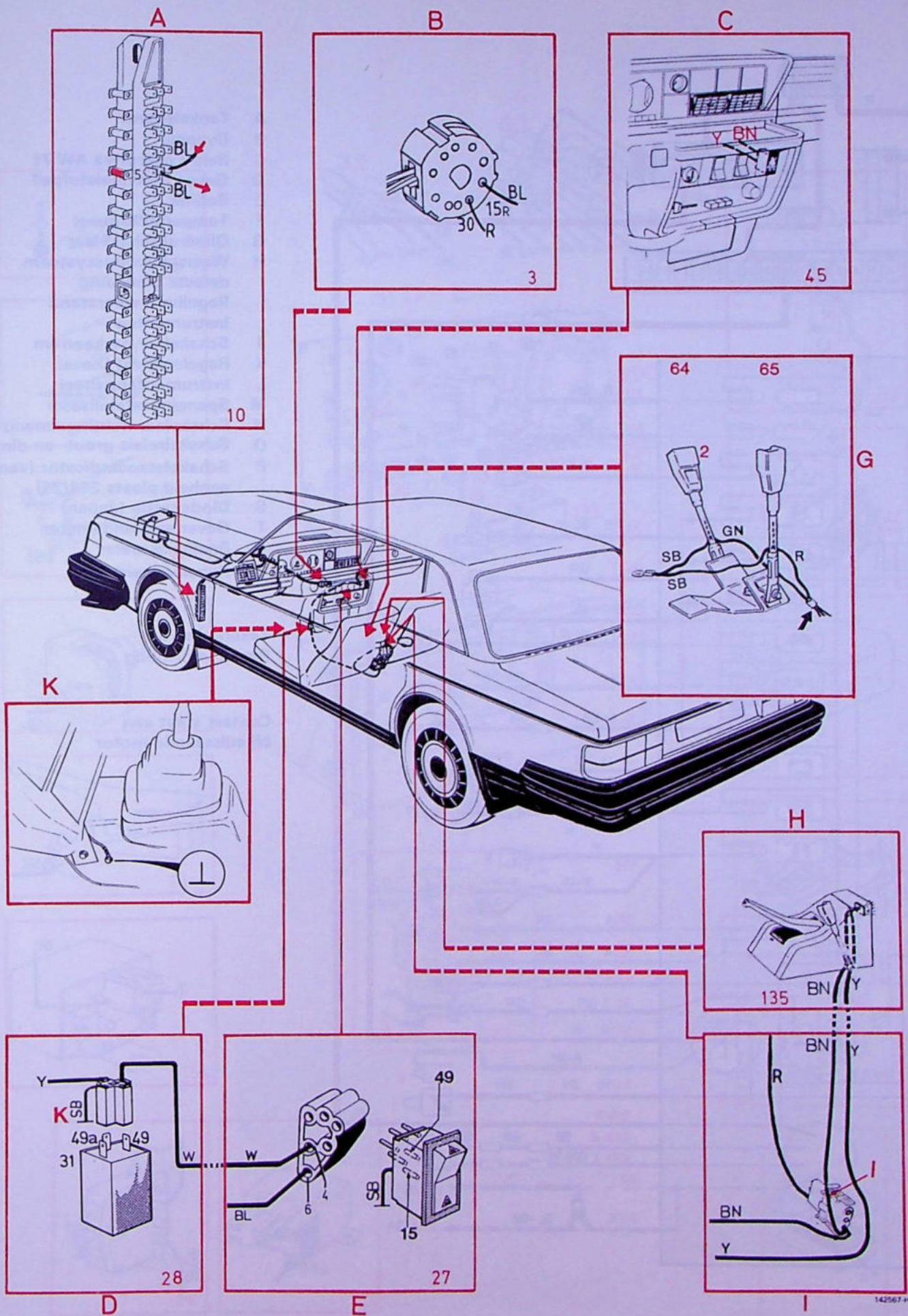

# Instrumentenpaneel

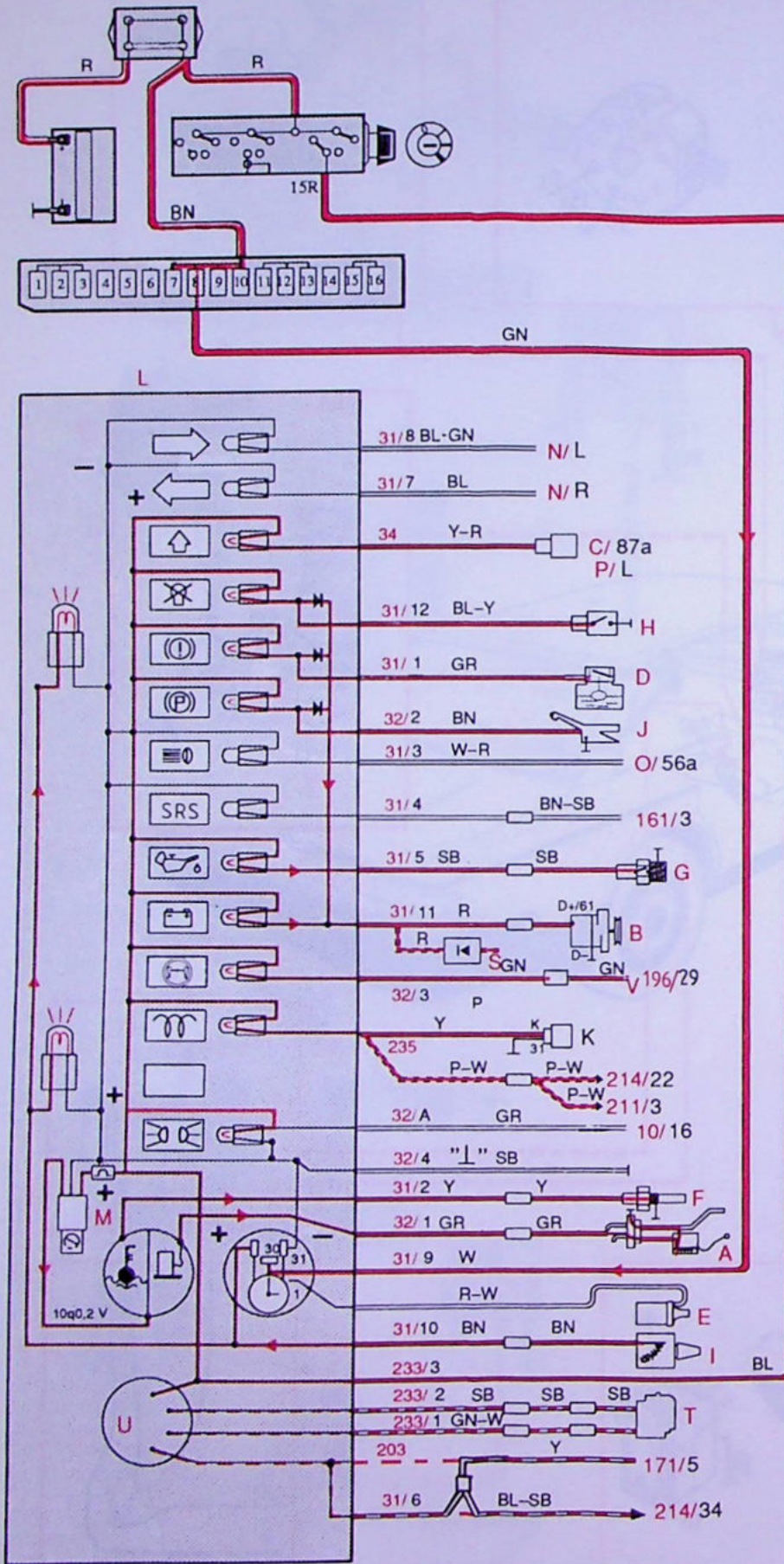

- A Tankelement
- B Dynamo
- C Relais overdrive AW 71
- D Geveer remvloeistofpeil
- E Bobine
- F Temperatuurgeveer
- G Oliedrukschakelaar
- H Waarschuwingssysteem defecte gloeilamp
- I Regelbare weerstand instrumenten
- J Schakelaar parkeerrem
- K Regeleenheid Diesel
- L Instrumentenpaneel
- M Spanningsstabilisator
- N Schakelaar richtingaanwijzers
- O Schakelrelais groot- en dimlicht
- P Schakelstandindicator (van regeleenheid plaats 214/26)
- S Diodekastje (Japan)
- T Geveer snelheidsmeter
- U Snelheidsmeter
- V Regeleenheid ABS

Zekering nr 8  
Binnenverlichting

Contact staat aan  
bij stilstaande motor

# Instrumentenpaneel

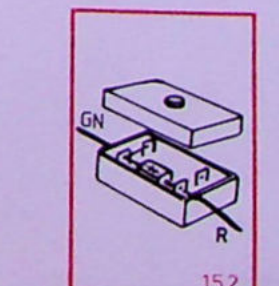
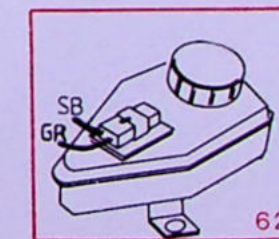
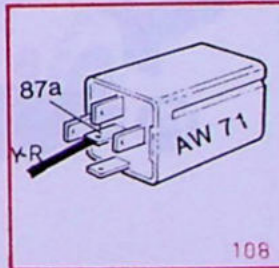
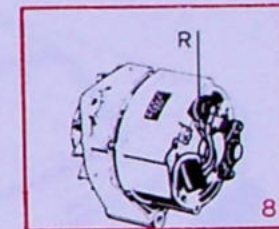
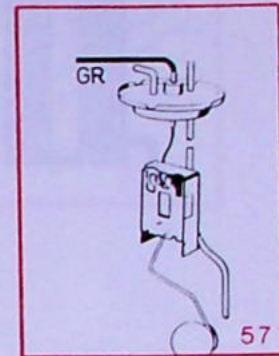
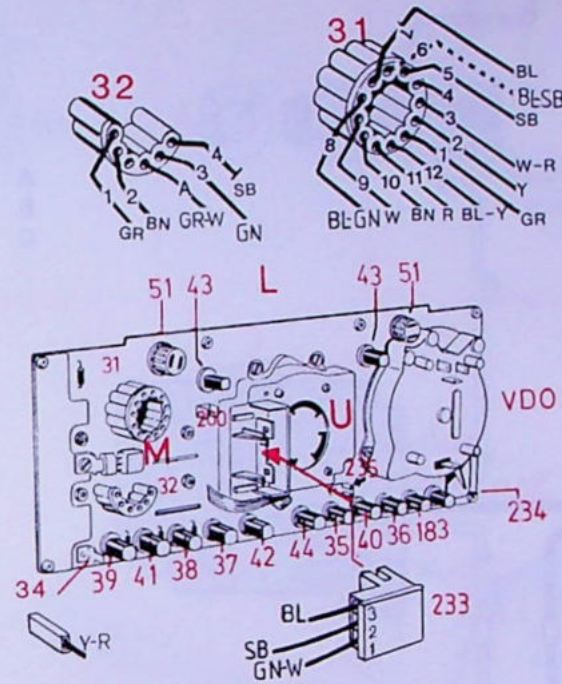
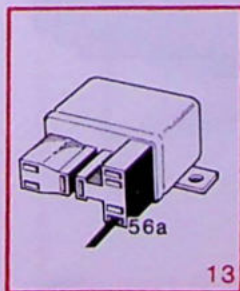
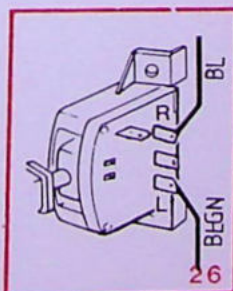
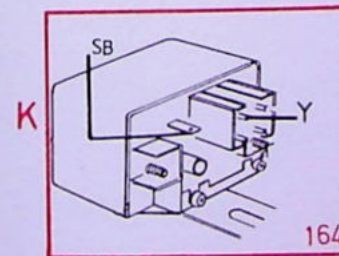
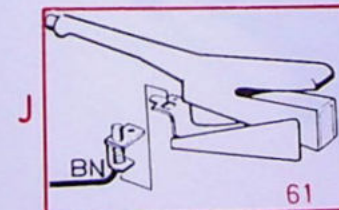
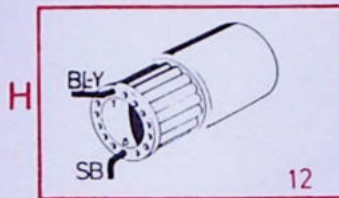
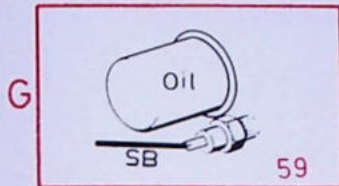
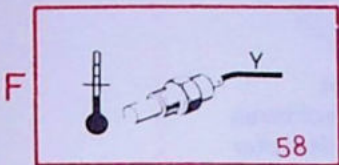

# Snelheidsmeter

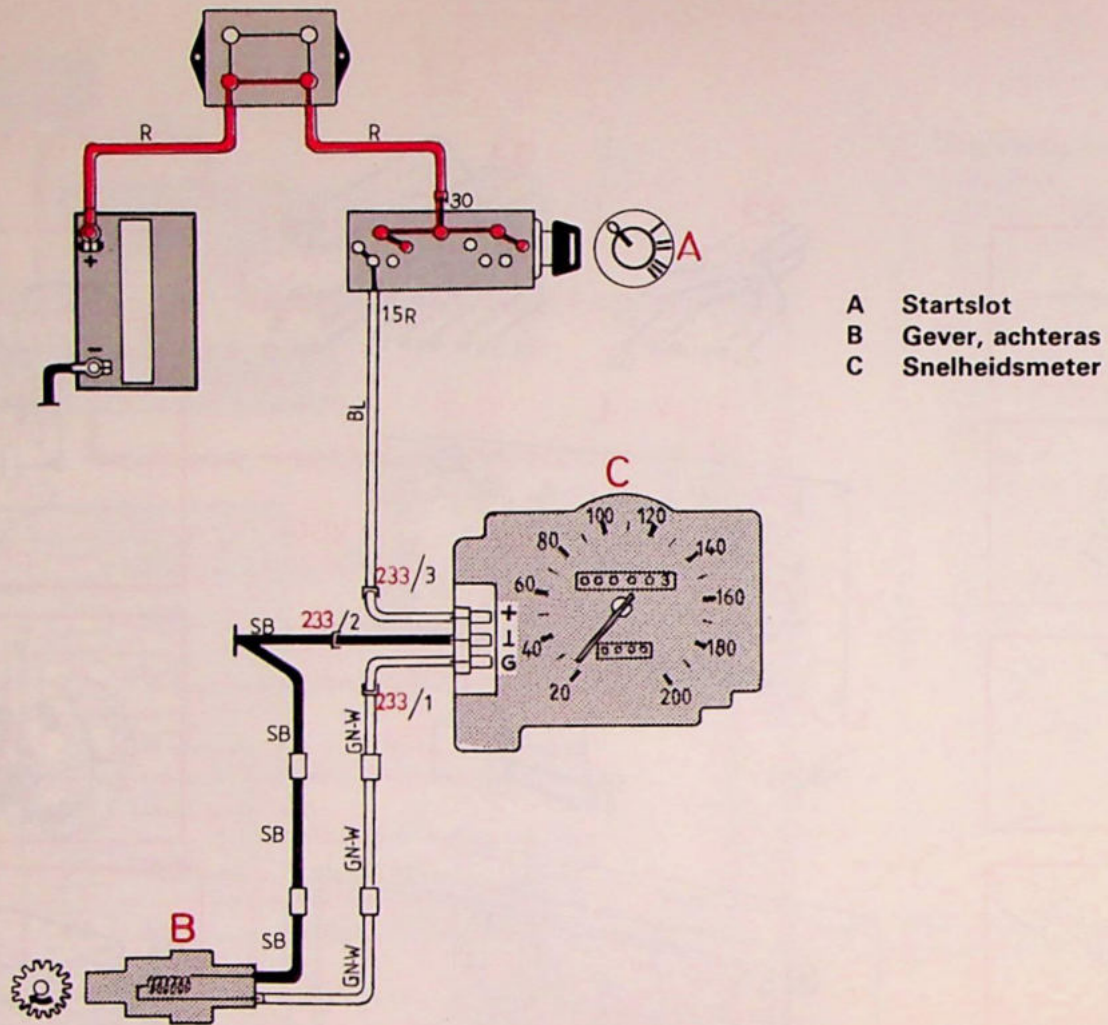

Contact staat aan  
De auto rolt

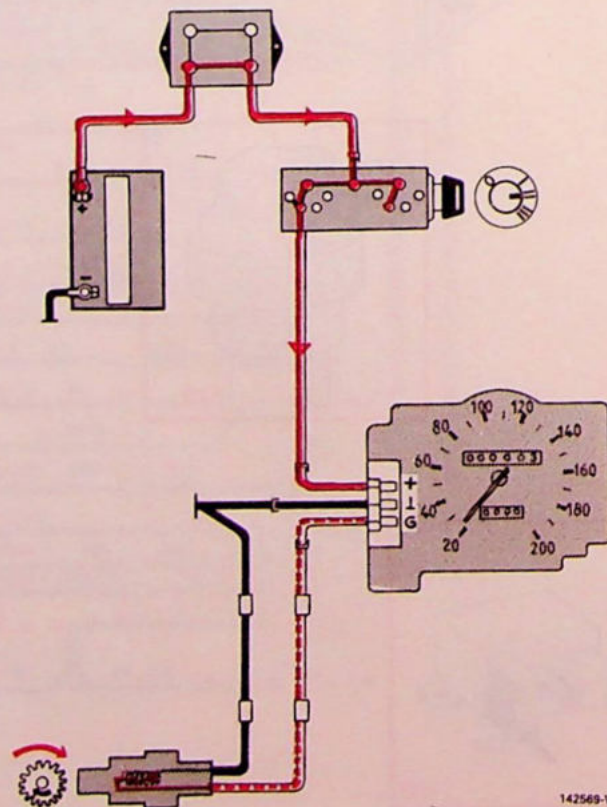

142569-V

# Snelheidsmeter

A

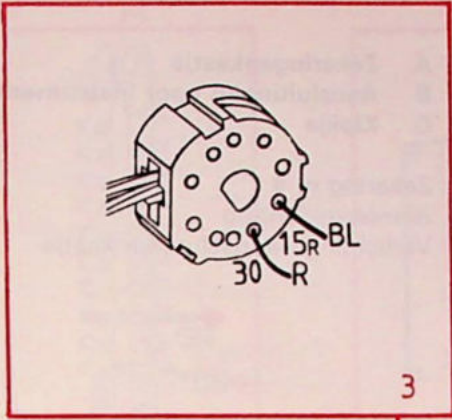

B

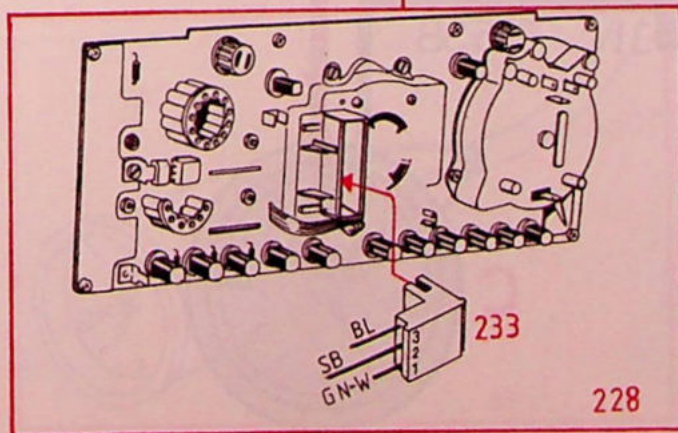
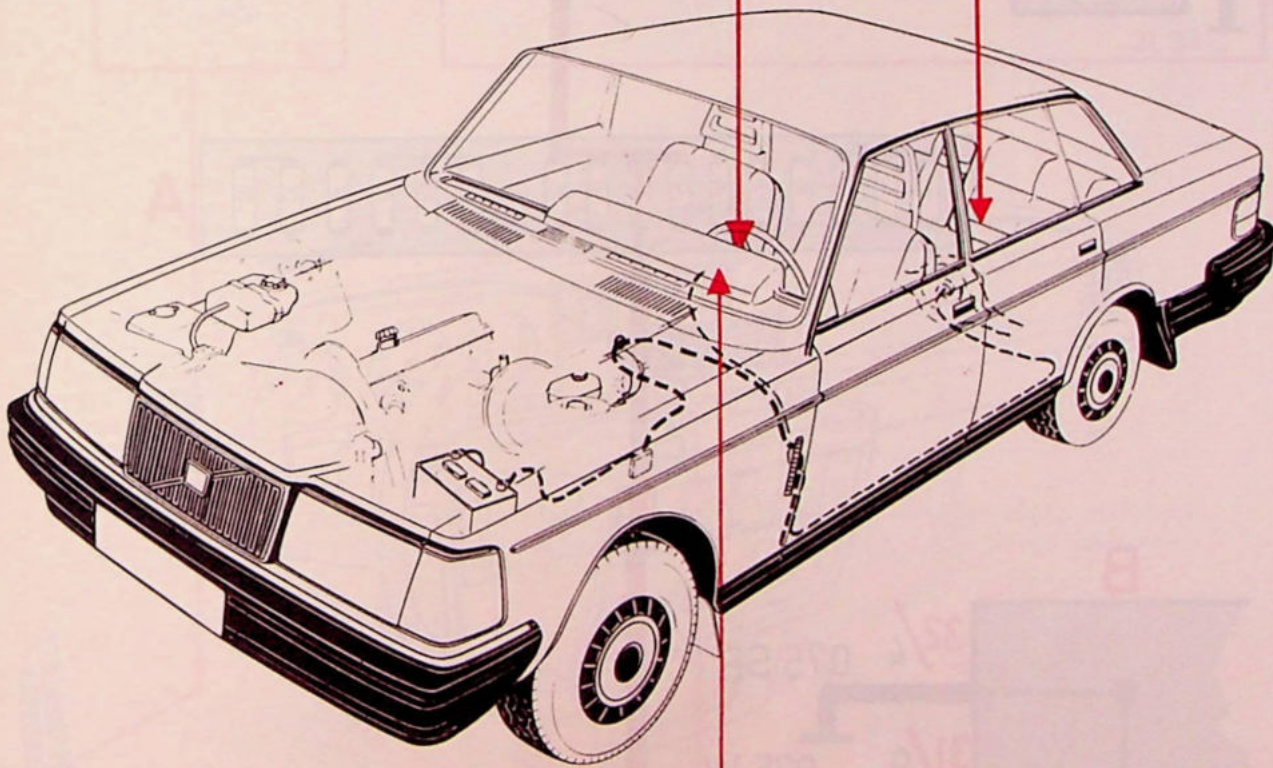
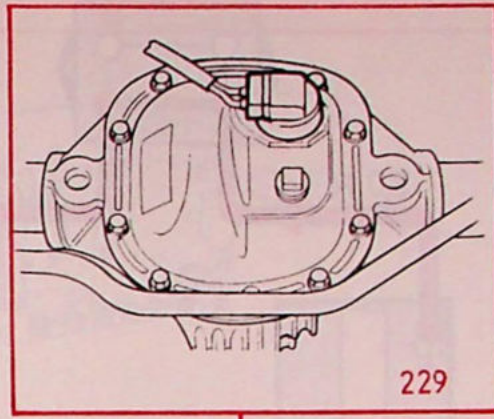

C

142569-H

# Klokje

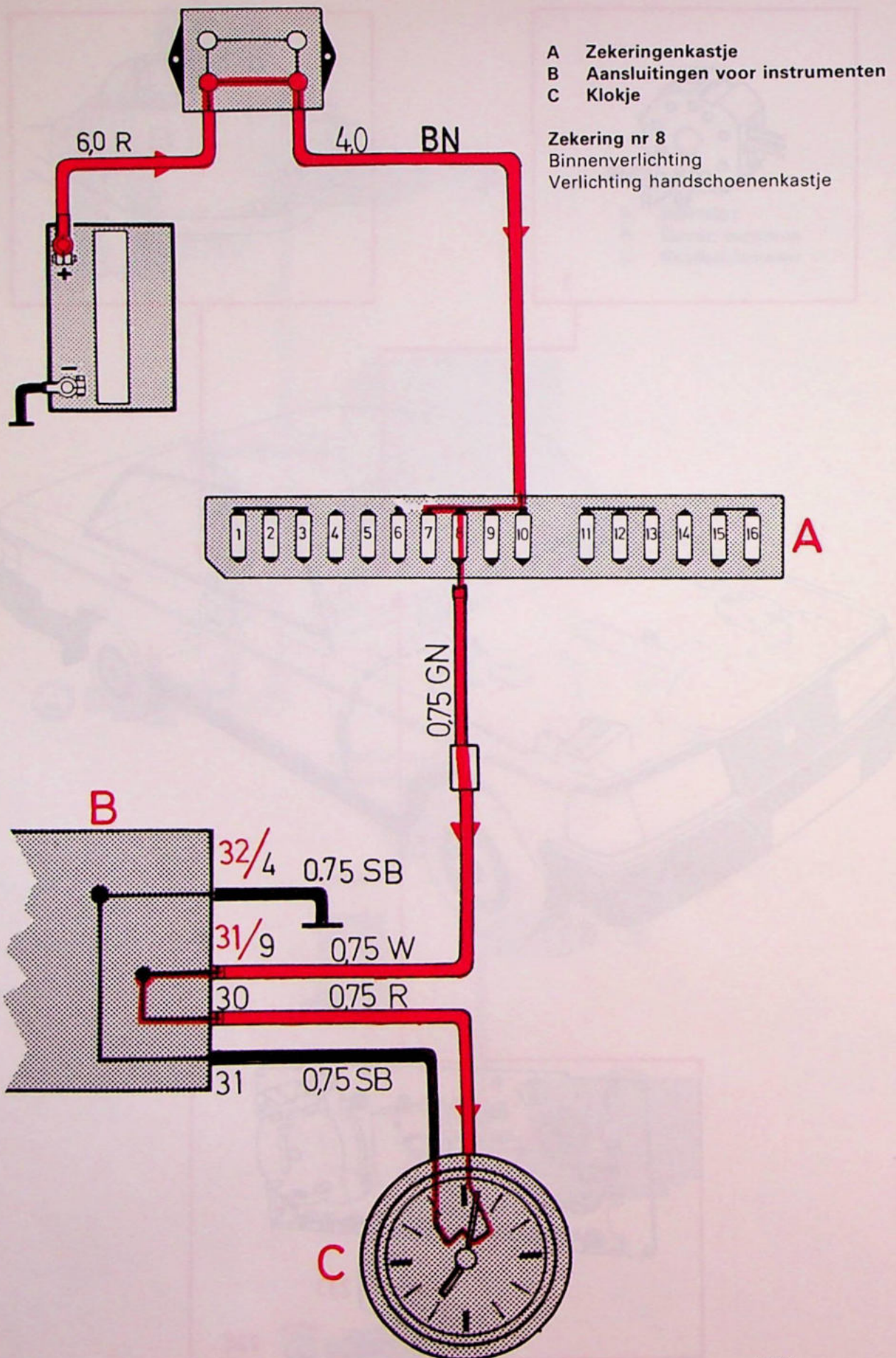

142570 V

# Klokje

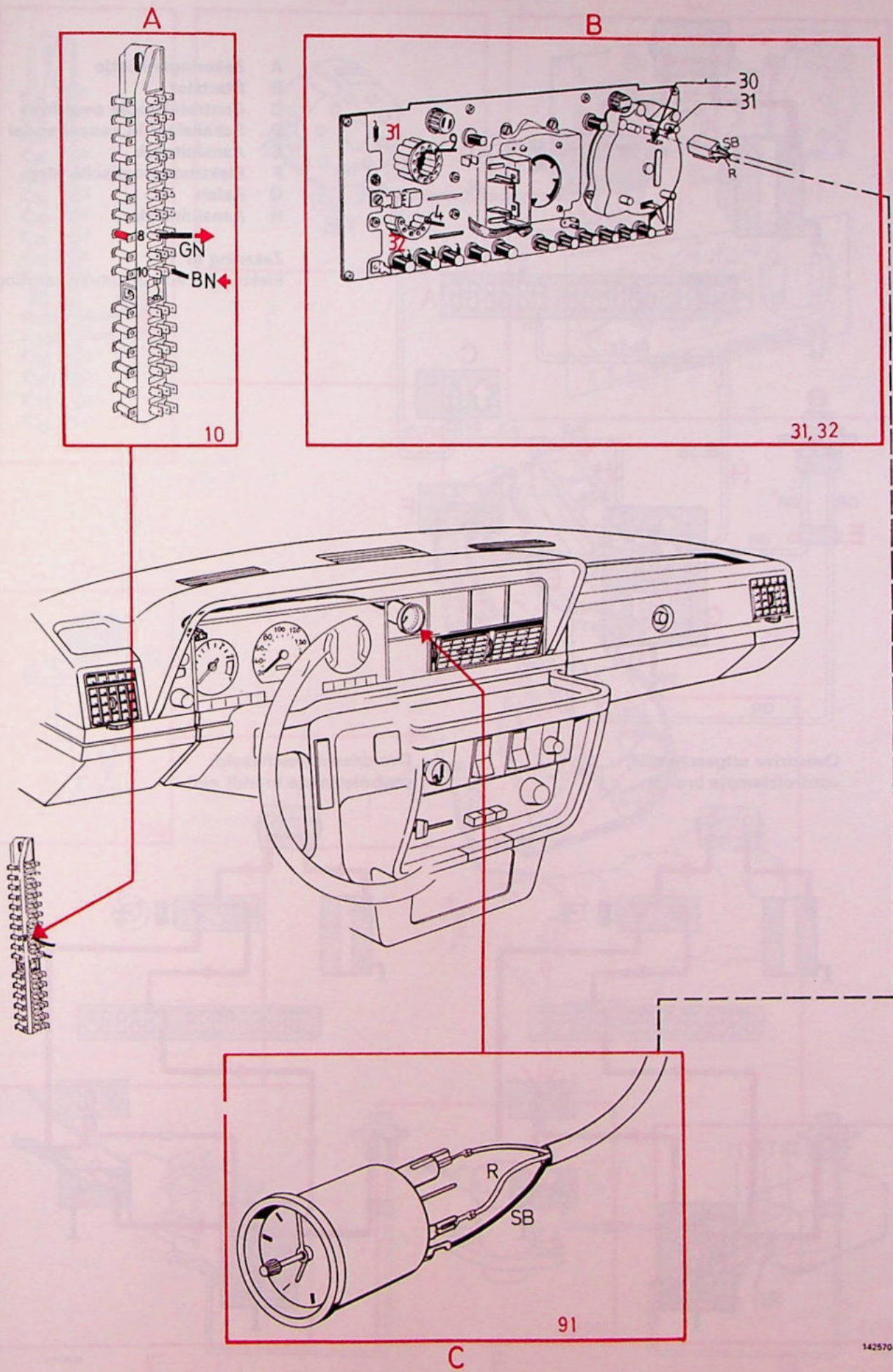

142570-H

# Overdrive automatische versnellingsbak

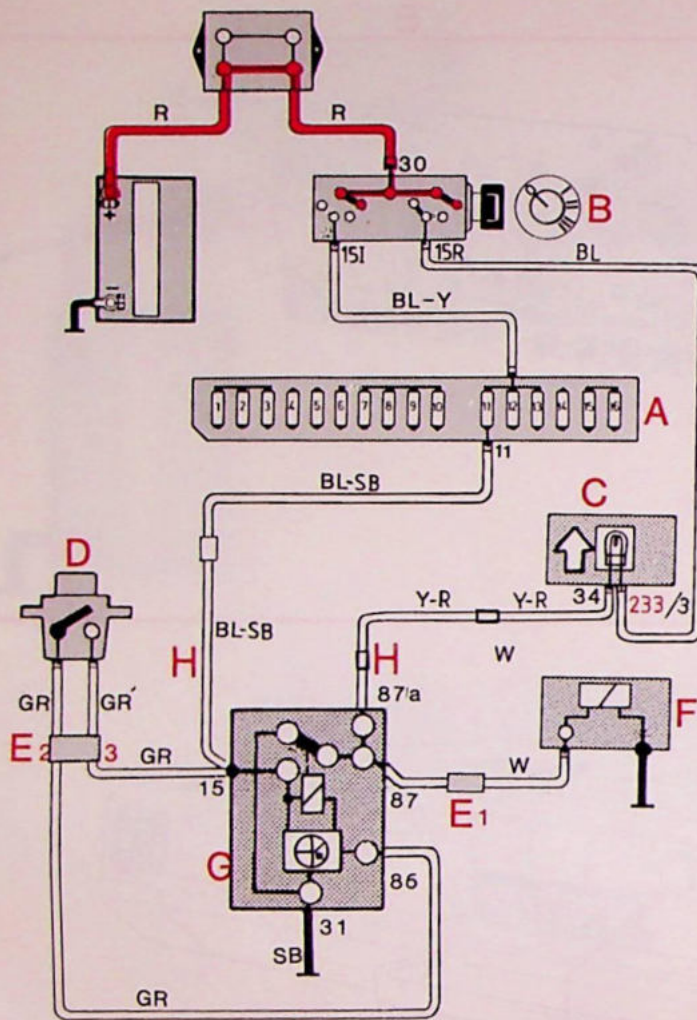

- A Zekeringenkastje
- B Startslot
- C Controlelampje overdrive
- D Schakelaar in keuzehendel
- E Aansluitstuk
- F Elektromagnetische klep
- G Relais
- H Aansluitstuk

Zekering nr 11  
Elektrische achterruietverwarming

Overdrive uitgeschakeld;  
controlelampje brandt

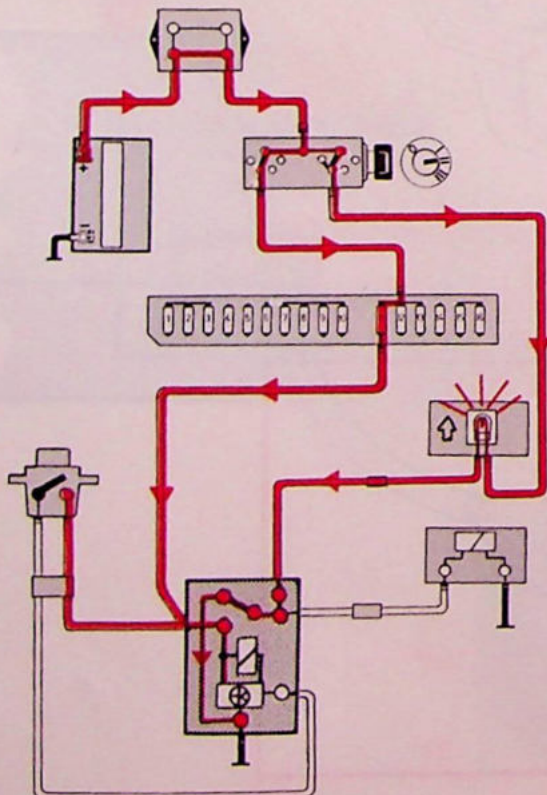

Overdrive ingeschakeld;  
controlelampje brandt niet

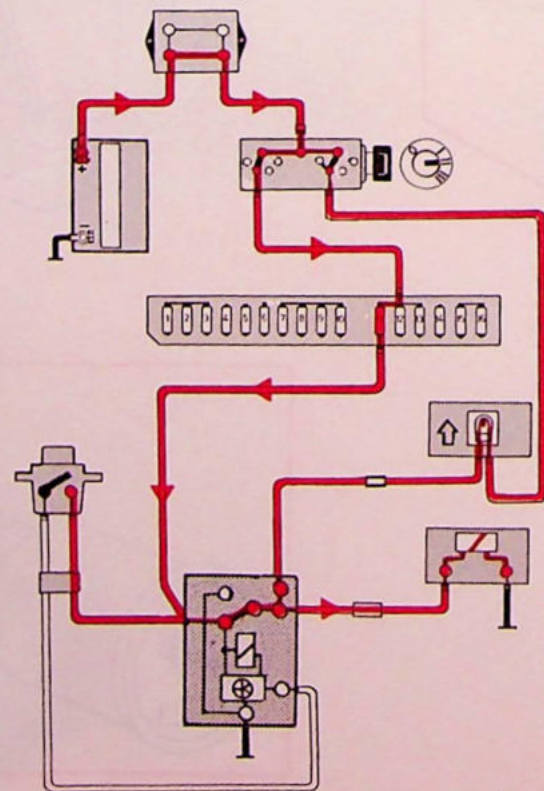

142573-V

# Overdrive automatische versnellingsbak

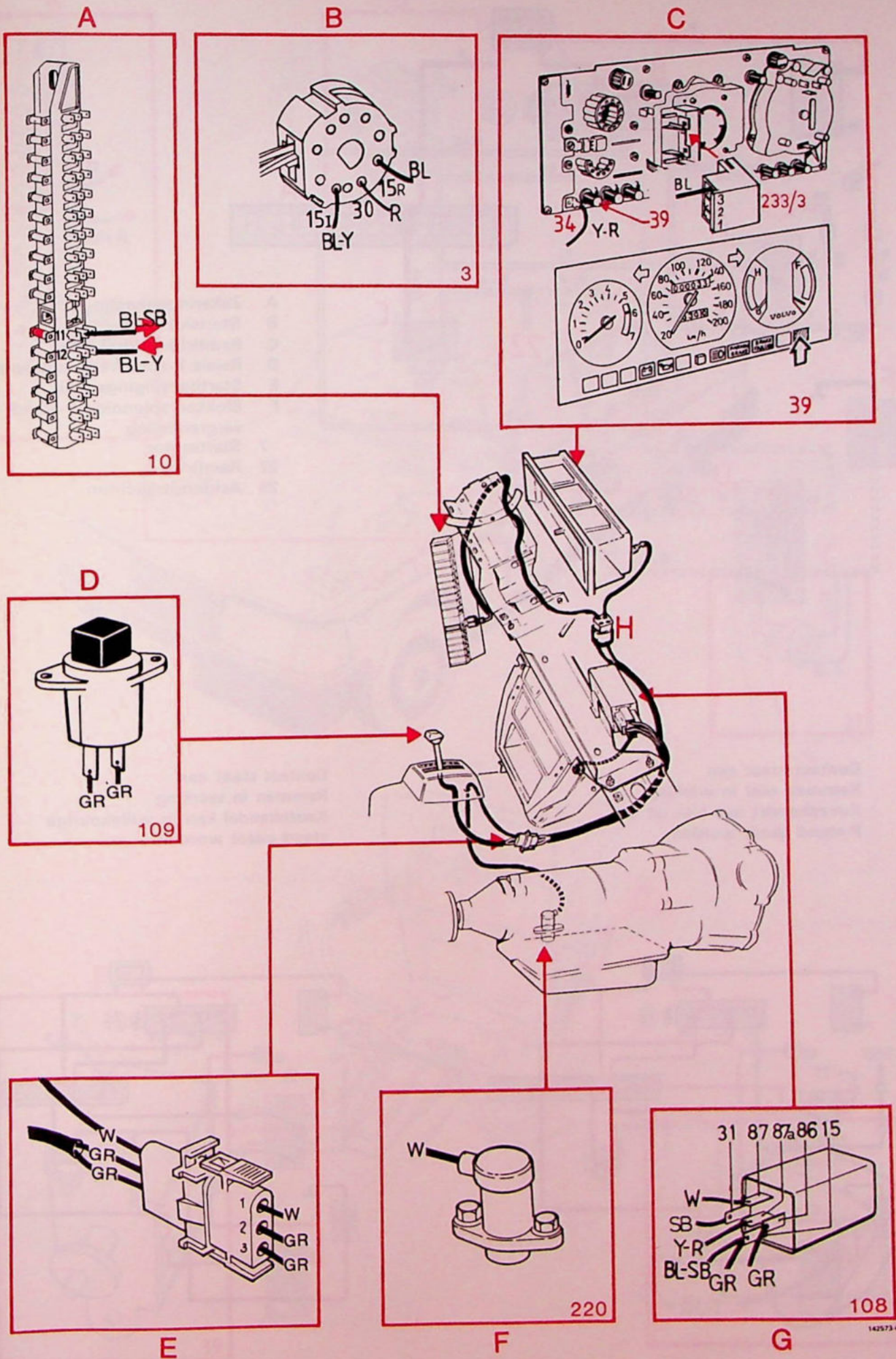

# P-standvergrendeling

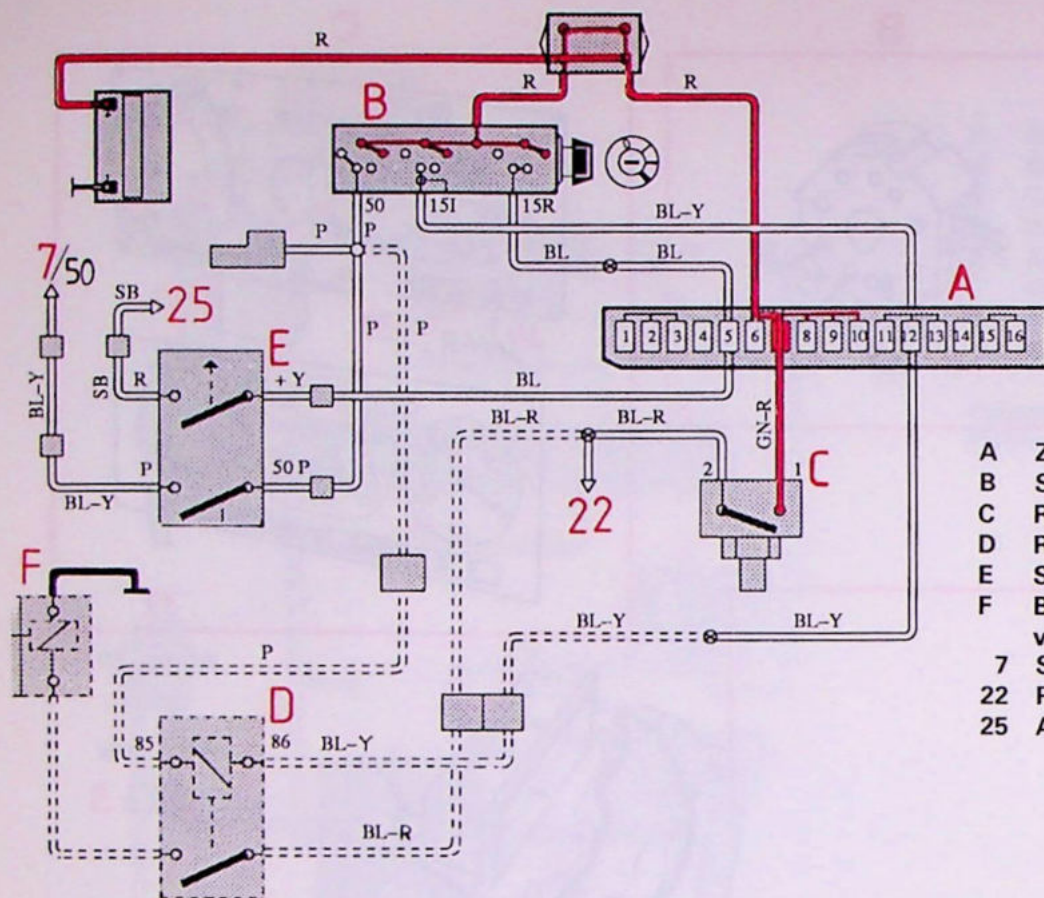

- A Zekeringenkastje
- B Startslot
- C Remlichtenschakelaar
- D Relais P-standvergrendeling
- E Startbeveiligingsrelais
- F Blokkeersolenoïde P-standvergrendeling
- 7 Startmotor
- 22 Remlichten
- 25 Achteruitrijlichten

Contact staat aan  
Remmen niet in werking  
Keuzehendel kan niet uit de  
P-stand gezet worden

Contact staat aan  
Remmen in werking  
Keuzehendel kan in willekeurige  
stand gezet worden

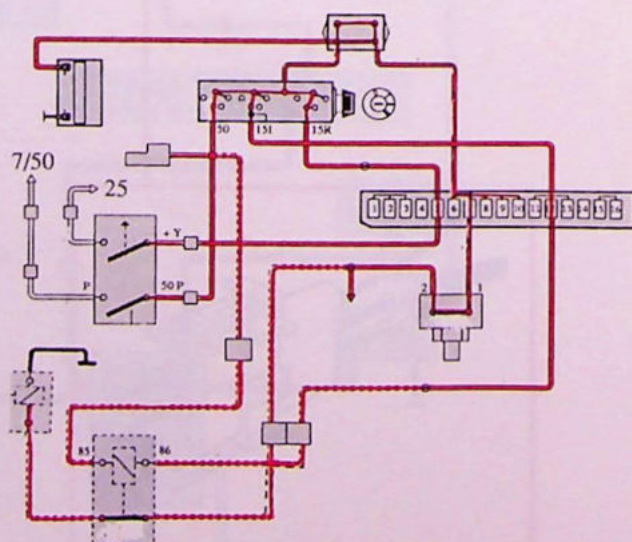
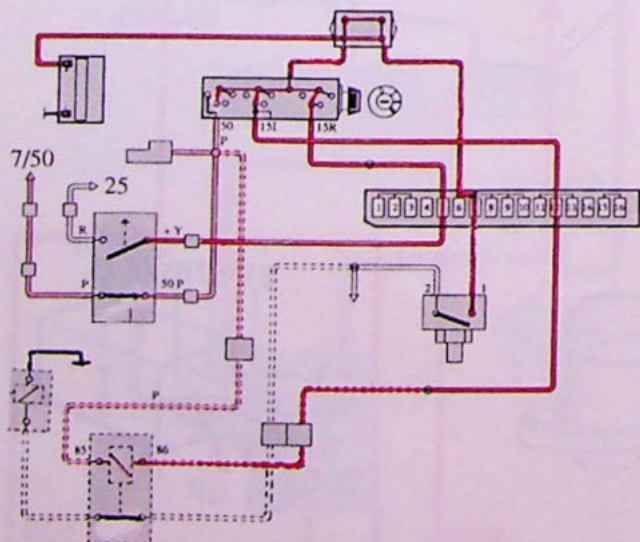

# P-standvergrendeling

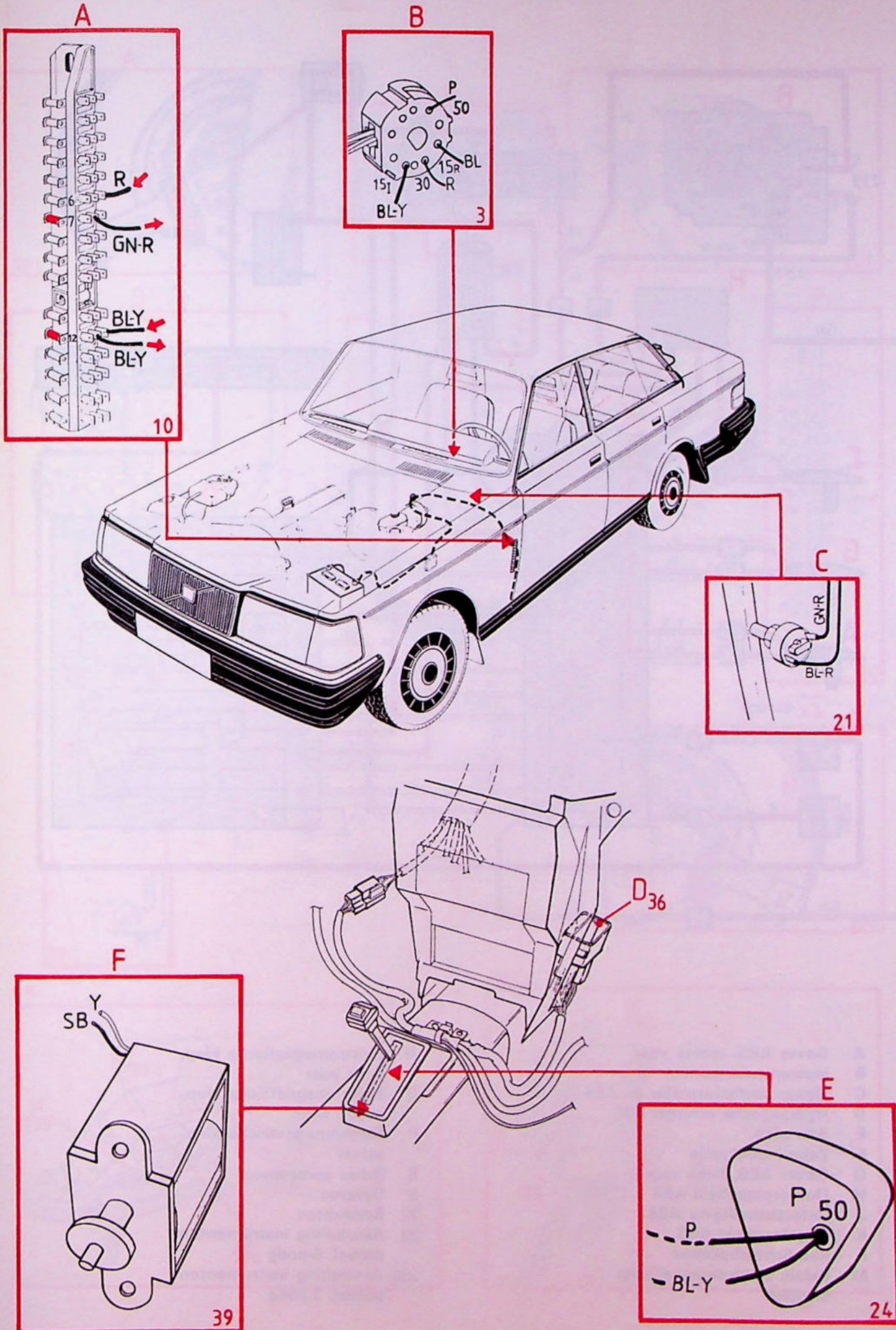



# ABS-remstysteem

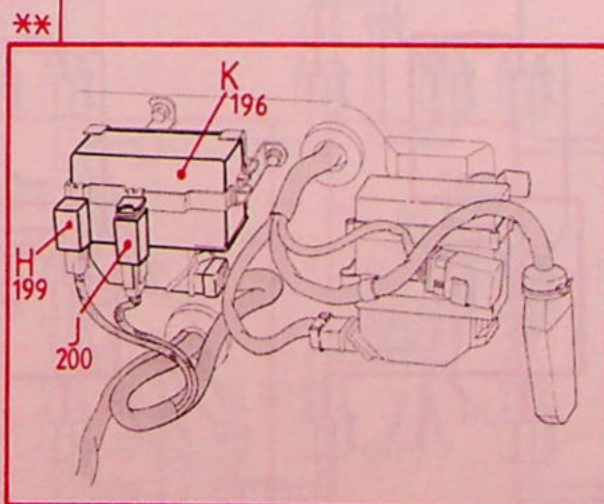
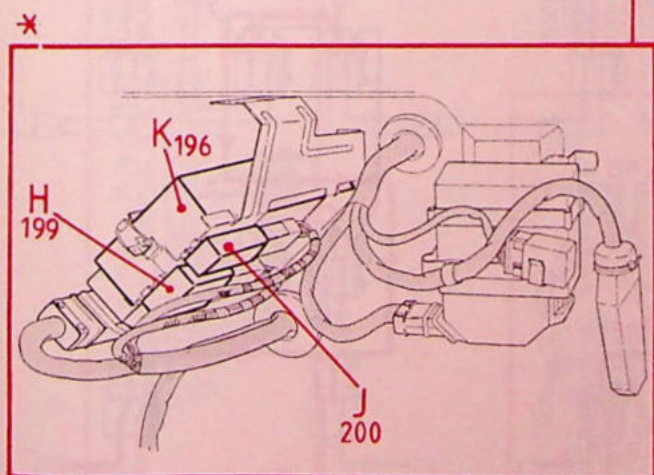
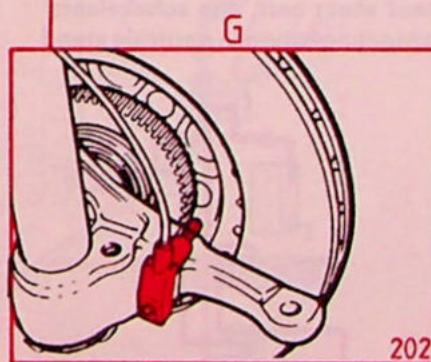
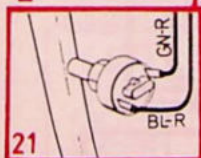
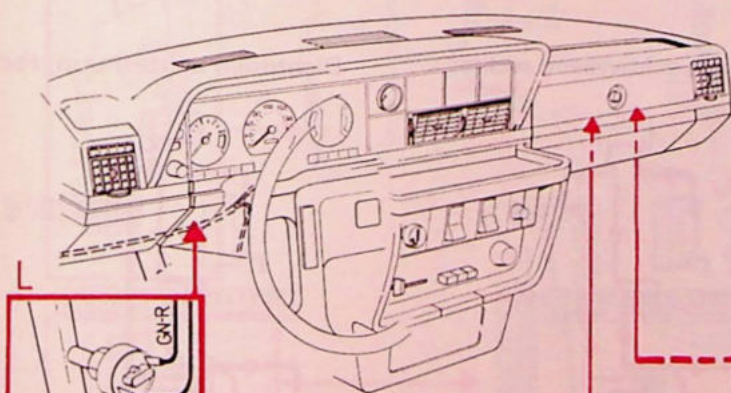
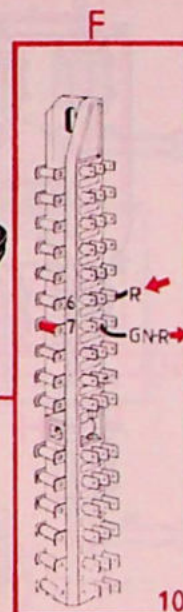
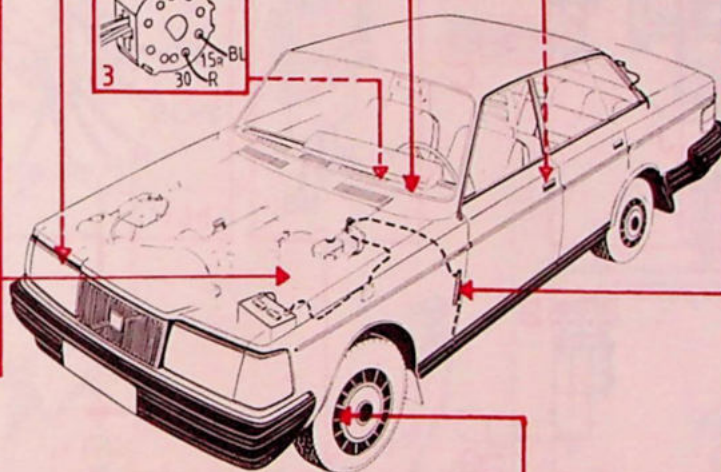
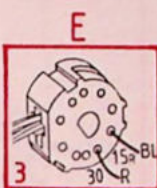
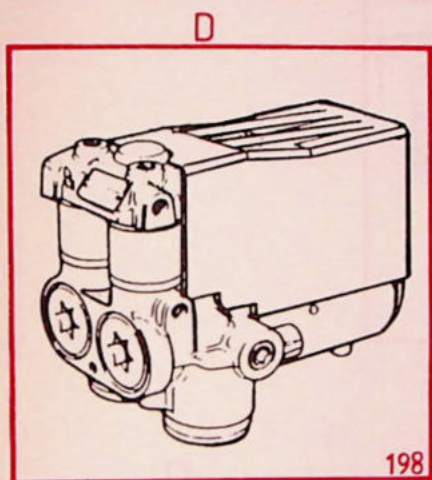
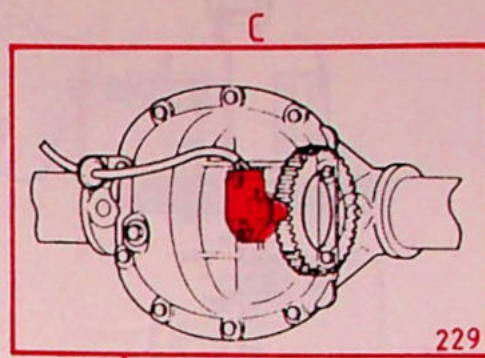
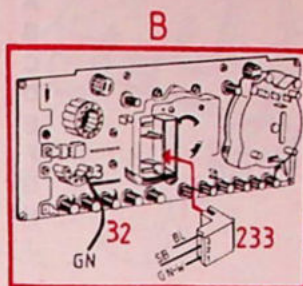
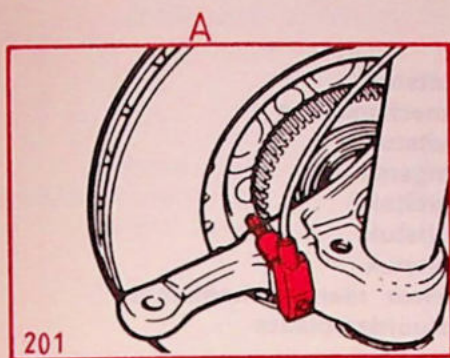

# Elektrisch bediende raammechanismen

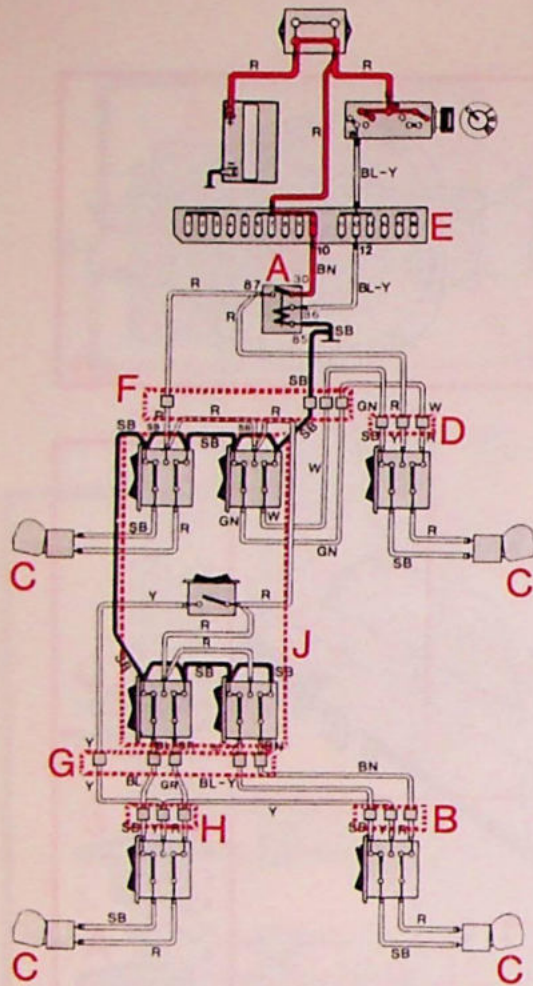

- A Relais
- B Aansluitstuk
- C Raammechanismen
- D Aansluitstuk
- E Zekeringenkastje
- F Aansluitstuk
- G Aansluitstuk
- H Aansluitstuk
- J Schakelaar raammechanismen bij bestuurdersplaats

Contact staat aan; alle schakelaars raammechanismen in neutrale stand

Openen achterraam, rechts

Dichtdoen achterraam, rechts

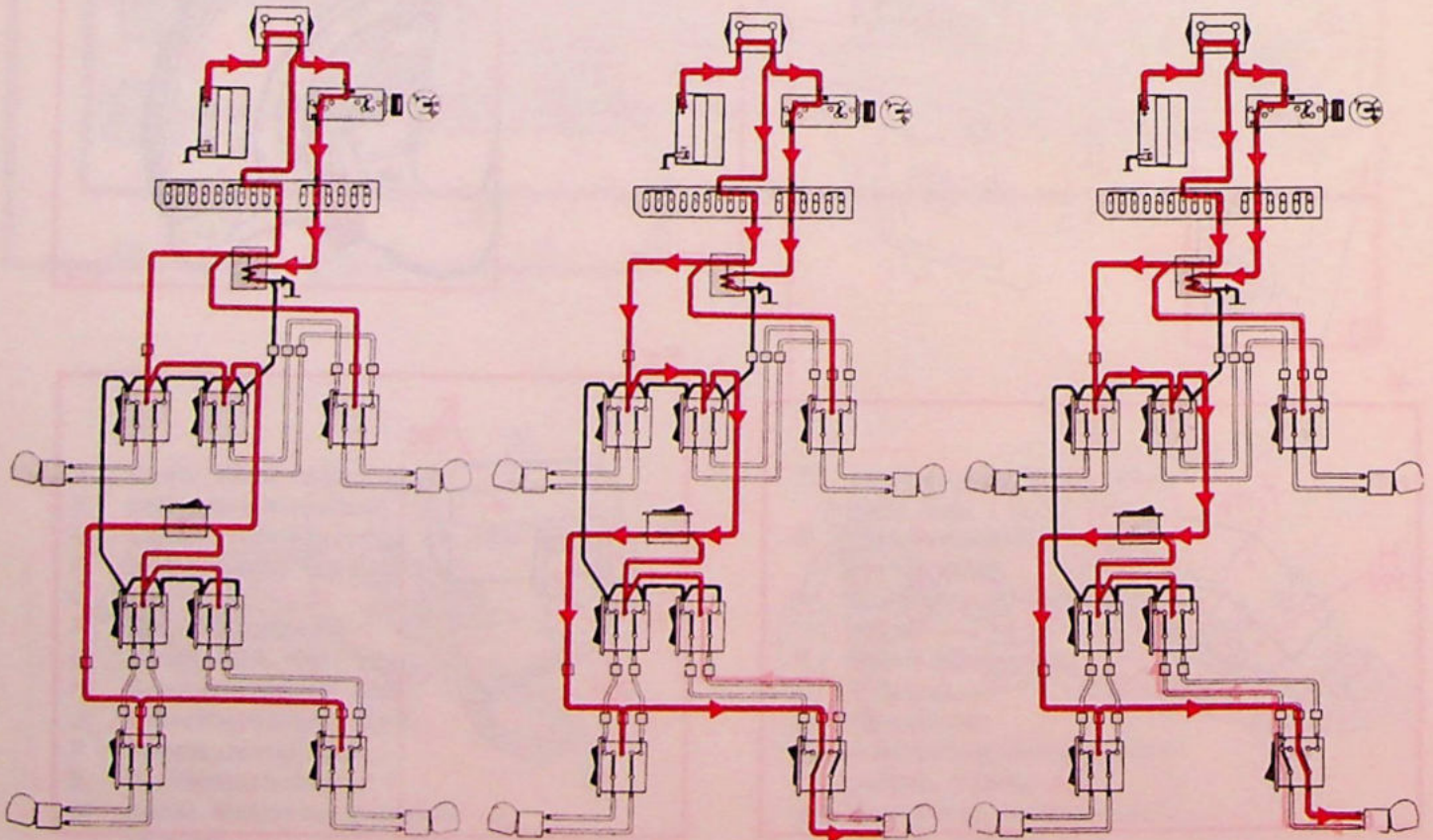

131709-V

# Elektrisch bediende raammechanismen

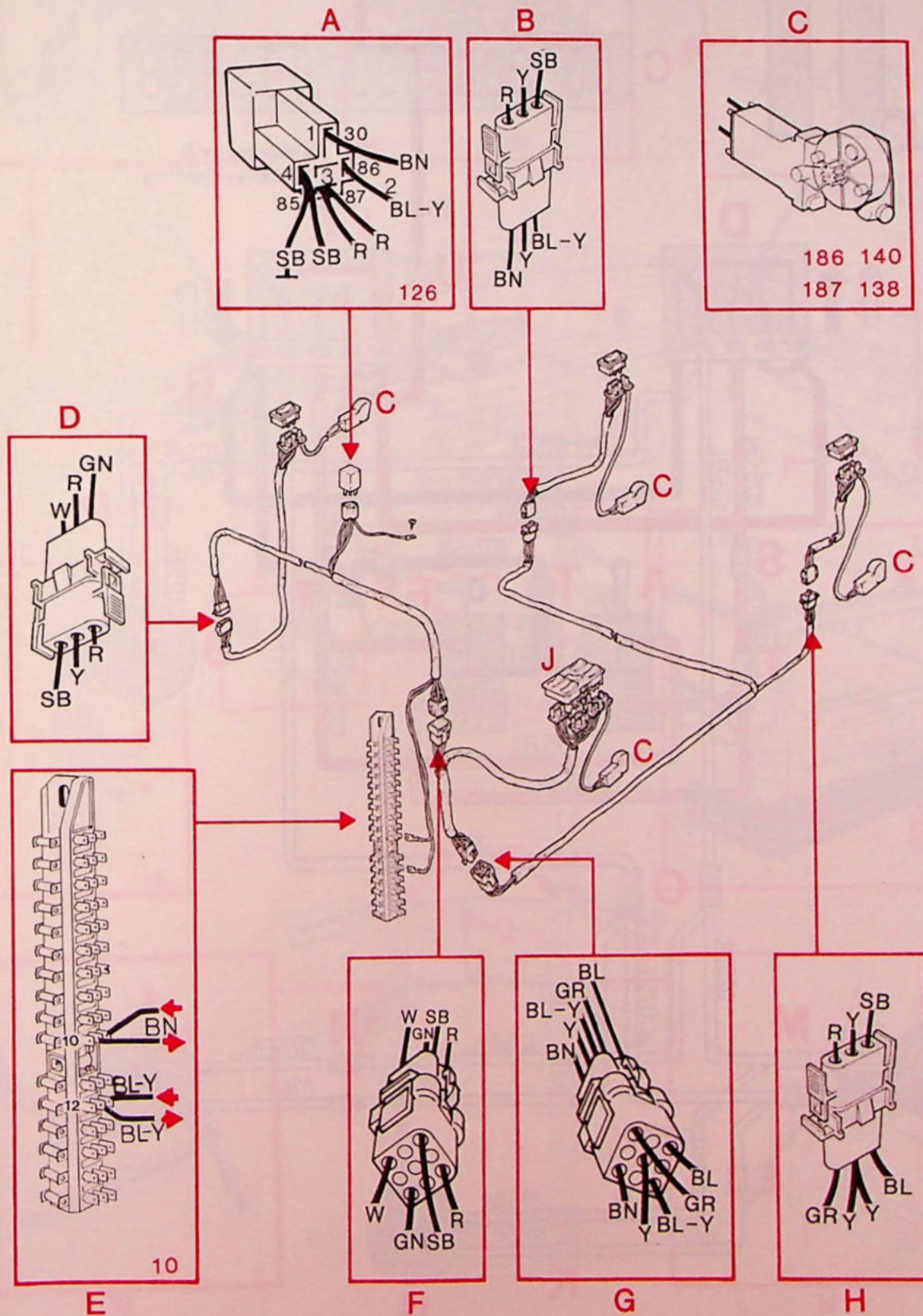
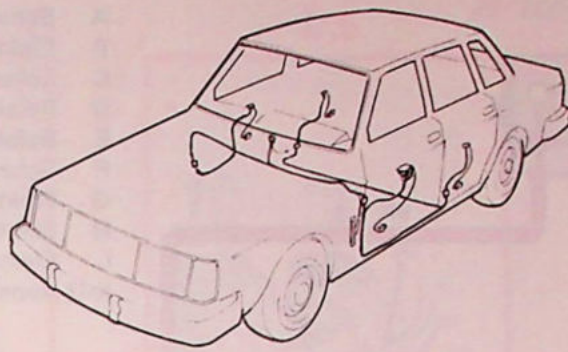





# Centrale vergrendeling 4- en 5-deurs, werkingsschema's

Openen met knopje

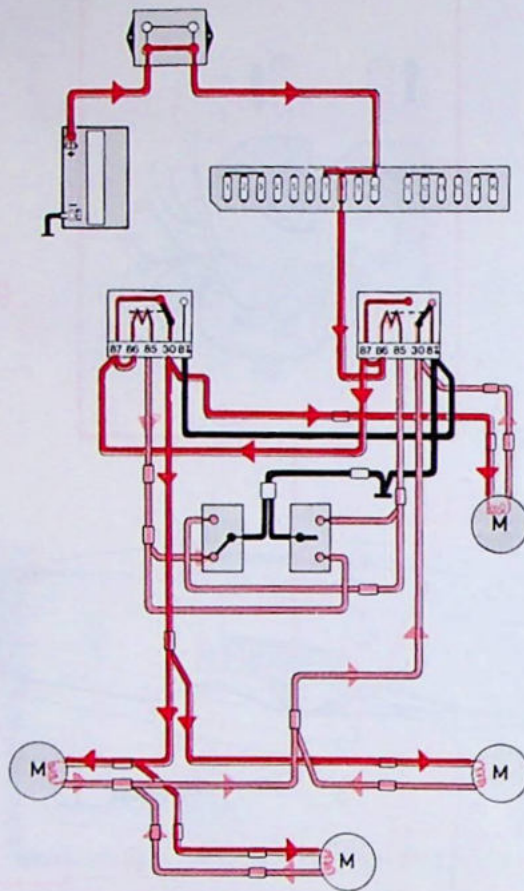

Op slot doen met knopje

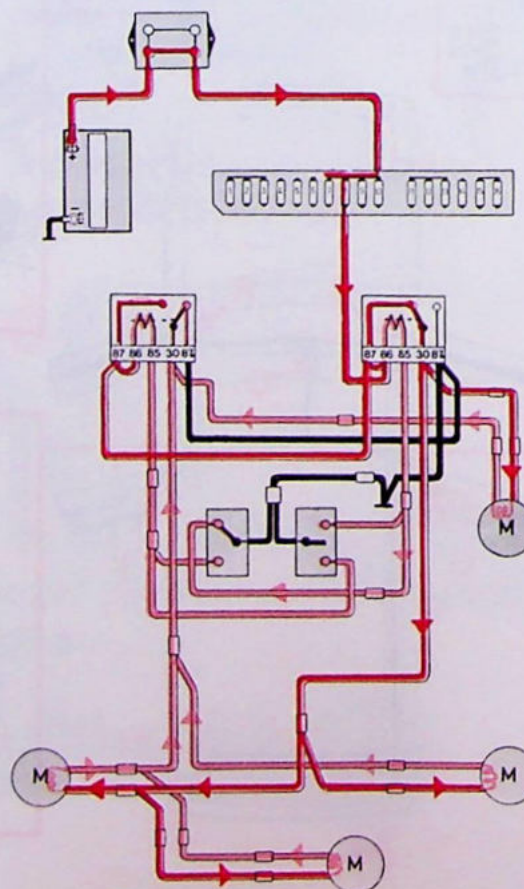

142576-V

# Centrale vergrendeling 4- en 5-deurs, werkingsschema's

Openen met sleutel

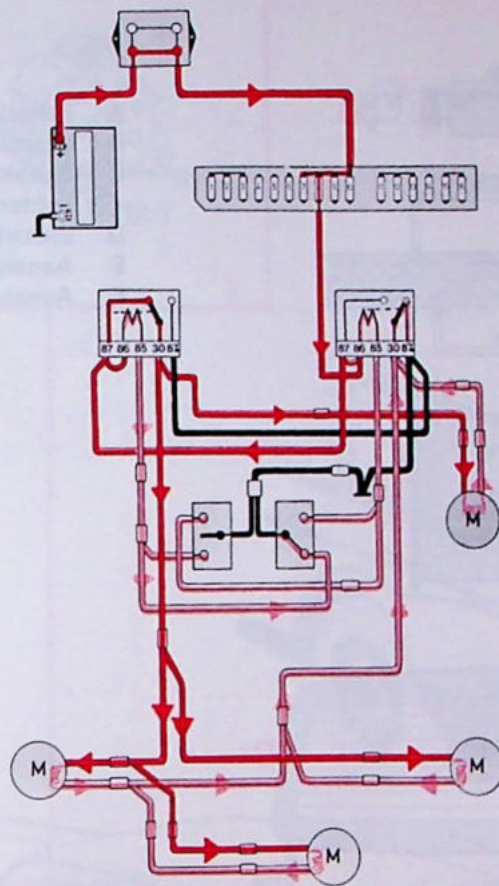

Op slot doen met sleutel

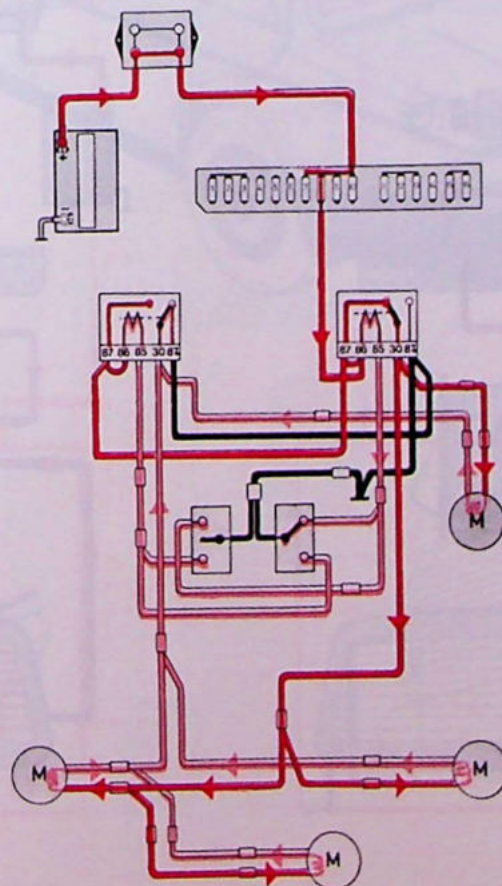

142576-H

# Elektrische achterraitverwarming

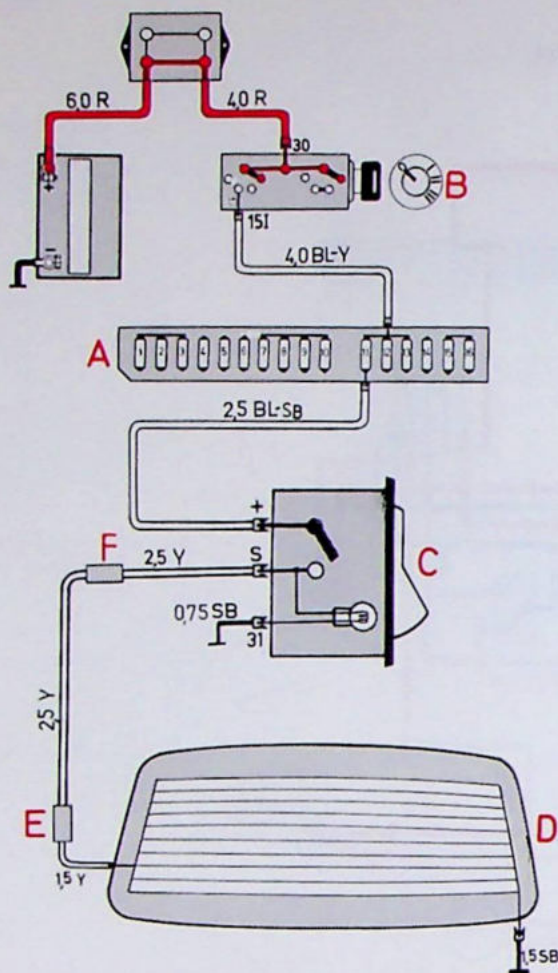

- A Zekeringenkastje
- B Startslot
- C Schakelaar elektrische achterraitverwarming
- D Elektrische achterraitverwarming
- E Aansluitstuk
- F Aansluitstuk

Contact staat aan; elektrische achterraitverwarming uitgeschakeld.

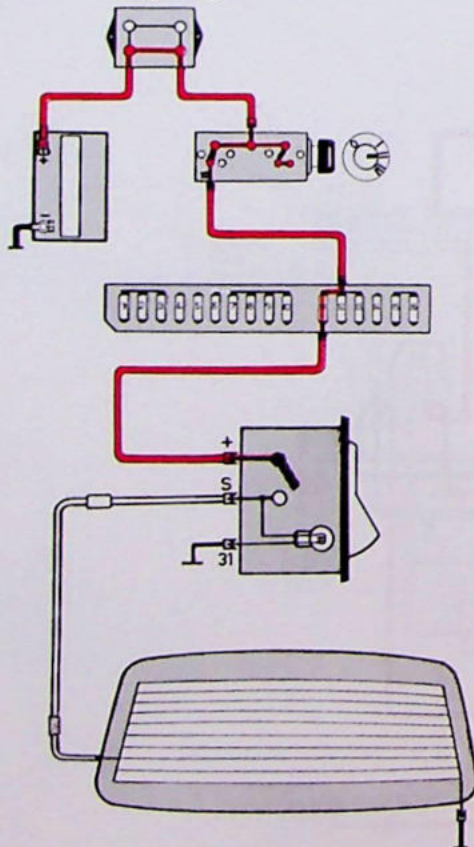

Contact staat aan; elektrische achterraitverwarming ingeschakeld.

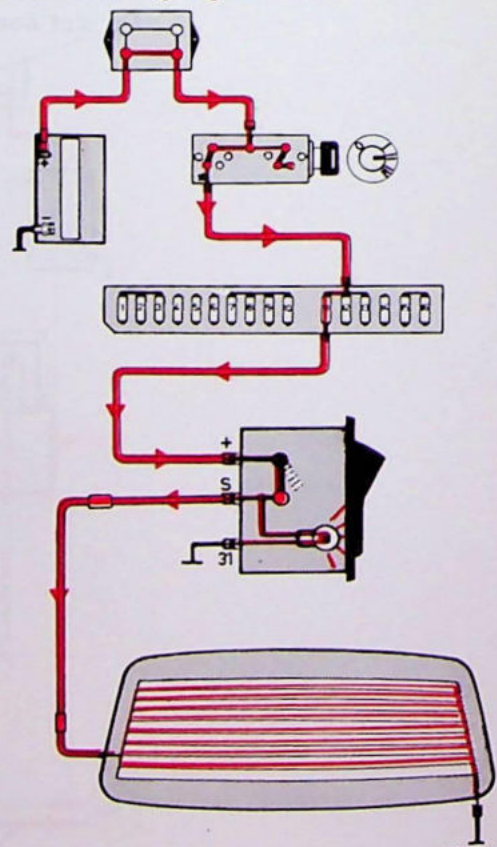

142577-V

# Elektrische achterrutverwarming

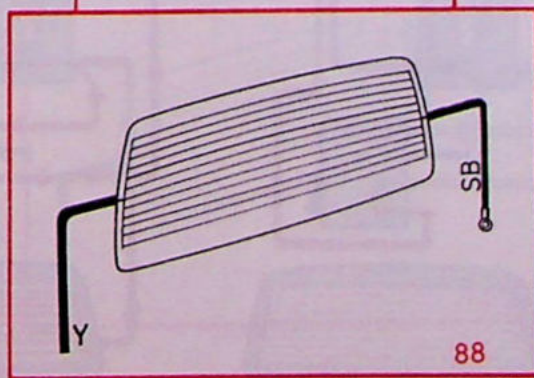
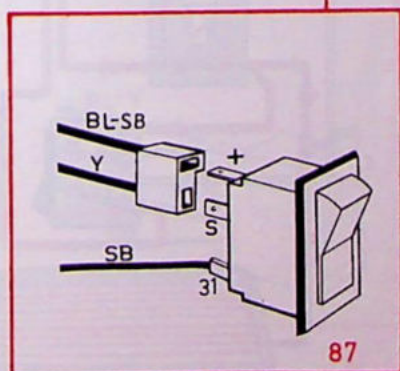
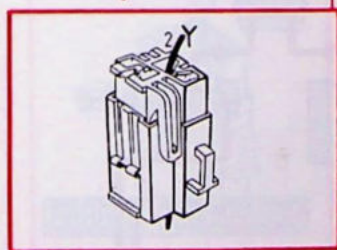
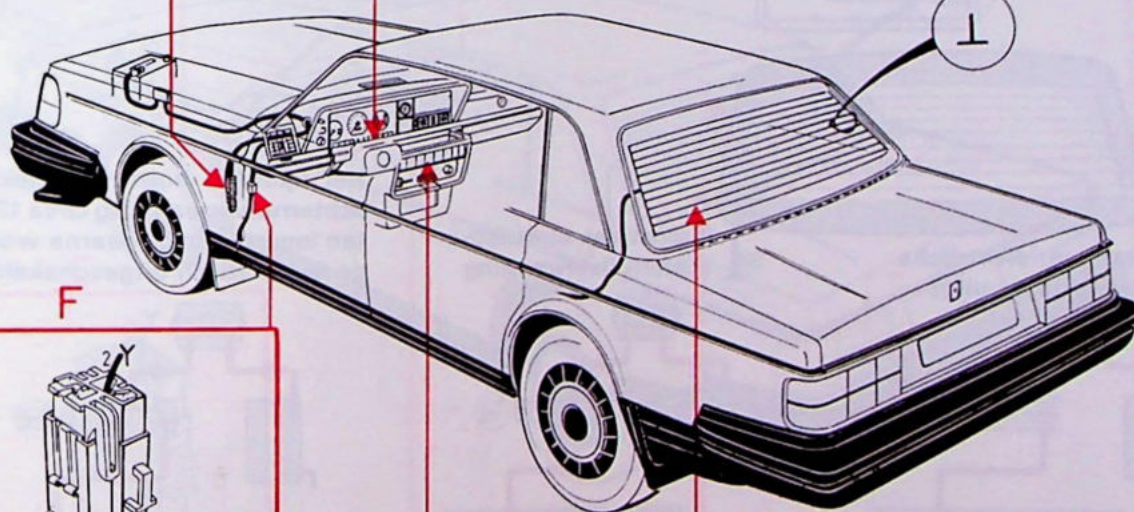
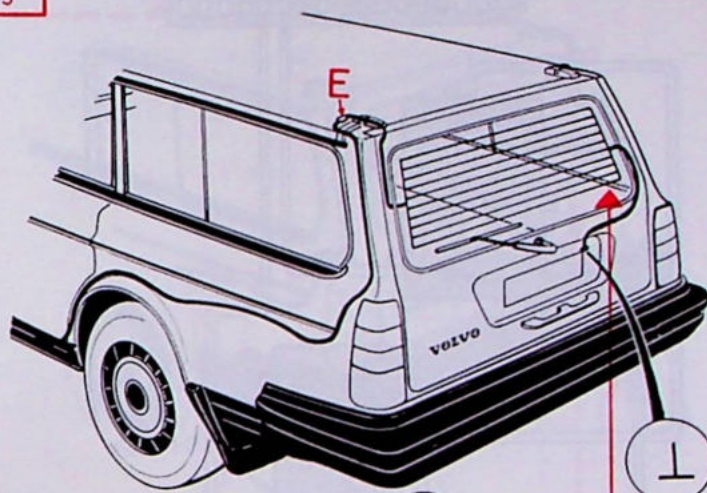
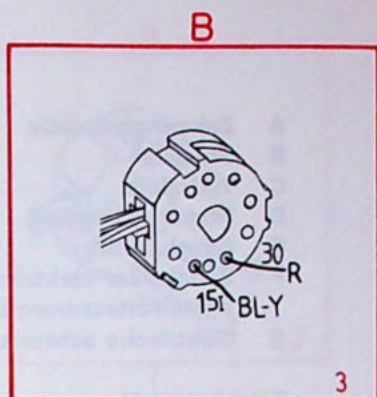
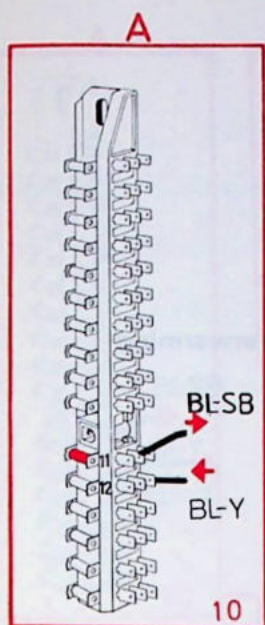

# Elektrische achterruitverwarming USA/Canada

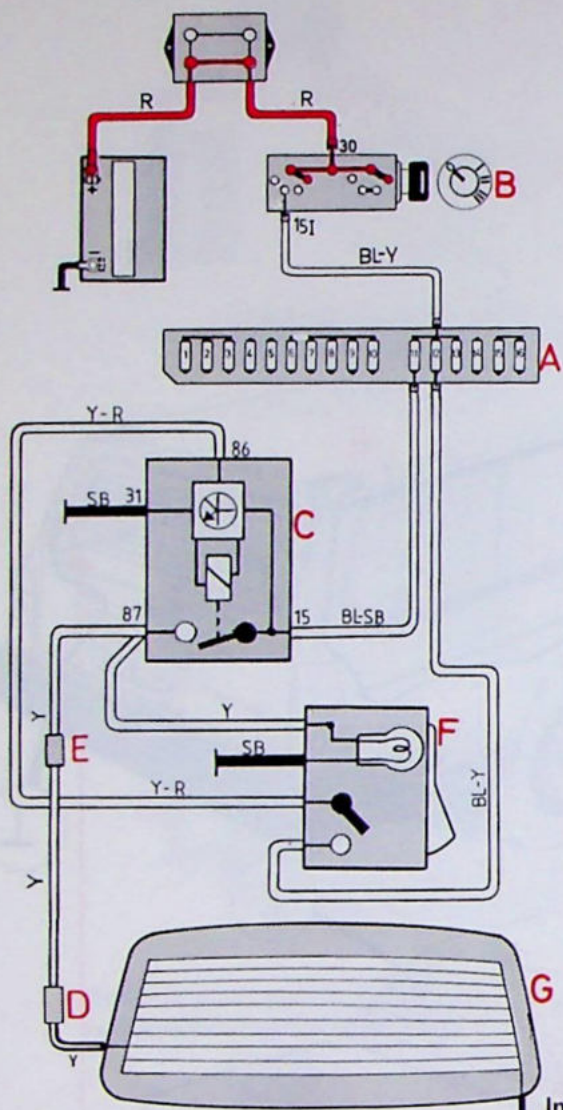

- A Zekeringenkastje
- B Startslot
- C Tijdreleis
- D Stekerverbinding
- E Aansluitstuk
- F Schakelaar elektrische achterruitverwarming
- G Elektrische achterruitverwarming

Zekering nr 11  
Overdrive

Zekering nr 12  
Airconditioning

Contact staat aan; elektrische achterruitverwarming uitgeschakeld

Inschakelen elektrische achterruitverwarming

Het tijdreleis houdt de elektrische achterruitverwarming circa 12 minuten ingeschakeld; daarna wordt deze automatisch uitgeschakeld

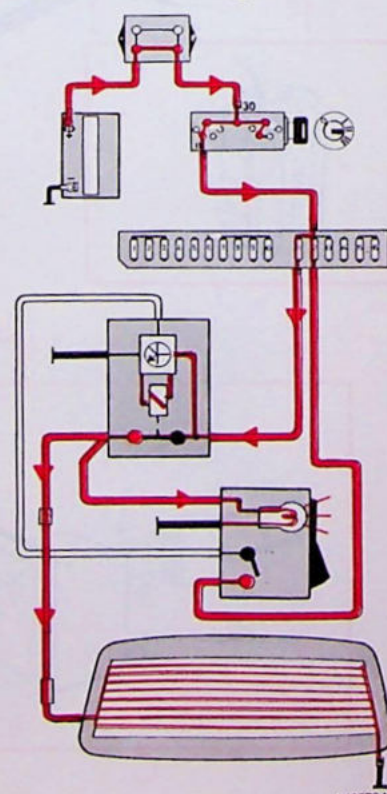
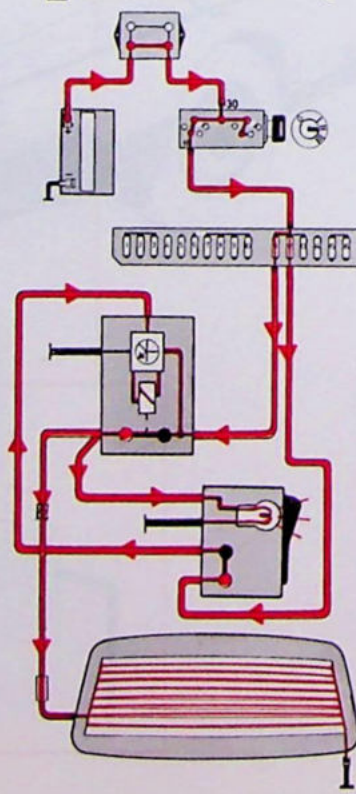
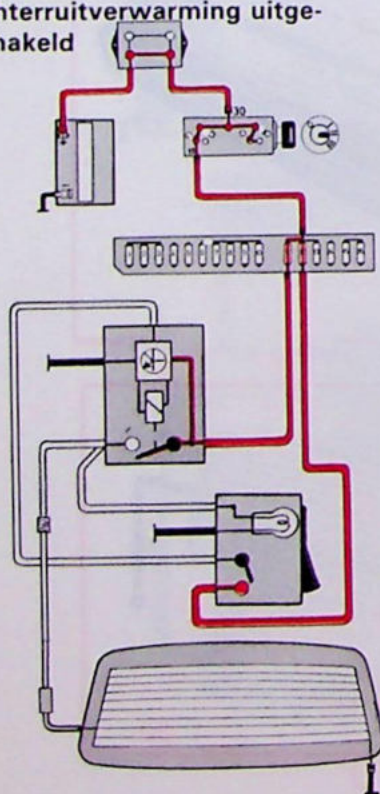

# Elektrische achterruitverwarming USA/Canada

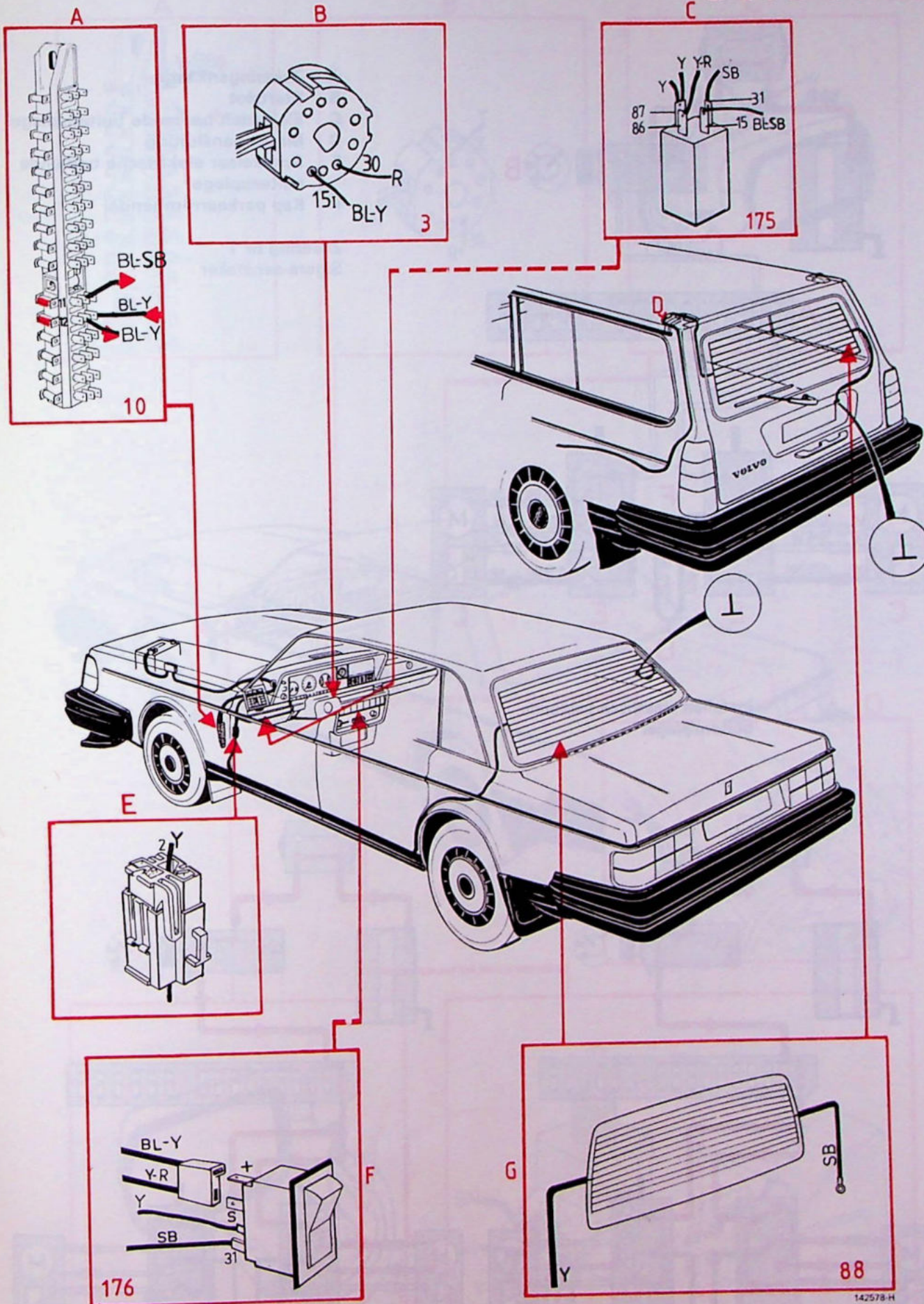

# Elektrisch bediende buitenspiegel

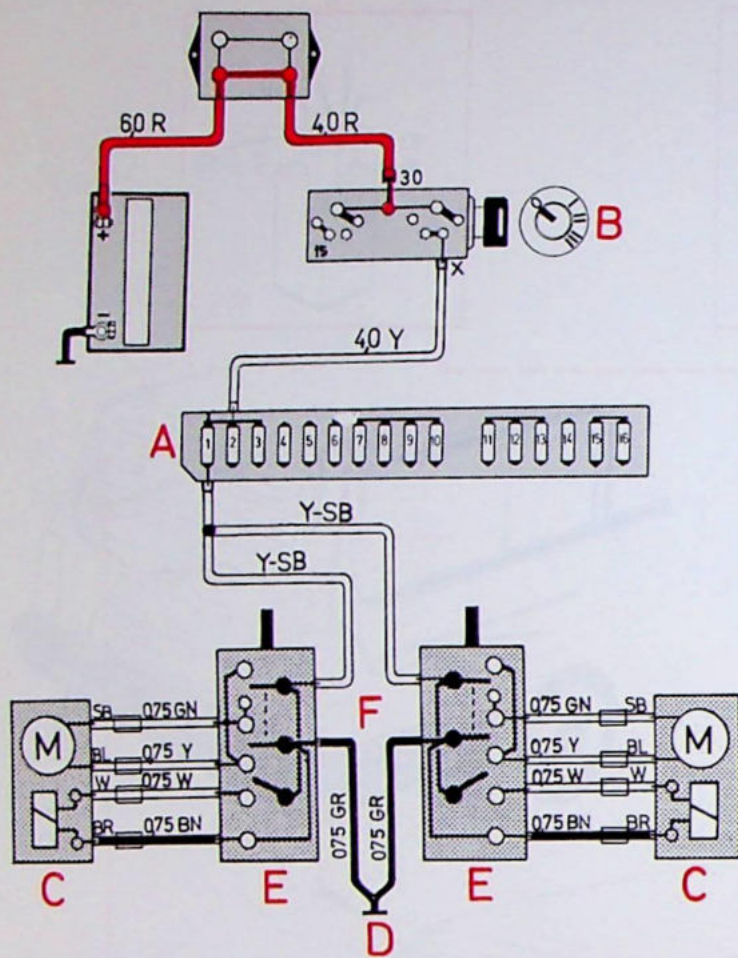

- A Zekeringenkastje
- B Startslot
- C Elektrisch bediende buitenspiegel
- D Massa-aansluiting
- E Schakelaar elektrische bediende buitenspiegel
- F Kap parkeerremhendel

Zekering nr 1  
Sigare-aansteker

Instellen elektrisch bediende  
buitenspiegel

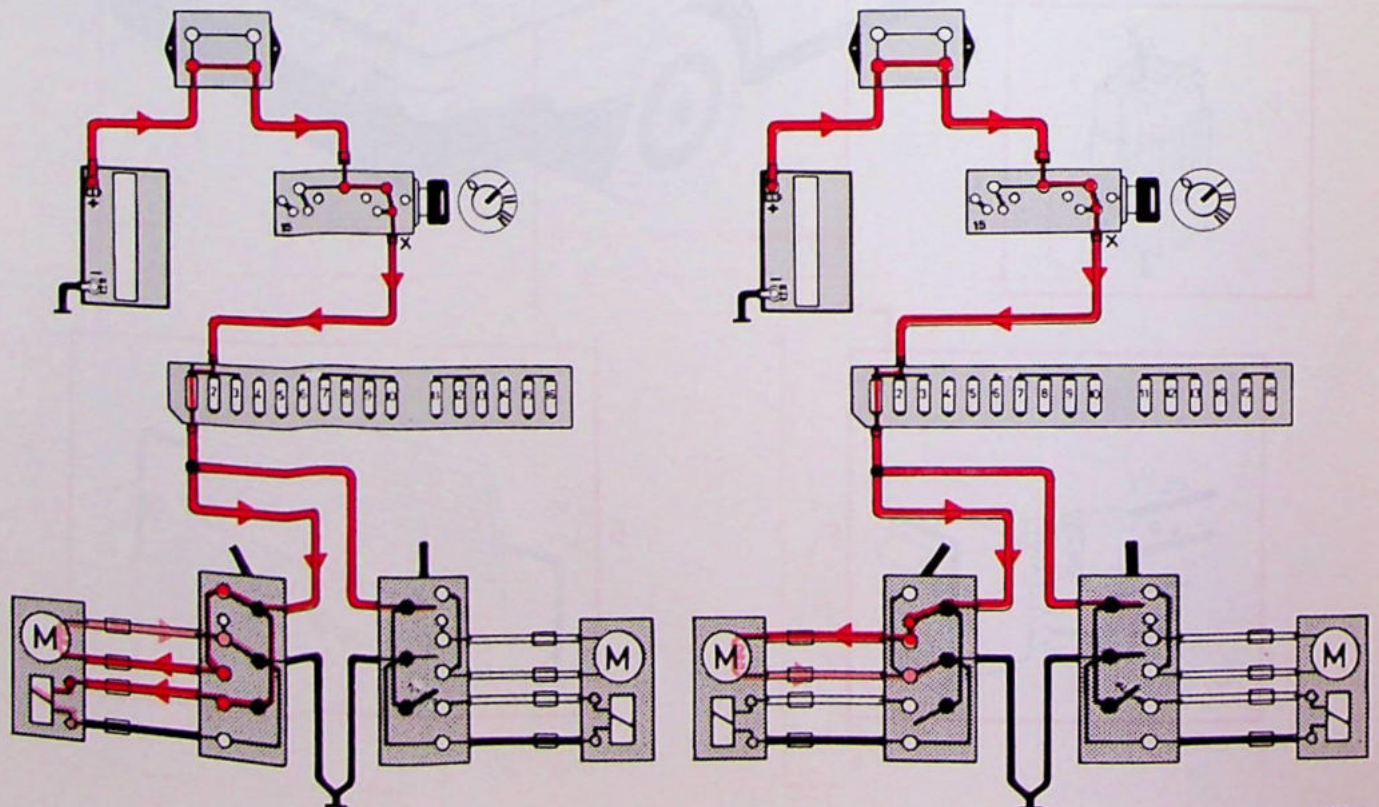

# Elektrisch bediende buitenspiegel

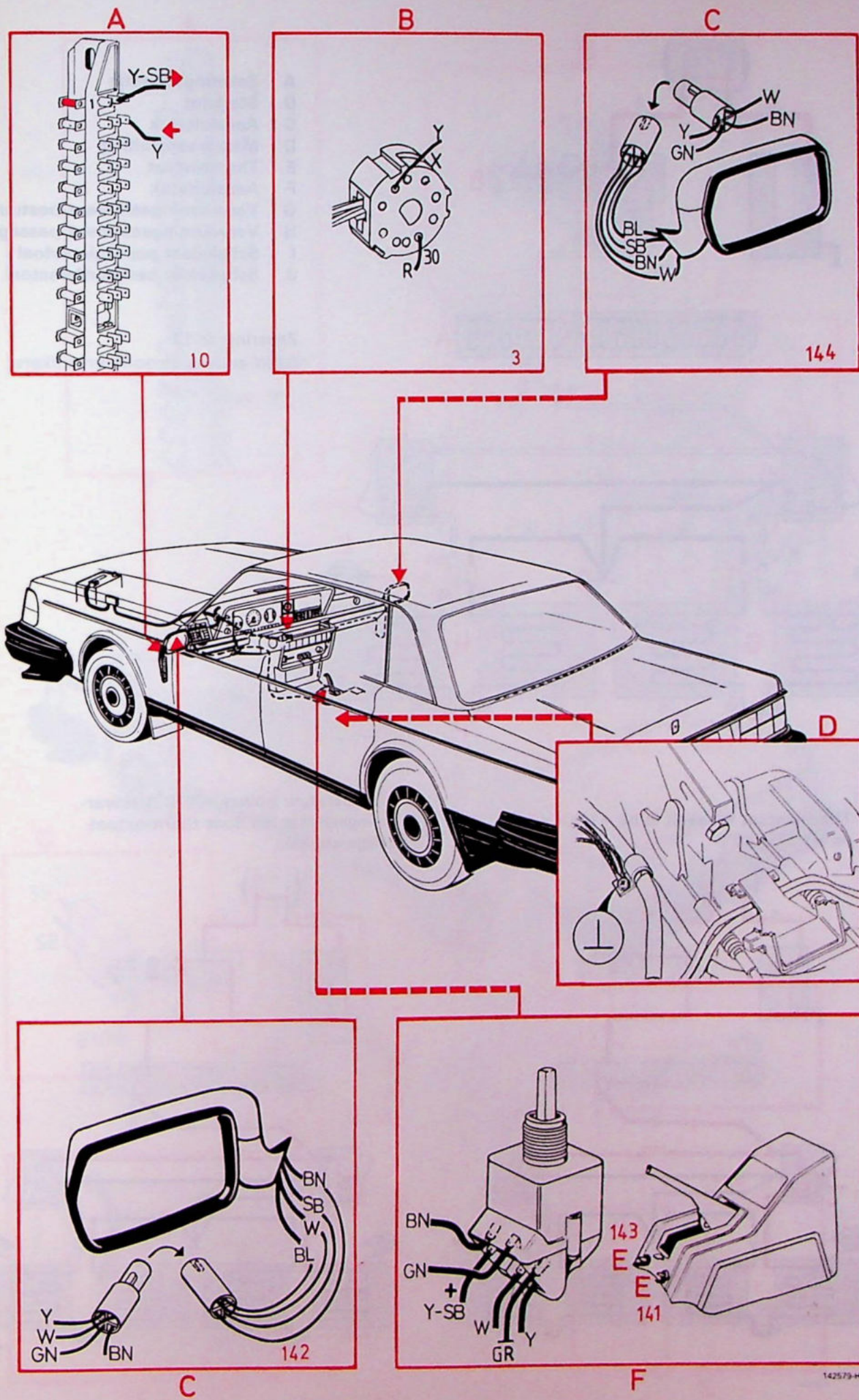

# Elektrisch verwarmde stoelen

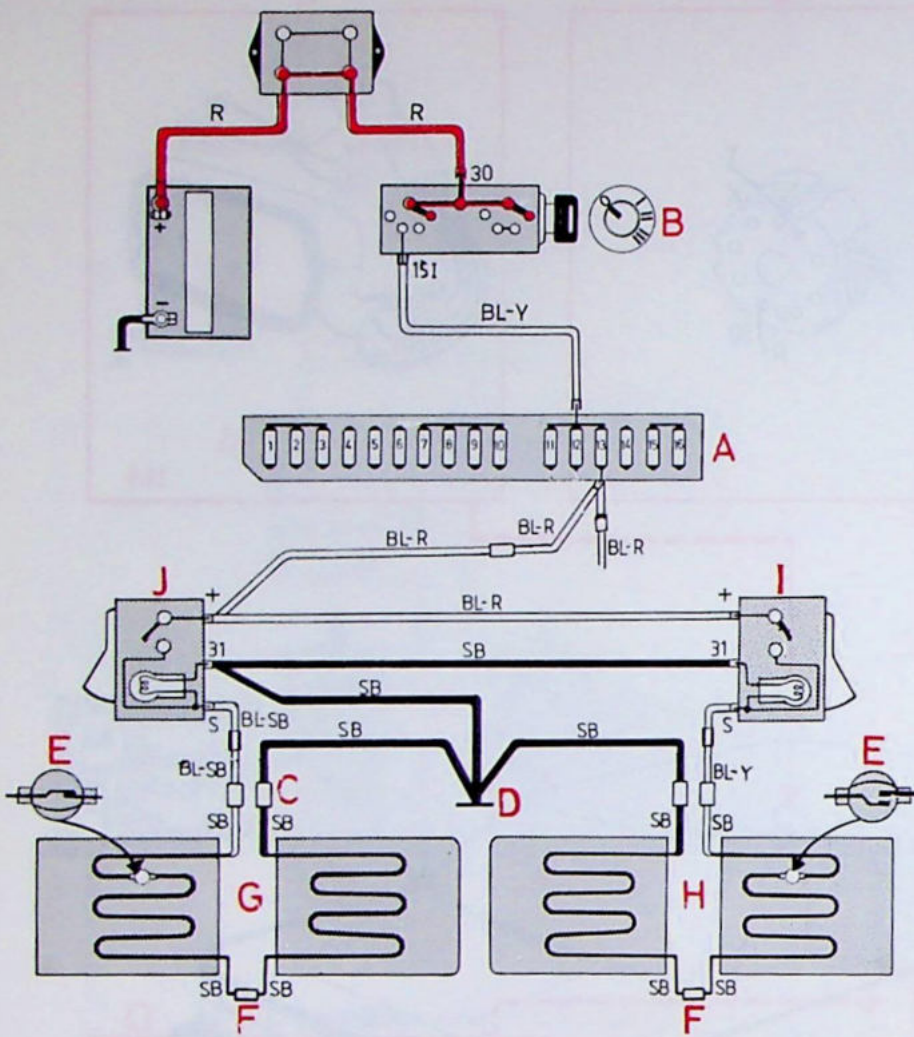

- A Zekeringenkastje
- B Startslot
- C Aansluitstuk
- D Massa-aansluiting
- E Thermostaat
- F Aansluitstuk
- G Verwarmingselement bestuurdersstoel
- H Verwarmingselement passagiersstoel
- I Schakelaar passagiersstoel
- J Schakelaar bestuurdersstoel

Zekering nr 13  
Geen andere stroomverbruikers

Thermostaat schakelt in bij +10°C  
en uit bij +30°C

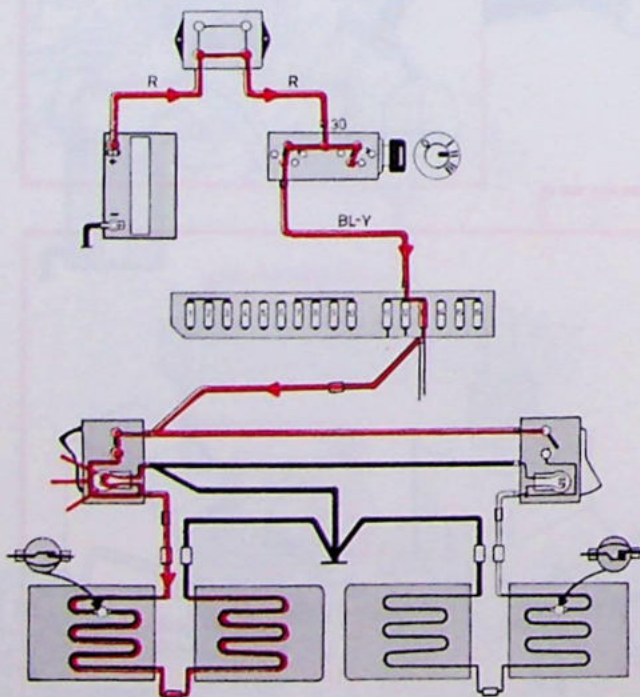

Temperatuur boven +30°C. Verwarmingselementen door thermostaat uitgeschakeld

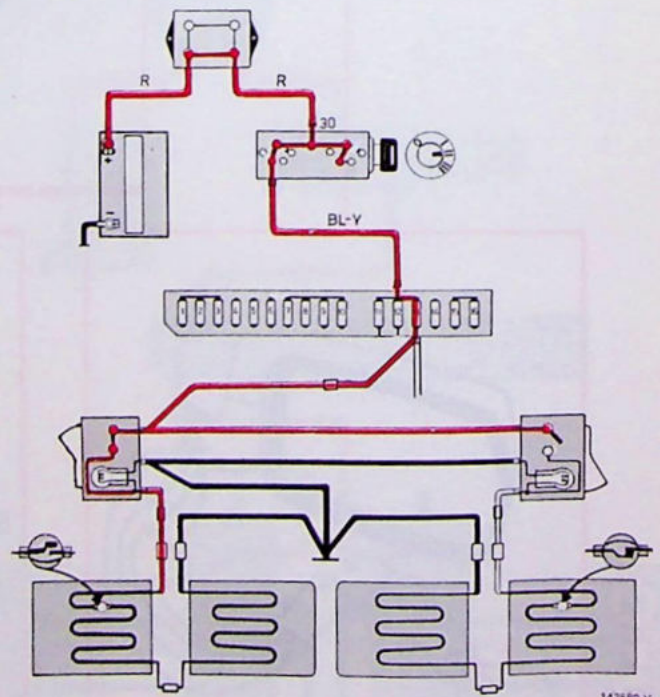

14256Q-V

# Elektrisch verwarmde stoelen

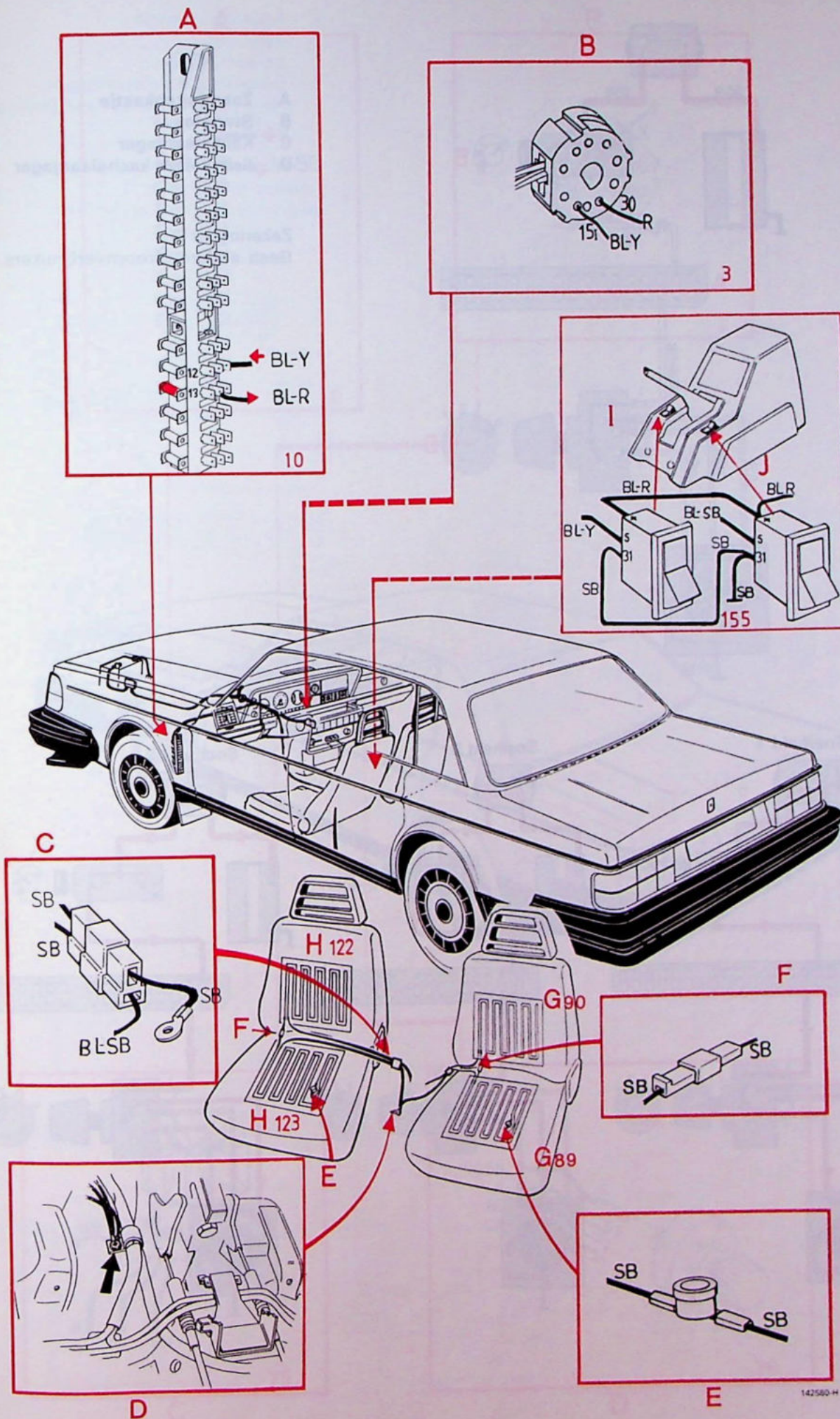

142560-H

# Kachelaanjager standaardverwarming

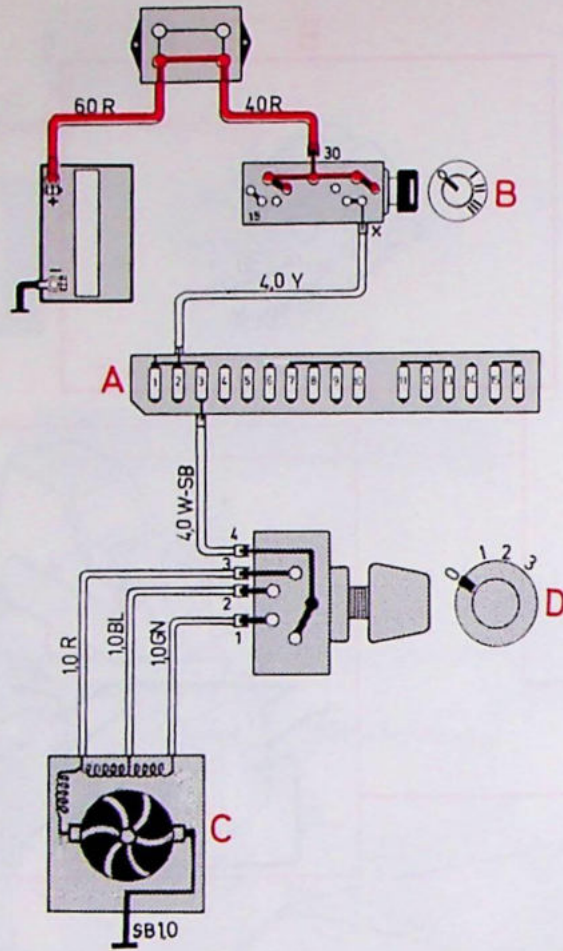

- A Zekeringenkastje
- B Startslot
- C Kachelaanjager
- D Schakelaar kachelaanjager

Zekering nr 3  
Geen andere stroomverbruikers

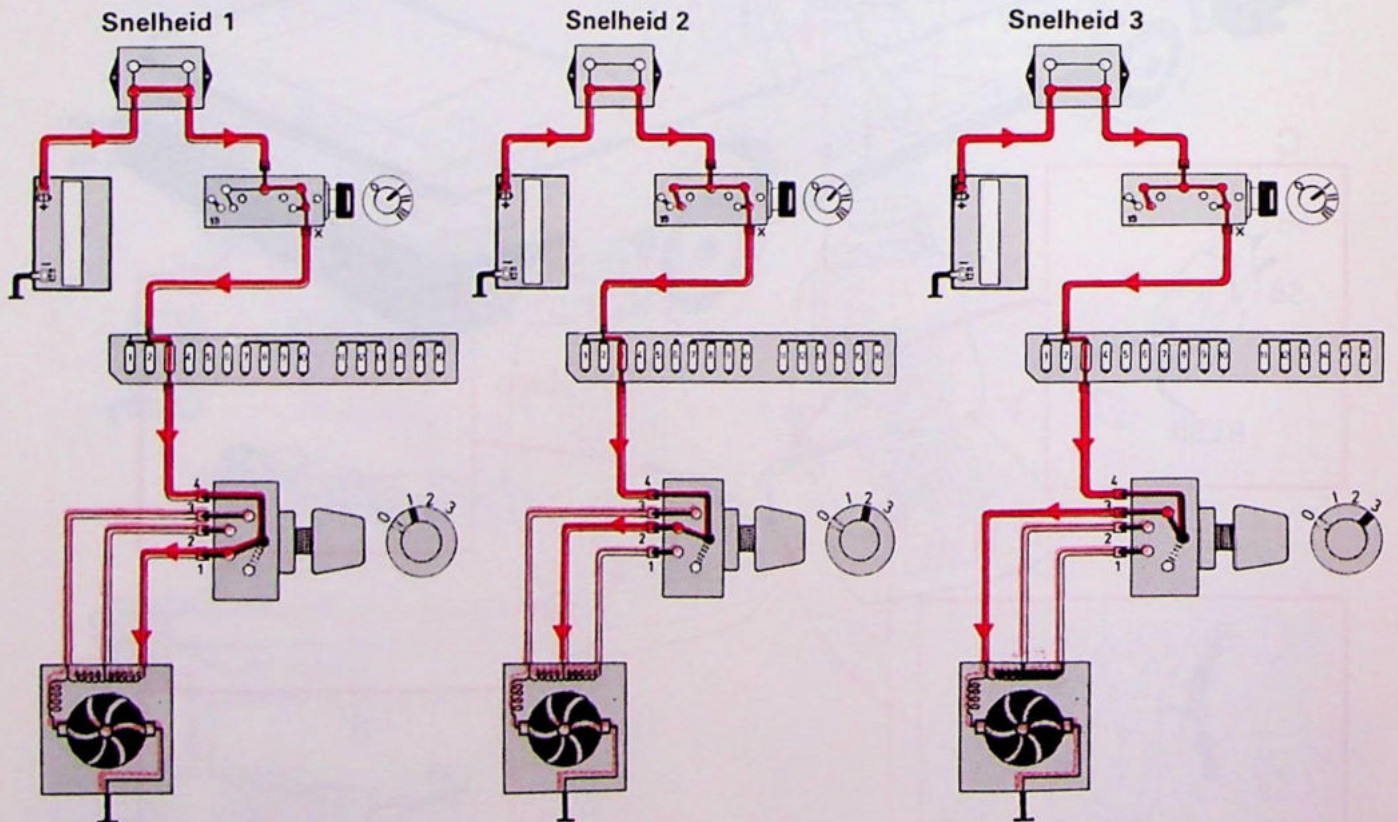

# Kachelaanjager standaardverwarming

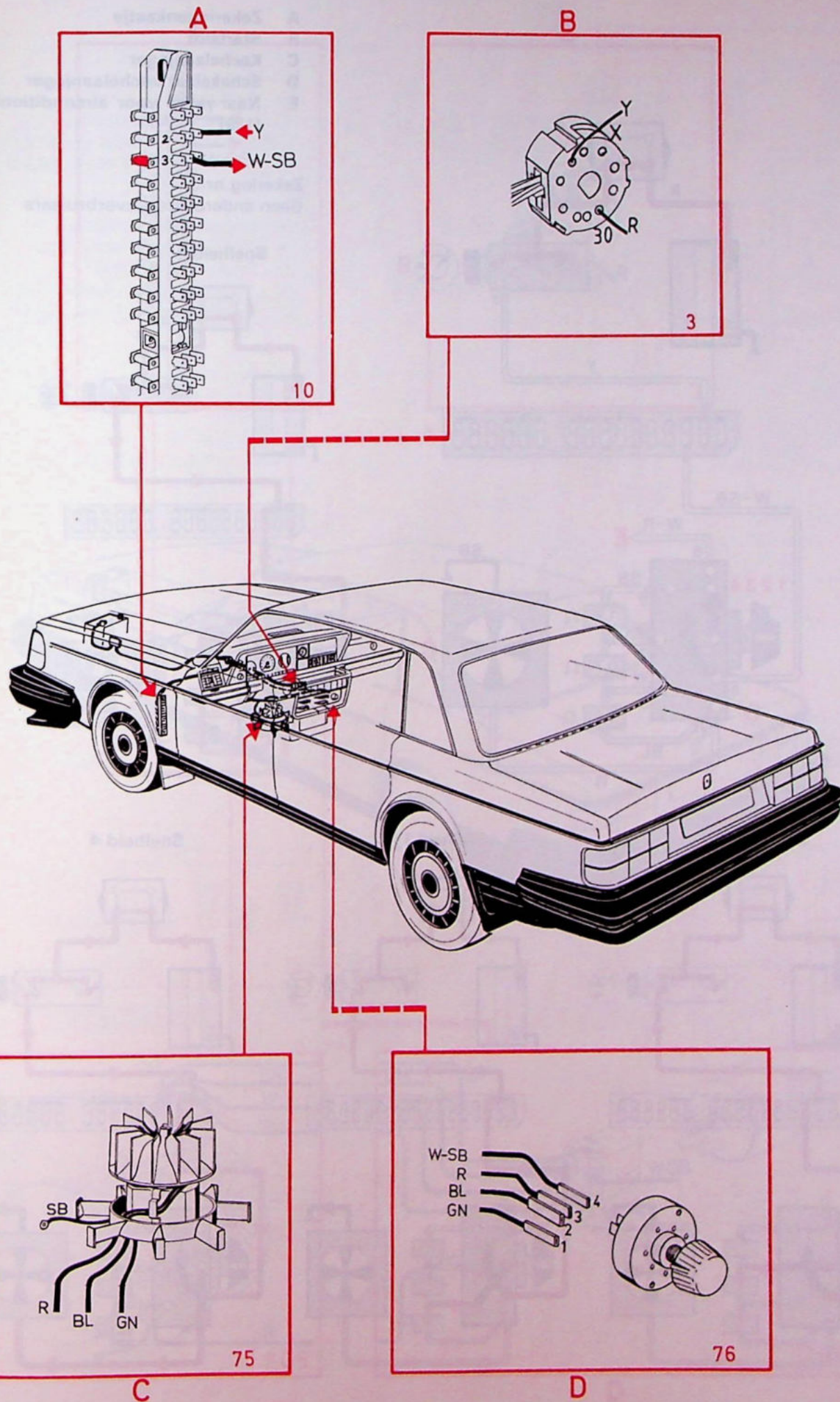



# Kachelaanjager Combined Unit (CU)

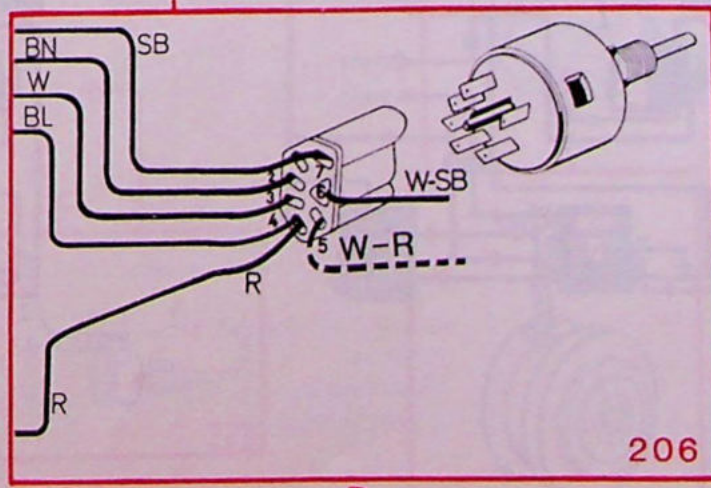
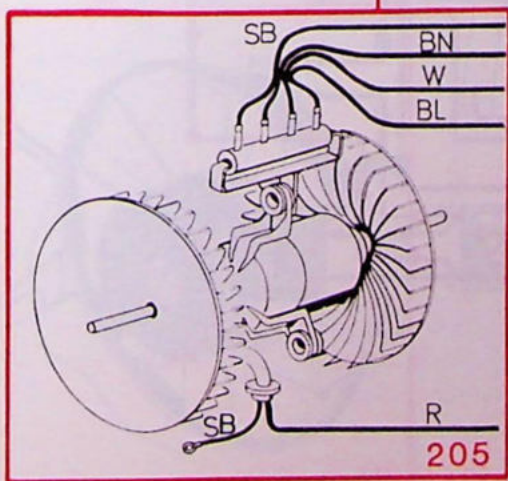
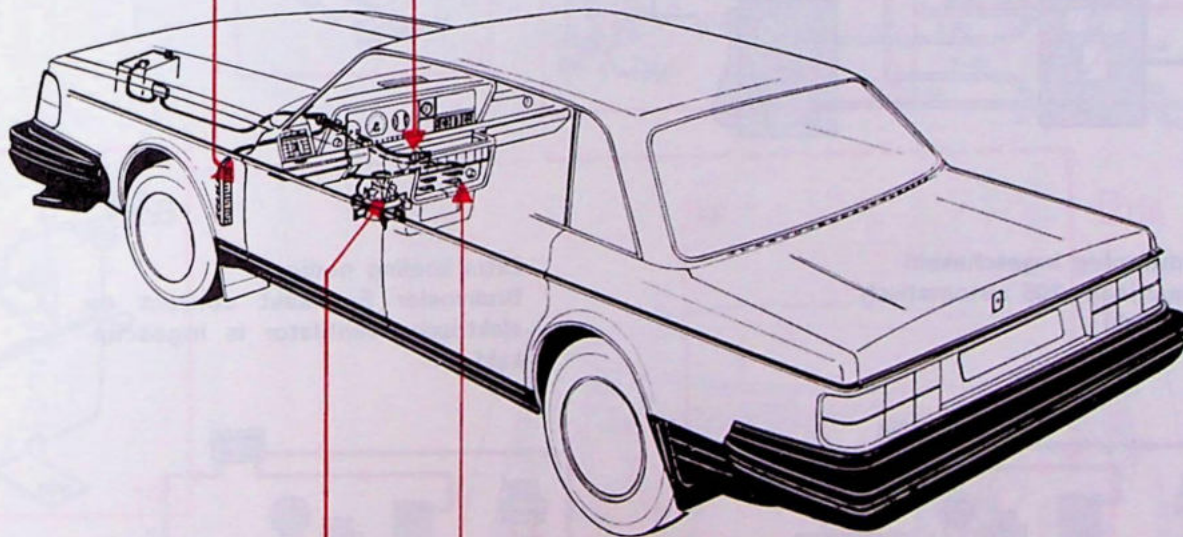
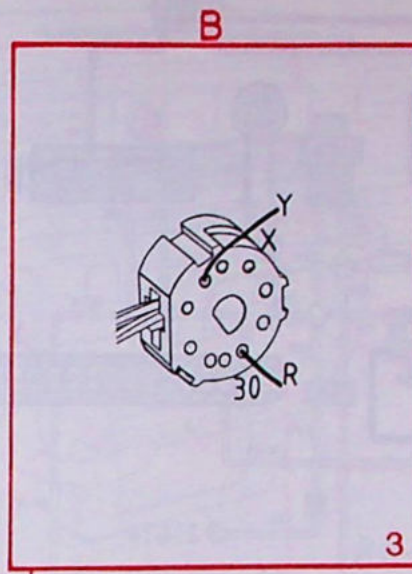
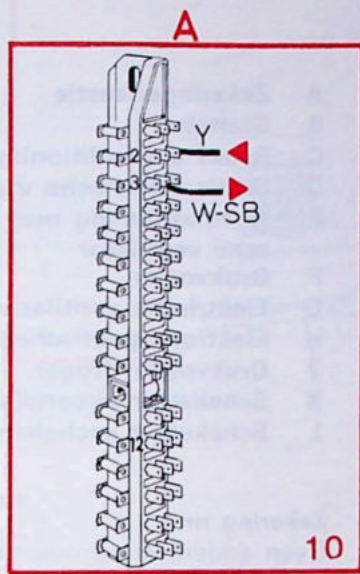

# Airconditioning met elektrische ventilator

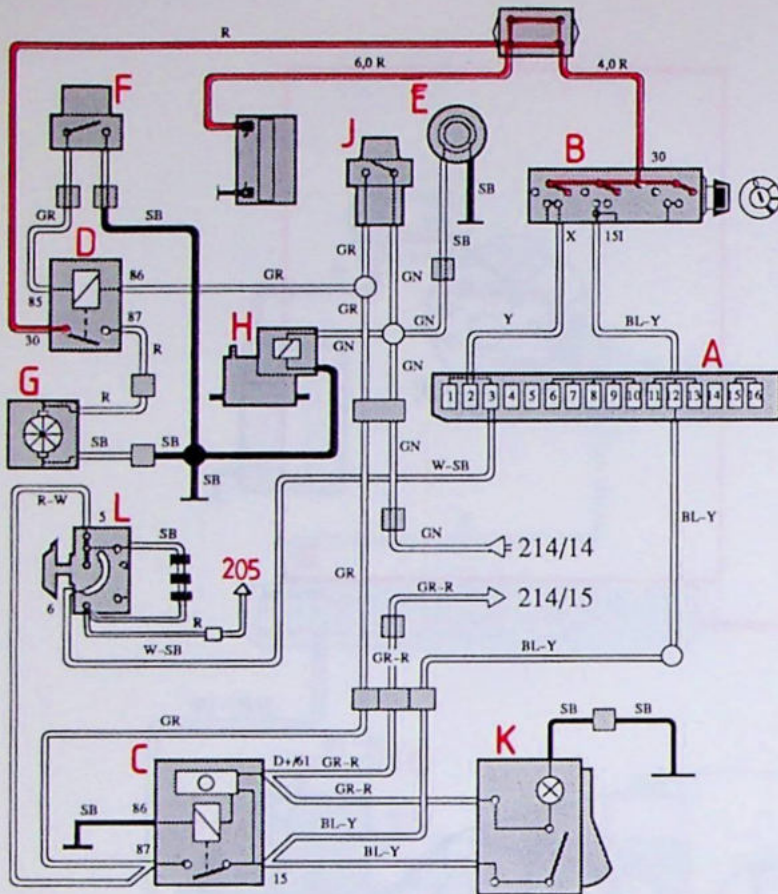

- A Zekeringenkastje
- B Startslot
- C Relais airconditioning
- D Relais elektrische ventilator
- E Airconditioning met elektrische ventilator
- F Drukvoeler
- G Elektrische ventilator
- H Elektromagnetische klep
- J Drukvoeler droger
- K Schakelaar airconditioning
- L Schakelaar kachelaanjager

**Zekering nr 3**  
Geen andere stroomverbruikers

**Zekering nr 12**  
Relais elektrisch bediende raammechanismen

**Airconditioning ingeschakeld**  
Kachelaanjager 205 automatisch ingeschakeld

**Extra koeling nodig**  
Drukvoeler F maakt contact en elektrische ventilator is ingeschakeld

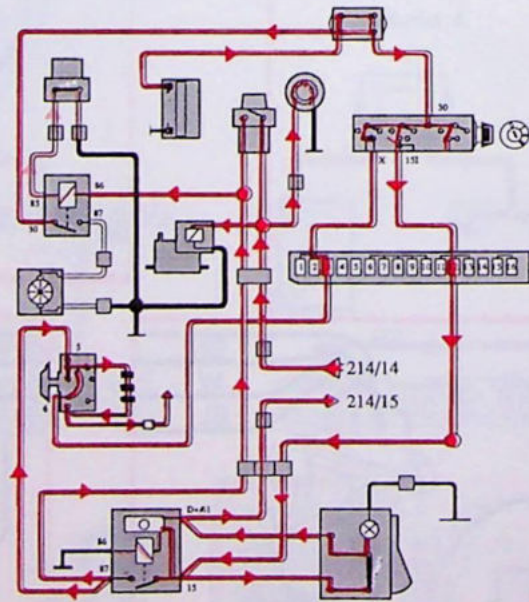
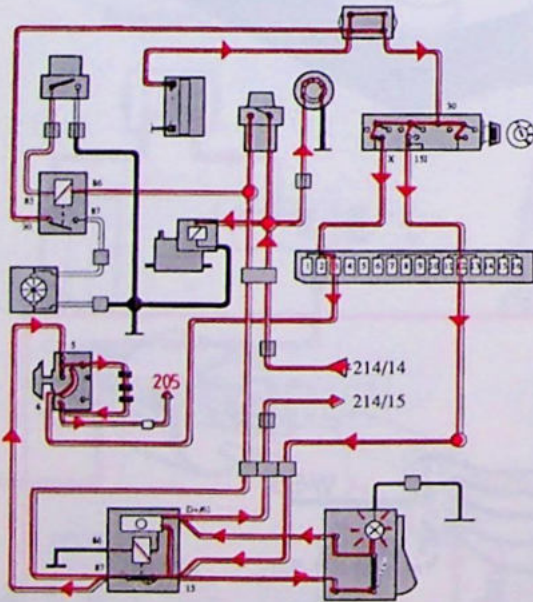

# Airconditioning met elektrische ventilator

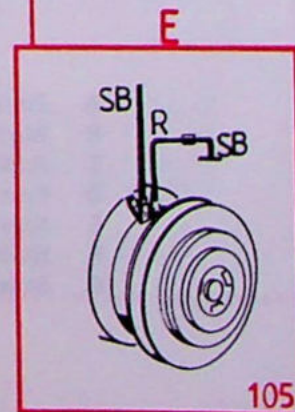
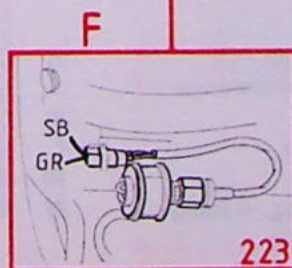
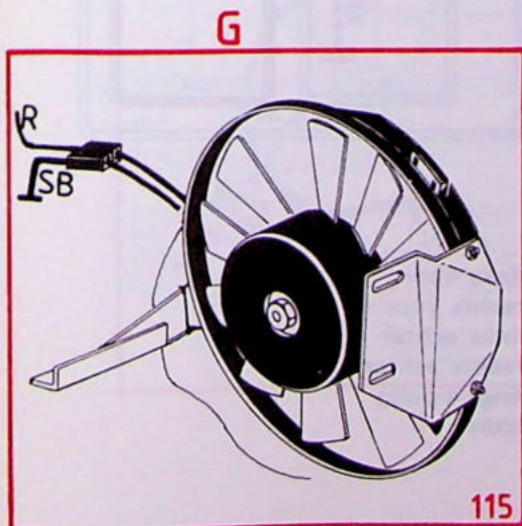
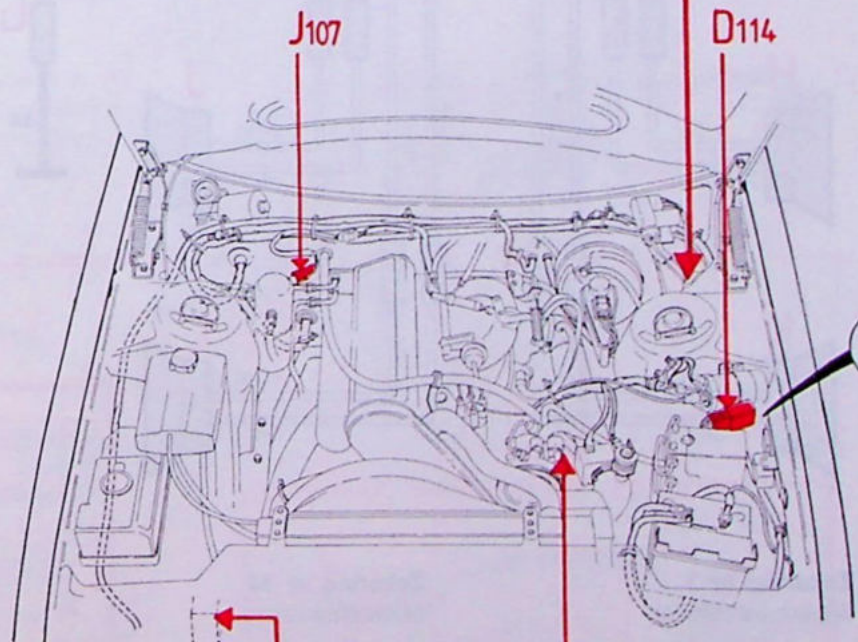
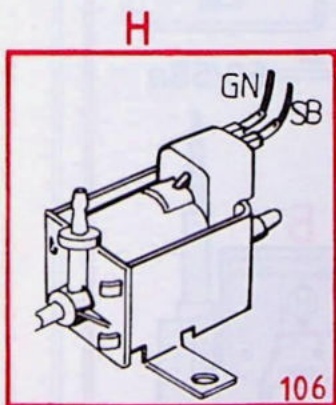
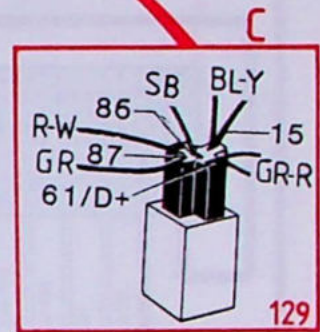
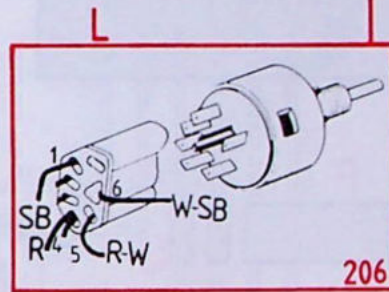
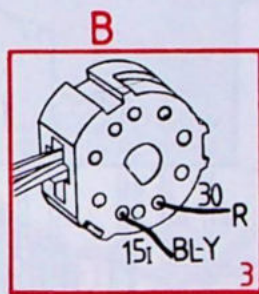
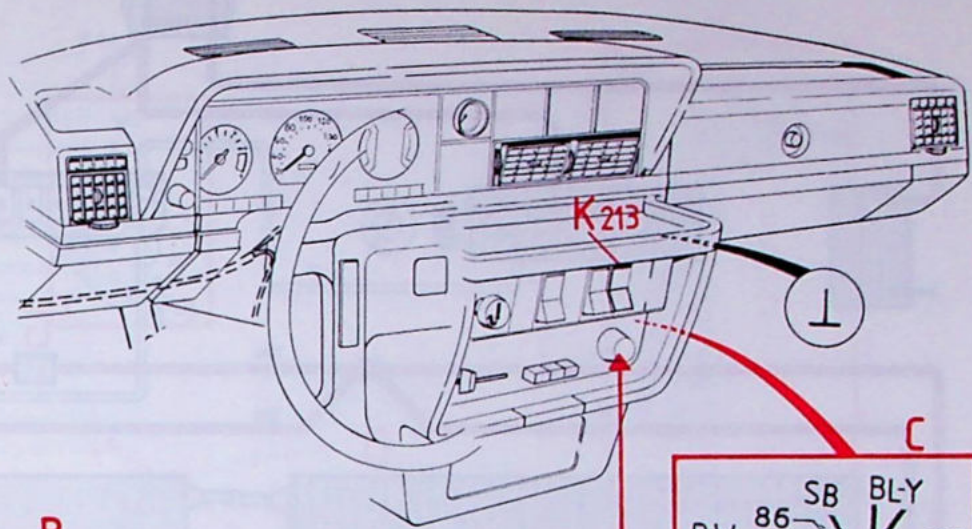
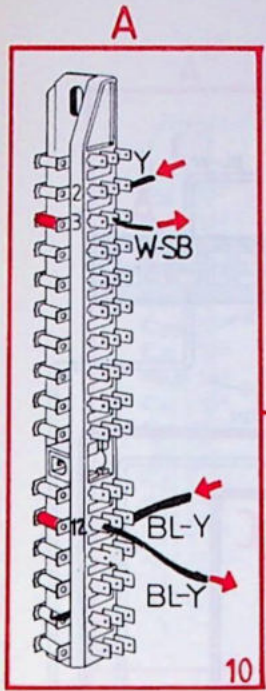



# Radio met extra versterker en motor-bediende antenne

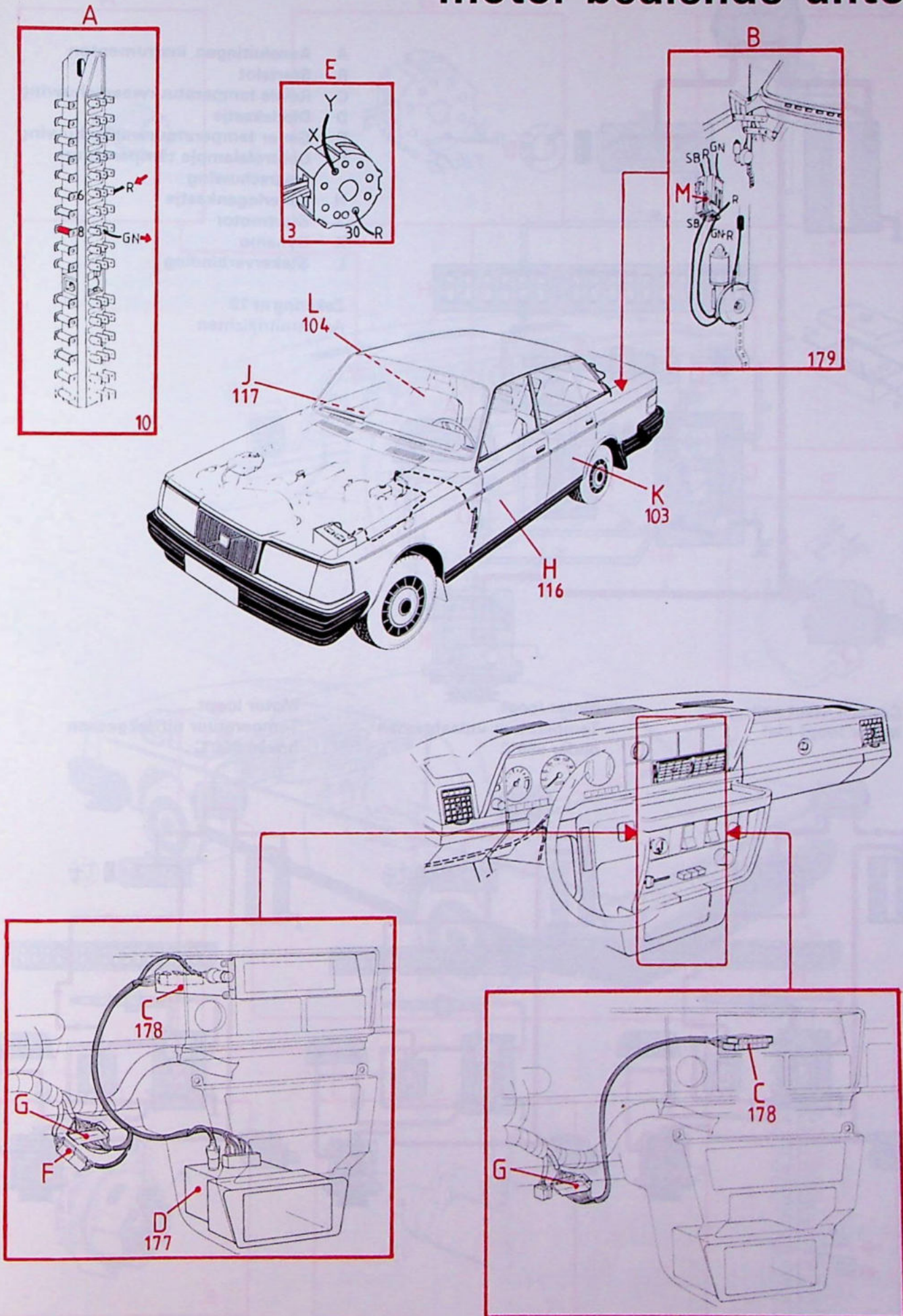

# Waarschuwingssysteem temperatuur uitlaatgassen Japan

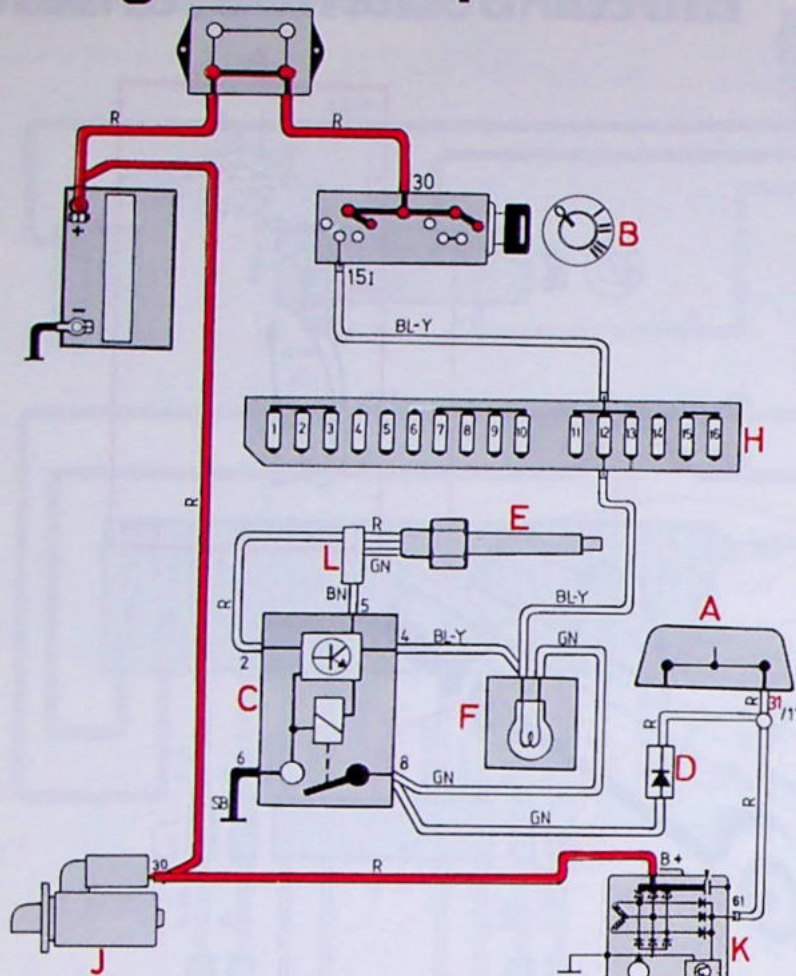

- A Aansluitingen instrumenten
- B Startslot
- C Relais temperatuurwaarschuwing
- D Diodekastje
- E Geveer temperatuurwaarschuwing
- F Controlelampje temperatuurwaarschuwing
- H Zekeringenkastje
- J Startmotor
- K Dynamo
- L Stekerverbinding

Zekering nr 12  
Achteruitrijlichten

Contact staat aan  
Motor loopt niet

Motor loopt  
Temperatuur uitlaatgassen  
onder 850°C

Motor loopt  
Temperatuur uitlaatgassen  
boven 850°C

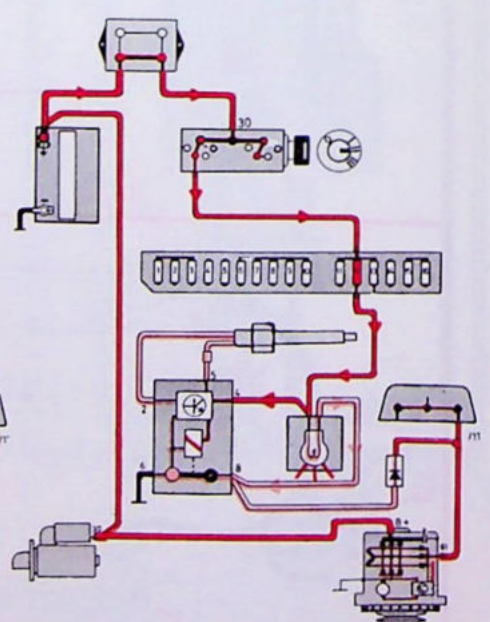
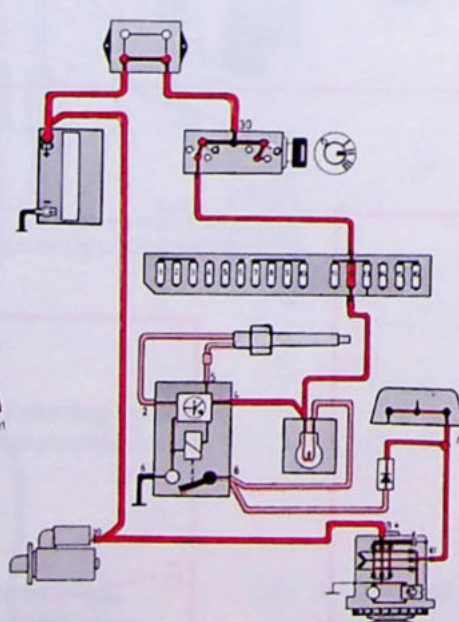
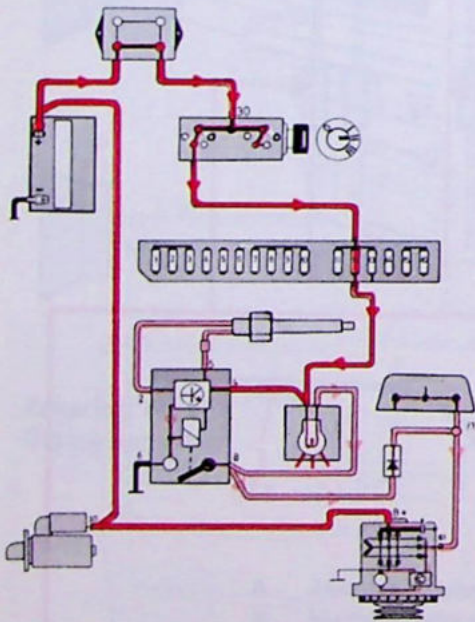

# Waarschuwingssysteem temperatuur uitlaatgassen Japan

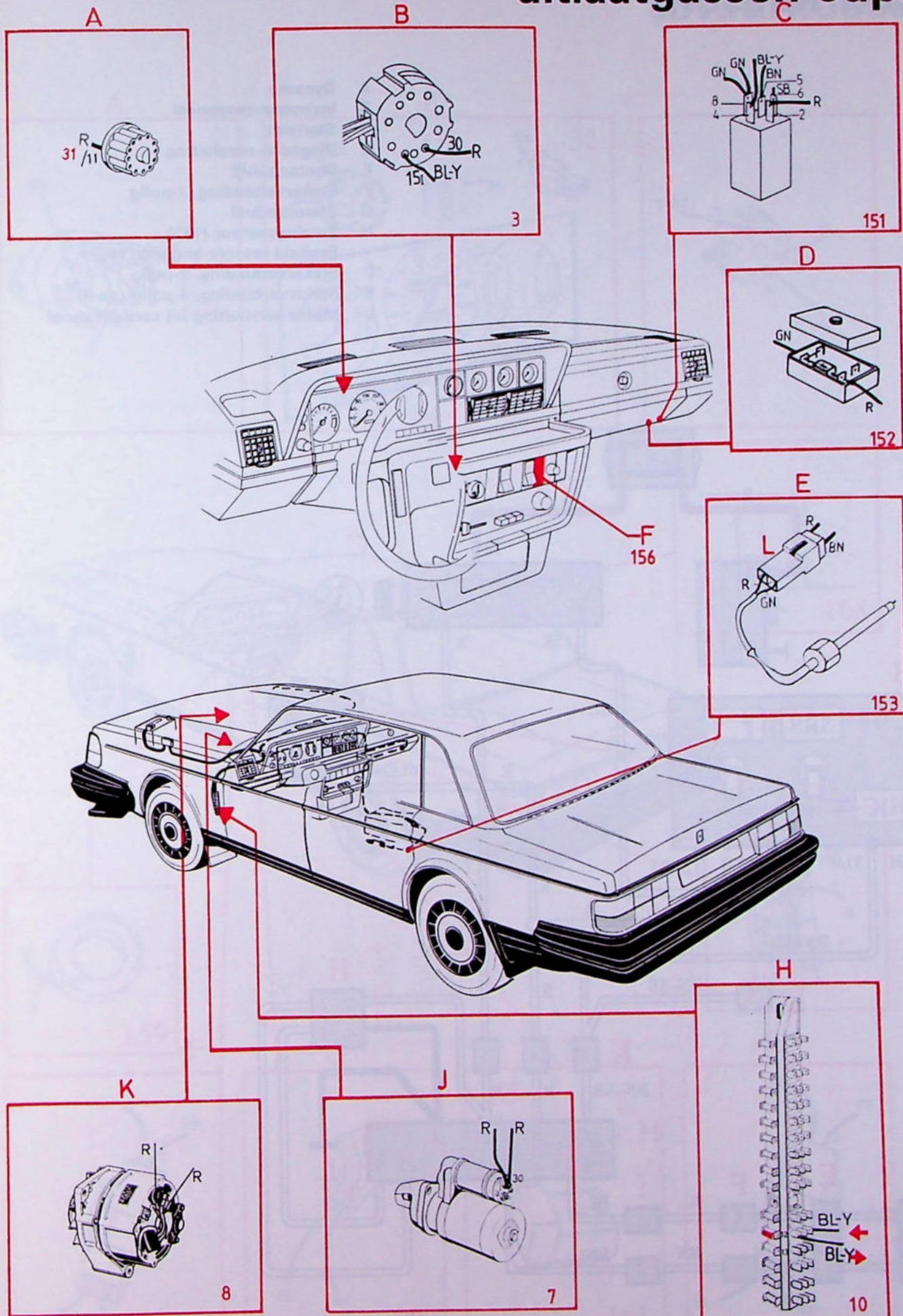

136185-H

# SRS Supplemental Restraint System (Stuurkussen)

- A Dynamo
- B Instrumentenpaneel
- C Startslot
- D Diagnose-aansluiting
- E Contactschijf
- F Stekerverbinding, 2-polig
- G Stuurmoduul
- H Botsingssensor (161)  
Eenheid reserve-energie (165)
- I Stekerverbinding, 2-polig
- K Stekerverbinding, 4-polig (geel)
- L Massa-aansluiting bij cardantunnel

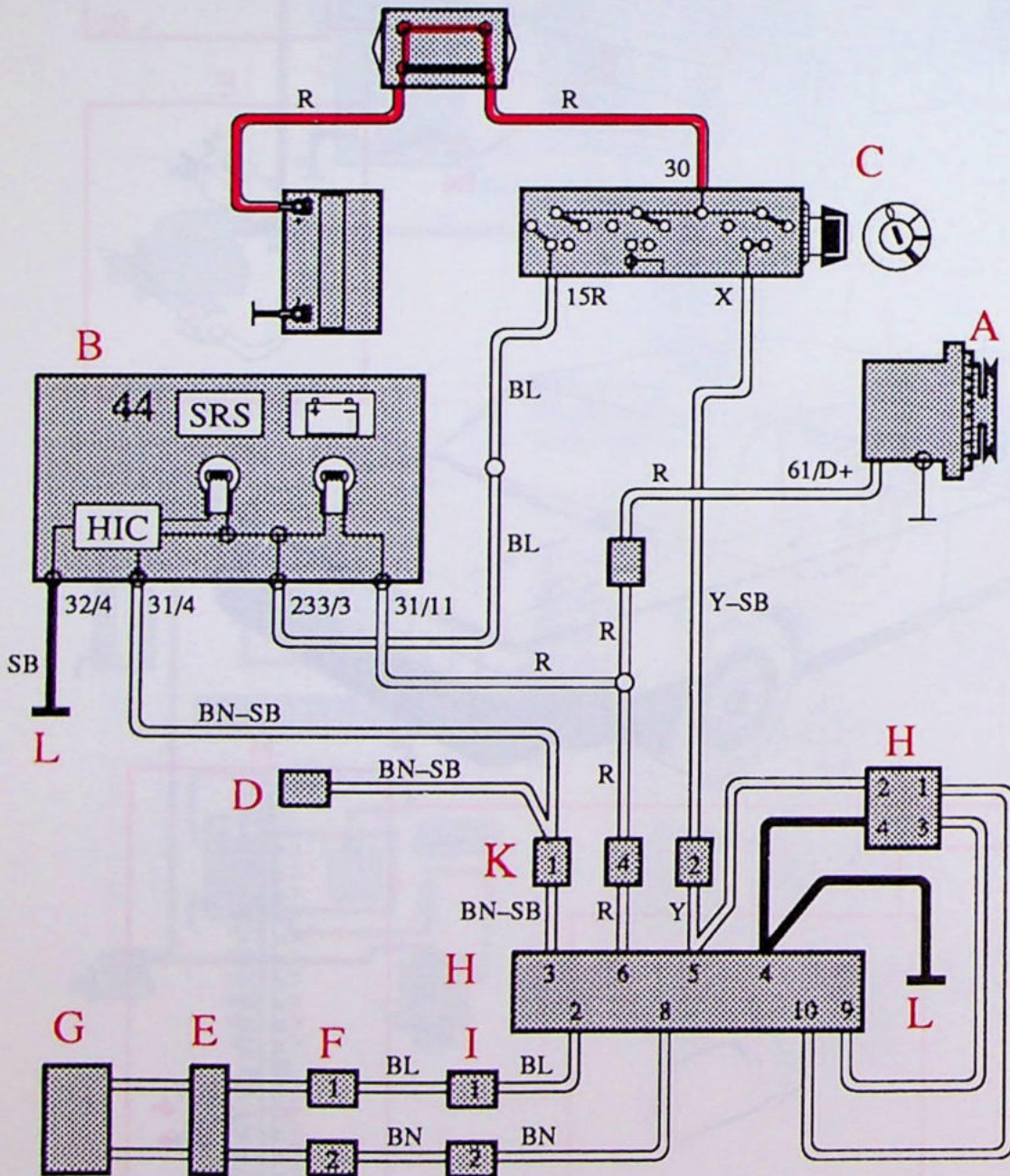

# SRS Supplemental Restraint System (Stuurkussen)

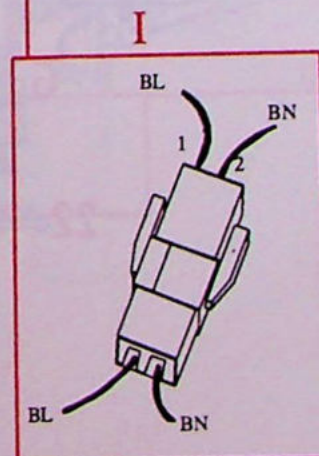
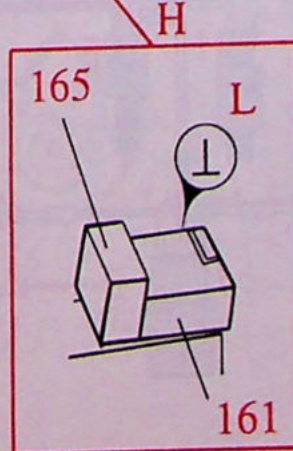
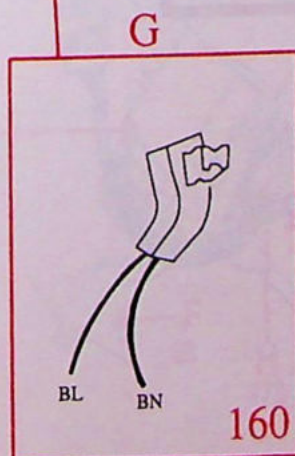
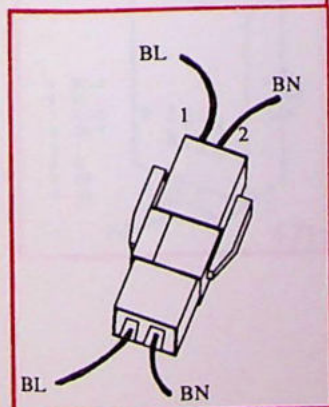
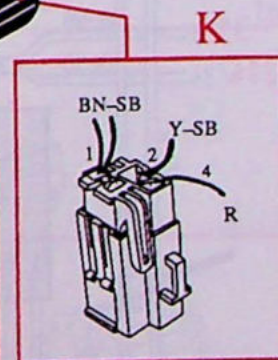
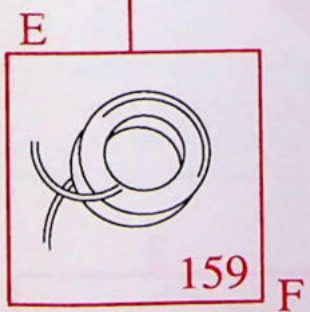
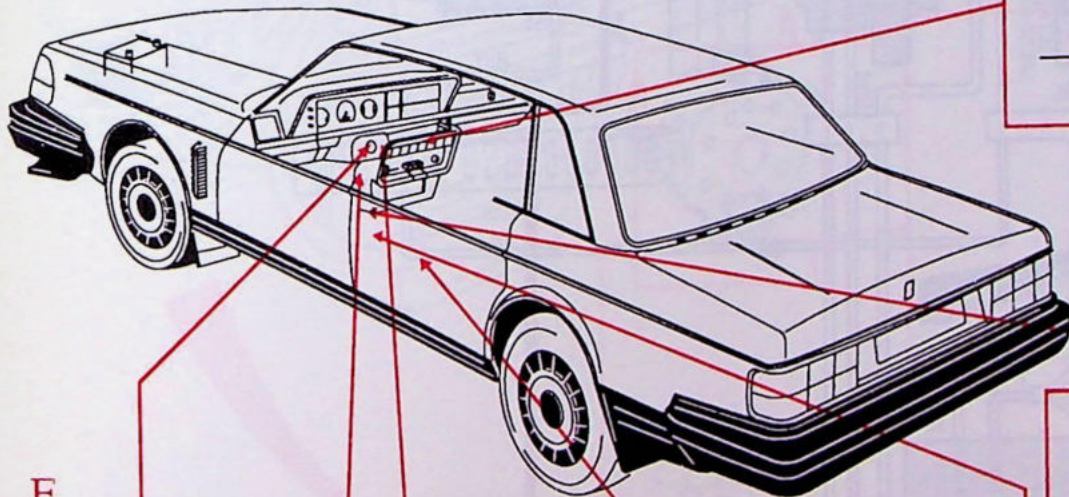
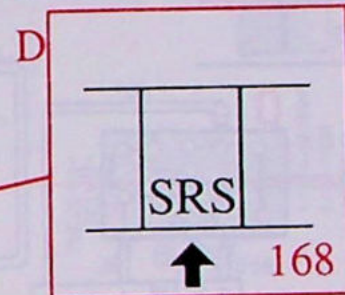
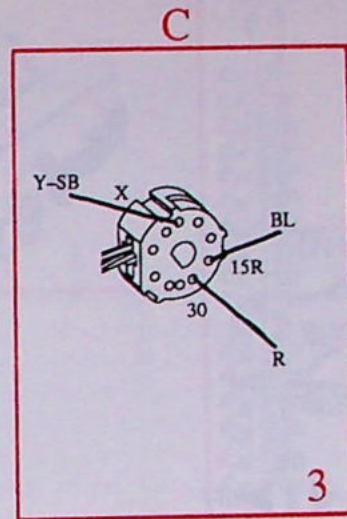
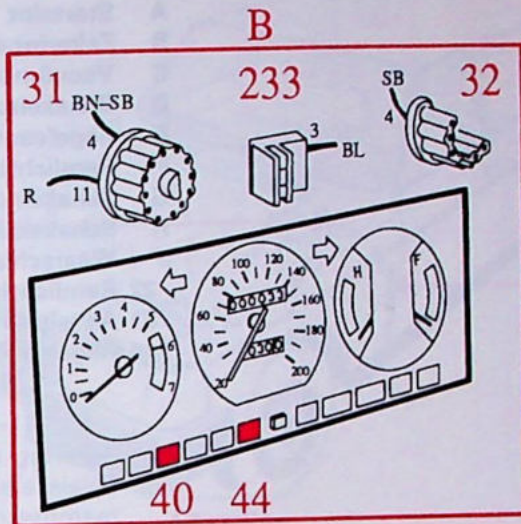
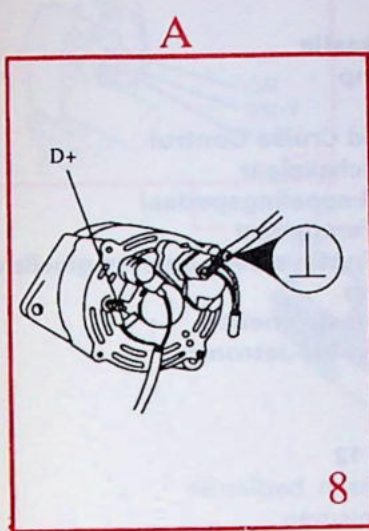

# Cruise Control

- A Startslot
- B Zekeringenkastje
- C Vacuümpomp
- D Schakelaar
- E Regeleenheid Cruise Control
- F Remlichtenschakelaar
- G Schakelaar koppelpedaal
- H Schakelaar rempedaal
- J Waarschuwingssysteem defecte gloeilamp
- 22 Remlichtlamp
- 31 Aansluiting instrument
- 214 Regeleenheid LH-Jetronic

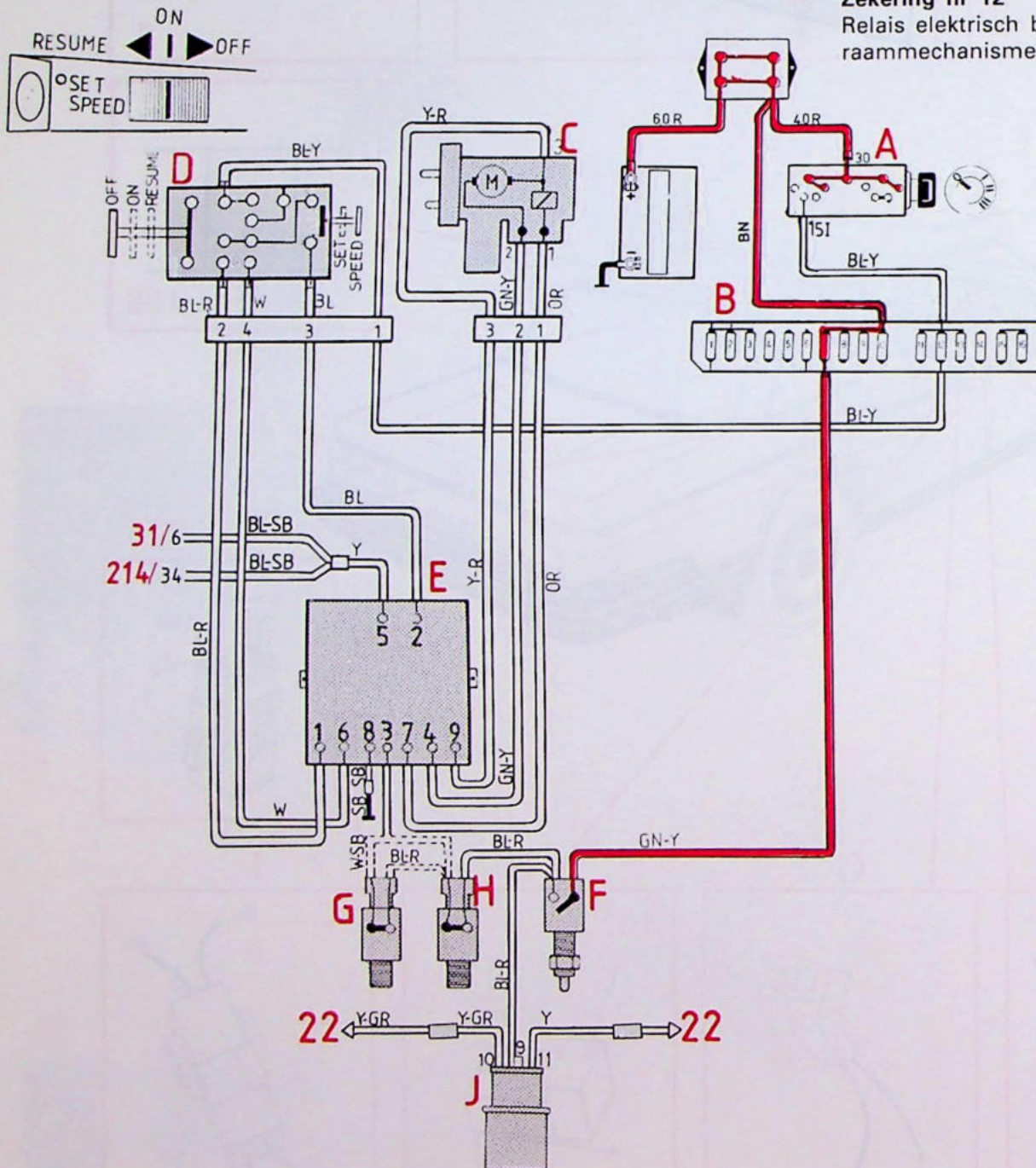

Zekering nr 12  
Relais elektrisch bediende  
raammechanismen

# Cruise Control

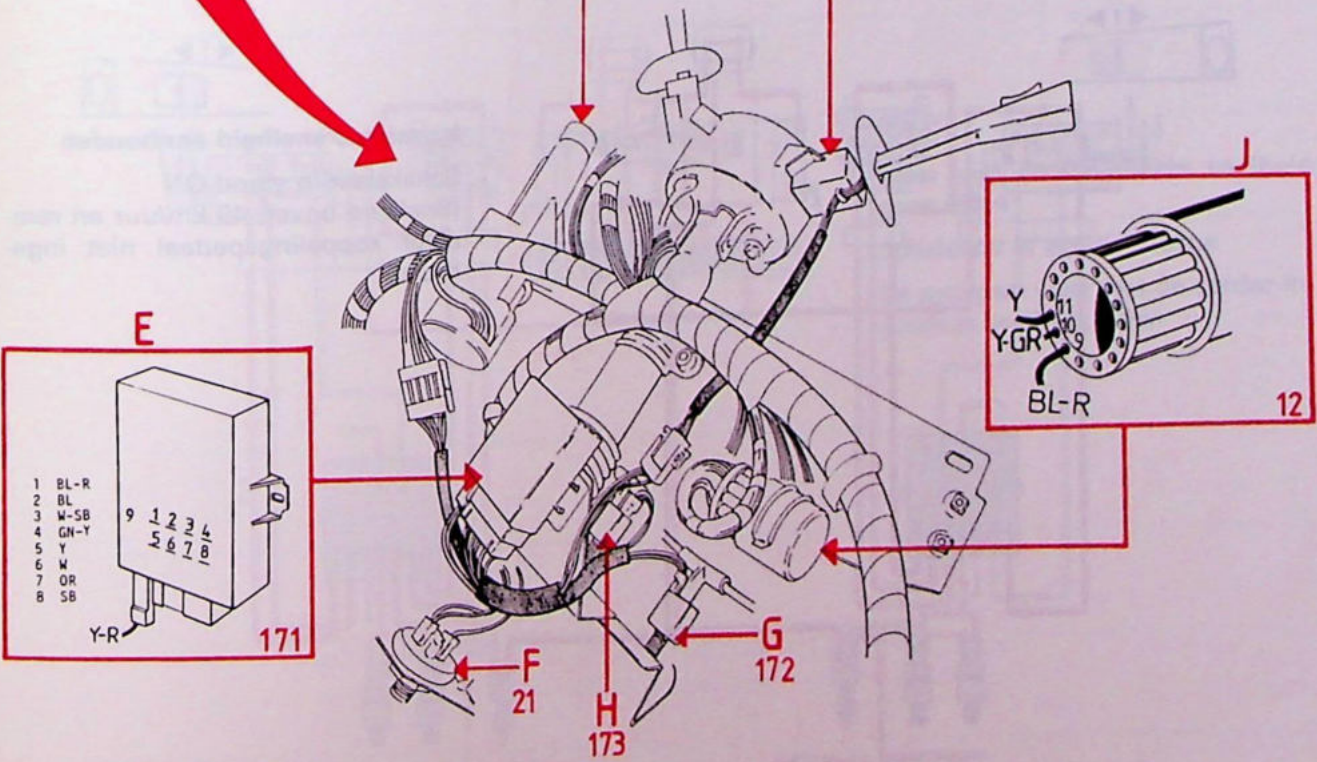
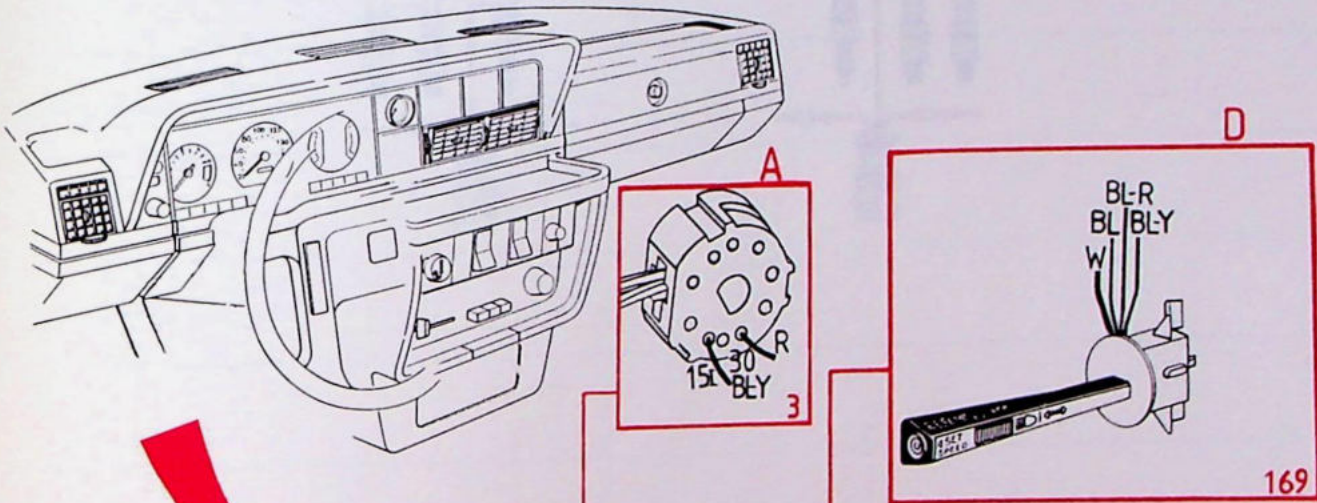
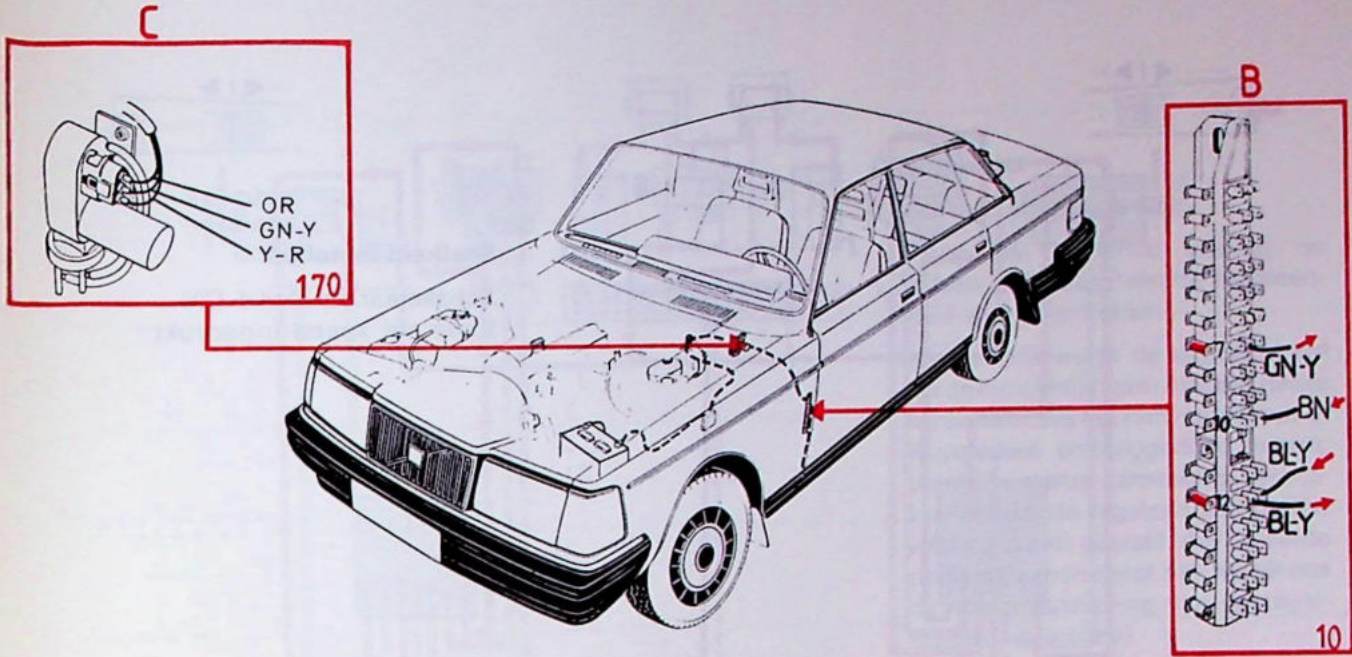

# Cruise Control, werkingsschema

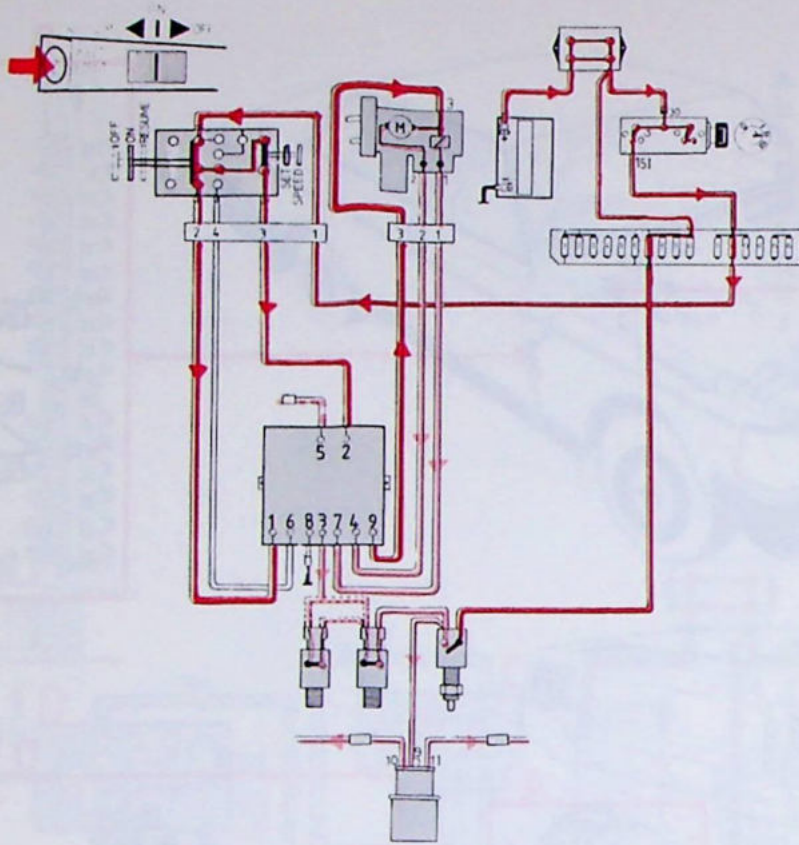

## Snelheid instellen

Schakelaar in stand ON  
Knop set speed ingedrukt

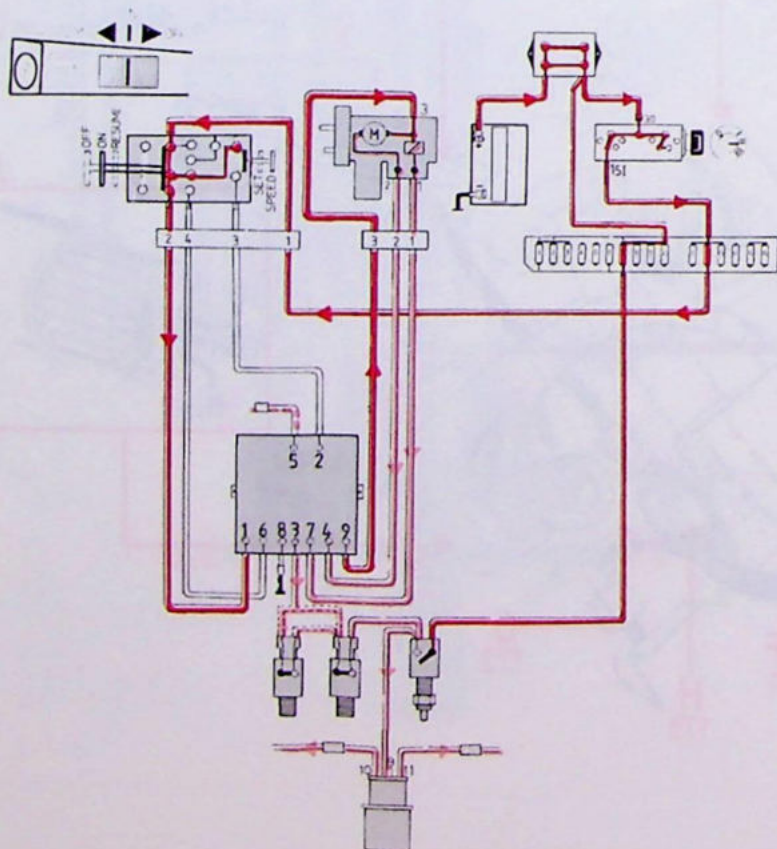

## Ingestelde snelheid aanhouden

Schakelaar in stand ON  
(Snelheid boven 49 km/uur en rem-  
en/of koppelingspedaal niet inge-  
drukt)

# Cruise Control, werkingsschema

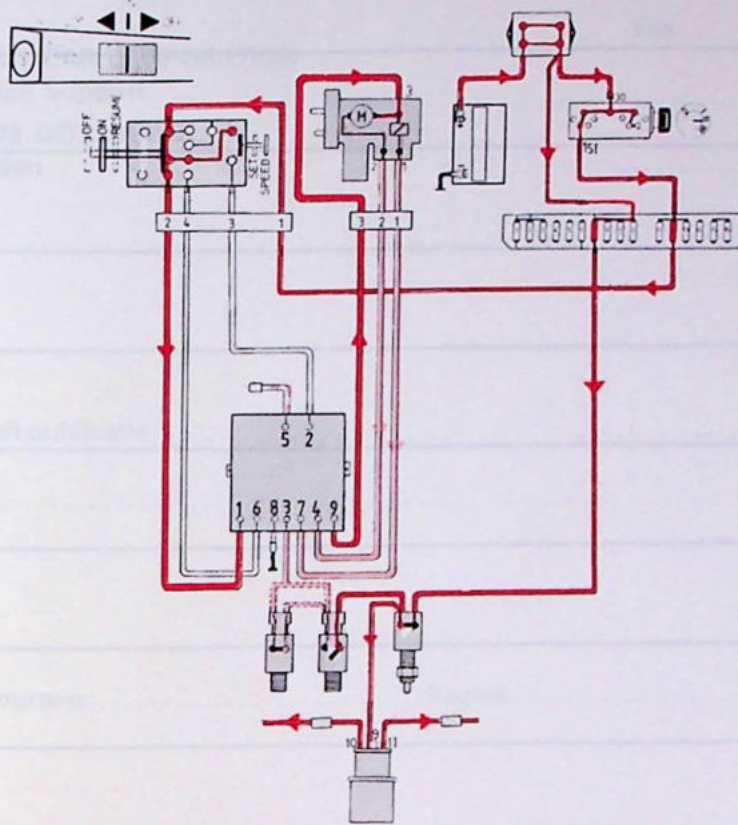

## Afremmen

Schakelaar in stand ON

Rempedaal ingedrukt waarbij de massa-aansluiting van de regeleenheid wordt verbroken.

(Gewoonlijk wordt de regeleenheid via de remlichtlampen met de massa verbonden. Als het rem- en/of koppelpedaal omlaagedrukt wordt, wordt de massa-aansluiting verbroken waarbij de regeleenheid buiten werking wordt gesteld. Als de beide remlichtlampen kapot zijn, wordt ook de massa-aansluiting van de regeleenheid verbroken)

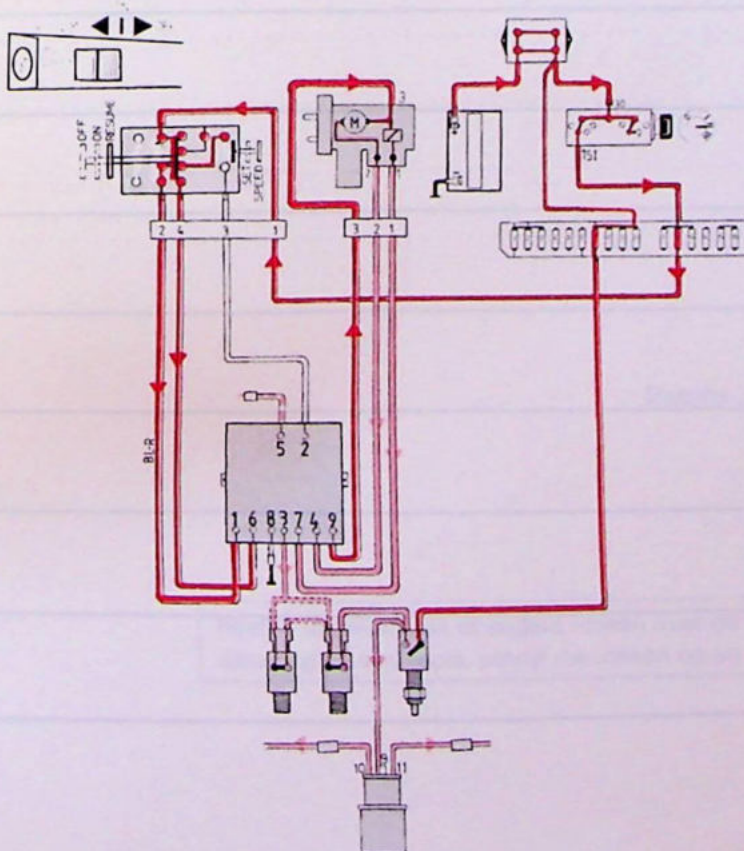

## Weer met de ingestelde snelheid gaan rijden

Schakelaar in stand Resume

De auto gaat weer met de eerder ingestelde snelheid rijden