

Servicehandboek

Hoofdgroep 3 (39)

Reparatie en onderhoud

Bedradings-
schema

TP 31957/1

240 1992

VOLVO

Volvo Car Corporation

Volvo auto's worden verkocht in uitvoeringen die voor de verschillende landen zijn aangepast. Deze aanpassing berust o.a. op wettelijke voorschriften, belastinggrenzen en wensen van het betreffende land. In dit Servicehandboek kunnen dus elektrische installaties worden behandeld die niet voorkomen in auto's voor uw land.

Ook worden in dit boek geen elektrische installaties behandeld voor accessoires die na het importeren van de auto in uw land zijn gemonteerd.

Bepaalde elektrische installaties worden alleen voor de 4-deurs uitvoeringen behandeld. Als niets is aangegeven, hebben de installaties ook betrekking op de 5-deurs uitvoeringen.

Op pagina 4 en 5 wordt uitgelegd hoe de schema's in dit Servicehandboek moeten worden gebruikt.

Volvo Car Corporation

Bestelnummer: 31957/1

Wijzigingsrechten voorbehouden.

INHOUD

Zekeringen	2
Zo moet het schema gebruikt worden	4
Relaisplaatsing	6
Loop van de bedrading en aansluitstukken	8
Massa-aansluitingen	9
Groep 23 Brandstofinspuiting CI-systeem	12
Brandstofinspuiting LH-Jetronic 2.4	14
Brandstofinspuiting LH-Jetronic 3.1	16
Groep 32 Stroomtoevoer	18
Groep 33 Startcircuit	20
Voorverwarming (gloeibougies) 240 Diesel	22
Groep 34 Ontstekingssysteem	24
EZ-116K	24
TZ-28 H zonder contactpunten met Hall-gever	26
Groep 35 Groot-en dimlicht	28
Groot-en dimlicht, USA/Canada	30
Verminderd dimlicht (Dim-Dip), Groot-Brittannië	32
Attentielichten, achterlichten en kentekenplaatverlichting	34
Remlichten zonder extra remlicht	36
Remlichten met extra remlicht	38
Remlichten USA met extra remlicht	40
Achteruitrijlichten, handgeschakelde versnellingsbak	42
automatische versnellingsbak	44
Verlichting instrumenten- en bedieningspaneel	46
Verlichting handschoenenkastje	48
Binnenverlichting	50
Binnenverlichting met vertraging	52
Binnenverlichting achter, 5 deurs	54
Bagageruimteverlichting	56
Mistachterlamp	58
Lichtafstandsregeling	60
Groep 36 Richtingaanwijzers en knipperlichten	62
Claxons	64
Ruitwissers en -sproeiers	66
Koplampwissers en -sproeiers	70
Achterruitwisser en -sproeier met intervalrelais, 5-deurs	72
zonder intervalrelais, 5-deurs	74
Sigare-aansteker	76
Groep 38 Herinneringssysteem autogordels/sleutel USA	78
Waarschuwingssysteem defecte gloeilamp	80
Waarschuwingssysteem defecte gloeilamp, Europa	82
Herinneringssysteem autogordels	86
Instrumentenpaneel	88
Snelheidsmeter	90
Klokje	92
Buitentemperatuurmeter	94
Groep 43 Overdrive automatische versnellingsbak	96
P-standvergrendeling (automatische versnellingsbak)	98
Groep 51 ABS-remsysteem	100
Groep 83 Elektrisch bediende raammechanismen	102
Centrale vergrendeling 4- en 5-deurs	106
Groep 84 Elektrische achterrautverwarming	108
Elektrische achterrautverwarming USA/Canada	110
Elektrisch bediende buitenspiegel	112
Groep 85 Elektrisch verwarmde stoelen	114
Kachelaanjager standaardverwarming	116
Combined Unit (CU)	118
Airconditioning met elektrische koelventilator	120
Radio met extra versterker en motor-bediende antenne	122
Waarschuwingssysteem temperatuur uitlaatgassen Japan	124
SRS Supplemental Restraint System (Stuurkussen)	126
Cruise Control	128
Cruise Control, werkingsschema	130
Aantekeningen	132
Volledige bedradingsschema's	Uitvouwblad achterin het boek
Alfabetische inhoudsopgave	Achteraan in het boek

Zekeringen

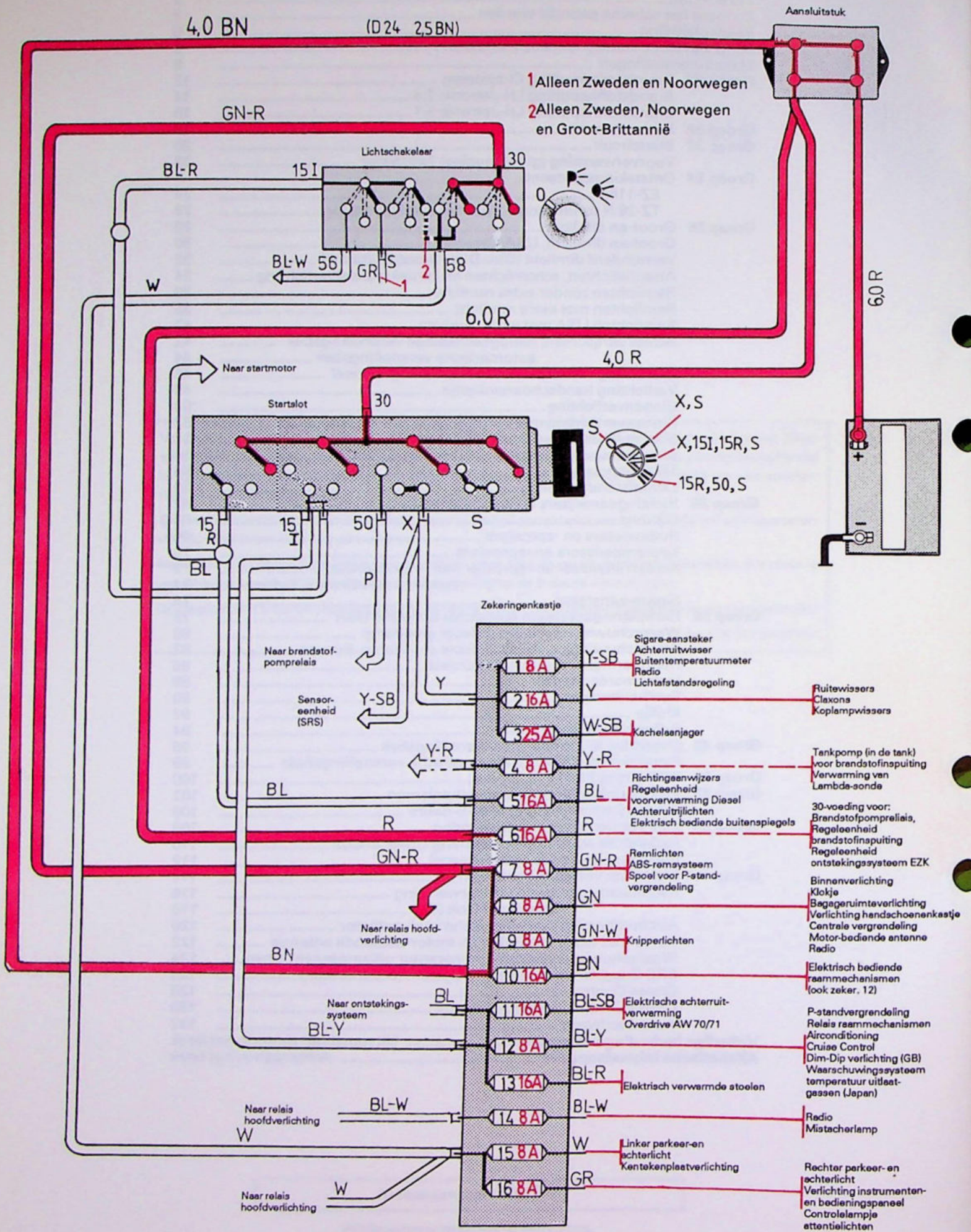

11111 Schema gebruikt worden

Zoek in de inhoud de stroomverbruiker op waarvoor u belangstelling hebt. U wilt bijvoorbeeld kijken naar het Ontstekingsysteem TZ-28H zonder contactpunten met Hall-gever op pagina 26; u slaat dan deze op.

Hier ziet u schematisch hoe de componenten op elkaar aangesloten zijn en hoe deze er van binnen "uitzien".

Naam van de betreffende componenten

Als de zekering voor enkele stroomverbruikers wordt gebruikt, wordt dit hier vermeld. Als de stroomverbruiker werkt, is de zekering heel en zit de fout na het zekeringenkastje.







Bij het lokaliseren van storingen

Controleer met een spanningzoeker met een scherpe punt die u door de isolatie van een draad heen kan steken:

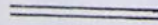
De draadkleur is met letters aangegeven:

SB = Zwart	R = Rood	BL = Blauw
GR = Grijs	BN = Bruin	GN = Groen
W = Wit	Y = Geel	OR = Oranje
P = Rose	VO = Paars	

Sleutel voor de kleurcodes in het bedradingsschema

	= spanningloos
	= massa-aansluiting
	= installatiespanning
	= spanning lager dan de installatiespanning
	= stroomloop
	

129 077

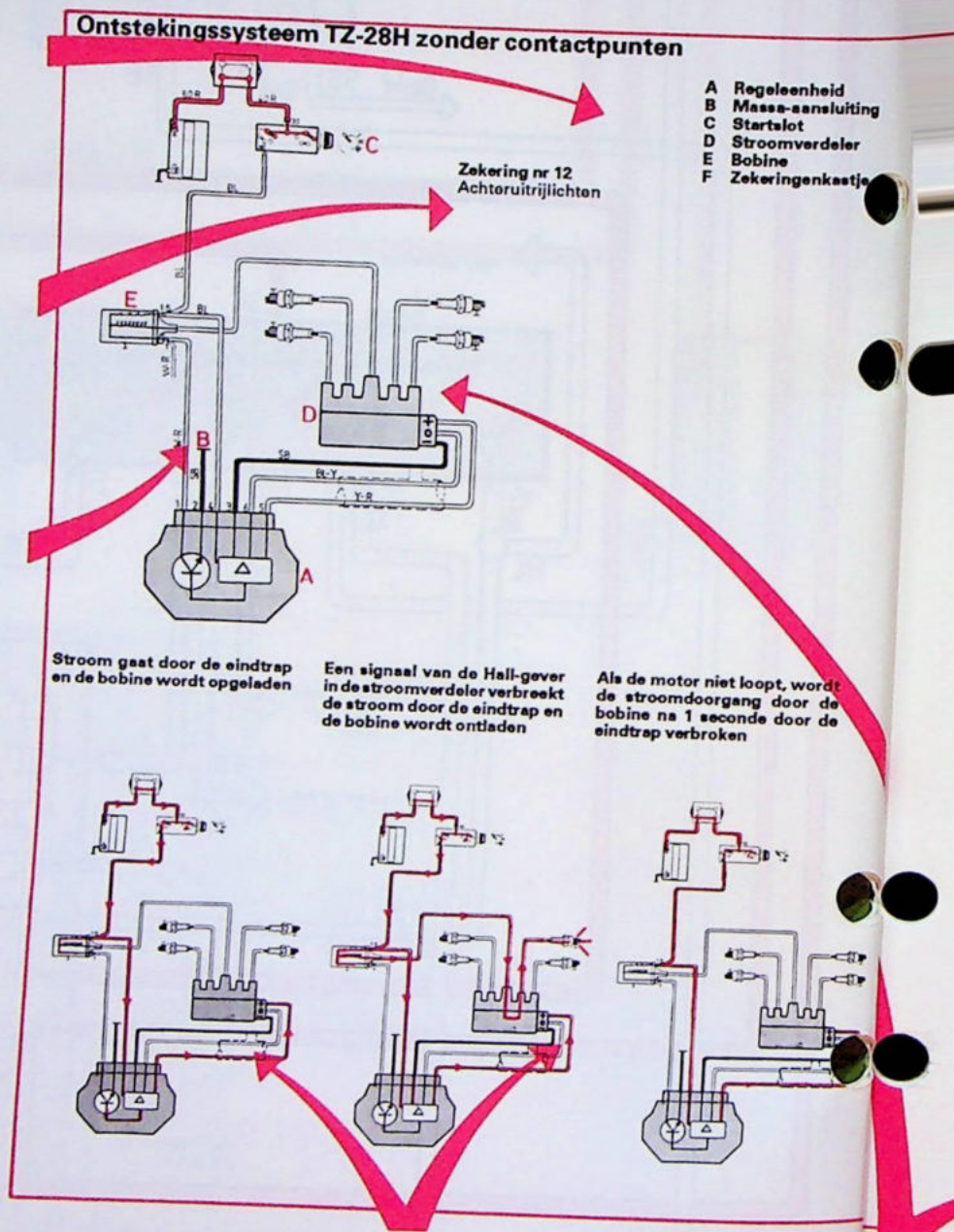

Hier ziet u de stroomloop en de spanningstoestand in de verschillende bedrijfstoestanden.

Met
de af
bedr

Zo moet het schema gebruikt worden

Hier ziet u waar de componenten van de stroomverbruiker in de auto zijn aangebracht en hoe de bedrading is getrokken.

Ontstekingsysteem TZ-28H zonder contactpunten

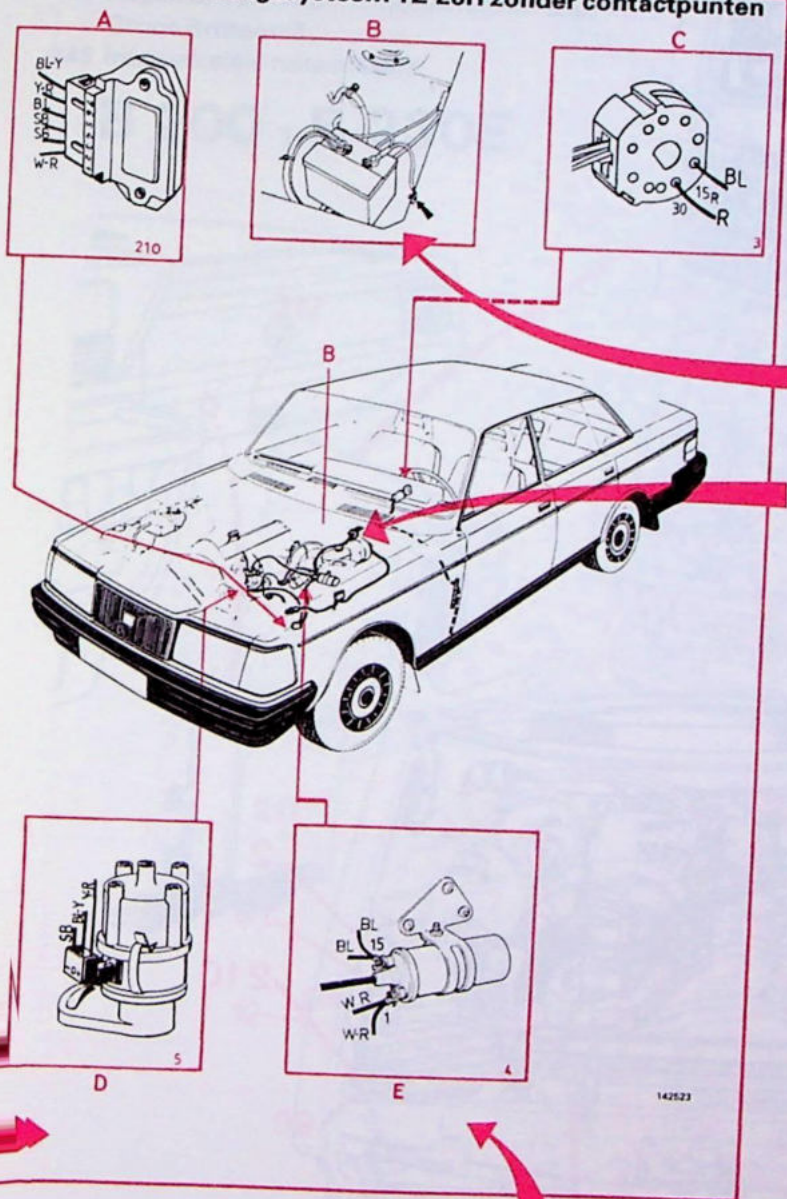

Als de massa-aansluiting van de componenten verborgen zit, wordt de plaats met het massa-teken aangegeven.

Verder ziet u hoe de verschillende draden op de betreffende component zijn aangesloten.

— van de letters komt u gemakkelijk van de componenten naar het eigenlijke schema.

Met behulp van het componentnummer (hier 4) kunt u de component ook vinden in het volledige uitvoerschema achter in het boek.

Relaisplaatsing

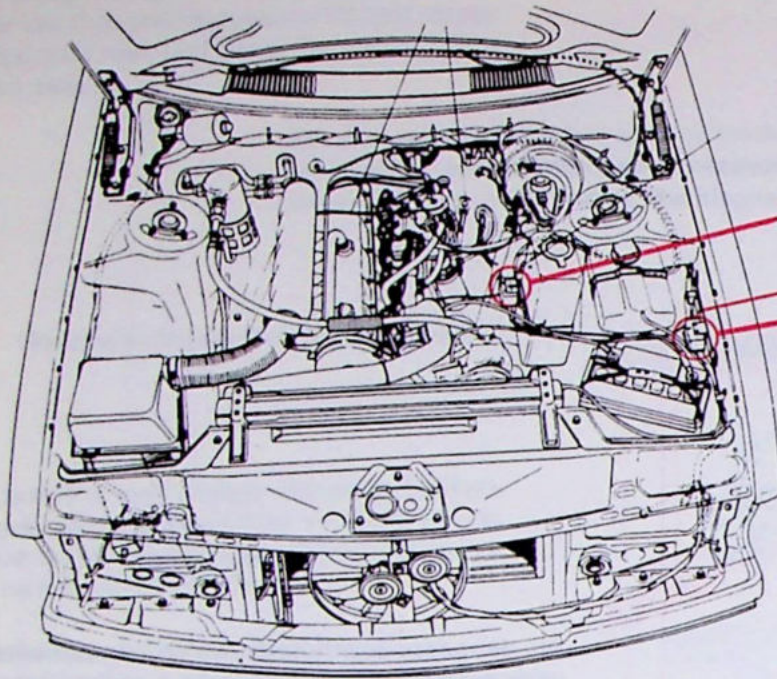

- 2 Aansluitstuk
- 13 Schakelrelais groot- en dimlicht
- 164 Relais gloeistroom

D 24

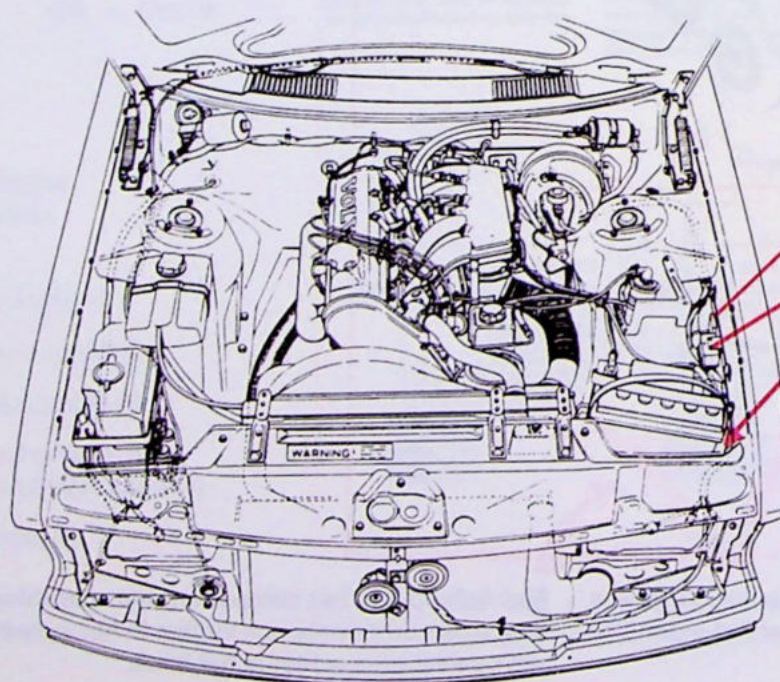

B 200 , B 230E

Relaisplaatsing

- 2 Aansluitstuk
- 12 Waarschuwingssysteem defecte gloeilamp
- 13 Schakelrelais groot- en dimlicht
- 28 Relais knipperlichten
- 67 Tijdrelais elektr. verwarmde buitenspiegels
- 94 Herinneringszoemer autogordels (USA)
- 99 Relais brandstofpomp (E-motor)
- 108 Relais overdrive (Automaat)
- 124 Relais hoofdverlichting
- 126 Relais raammechanismen
- 129 Relais airconditioning
- 133 Regelaar verminderd dimlicht (Dim-Dip)
Groot-Brittannië
- 148 Intervalrelais ruitewissers

- 163 Intervalrelais achterrautwisser
- 167 Vertragsrelais binnenverlichting
- 175 Tijdrelais elektrische achterrautwarming USA
- 188 Relais centrale vergrendeling, openen
- 189 Relais centrale vergrendeling, op slot doen
- 196 Regeleenheid ABS
- 210 Regeleenheid ontstekingsstelsel TZ-28H
- 211 Regeleenheid ontstekingsstelsel EZ-116K
- 214 Regeleenheid LH-Lambda-systeem
- 217 Hoofdrelais LH-Lambda-systeem (F-motor)

B 200 , B 230E

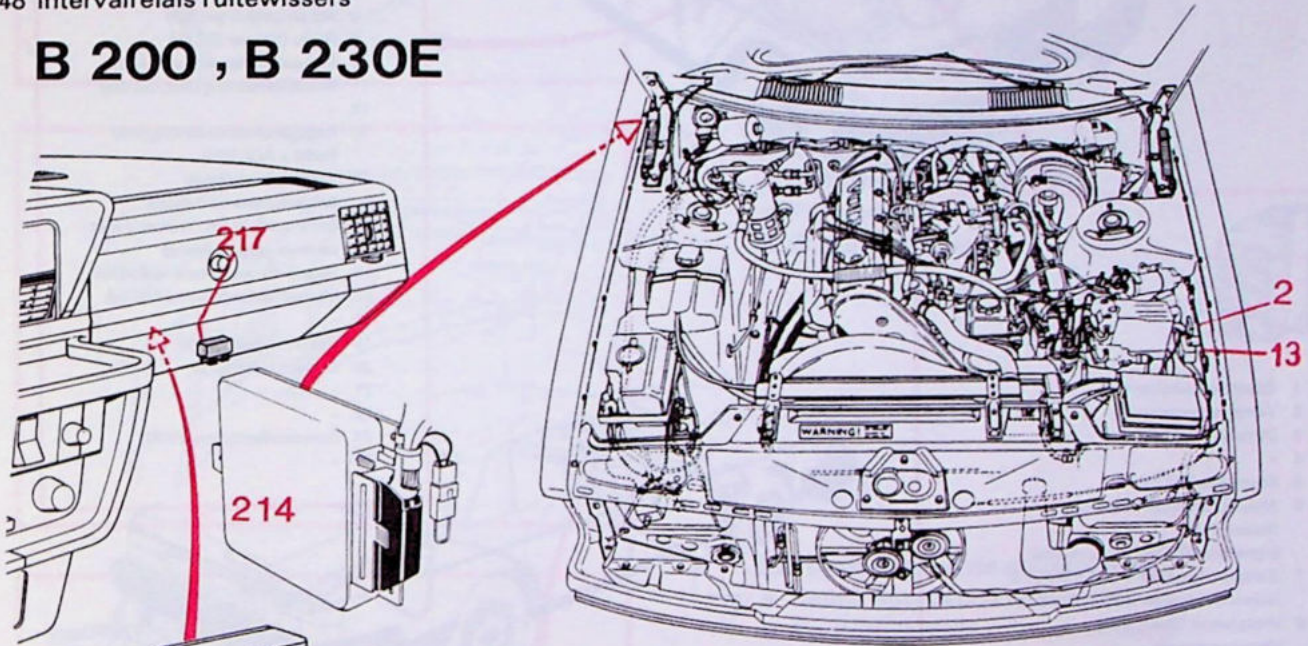

B 230F B 200F

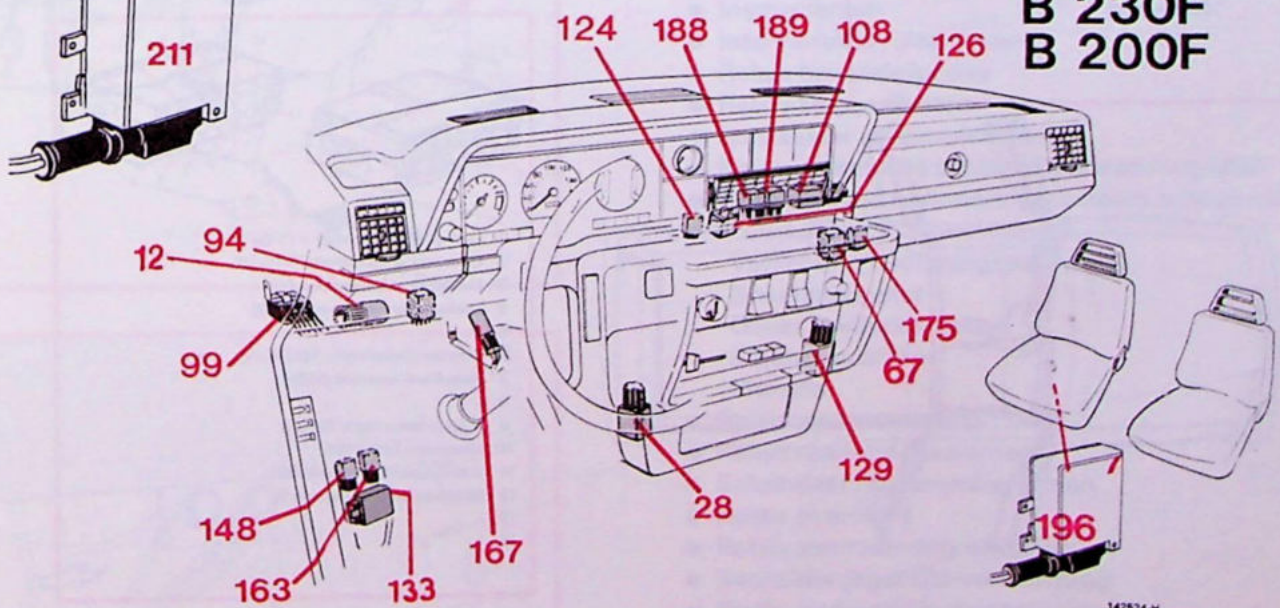

142624-H

Loop van de bedrading en aansluitstukken

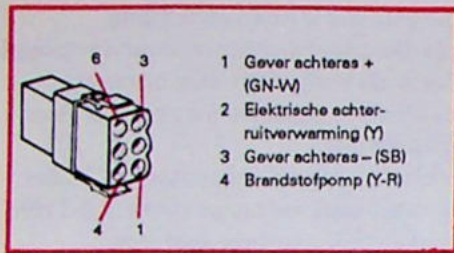

- 1 Gevoer achteras + (GN-W)
- 2 Elektrische achterruitverwarming (Y)
- 3 Gevoer achteras - (SB)
- 4 Brandstofpomp (Y-R)

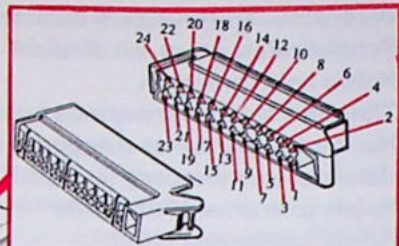
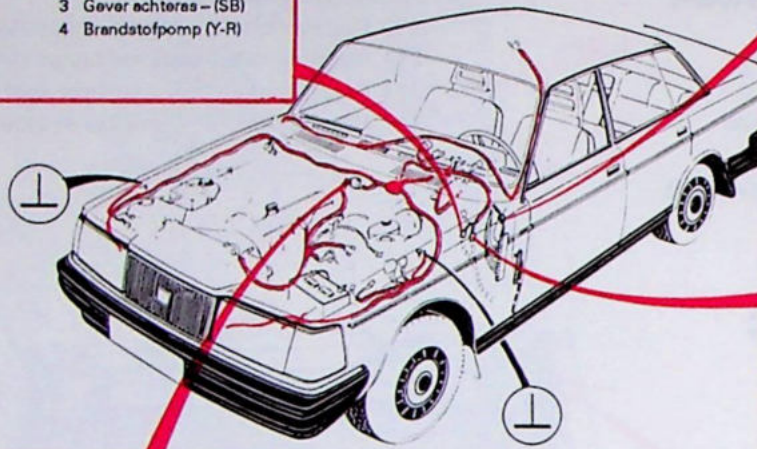

- 1 Tankelement (GR)
- 2 Richtingaanwijzer links (BL-GN)
- 3 Richtingaanwijzer rechts (BL)
- 4 Mistachterlamp links (VO)
- 5 Achteruitsproeier (BL-R)
- 6 Kentekenplaatverlichting (W)
- 8 Achteruitrijlichten (SB)
- 9 Radio Dimmer (BL-W)
- 10 Parkeerlichten rechts (BN-W)
- 11 Binnenverlichting (SB), (BL-SB)
- 12 -
- 13 Bagageruimteverlichting (GN)
Radio + ACC (GN)
- 14 Radio + Accu (Y-SB)
Achterruitwisser 5-deurs
- 15 Extra remlicht (BL-Y) (auto's met centrale vergrendeling)
- 16 Regelbare weerstand radio (BN)
- 17 Mistachterlamp rechts (VO-W)
- 18 -
- 19 Remlicht links (Y-GR)
- 20 Remlicht rechts (Y)
- 21 -
- 22 -
- 23 Brandstoftankpomp (Y-R)
- 24 -

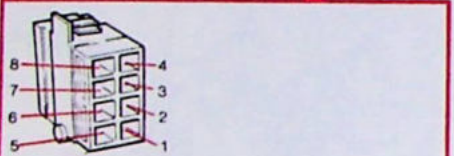

- 1 Oliedrukschakelaar (SB)
- 2 Temperatuurgevoer (Y)
- 3 Dynamo D+/B1 (R)
- 4 -
- 5 Startmotor '50' (BL-Y)
- 6 Afsluitklep brandstofvoevoer Diesel (R-SB)
Signaalmin (B 230 F stuur rechts)
- 7 Dempdrukregelaar B 200 E/B 230 E
Hulp-luchregelaar B 200 E/B 230 E
- 8 Voorgloeien Diesel (GN)
Vermogenmasse B 230 F stuur rechts
(Eindtrapmin)

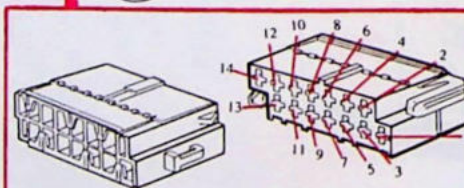
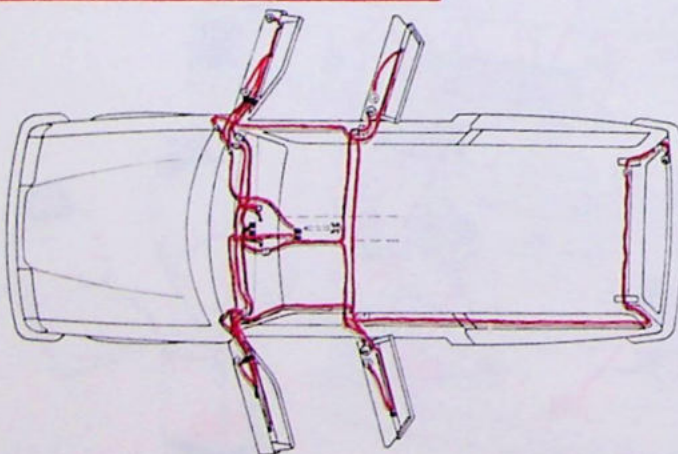
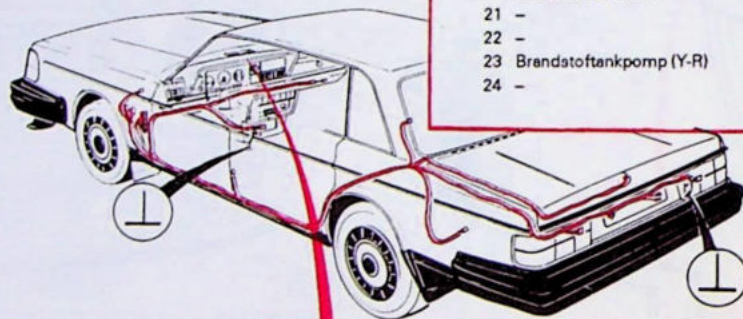

- 1 Luidspreker links voor + (Y-W)
- 2 Luidspreker rechts voor + (Y-GR)
- 3 Luidspreker links voor - (W)
- 4 Luidspreker rechts voor - (GR)
- 5 -
- 6 Dimmer (Zekering nr 14) (BL-W)
- 7 Regelbare weerstand (BN)
- 8 -
- 9 + Accu (zekering nr 8) (GN)
- 10 Massa-ansluiting (SB)
- 11 + ACC (zekering nr 1) (Y-SB)
- 12 Motor-bediende antenne (R)
- 13 -
- 14 -

142525-V

Massa-aansluiting

De grote massa-aansluitingspunten en de bijbehorende componenten

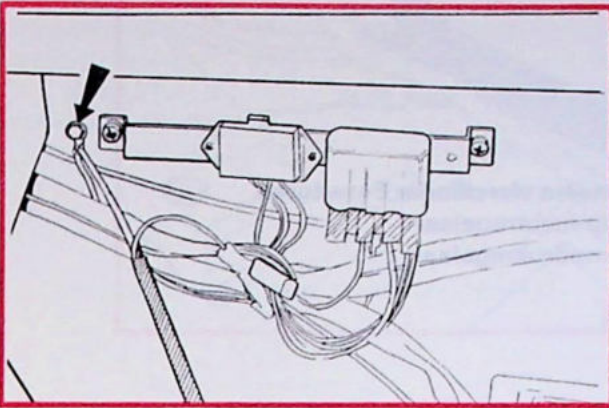

Relaispaneel aan de linker kant

- Groot- en dimlicht, links
- Richtingaanwijzer, links
- Parkeerlicht, links
- Sproeiermotor voor Diesel
- Relais gloeistroom Diesel
- Regeleenheid ontstekingsysteem TZ-28H
- Ruitewissermotor

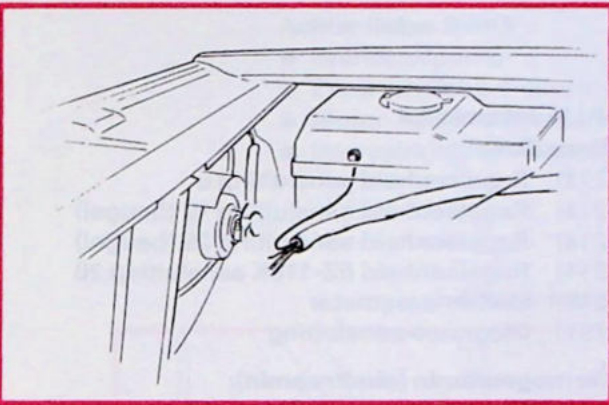

Wielkuip rechts vóór

- Groot- en dimlicht, rechts
- Richtingaanwijzer, rechts
- Parkeerlicht, rechts
- Koplampwissers

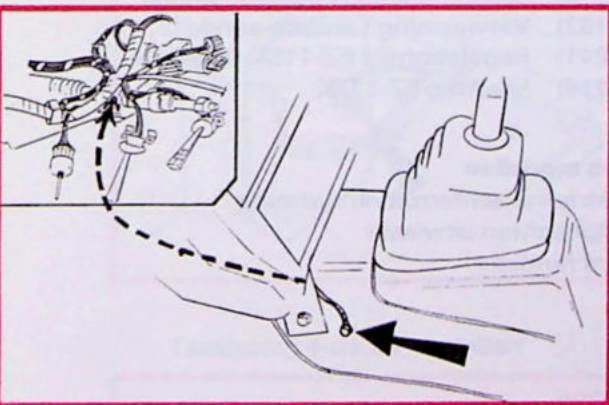

Cardantunnel bij de schakelpook

- Relais hoofdverlichting
- Controlelampje mistachterlamp
- Waarschuwingssysteem defecte gloeilamp
- Instrumenten
- Intervalrelais ruitewissers
- Relais brandstofpomp
- Relais knipperlichten
- Schakelaar achterrauitwisser
- Relais elektrische achterrauitverwarming USA
- Regeleenheid herinneringssysteem autogordels USA
- Stuurkolom
 - Verlichting bedieningspaneel
 - Snelheidsmeter
 - Gever snelheidsmeter
 - Sigare-aansteker
 - Claxons
- Relais airconditioning
- Relais raammechanismen
- Schakelaar raammechanismen
- Relais overdrive
- Relais centrale vergrendeling
- Kachelaanjager CU-verwarming
- Elektr. bediende buitenspiegels
- Elektr. verwarmde stoelen

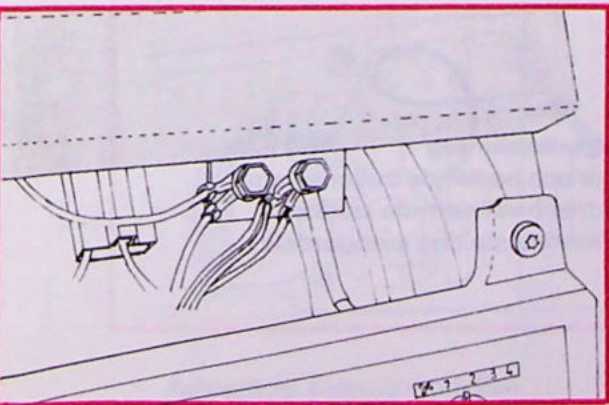

142525-H

Massa-aansluiting

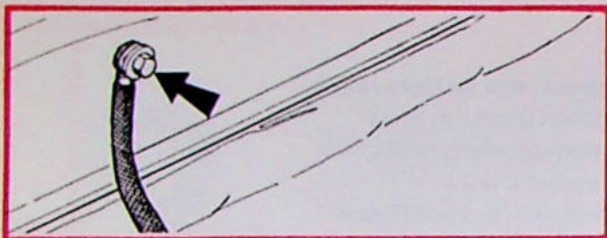

Tussenschot in de motorruimte

- Massa-aansluiting radio-ontstoring

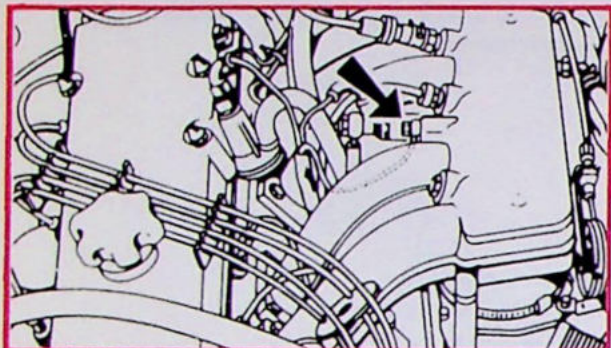

CI-systeem viercilinder E-motoren

- Hulp-luchtregelaar
- Dempdrukregelaar

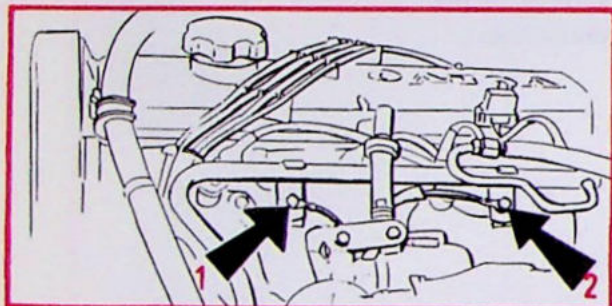

B 230 F LH-Jetronic 2.4

● 1 Signaalmin:

- (214) Regeleenheid aansluiting 5
- (214) Regeleenheid aansluiting 19 (beugel)
- (214) Regeleenheid aansluiting 29 (beugel)
- (211) Regeleenheid EZ-116K aansluiting 20
- (215) Luchtmassameter
- (131) Diagnose-aansluiting

● 2 Vermogenmin (eindtrapmin):

- (214) Regeleenheid aansluiting 17
- (218) Stationaire en vollastschakelaar
- (162) Verwarming Lambda-sonde
- (211) Regeleenheid EZ-116K, aansl. 14
- (216) Eindtrap EZ-116K

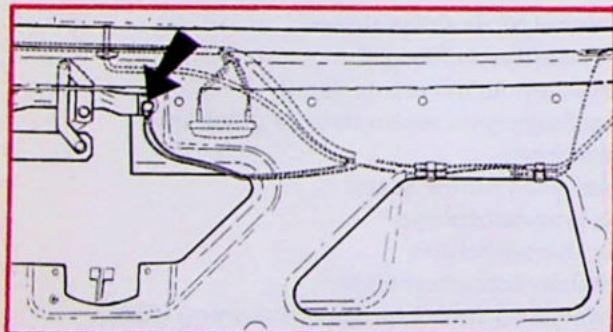

5-deurs modellen

- Elektrische achterrautverwarming
- Motor achterrautwisser
- Extra remlicht

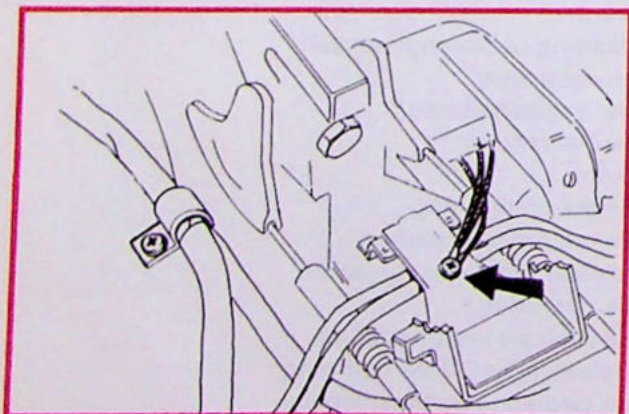

Steun gordelsluiting

- Elektrisch bediende buitenspiegel
- Elektrisch verwarmde stoelen
- Verlichting sluiting autogordels

Massa-aansluiting

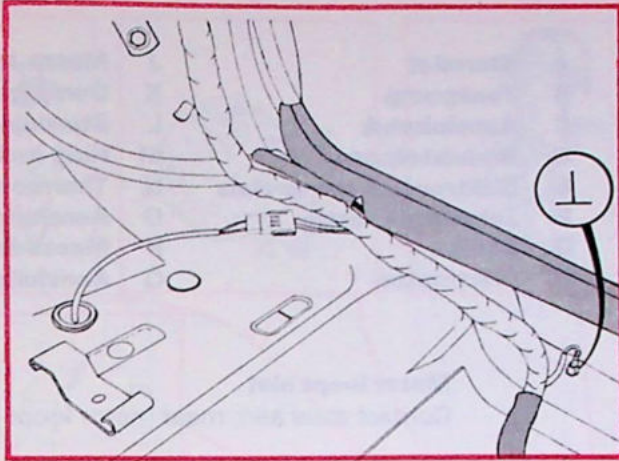

Achter linker B-stijl

- Brandstofpomp
- Extra remlicht, 4-deurs modellen
- Motor-bediende antenne, 4-deurs modellen
- Intervalrelais achterruiwiser

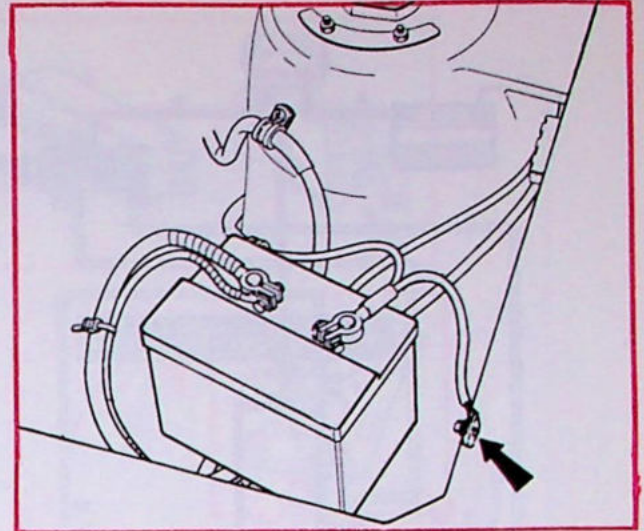

Linker wielkuip

- Accu
- Ontstekingsysteem TZ-28H of ABS-remsysteem

Massa-aansluitingen in de bagageruimte

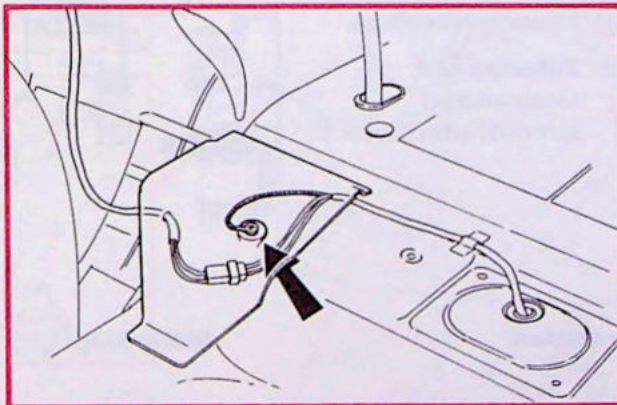

Tankpomp 4-deurs modellen

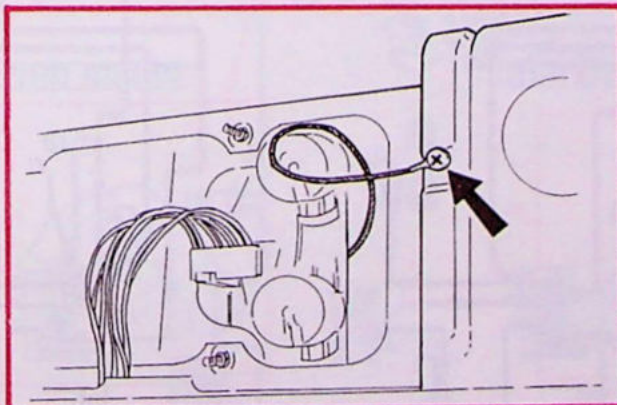

Achterlicht 4-deurs modellen

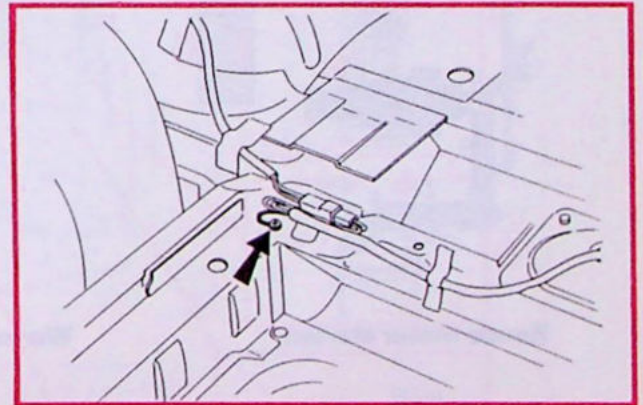

Tankpomp 5-deurs modellen

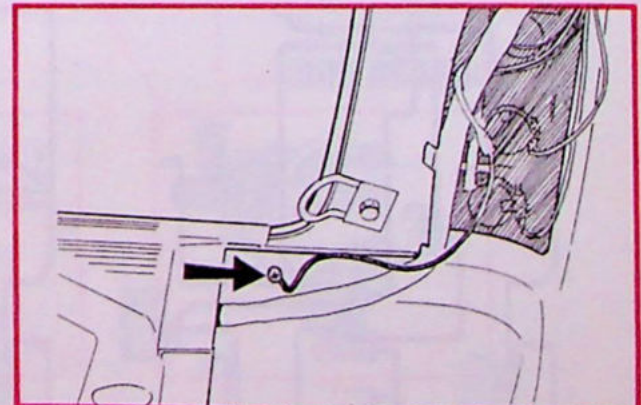

Achterlicht 5-deurs modellen

Brandstofinspuiting CI-systeem

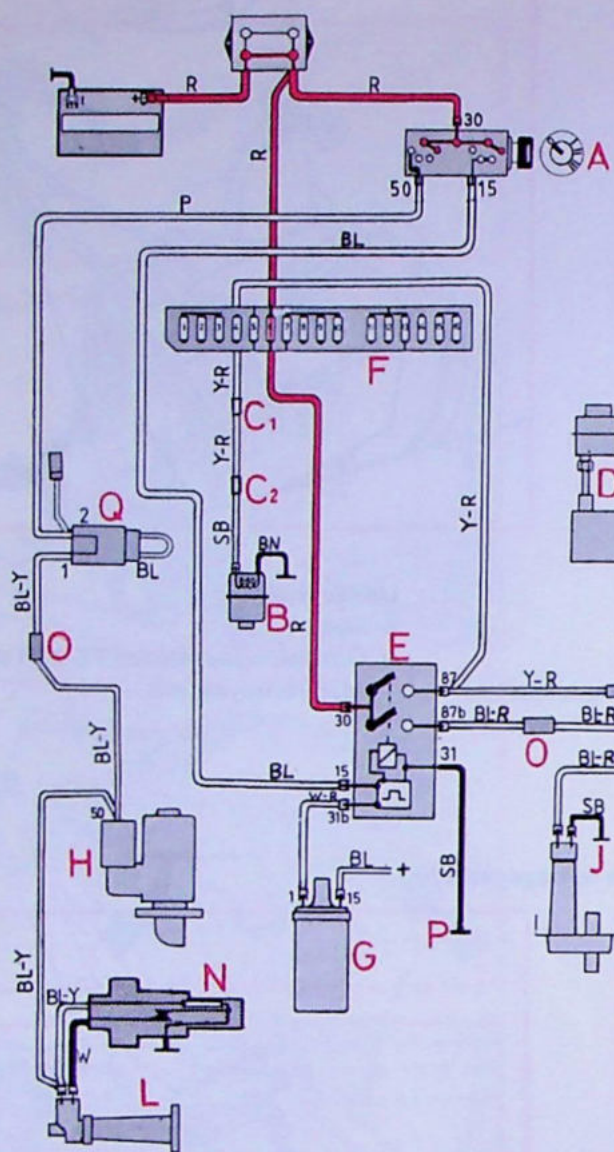

- | | | | |
|---|-------------------------|---|--------------------|
| A | Startslot | J | Massa-aansluiting |
| B | Tankpomp | K | Dempdrukregelaar |
| C | Aansluitstuk | L | Startinjector |
| D | Brandstofpomp | M | Hulp-luchtregelaar |
| E | Elektronisch pomprelais | N | Thermo-tijdgever |
| F | Zekeringenkastje | O | Aansluitstuk |
| G | Bobine | P | Massa-aansluiting |
| H | Startmotor | Q | Aansluitstuk |

Motor loopt niet
Contact staat aan, maar motor loopt niet.

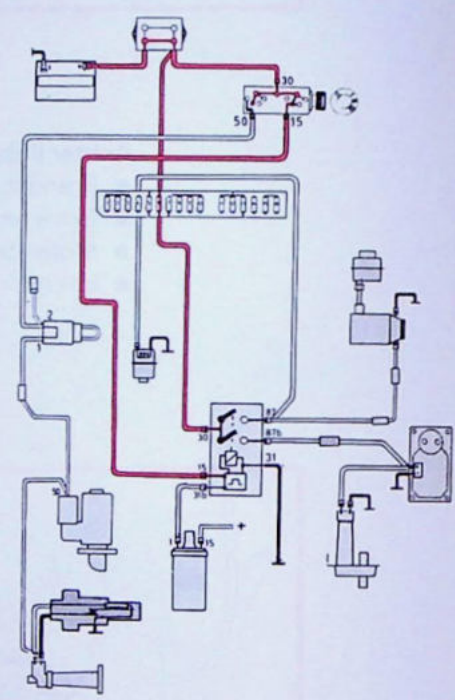

Zekering nr 4
Geen andere stroomverbruikers

Zekering nr 6
Geen andere stroomverbruikers

Koude motor starten

Warme motor starten

Motor loopt

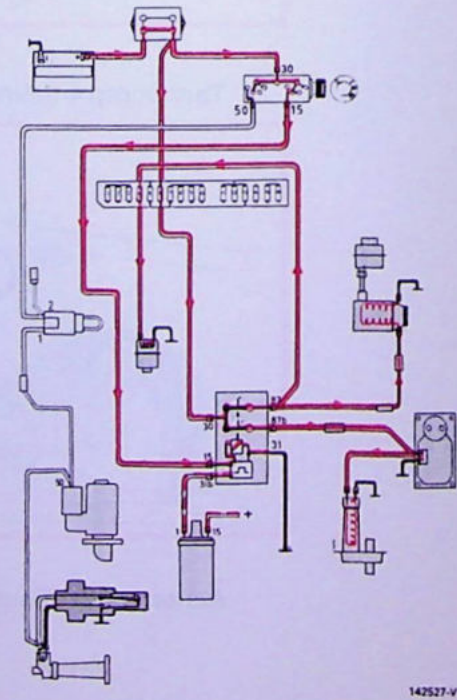
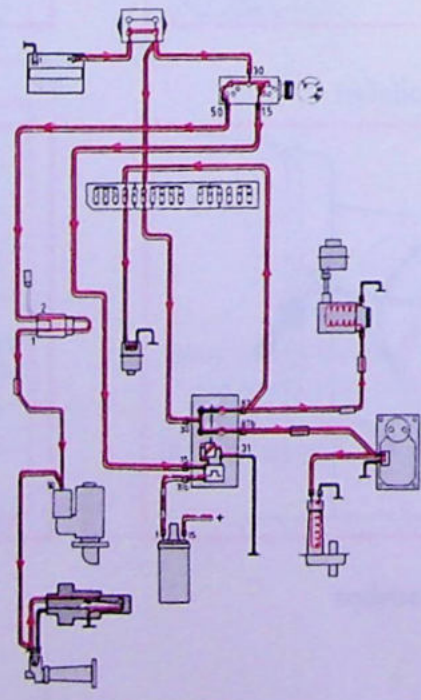
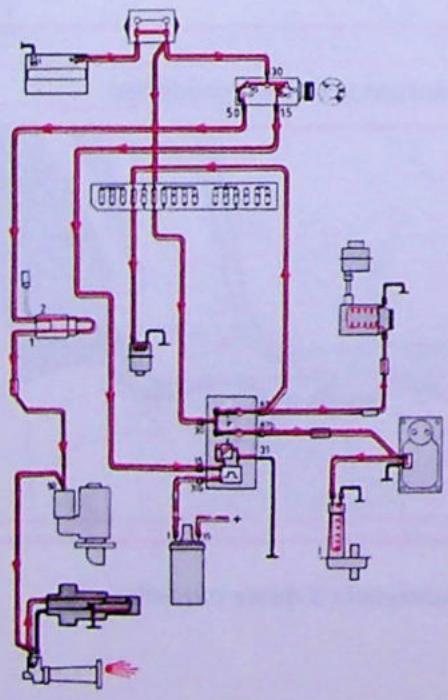

Brandstofinspuiting CI-systeem

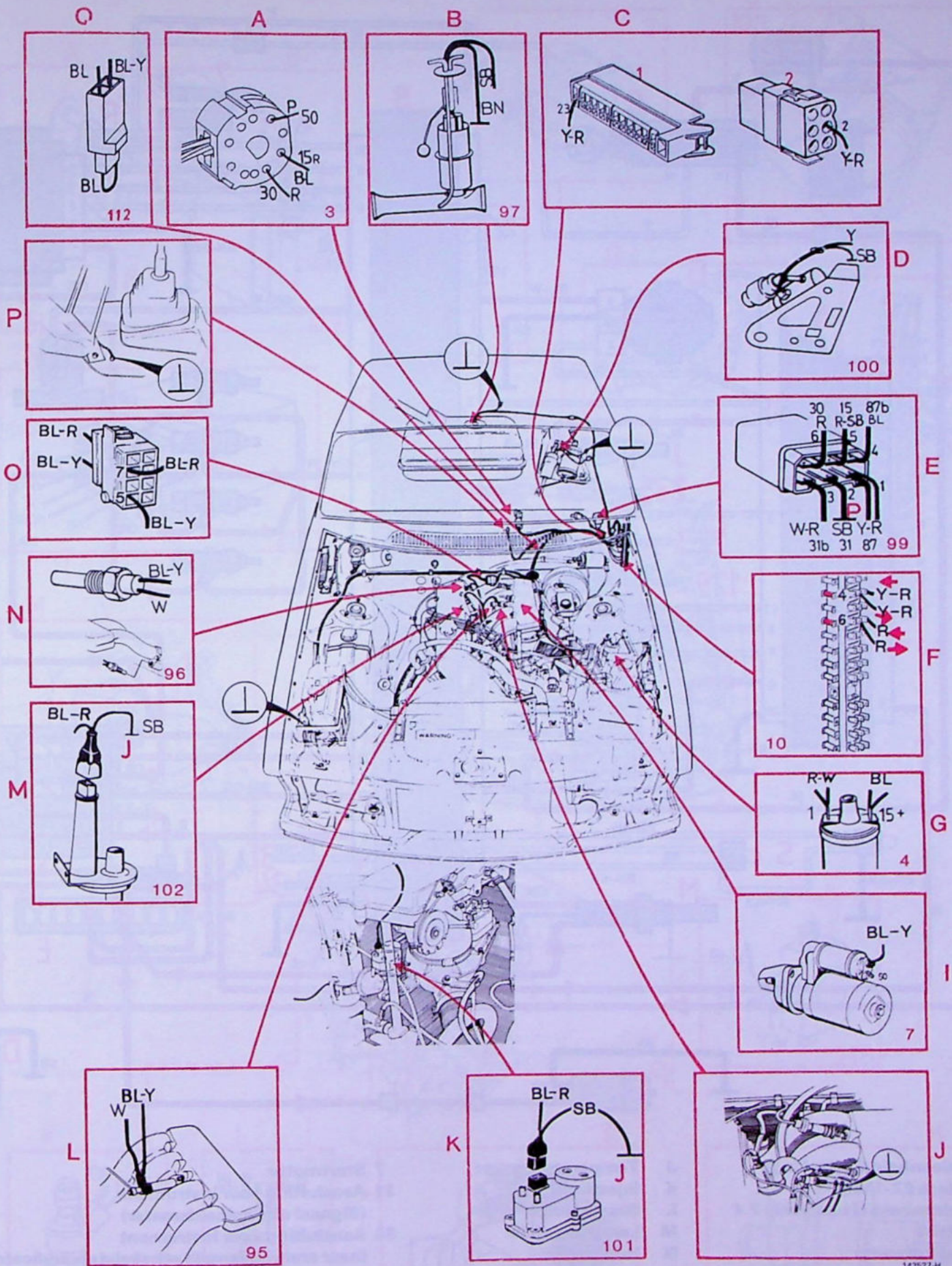

142527-H

Brandstofinspuiting LH-Jetronic 2.4

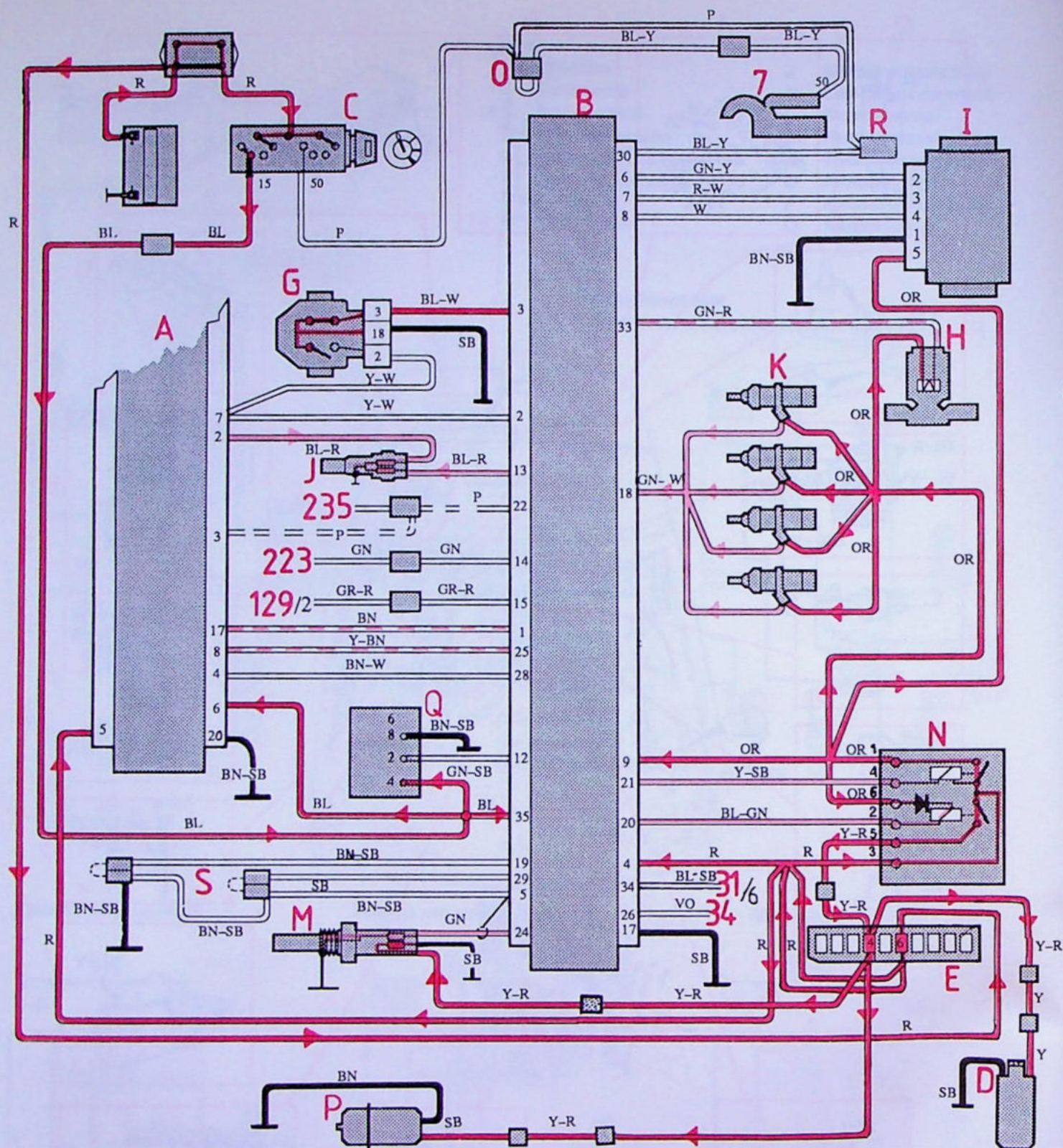

- A Regeleenheid ontstekings-systeem EZ-116K
- B Regeleenheid LH-Jetronic 2.4
- C Startslot
- D Brandstofpomp
- E Zekeringenkastje
- G Gasklepschakelaar
- H Stationair-regelklep
- I Luchtmassameter

- J Temperatuurgever
- K Injectoren
- L Startinjector
- M Lambda-sonde
- N Hoofdreleis
- O Aansluitstuk
- P Tankpomp
- Q Diagnose-eenheid
- R Stroomaansluiting

- 7 Startmotor
- 31 Aansluiting voor instrument (Signaal uit snelheidsmeter)
- 34 Aansluiting voor instrument (naar controlelampje schakelstandindicator)
- 129 Relais voor AC
- 223 Drukregelaar droger AC
- 235 Aansluiting voor instrument (Motordiagnoselampje)

Brandstofinspuiting LH-Jetronic 2.4

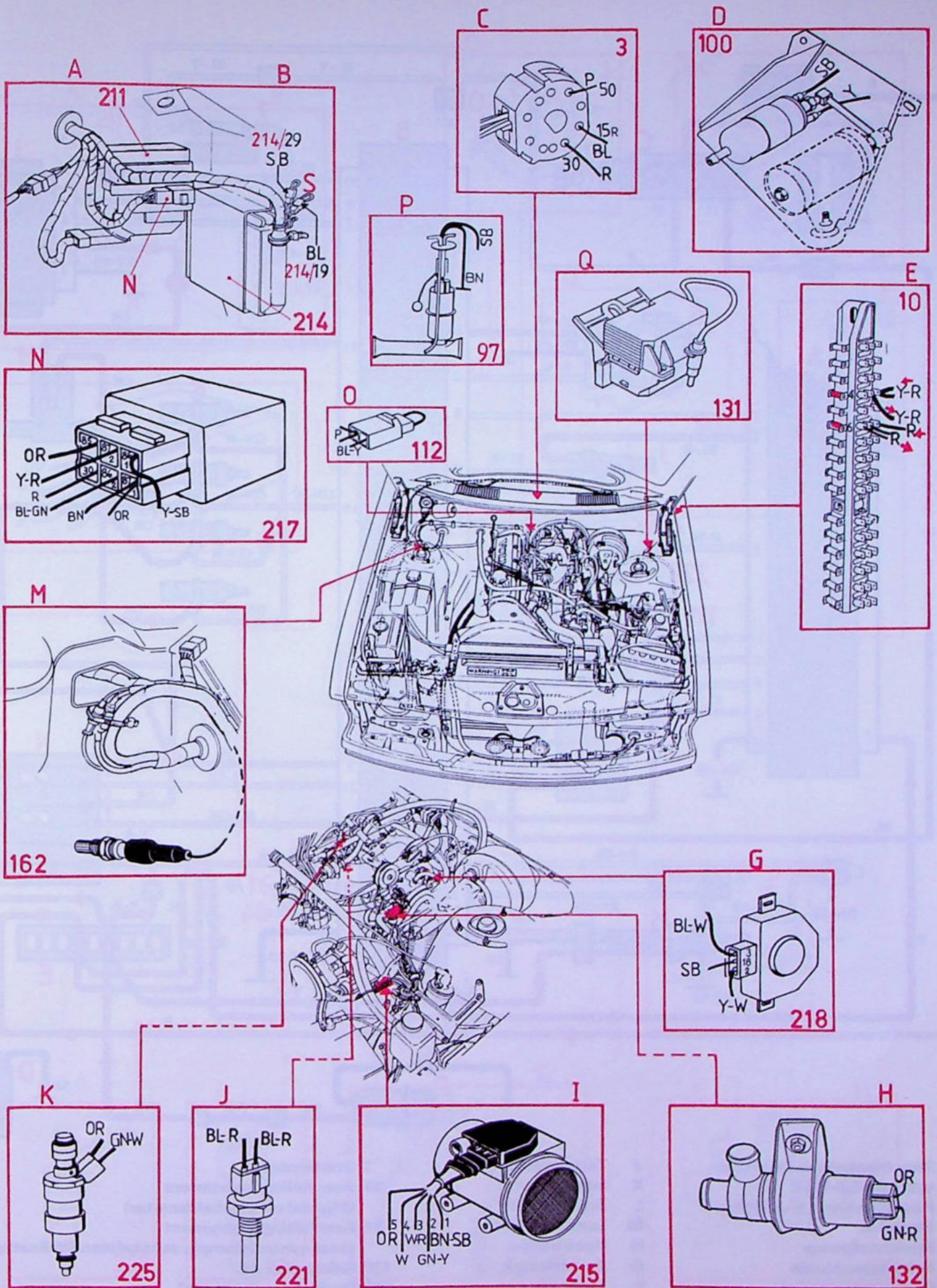

Brandstofinspuiting LH-Jetronic 3.1

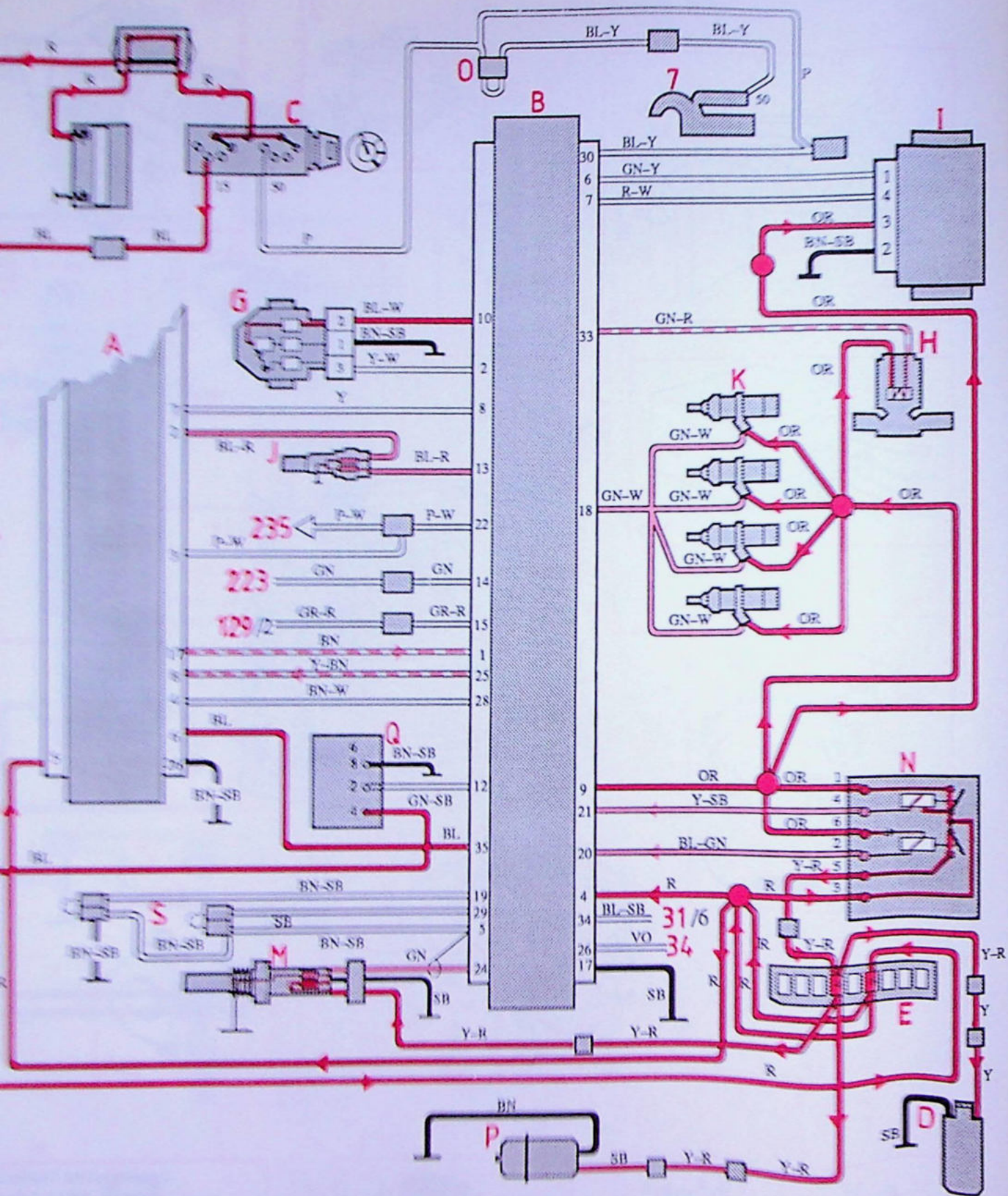

Reguleleenheid ontstekings-
 systeem EZ-116K
 Reguleleenheid LH-Jetronic
 Startslot
 Brandstofpomp
 Bekeringenkastje
 Gasklepstandgever
 Stationair-regelklep
 Luchtmassameter

J Temperatuurgever
 K Injectoren
 L Startinjector
 M Lambda sonde
 N Hoofdreleë
 O Aansluitstuk
 P Tankpomp
 Q Diagnose aansluiting
 R Stroomaansluiting

7 Startmotor
 31 Aansluiting instrument
 (Signaal uit snelheidsmeter)
 34 Aansluiting instrument
 (naar controlelampje schakelstandindicator)
 129 Relais voor AC
 223 Drukvoeler droger AC
 235 Aansluiting instrument
 (Motordiagnoselampje)

Brandstofinspuiting LH-Jetronic 3.1

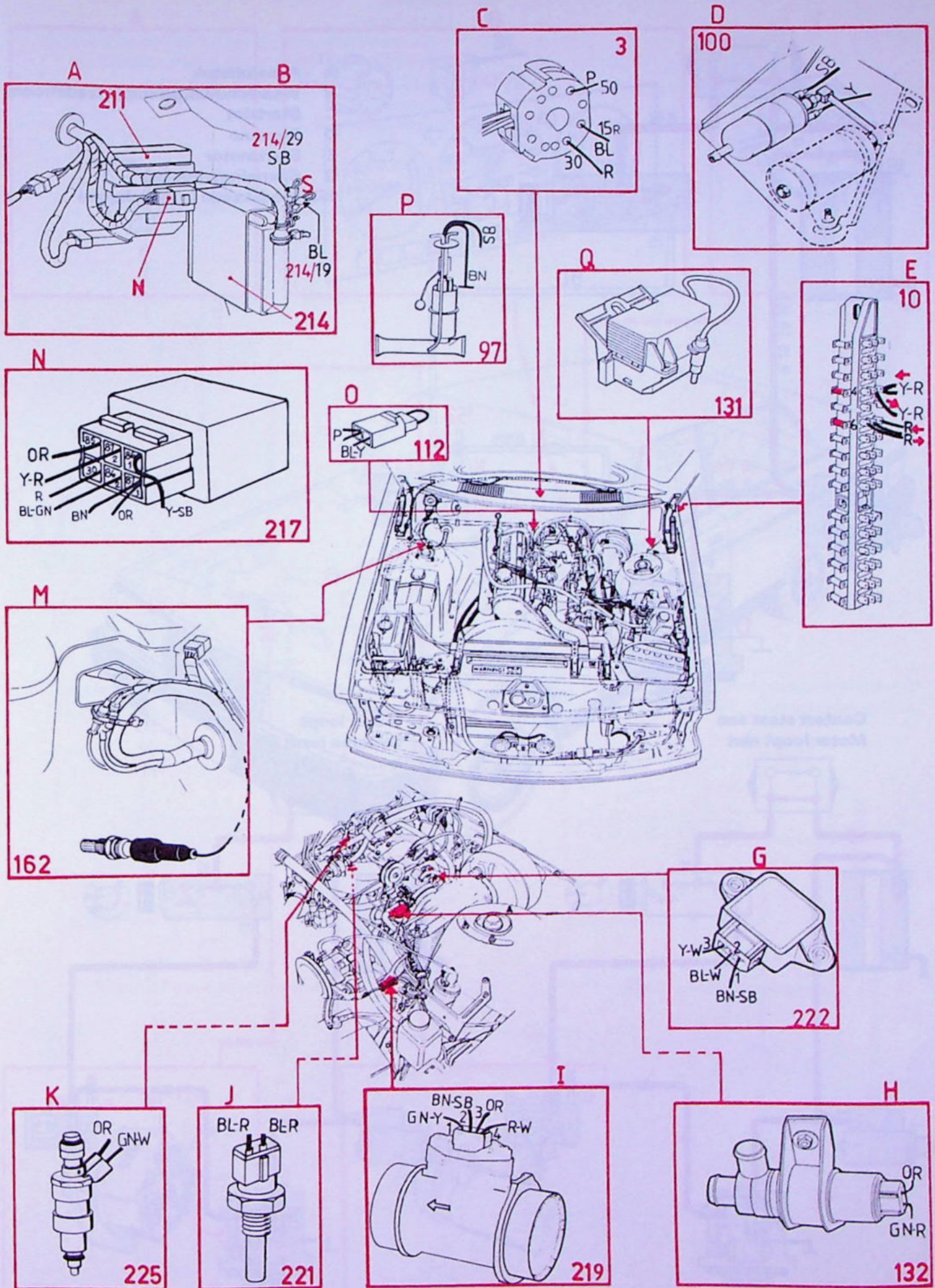

Stroomtoevoer

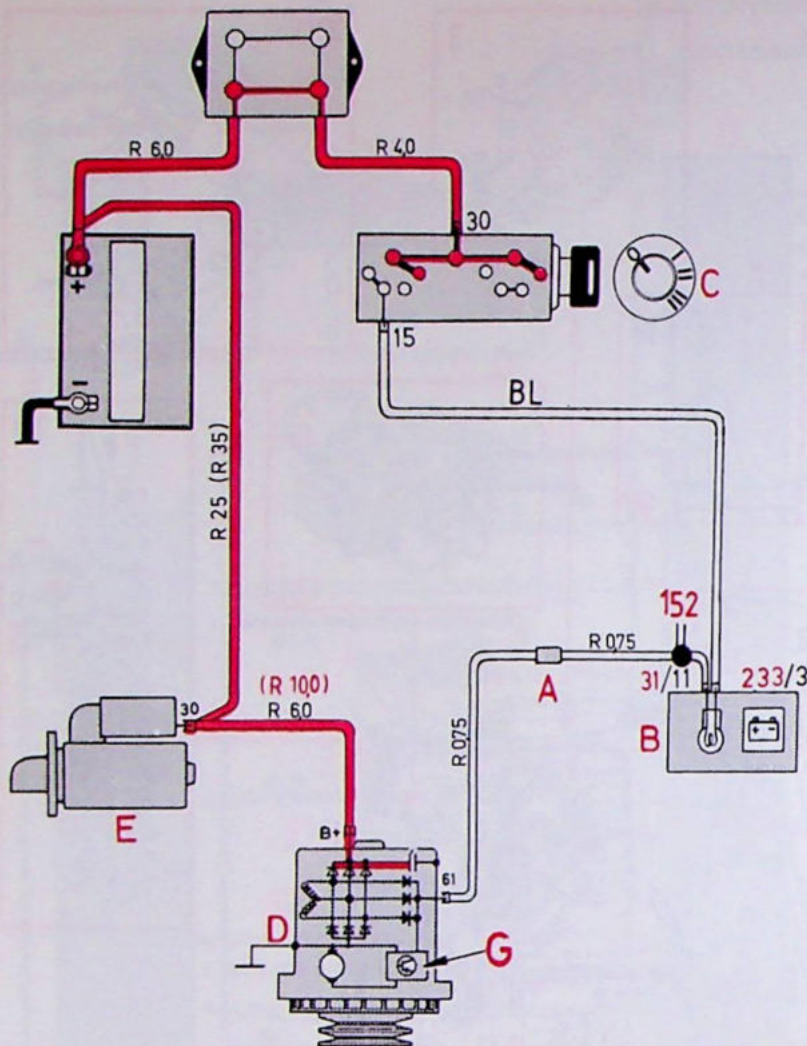

- A Aansluitstuk
- B Waarschuwingslampje laadstroom
- C Startslot
- D Dynamo
- E Startmotor
- G Spanningsregelaar
- 152 Diodekastje (alleen Japan)

**Contact staat aan
Motor loopt niet**

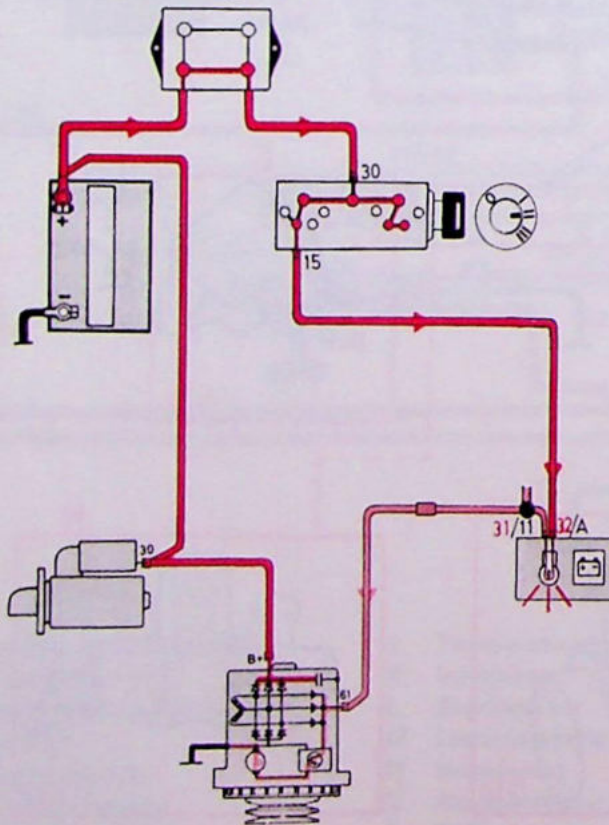

**Motor loopt
Dynamo laadt bij**

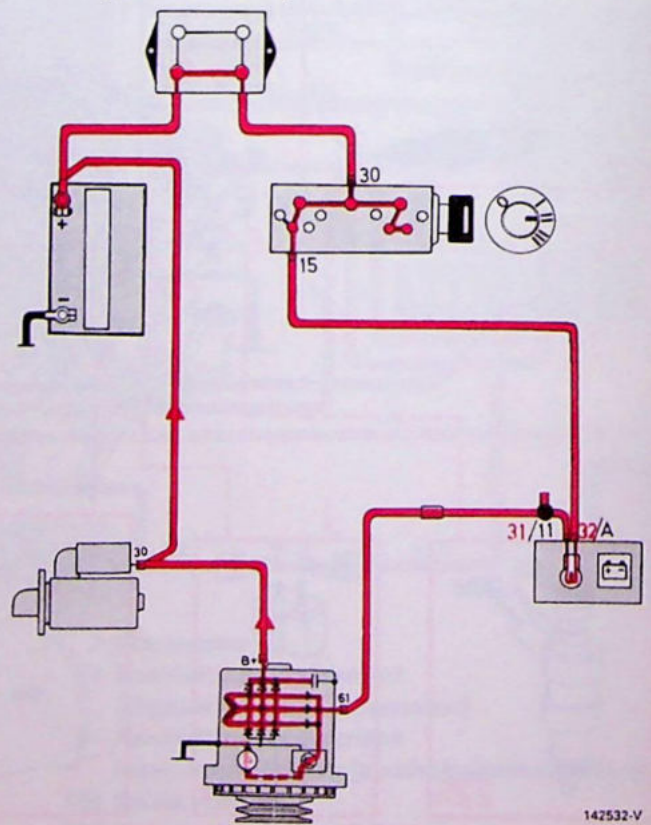

142532-V

Stroomtoevoer

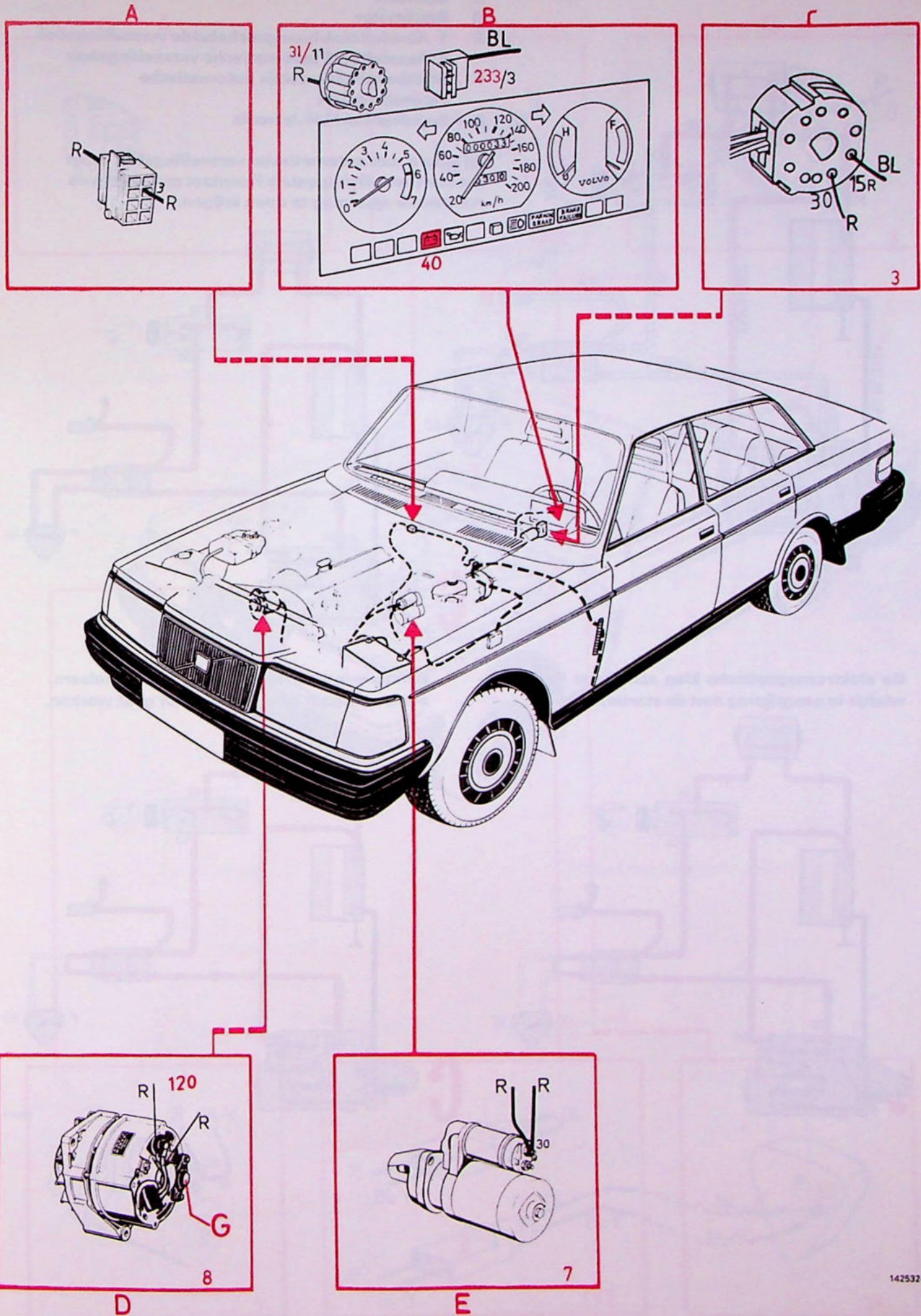

142532-H

Startcircuit

- A Aansluitstuk
 - B Stroomaansluiting (voor tornen startmotor)
 - C Startslot
 - D Startmotor
 - E 1 Aansluitstuk handgeschakelde versnellingsbak
 - 2 Aansluitstuk automatische versnellingsbak
 - F Startbeveiligingsrelais automatische versnellingsbak
- 214 Regeleenheid LH-Jetronic

Bij auto's met automatische versnellingsbak moet het startbeveiligingsrelais F contact maken om de startmotor spanning te doen krijgen.

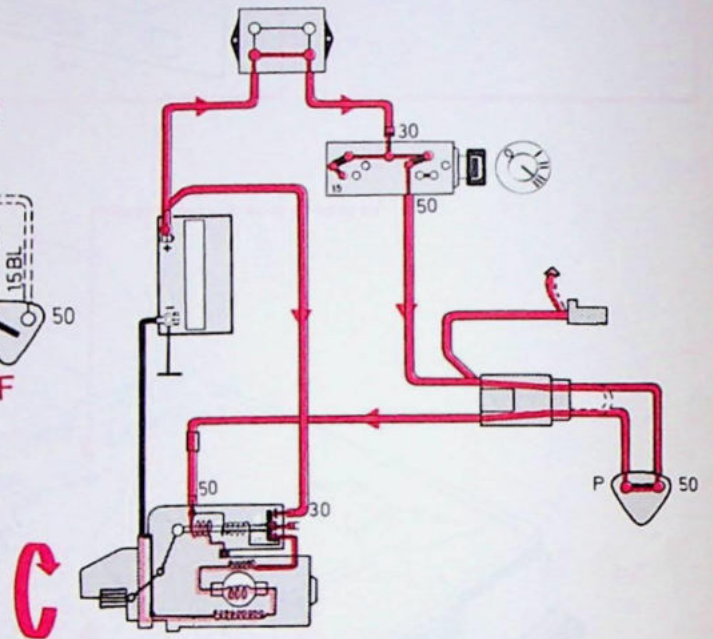
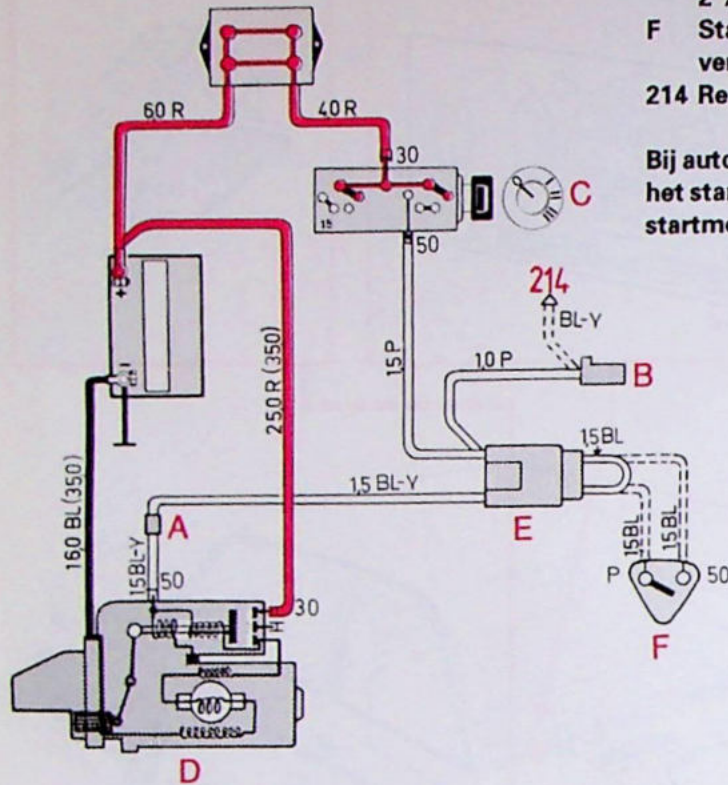

De elektromagnetische klep schiet het Bendix-wieltje in aangrijping met de starterkrans.

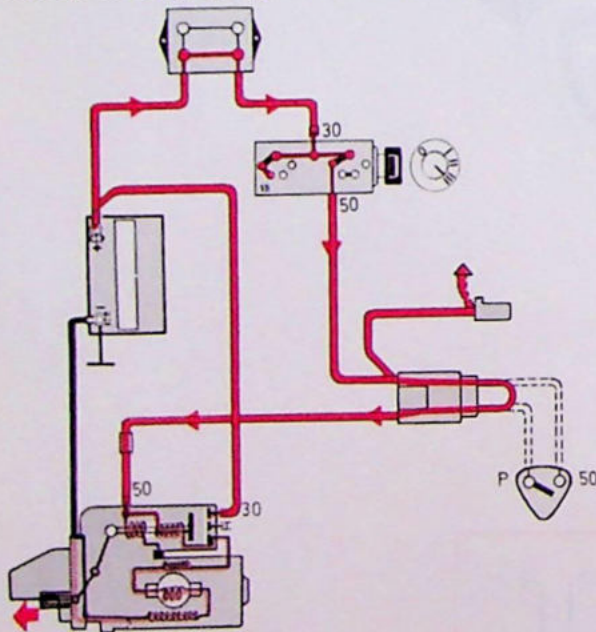

Bendix-wieltje in aangrijping, de schakelaars maken contact en de startmotor gaat werken.

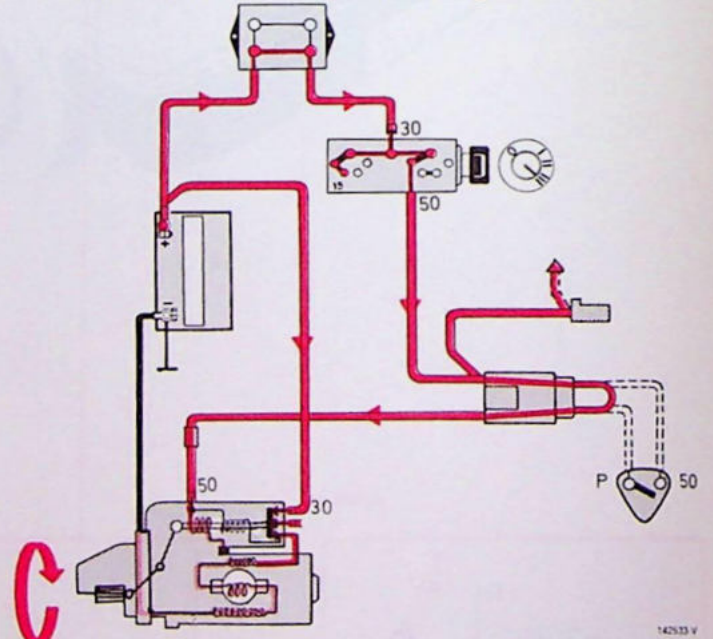

142533 V

Startcircuit

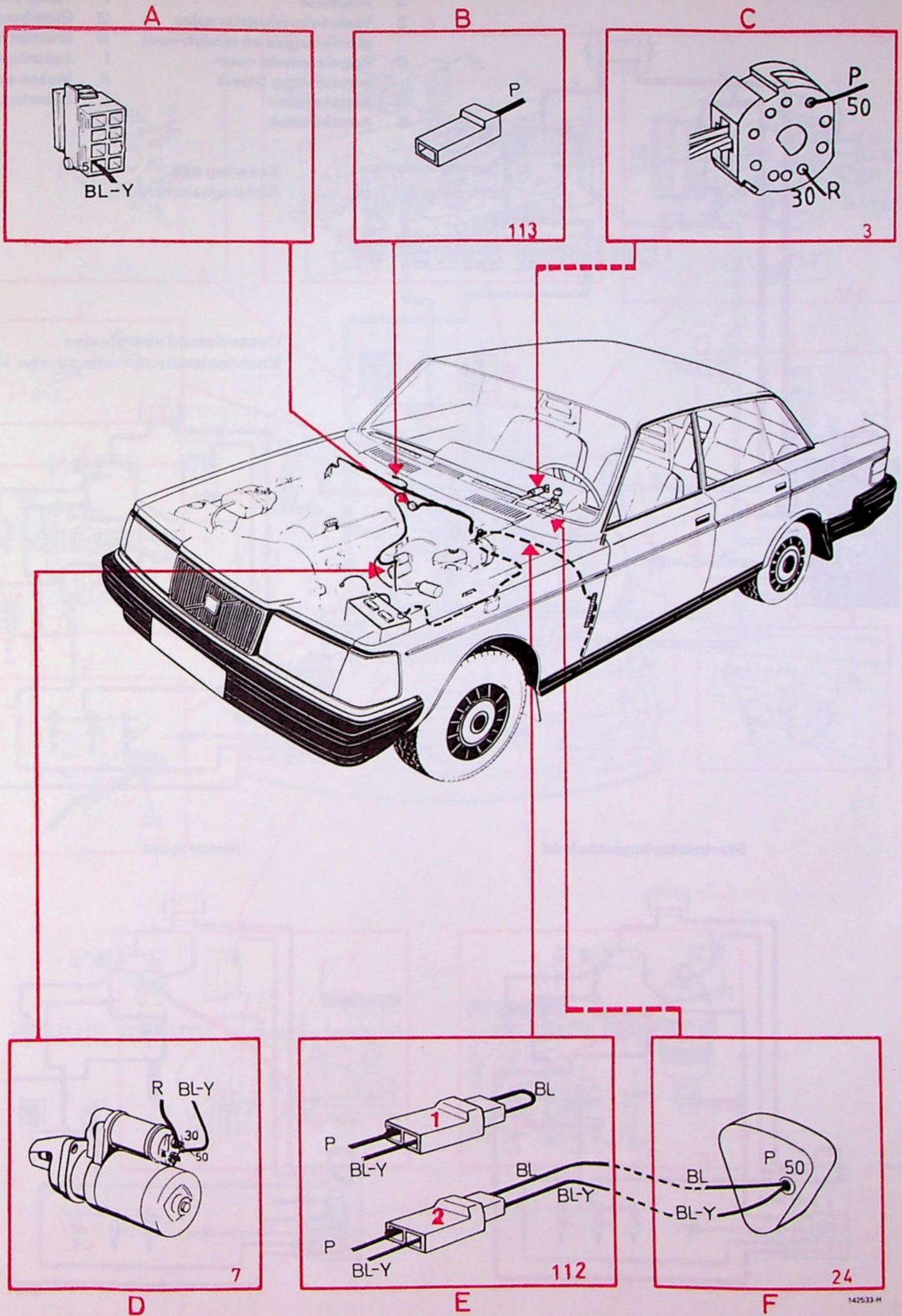

Voorverwarming (gloeibougies) 240 Diesel

- | | | | |
|---|---|---|-------------------|
| A | Startslot | F | Temperatuurregela |
| B | Waarschuwinglampjes
gloeibougies en laadstroom | G | Gloeibougies |
| C | Regeleenheid voor-
verwarming Diesel | H | Brandstofklep |
| D | Aansluitstuk | I | Zekeringenkastje |
| E | Aansluitstuk | K | Massa-aansluiting |
| | | L | Zekering |

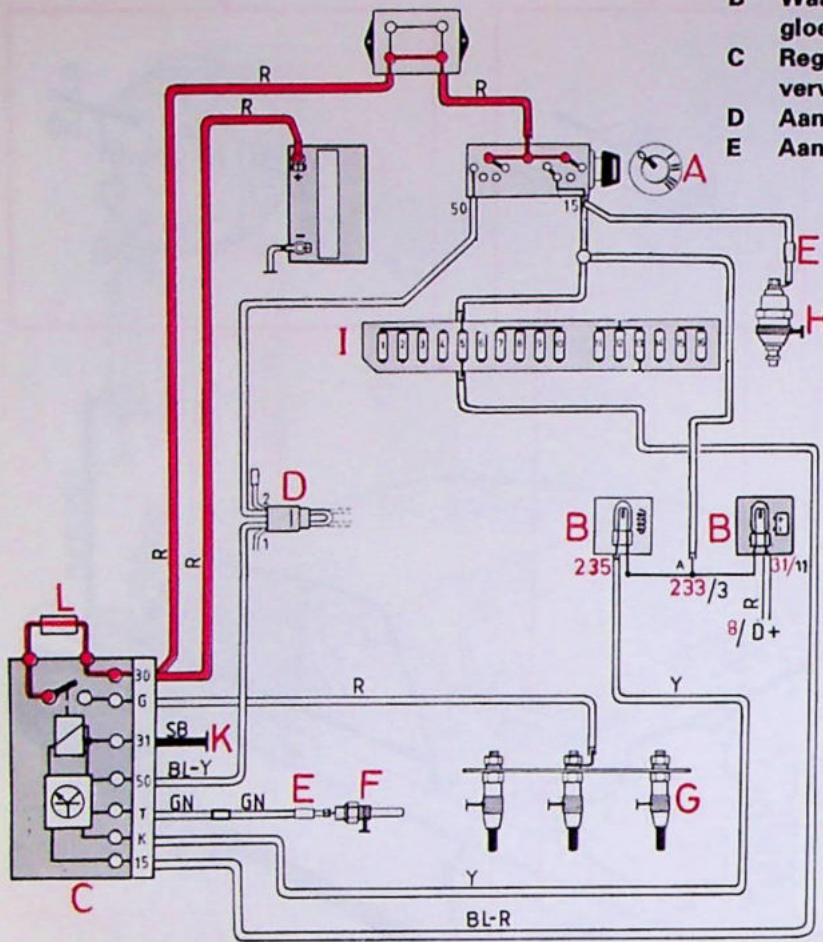

Zekering nr 5
Richtingaanwijzers

Contactstand voorgloeien
Koelvloeistoftemperatuur onder +50°C

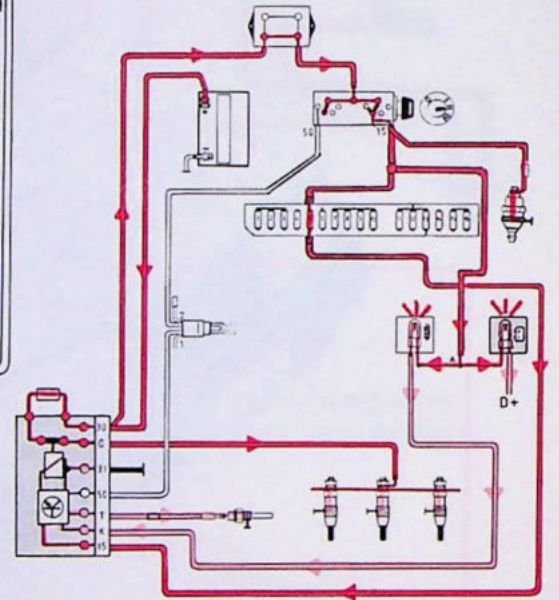

Startmotor ingeschakeld

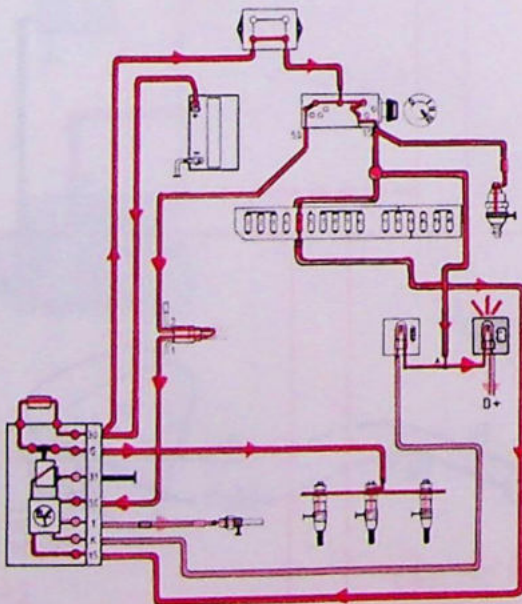

Motor loopt

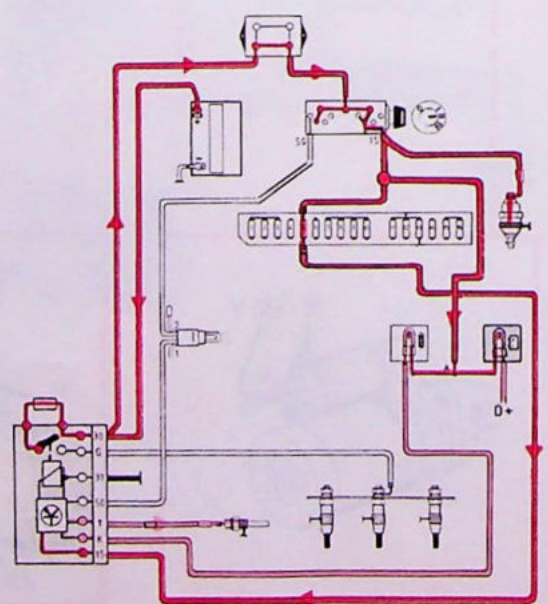

142534-V

Voorverwarming (gloeibougies) 240 Diesel

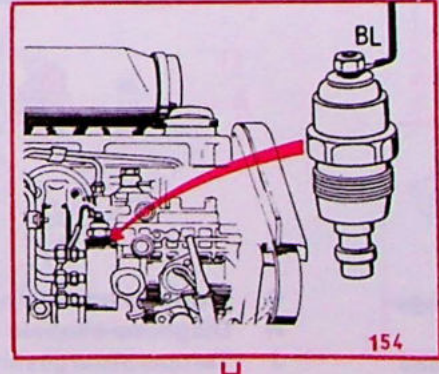
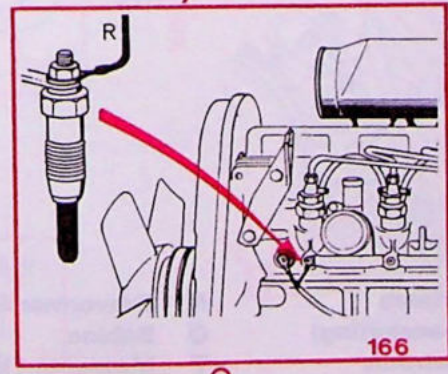
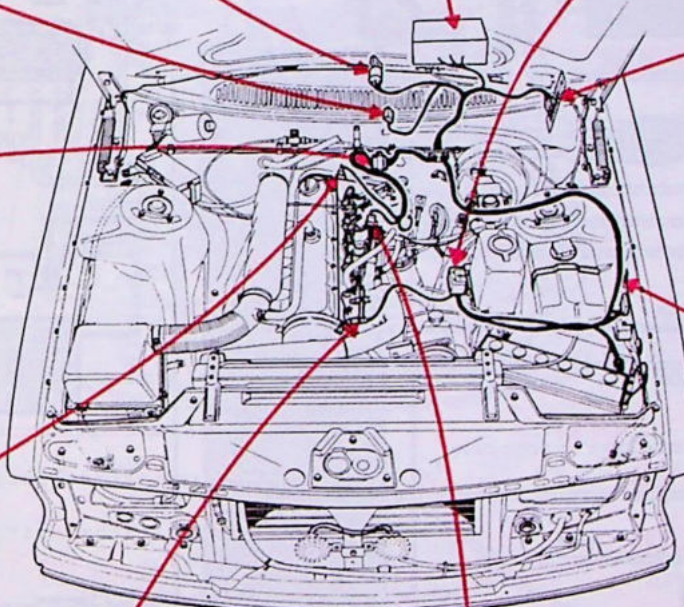
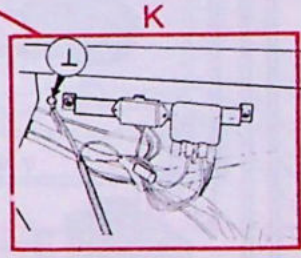
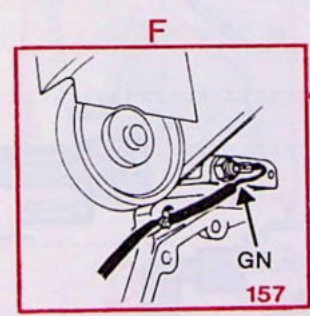
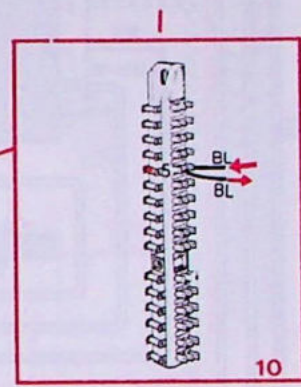
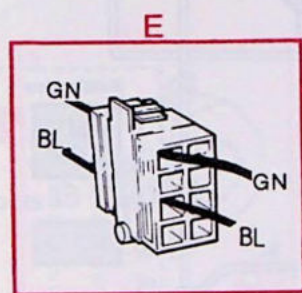
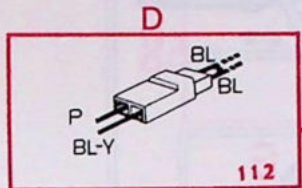
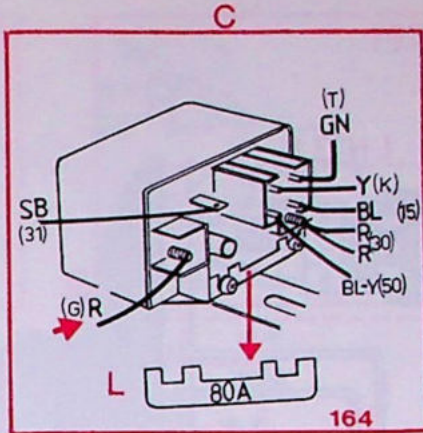
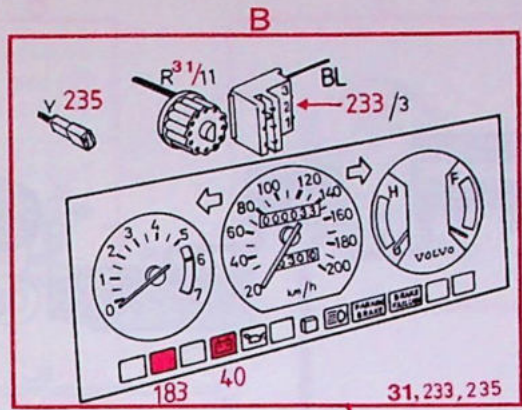
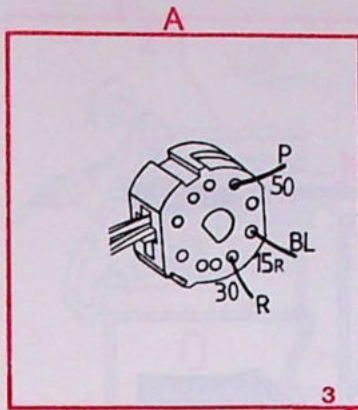

142534 H

Ontstekingsysteem EZ-116K

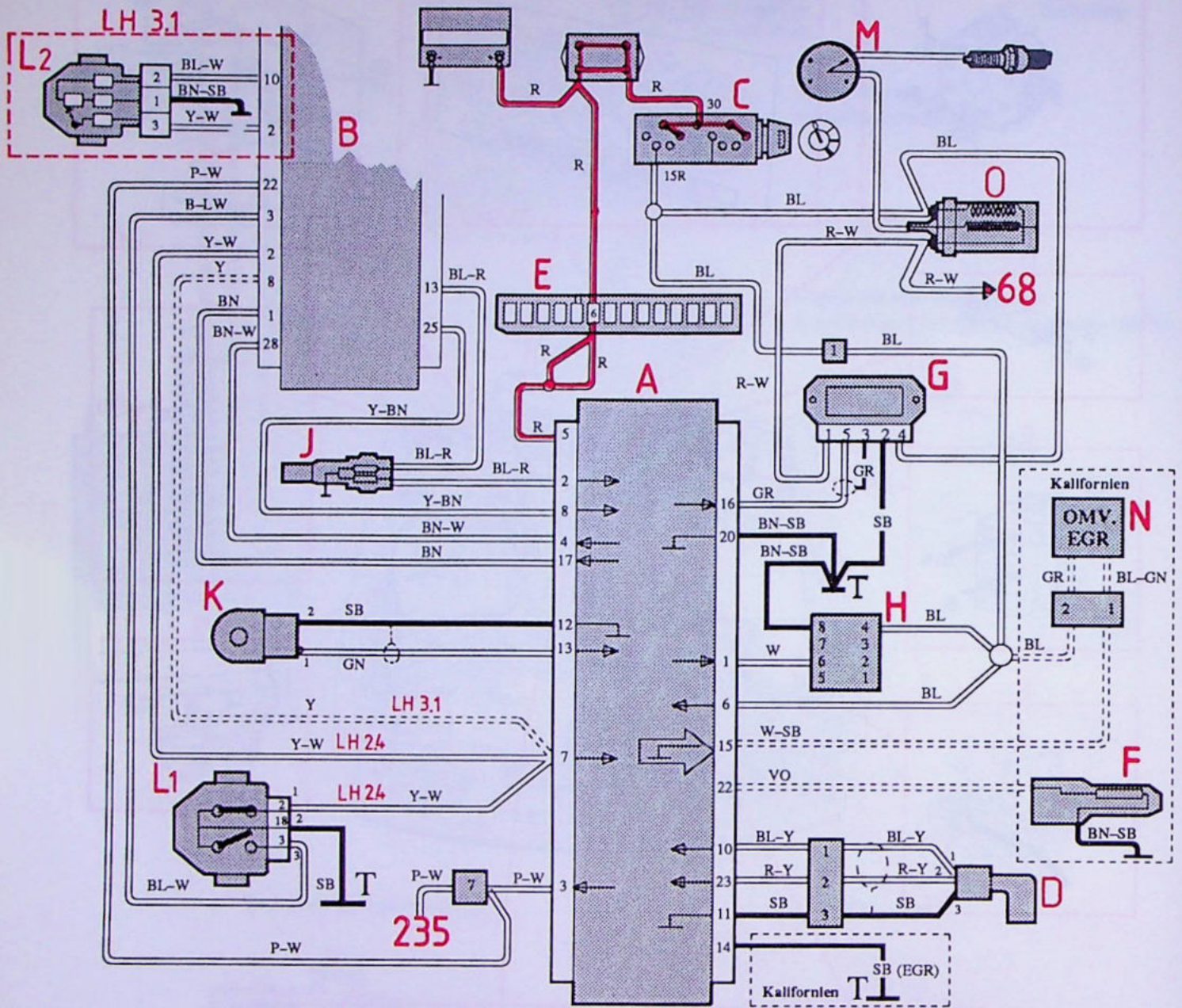

- A Reguleenheid ontstekings-systeem EZ-116K
- B Reguleenheid LH-Jetronic
- C Startslot
- D Impulsgever
- E Zekeringenkastje
- F Temperatuurgever EGR

- G Eindtrap ontstekingsysteem
- H Diagnose-eenheid (testaansluiting)
- J Temperatuurgever LH-Jetronic
- K Pingensensor
- L1 Gasklepschakelaar (LH-Jetronic 2.4)
- L2 Gasklepschakelaar (LH-Jetronic 3.1)
- M Stroomverdeler

- N Omvormer EGR (Californië)
- O Bobine
- T Massapunt inlaatspruitstuk
- 235 Aansluiting voor instrument (Motordiagnoselampje)
- 68 Toerenteller

Ontstekingsysteem EZ-116K

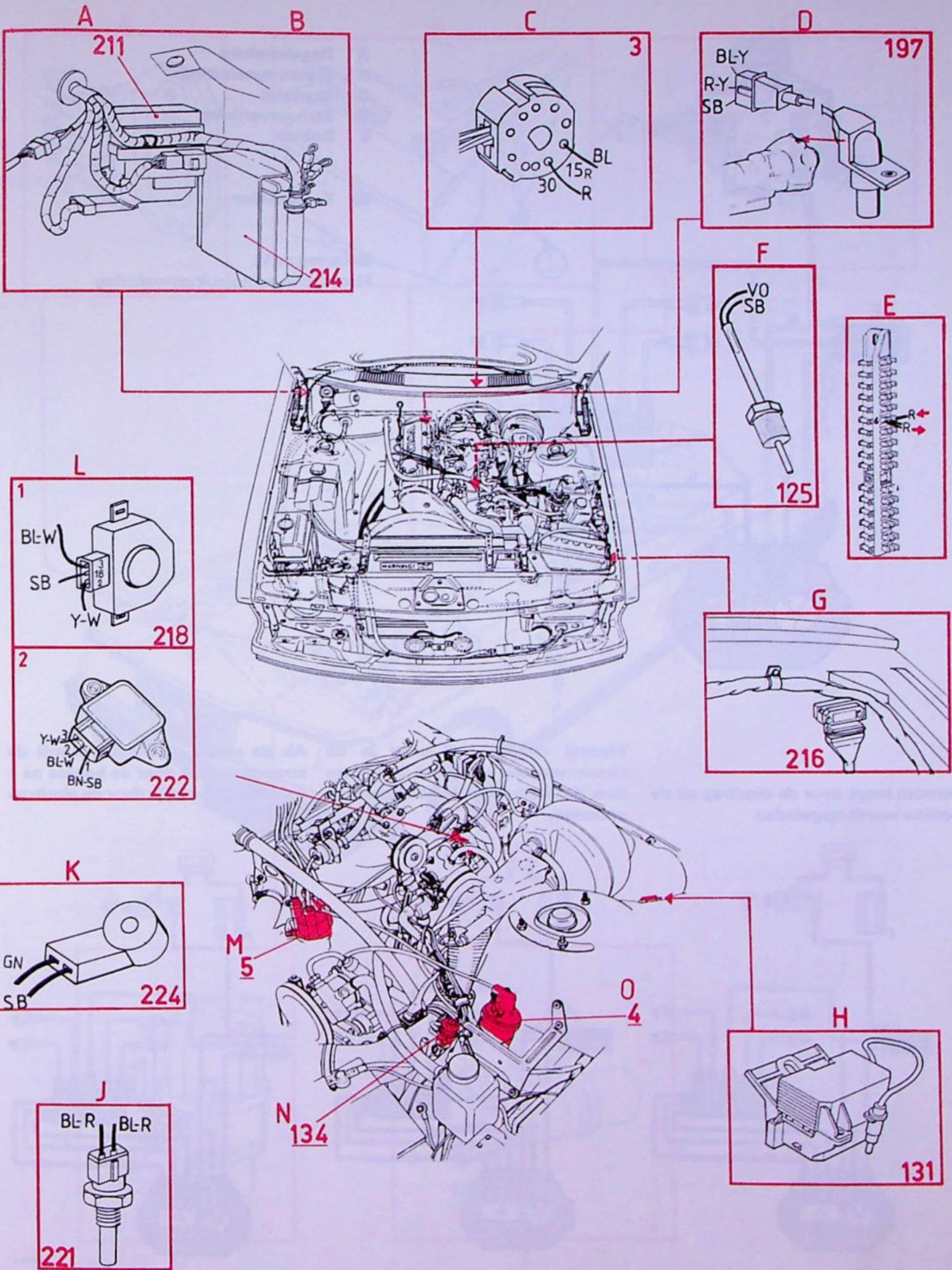

142535-H

Ontstekingsysteem TZ-28H

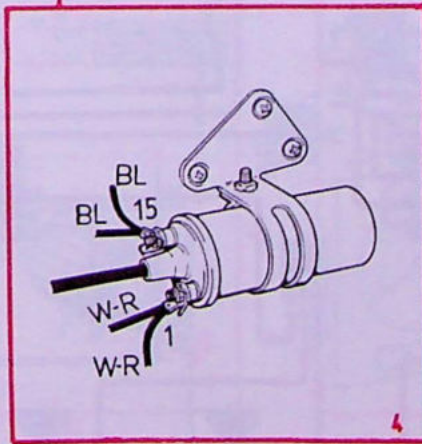
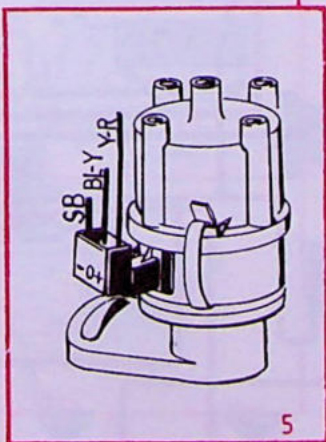
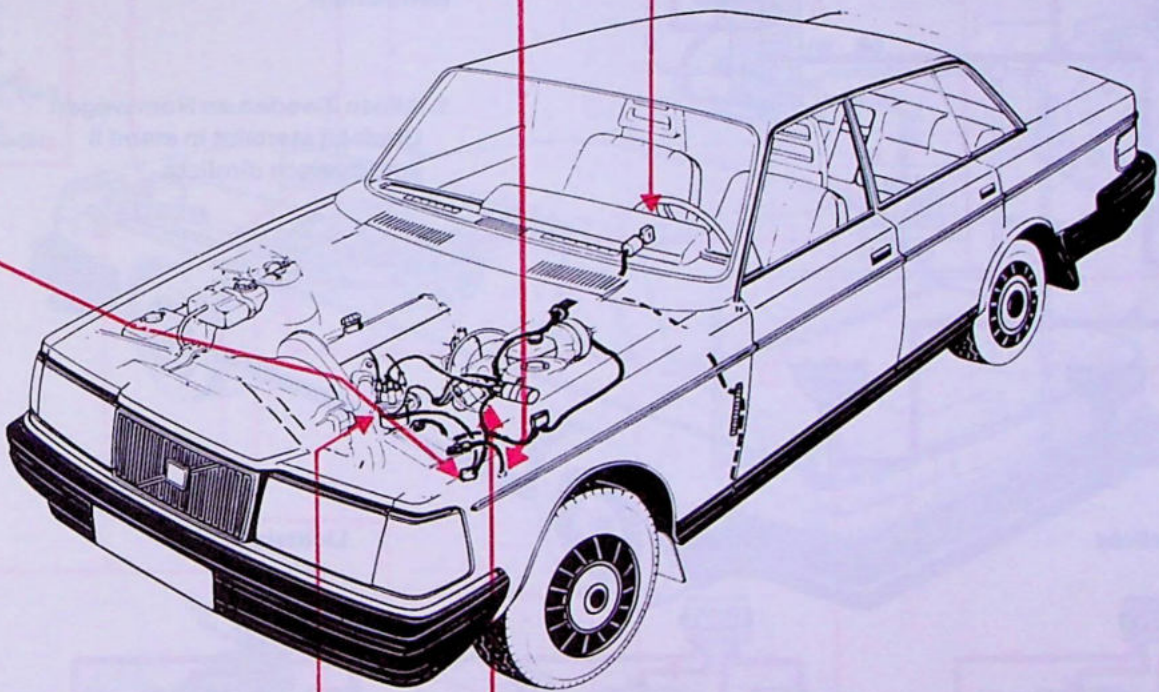
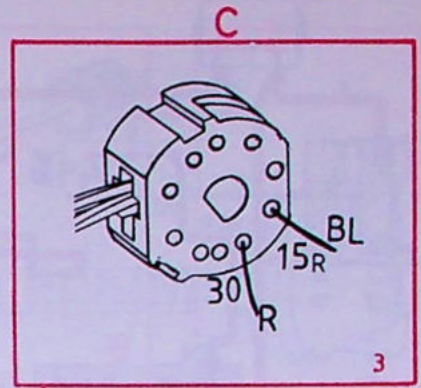
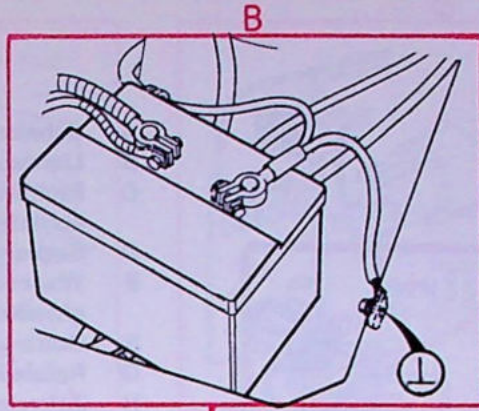
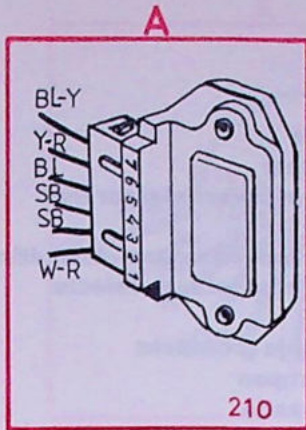

Groot- en dimlicht

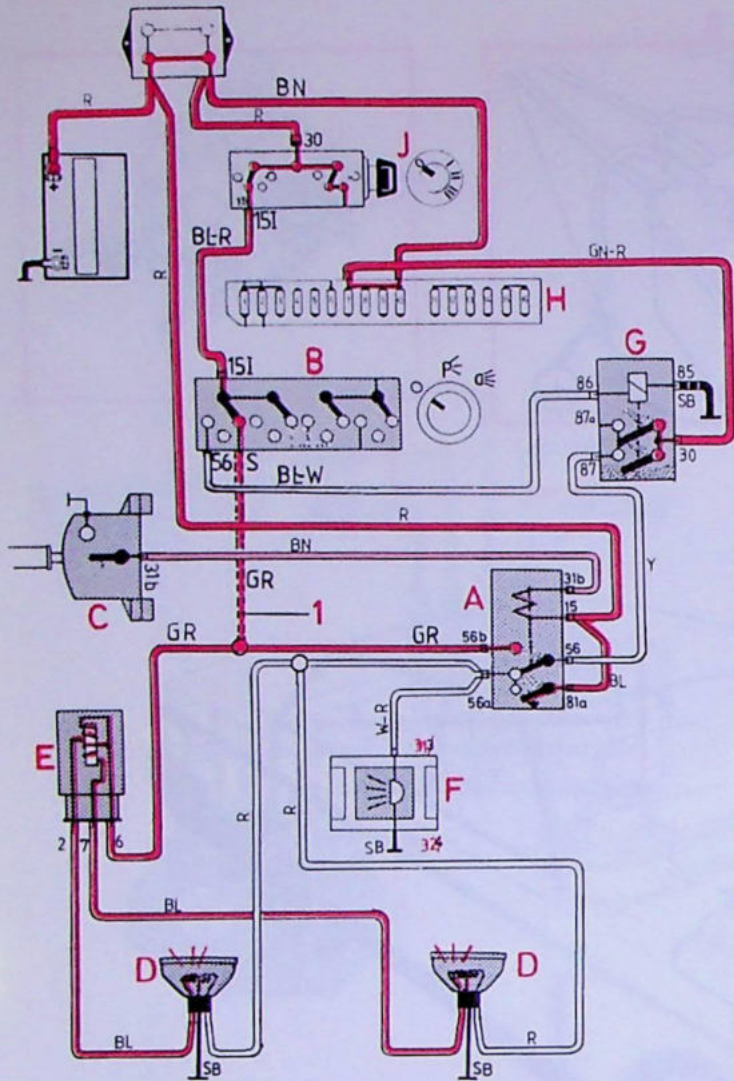

- A Schakelrelais
- B Lichtschakelaar
- C Richtingaanwijzerschakelaar met lichtsignaal
- D Koplampampen en massa-aansluitingen
- E Waarschuwingssysteem defecte gloeilamp
- F Controlelampje grootlicht
- G Relais koplampen
- H Zekeringenkastje
- J Startslot

Zekering nr 7
Remlichten

1. Alleen Zweden en Noorwegen
Geeft bij startslot in stand II
automatisch dimlicht.

Grootlicht

Dimlicht

Lichtsignaal

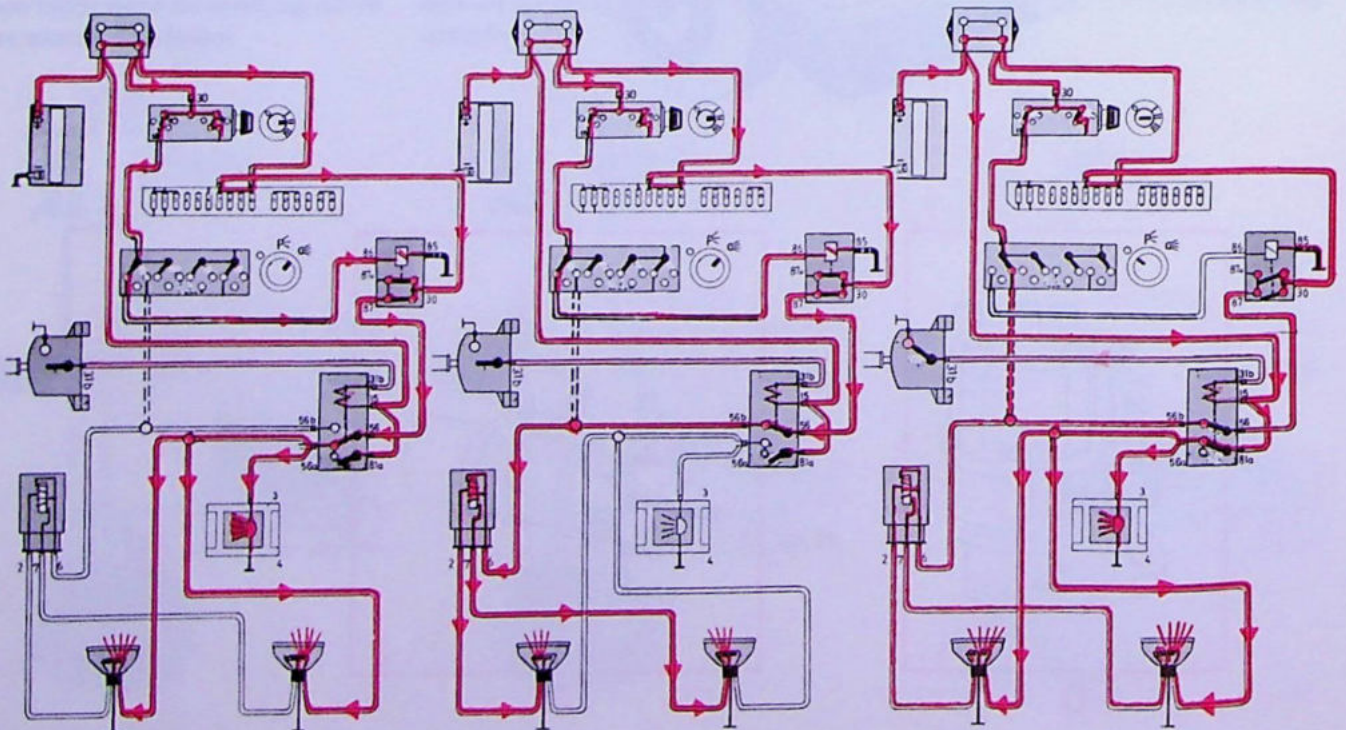

142583-V

Groot- en dimlicht

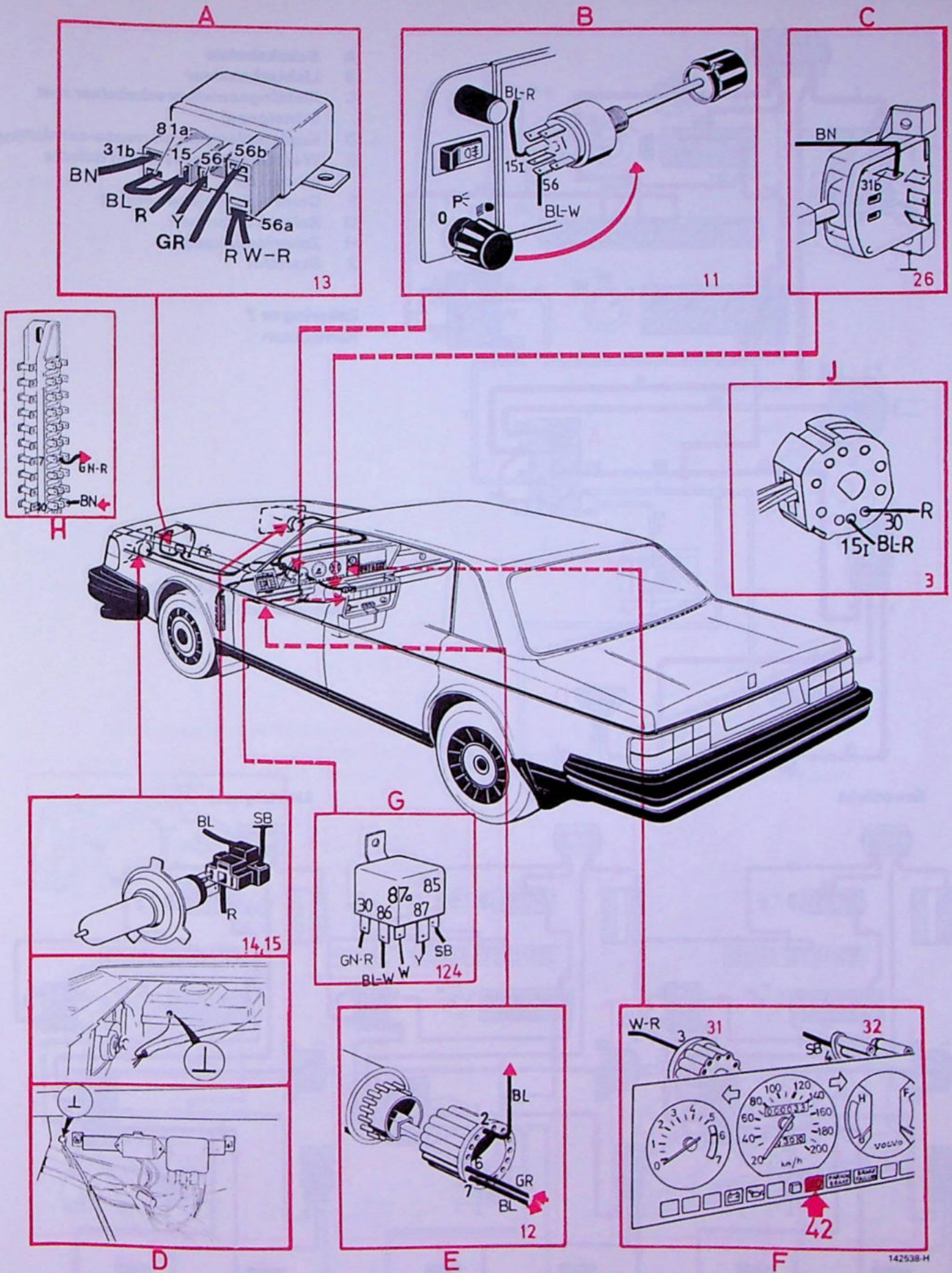

142538-H

Groot- en dimlicht USA/Canada

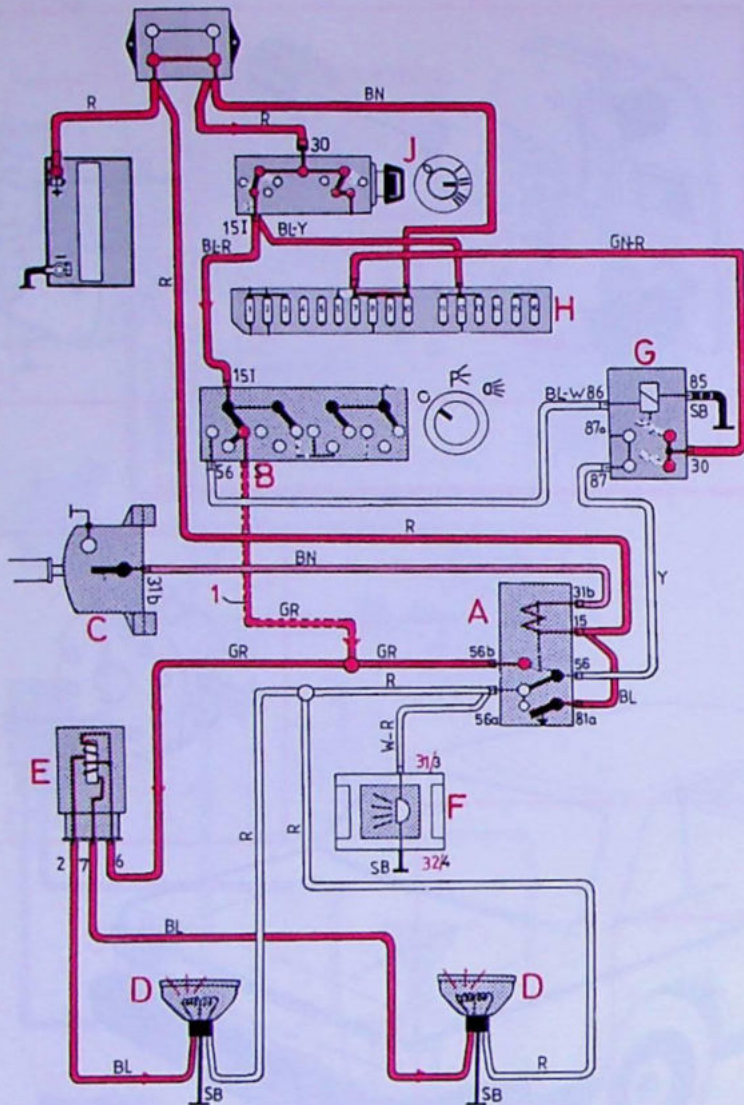

- A Schakelrelais
- B Lichtschakelaar
- C Richtingaanwijzerschakelaar met lichtsignaal
- D Koplampen en massa-aansluitingen
- E Waarschuwingssysteem defecte gloeilamp
- F Controlelampje grootlicht
- G Relais koplampen
- H Zekeringenkastje
- J Startslot

Zekering nr 7
Remlichten

1. Alleen Canada
Geeft bij startslot in stand II automatisch dimlicht.

Grootlicht

Dimlicht

Lichtsignaal

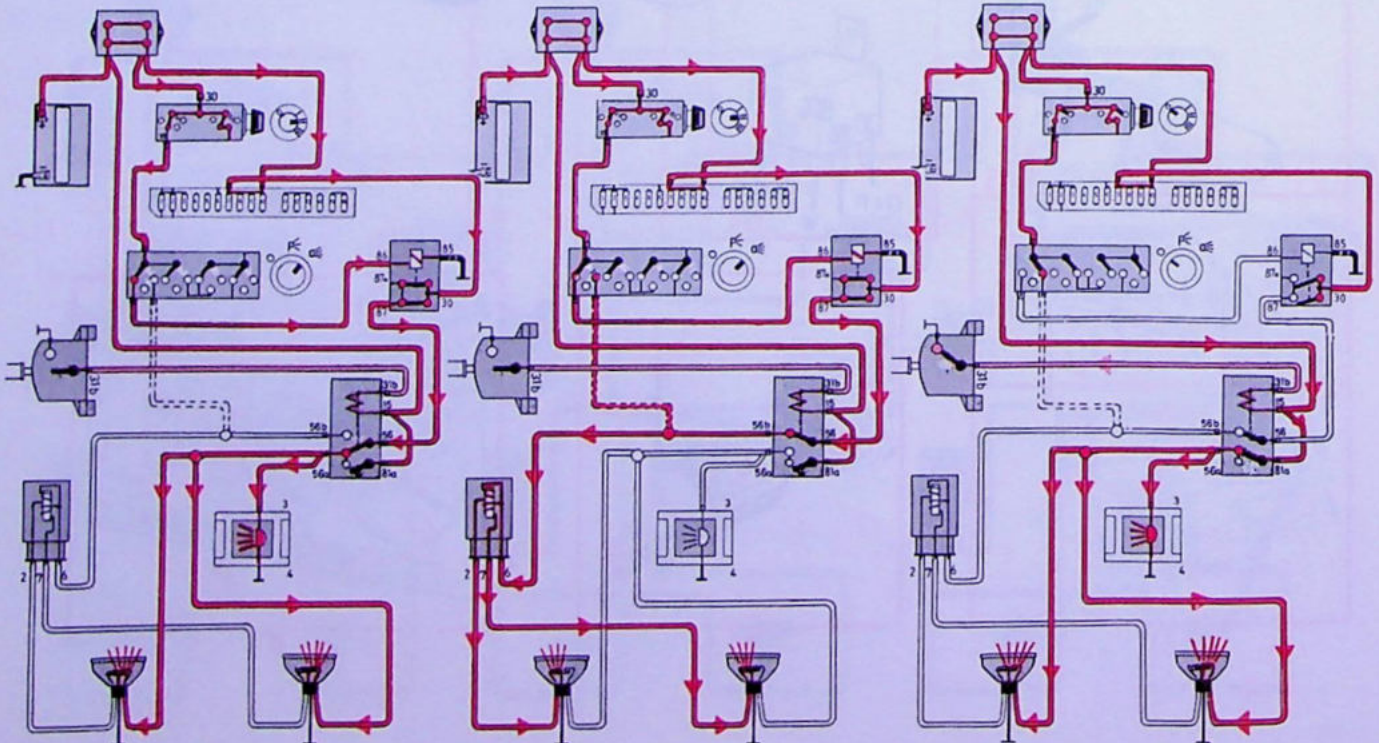

Groot- en dimlicht USA/Canada

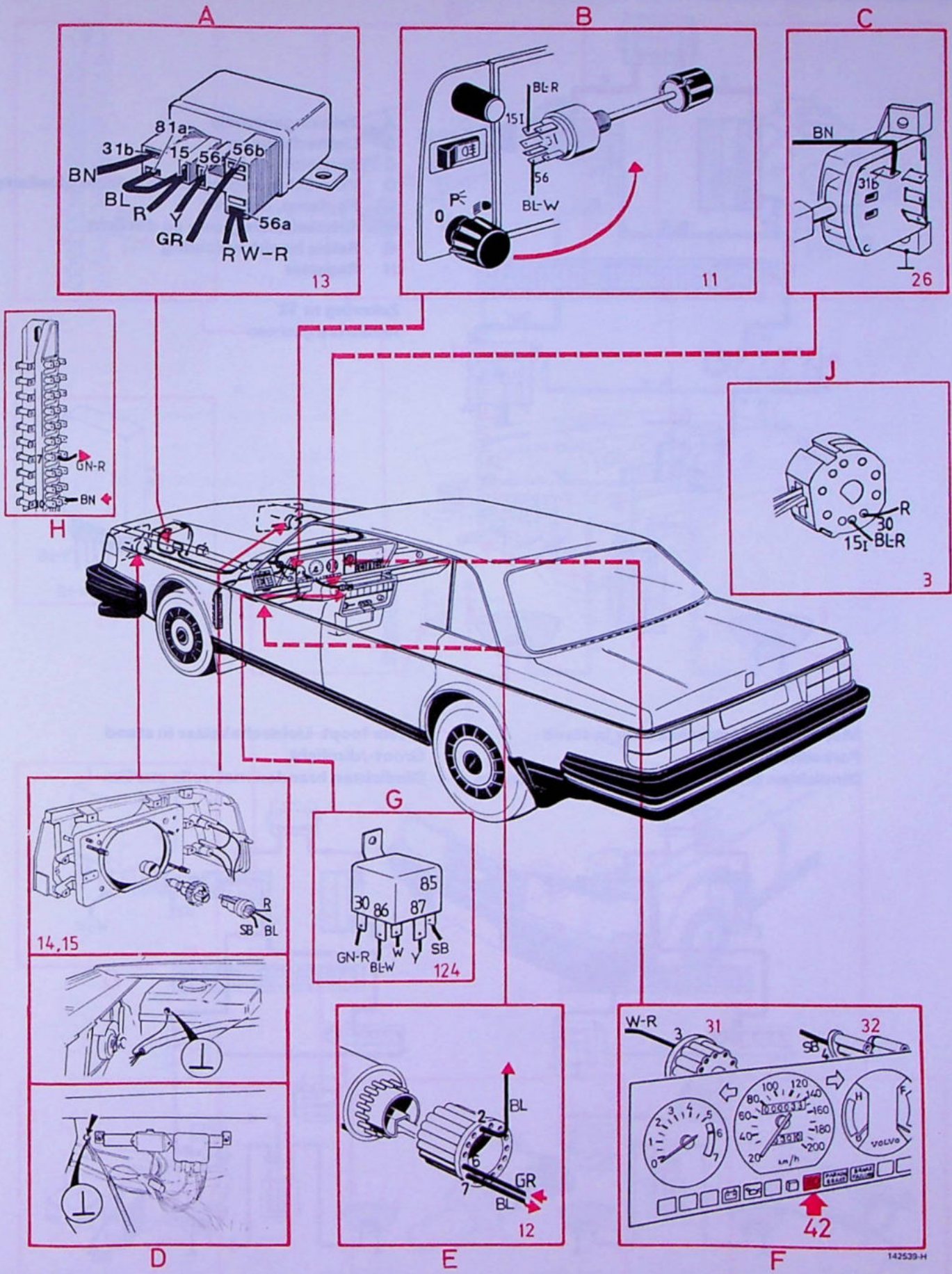

142539-H

Verminderd dimlicht (Dim-Dip) Groot-Brittannië

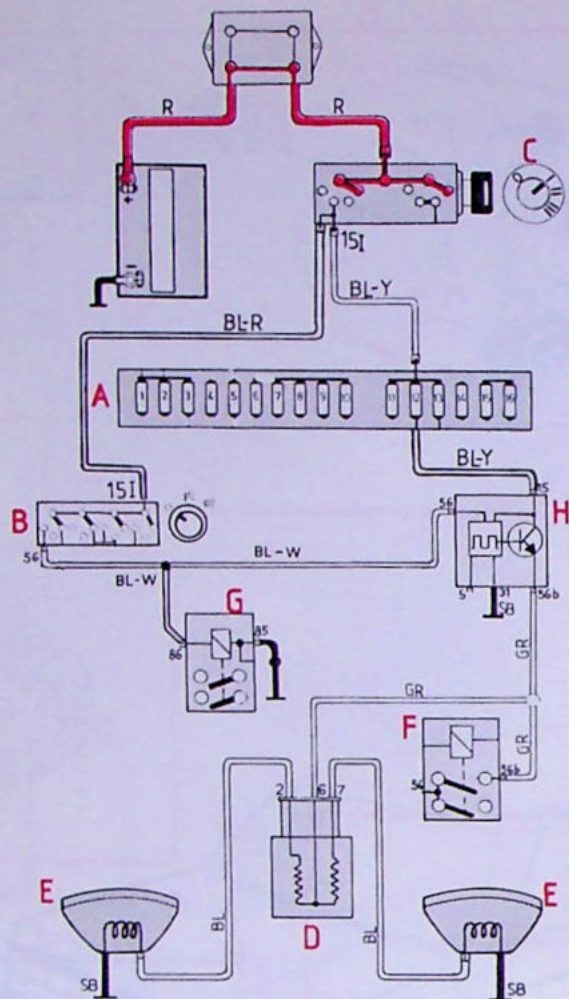

- A Zekeringenkastje
- B Lichtschakelaar
- C Startslot
- D Waarschuwingssysteem defecte gloeilamp
- E Koplamp, dimlicht
- F Schakelrelais groot- en dimlicht
- G Relais hoofdverlichting
- H Regelaar

Zekering nr 12
Achteruitrijlichten

Motor loopt. Lichtschakelaar in stand
Parkeerlichten.
Dimlichten branden met verminderde sterkte.

Motor loopt. Lichtschakelaar in stand
Groot-/dimlicht.
Dimlichten branden met volle sterkte.

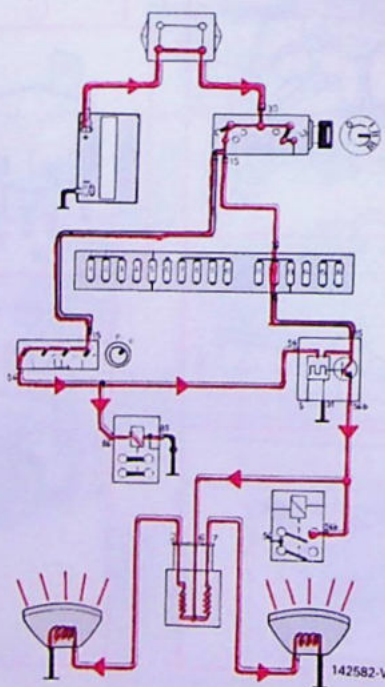
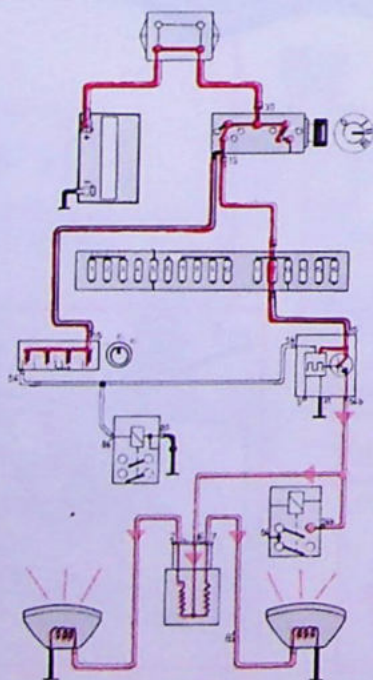

Verminderd dimlicht (Dim-Dip) Groot-Brittannië

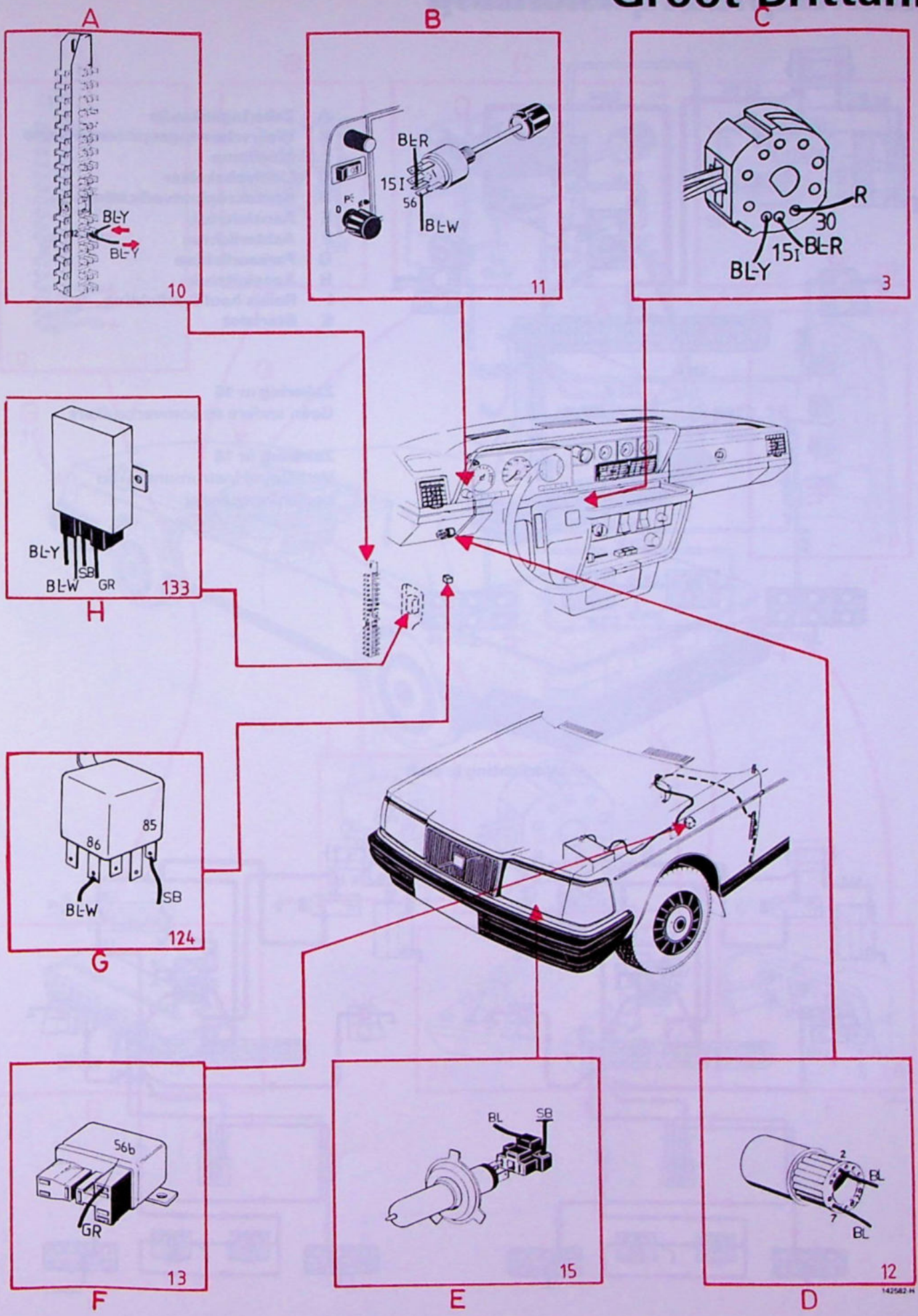

Attentielichten, achterlichten en kentekenplaatverlichting

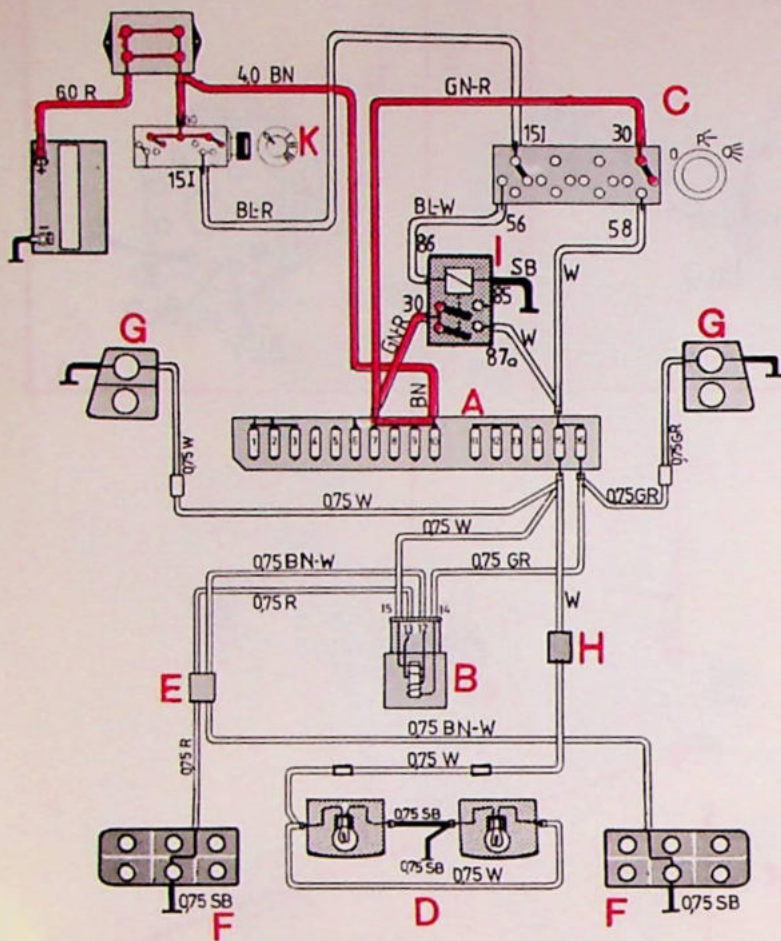

- A Zekeringenkastje
- B Waarschuwingssysteem defecte gloeilamp
- C Lichtschakelaar
- D Kentekenplaatverlichting
- E Aansluitstuk
- F Achterlichten
- G Parkeerlichten
- H Aansluitstuk
- I Relais hoofdverlichting
- K Startslot

Zekering nr 15
Geen andere stroomverbruikers

Zekering nr 16
Verlichting instrumenten- en bedieningspaneel

Verlichting brandt

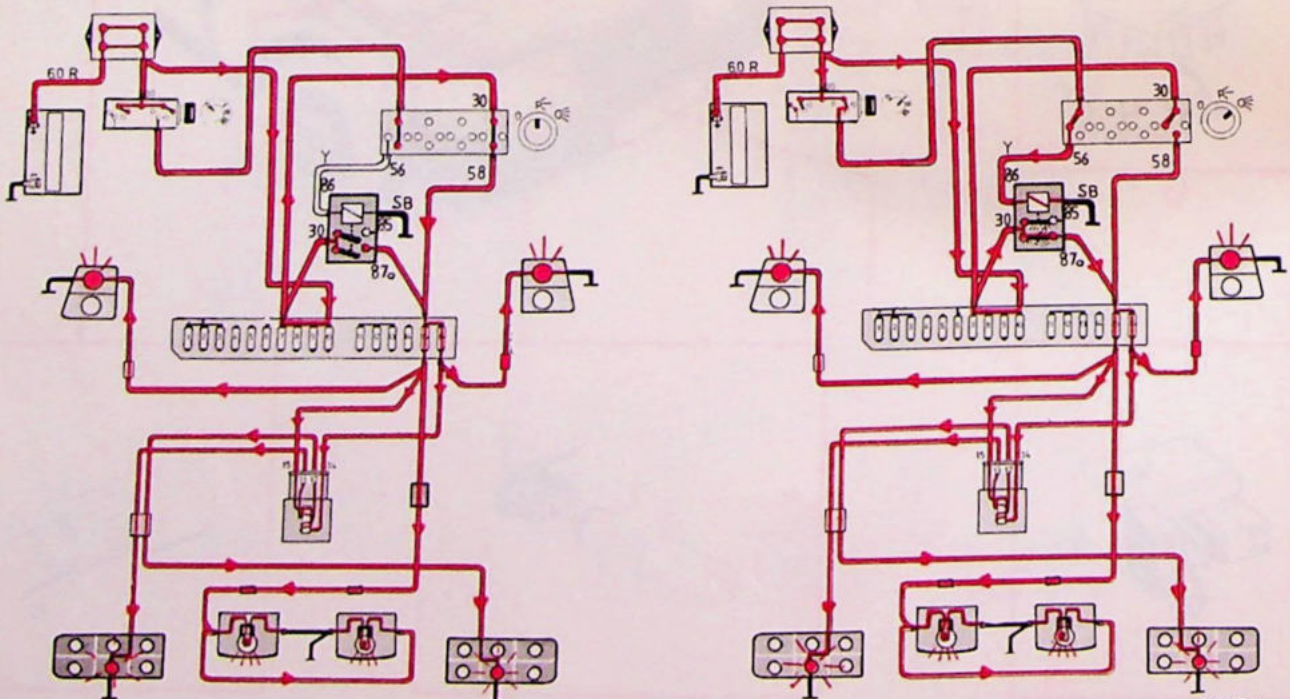

142540-V

Attentielichten, achterlichten en kentekenplaatverlichting

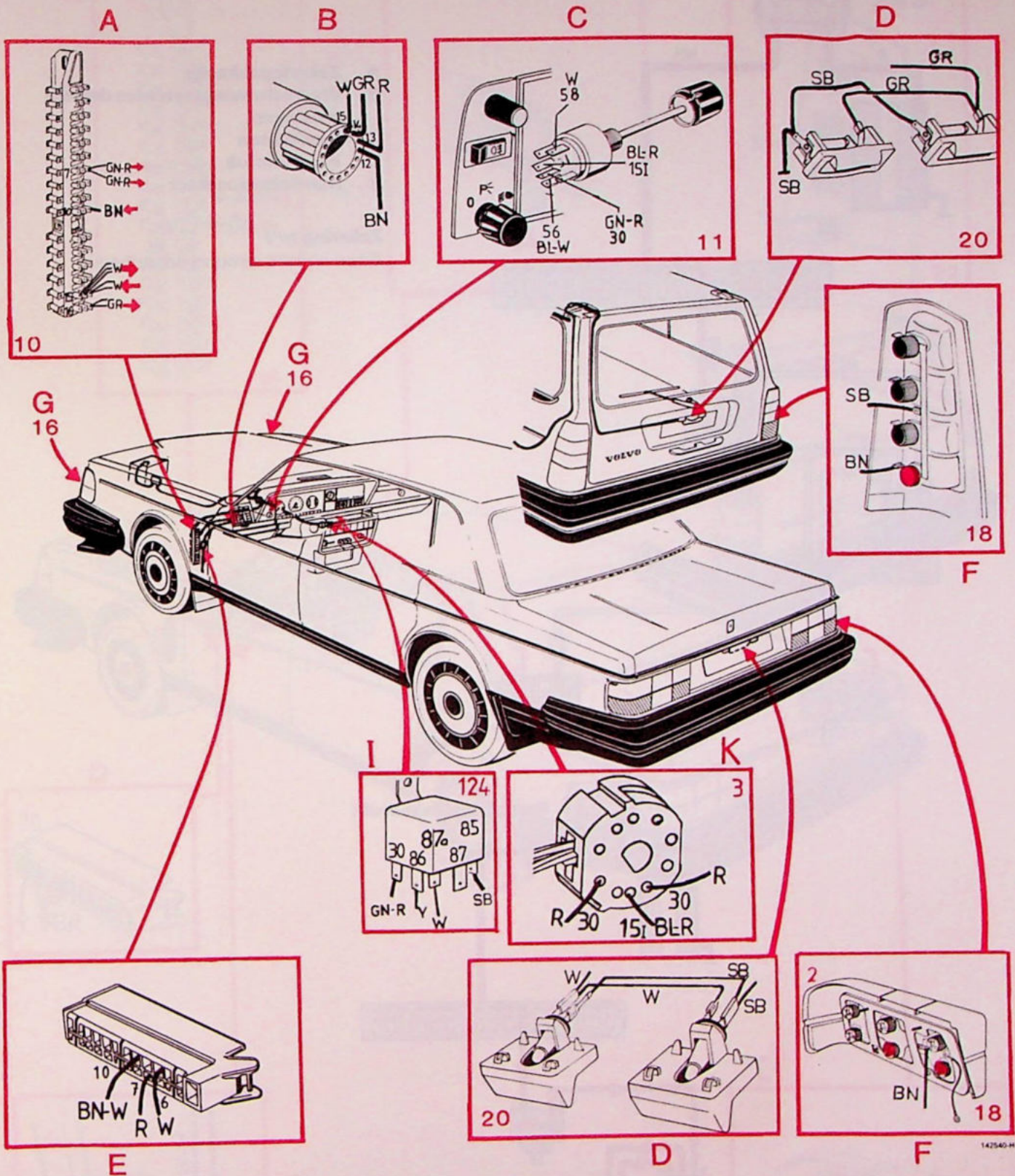

Remlichten zonder extra remlicht

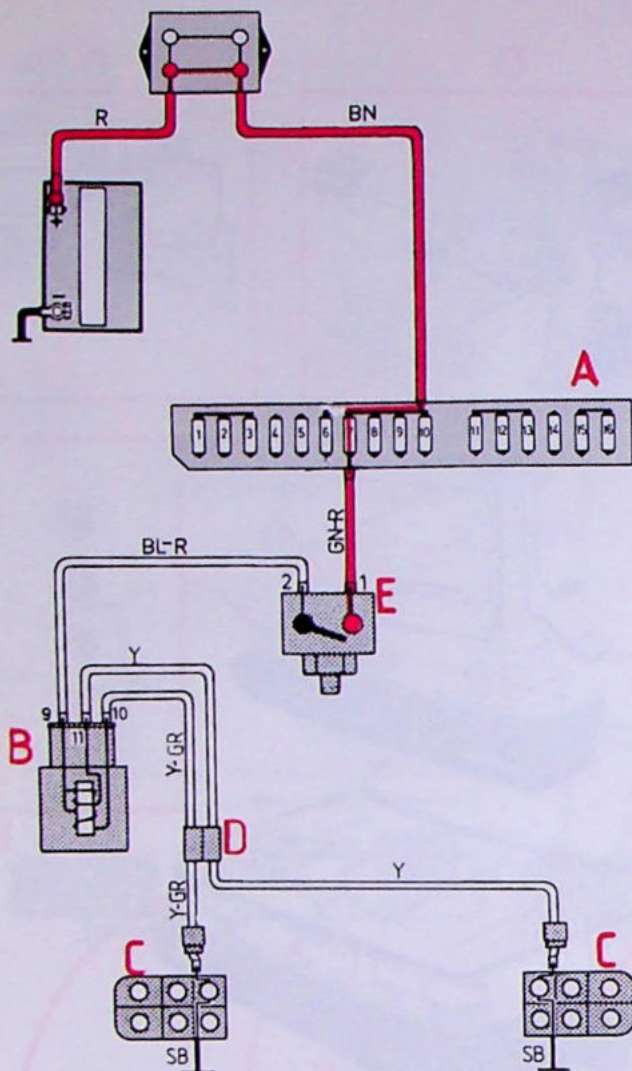

- A Zekeringenkastje
- B Waarschuwingssysteem defecte gloeilamp
- C Remlichten
- D Aansluitstuk
- E Remlichtencontact

Zekering nr 7
Geen andere stroomverbruikers

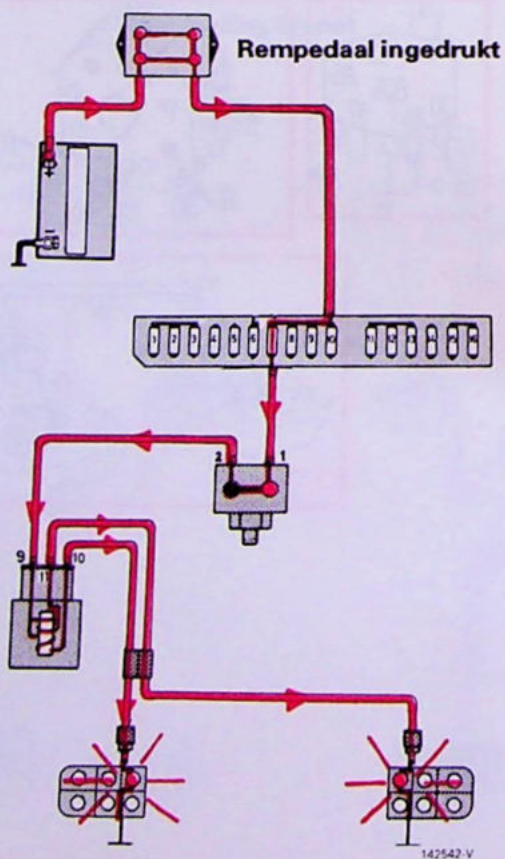

Remlichten zonder extra remlicht

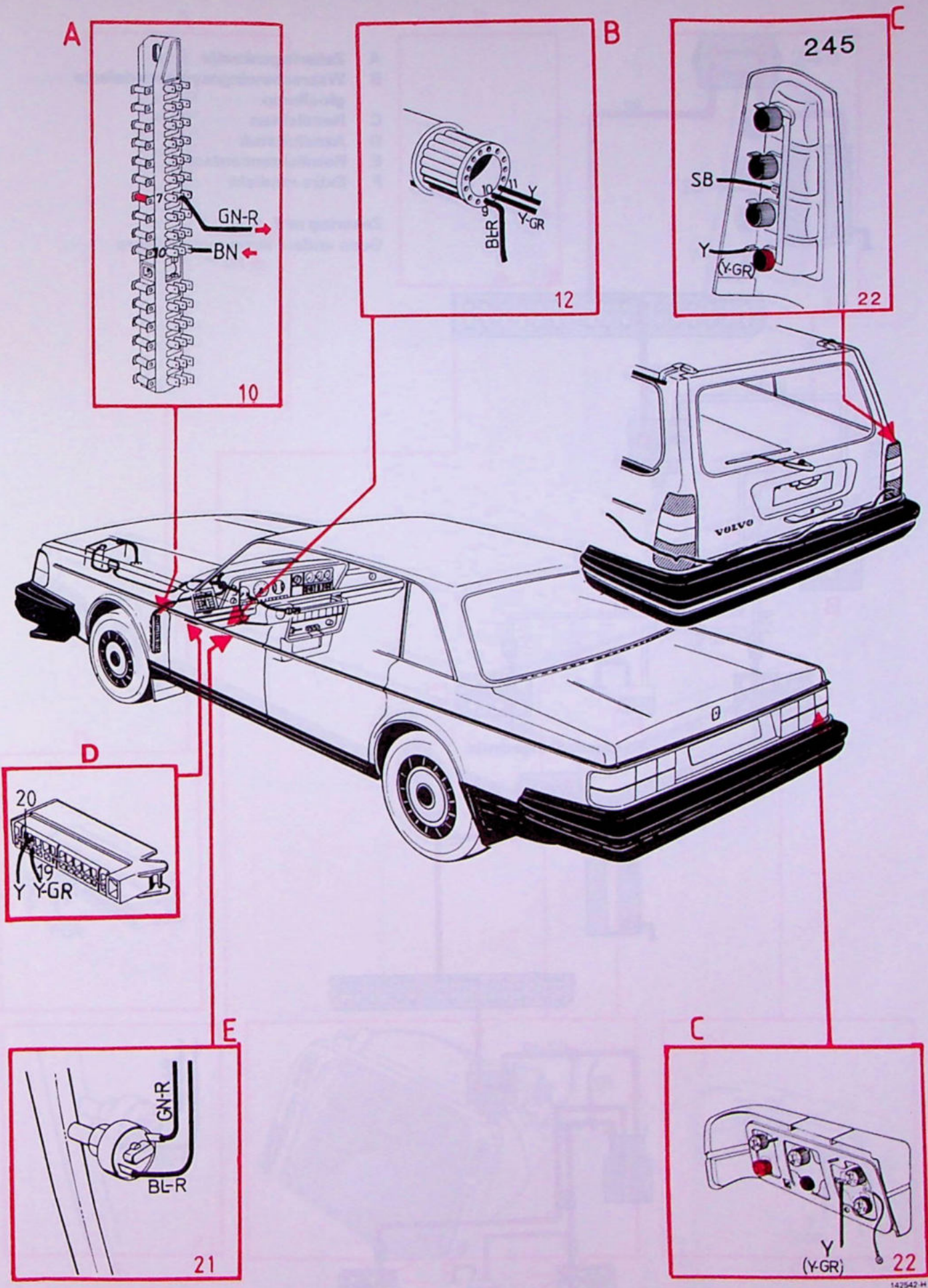

Remlichten met extra remlicht

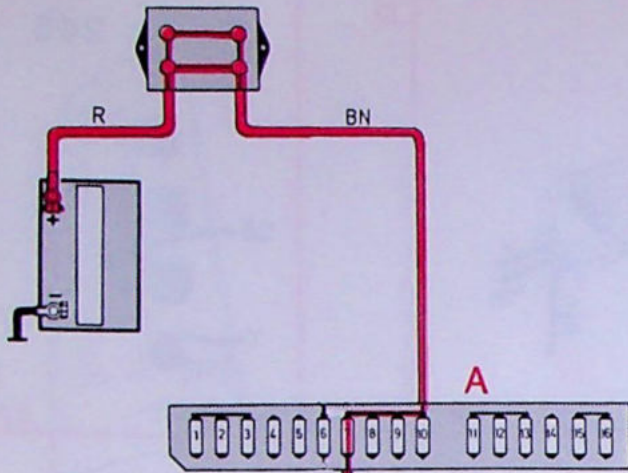

- A Zekeringenkastje
- B Waarschuwingssysteem defecte gloeilamp
- C Remlichten
- D Aansluitstuk
- E Remlichtencontact
- F Extra remlicht

Zekering nr 7
Geen andere stroomverbruikers

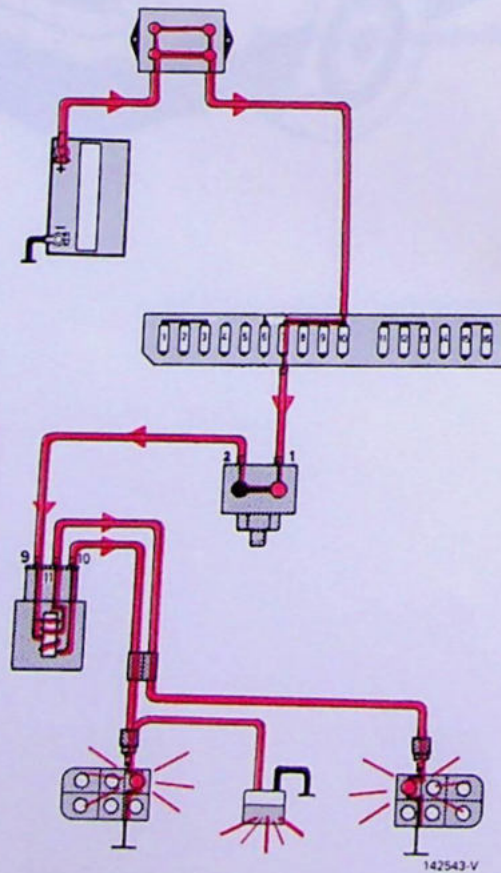
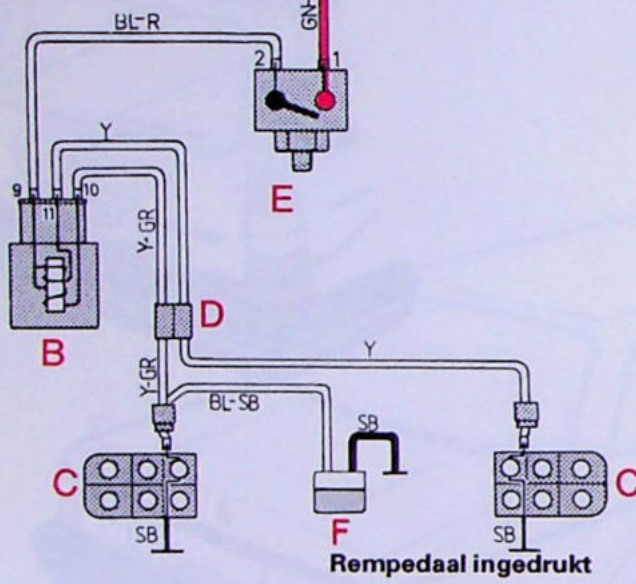

142543-V

Remlichten met extra remlicht

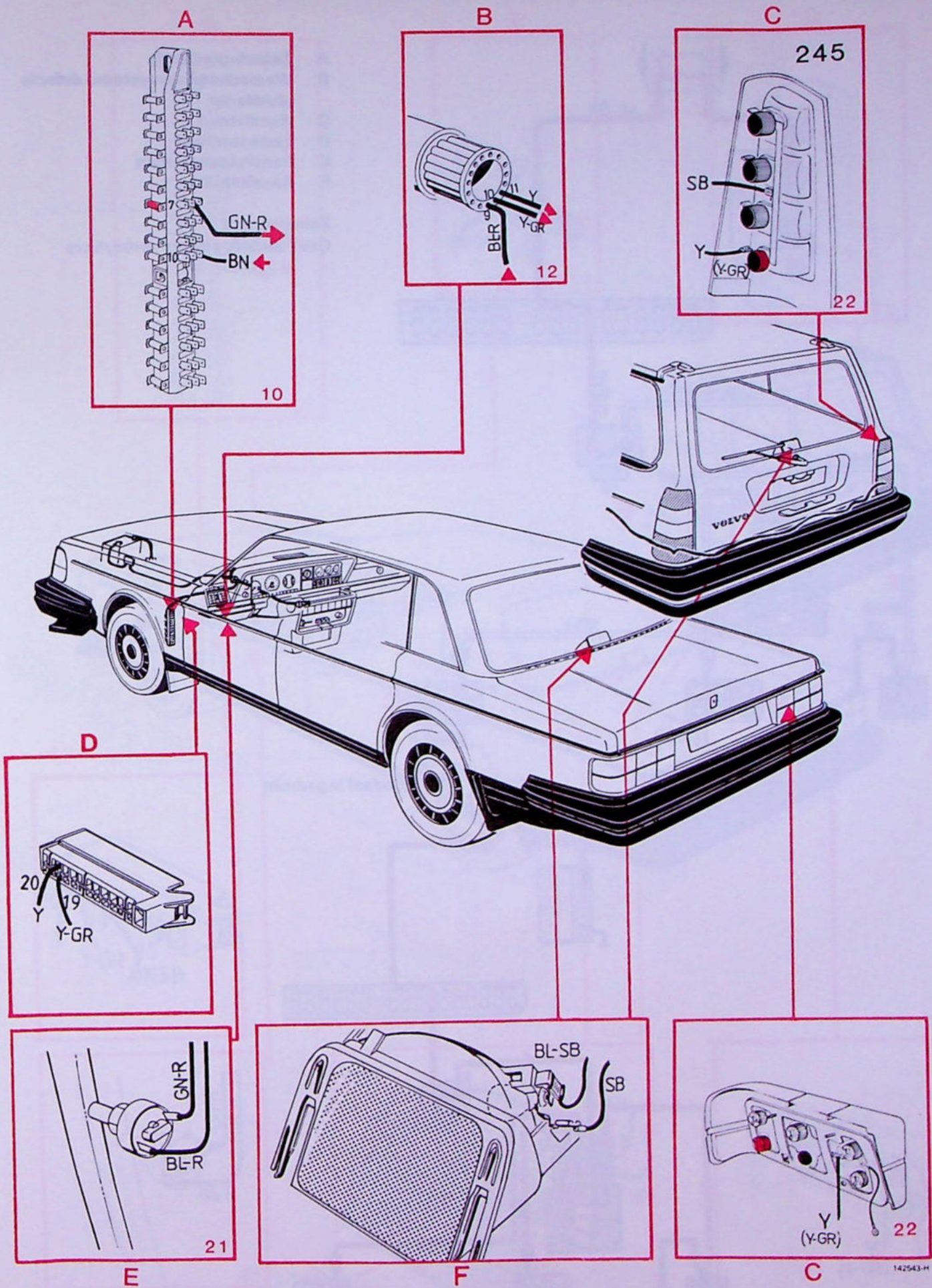

142543-H

Remlichten USA met extra remlicht

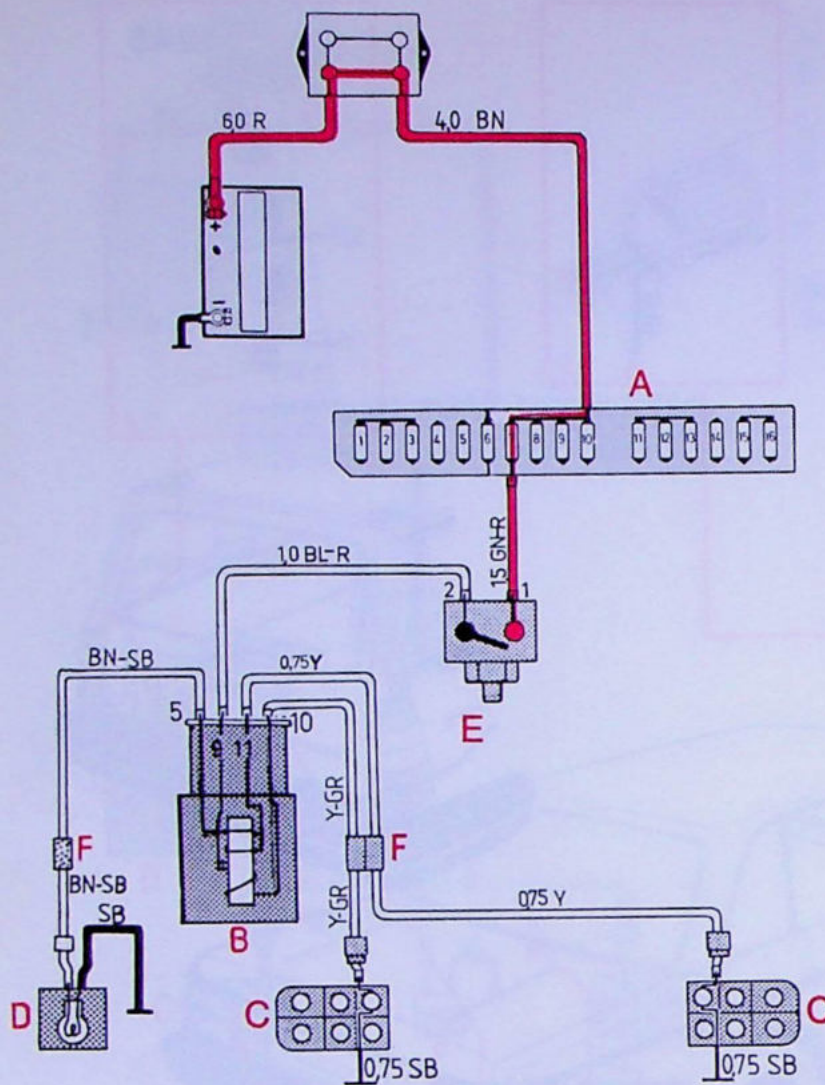

- A Zekeringenkastje
- B Waarschuwingssysteem defecte gloeilamp
- C Remlichten
- D Extra remlicht
- E Remlichtencontact
- F Aansluitstuk

Zekering nr 7

Geen andere stroomverbruikers

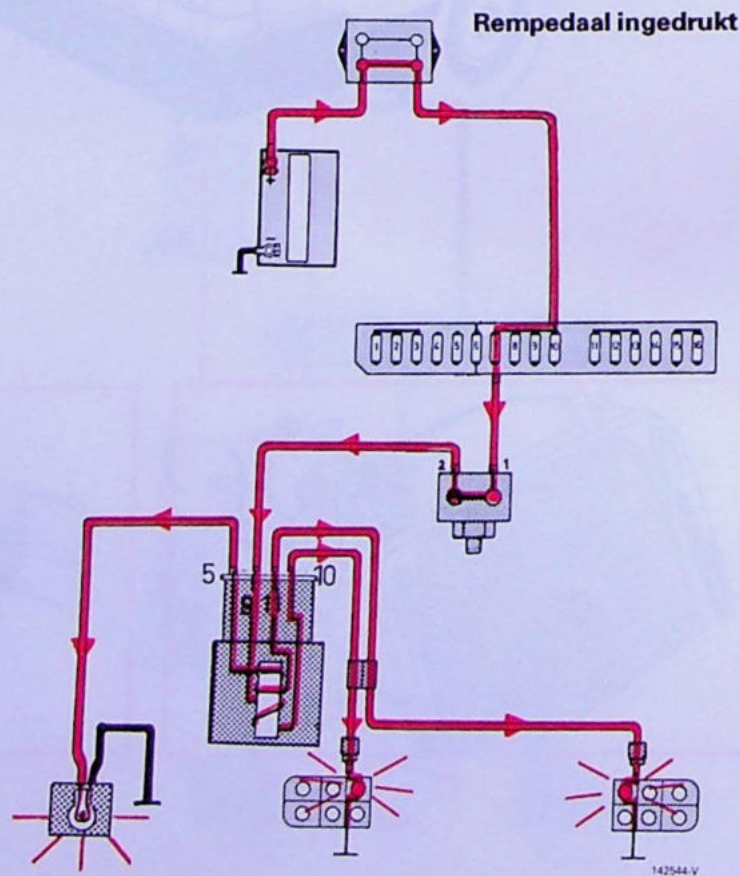

142544-V

Remlichten USA met extra remlicht

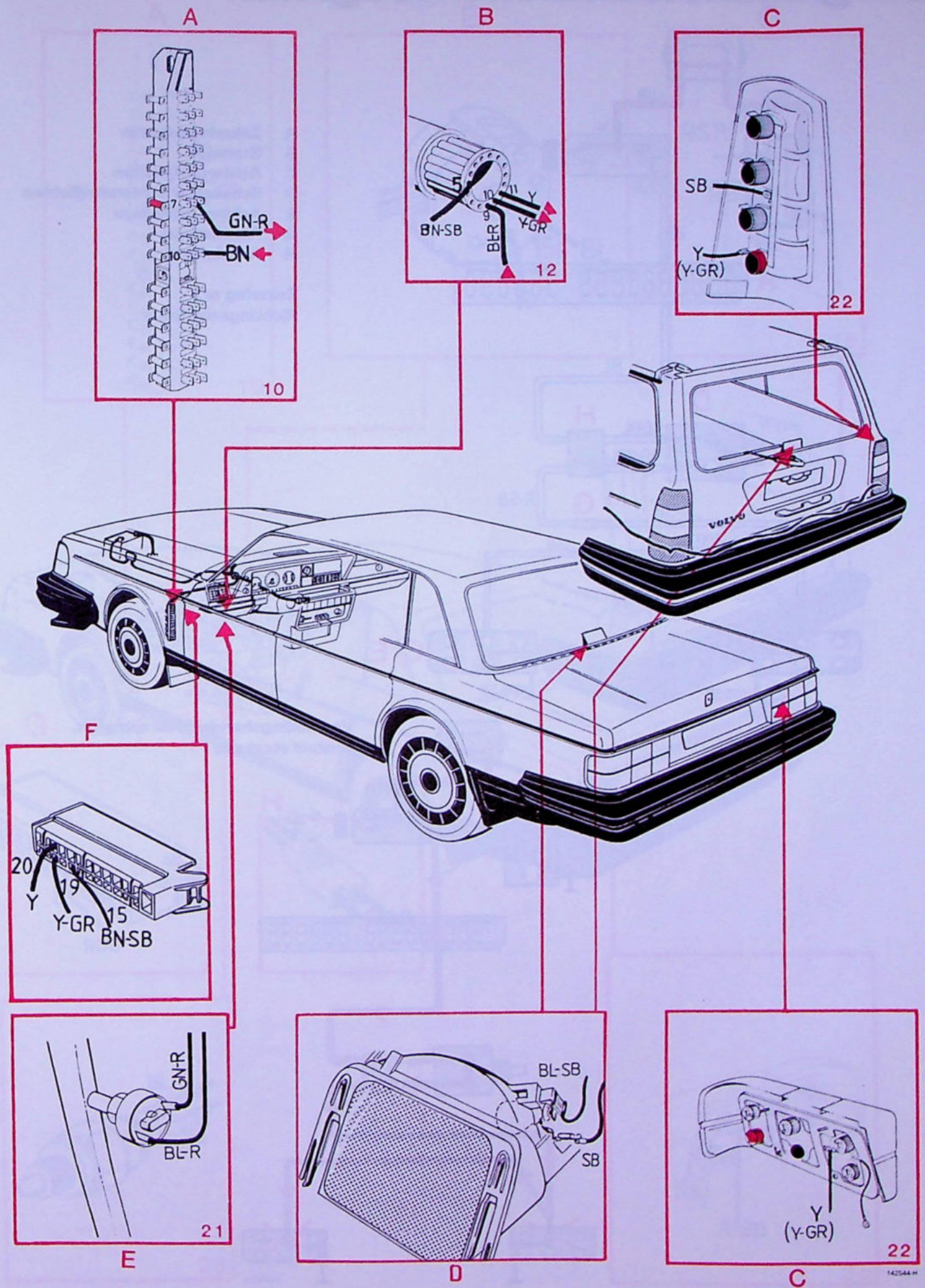

142544-H

Achteruitrijlichten, handgeschakelde versnellingsbak

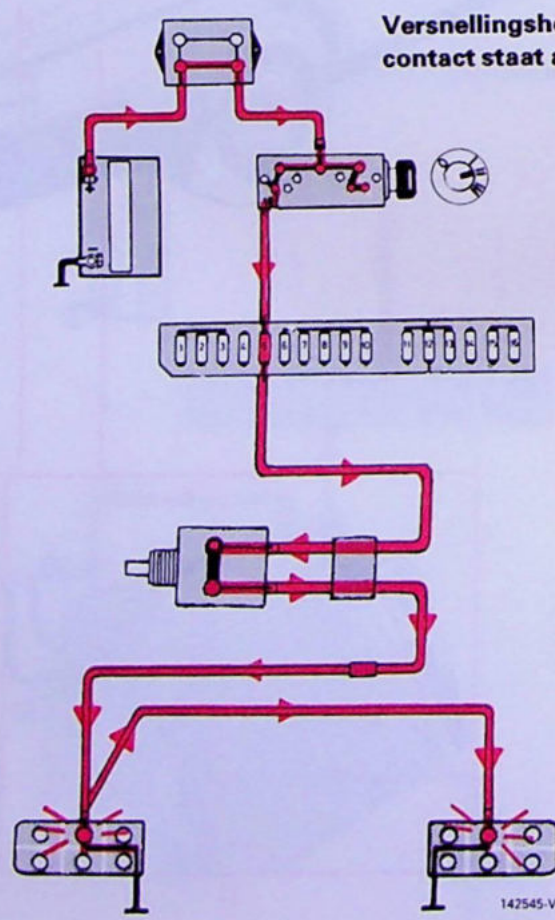
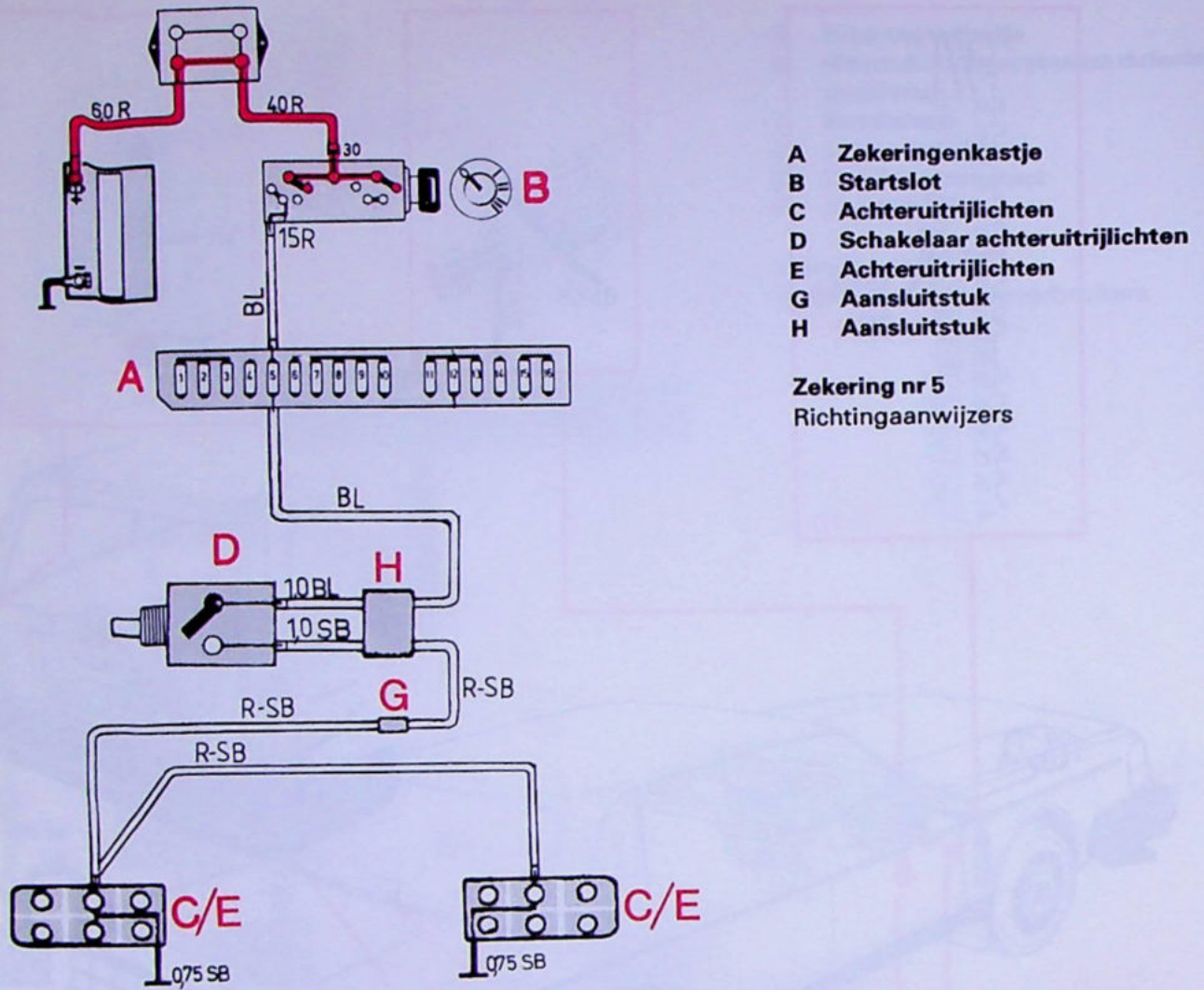

142545-V

Achteruitrijlichten, handgeschakelde versnellingsbak

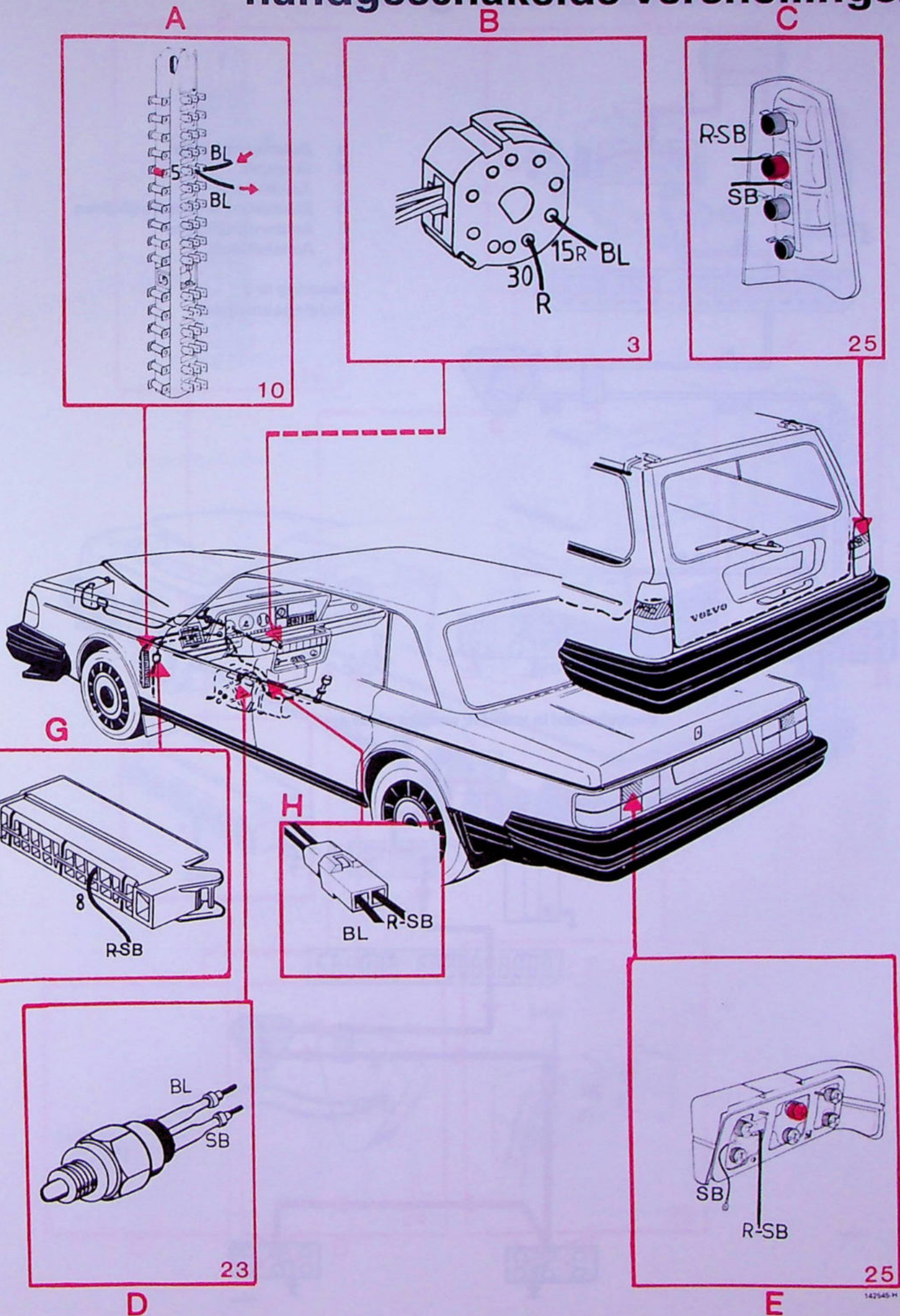

Achteruitrijlichten, automatische versnellingsbak

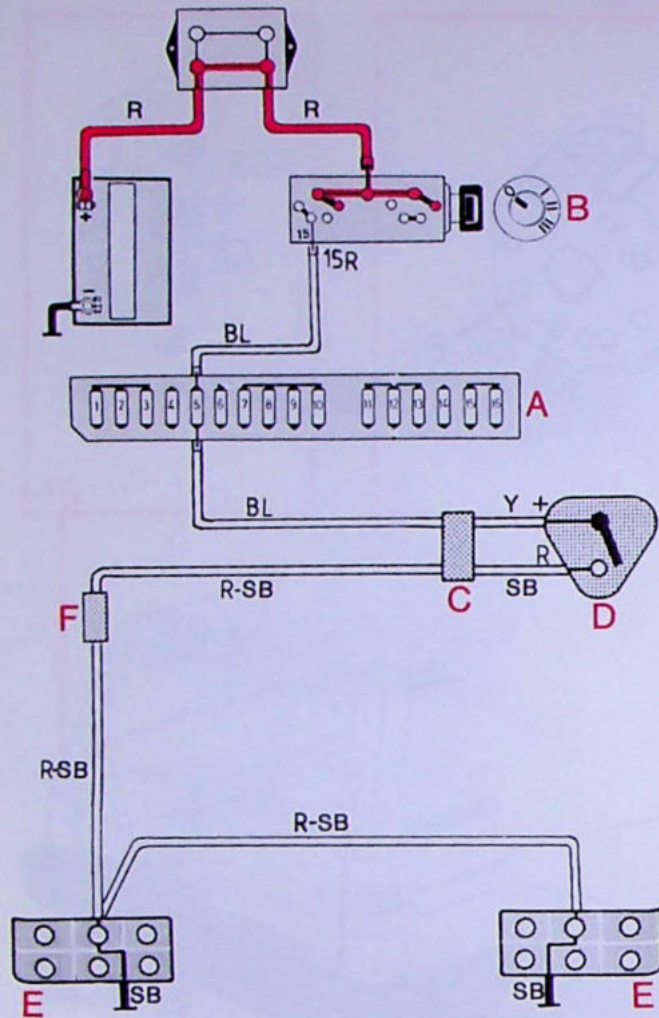

- A Zekeringenkastje
- B Startslot
- C Aansluitstuk
- D Schakelaar achteruitrijlichten
- E Achteruitrijlichten
- F Aansluitstuk

Zekering nr 5
Richtingaanwijzers

Keuzehendel in stand R; contact staat aan

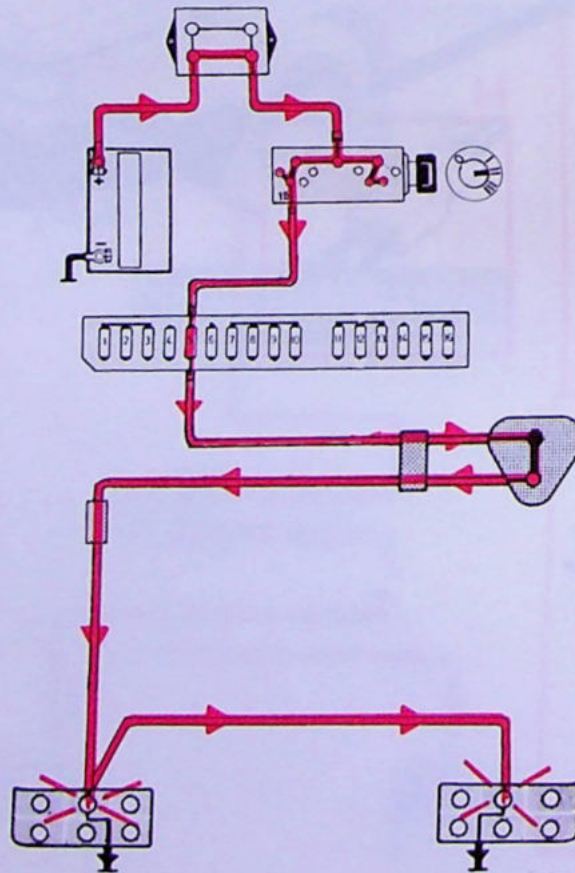

142546-V

Achteruitrijlichten, automatische versnellingsbak

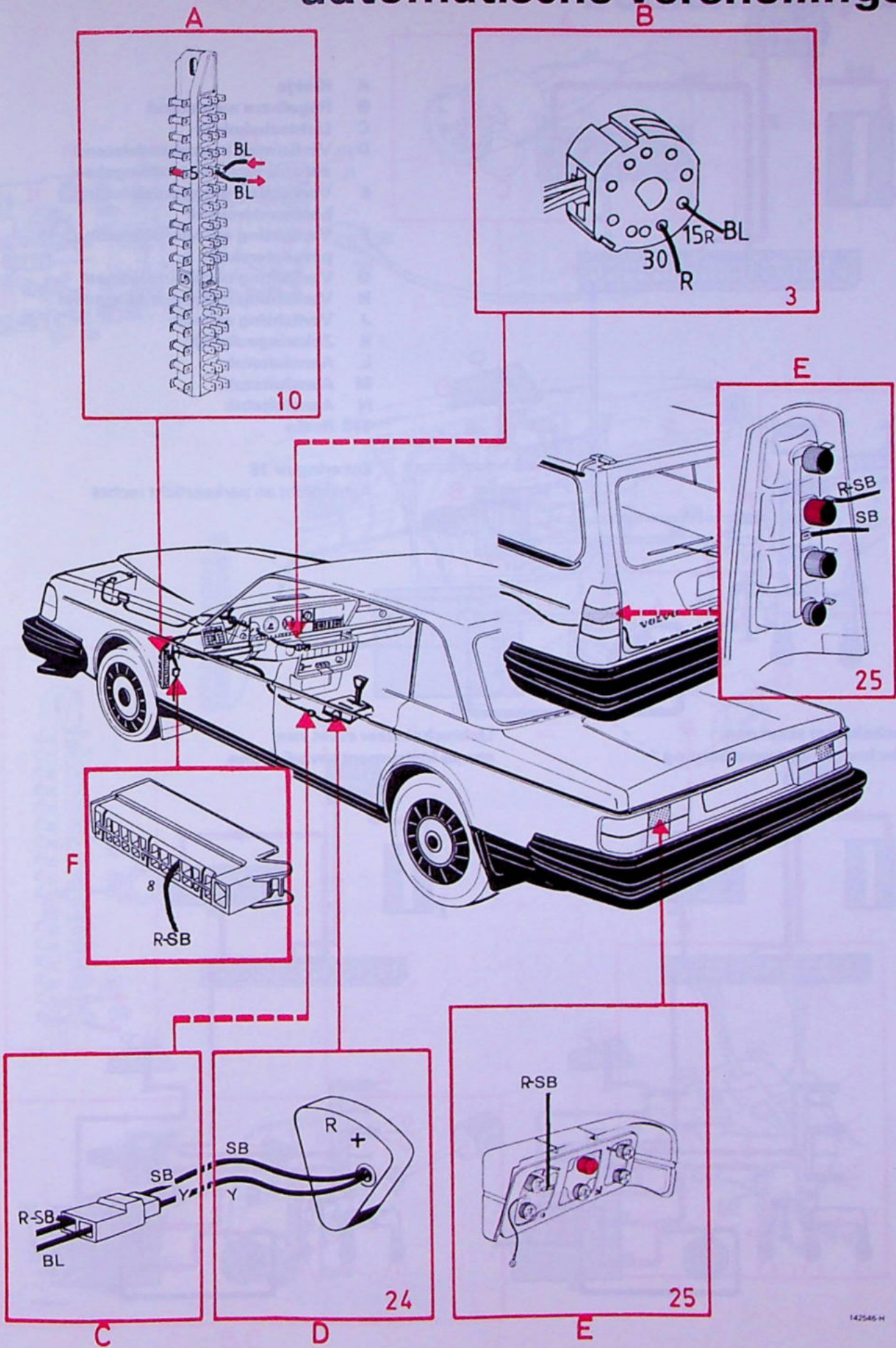

142546-H

Verlichting instrumenten- en bedieningspaneel

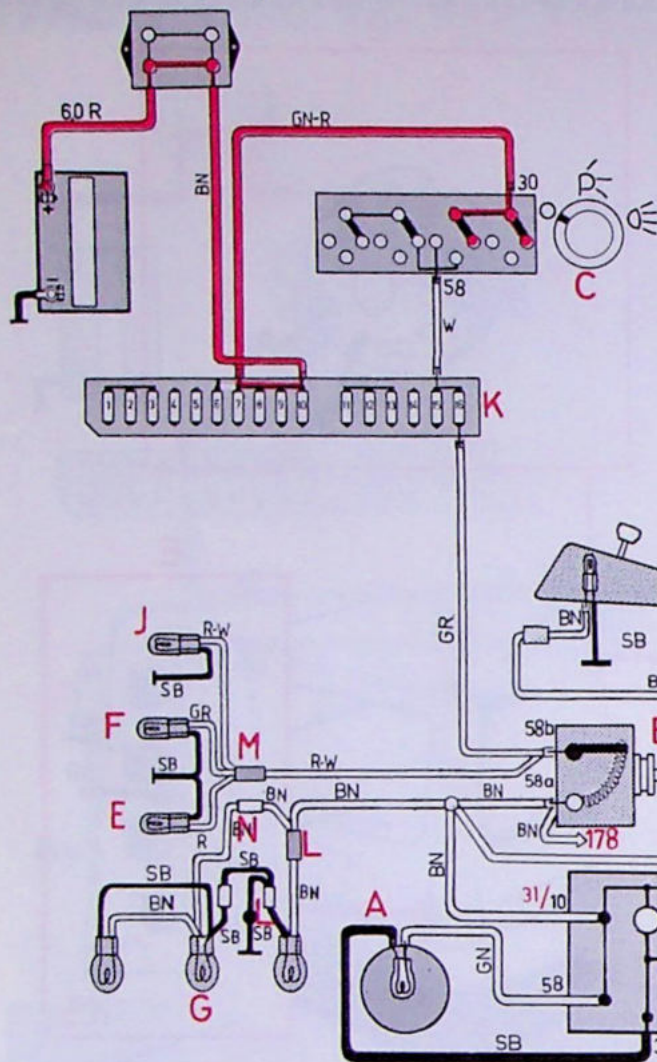

- A Klokje
- B Regelbare weerstand
- C Lichtschakelaar
- D Verlichting keuzehendelstand automatische versnellingsbak
- E Verlichting autogordelsluiting, bestuurderskant
- F Verlichting autogordelsluiting, passagierskant
- G Verlichting bedieningspaneel
- H Verlichting instrumentenpaneel
- J Verlichting asbakje
- K Zekeringenkastje
- L Aansluitstuk
- M Aansluitstuk
- N Aansluitstuk
- 178 Radio

Zekering nr 16
Achterlicht en parkeerlicht rechts

Lichtschakelaar staat aan;
zwakke instrumentenverlichting

Lichtschakelaar staat aan;
sterke instrumentenverlichting

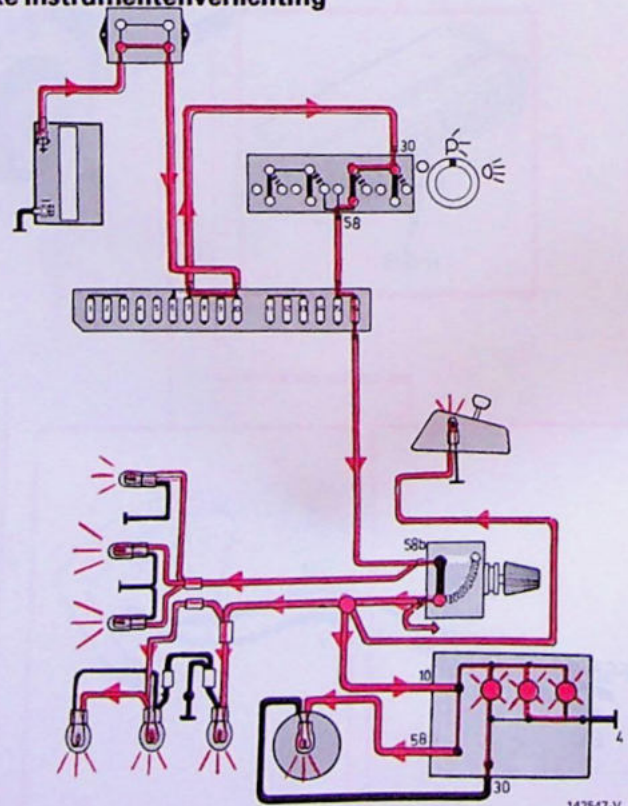
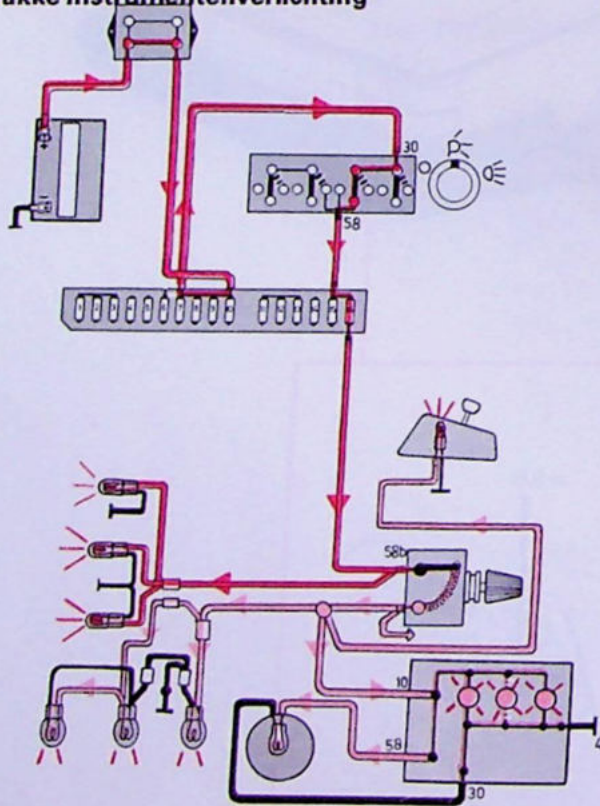

142547-V

Verlichting instrumenten- en bedieningspaneel

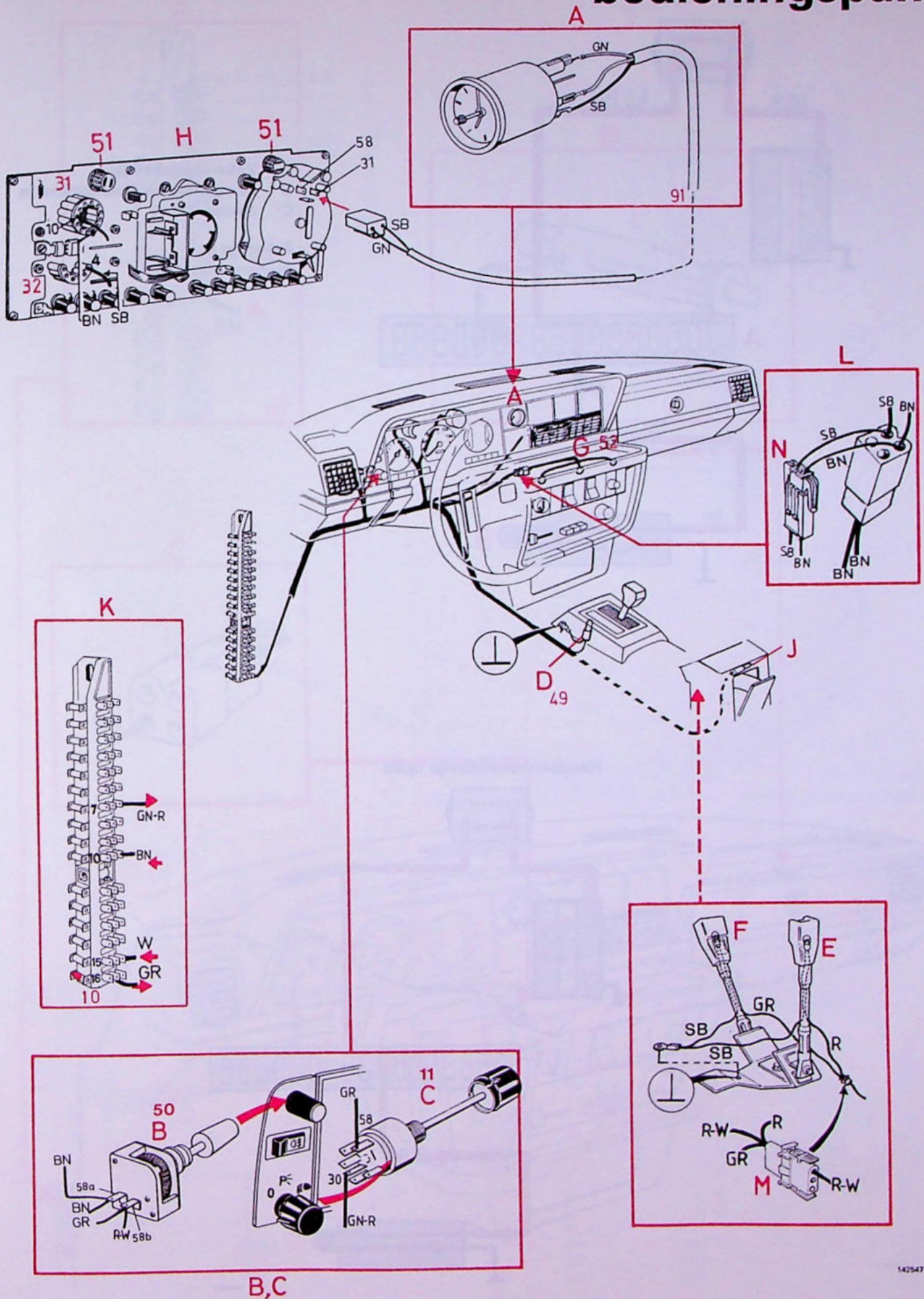

142547.H

Verlichting handschoenenkastje

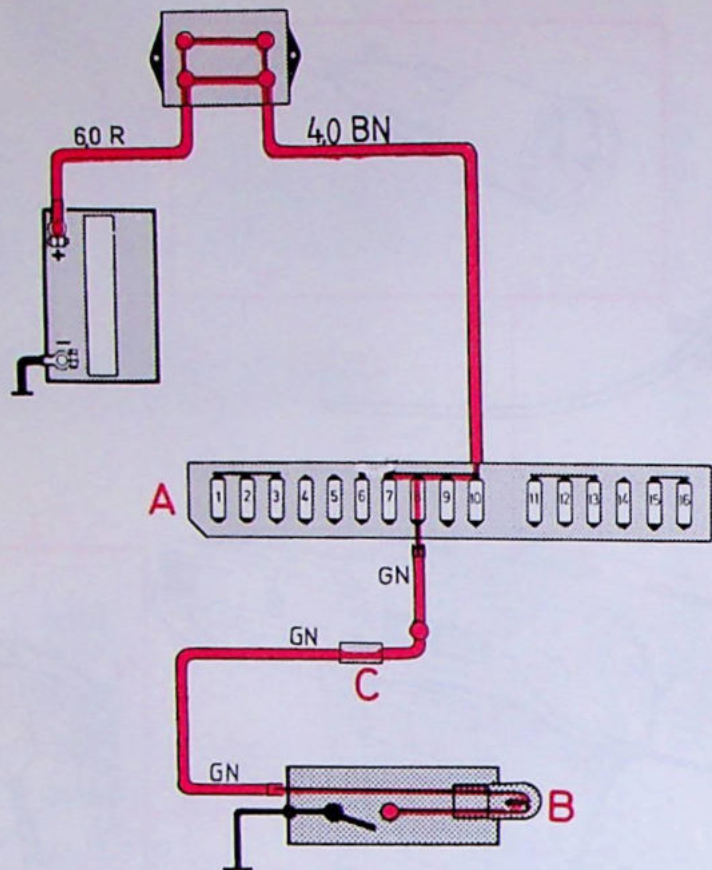

- A Zekeringenkastje
- B Lampje handschoenenkastje
- C Aansluitstuk

Zekering nr 8
Binnenverlichting

Handschoenenkastje open

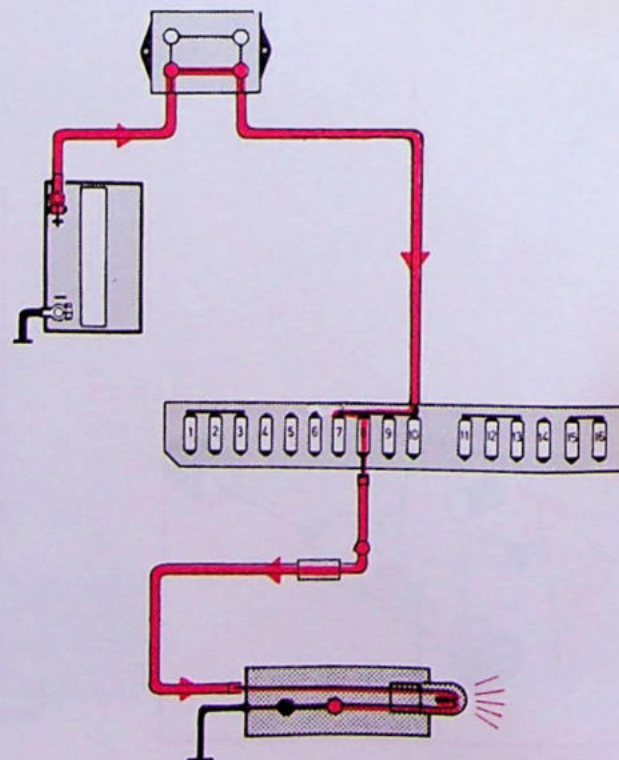

142548-V

Verlichting handschoenenkastje

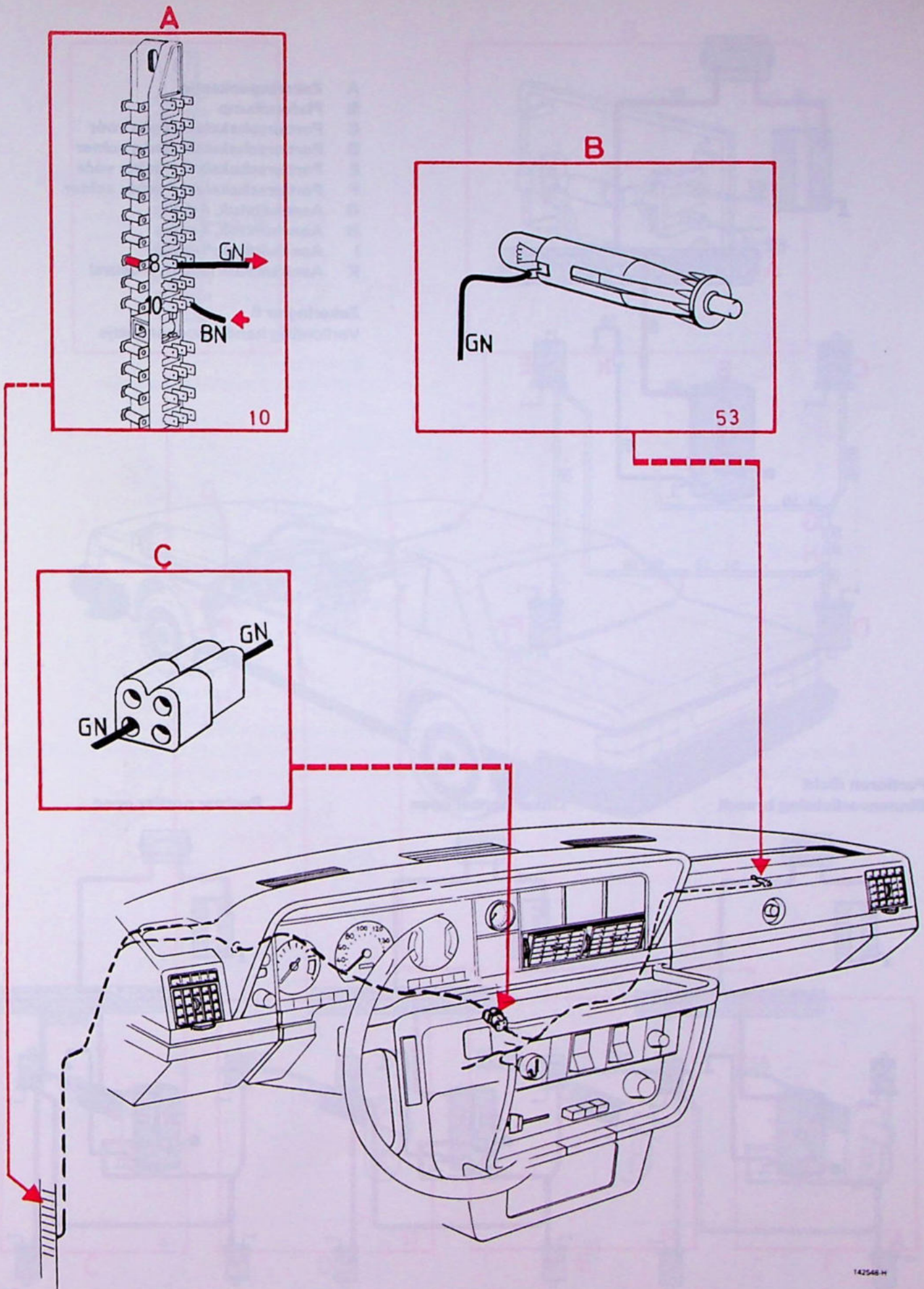

142546-H

Binnenverlichting

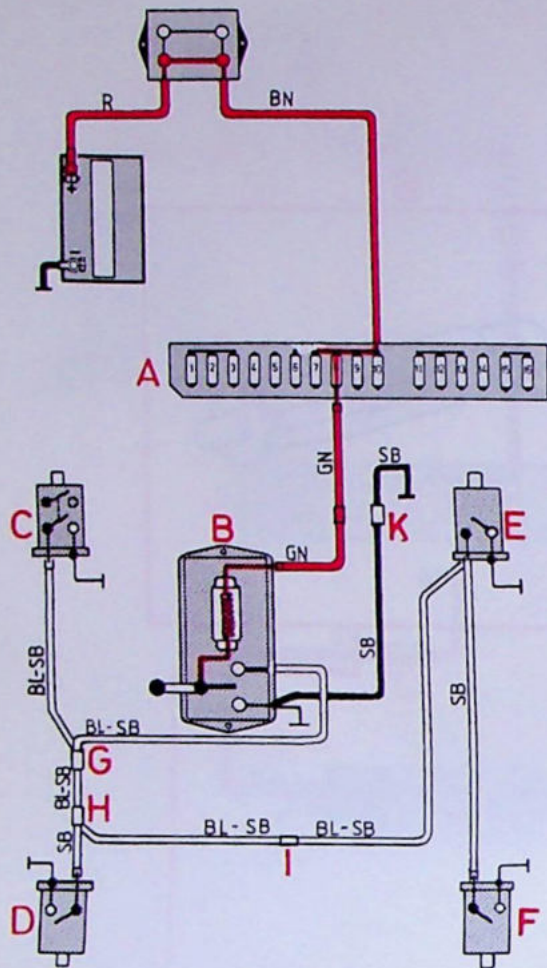

- A Zekeringenkastje
- B Plafondlamp
- C Portierschakelaar, links vóór
- D Portierschakelaar, links achter
- E Portierschakelaar, rechts vóór
- F Portierschakelaar, rechts achter
- G Aansluitstuk, 4-polig
- H Aansluitstuk, 4-polig
- I Aansluitstuk, 1-polig
- K Aansluitstuk (alleen 5-deurs)

Zekering nr 8
Verlichting handschoenenkastje

Portieren dicht
Binnenverlichting brandt

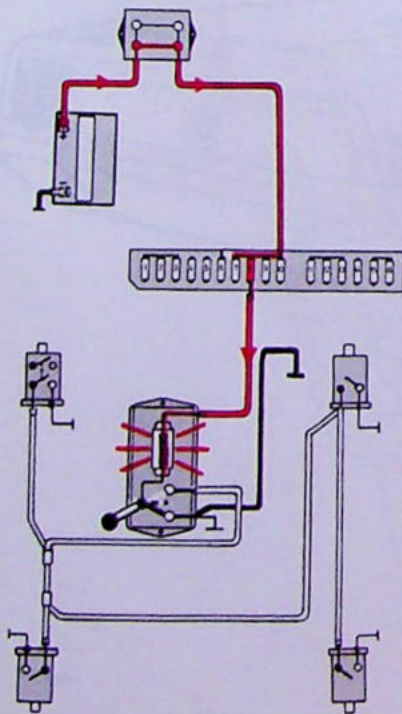

Linker portier open

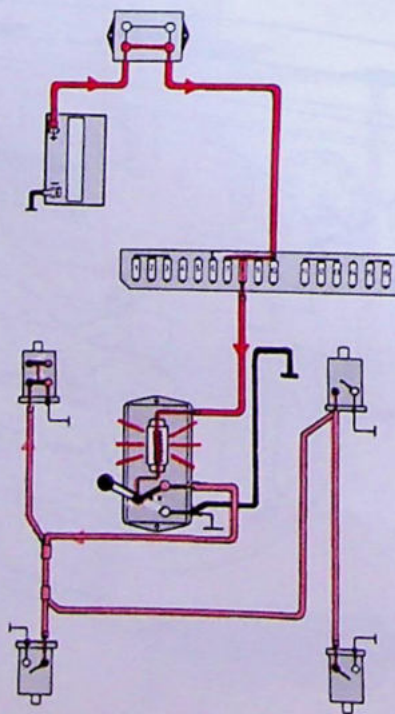

Rechter portier open

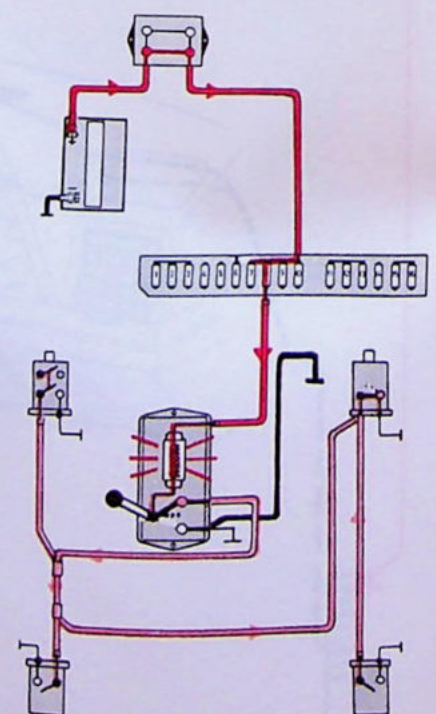

142549-V

Binnenverlichting

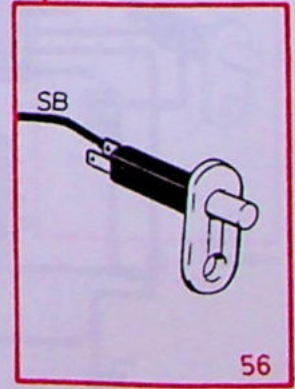
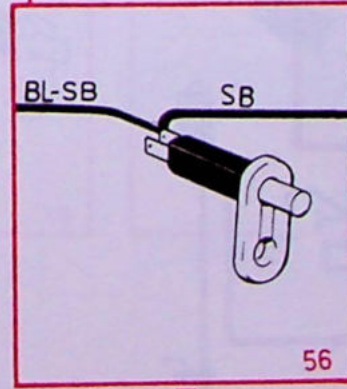
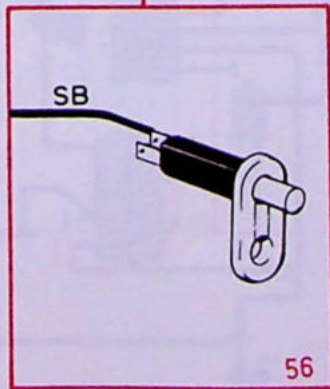
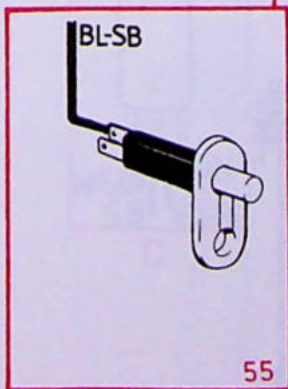
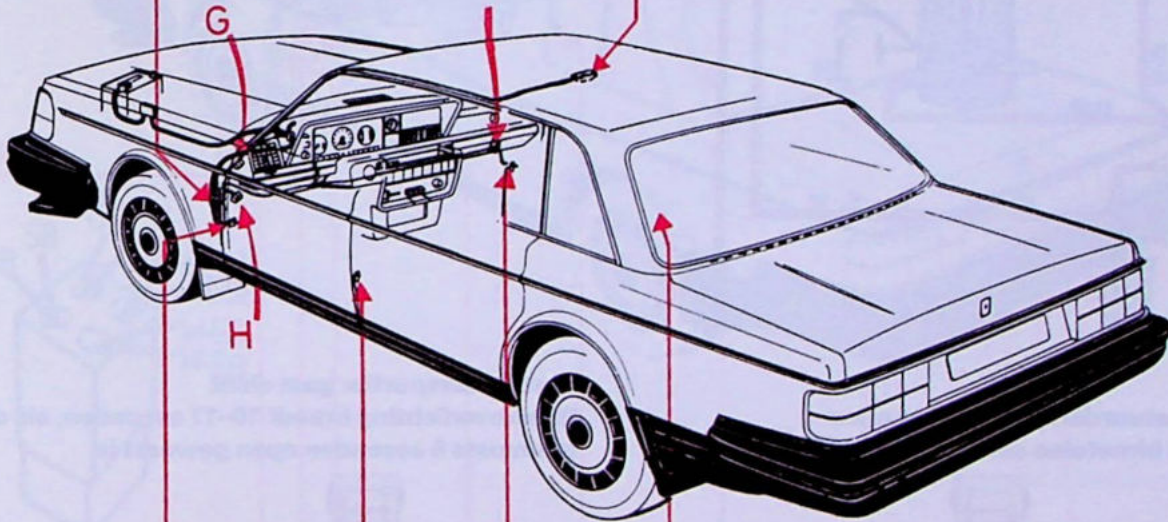
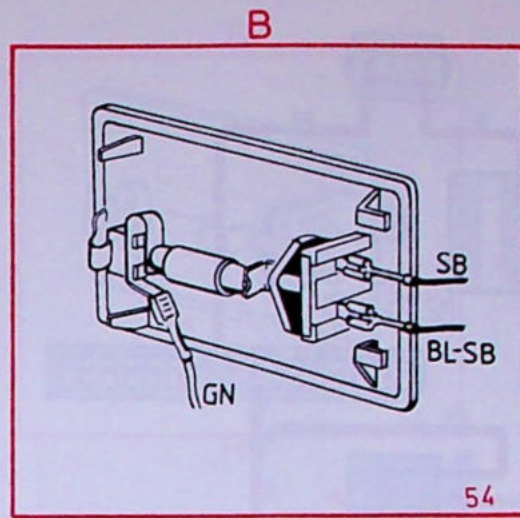
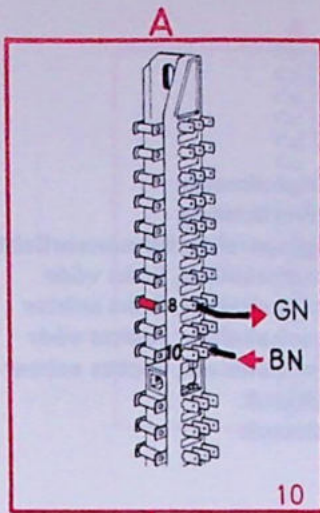

142549-H

Binnenverlichting met vertraging

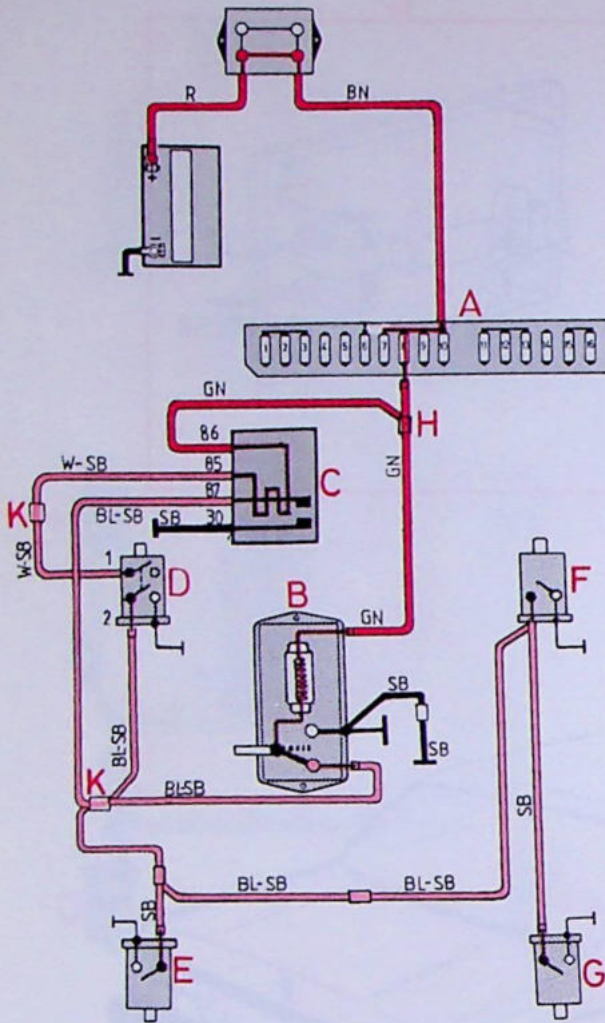

- A Zekeringenkastje
- B Binnenverlichting
- C Vertragingrelais binnenverlichting
- D Portierschakelaar, links vóór
- E Portierschakelaar, links achter
- F Portierschakelaar, rechts vóór
- G Portierschakelaar, rechts achter
- H Aansluitstuk
- K Aansluitstuk

Zekering nr 8
Verlichting handschoenenkastje

Bestuurdersportier gaat open
De bimetalen contacten worden warm

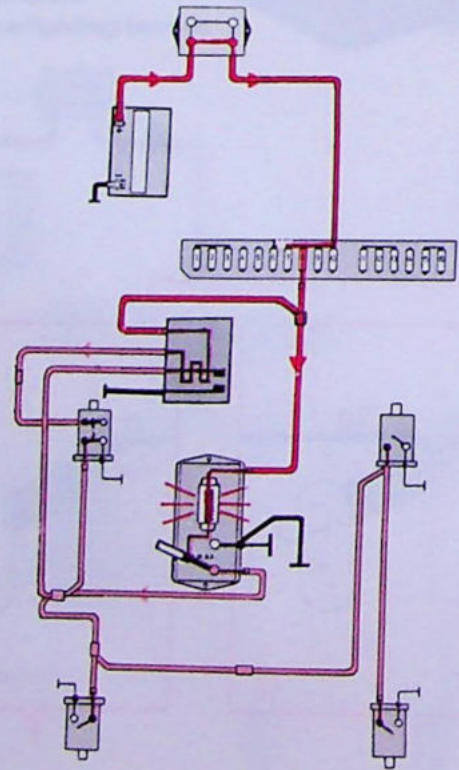

Bestuurdersportier gaat dicht
Binnenverlichting brandt 10-17 seconden, als dit portier
tenminste 6 seconden open geweest is

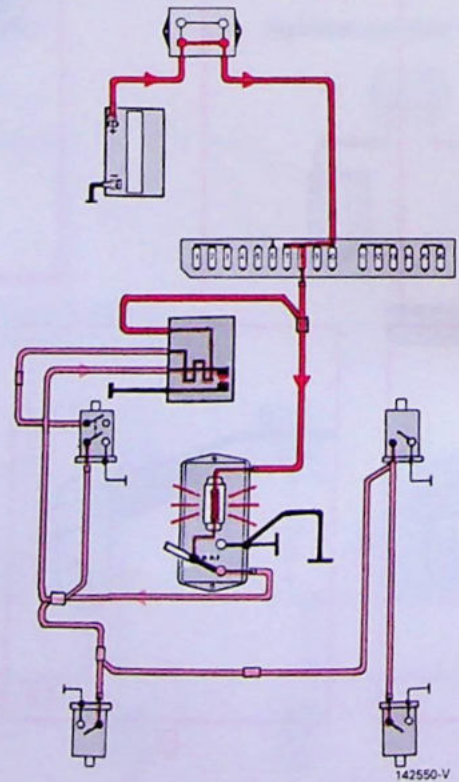

142550-V

Binnenverlichting met vertraging

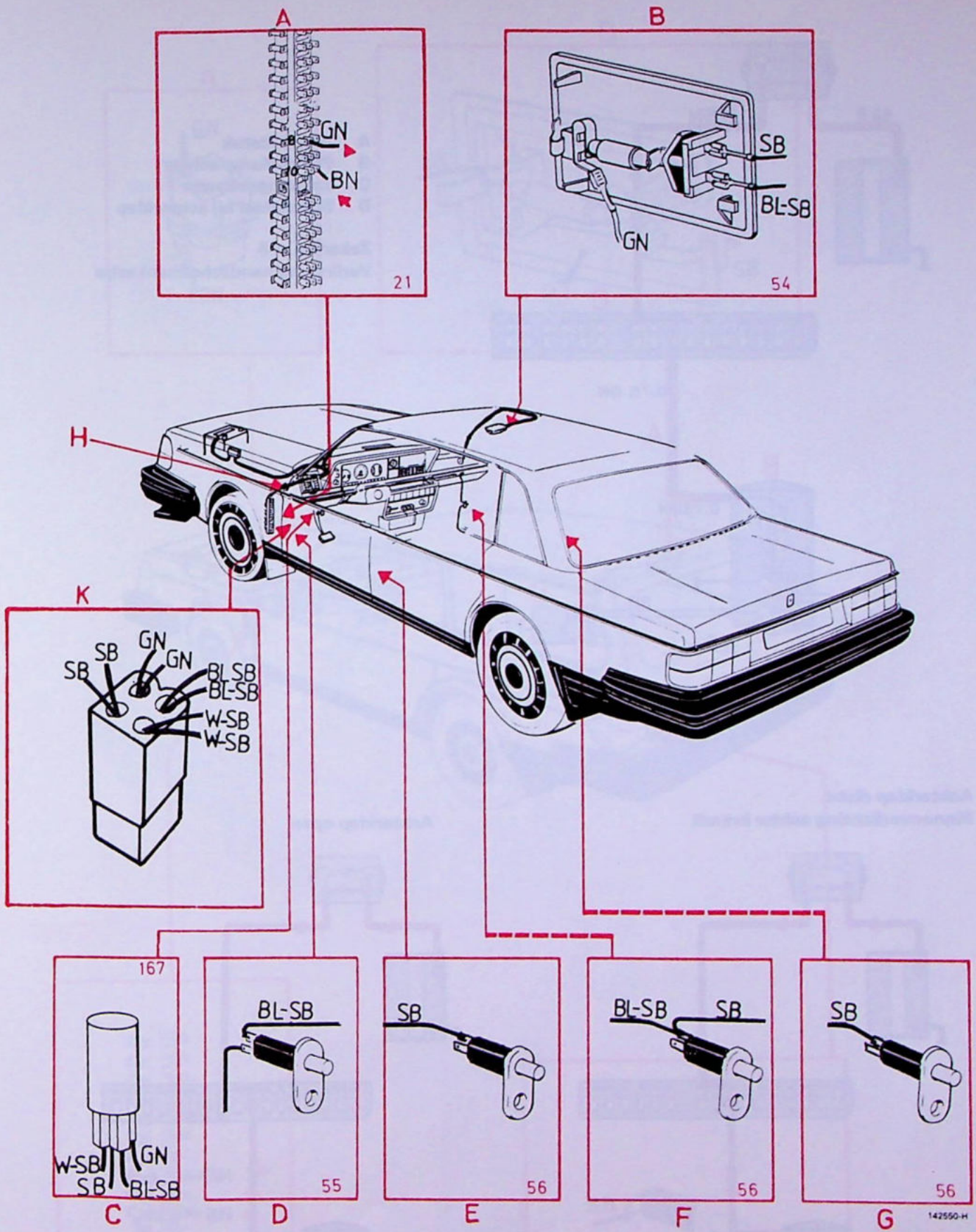

Binnenverlichting achter, 5-deurs

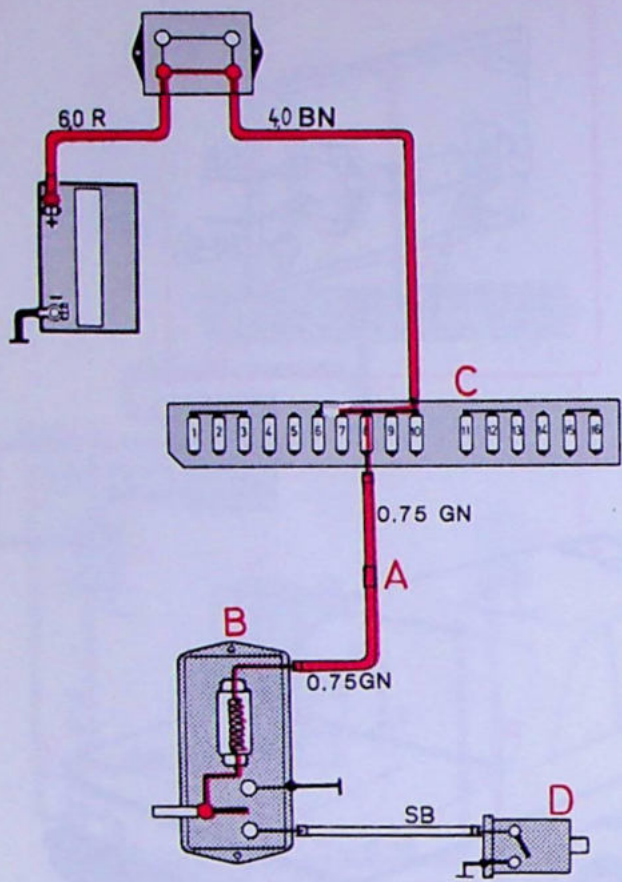

- A Aansluitstuk
- B Plafondlamp achter
- C Zekeringenkastje
- D Schakelaar bij achterklep

Zekering nr 8
Verlichting handschoenenkastje

Achterklep dicht
Binnenverlichting achter brandt

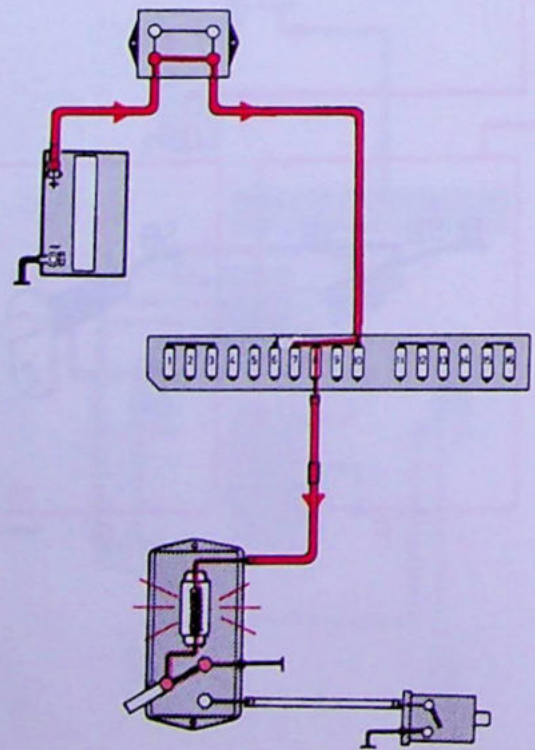

Achterklep open

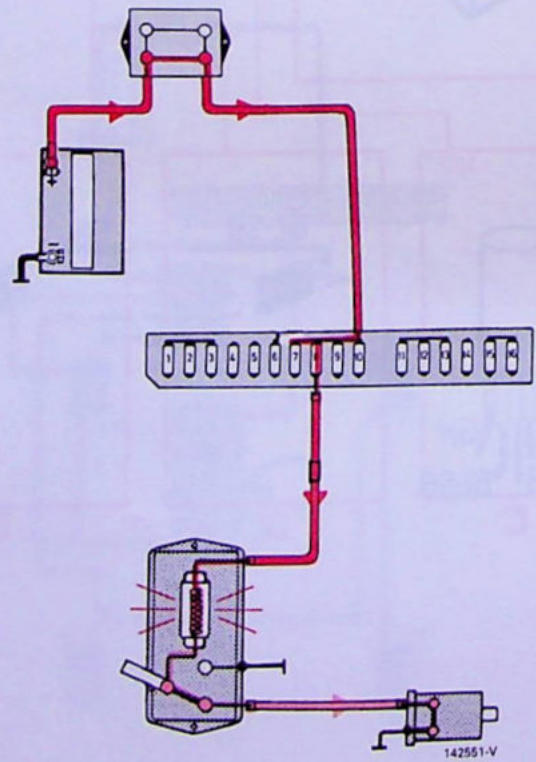

142551-V

Binnenverlichting achter, 5-deurs

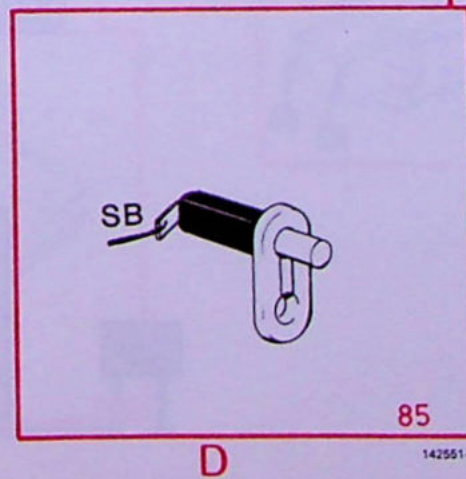
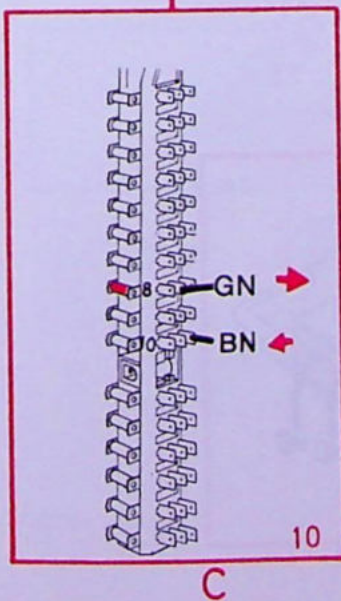
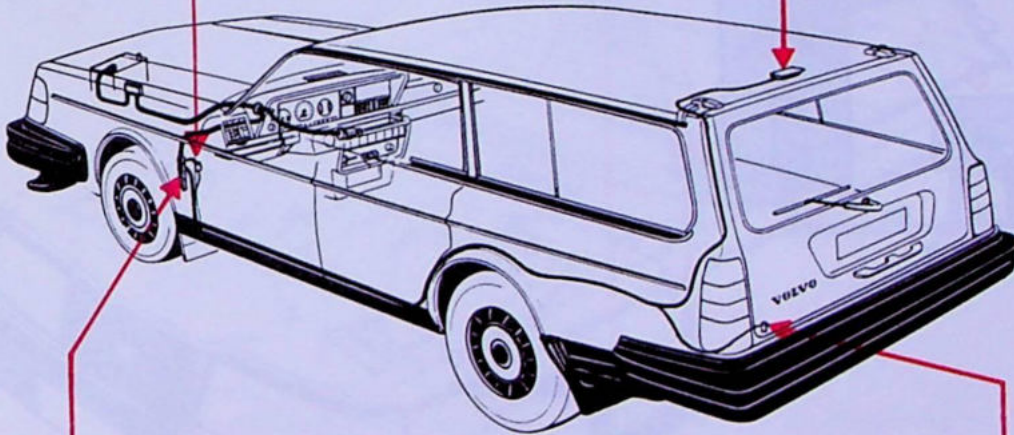
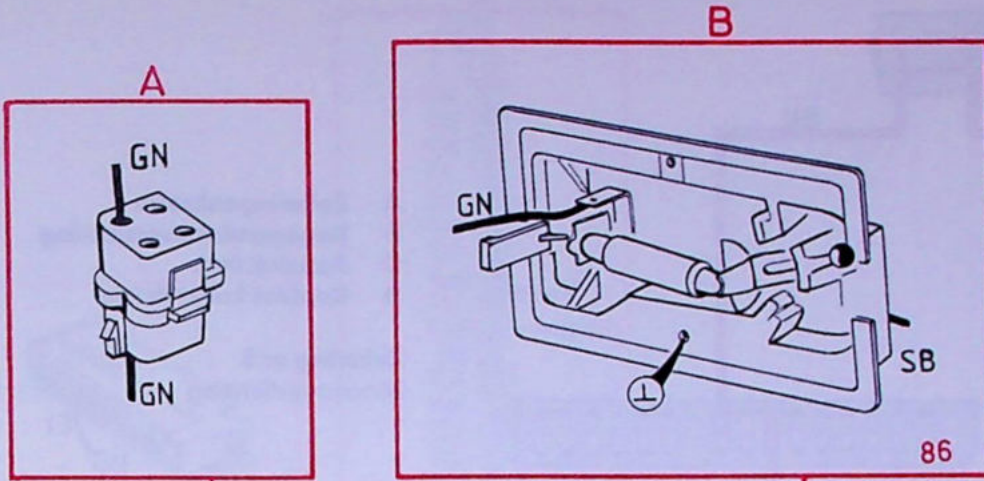

Bagageruimteverlichting

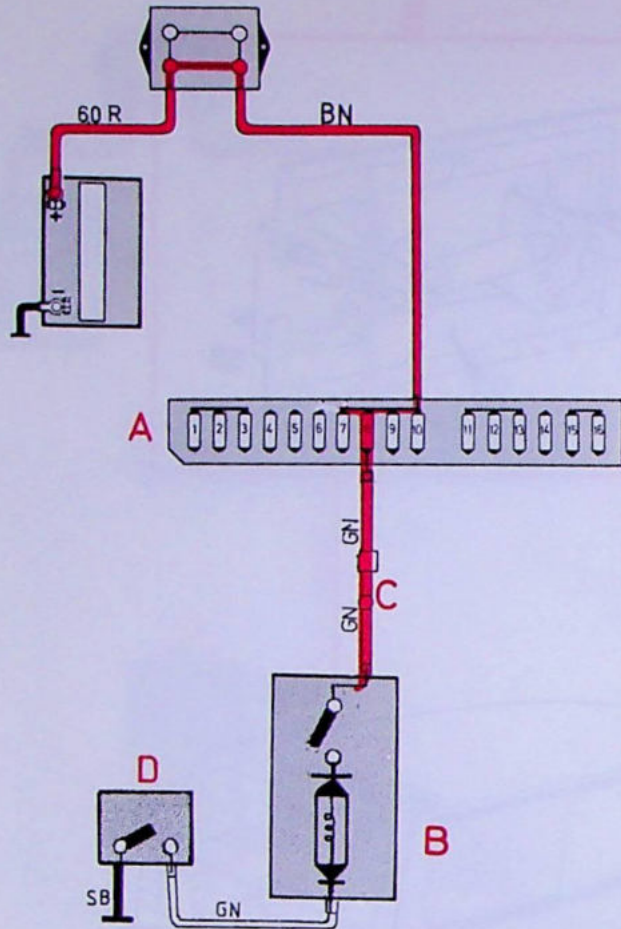

- A Zekeringenkastje
- B Bagageruimteverlichting
- C Aansluitstuk
- D Contact kofferdeksel

Zekering nr 8
Binnenverlichting

Kofferdeksel open

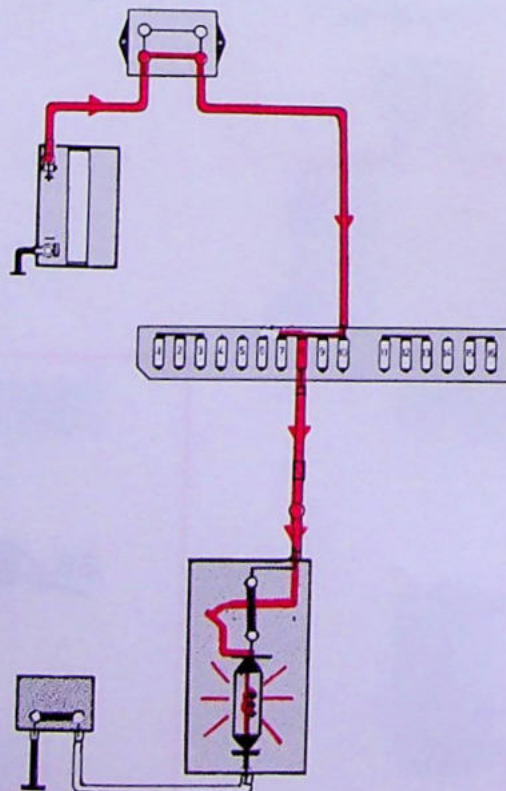

142552-V

Bagageruimteverlichting

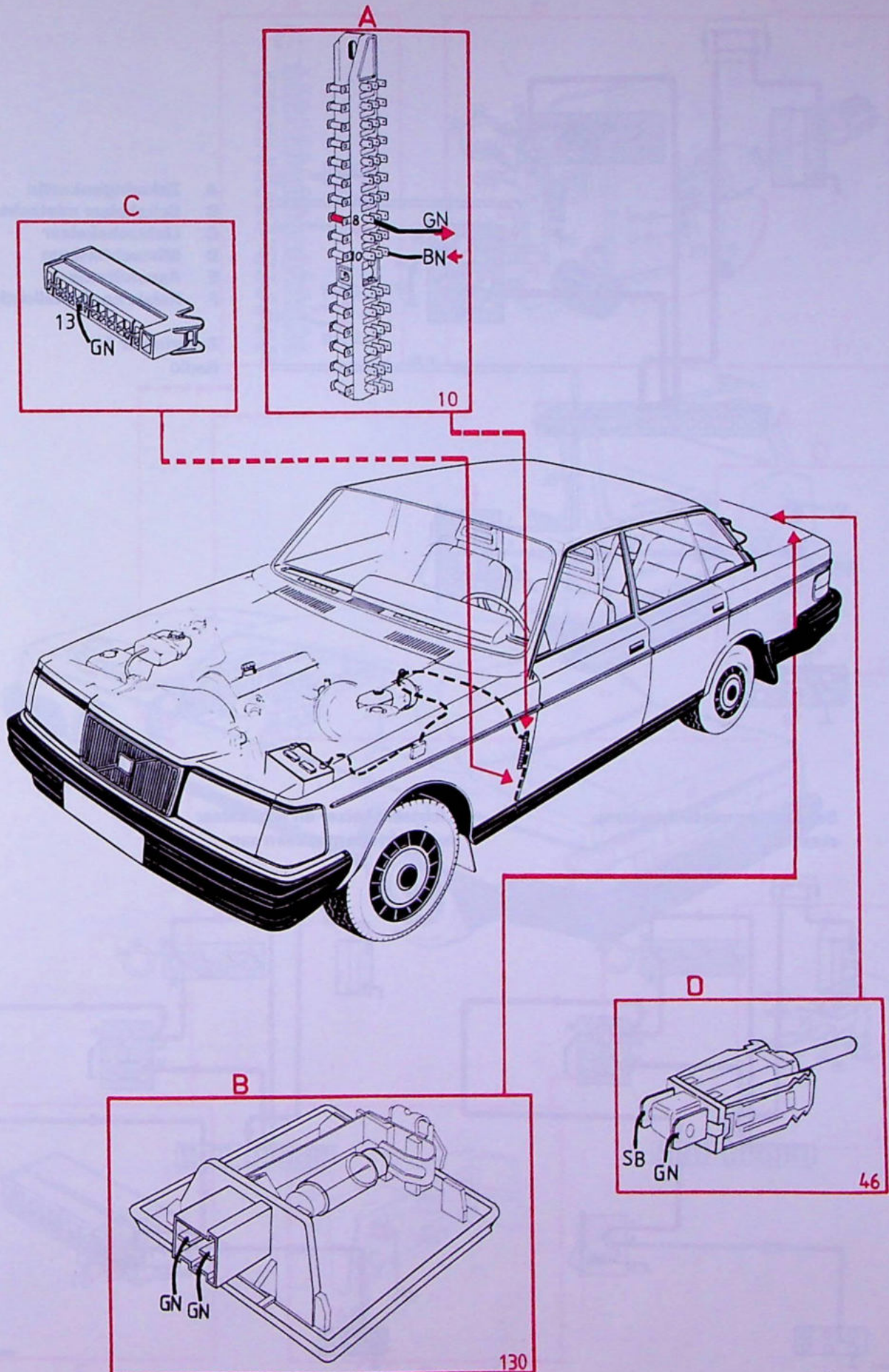

142552-H

Mistachterlamp

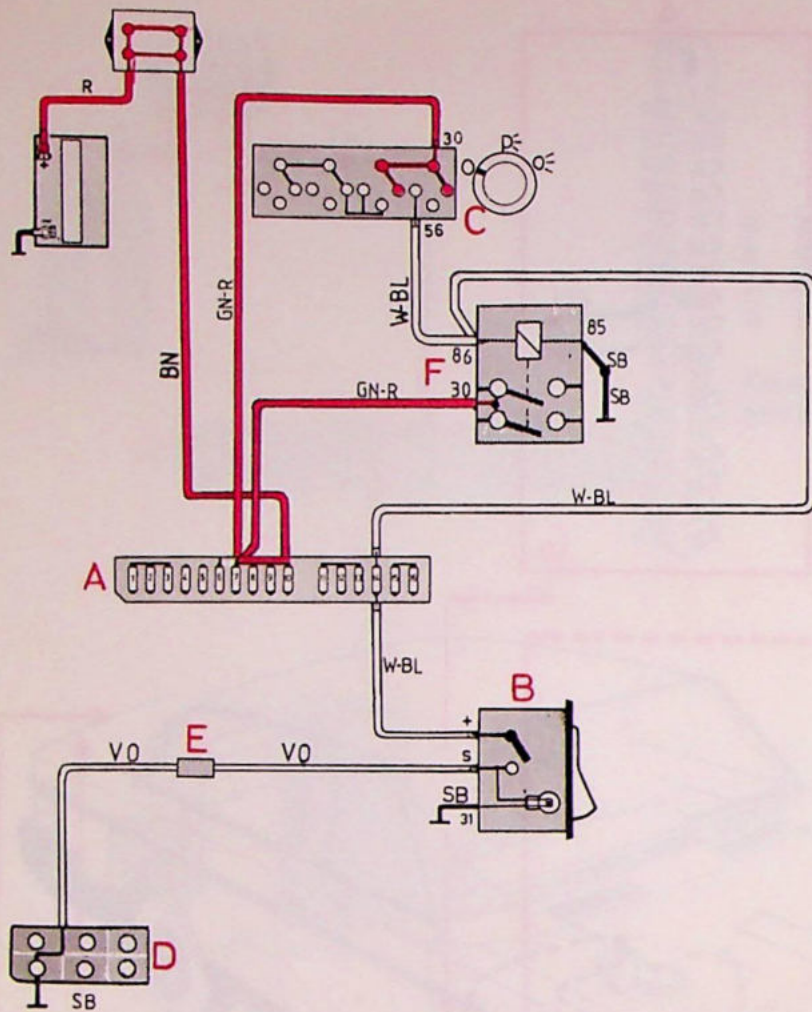

- A** Zekeringenkastje
- B** Schakelaar mistachterlamp
- C** Lichtschakelaar
- D** Mistachterlamp
- E** Aansluitstuk
- F** Relais hoofdverlichting

Zekering nr 14
Radio

Schakelaar mistachterlamp staat uit

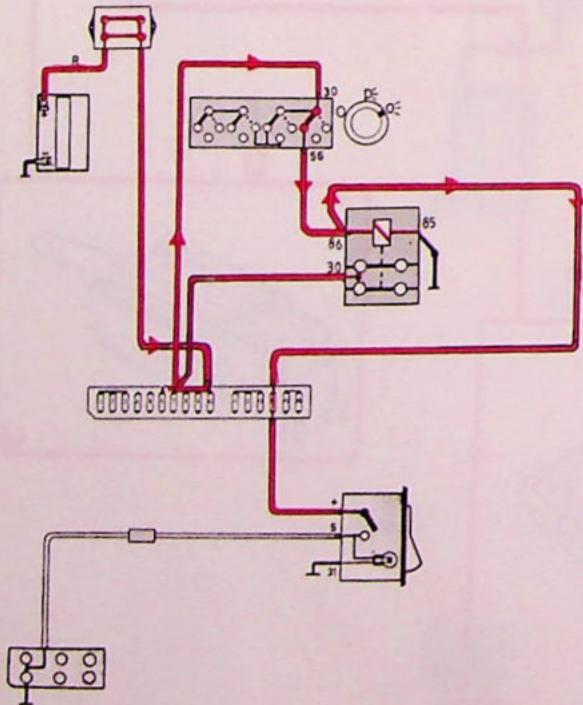

Lichtschakelaar en schakelaar mistachterlamp staan aan

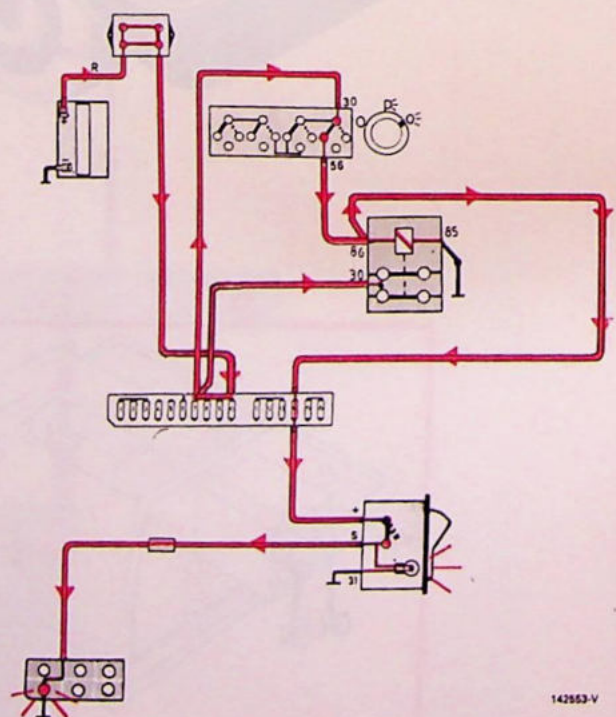

142853-V

Mistachterlamp

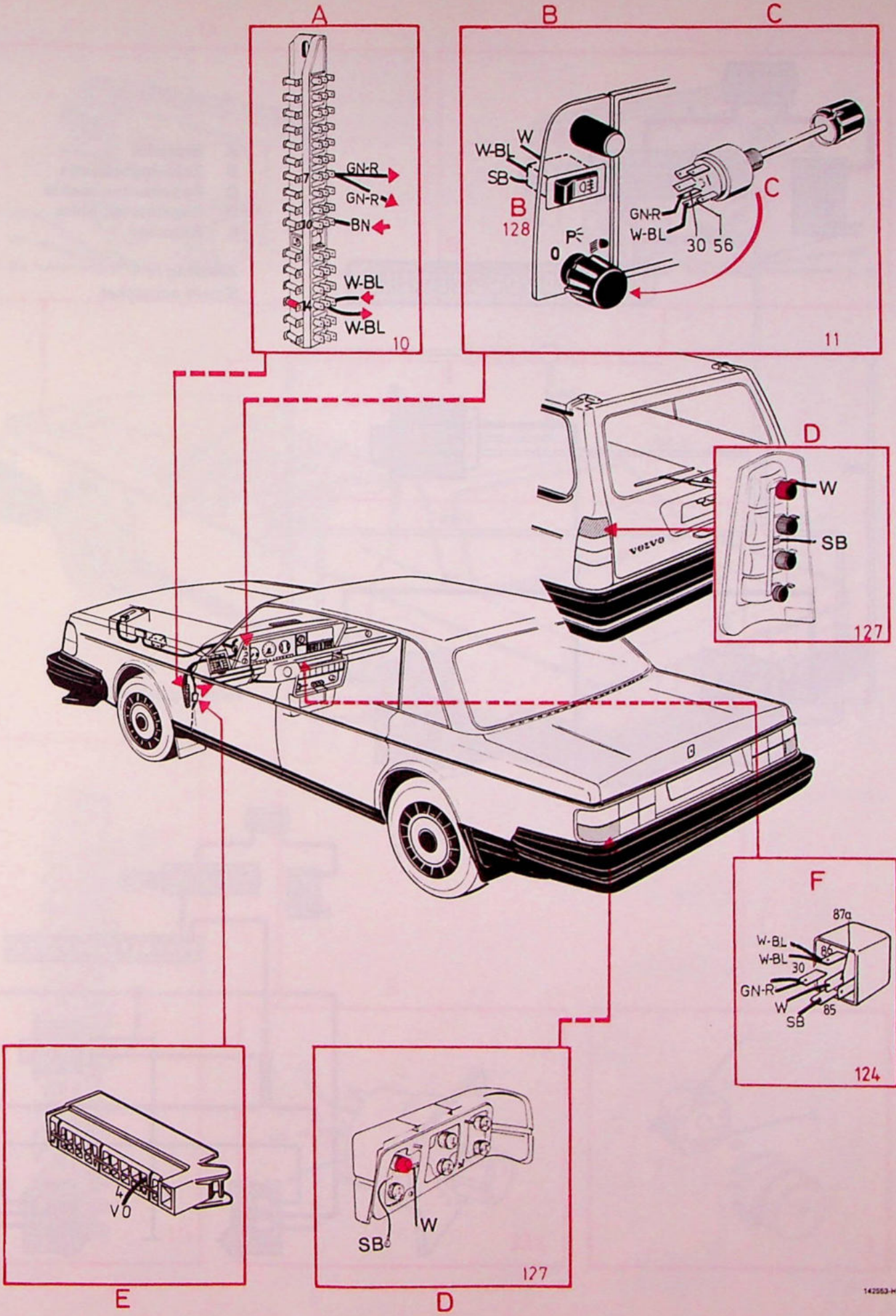

142563-H

Lichtafstandsregeling

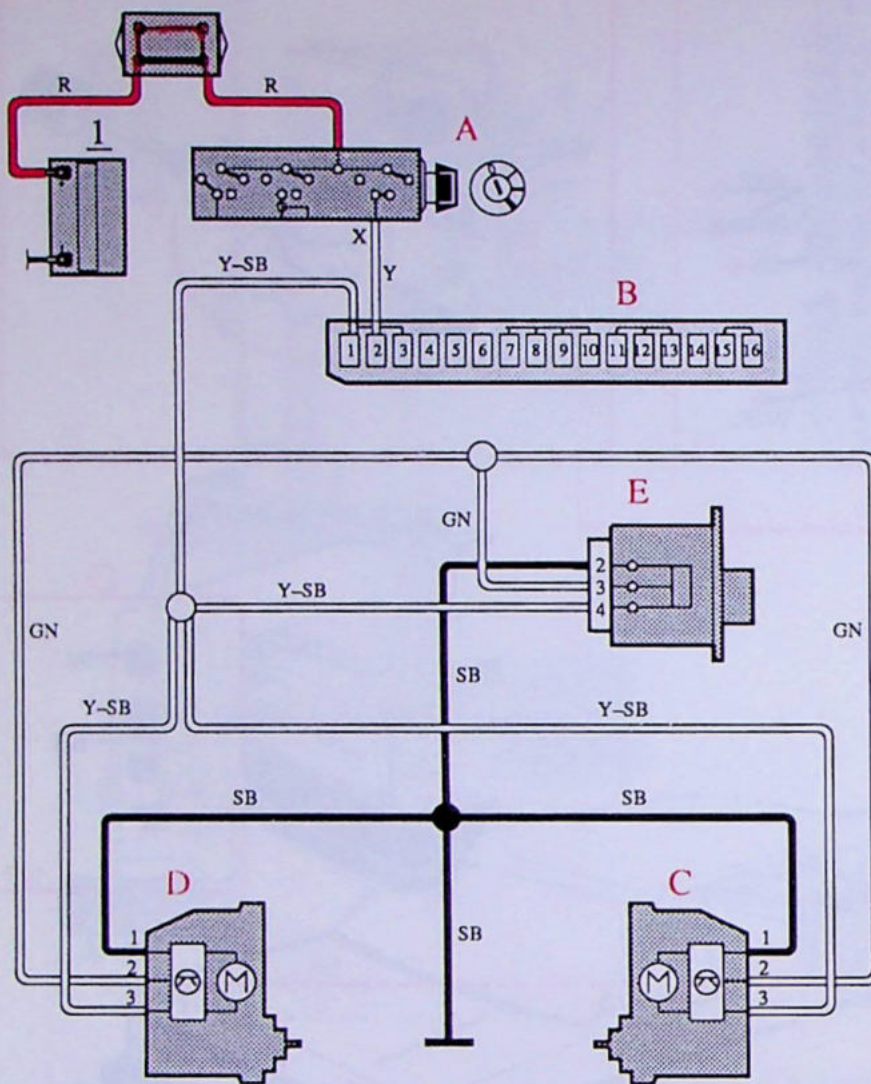

- A Startslot
- B Zekeringenkastje
- C Regelmotor, rechts
- D Regelmotor, links
- E Regelaar

Zekering nr 1
Sigare-aansteker

Regeling lichtafstand

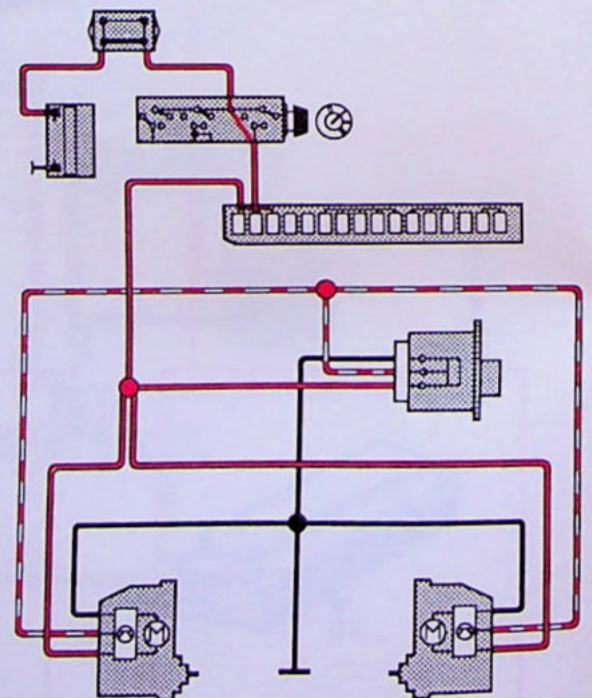

Lichttafstandsregelung

D

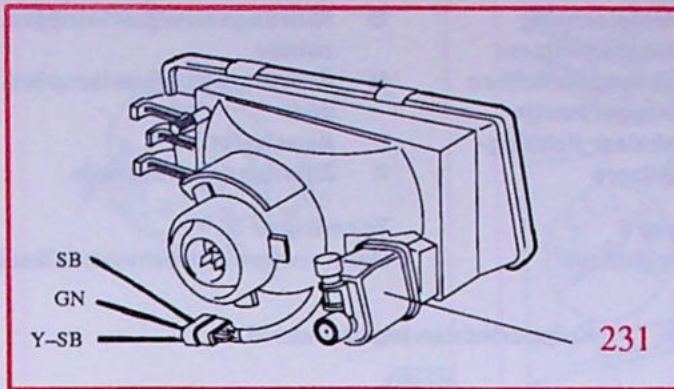

C

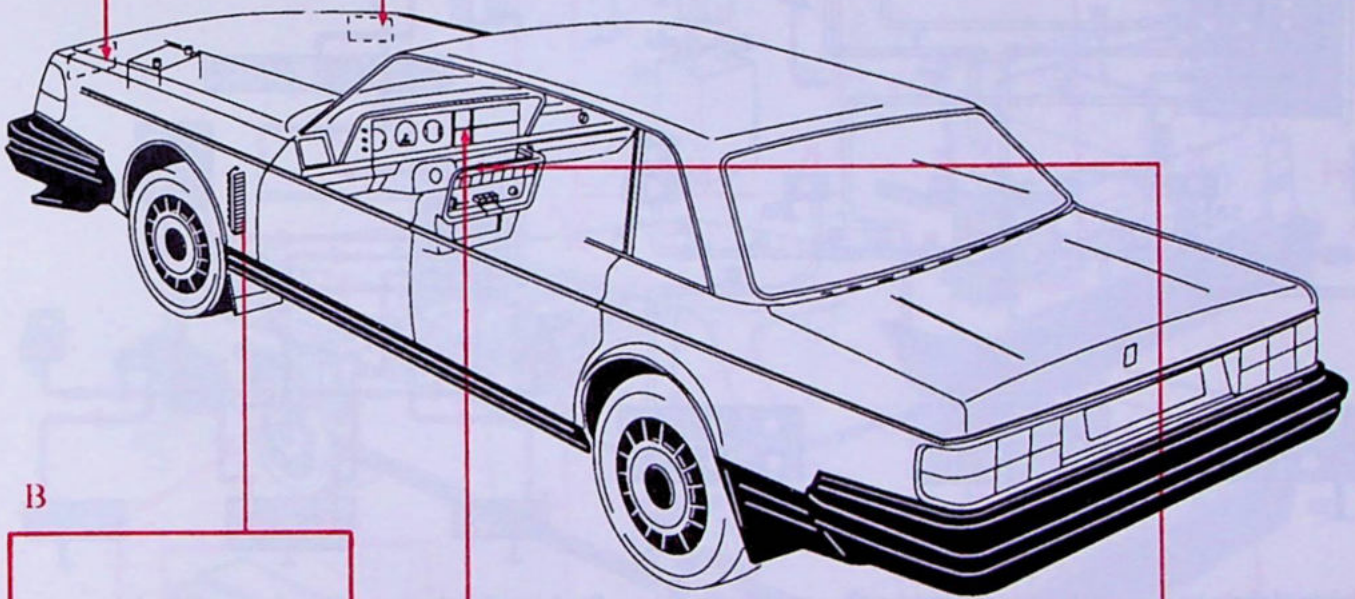
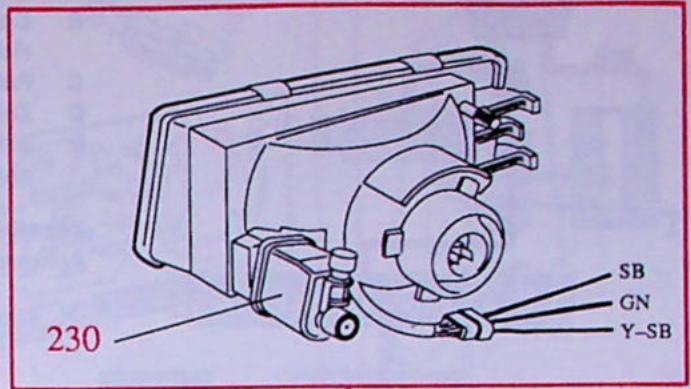

B

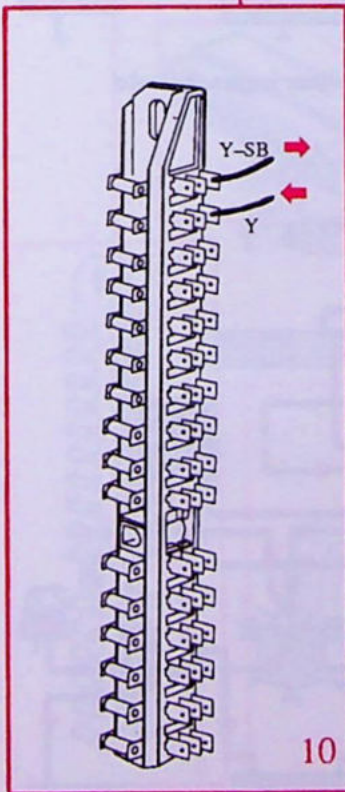

E

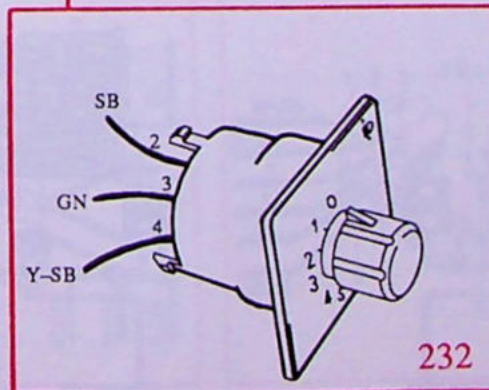

A

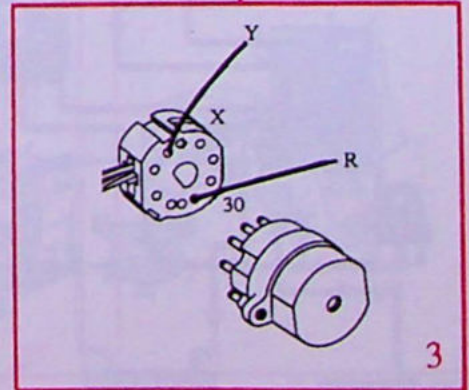

Richtingaanwijzers – knipperlichten

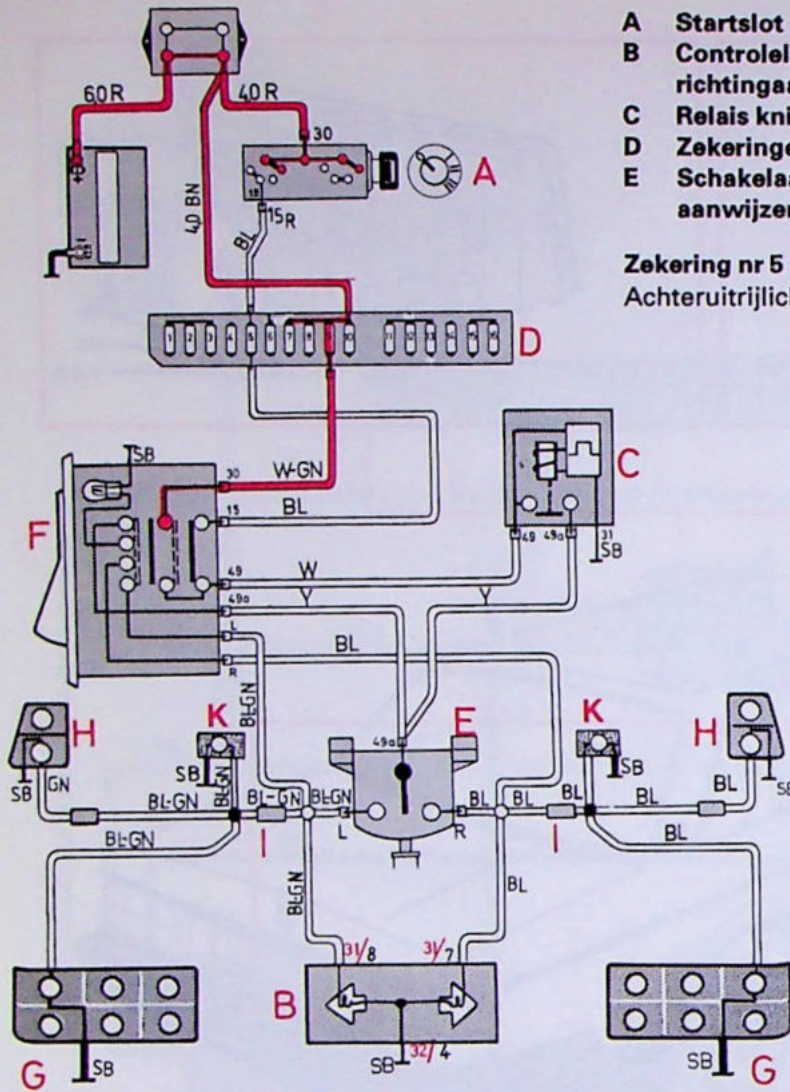

- A Startslot
- B Controlelampjes richtingaanwijzers
- C Relais knipperlichten
- D Zekeringenkastje
- E Schakelaar richtingaanwijzers

- F Schakelaar knipperlichten
- G Richtingaanwijzerlampjes, achter
- H Richtingaanwijzerlampjes, vóór
- I Aansluitstuk
- K Zijknipperlichtlampje

Zekering nr 5
Achteruitrijlichten

Zekering nr 9
Geen andere stroomverbruikers

Knipperlichten ingeschakeld

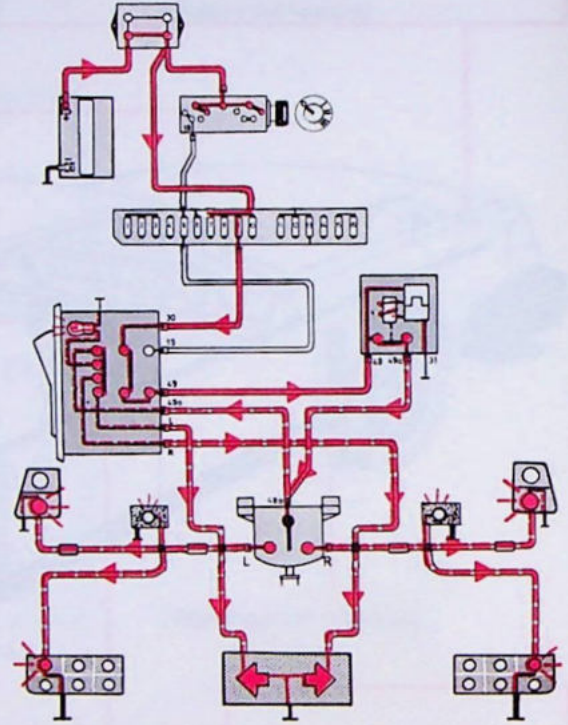

Linker richtingaanwijzer ingeschakeld

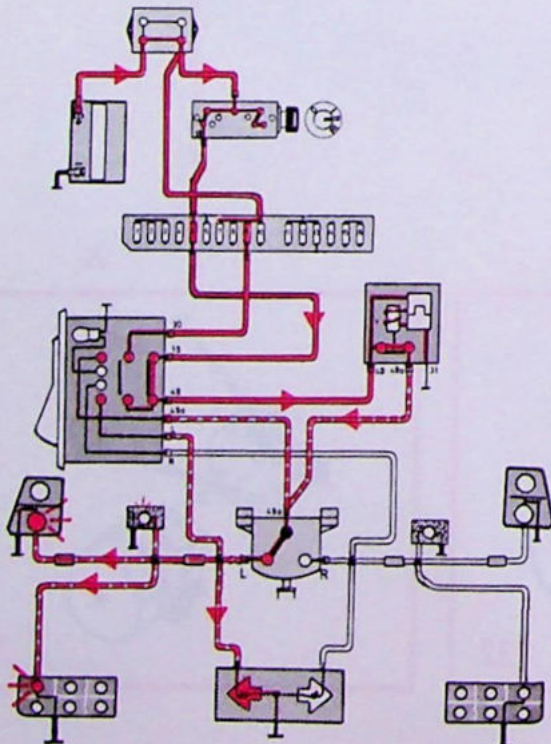

Rechter richtingaanwijzer ingeschakeld

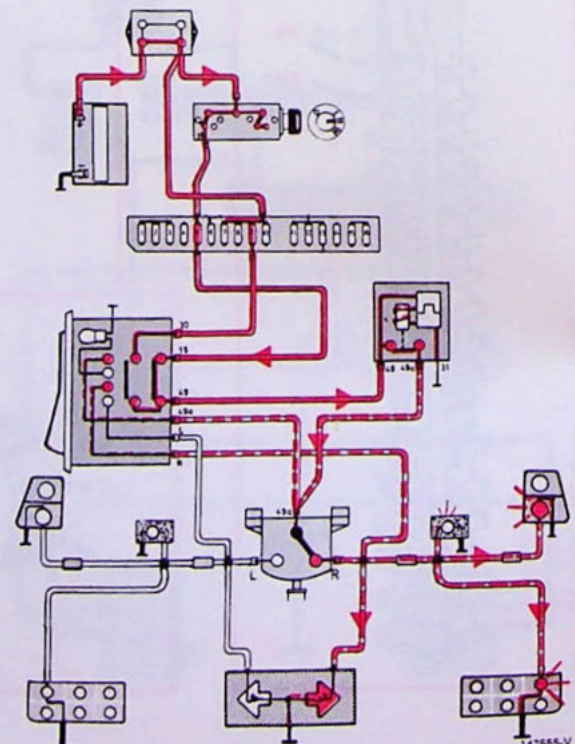

Richtingaanwijzers – knipperlichten

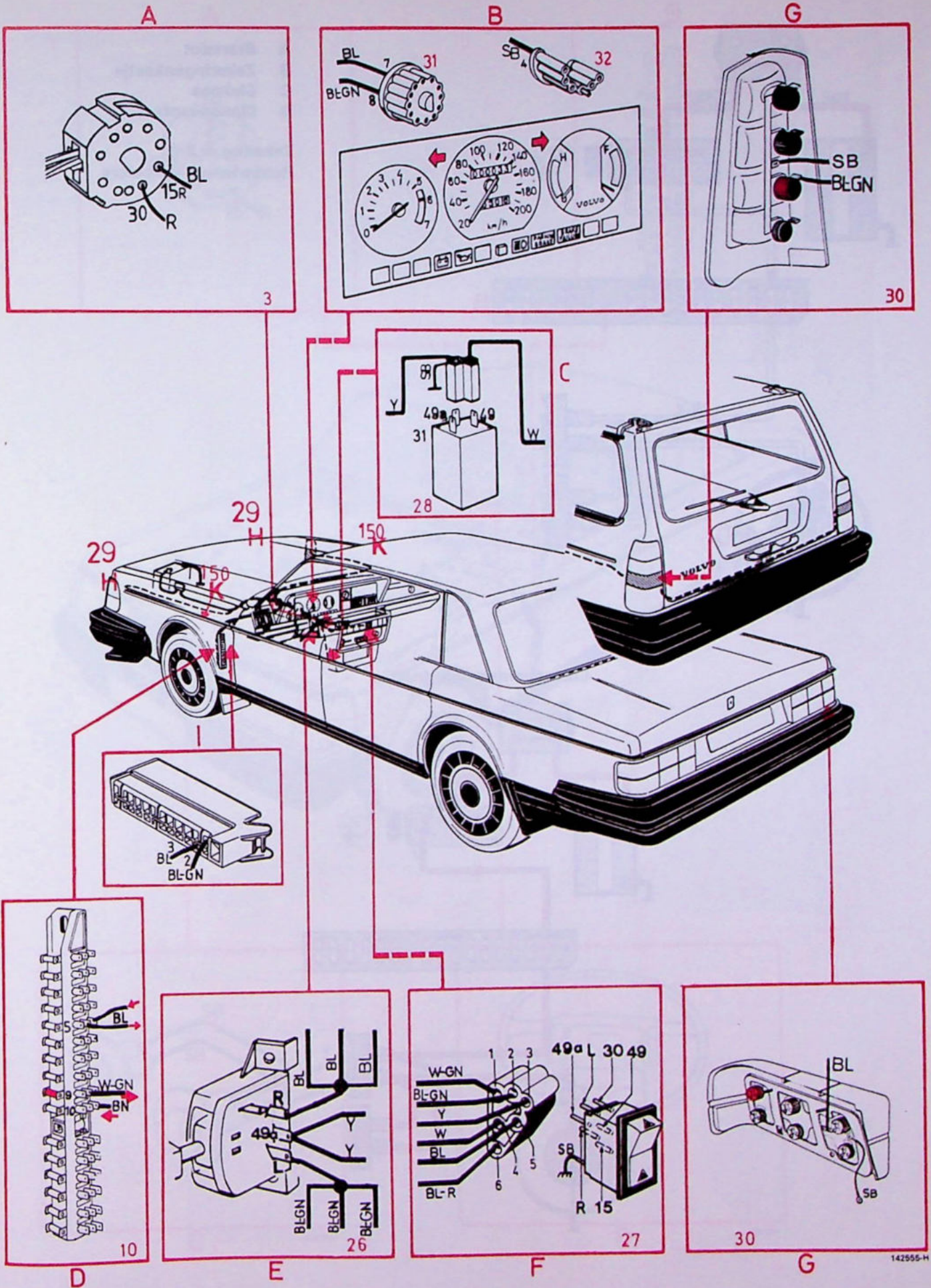

Claxons

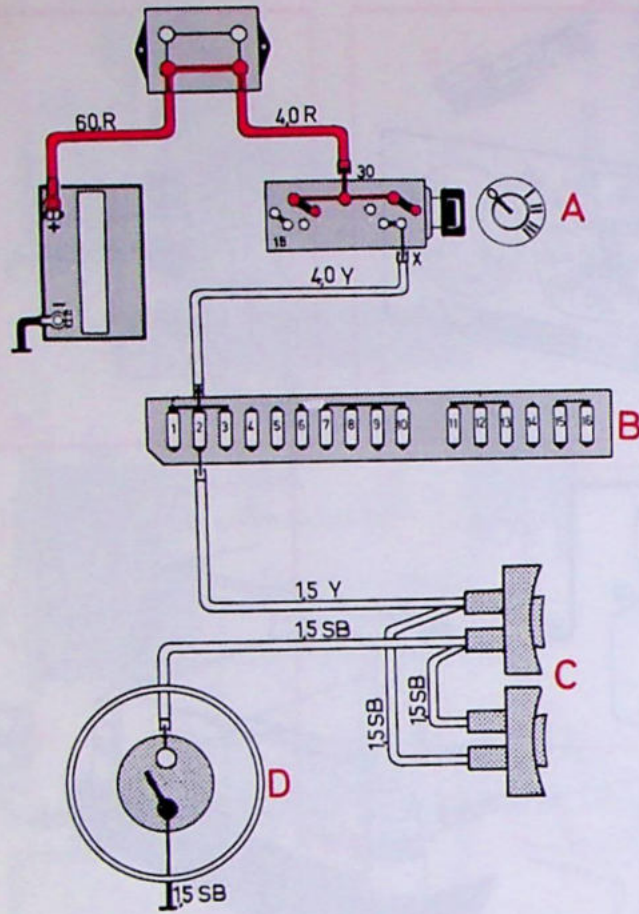

- A Startslot
- B Zekeringenkastje
- C Claxons
- D Claxoncontact

Zekering nr 2
Ruitwissers/-sproeiers

Claxoncontact ingedrukt

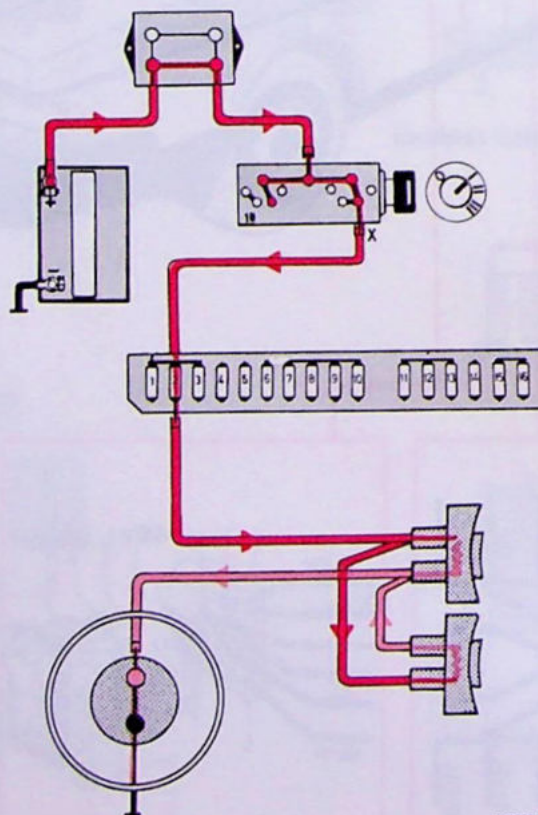

142556-V

Claxons

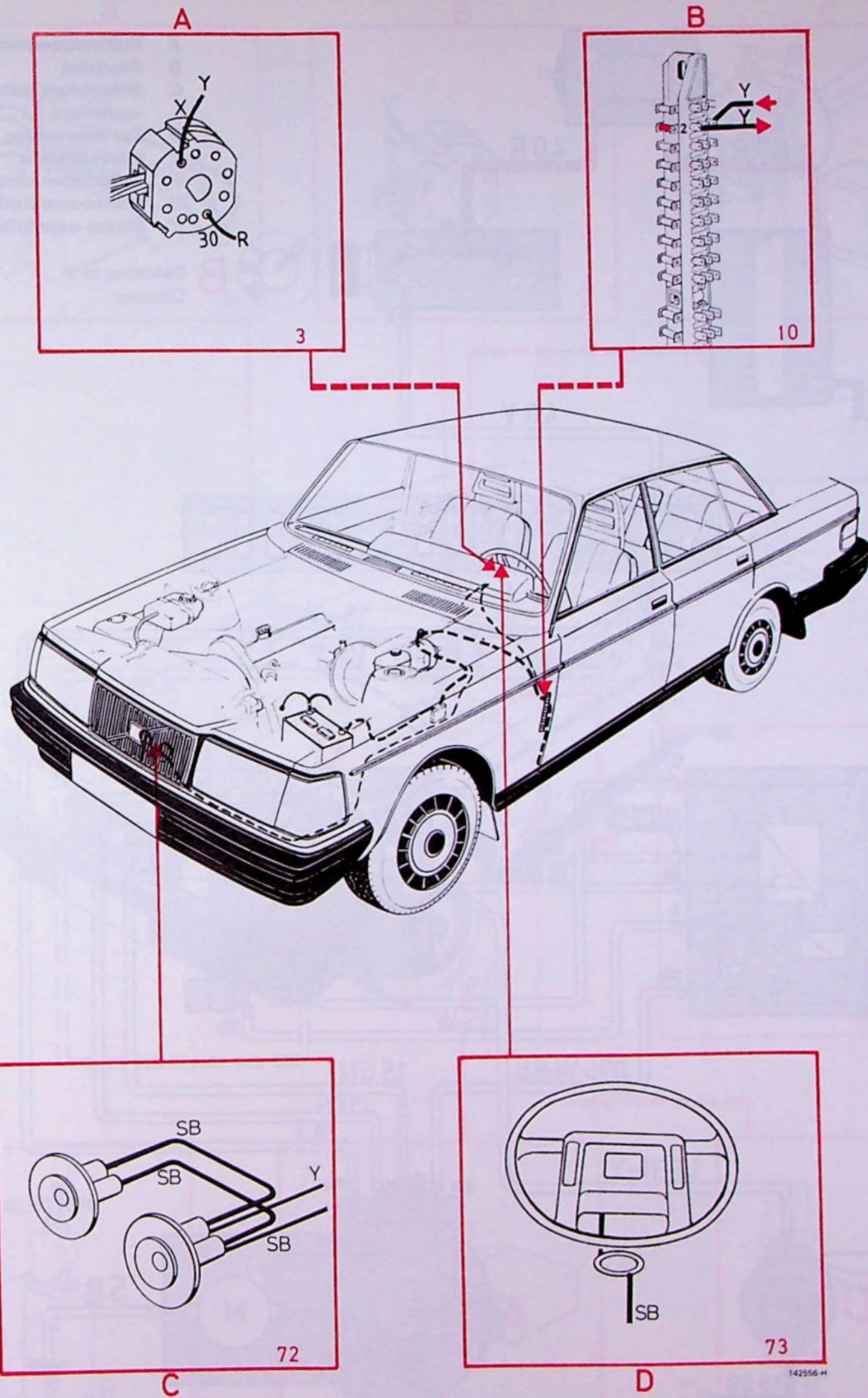

Ruitwissers en -sproeiers

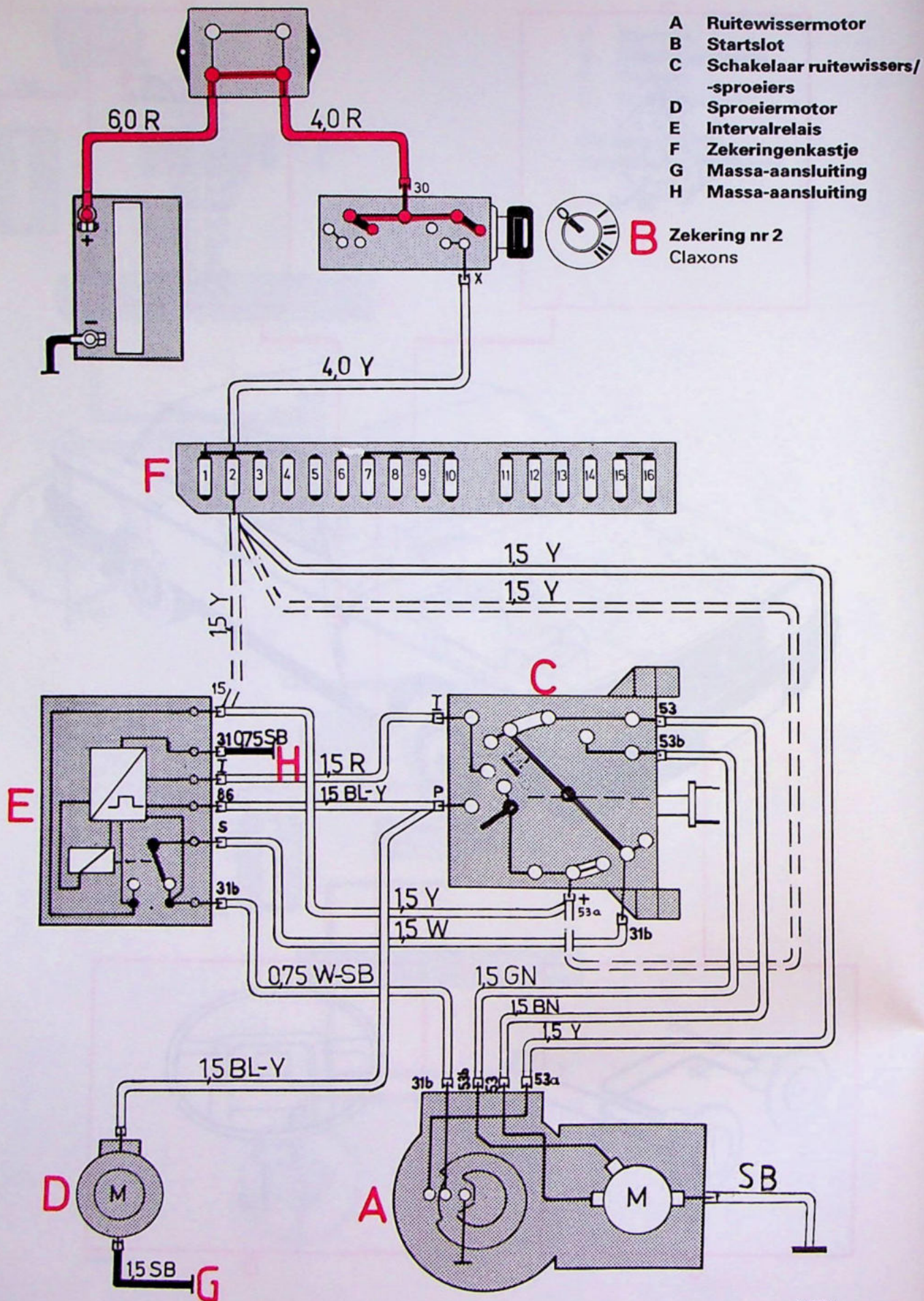

142557-V

Ruitwissers en -sproeiers

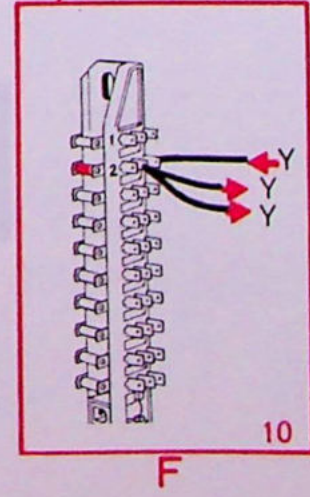
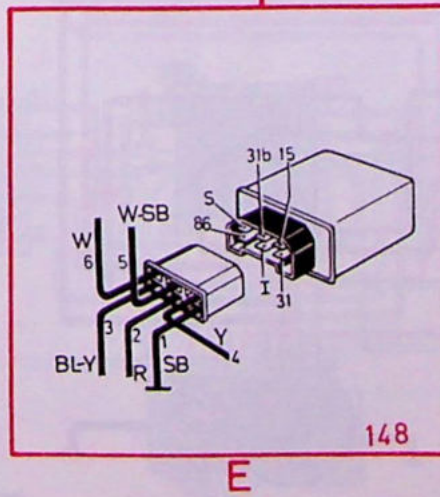
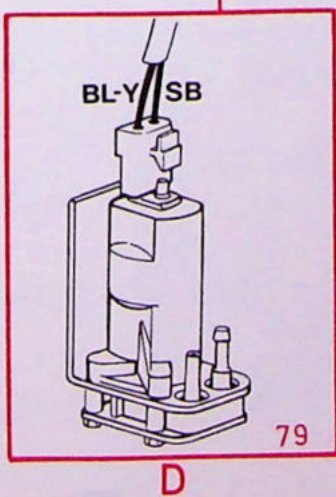
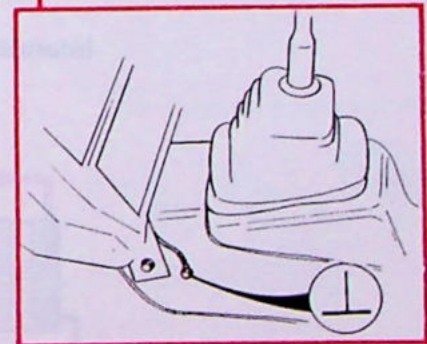
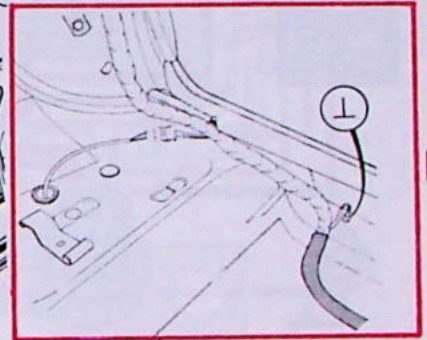
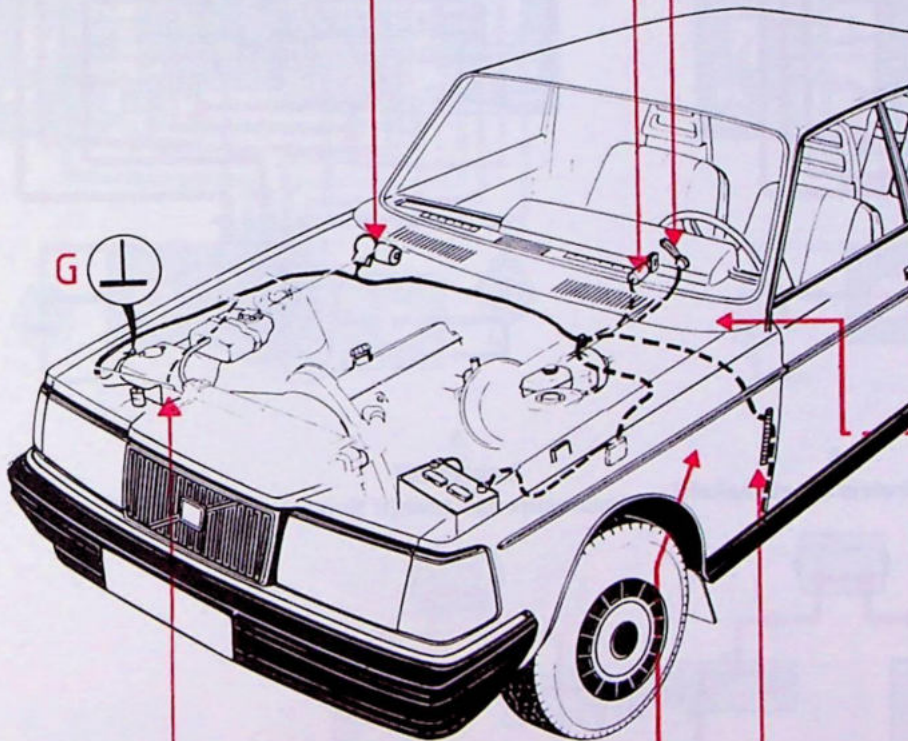
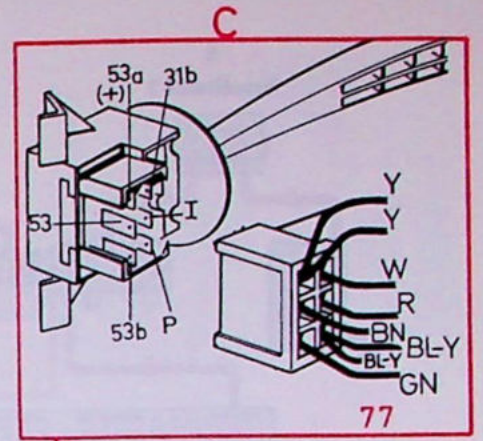
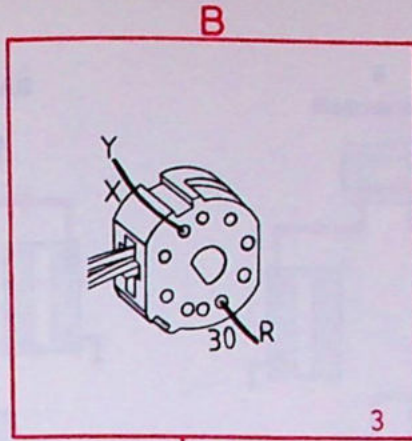
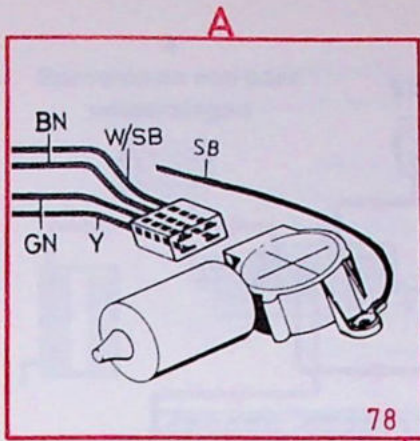

142557-H

Ruitwissers en -sproeiers

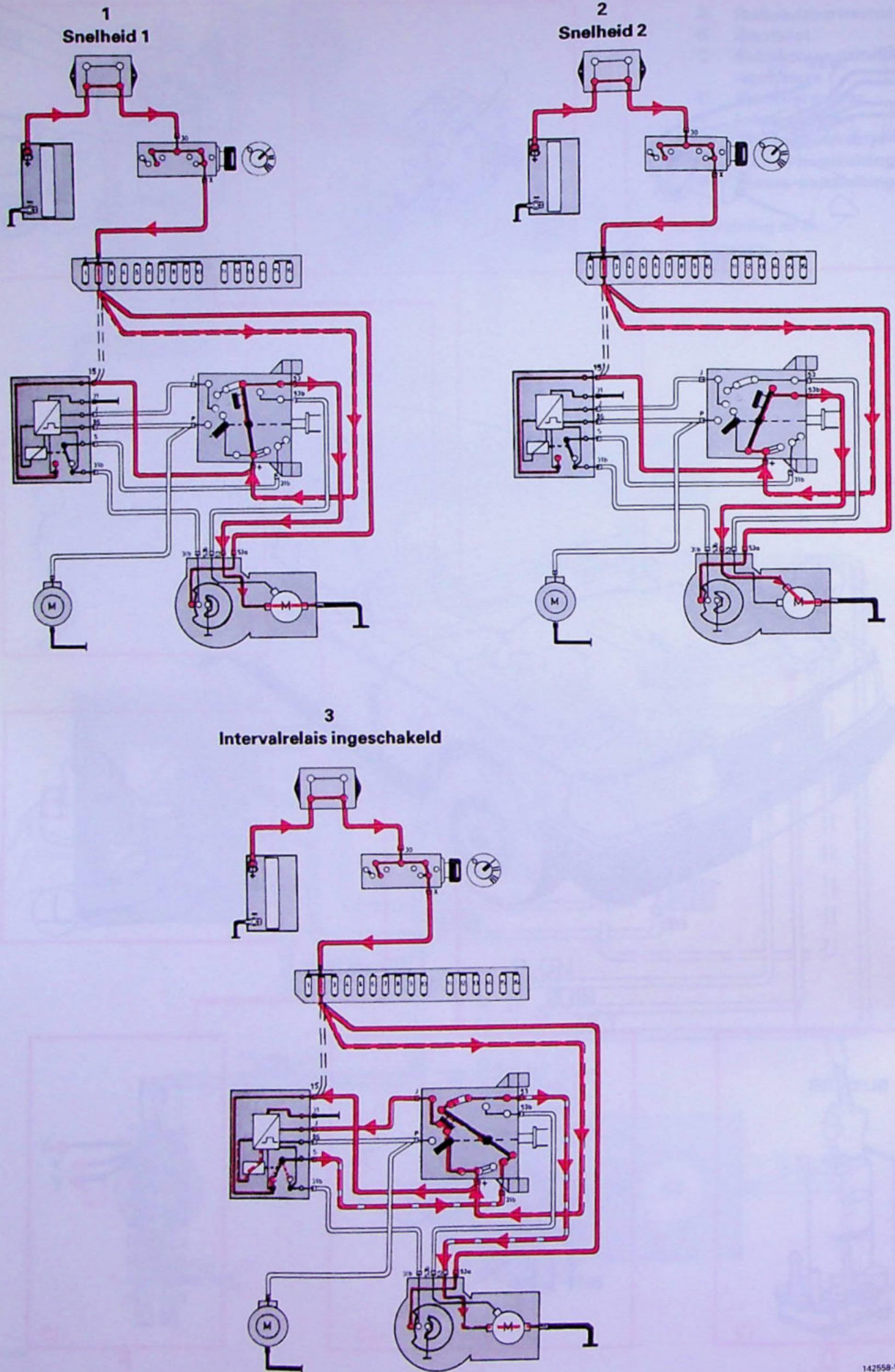

Ruitewissers en -sproeiers

4
Sproeien en een paar
wisserslagen

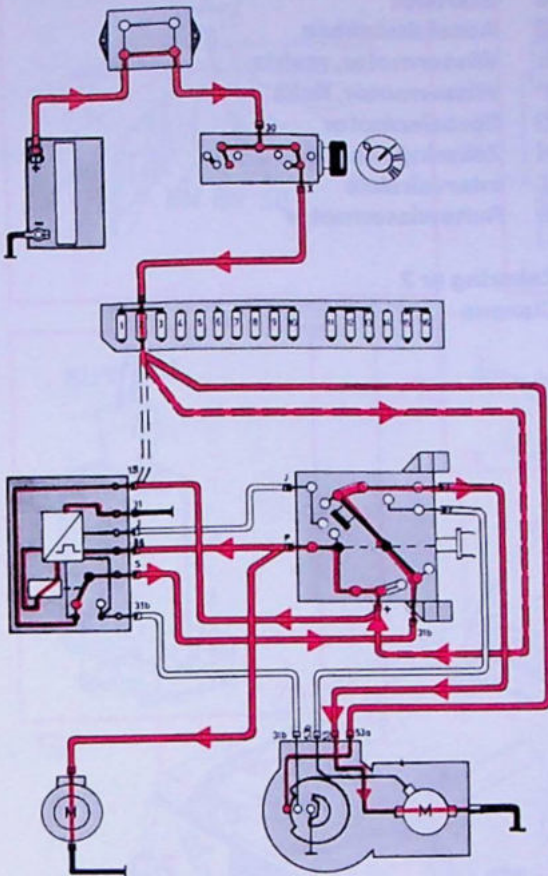

5
Retourslag

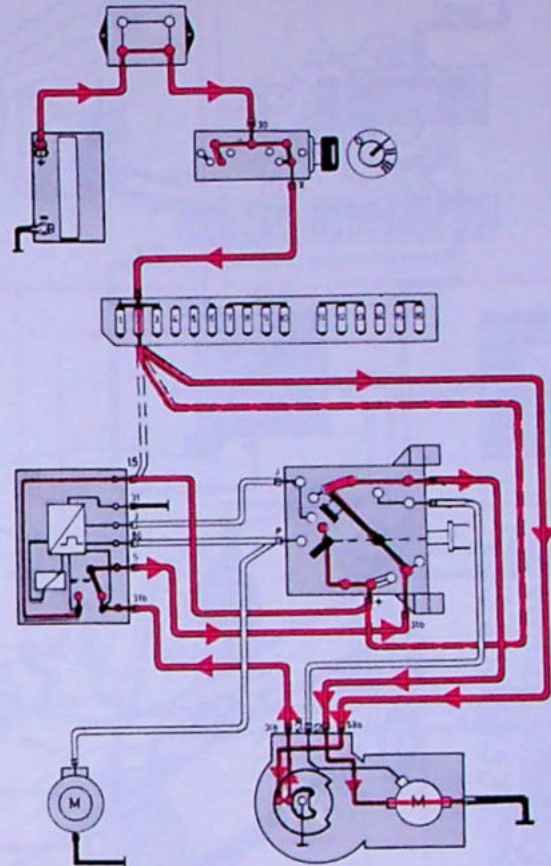

6
Ruststand
(circuit tijdens het stilzetten)

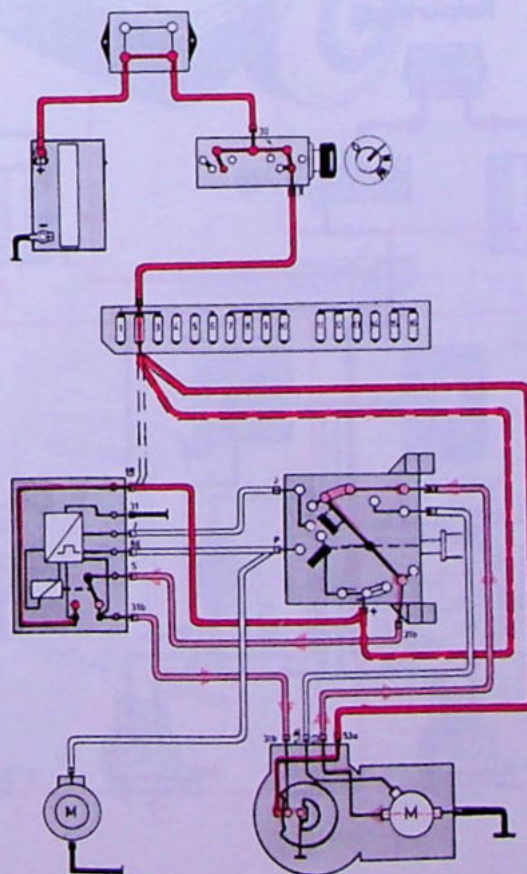

Koplampwissers en -sproeiers

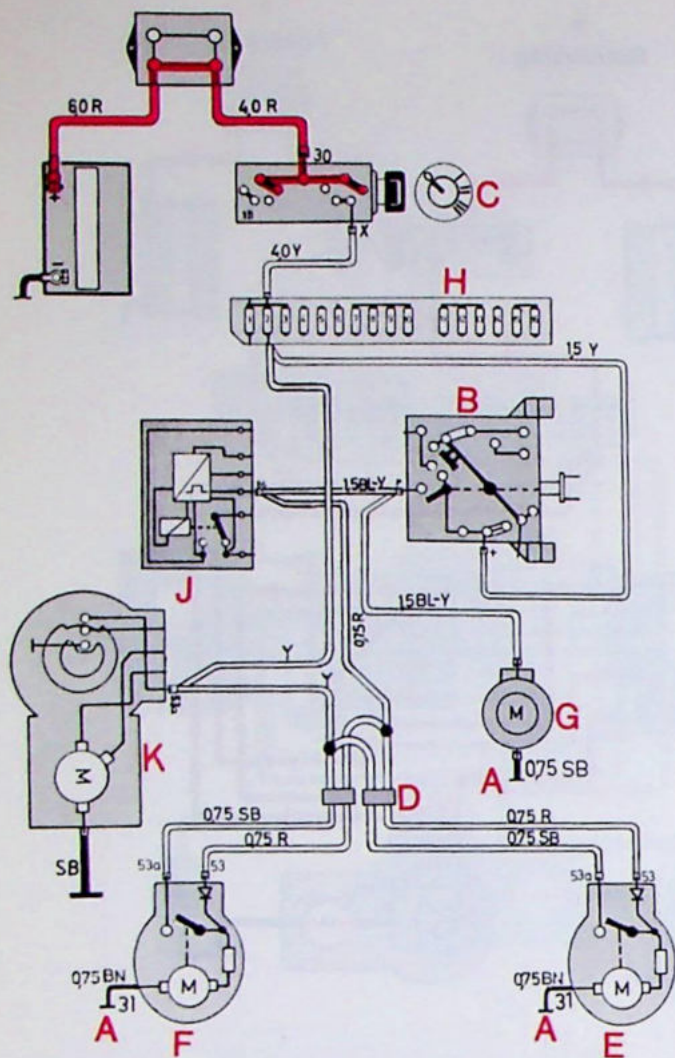

- A Massa-aansluiting
- B Schakelaar wissers en sproeiers
- C Startslot
- D Aansluitstukken
- E Wissermotor, rechts
- F Wissermotor, links
- G Sproeiervormer
- H Zekeringenkastje
- J Intervalrelais
- K Ruitewissermotor

Zekering nr 2
Claxons

Wissers en sproeiers ingeschakeld

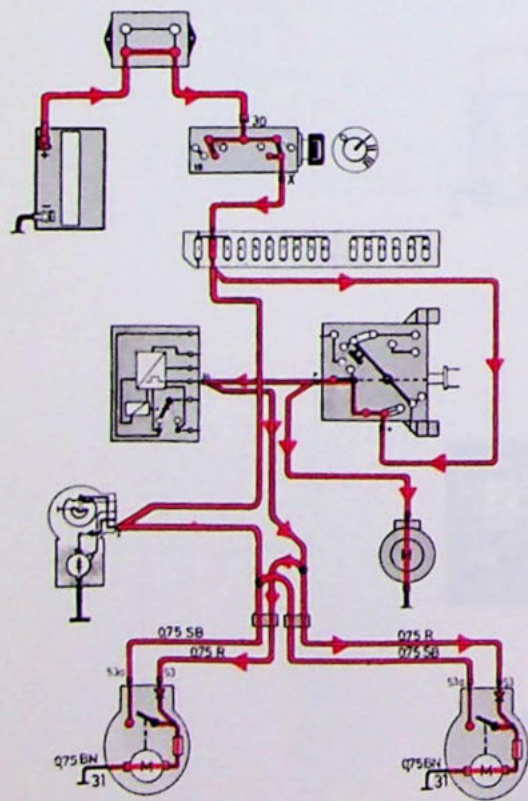

Retourslag

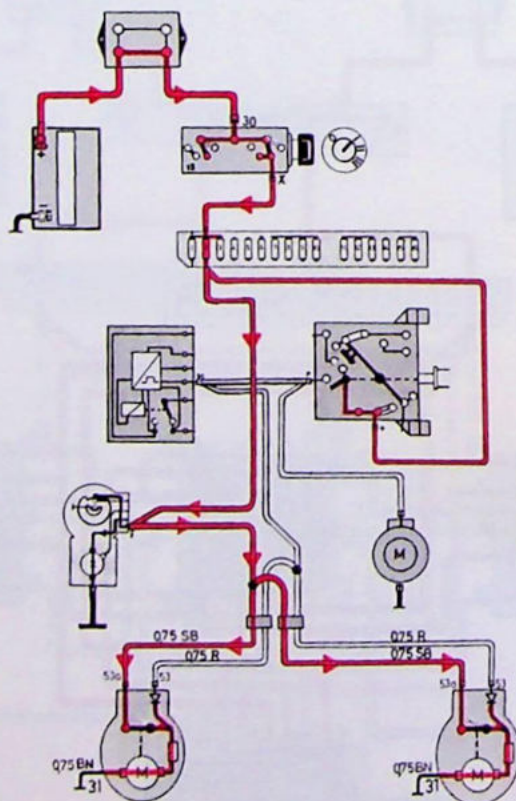

Ruststand

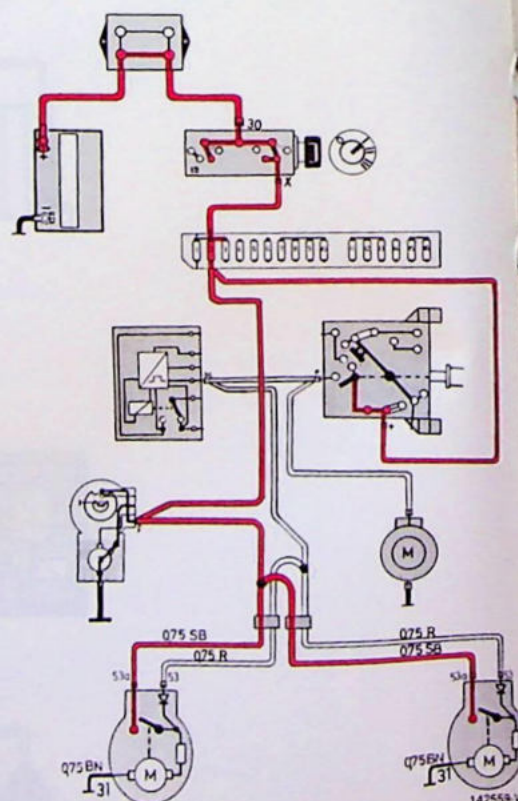

Koplampwissers en -sproeiers

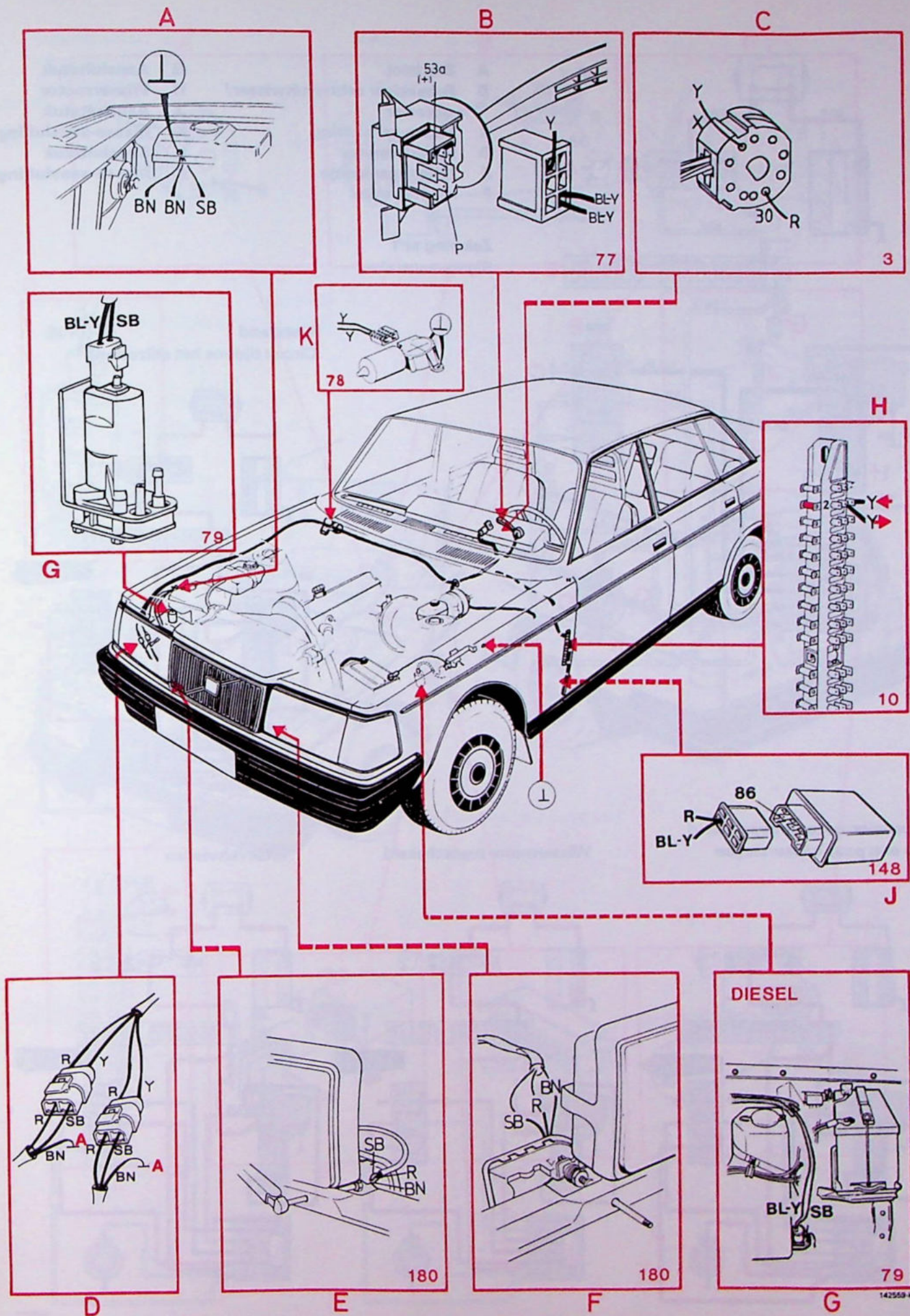

Achterrauitwisser en -sproeier

met intervalrelais

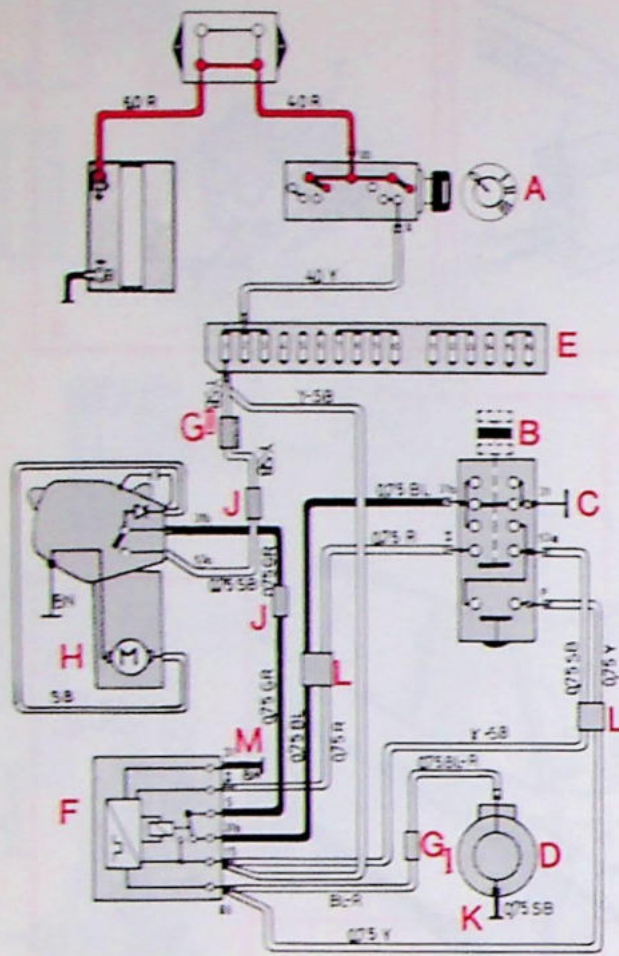

- | | | | |
|---|--|---|-------------------|
| A | Startslot | G | Aansluitstuk |
| B | Schakelaar achterrauitwisser/
-sproeier | H | Wissermotor |
| C | Massa-aansluiting | J | Aansluitstuk |
| D | Sproeiervormer | K | Massa-aansluiting |
| E | Zekeringenkastje | L | Aansluitstuk |
| F | Intervalrelais | M | Massa-aansluiting |

Zekering nr 1
Sigare-aansteker

Ruststand
(Circuit tijdens het stilzetten)

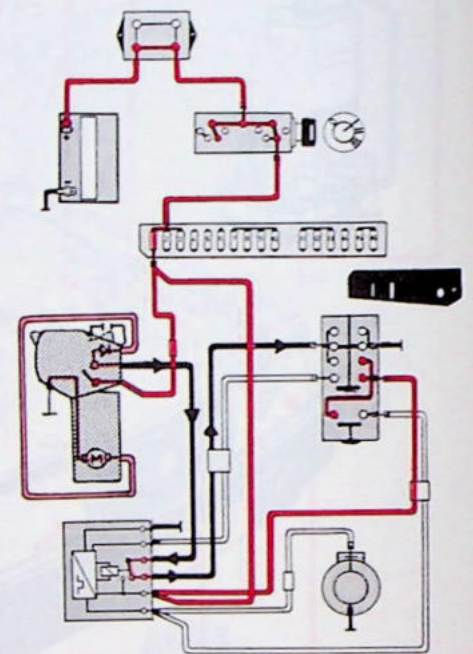

Sproeiervormer ingeschakeld
en een paar wisserlagen

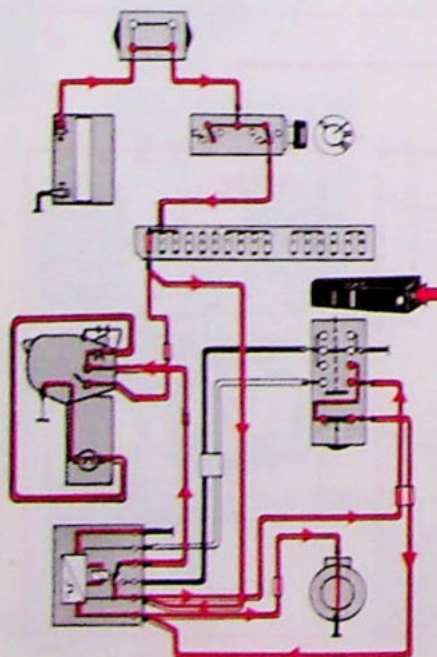

Wissermotor ingeschakeld

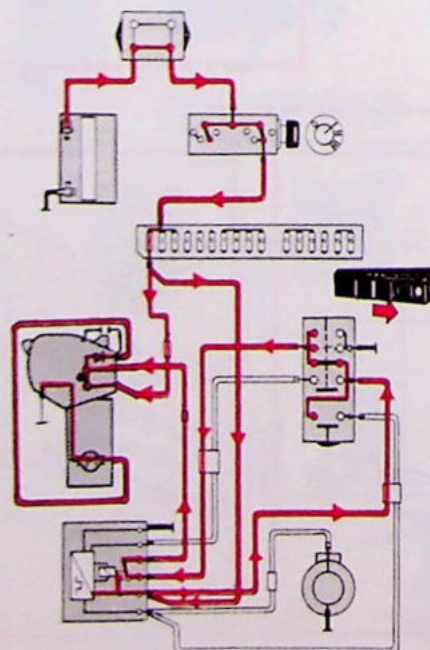

Intervalwissen

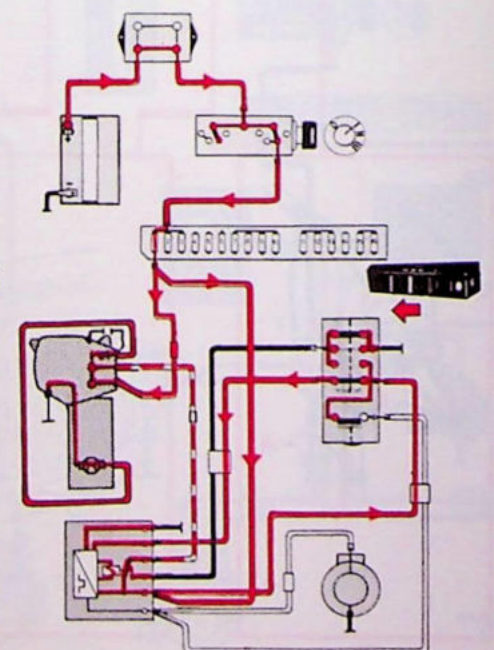

142560-V

Achterrauitwisser en -sproeier

met intervalrelais

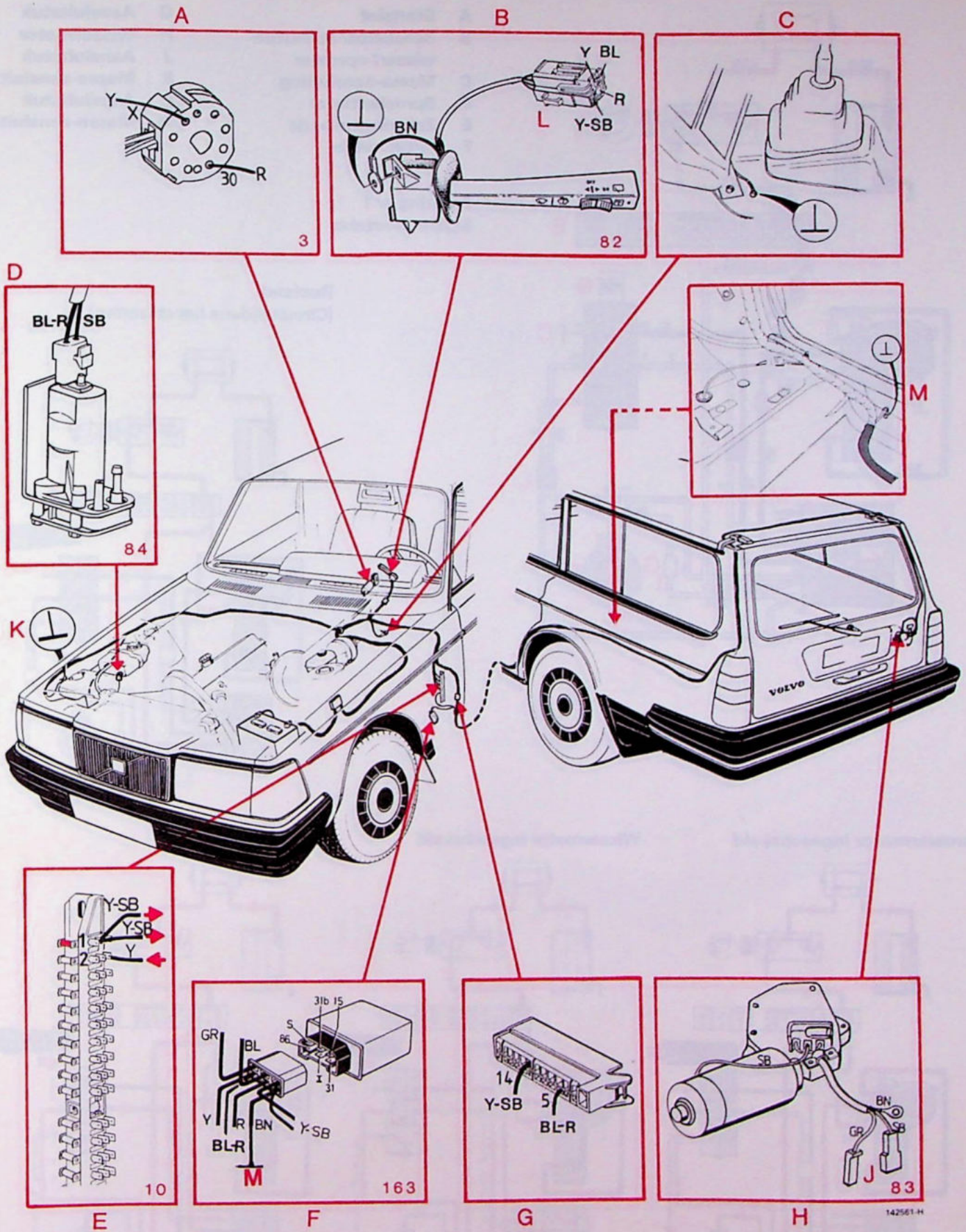

Achterrautwischer en -sproeier

zonder intervalrelais

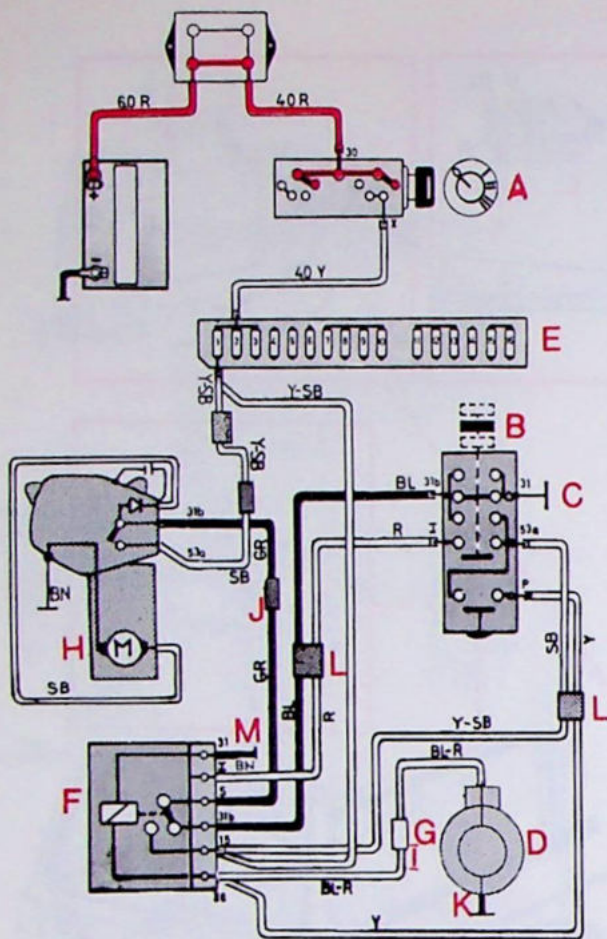

- | | | | |
|---|--|---|-------------------|
| A | Startslot | G | Aansluitstuk |
| B | Schakelaar achterrautwischer/-sproeier | H | Wissermotor |
| C | Massa-aansluiting | J | Aansluitstuk |
| D | Sproeiermotor | K | Massa-aansluiting |
| E | Zekeringenkastje | L | Aansluitstuk |
| F | Wisserrelais | M | Massa-aansluiting |

Zekering nr 1
Sigare-aansteker

Rustand
(Circuit tijdens het stilzetten)

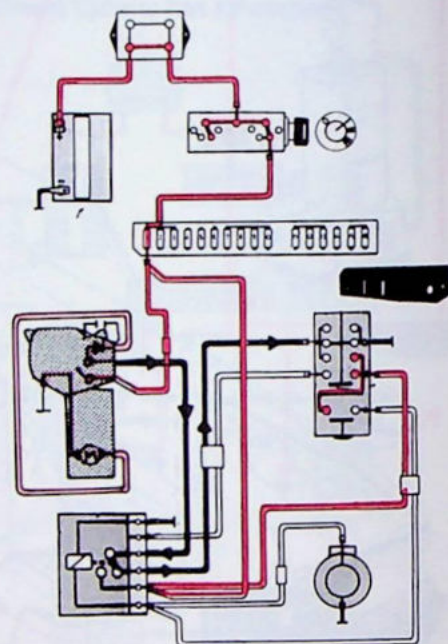

Sproeiermotor ingeschakeld

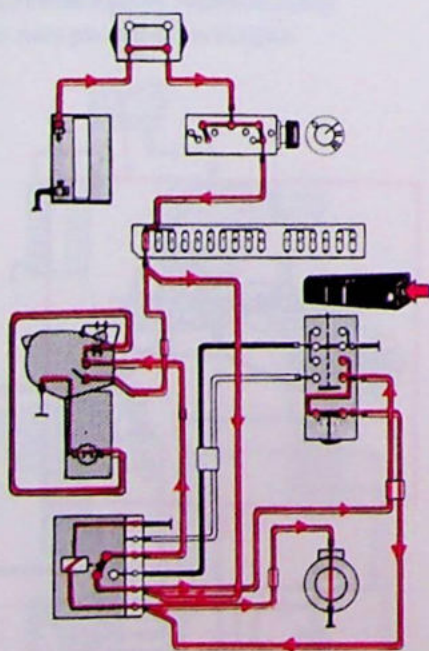

Wissermotor ingeschakeld

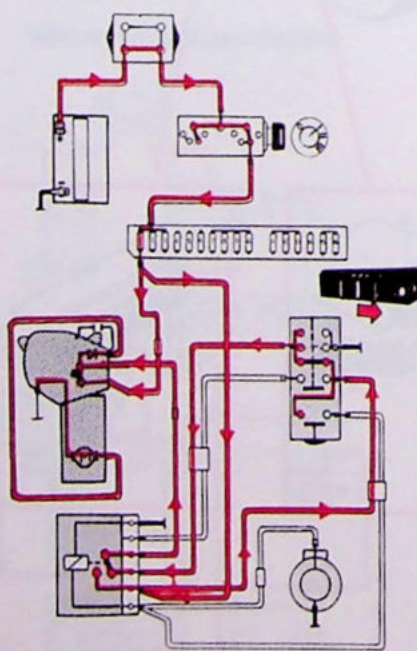

Retourslag

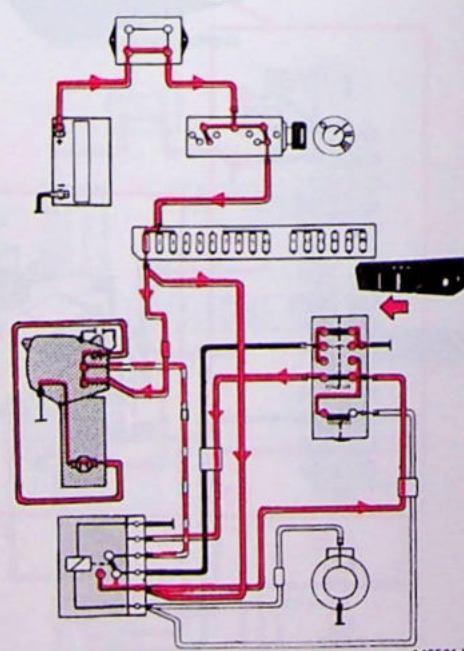

142561-V

Achterraitwisser en -sproeier

zonder intervalrelais

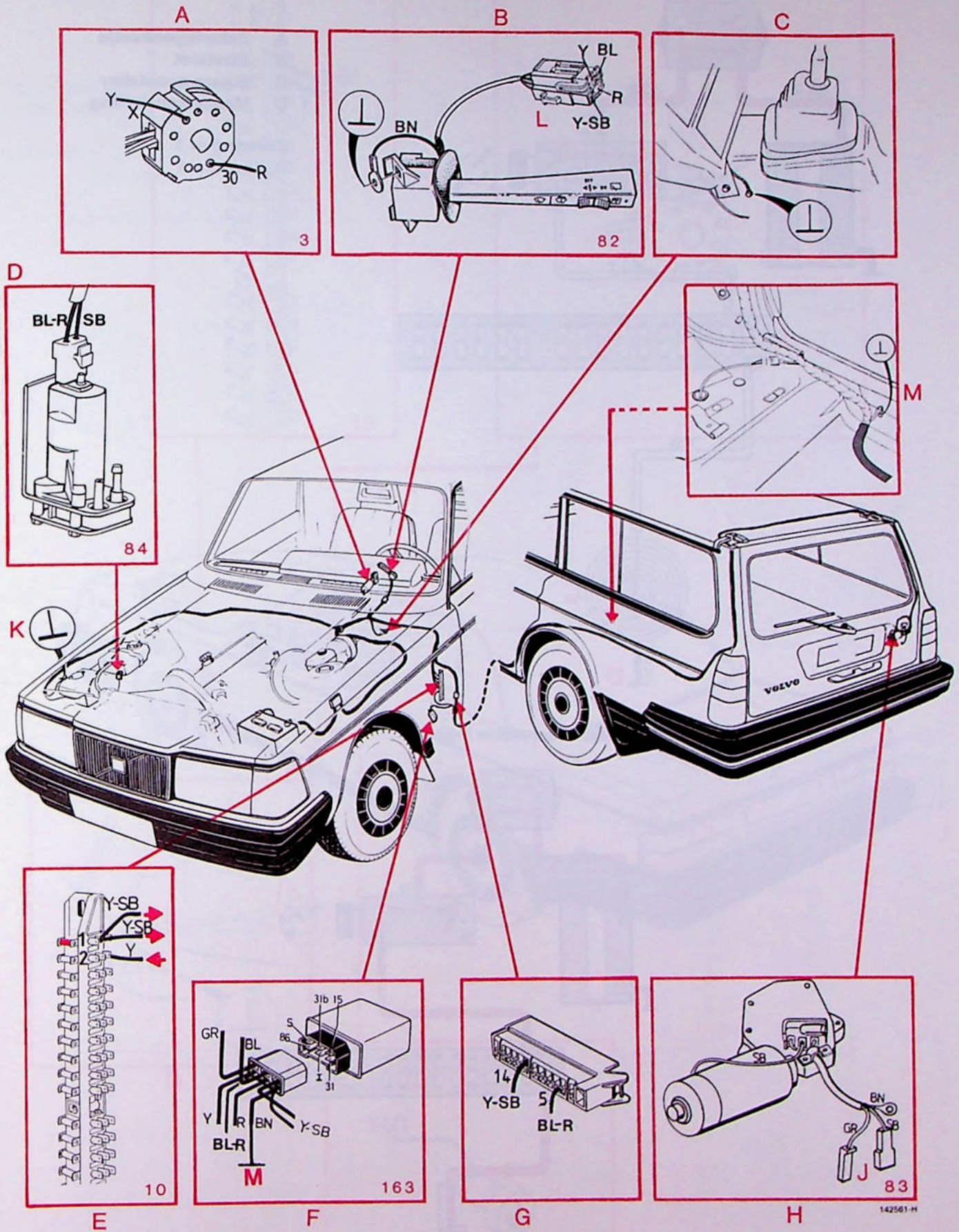

Sigare-aansteker

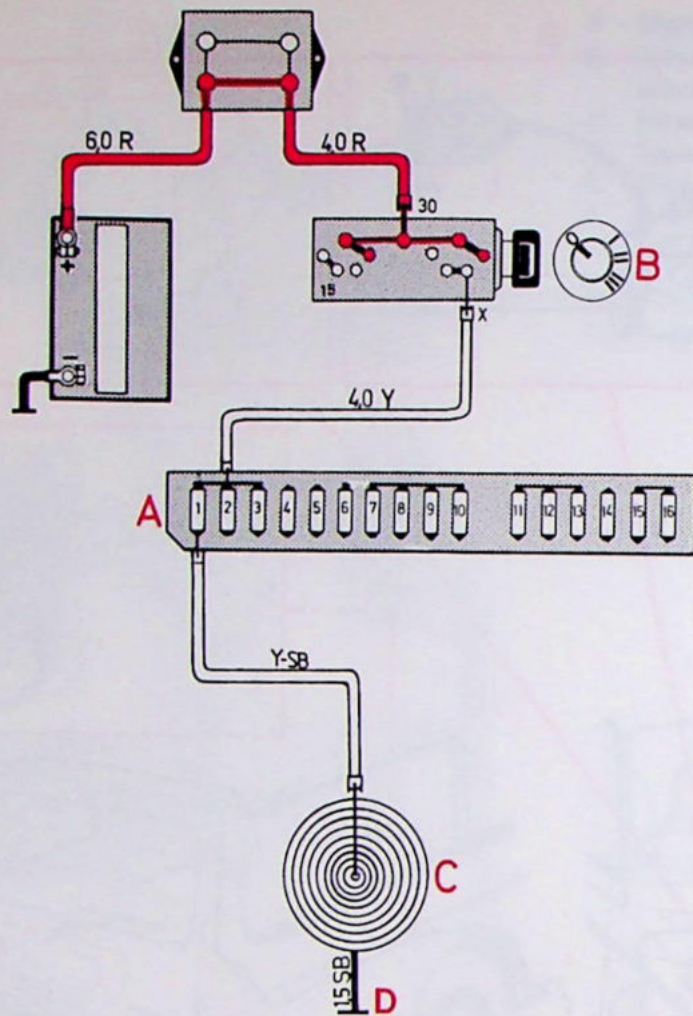

- A Zekeringenkastje
- B Startslot
- C Sigare-aansteker
- D Massa-aansluiting

Zekering nr 1
Ruitewissers

Sigare-aansteker ingedrukt

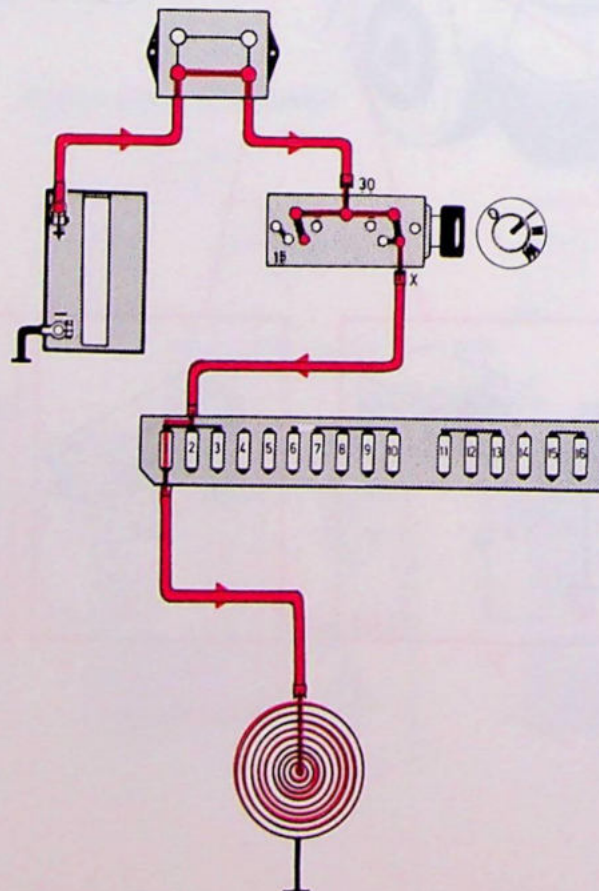

142562-V

Sigare-aansteker

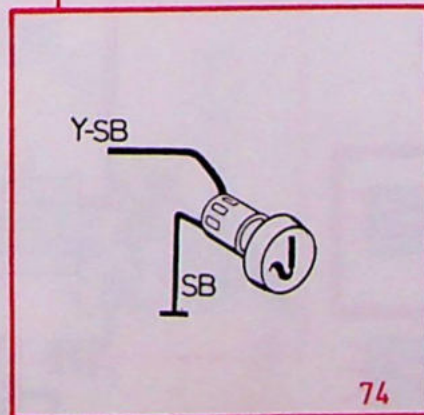
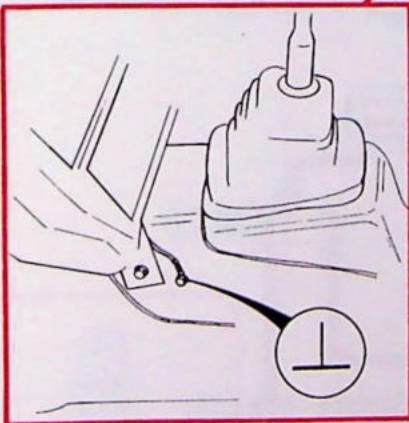
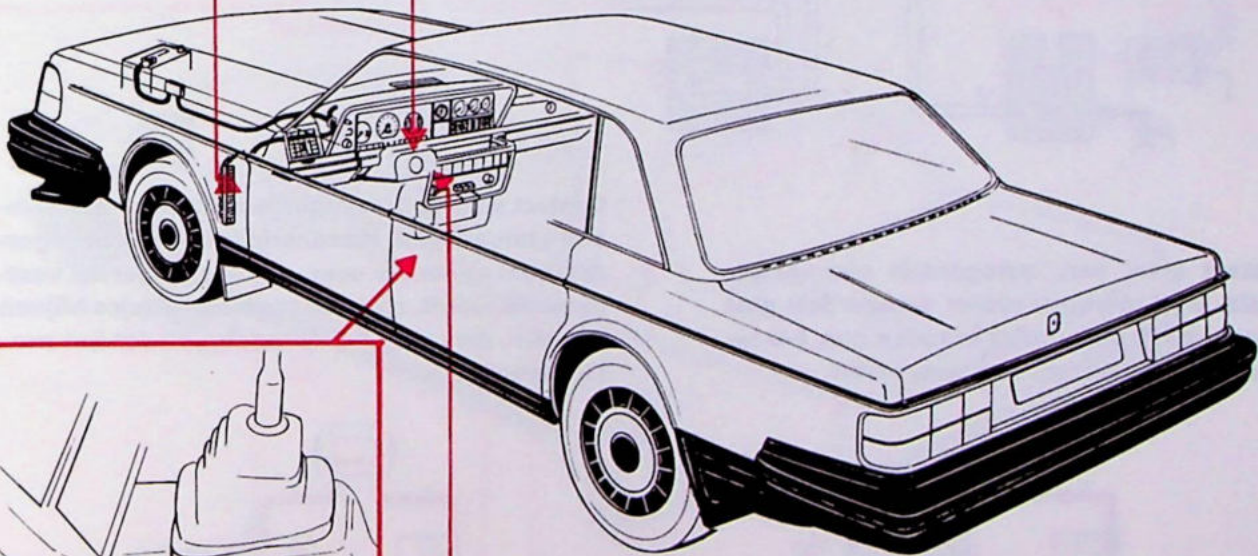
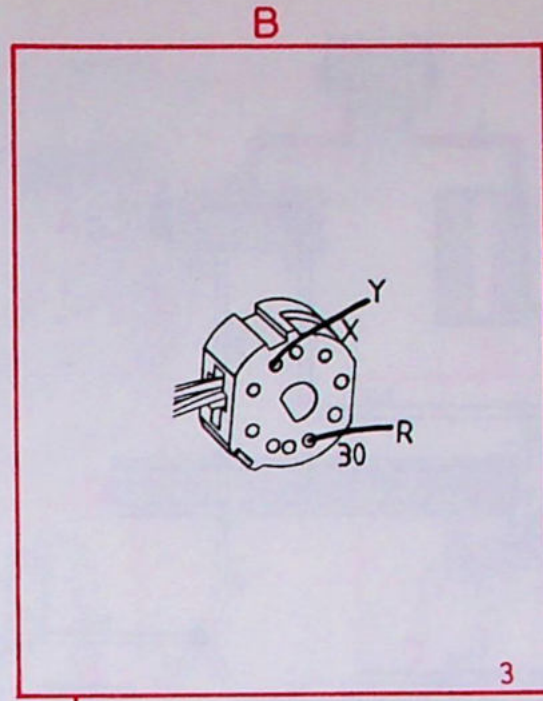
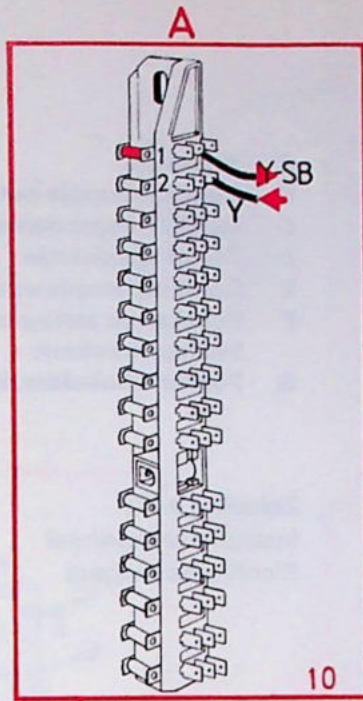

142562-H

Herinneringssysteem autogordels/sleutel USA

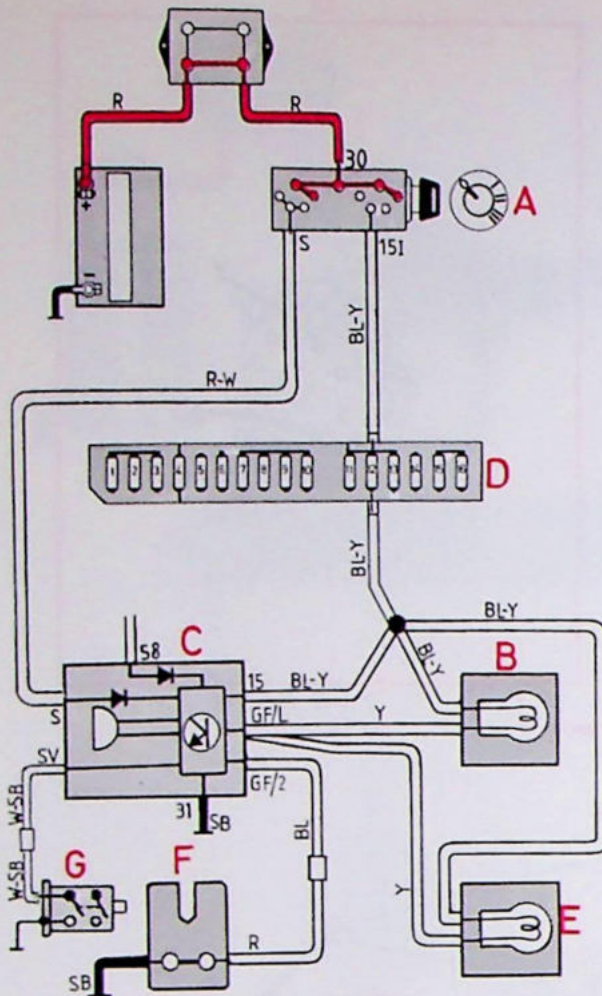

- A Startslot
- B Controlelampje autogordels, vóór
- C Herinneringszoemer autogordels
- D Zekeringenkastje
- E Controlelampje autogordels, achter
- F Schakelaar autogordels, bestuurderskant
- G Portierschakelaar, links vóór

Zekering nr 13
Instrumentenpaneel
Richtingaanwijzers

Contact staat aan; autogordels *niet* vastgemaakt. Herinneringszoemer autogordels gaat over en controlelampjes branden nog 4-8 seconden, nadat het contact aangezet is.

Contact staat aan; autogordels binnen 4-8 seconden vastgemaakt. Herinneringszoemer autogordels gaat niet meer over, als de autogordel vastgemaakt wordt, maar de controlelampjes blijven branden nog 4-8 seconden, nadat het contact aangezet is.

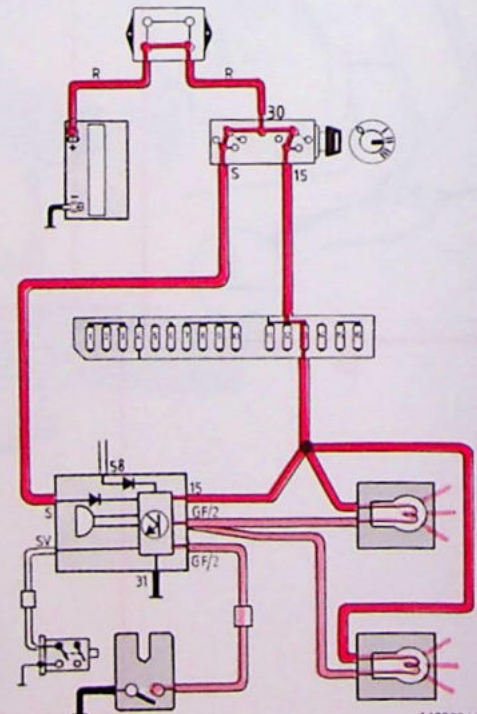
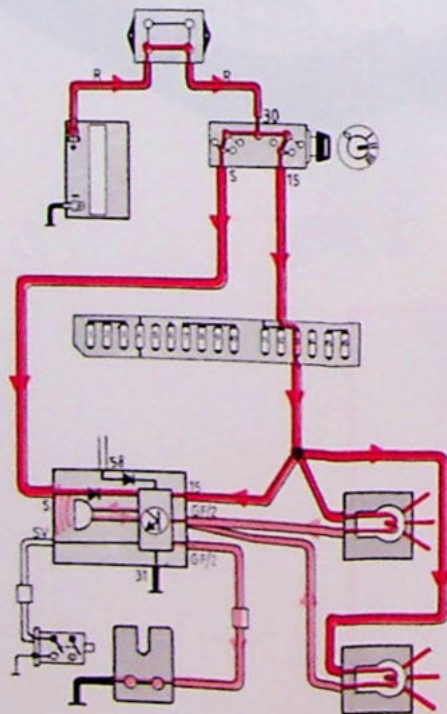

142563-V

Herinneringssysteem autogordels/sleutel USA

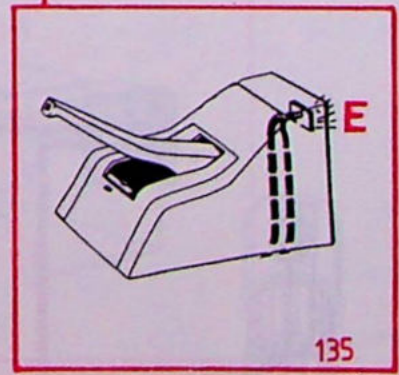
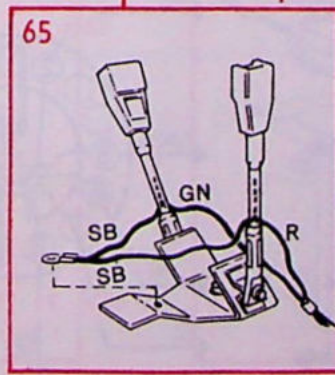
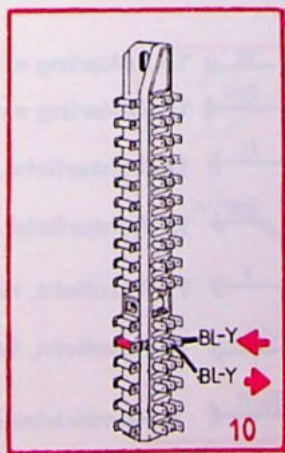
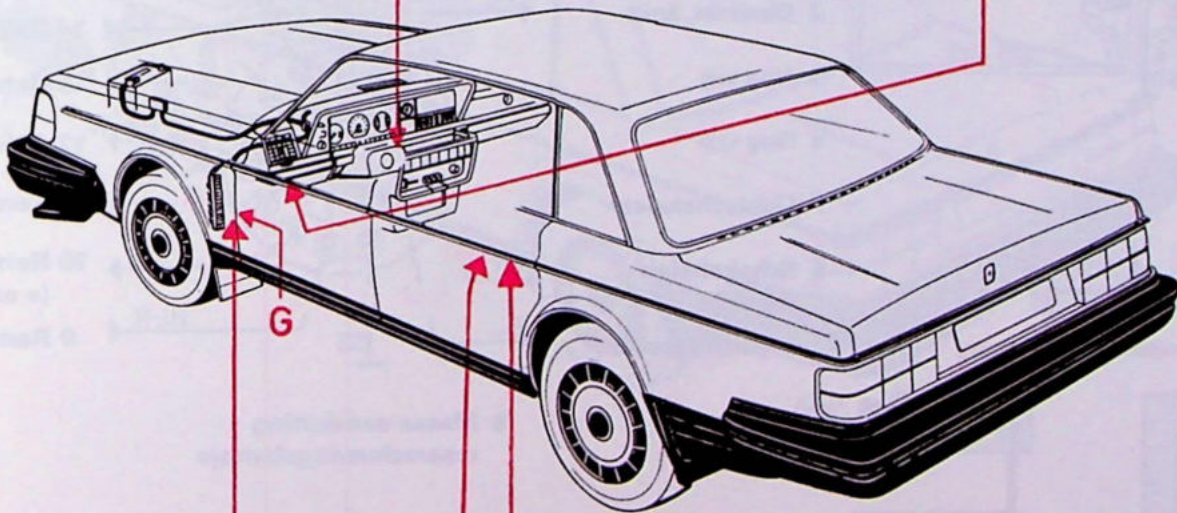
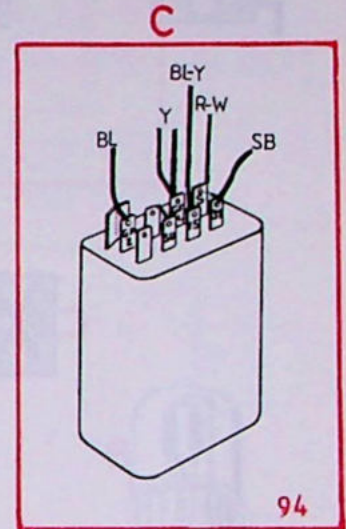
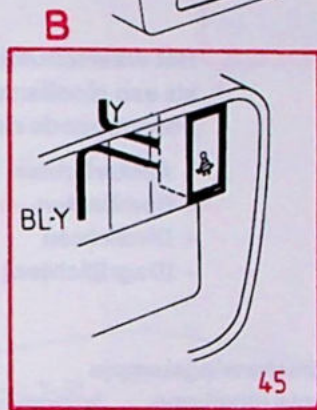
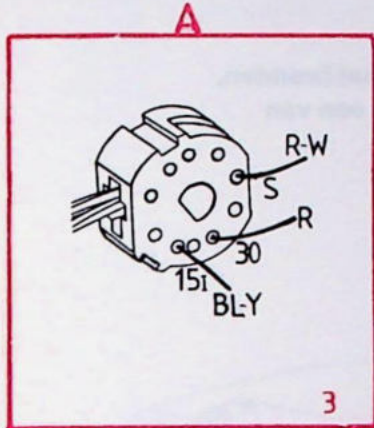
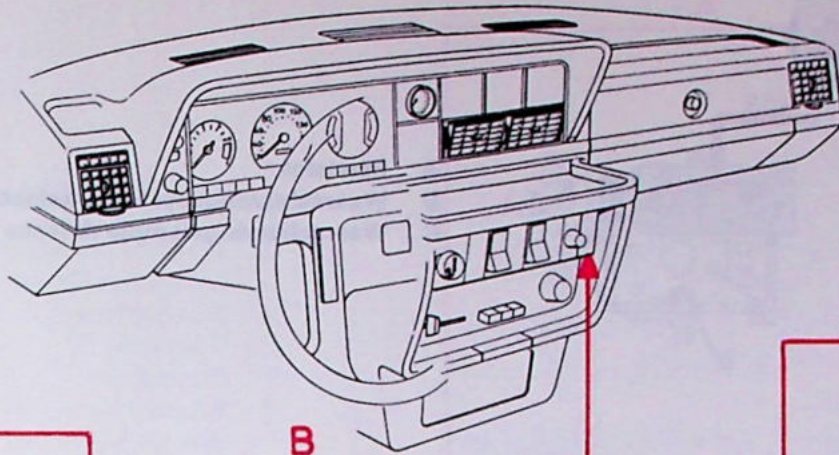

142563-H

Waarschuwingssysteem defecte gloeilamp

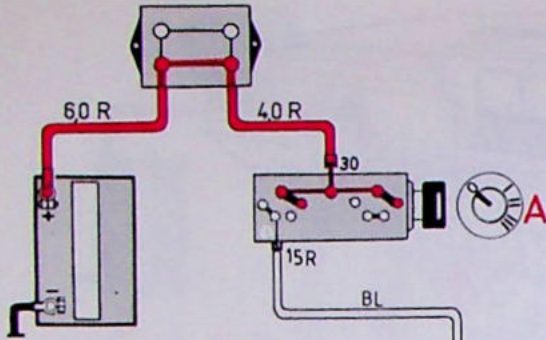

- A Startslot
- B Waarschuwingssysteem defecte gloeilamp
- C Waarschuwinglampje defecte gloeilamp

Het waarschuwinglampje gaat branden, als een gloeilamp stukgaat in een van onderstaande circuits:

- Achterlichten
- Remlichten
- Dimlichten
- (Dagrijlichten)

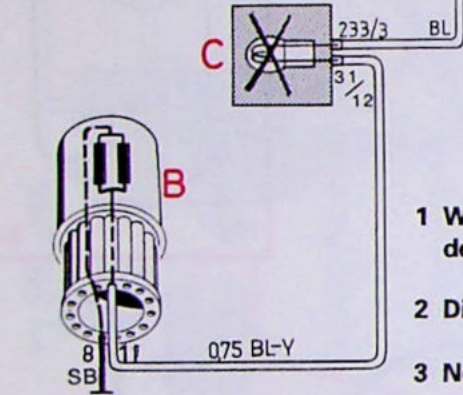

1 Waarschuwinglampje defecte gloeilamp

2 Dimlicht, links

3 Nog vrij

4 Nog vrij

5 Lichtschakelaar

6 Schakelrelais dimlicht

7 Dimlicht, rechts

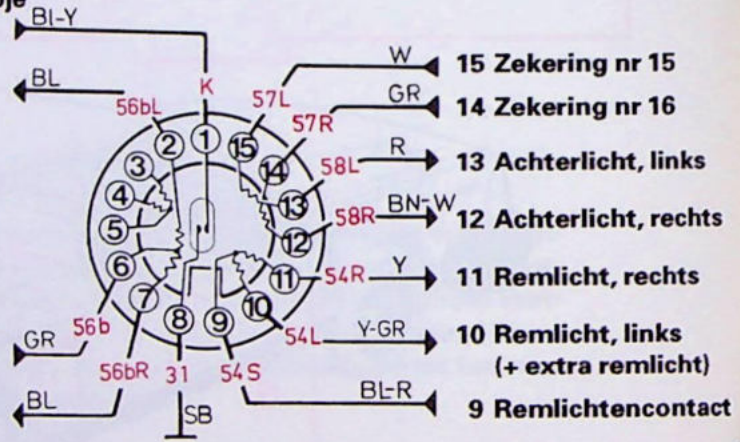

8 Massa-aansluiting waarschuwinglampje

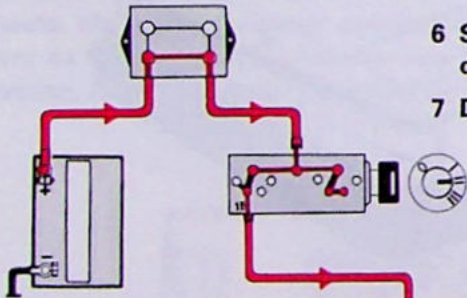

1 Waarschuwinglampje defecte gloeilamp

2 Dimlicht, links

5 Extra remlicht

6 Schakelrelais dimlicht

7 Dimlicht, rechts

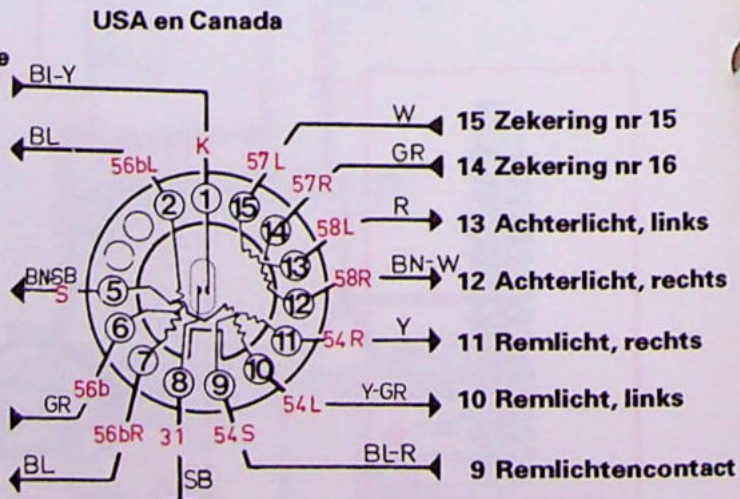

8 Massa-aansluiting waarschuwinglampje



Waarschuwingssysteem defecte gloeilamp

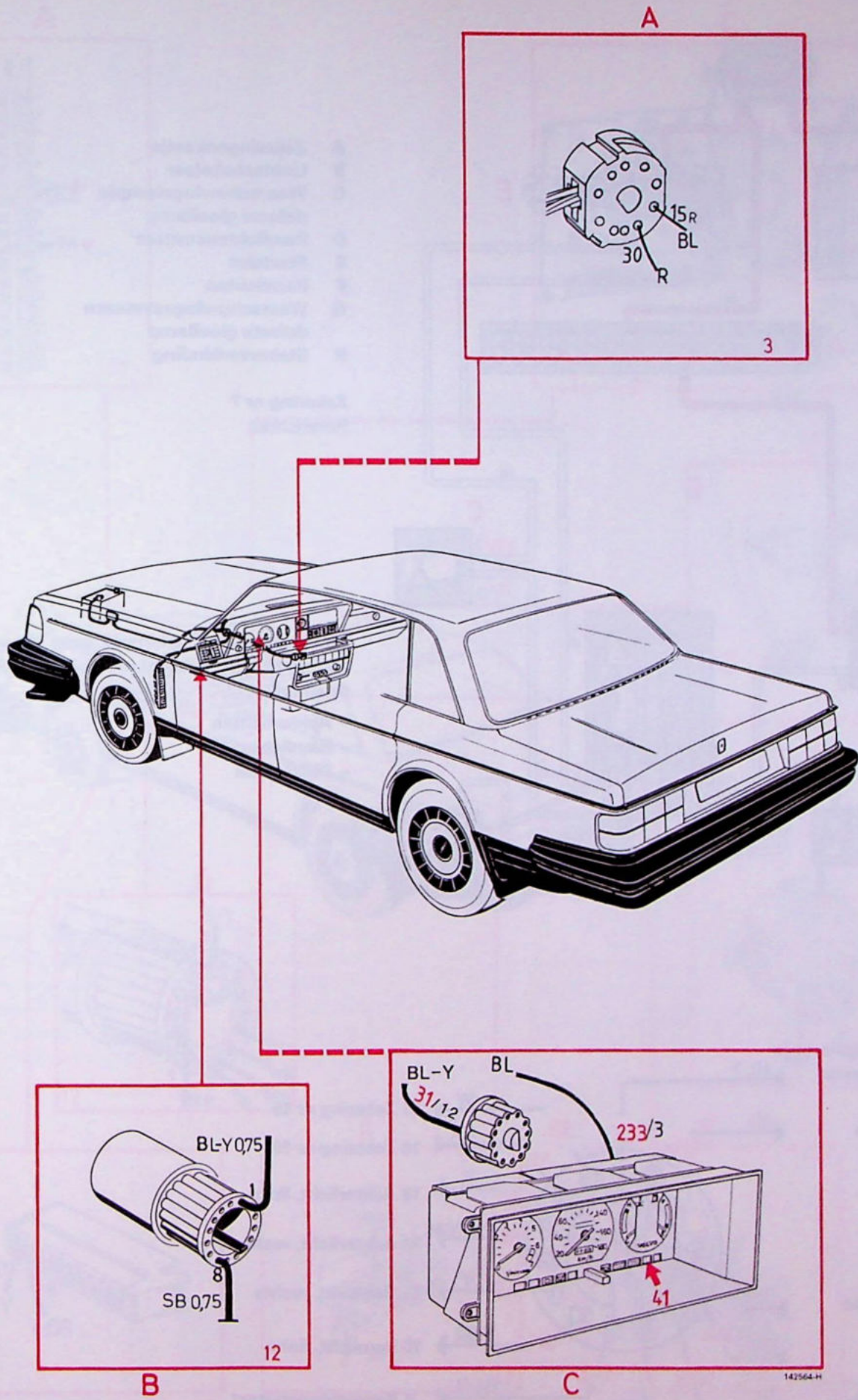

Waarschuwingssysteem defecte gloeilamp, Europa

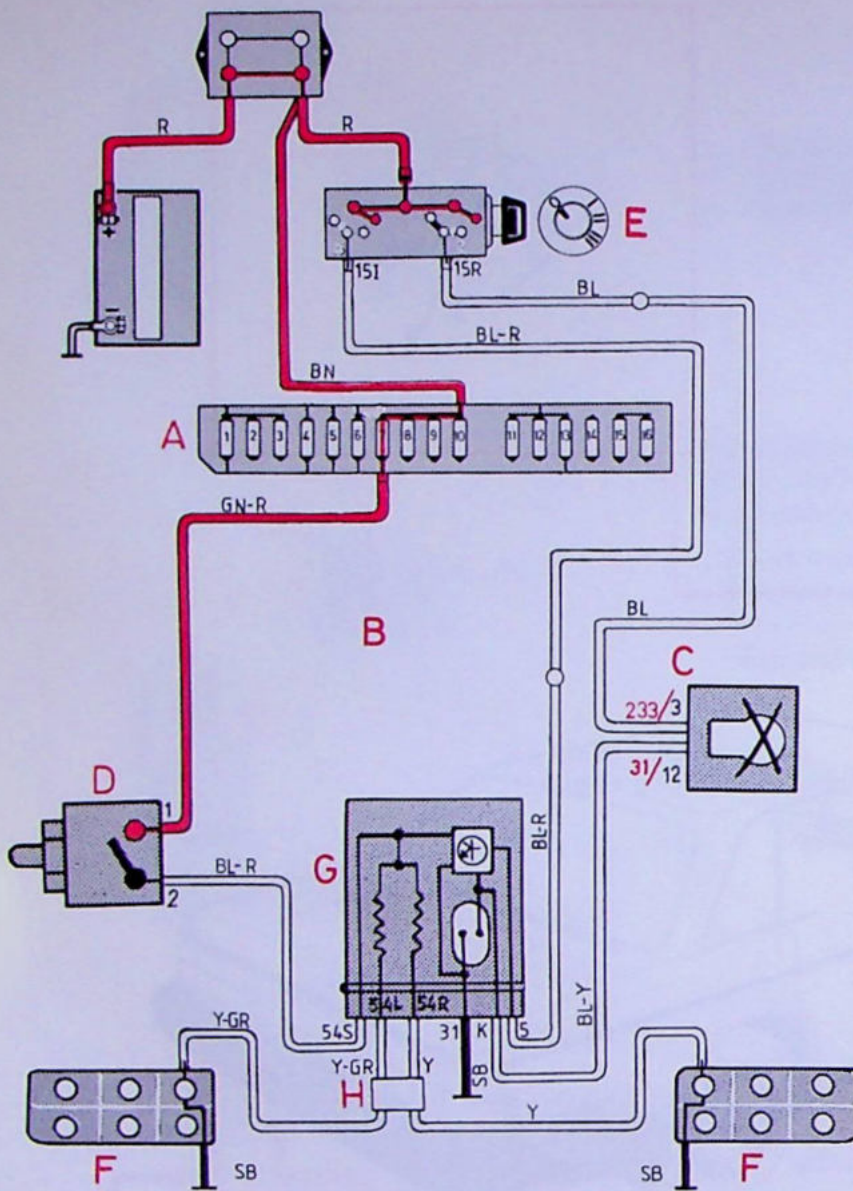

- A Zekeringenkastje
- B Lichtschakelaar
- C Waarschuwinglampje defecte gloeilamp
- D Remlichtencontact
- E Startslot
- F Remlichten
- G Waarschuwingssysteem defecte gloeilamp
- H Stekerverbinding

Zekering nr 7
Remlichten

Het waarschuwinglampje gaat branden, als een gloeilamp stukgaat in een van onderstaande circuits:

- Achterlichten
- Remlichten
- Dimlichten

1 Waarschuwinglampje defecte gloeilamp

2 Dimlicht, links

3 Nog vrij

4 Nog vrij

5 Lichtschakelaar

6 Schakelrelais dimlicht

7 Dimlicht, rechts

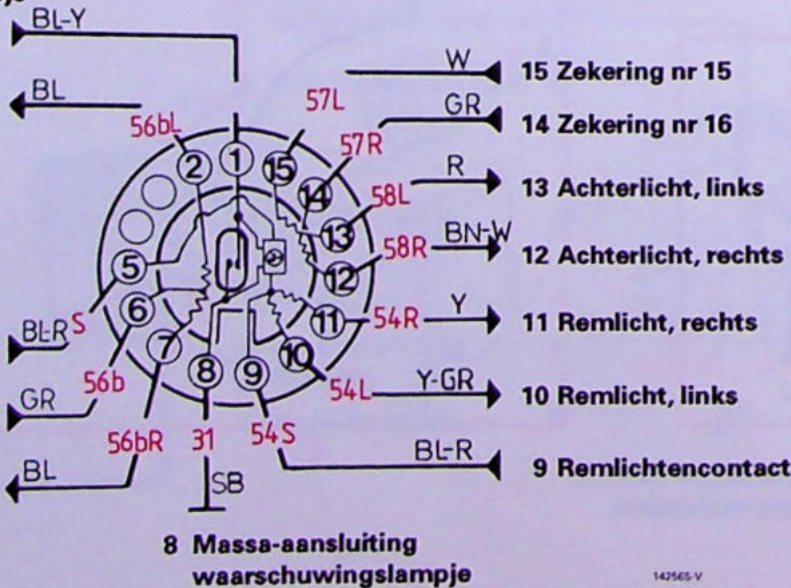

8 Massa-aansluiting waarschuwinglampje

142565-V

Waarschuwingssysteem defecte gloeilamp, Europa

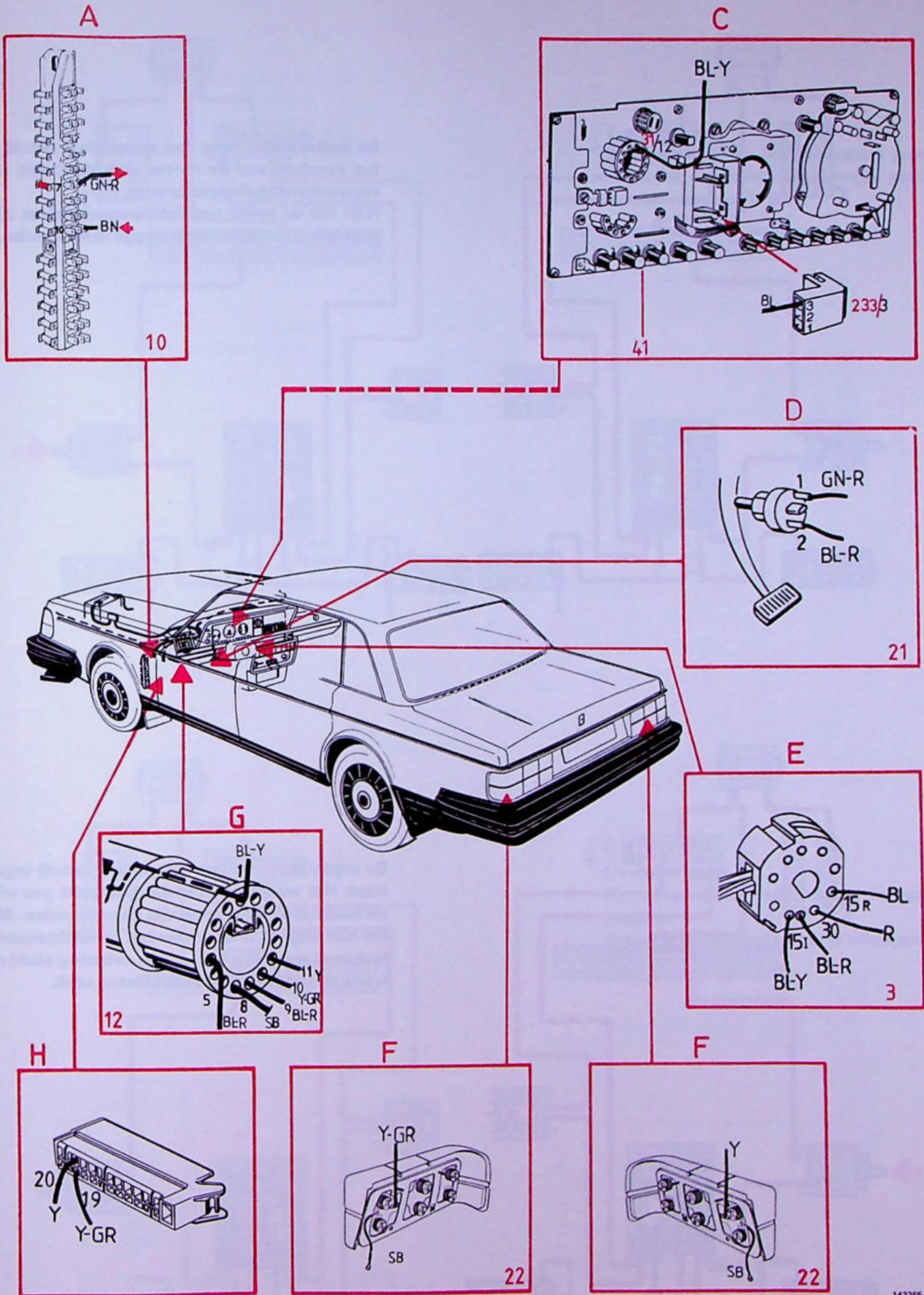

142265-H

Waarschuwingssysteem defecte gloeilamp, Europa

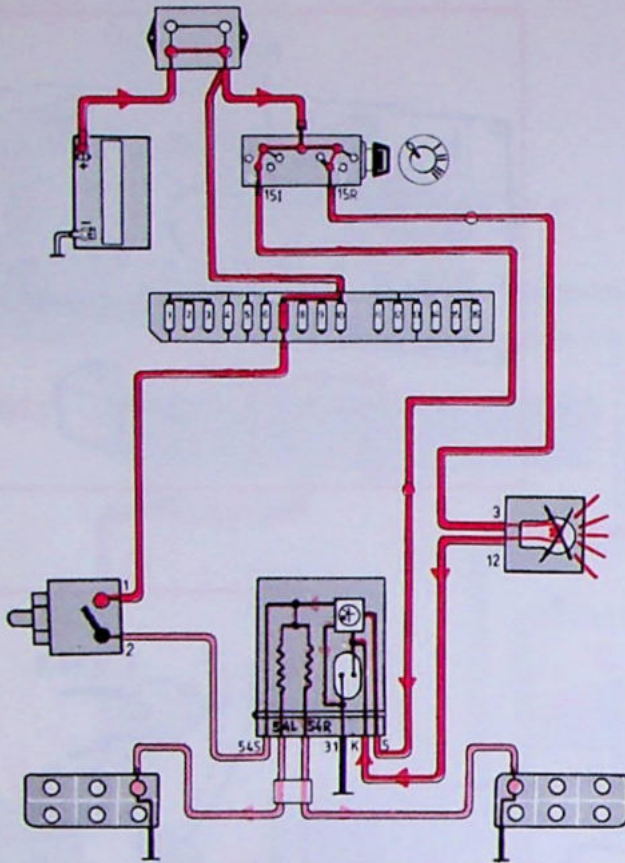

De motor loopt, maar het rempedaal wordt na het aanslaan van de motor niet ingetrapt. Het waarschuwingslampje brandt.
N.B! Als de beide remlichtlampen defect zijn, gaat het waarschuwingslampje niet branden.

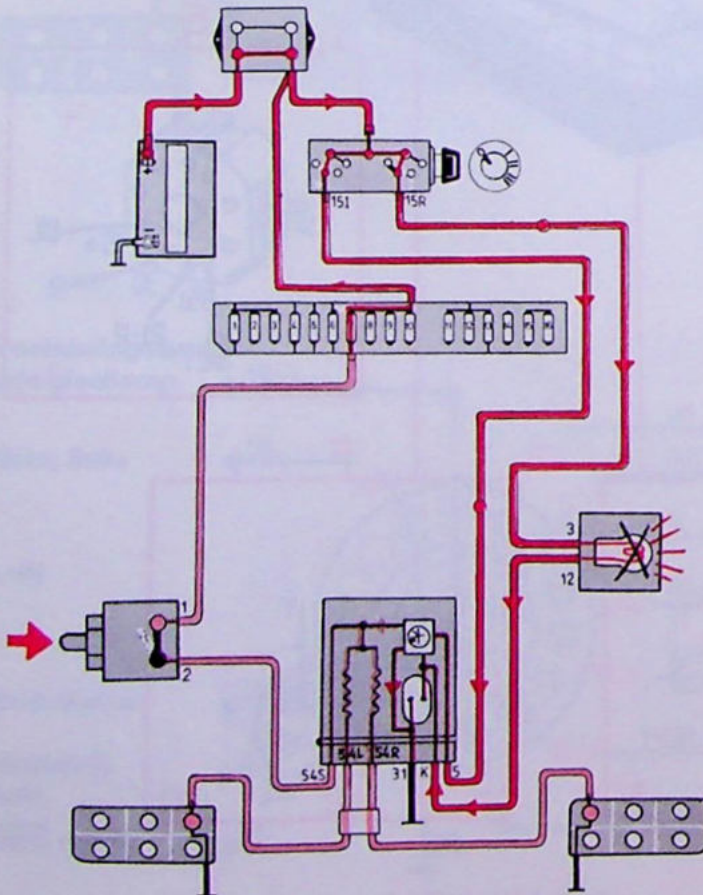

De motor loopt en het rempedaal wordt ingetrapt: Het waarschuwingslampje gaat pas uit, als beide remlichtlampen zijn gaan branden. Als het niet uitgaat, is er achter het remlichtencontact geen spanning (is b.v. een zekering stuk) of is ook misschien één remlichtlamp stuk.

Waarschuwingssysteem defecte gloeilamp, Europa

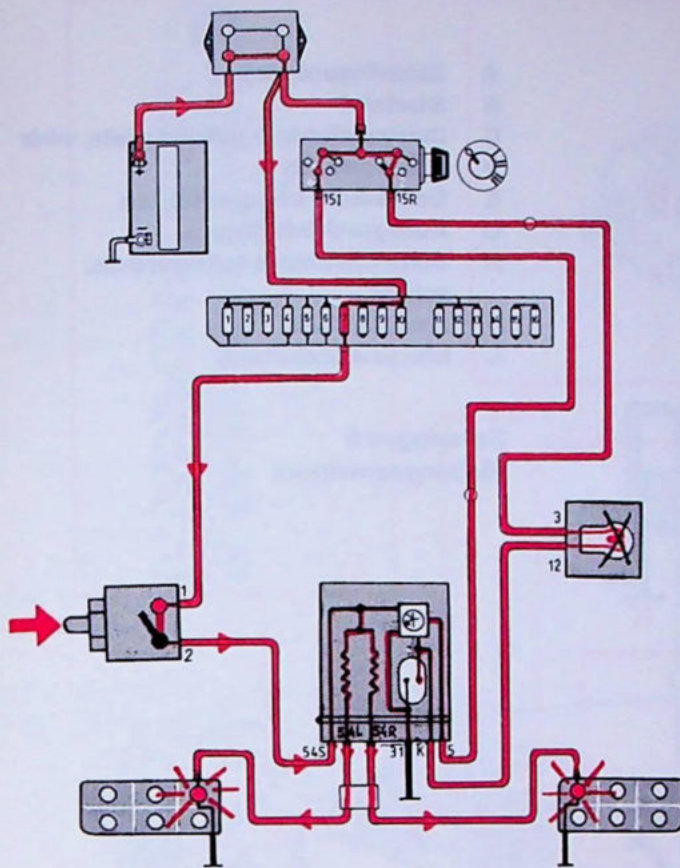

De motor loopt en het rempedaal wordt ingetrapt: het waarschuwingslampje gaat uit, als het systeem in orde is.

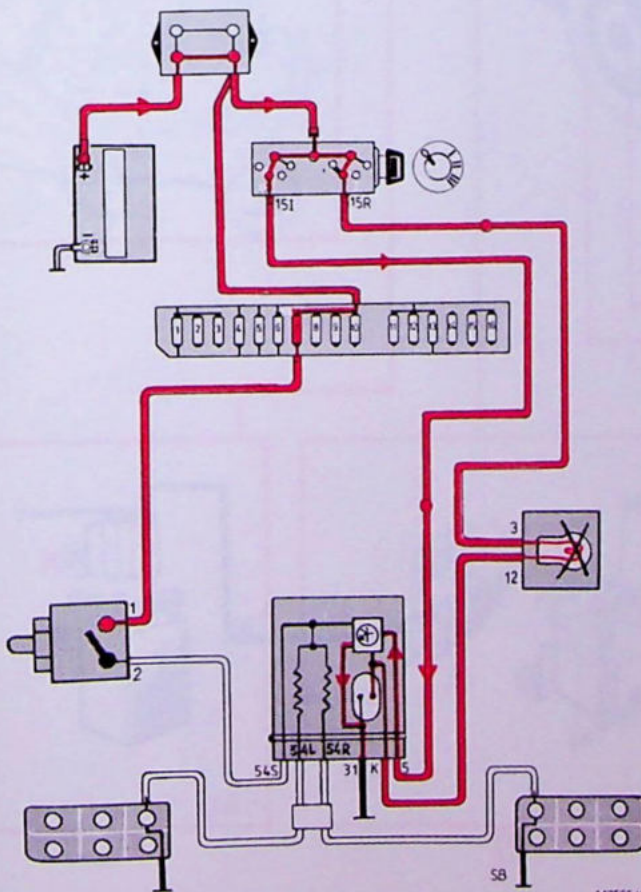

De motor loopt.
Het rempedaal wordt na het intrappen losgelaten.
Het waarschuwingslampje is uitgegaan.

142566-H

Herinneringssysteem autogordels

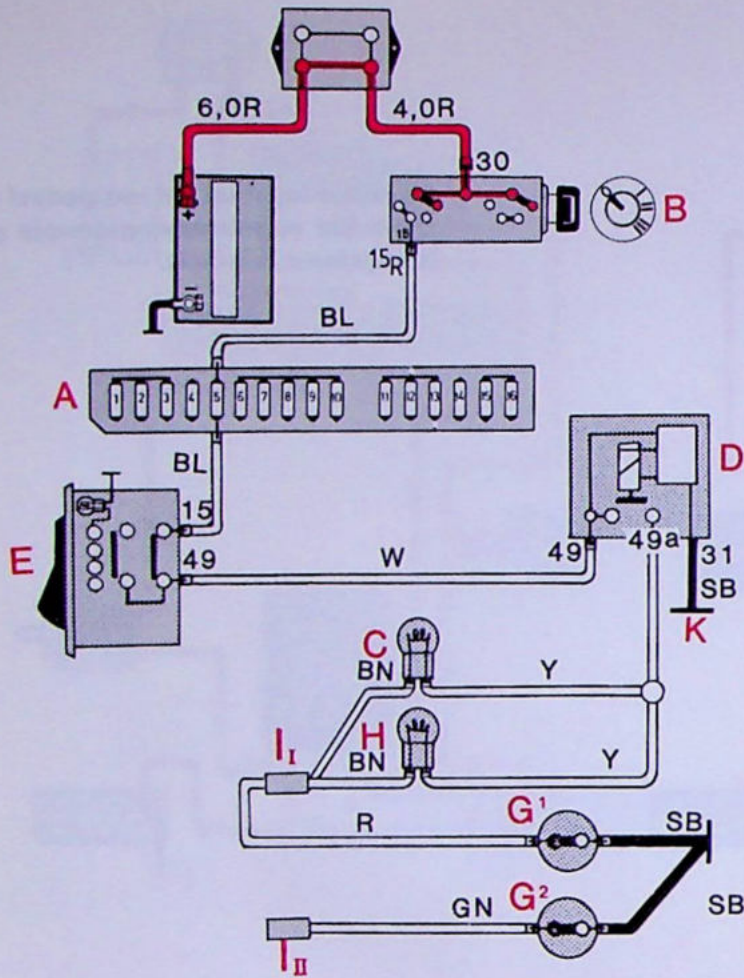

- A Zekeringenkastje
- B Startslot
- C Controlelampje autogordels, vóór
- D Knipperrelais
- E Schakelaar knipperlichten
- G Autogordelsluiting
- H Controlelampje autogordels, achter
- I Aansluitstuk
- K Massa-aansluiting

Zekering nr 5
Richtingaanwijzers

Contact staat aan; bestuurdersgordel niet omgedaan

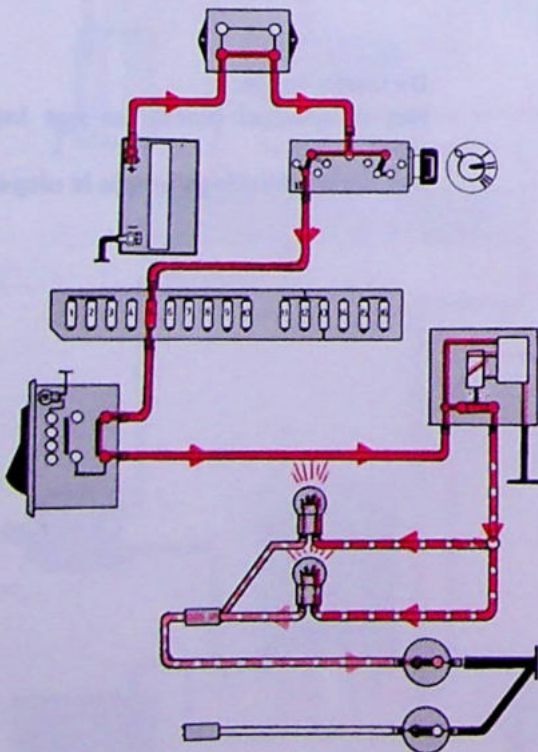

Herinneringssysteem autogordels

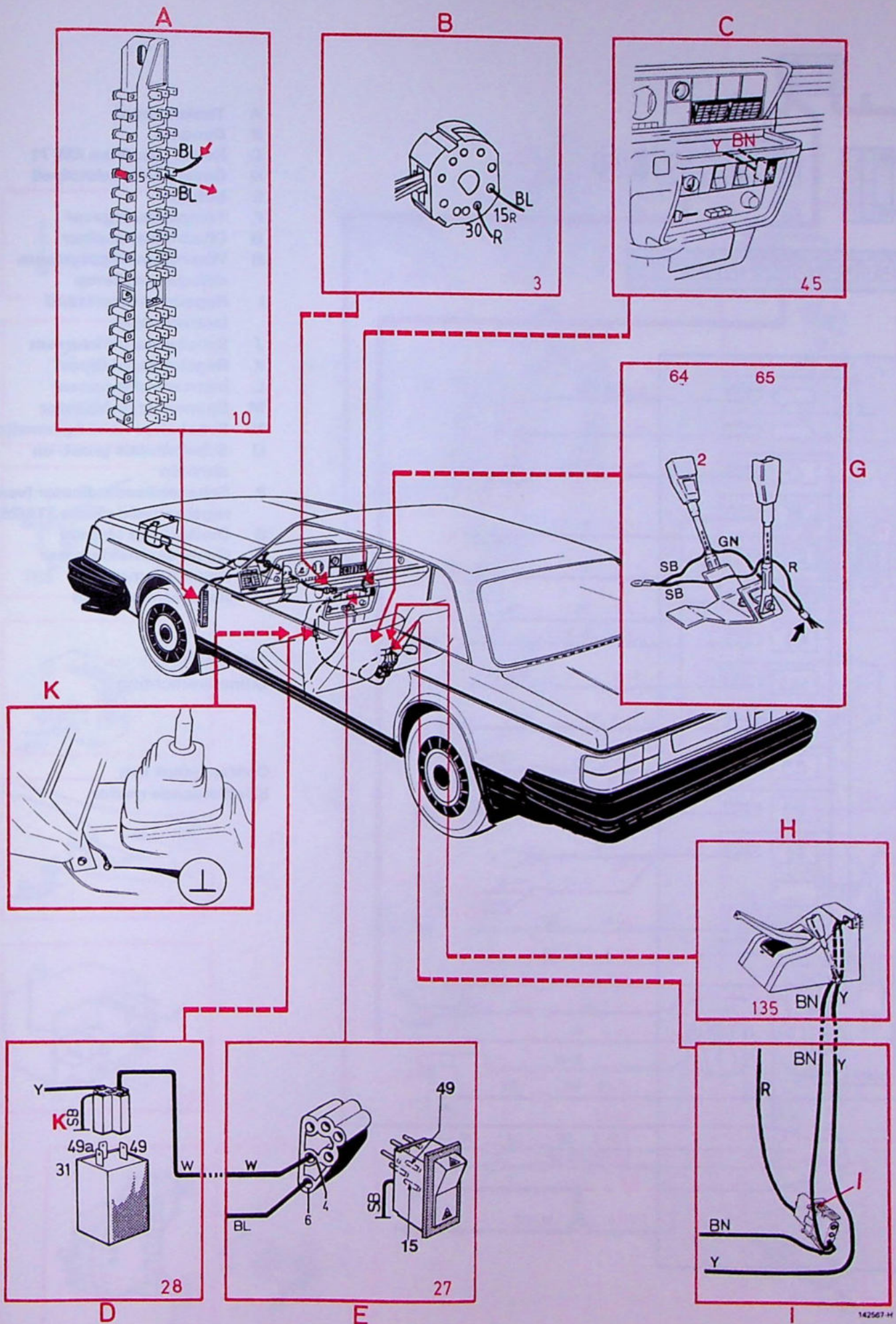

Instrumentenpaneel

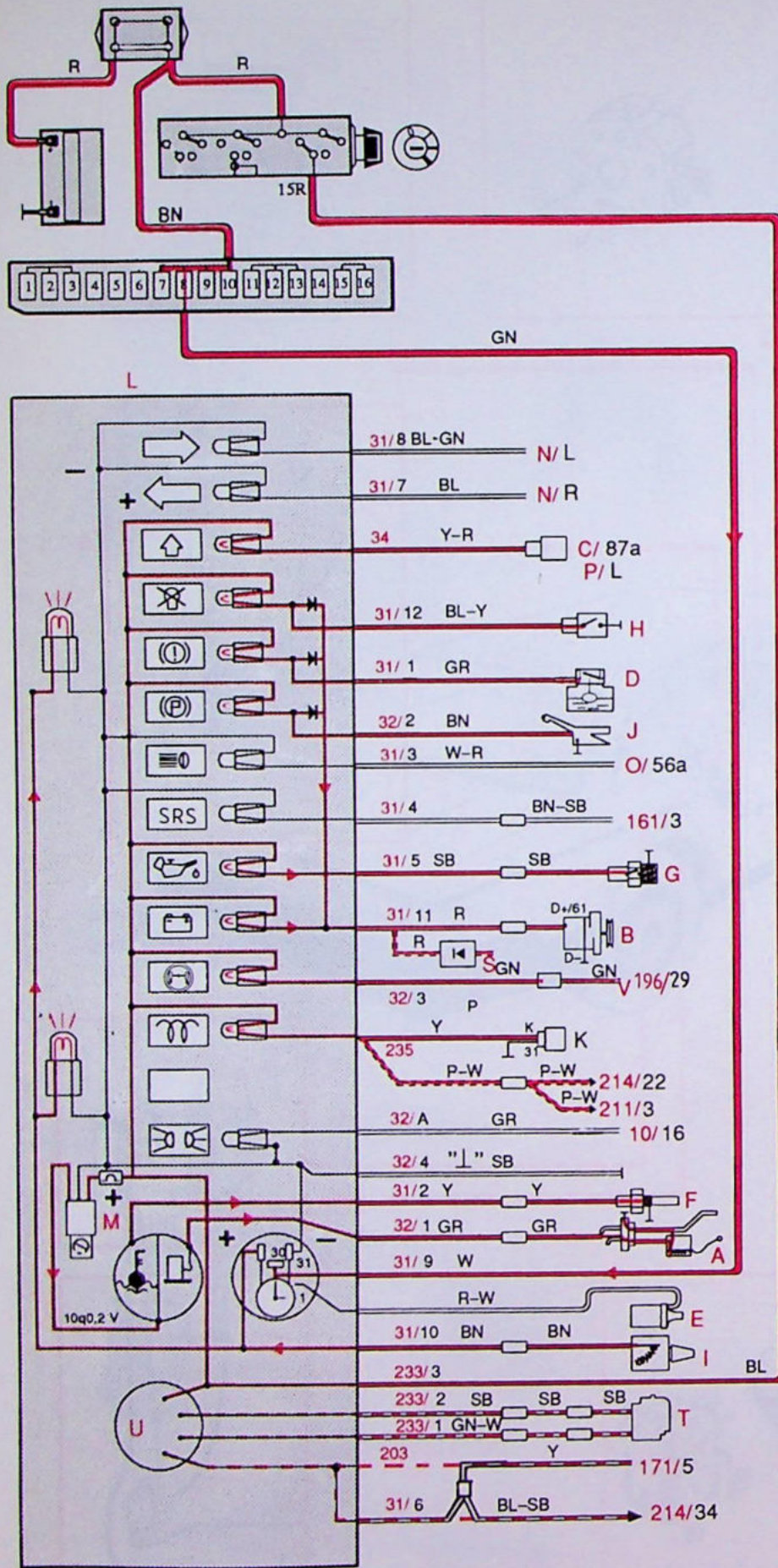

- A Tankelement
- B Dynamo
- C Relais overdrive AW 71
- D Geveer remvloeistofpeil
- E Bobine
- F Temperatuurgever
- G Oliedrukschakelaar
- H Waarschuwingssysteem defecte gloeilamp
- I Regelbare weerstand instrumenten
- J Schakelaar parkeerrem
- K Regeleenheid Diesel
- L Instrumentenpaneel
- M Spanningsstabilisator
- N Schakelaar richtingaanwijzers
- O Schakelrelais groot- en dimlicht
- P Schakelstandindicator (van regeleenheid plaats 214/26)
- S Diodekastje (Japan)
- T Geveer snelheidsmeter
- U Snelheidsmeter
- V Regeleenheid ABS

Zekering nr 8
Binnenverlichting

Contact staat aan
bij stilstaande motor

Instrumentenpaneel

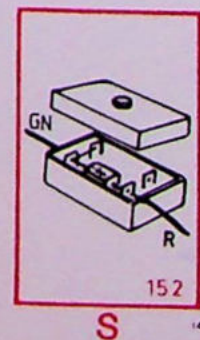
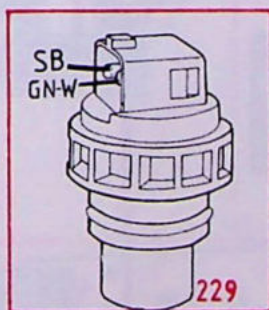
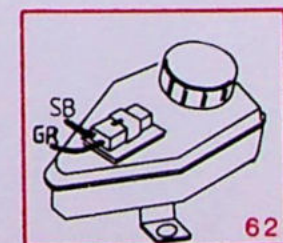
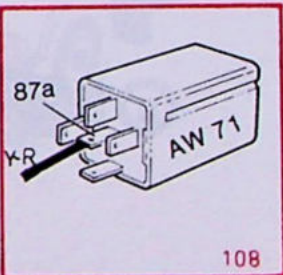
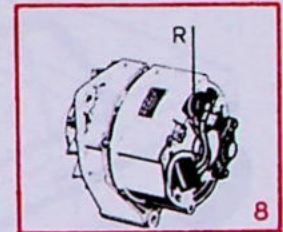
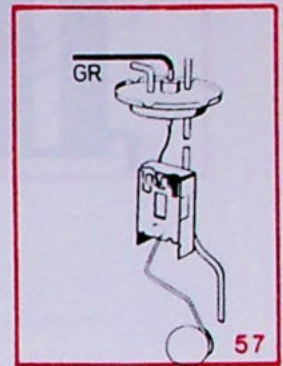
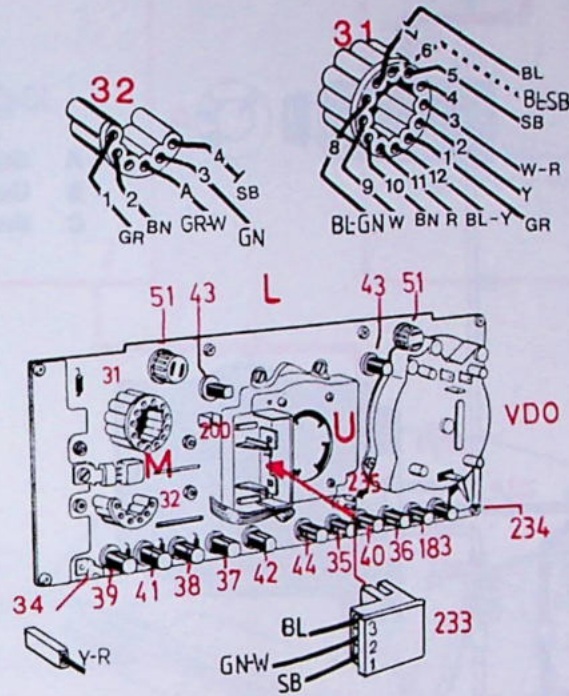
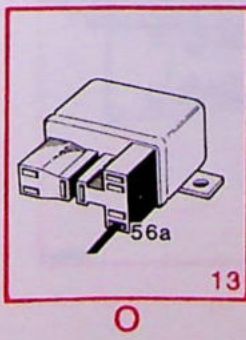
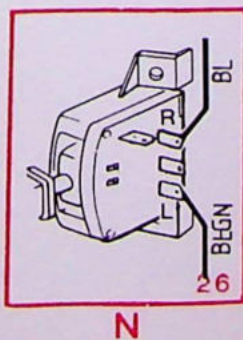
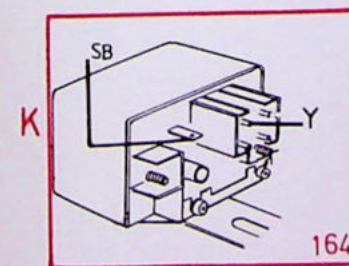
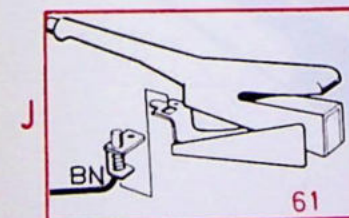
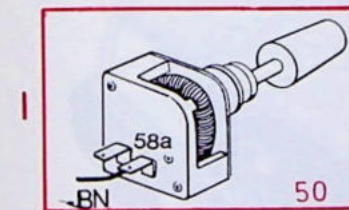
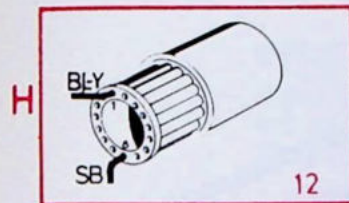
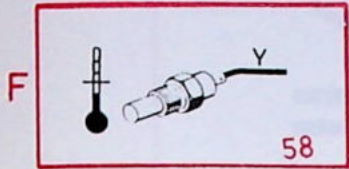

142568-H

Snelheidsmeter

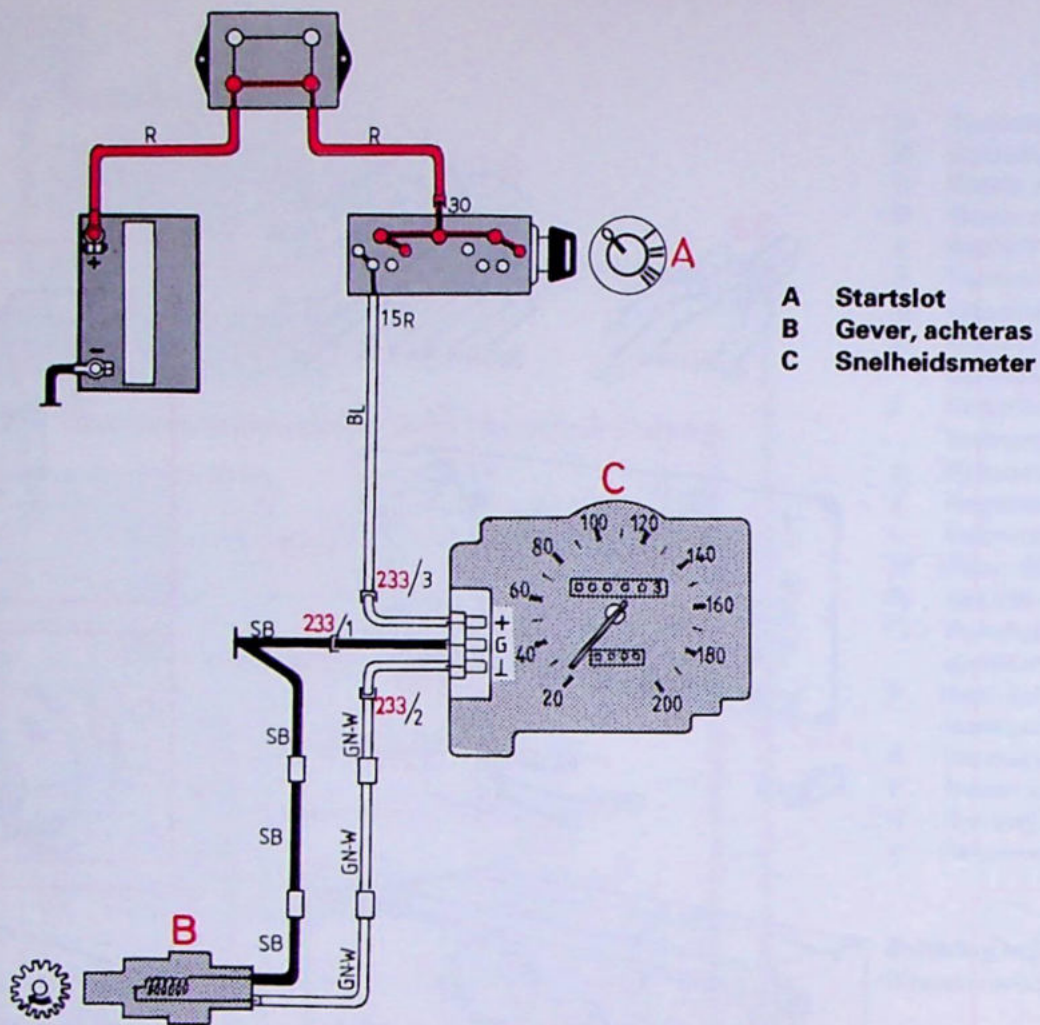

- A Startslot
- B Gever, achteras
- C Snelheidsmeter

Contact staat aan
De auto rolt

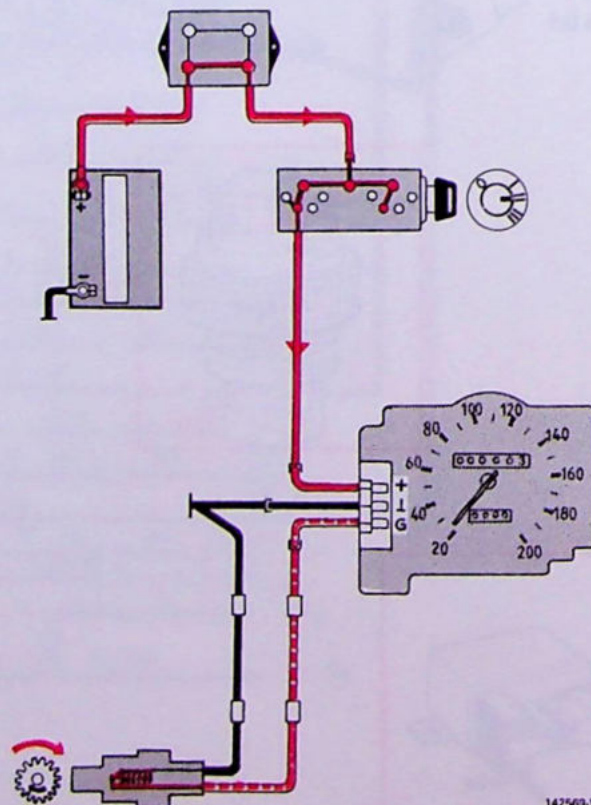

142569-V

Snelheidsmeter

A

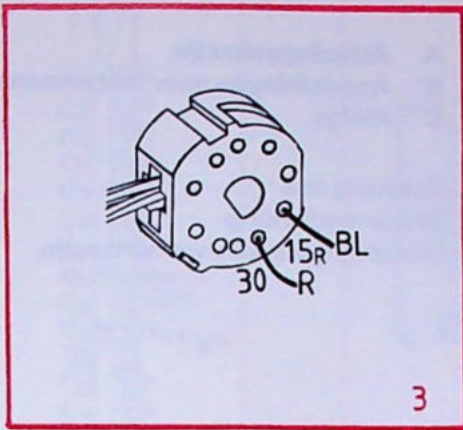

B

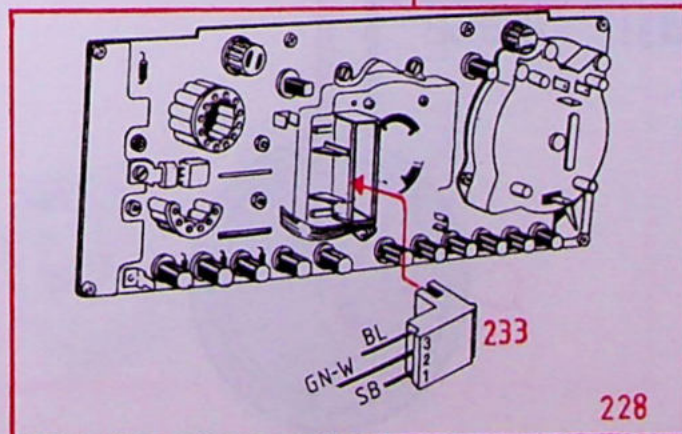
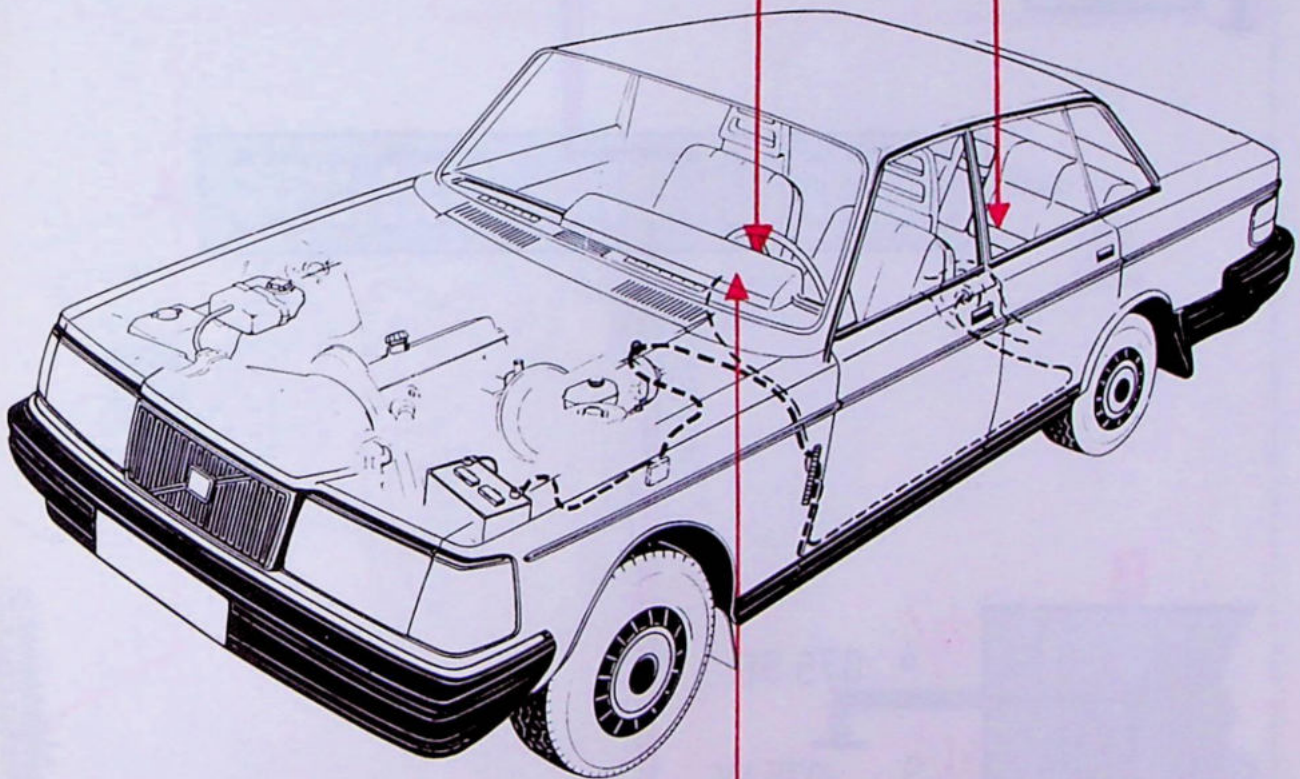
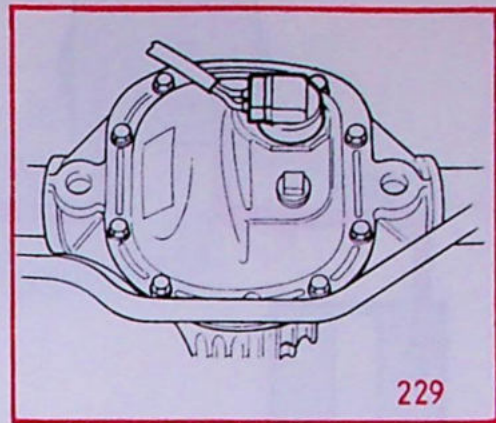

C

142569-H

Klokje

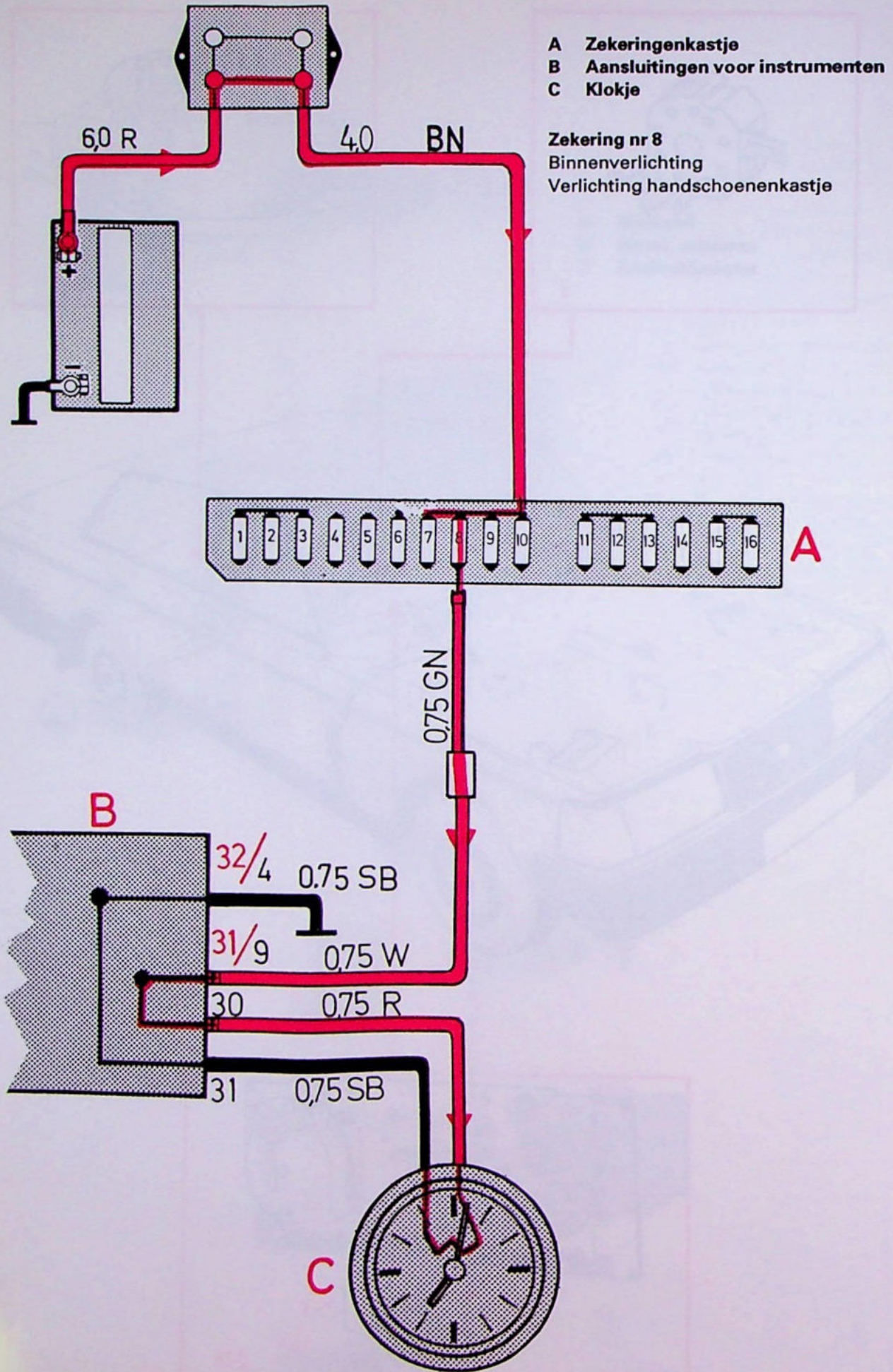

Klokje

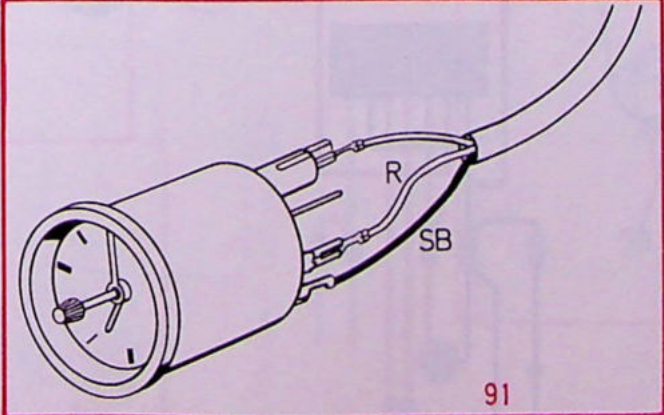
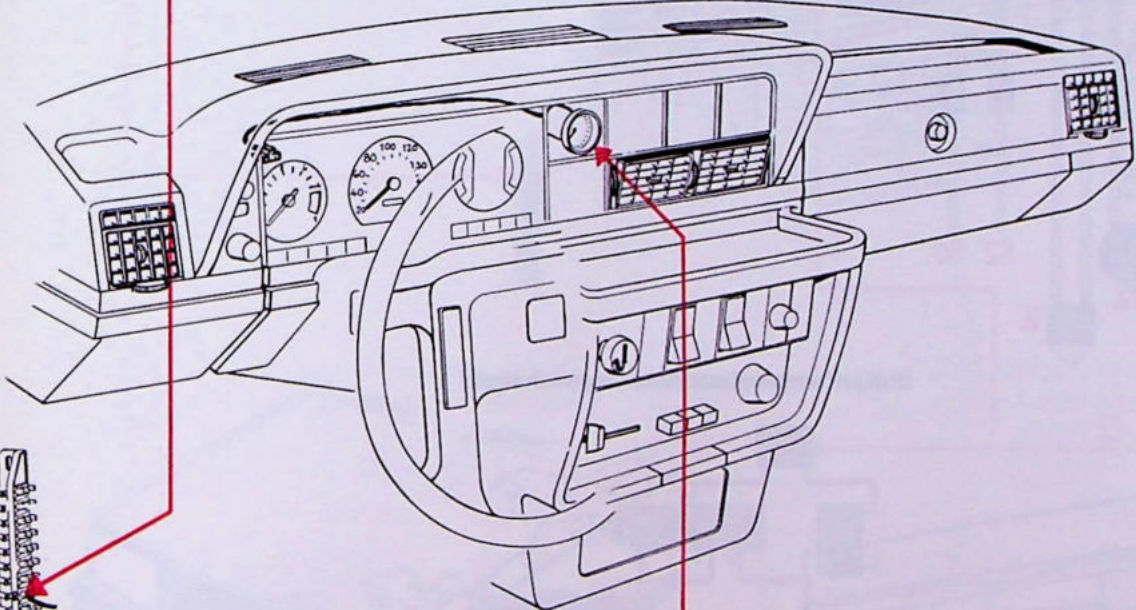
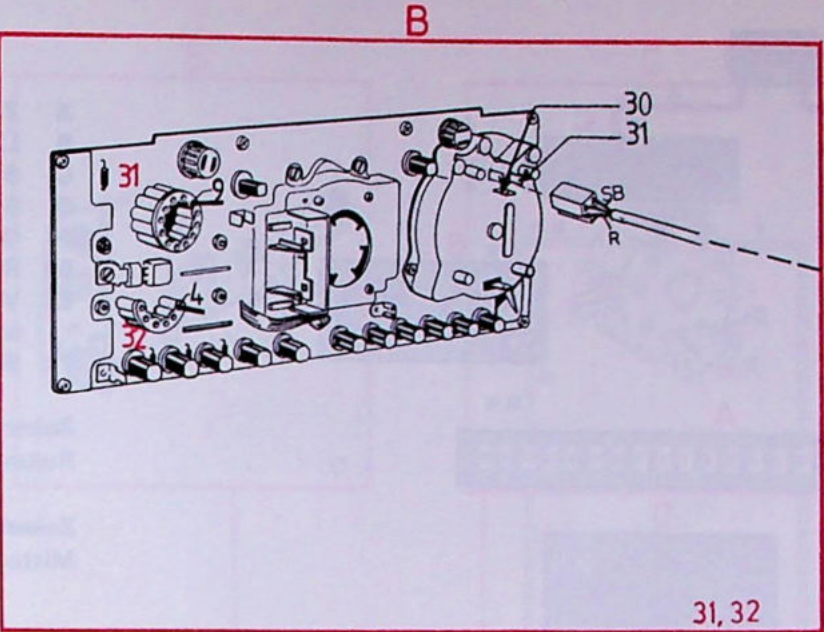
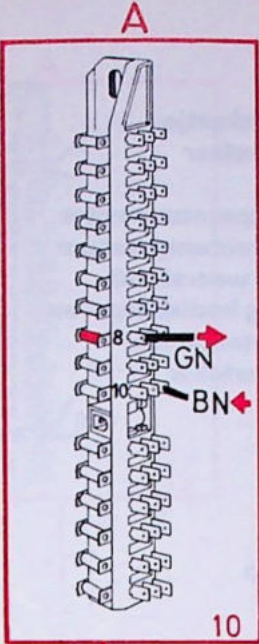

142570-H

Buitentemperatuurmeter

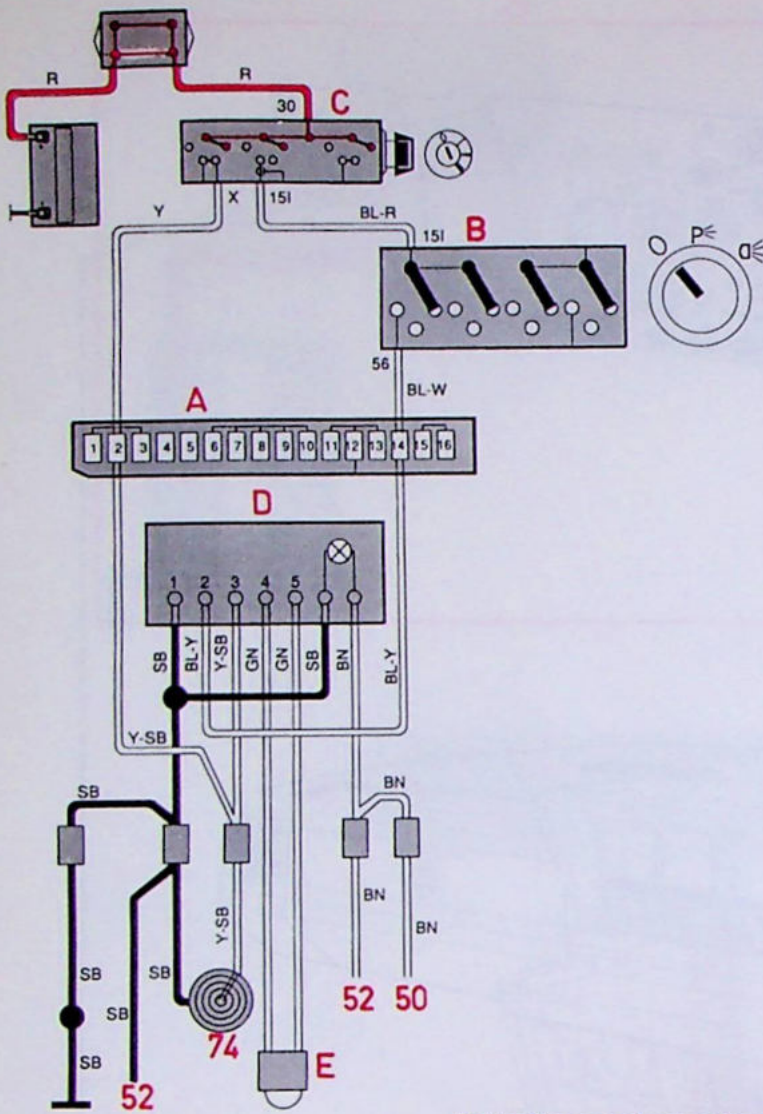

- A Zekeringenkastje
- B Lichtschakelaar
- C Startslot
- D Buitentemperatuurmeter
- E Geveer buitentemperatuur
- 50 Regelbare weerstand
- 52 Verlichting bedienings- en instrumentenpaneel
- 74 Sigare-aansteker

Zekering nr 2
Ruitewissers

Zekering nr 14
Mistachterlamp

Buitentemperatuurmeter ingeschakeld

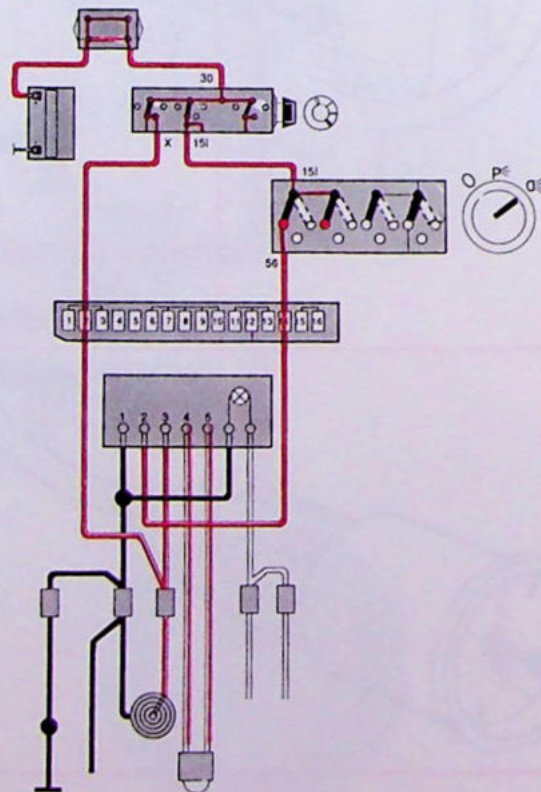

Buitentemperatuurmeter

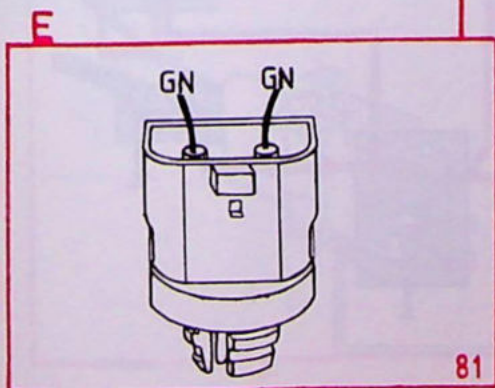
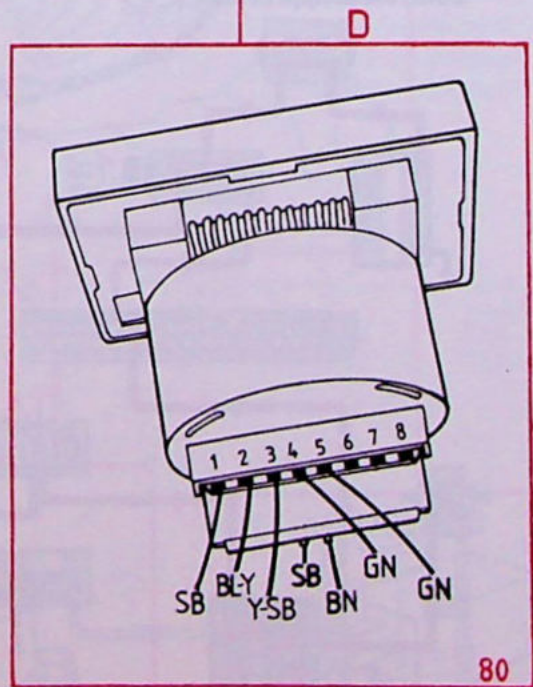
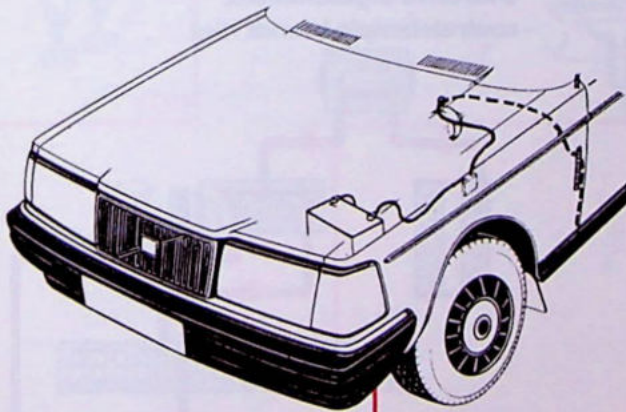
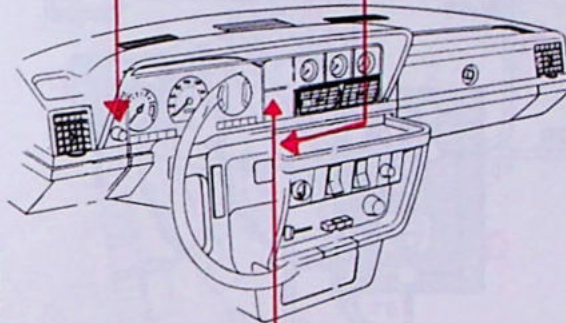
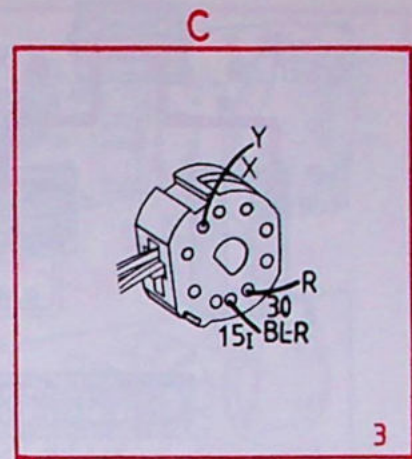
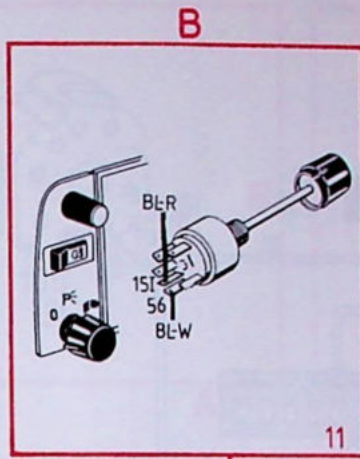
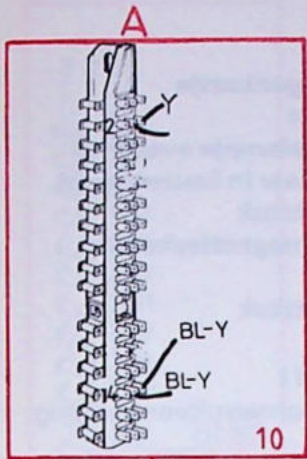

Overdrive automatische versnellingsbak

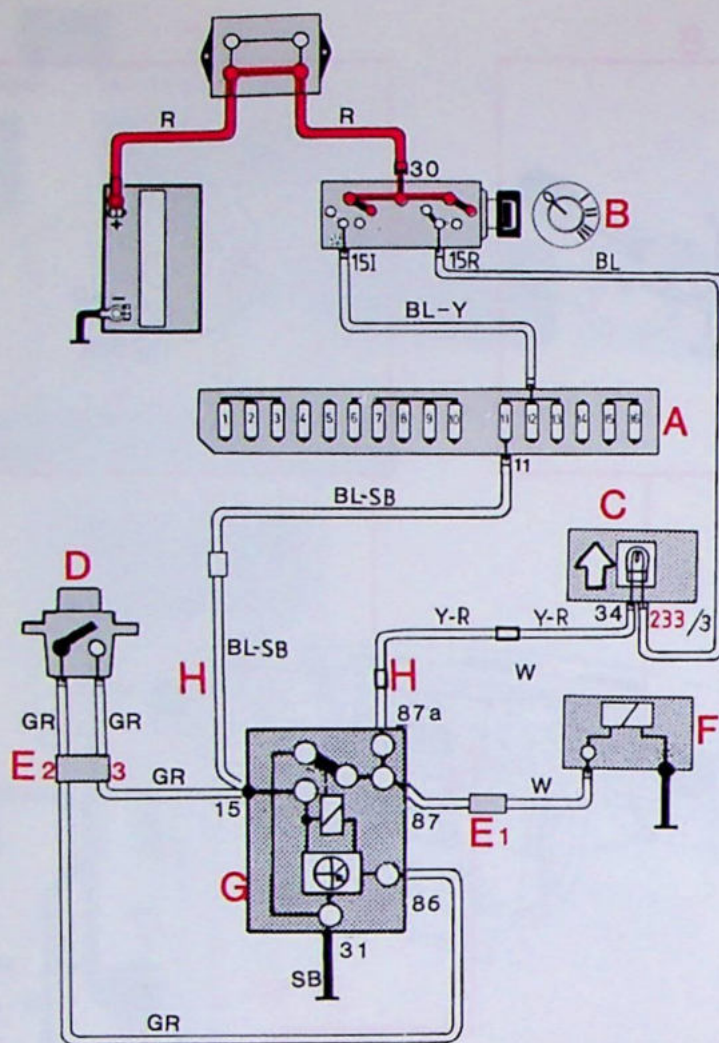

- A Zekeringenkastje
- B Startslot
- C Controlelampje overdrive
- D Schakelaar in keuzehendel
- E Aansluitstuk
- F Elektromagnetische klep
- G Relais
- H Aansluitstuk

Zekering nr 11
Elektrische achterruiwverwarming

Overdrive uitgeschakeld;
controlelampje brandt

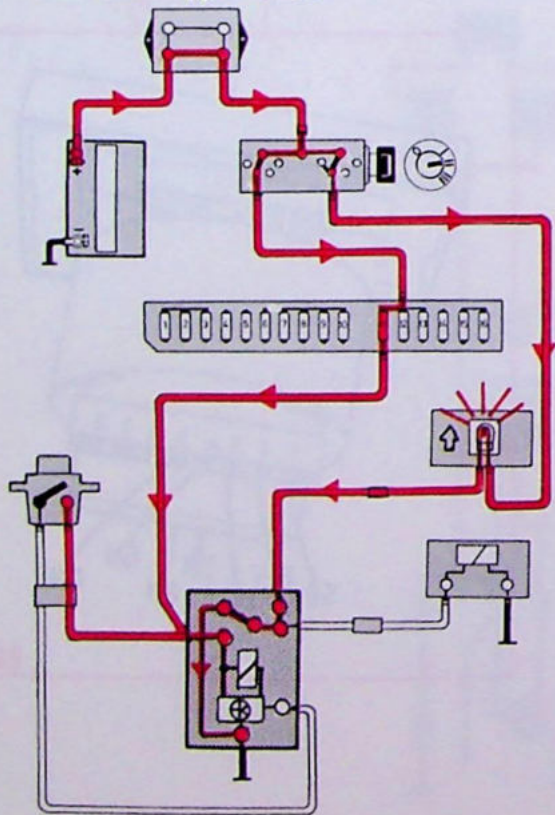

Overdrive ingeschakeld;
controlelampje brandt niet

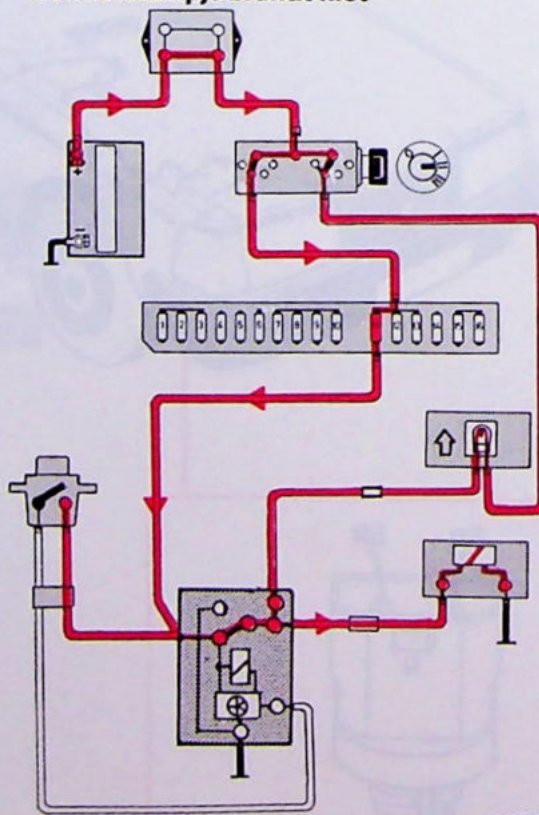

Overdrive automatische versnellingsbak

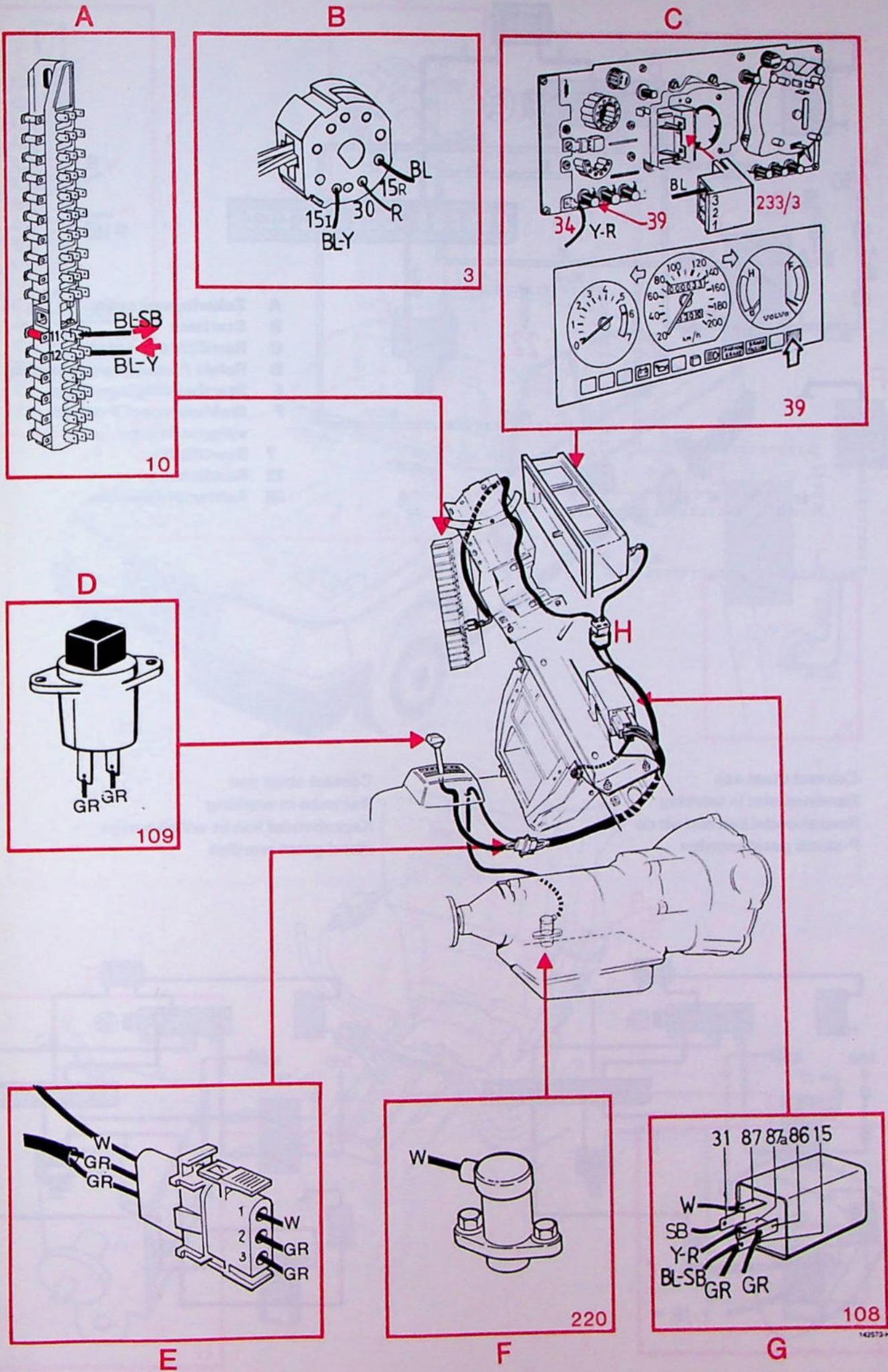

P-standvergrendeling

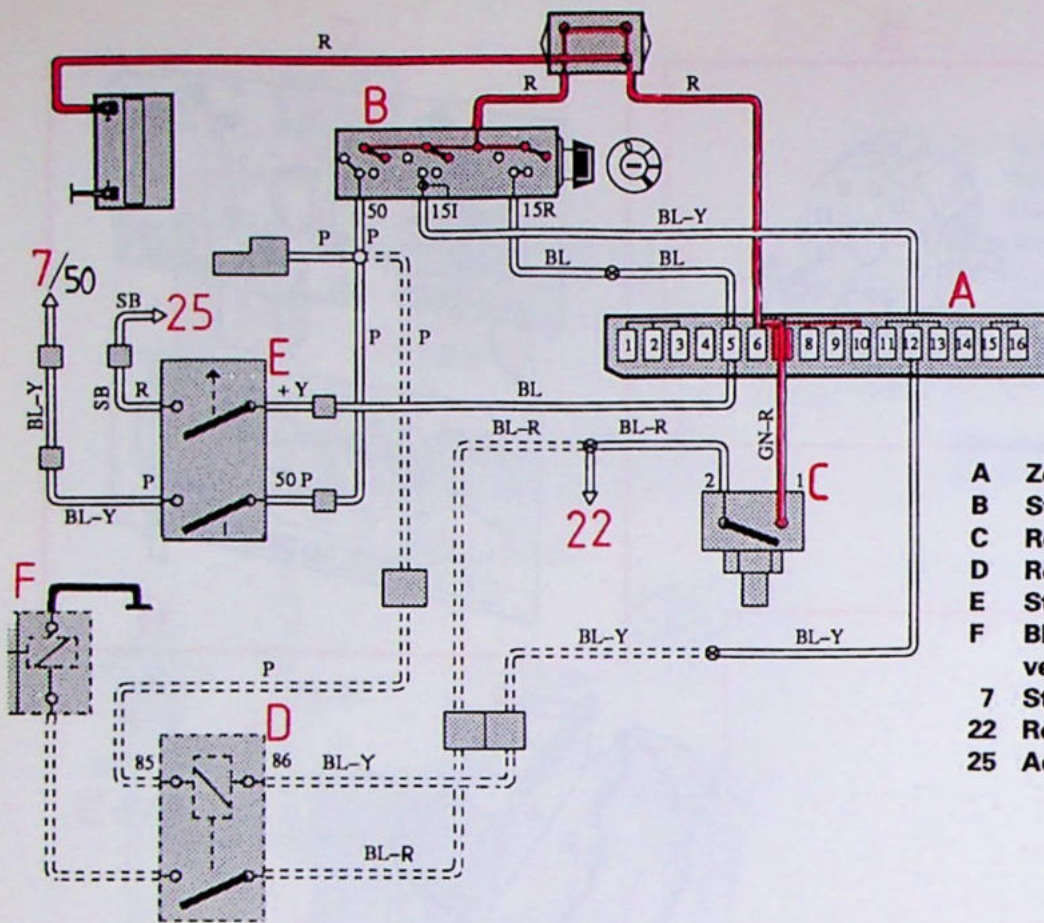

- A Zekeringenkastje
- B Startslot
- C Remlichtencontact
- D Relais P-standvergrendeling
- E Startbeveiligingsrelais
- F Blokkeerspoel P-standvergrendeling
- 7 Startmotor
- 22 Remlichten
- 25 Achteruitrijlichten

Contact staat aan
Remmen niet in werking
Keuzehendel kan niet uit de
P-stand gezet worden

Contact staat aan
Remmen in werking
Keuzehendel kan in willekeurige
stand gezet worden

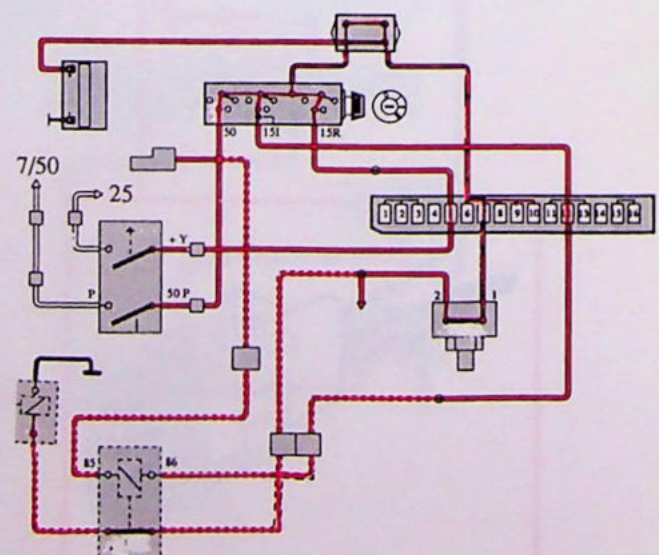
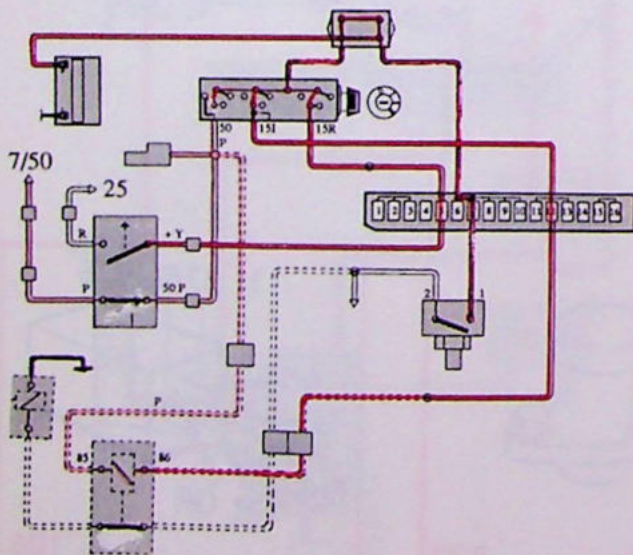

P-standvergrendeling

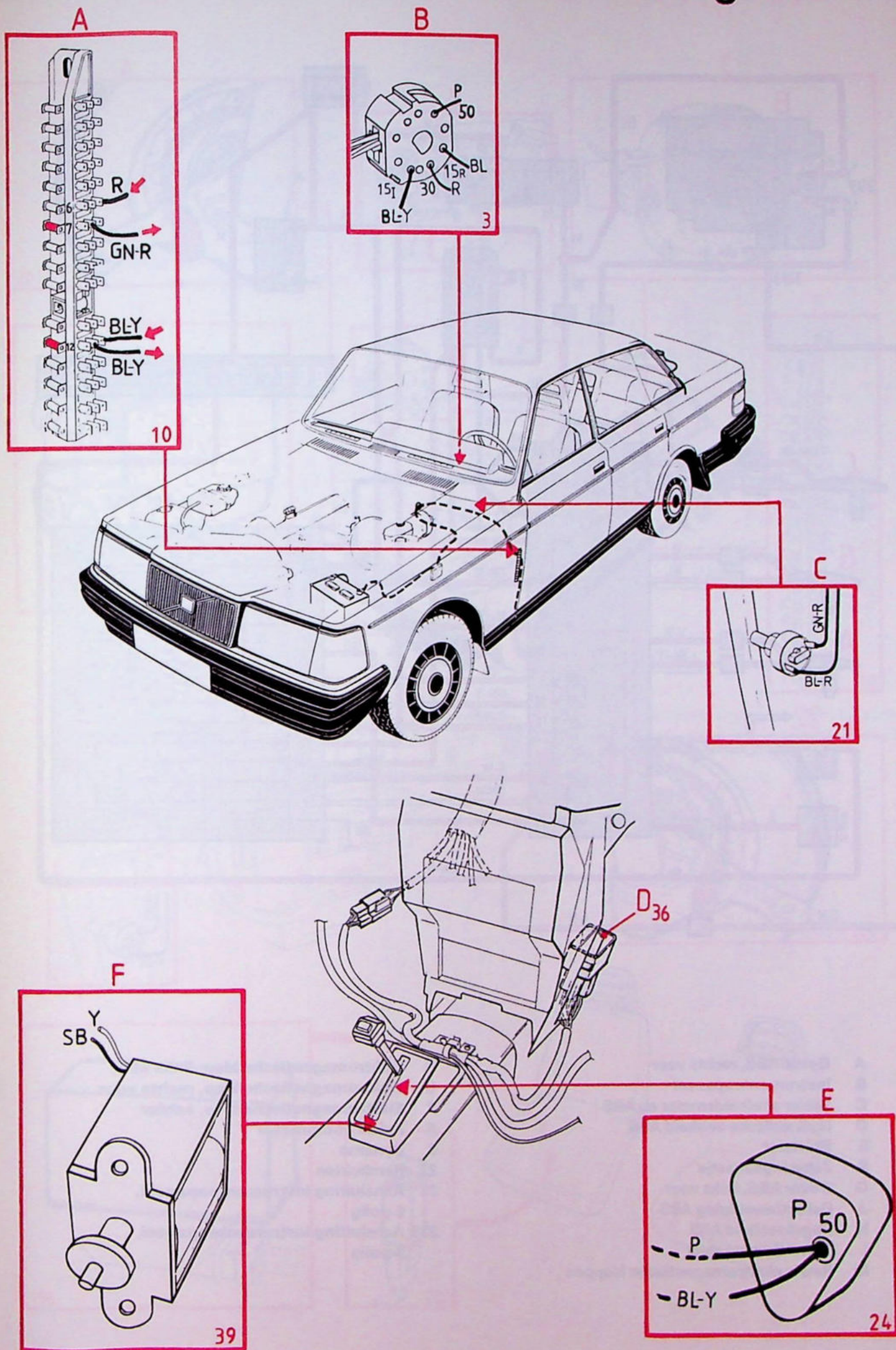

ABS-remsysteem

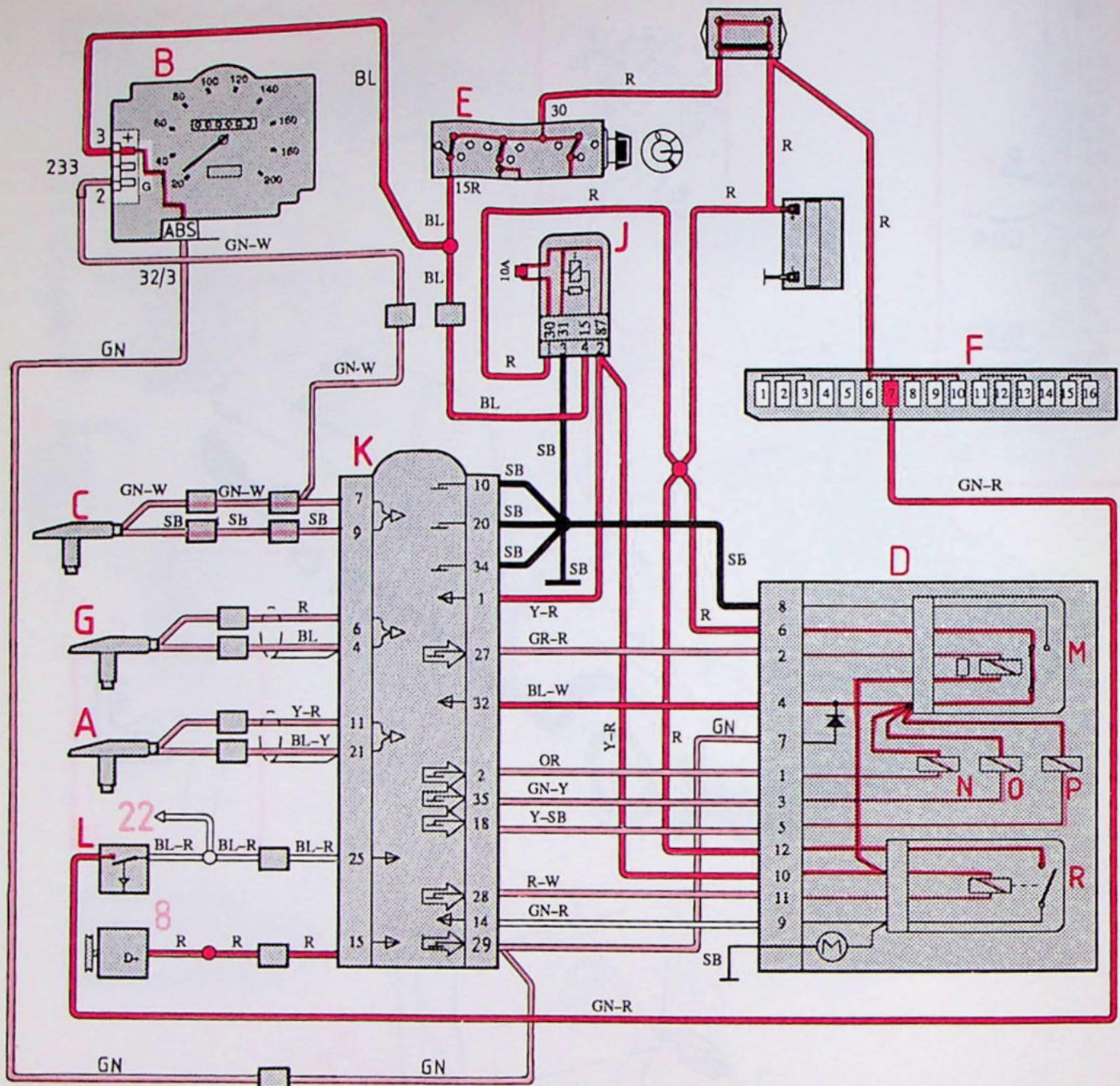

- A Gever ABS, rechts voor
- B Instrumentenpaneel
- C Gever snelheidsmeter en ABS
- D Hydraulische eenheid ABS
- E Startslot
- F Zekeringenkastje
- G Gever ABS, links voor
- J Defectbeveiliging ABS
- K Regeleenheid ABS
- L Remlichtencontact
- M Relais elektromagnetische kleppen

- N Elektromagnetische klep, links voor
- O Elektromagnetische klep, rechts voor
- P Elektromagnetische klep, achter
- R Relais pompmotor
- 8 Dynamo
- 22 Remlichten
- 32 Aansluiting instrumentenpaneel, 5-polig
- 233 Aansluiting instrumentenpaneel, 3-polig

ABS-remsysteem

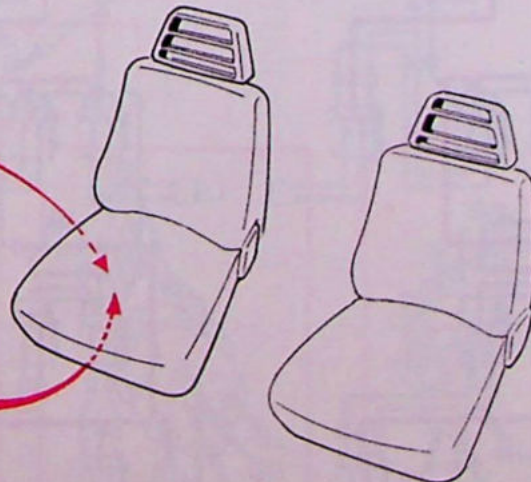
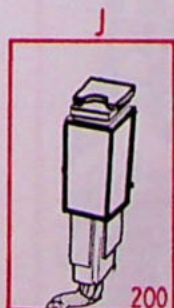
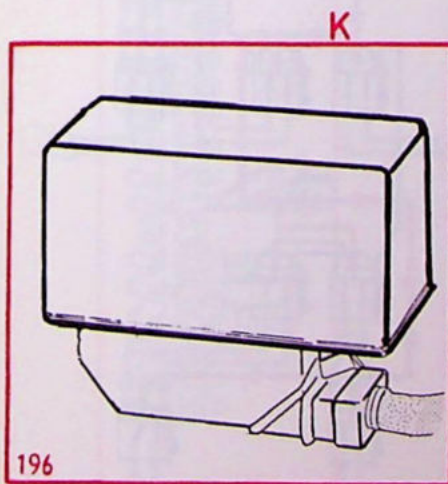
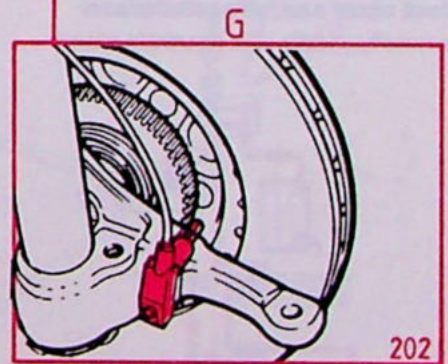
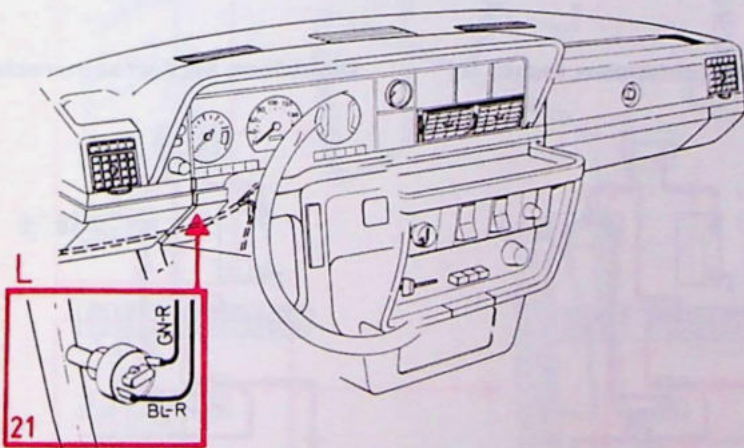
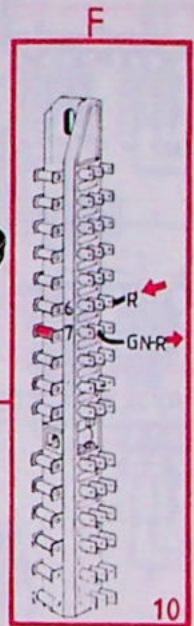
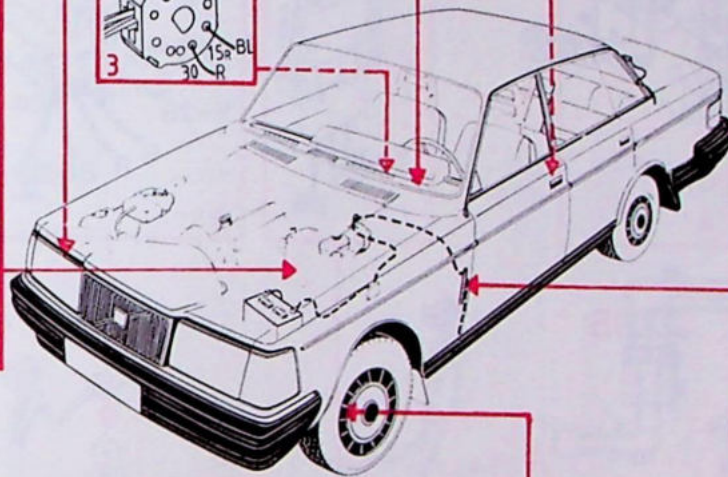
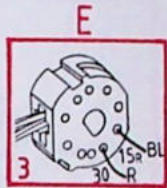
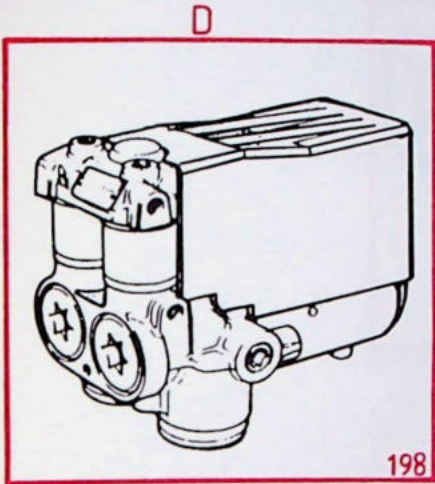
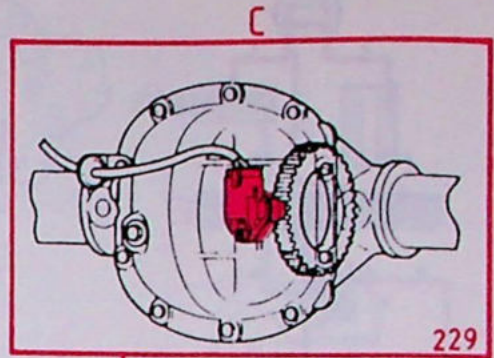
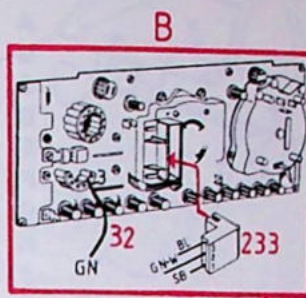
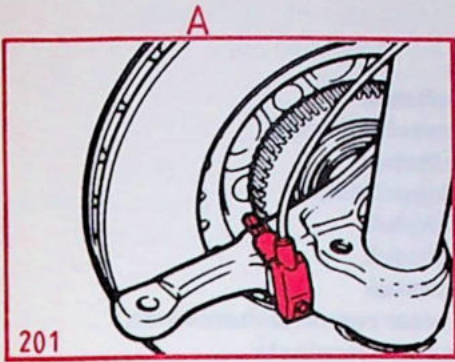

Elektrisch bediende raammechanismen

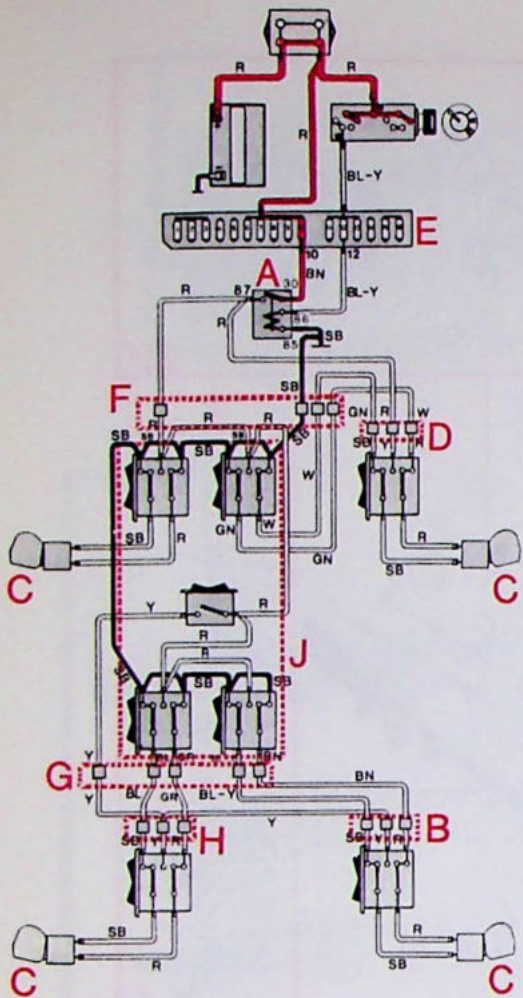

- A Relais
- B Aansluitstuk
- C Raammechanismen
- D Aansluitstuk
- E Zekeringenkastje
- F Aansluitstuk
- G Aansluitstuk
- H Aansluitstuk
- J Schakelaar raammechanismen bij bestuurdersplaats

Contact staat aan; alle schakelaars raammechanismen in neutrale stand

Openen achterraam, rechts

Dichtdoen achterraam, rechts

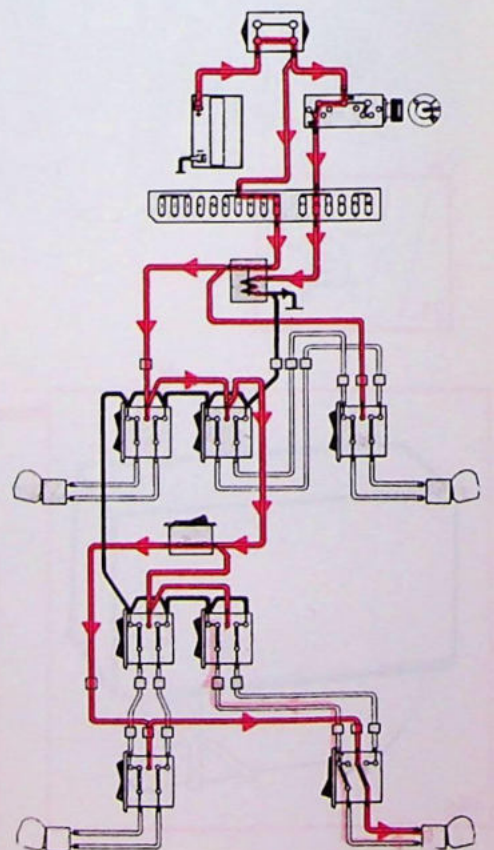
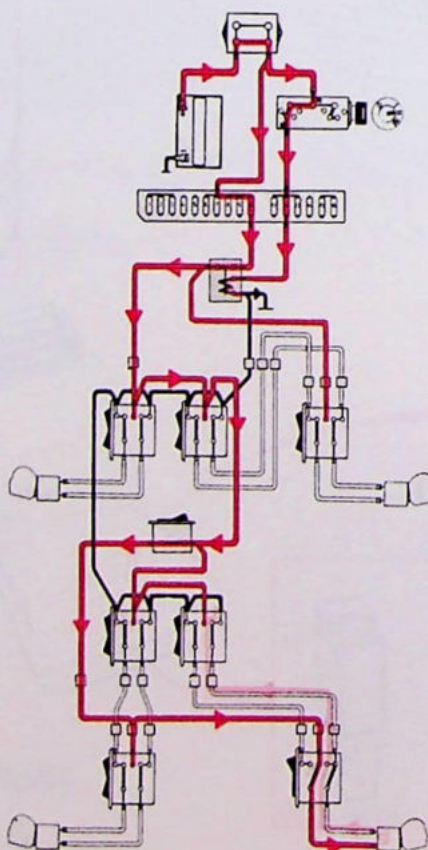
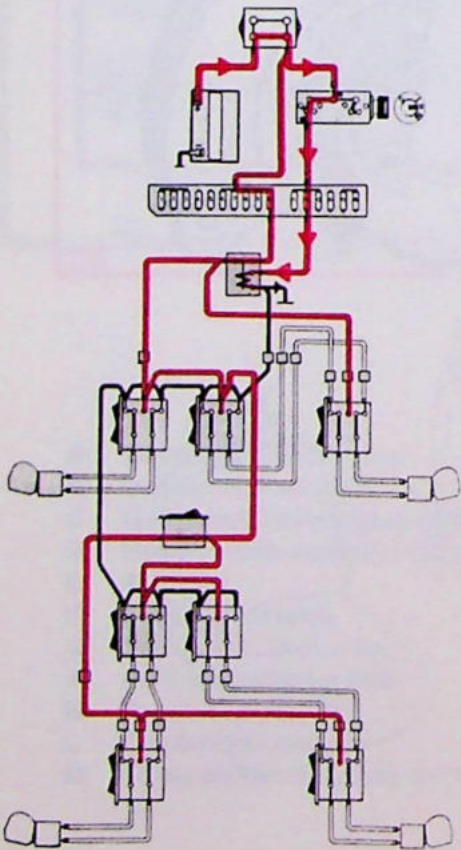

Elektrisch bediende raammechanismen

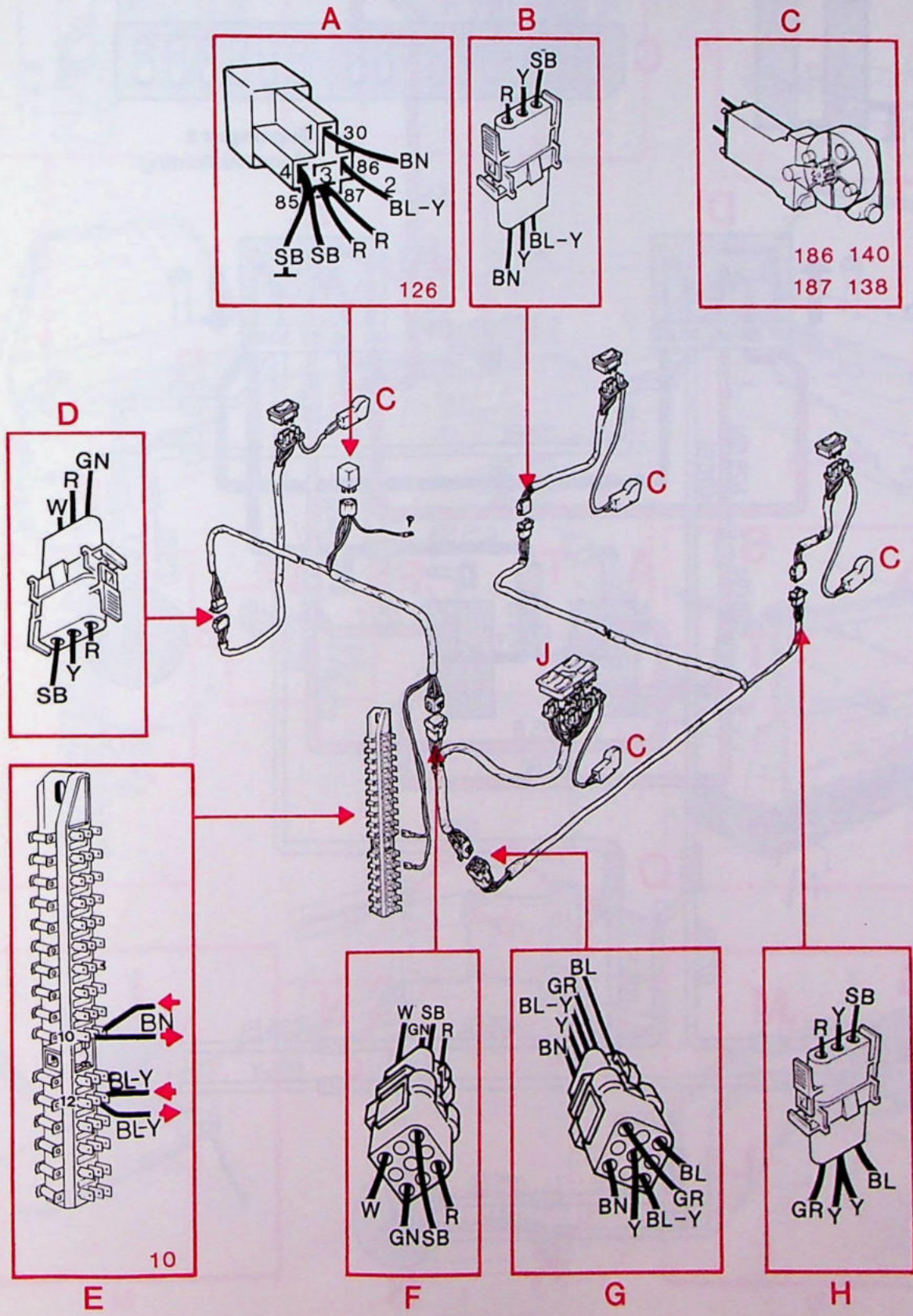
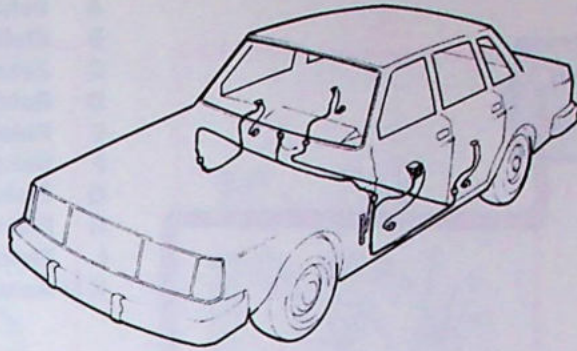

Centrale vergrendeling 4- en 5-deurs

- A Schakelaar verbindingstang
- B Elektromotor, links vóór
- C Zekeringenkastje
- D Relais, openen
- E Relais, dichtdoen
- F Schakelaar sleutel
- G Elektromotor, links achter
- H Elektromotor achterportier/achterklep
- I Elektromotor, rechts achter
- K-U Aansluitstukken

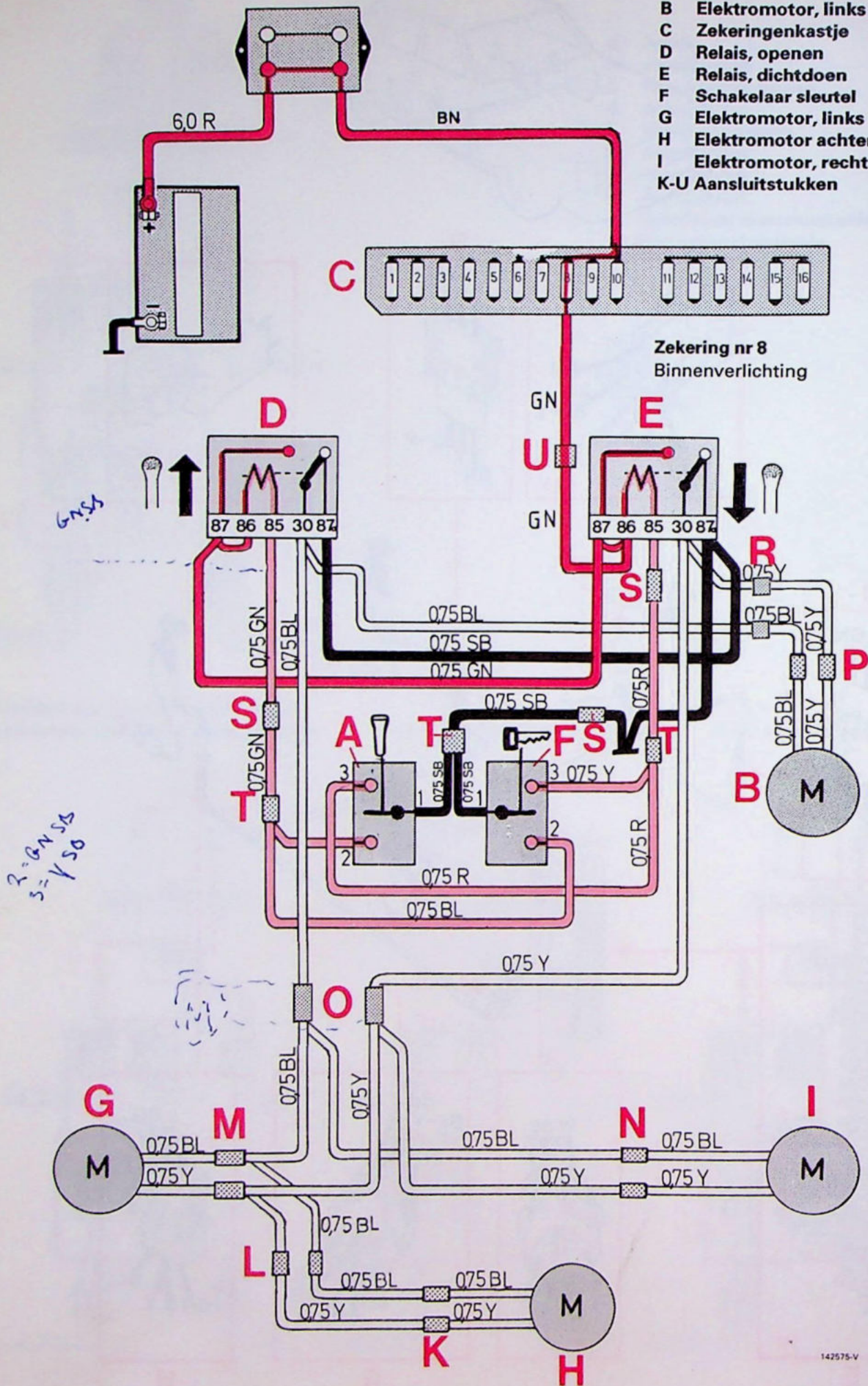

142575-V

Centrale vergrendeling 4- en 5-deurs

A,F

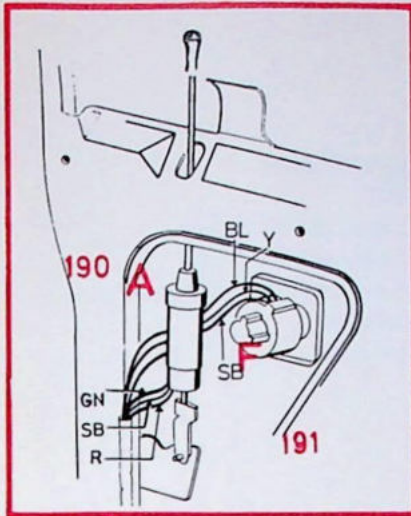

D,E

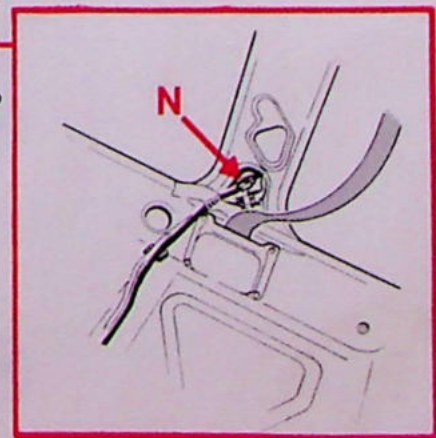
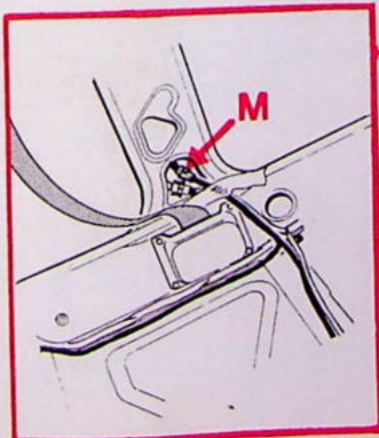
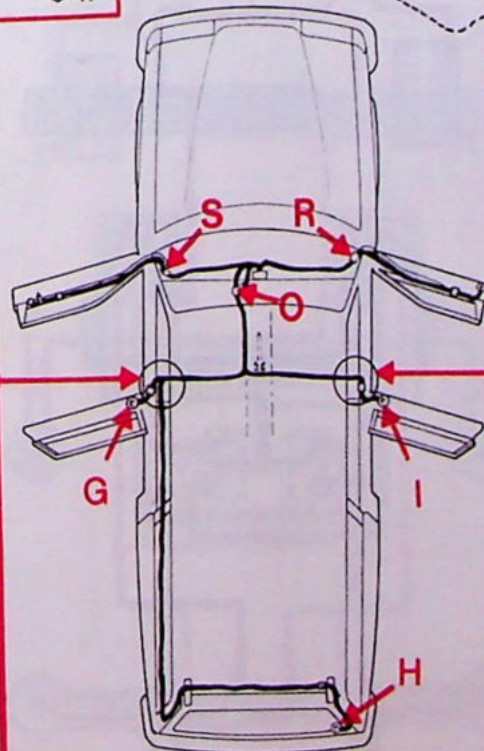
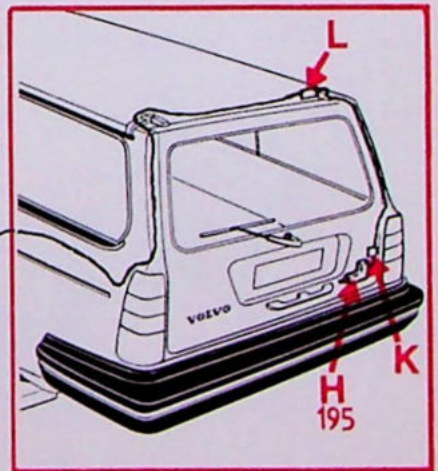
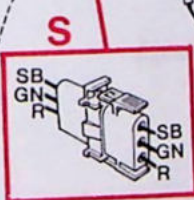
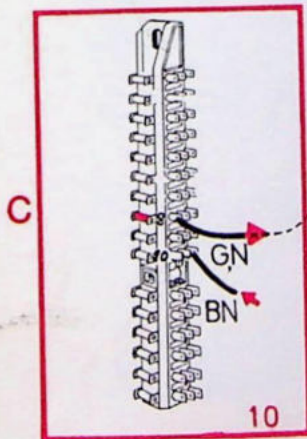
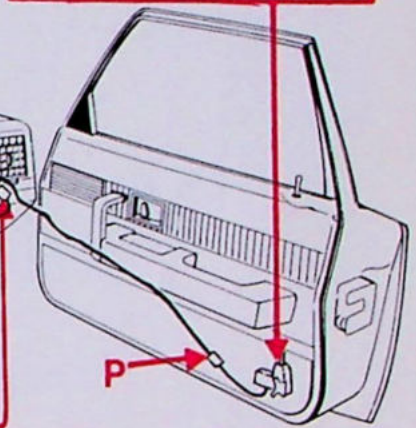
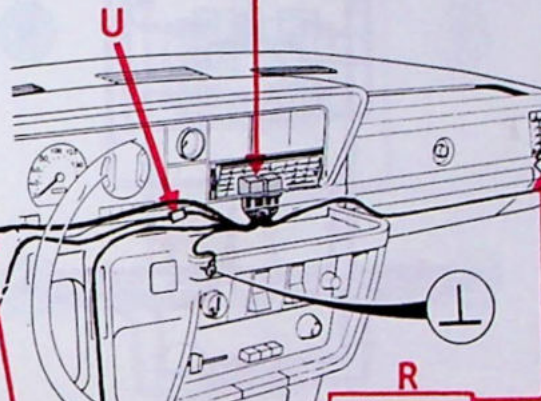
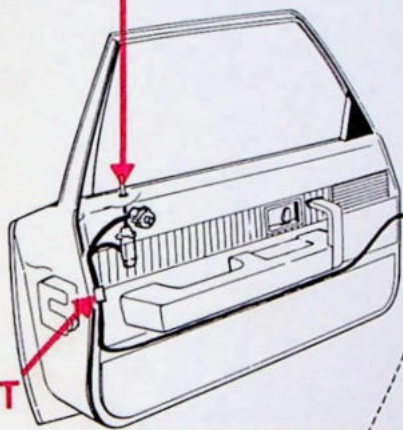
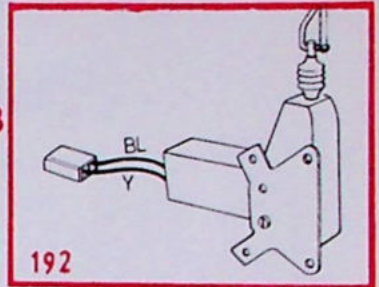
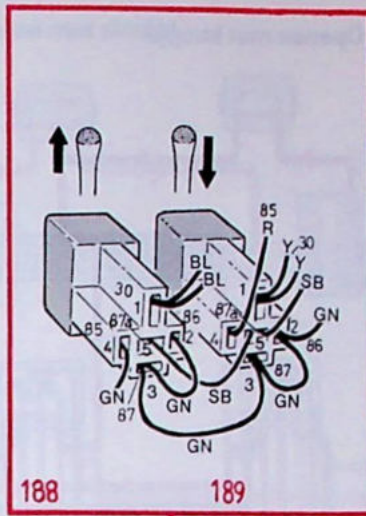

M

N

142575-H

Centrale vergrendeling 4- en 5-deurs, werkingsschema's

Openen met knopje

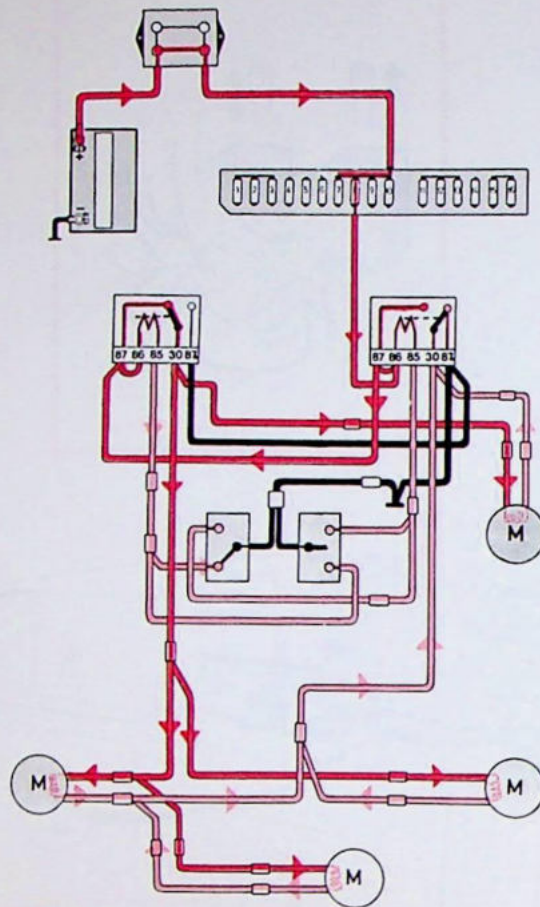

Op slot doen met knopje

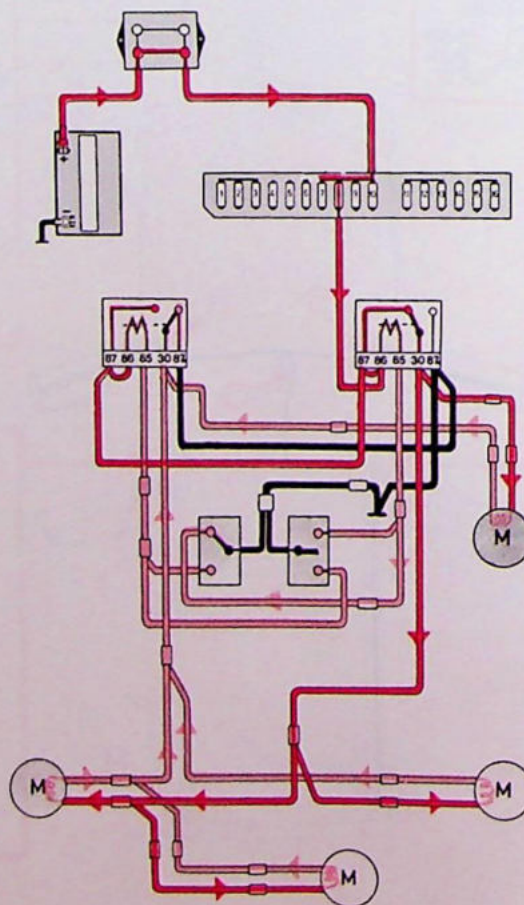

142576-V

Centrale vergrendeling 4- en 5-deurs, werkingsschema's

Openen met sleutel

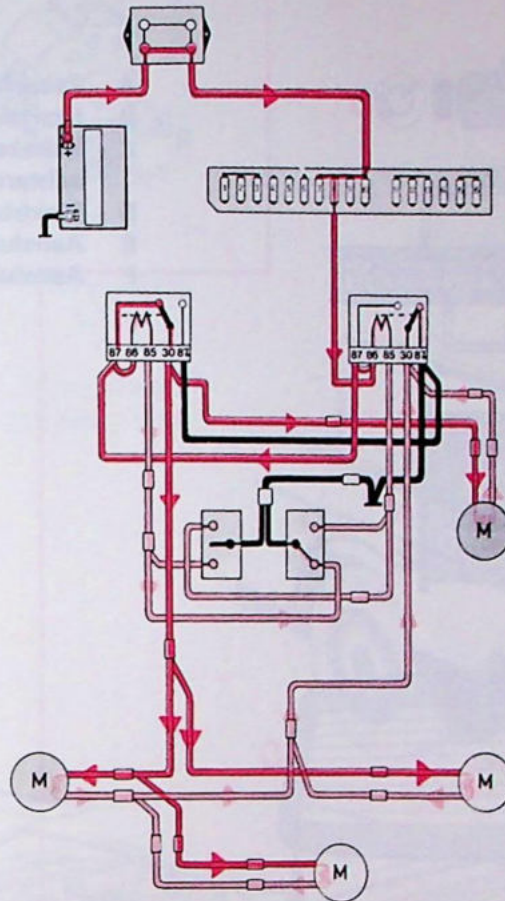

Op slot doen met sleutel

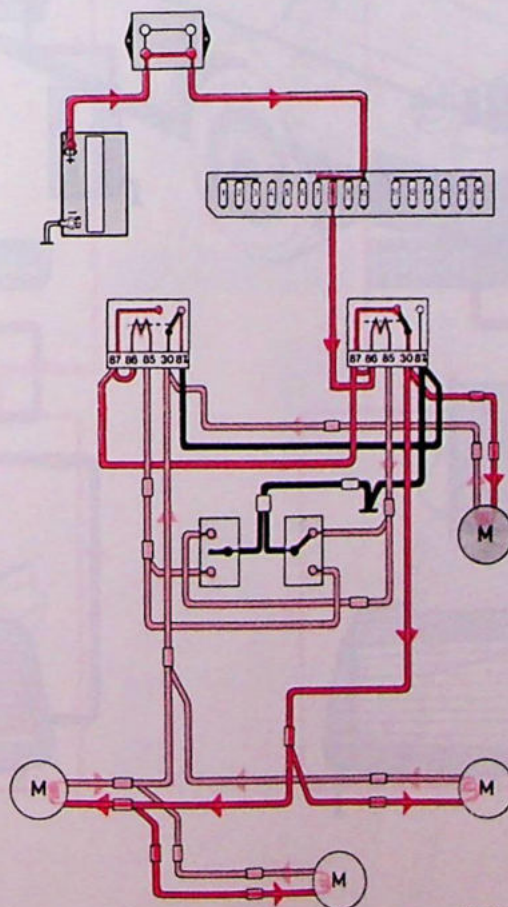

142576-H

Elektrische achterruitverwarming

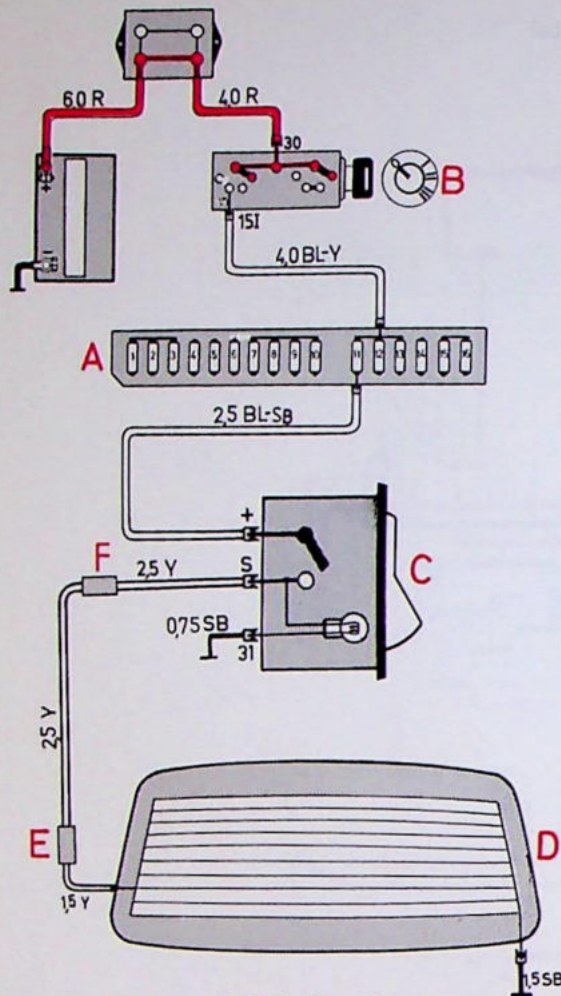

- A Zekeringenkastje
- B Startslot
- C Schakelaar elektrische achterruitverwarming
- D Elektrische achterruitverwarming
- E Aansluitstuk
- F Aansluitstuk

Contact staat aan; elektrische achterruitverwarming uitgeschakeld.

Contact staat aan; elektrische achterruitverwarming ingeschakeld.

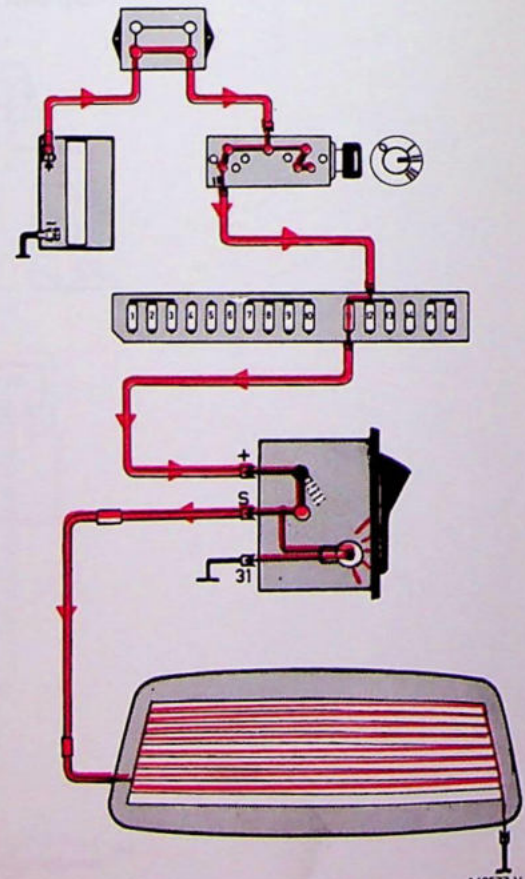
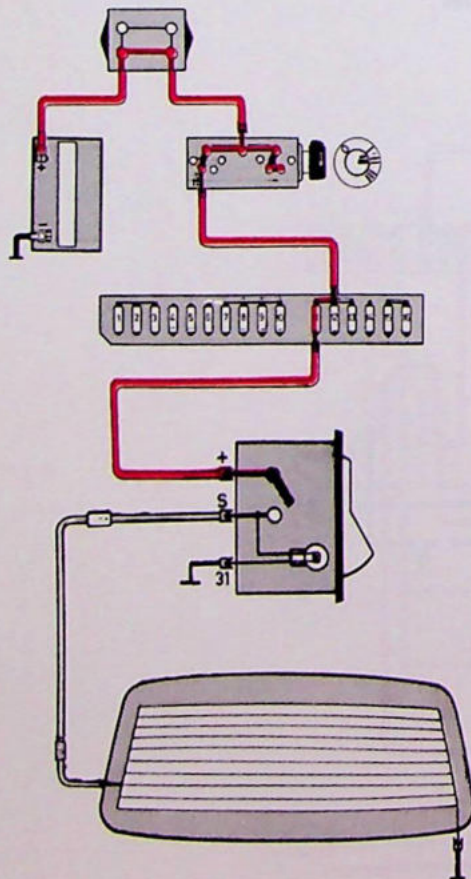

142577-V

Elektrische achterraitverwarming

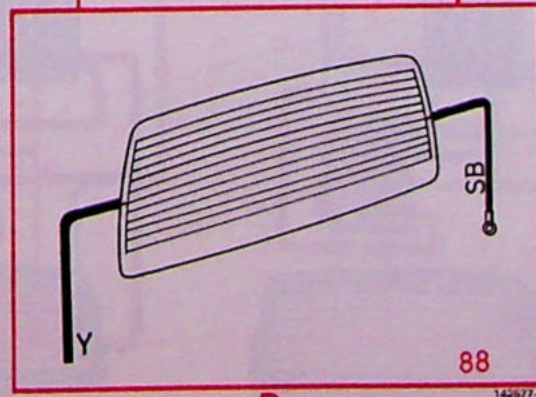
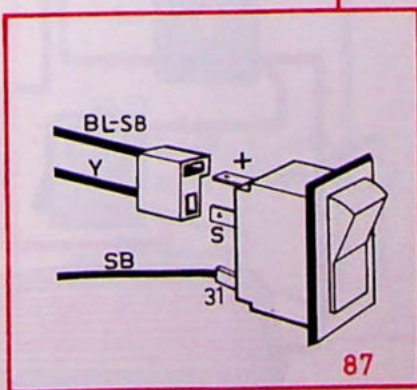
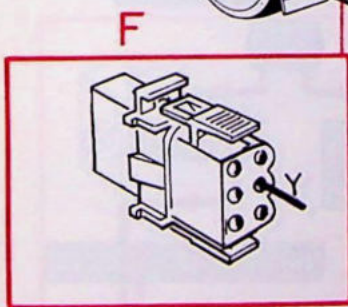
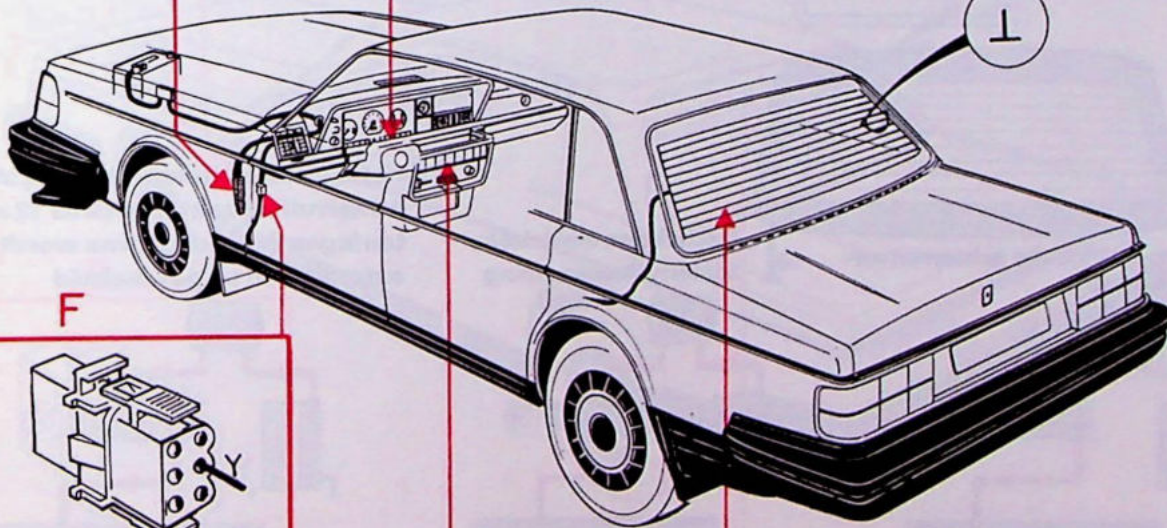
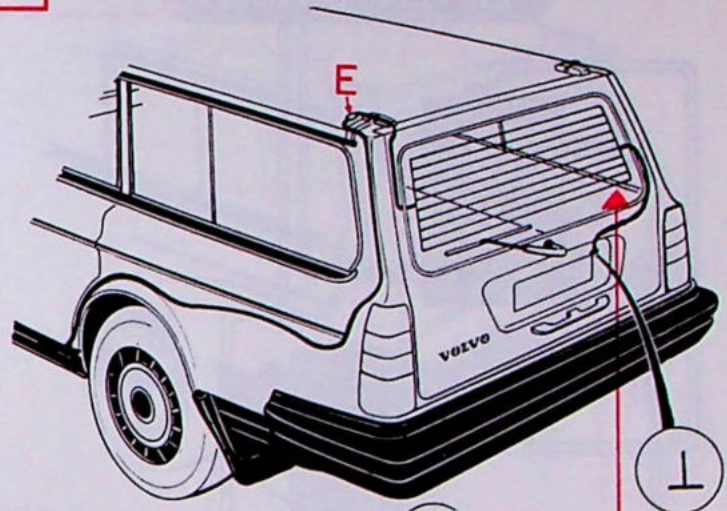
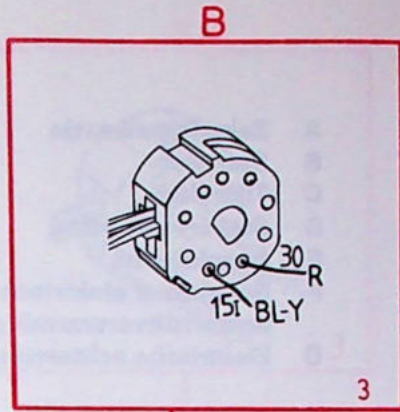
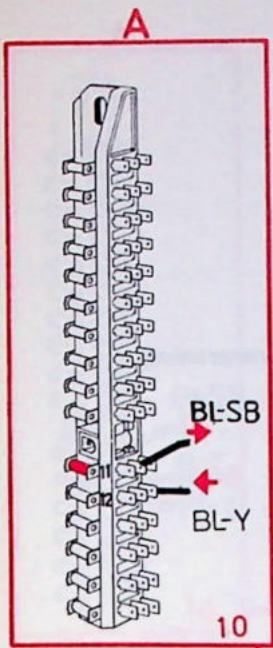

142577-H

Elektrische achterruitverwarming USA/Canada

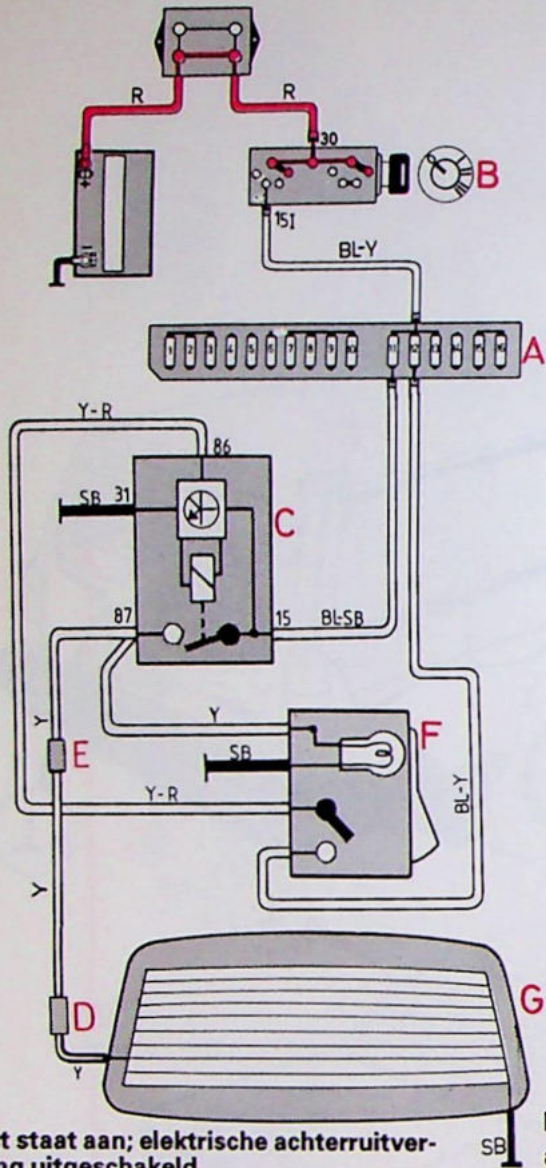

- A Zekeringenkastje
- B Startslot
- C Tijdreis
- D Stekerverbinding
- E Aansluitstuk
- F Schakelaar elektrische achterruitverwarming
- G Elektrische achterruitverwarming

Zekering nr 11
Overdrive

Zekering nr 12
Airconditioning

Contact staat aan; elektrische achterruitverwarming uitgeschakeld

Inschakelen elektrische achterruitverwarming

Het tijdreis houdt de elektrische achterruitverwarming circa 12 minuten ingeschakeld; daarna wordt deze automatisch uitgeschakeld

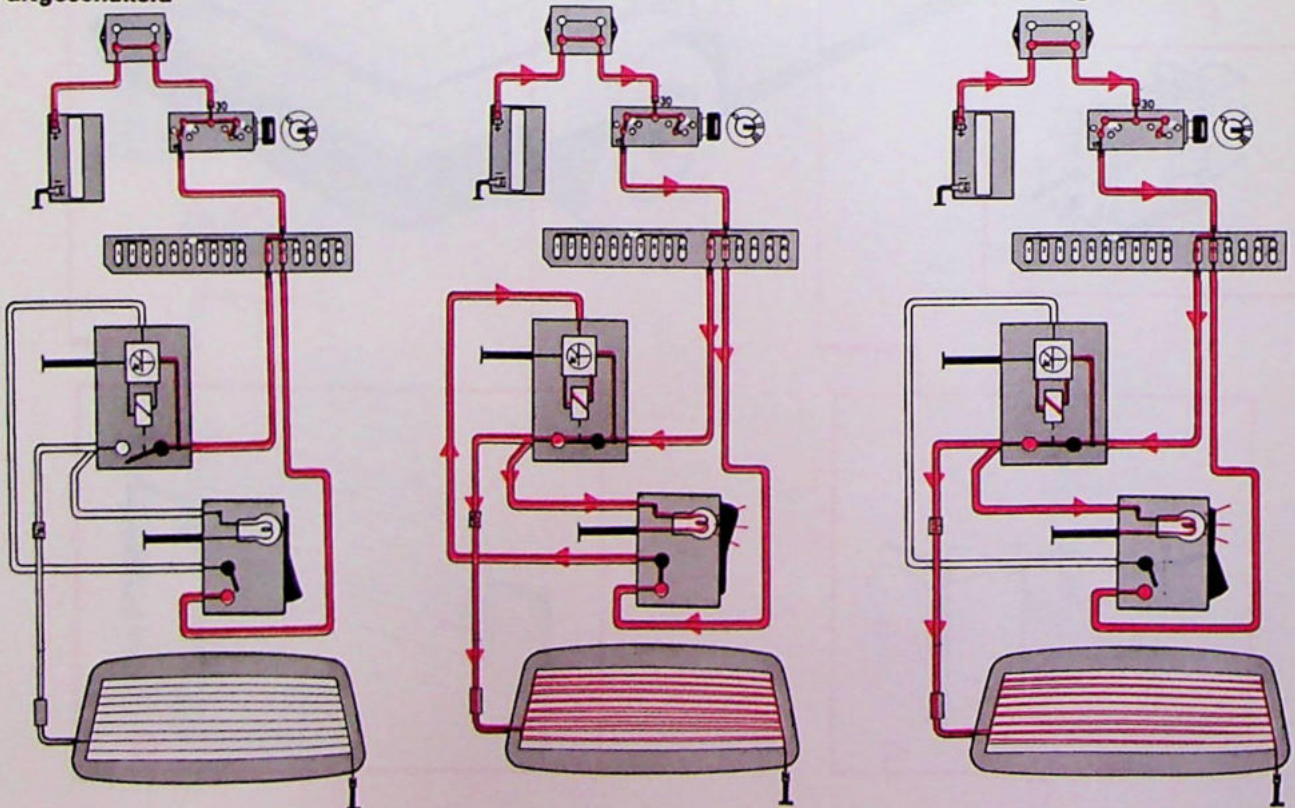

Elektrische achterruitverwarming USA/Canada

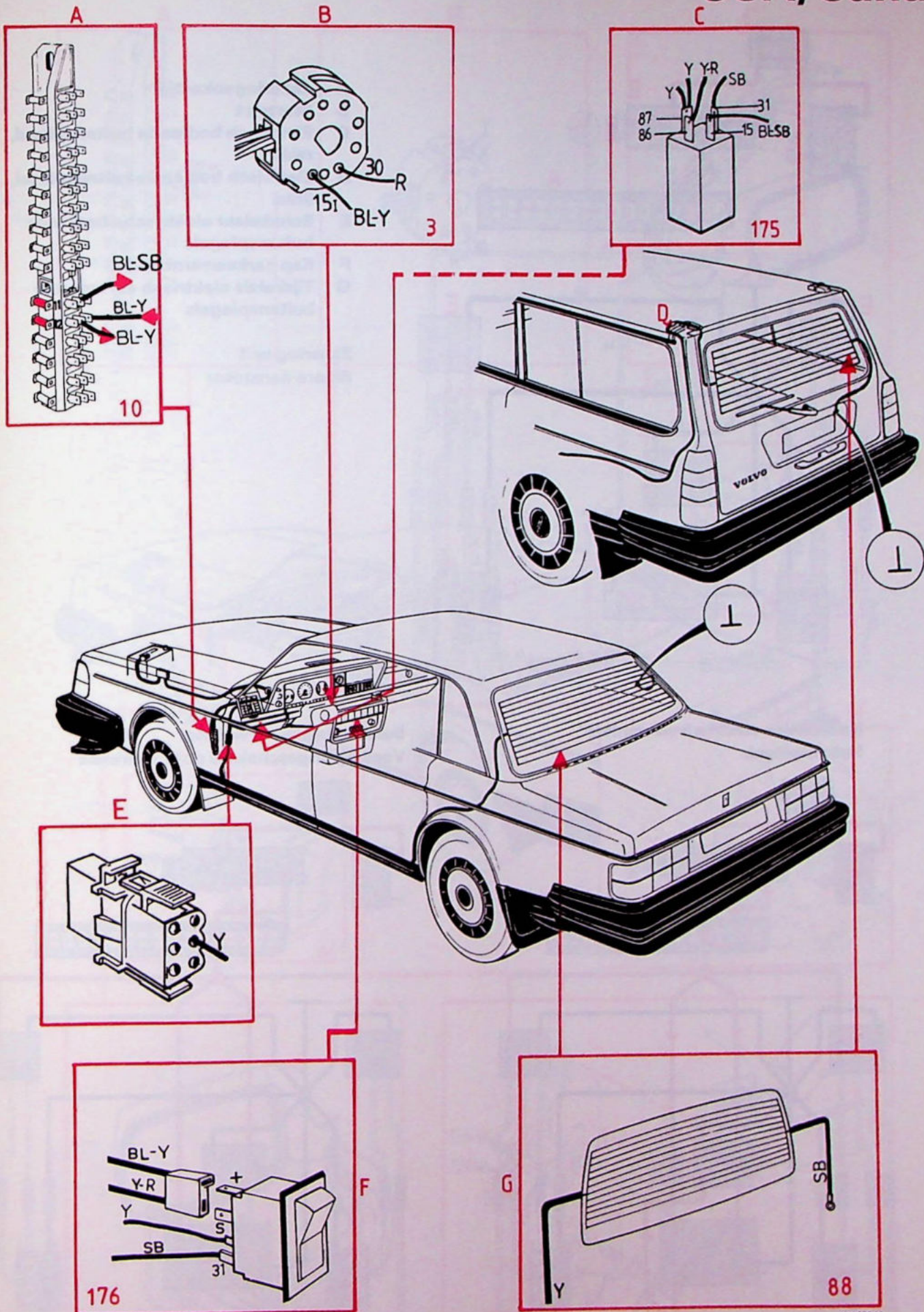

142578-H

Elektrisch bediende buitenspiegel

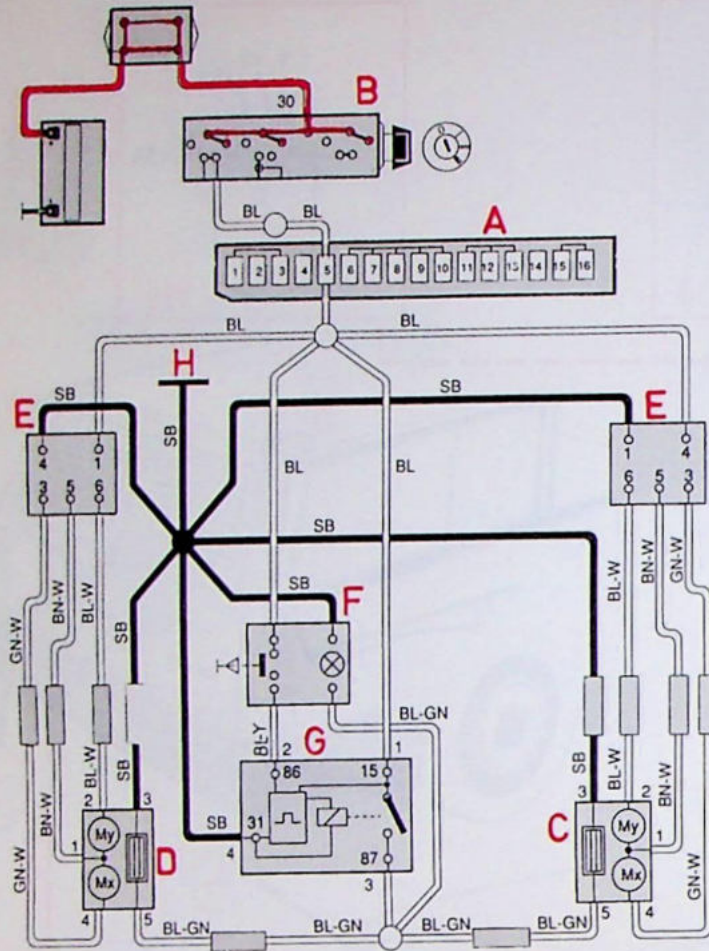

- A Zekeringenkastje
- B Startslot
- C Elektrisch bediende buitenspiegel, rechts
- D Elektrisch bediende buitenspiegel, links
- E Schakelaar elektrische bediende buitenspiegels
- F Kap parkeerremhendel
- G Tijdrelais elektrisch verwarmde buitenspiegels

Zekering nr 1
Sigare-aansteker

Inschakelen elektrisch verwarmde buitenspiegels

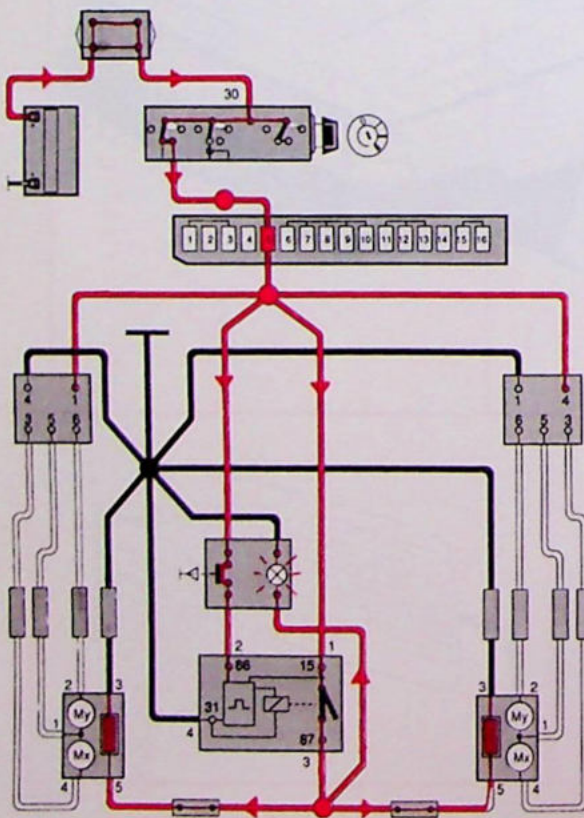

Buitenspiegels verwarmd; Voeding uitgeschakeld door tijdrelais

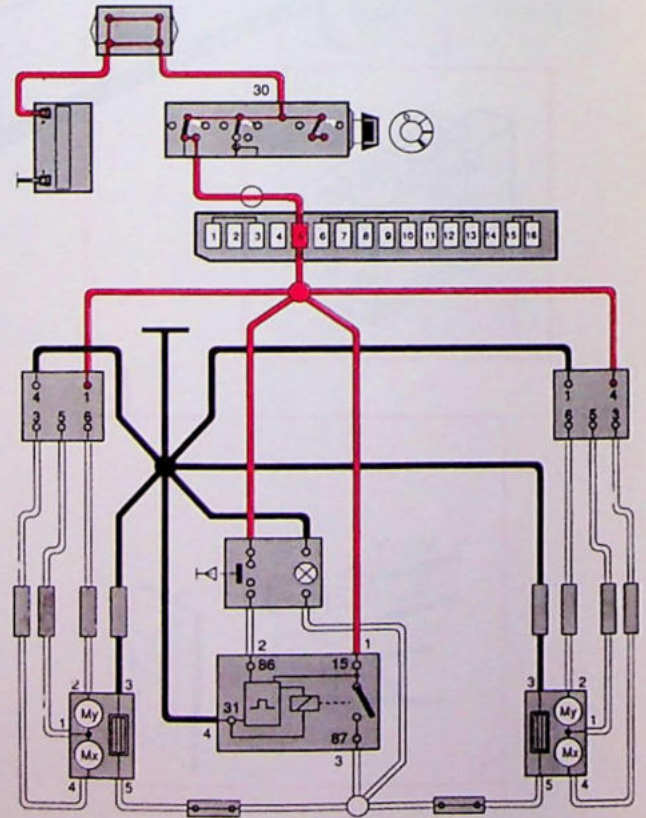

Elektrisch bediende buitenspiegel

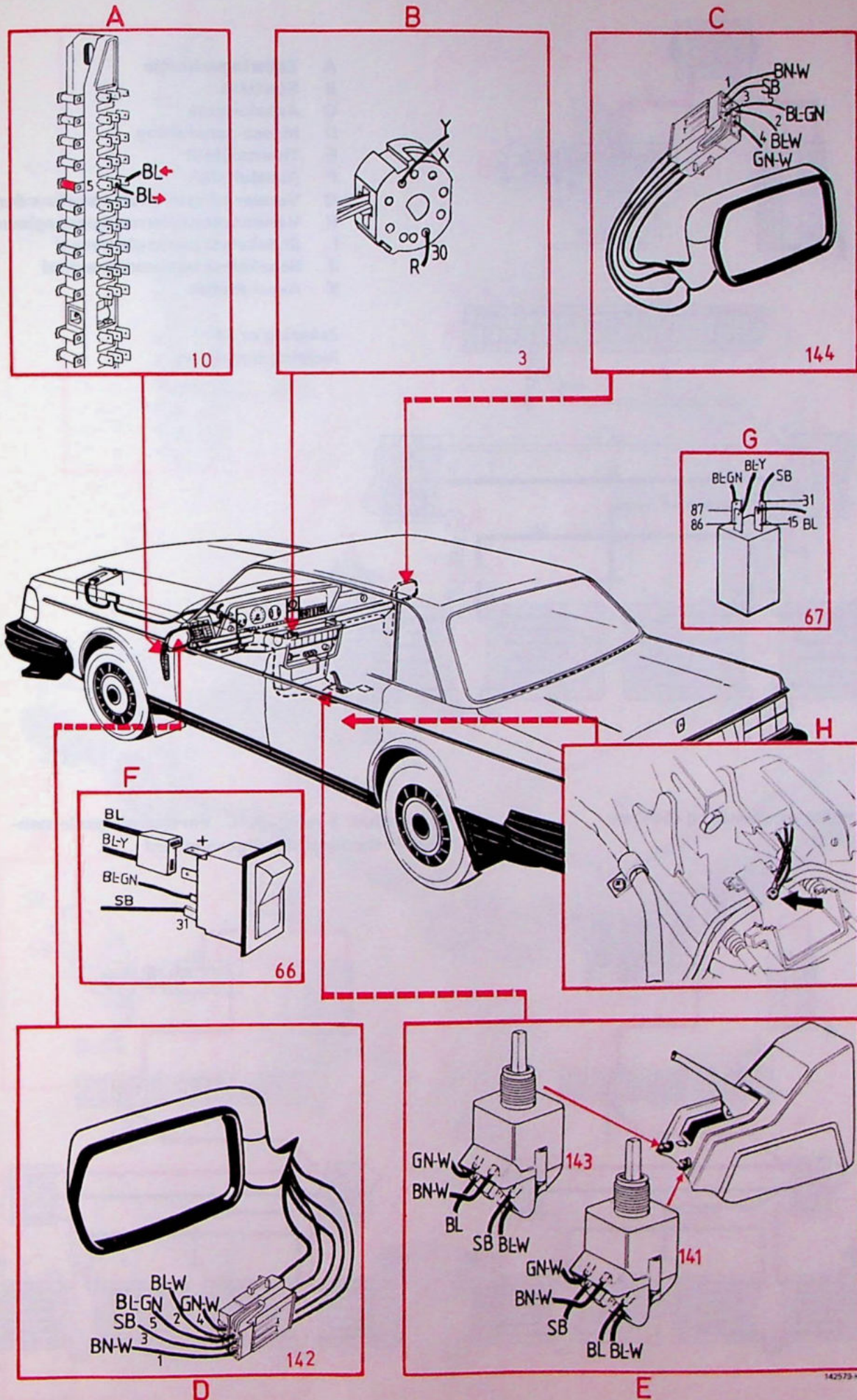

Elektrisch verwarmde stoelen

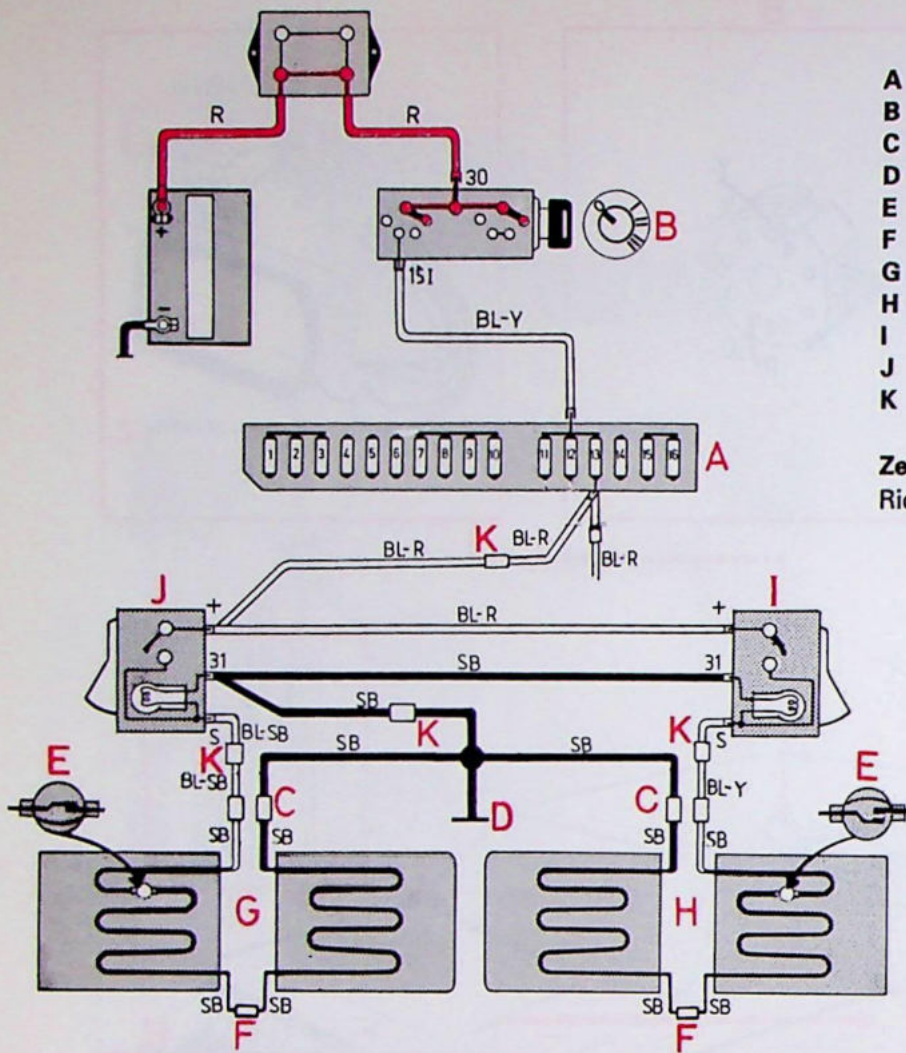

- A Zekeringenkastje
- B Startslot
- C Aansluitstuk
- D Massa-aansluiting
- E Thermostaat
- F Aansluitstuk
- G Verwarmingselement bestuurdersstoel
- H Verwarmingselement passagiersstoel
- I Schakelaar passagiersstoel
- J Schakelaar bestuurdersstoel
- K Aansluitstuk

Zekering nr 13
Richtingaanwijzers

Thermostaat schakelt in bij +10°C en uit bij +30°C

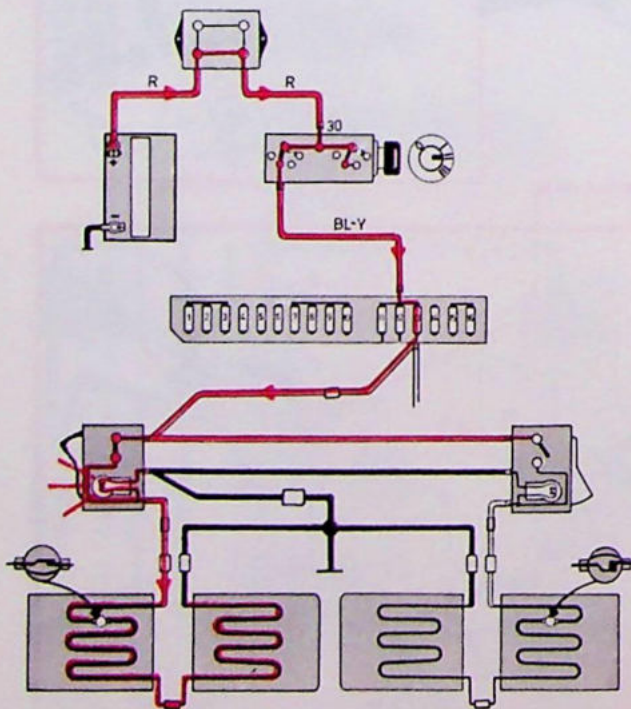

Temperatuur boven +30°C. Verwarmingselementen door thermostaat uitgeschakeld

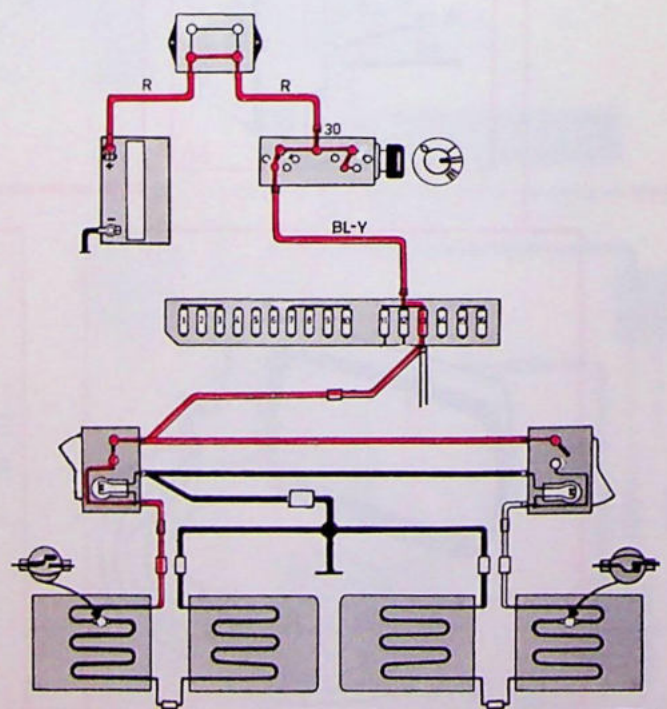

147580-V

Kachelaanjager standaardverwarming

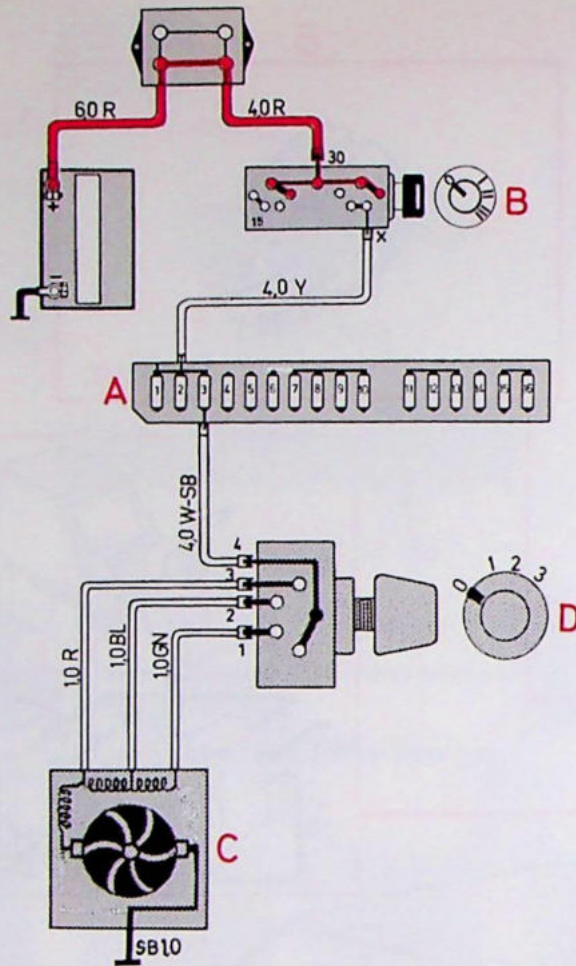

- A Zekeringenkastje
- B Startslot
- C Kachelaanjager
- D Schakelaar kachelaanjager

Zekering nr 3

Geen andere stroomverbruikers

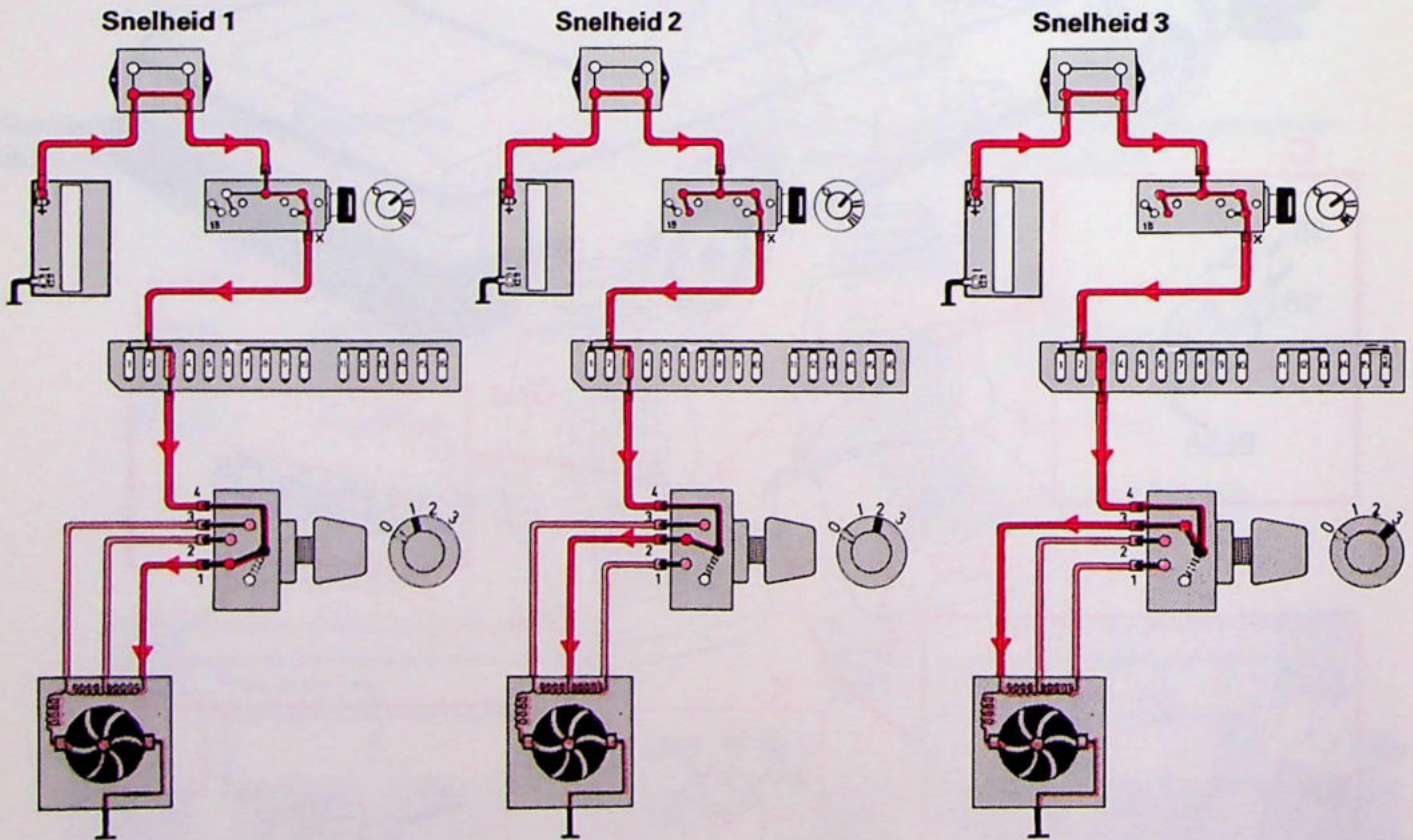

142581-V

Kachelaanjager standaardverwarming

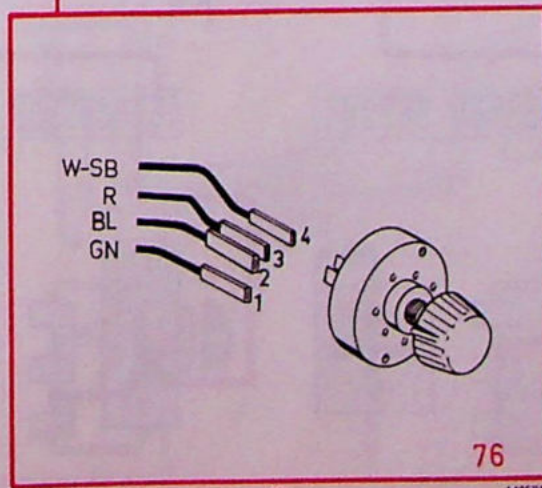
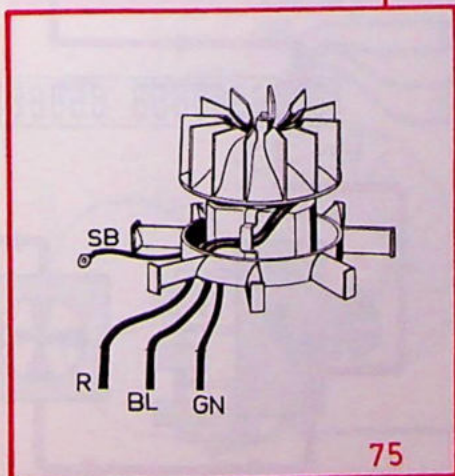
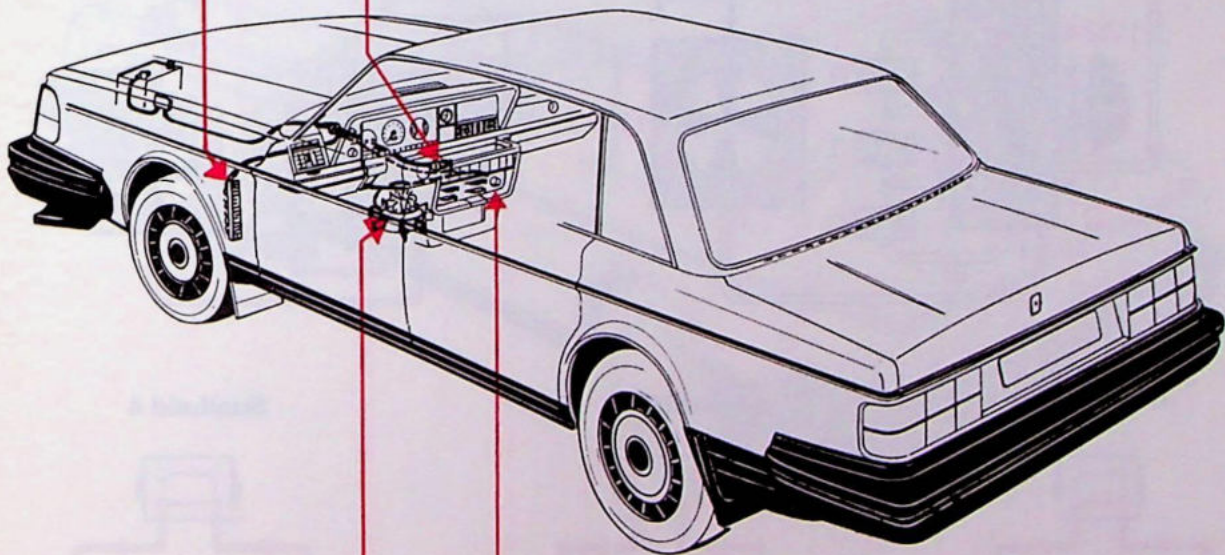
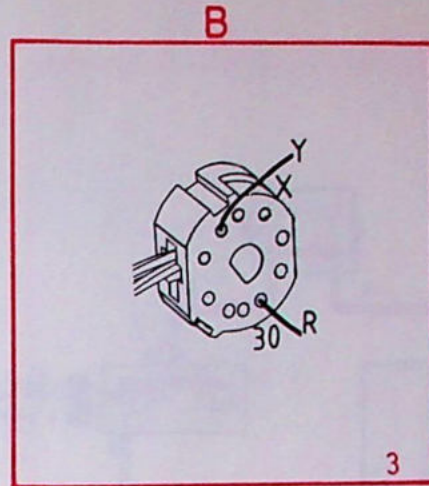
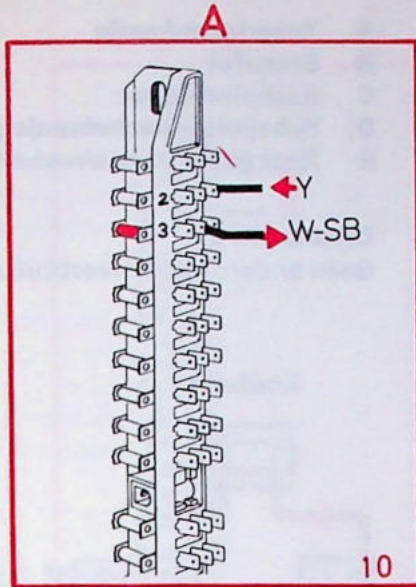

142581-H

Kachelaanjager Combined Unit (CU)

- A Zekeringenkastje
- B Startslot
- C Kachelaanjager
- D Schakelaar kachelaanjager
- E Naar relais voor airconditioning (129)

Zekering nr 3
Geen andere stroomverbruikers

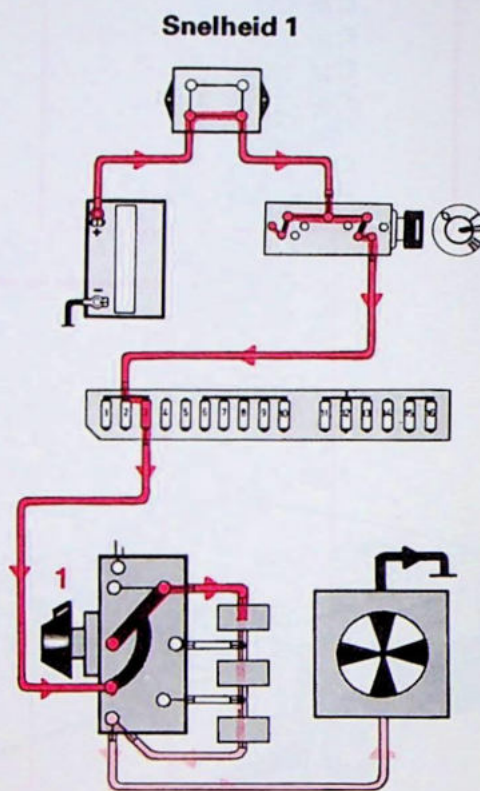
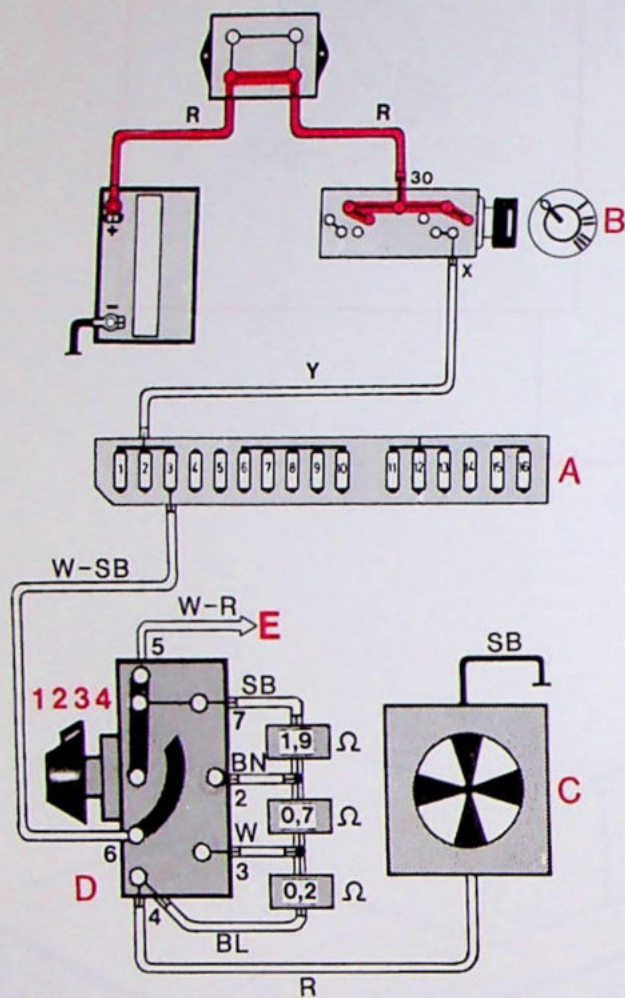

Snelheid 2

Snelheid 3

Snelheid 4

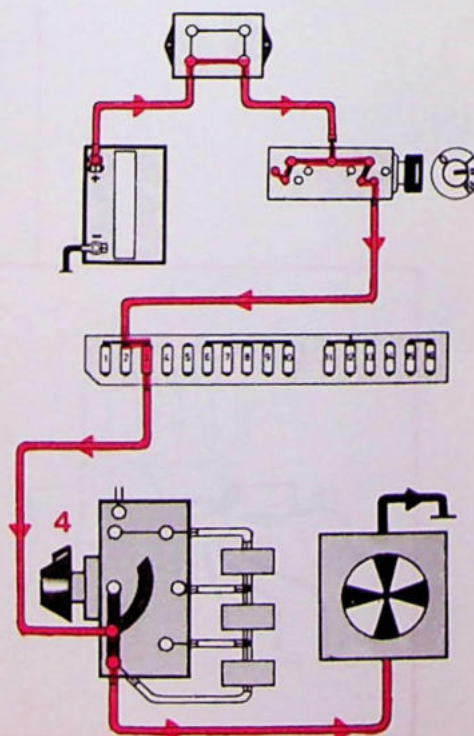
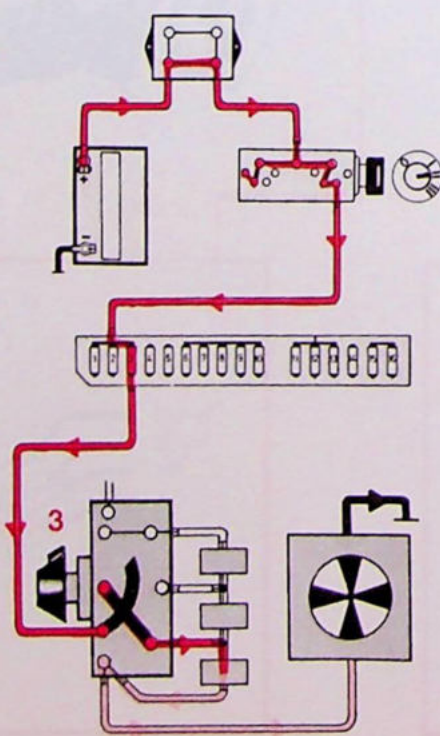
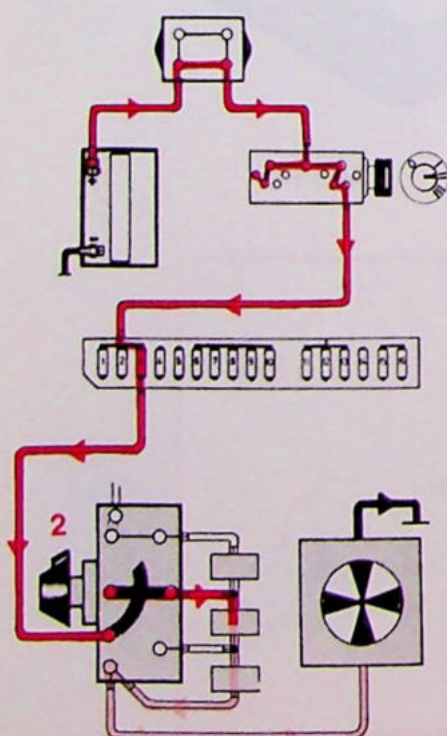

131 679-V

Kachelaanjager Combined Unit (CU)

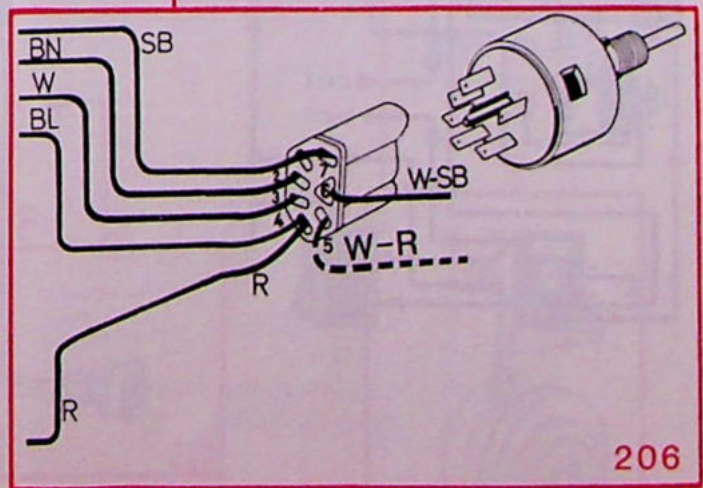
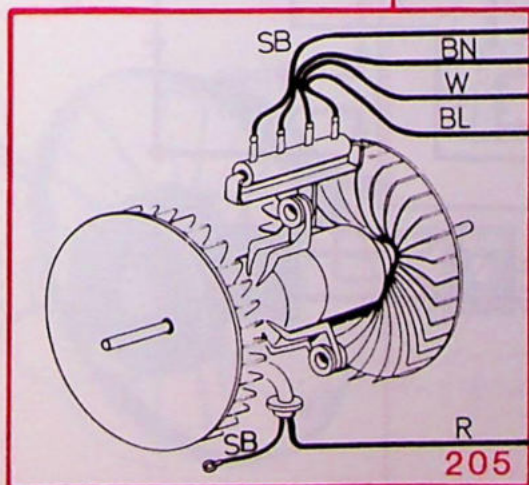
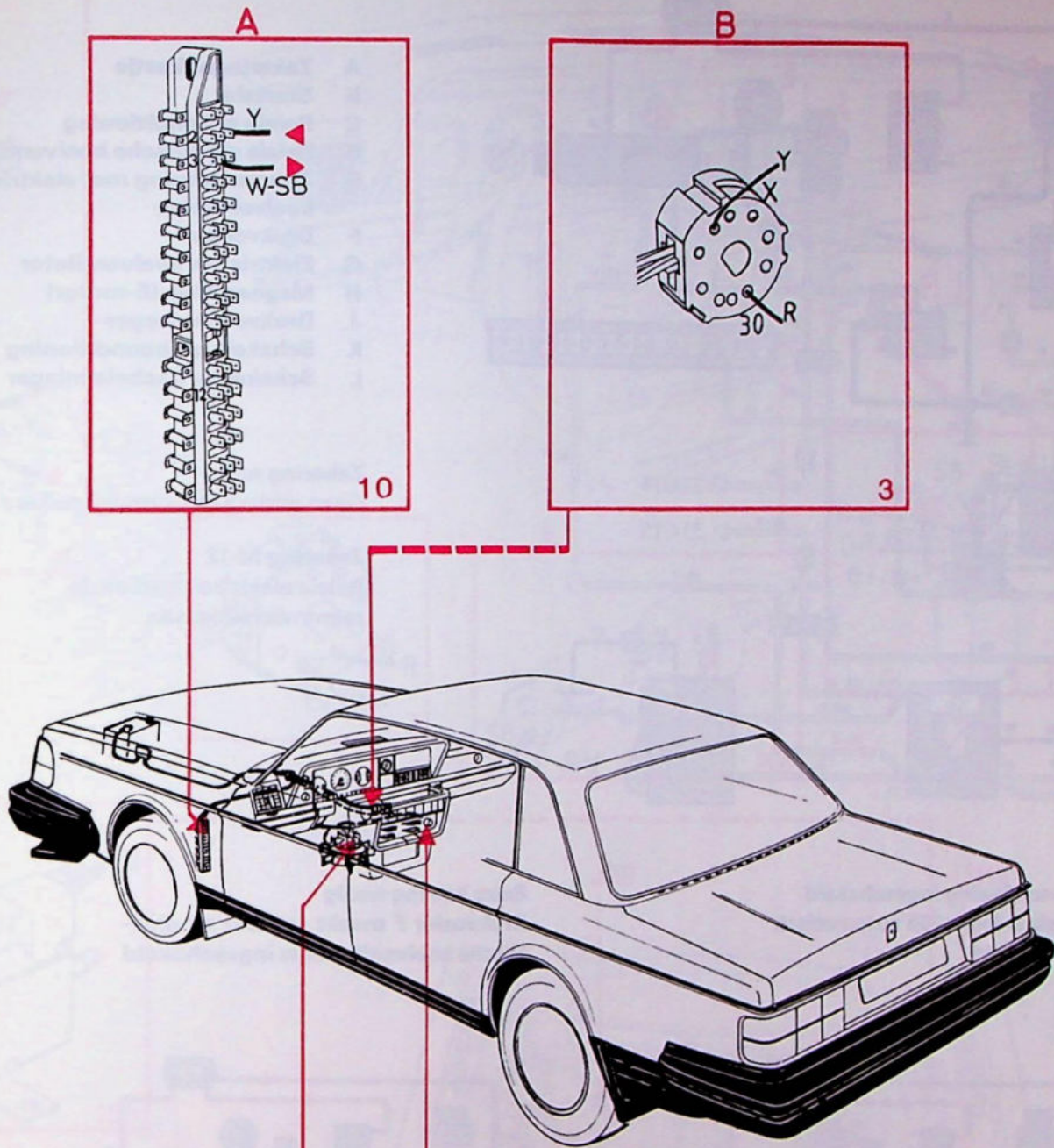

C

D

Airconditioning met elektrische koelventilator

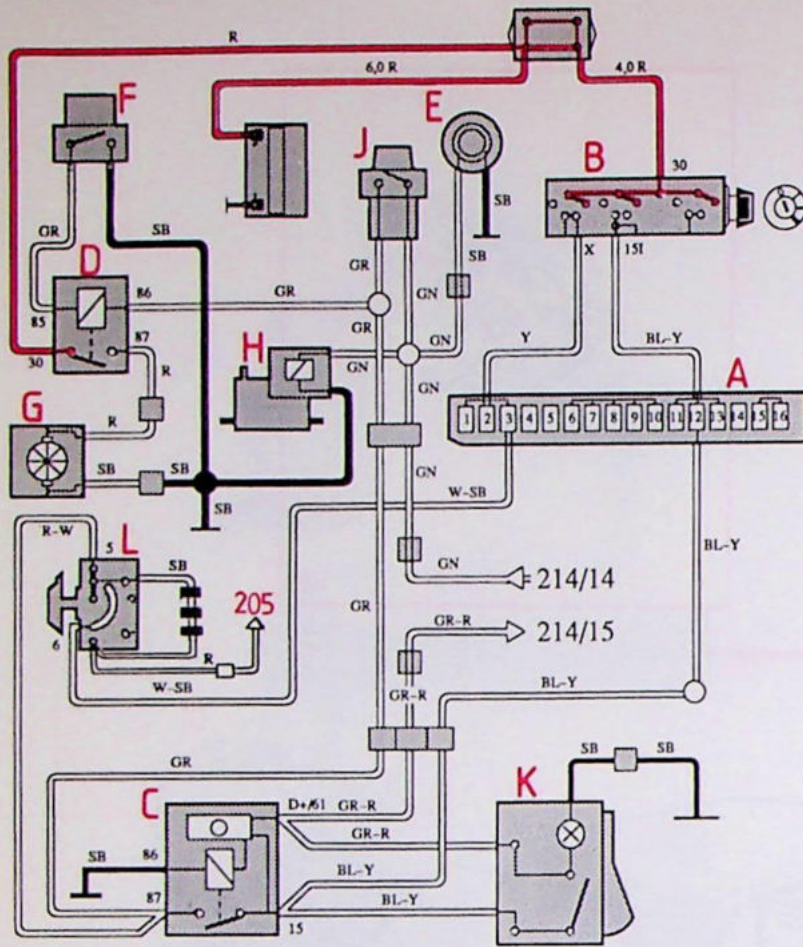

- A Zekeringenkastje
- B Startslot
- C Relais airconditioning
- D Relais elektrische koelventilator
- E Airconditioning met elektrische koelventilator
- F Drukvoeler
- G Elektrische koelventilator
- H Magneetklep (E-motor)
- J Drukvoeler droger
- K Schakelaar airconditioning
- L Schakelaar kachelaanjager

Zekering nr 3

Geen andere stroomverbruikers

Zekering nr 12

Relais elektrisch bediende raammechanismen

Airconditioning ingeschakeld
Kachelaanjager 205 automatisch ingeschakeld

Extra koeling nodig
Drukvoeler F maakt contact en elektrische koelventilator is ingeschakeld

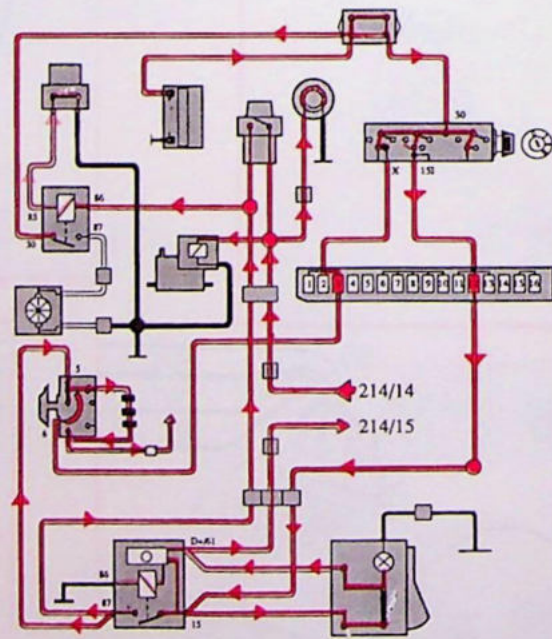
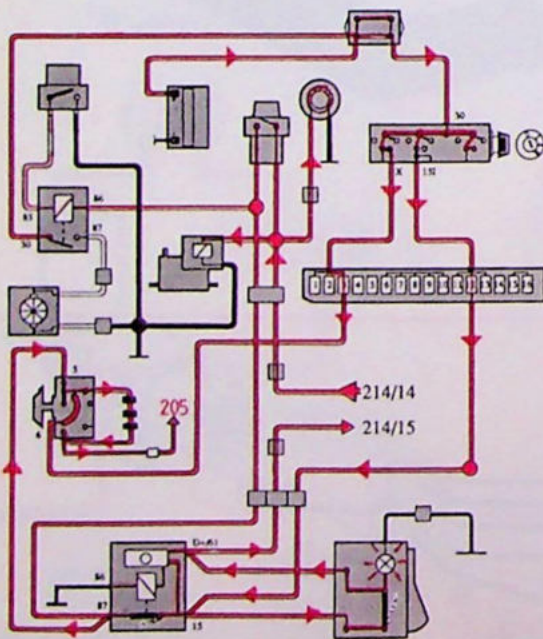

Airconditioning met elektrische koelventilator

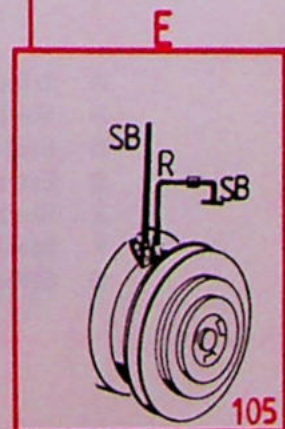
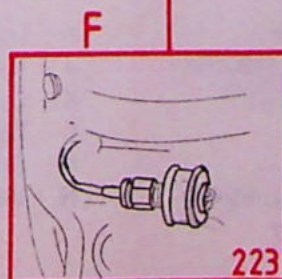
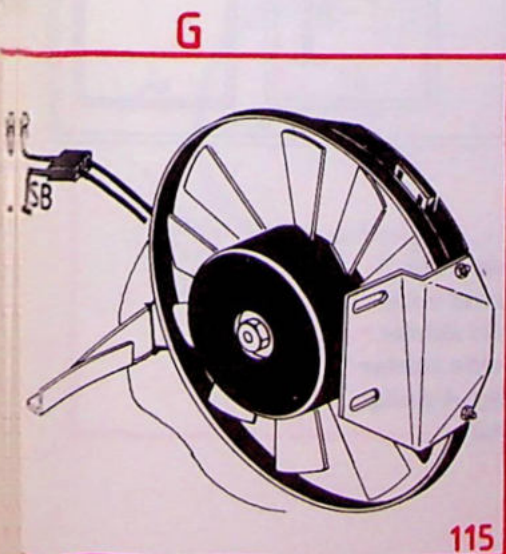
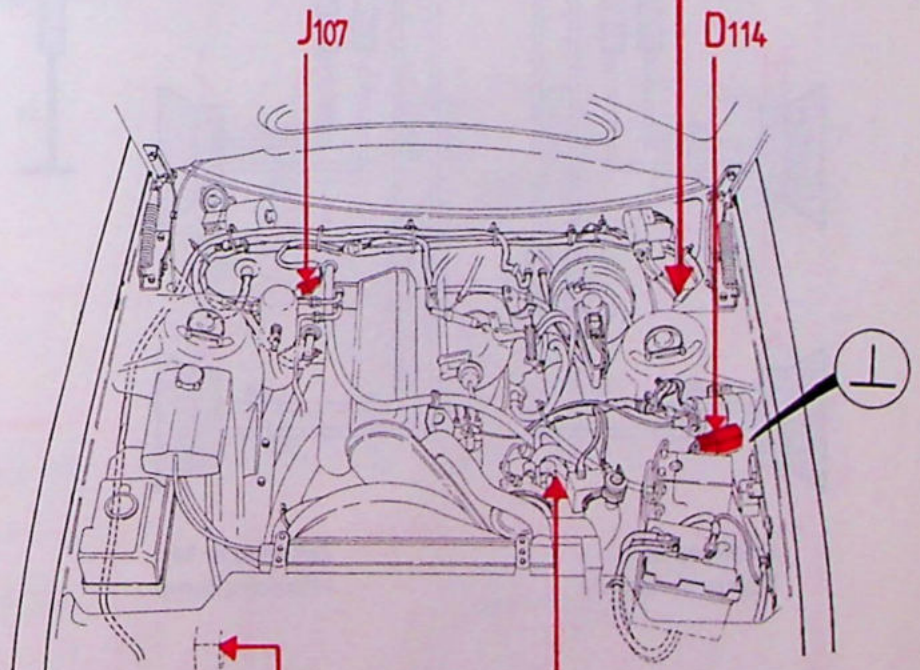
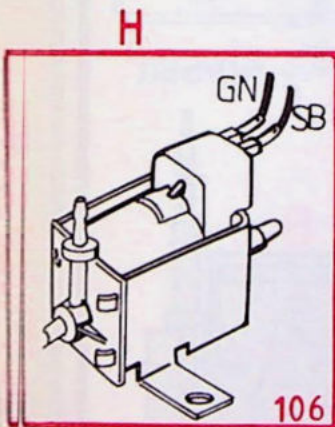
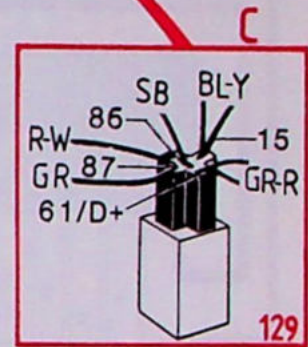
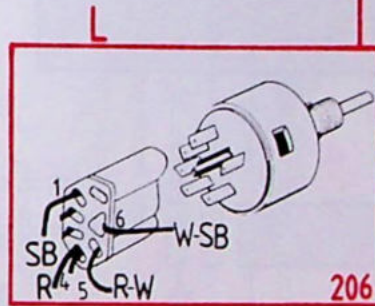
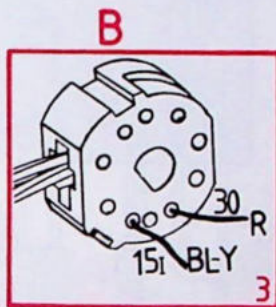
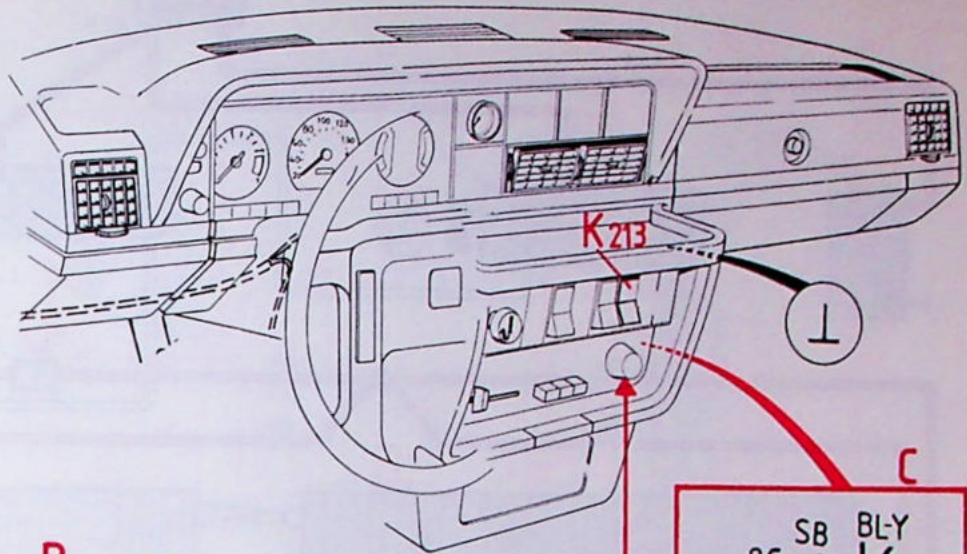
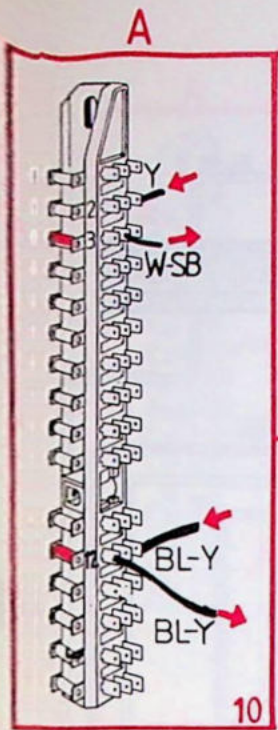

Radio met extra versterker en motor-bediende antenne

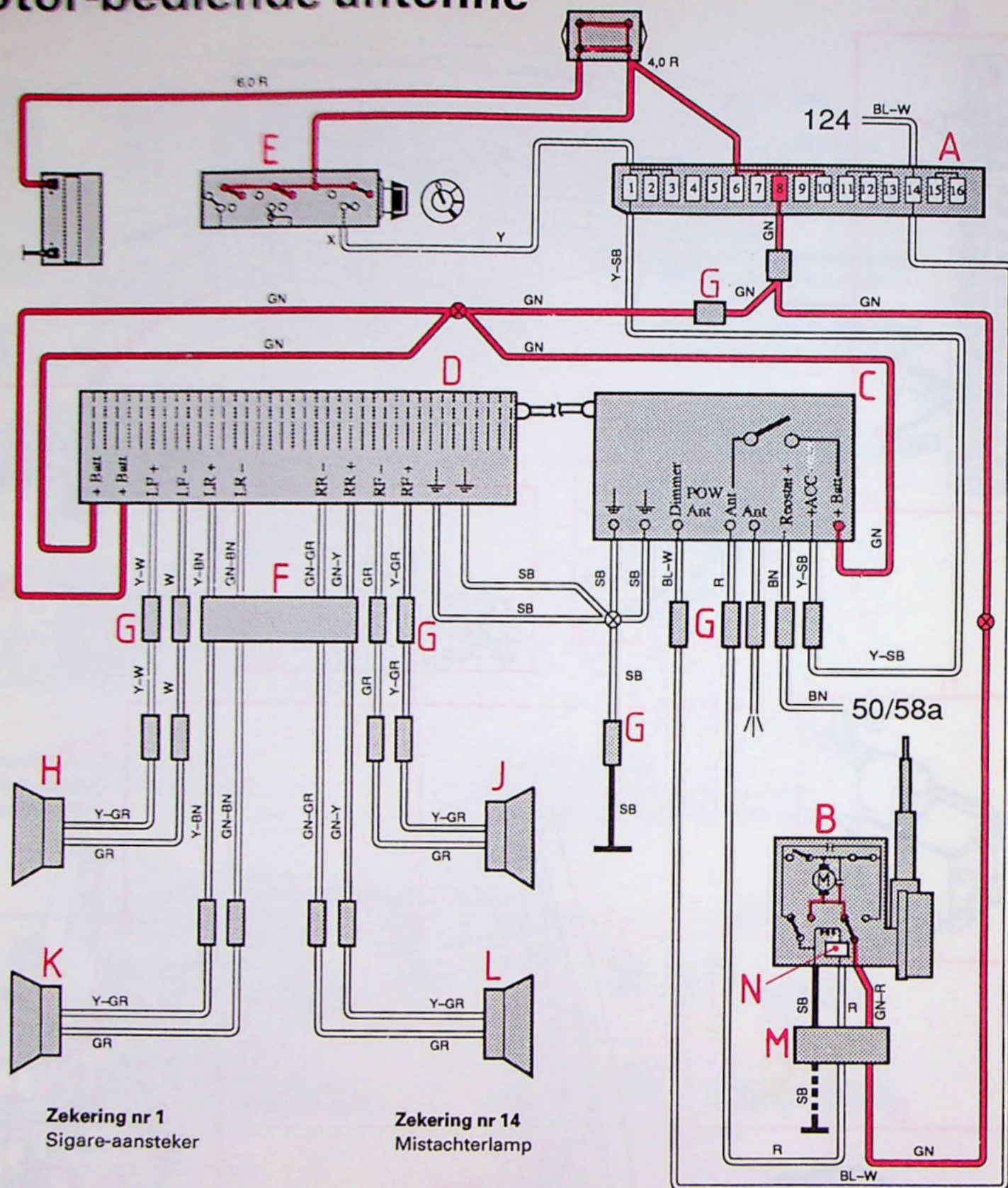

- | | | | |
|---|---------------------------|---|----------------------------|
| A | Zekeringenkastje | H | Luidspreker, links voor |
| B | Motor-bediende antenne | J | Luidspreker, rechts voor |
| C | Radio | K | Luidspreker, links achter |
| D | Extra versterker | L | Luidspreker, rechts achter |
| E | Startslot | M | Stekerverbinding, 4-polig |
| F | Stekerverbinding, 4-polig | N | Vertragingscircuit |
| G | Stekerverbinding | | |

Radio met extra versterker en motor-bediende antenne

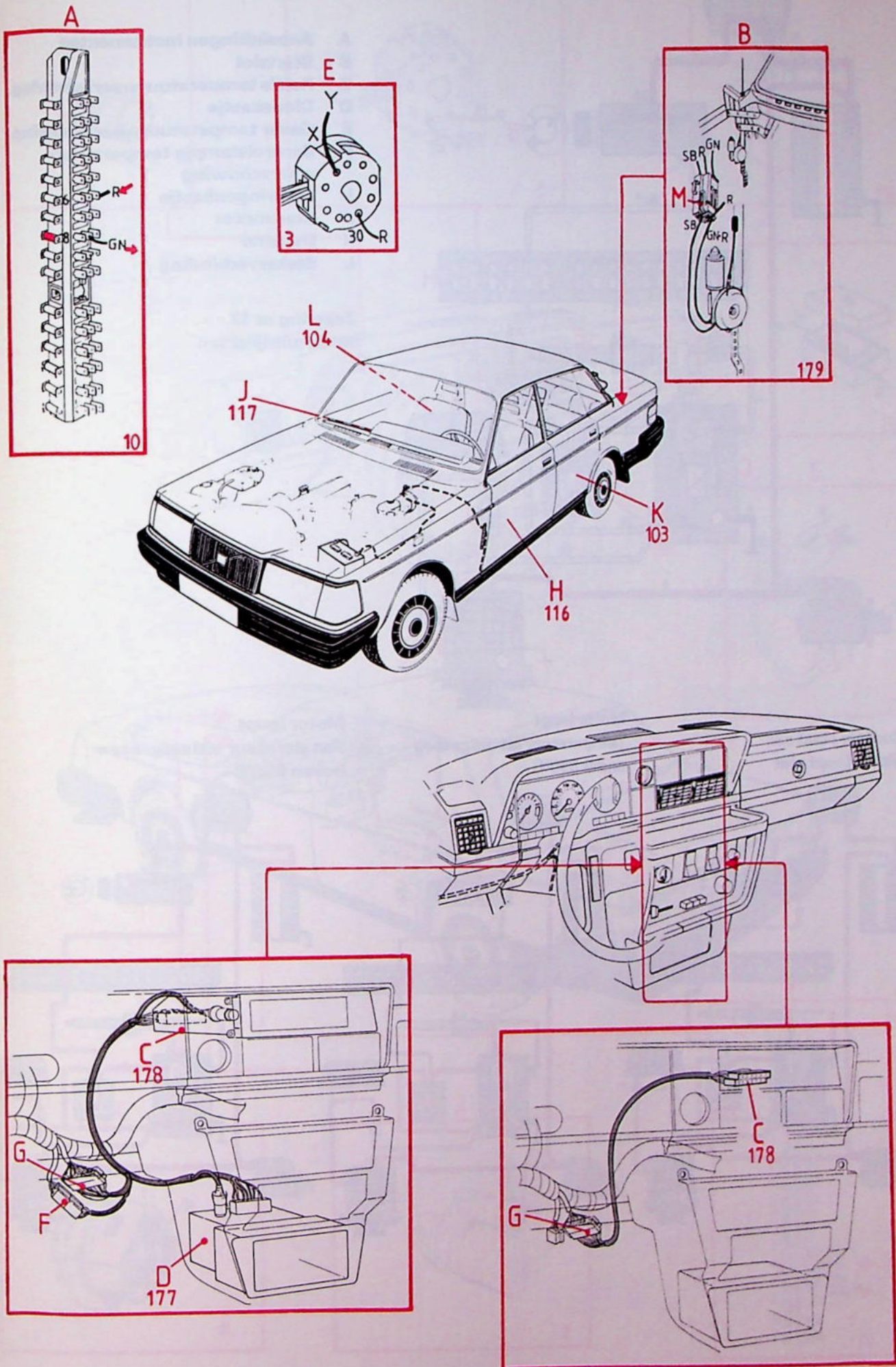

Waarschuwingssysteem temperatuur uitlaatgassen Japan

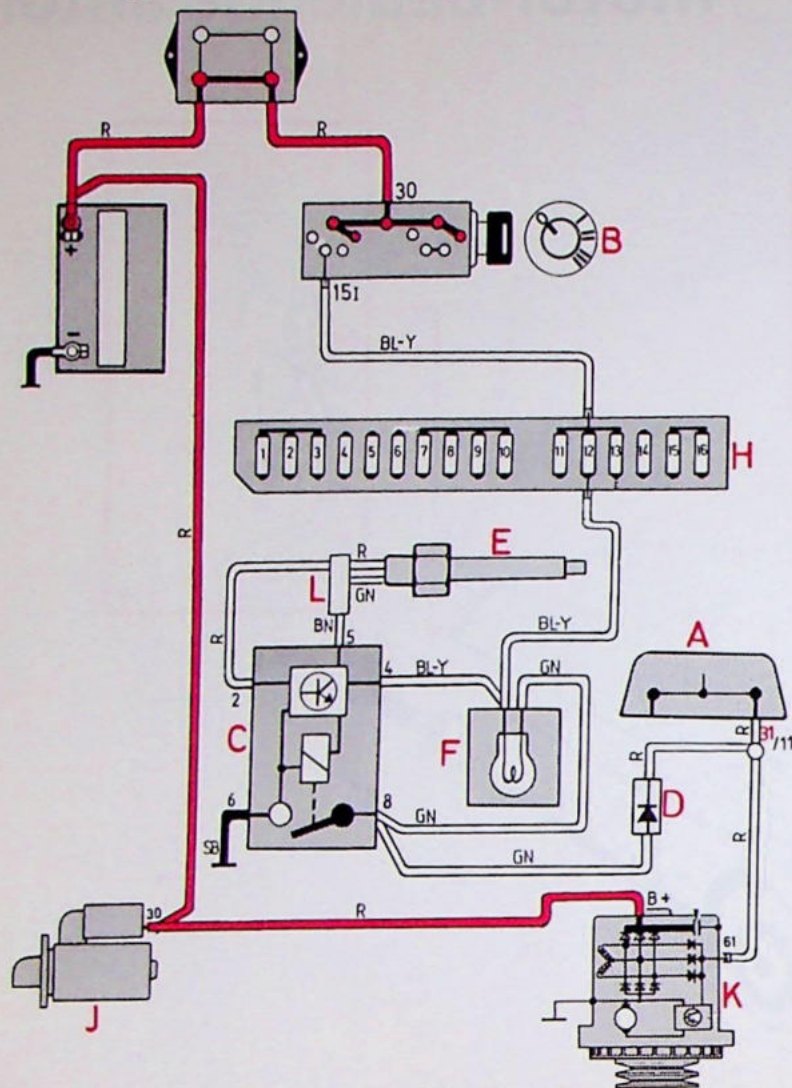

- A Aansluitingen instrumenten
- B Startslot
- C Relais temperatuurwaarschuwing
- D Diodekastje
- E Geveer temperatuurwaarschuwing
- F Controlelampje temperatuurwaarschuwing
- H Zekeringenkastje
- J Startmotor
- K Dynamo
- L Stekerverbinding

Zekering nr 12
Achteruitrijlichten

Contact staat aan
Motor loopt niet

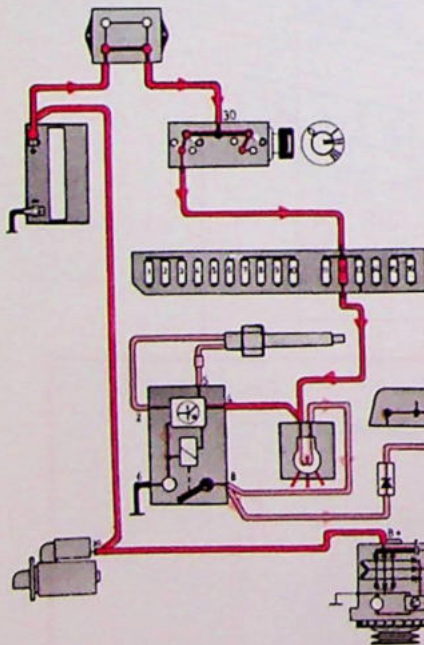

Motor loopt
Temperatuur uitlaatgassen
onder 850°C

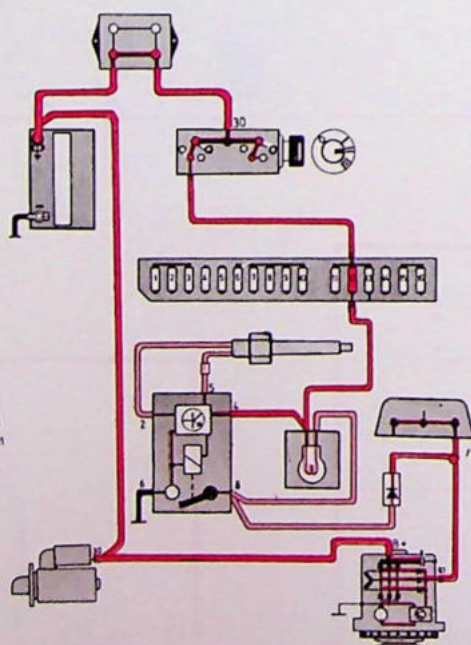

Motor loopt
Temperatuur uitlaatgassen
boven 850°C

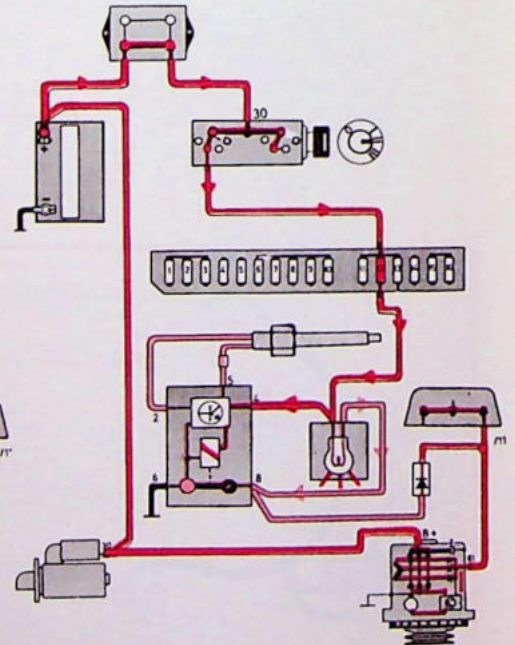

Waarschuwingssysteem temperatuur uitlaatgassen Japan

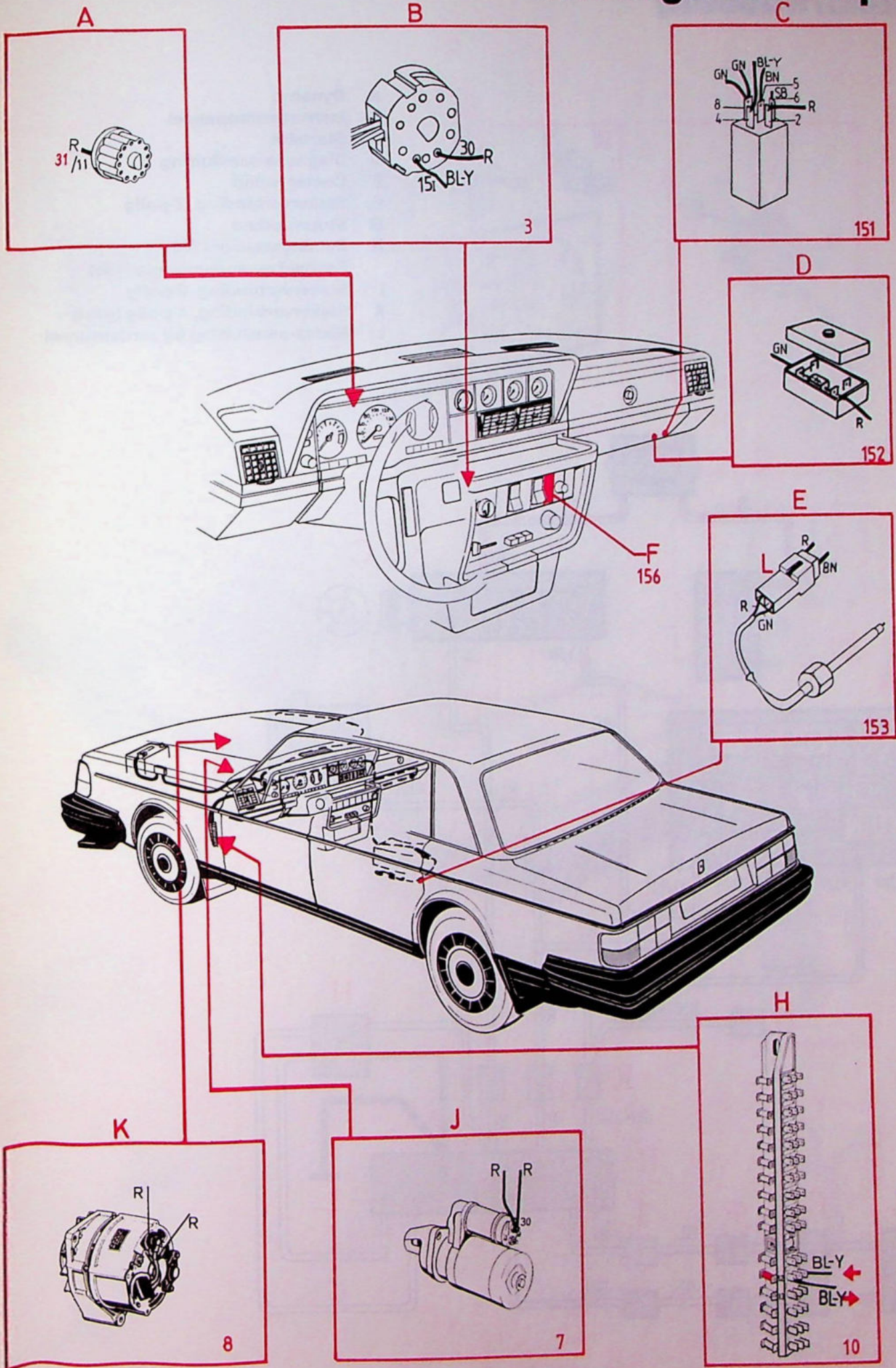

138185-H

SRS Supplemental Restraint System (Stuurkussen)

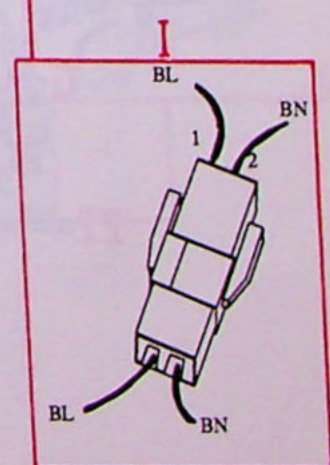
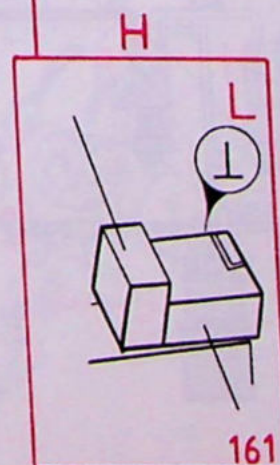
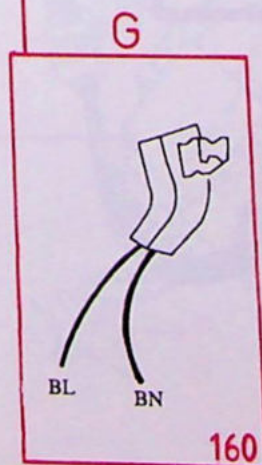
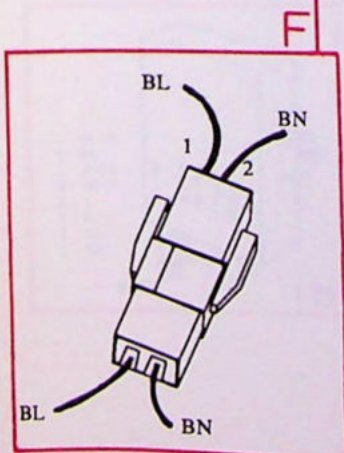
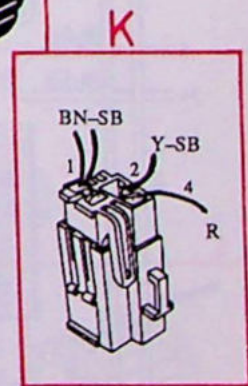
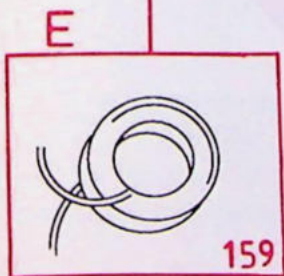
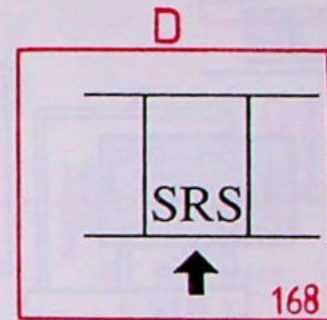
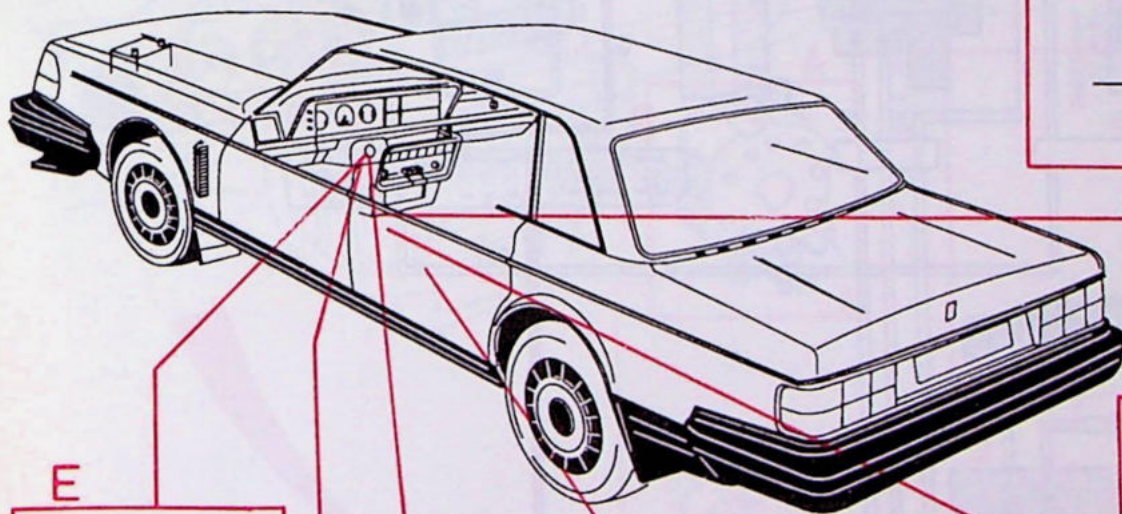
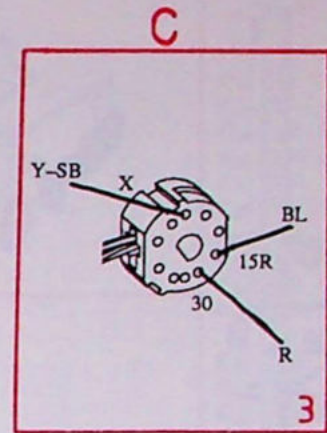
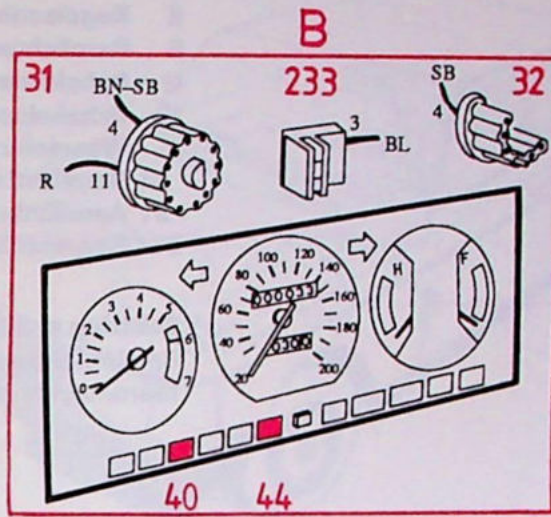
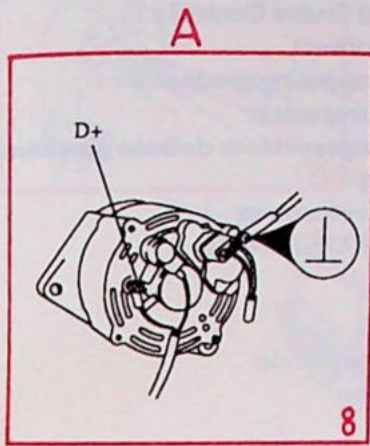

Cruise Control

- A Startslot
- B Zekeringenkastje
- C Vacuümpomp
- D Schakelaar
- E Regeleenheid Cruise Control
- F Remlichtencontact
- G Schakelaar koppelpedaal
- H Schakelaar rempedaal
- J Waarschuwingssysteem defecte gloeilamp
- 22 Remlichtlamp
- 31 Aansluiting instrument
- 214 Regeleenheid LH-Jetronic

Zekering nr 12
Relais elektrisch bediende raammechanismen

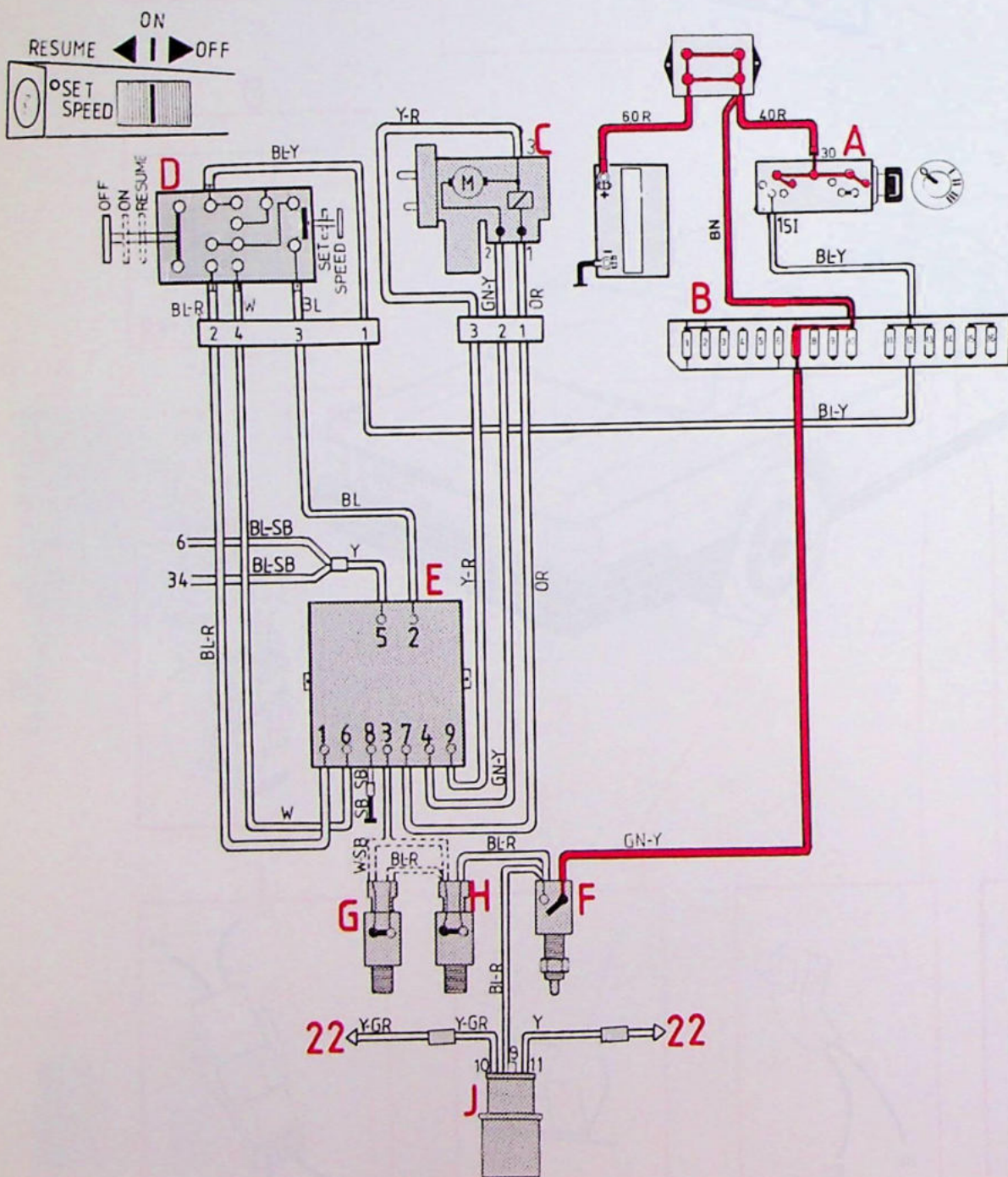

Cruise Control

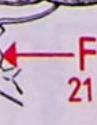
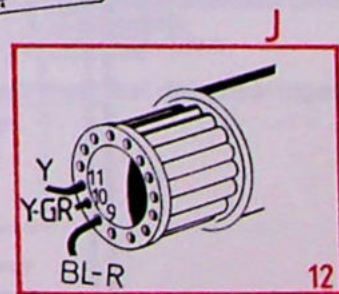
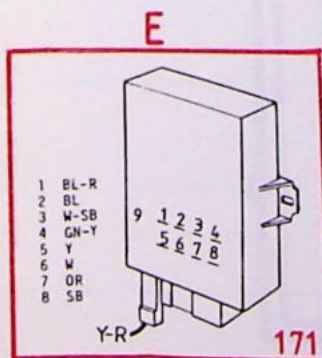
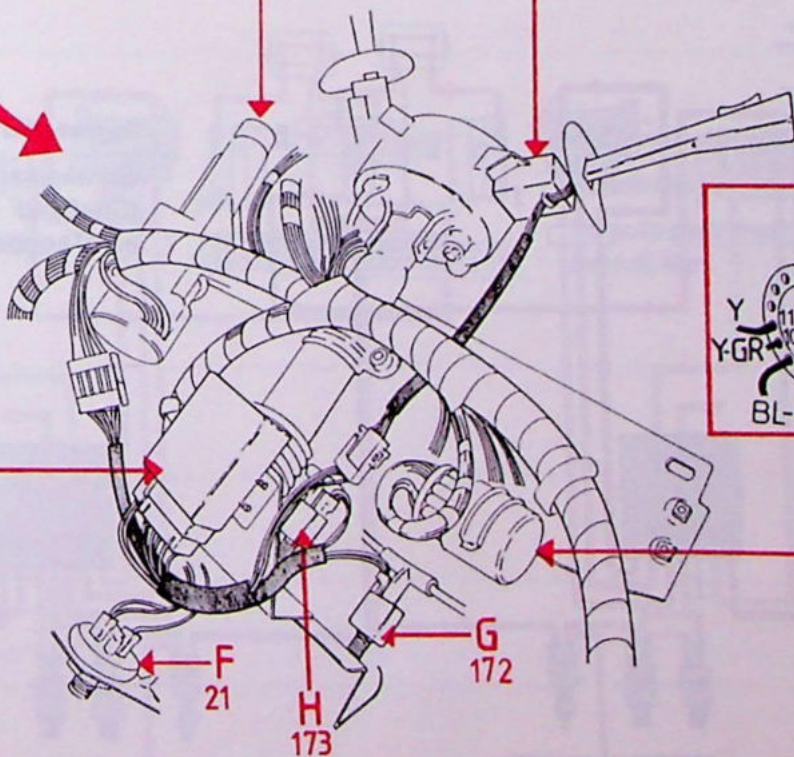
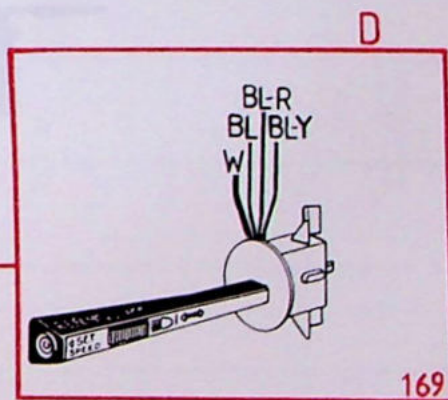
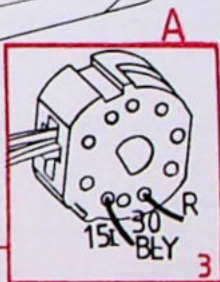
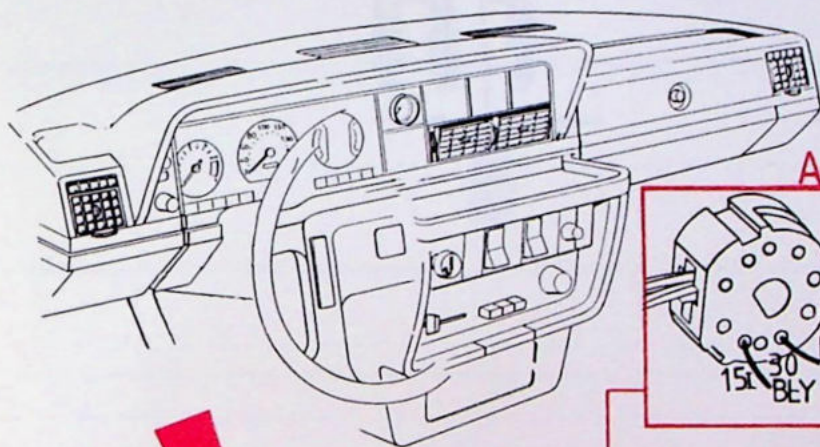
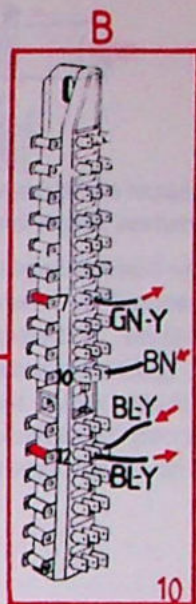
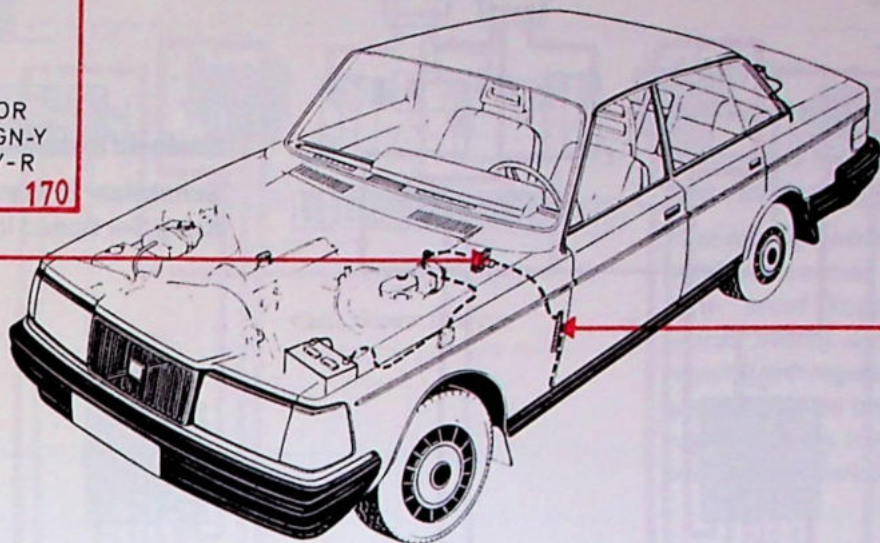
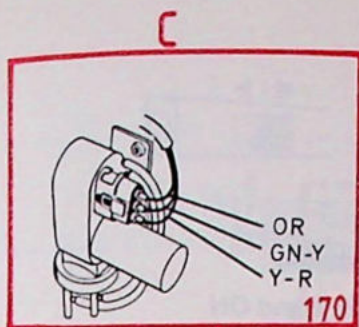

Cruise Control, werkingschema

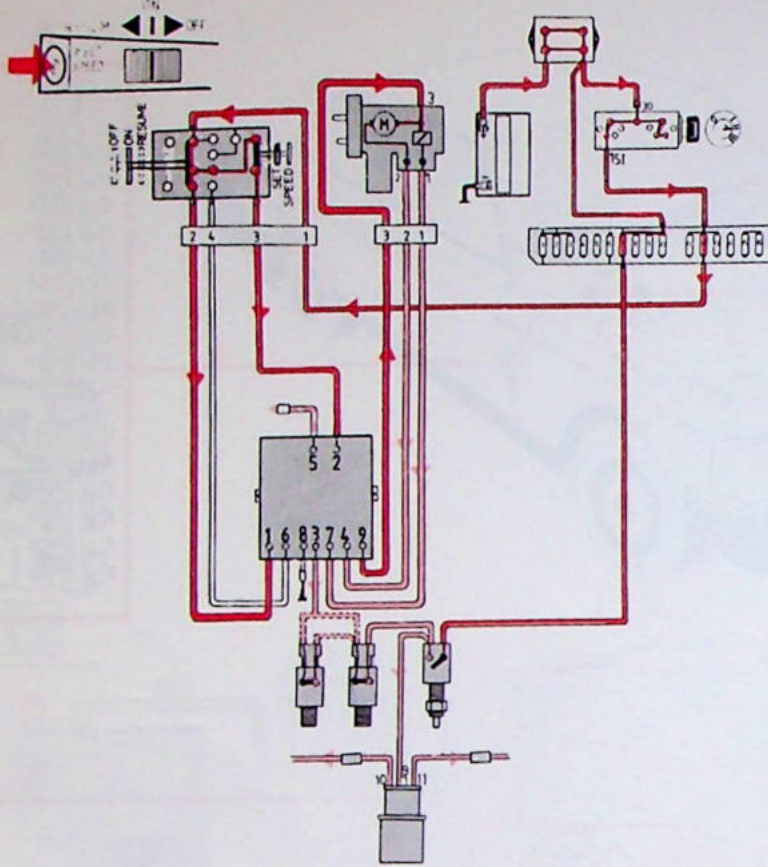

Snelheid instellen

Schakelaar in stand ON
Knop Set Speed ingedrukt

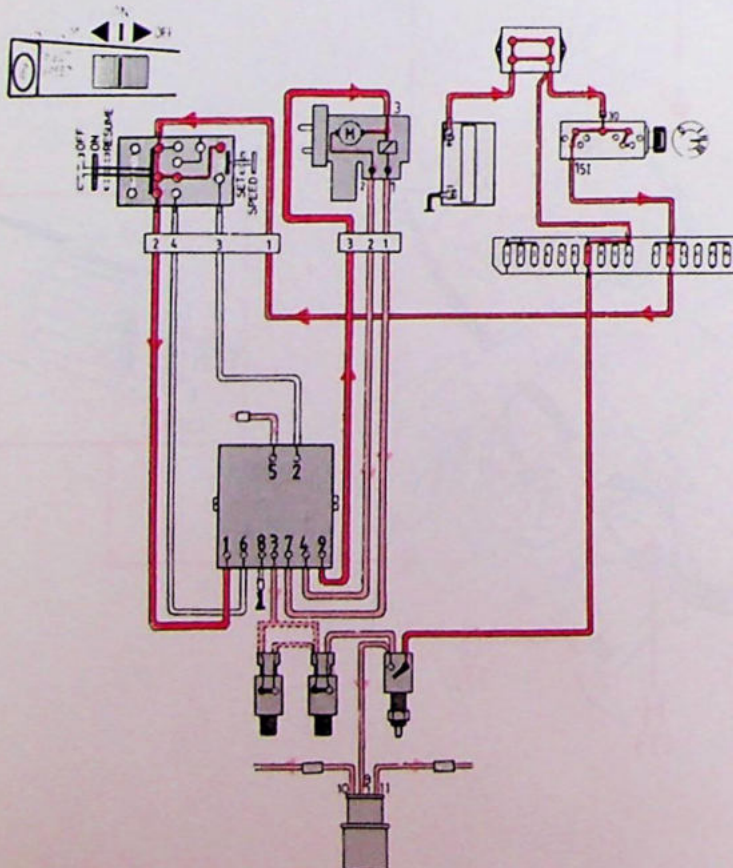

Ingelstelede snelheid aanhouden

Schakelaar in stand ON
(Snelheid boven 49 km/uur en rem-
en/of koppelingspedaal niet ingedrukt)

Cruise Control, werkingsschema

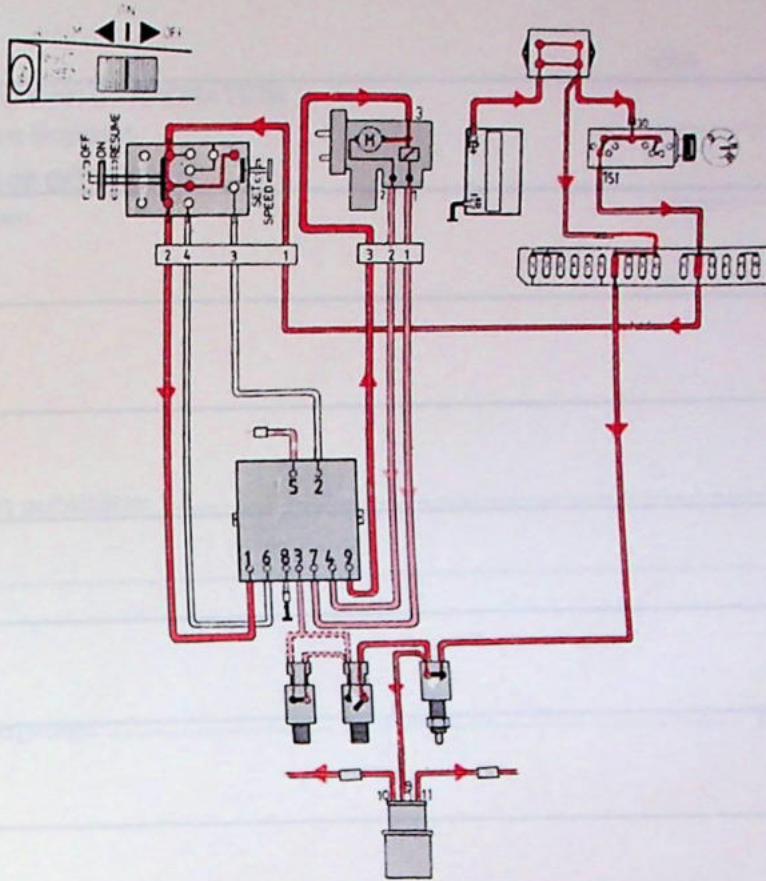

Afremmen

Schakelaar in stand ON

Rempedaal ingedrukt waarbij de massa-aansluiting van de regeleenheid wordt verbroken.

(Gewoonlijk wordt de regeleenheid via de remlichtlampen met de massa verbonden. Als het rem- en/of koppelingspedaal omlaagedrukt wordt, wordt de massa-aansluiting verbroken waarbij de regeleenheid buiten werking wordt gesteld. Als de beide remlichtlampen kapot zijn, wordt ook de massa-aansluiting van de regeleenheid verbroken)

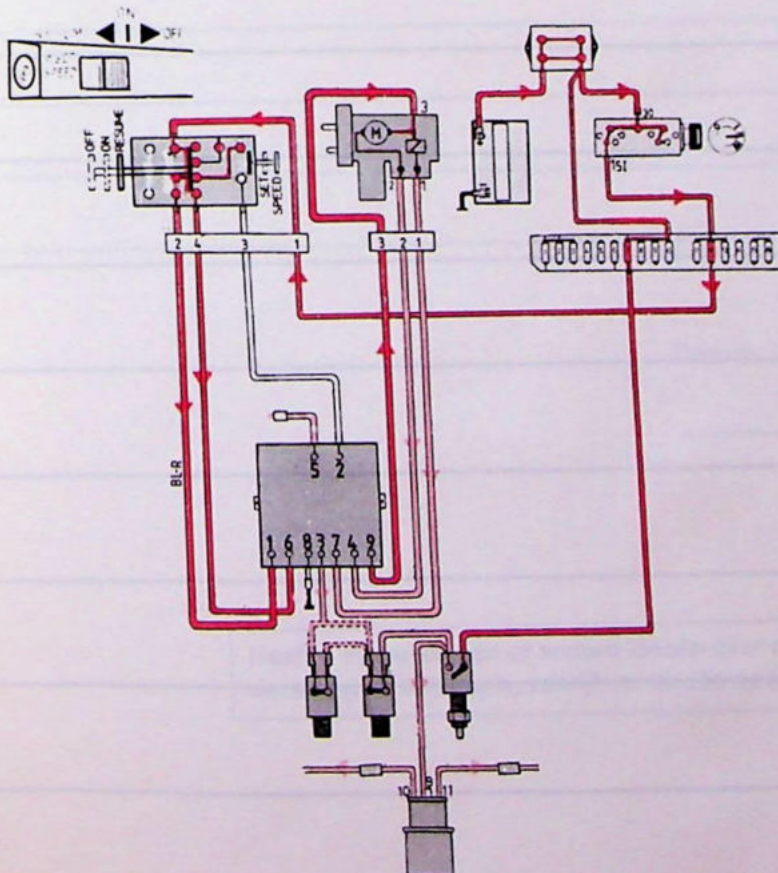

Weer met de ingestelde snelheid gaan rijden

Schakelaar in stand Resume

De auto gaat weer met de eerder ingestelde snelheid rijden