

Service Bulletin

Lokaliseren van storingen

Reparatie

Onderhoud

HFD.GR. 8	GROEP 87	NO. 211
DATUM Maart 1993		
BETR. Nieuwe kachelkraan voor de airconditioning		
200		

Pagina 1 van 8

Dit service bulletin vervangt het Service Bulletin 8-87-211 van December 1991 dat weggegooid moet worden.

XX

Nieuwe kachelkraan voor de airconditioning

Een nieuwe kachelkraan met Volvo O/N 35 40 503-4 is met ingang van het modeljaar 1992 in de productie ingevoerd. De nieuwe kachelkraan heeft een betere regelkarakteristiek in het lage-temperatuur-bereik. De kraan kan gemakkelijker en gelijkmatiger geregeld worden. Als service-onderdeel vervangt de nieuwe kachelkraan de oude kachelkraan.

Er zijn nu wijzigingssets om de oude kraan door de nieuwe uitvoering te vervangen. Deze sets hebben het Volvo O/N 91 31 997-0 voor auto's met standaardverwarming en Volvo O/N 91 31 998-8 voor auto's met airconditioning, (COMBU/AC).

Bij auto's met een airconditioning zijn de leidingen zo aangebracht, dat deze bij werkzaamheden aan de kachelkraan gemakkelijk beschadigd kunnen worden. Haal daarom de steun voor de kachelkraan voorzichtig uit de groeven waarmee deze bij de kachel vastzit.

Inhoud:	Paragraaf / Pagina
Kachelkraan vervangen bij auto's met standaardverwarming t.e.m. modeljaar 1991	A / 2
Kachelkraan vervangen bij auto's met airconditioning t.e.m. modeljaar 1991	B / 4
Kachelkraan vervangen bij auto's met airconditioning m.i.v. modeljaar 1992	C / 7

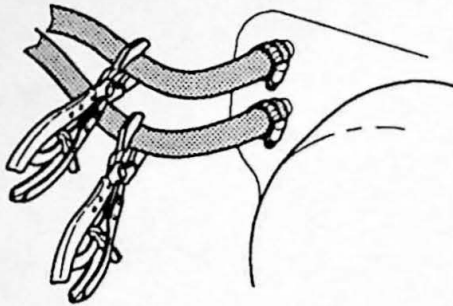

8700386A

Kachelkraan vervangen bij auto's met standaardverwarming t.e.m. modeljaar 1991.

A

Kachelslangen dichtknijpen

A1

- Zet de motorkap open.
- Knijp de slangen voor de kachel dicht met slangtang.

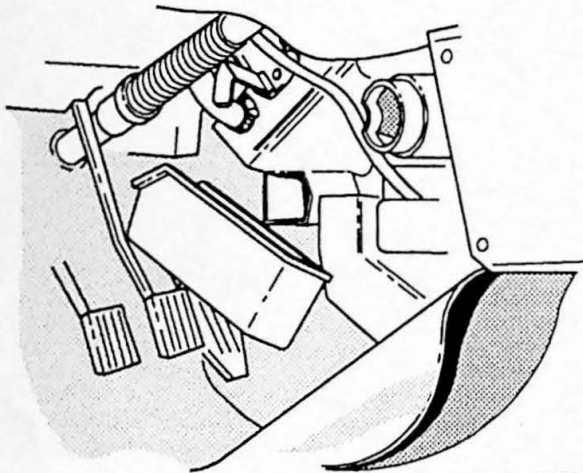

8700367A

Water aftappen aan de linker kant in de auto voorbereiden

A2

Verwijder:

- Het onderpaneel aan de linker kant.
- Het zijpaneel van de tunnelconsole.
- Buig de mat weg.
- De luchtkanalen van het kachelhuis.
- De kap van het gaspedaal. (Uitsluitend bij auto's met stuur links.)

Zet een opvangvat en lappen onder de slangaansluiting van de kachel.

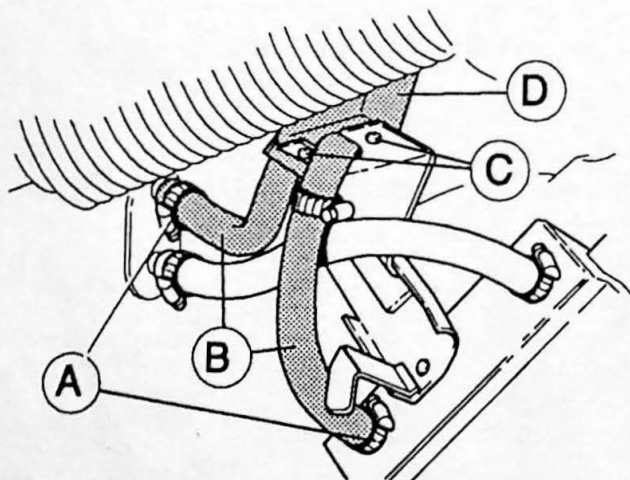

8700368A

Kachelkraan en deel van de steun verwijderen

A3

Verwijder:

- De klemmen (A).
- De slangen (B). (Eerst de onderste bij de kachel.)
- De bouten (C) waarmee de kachelkraan vastzit.
- De kachelkraan (D).

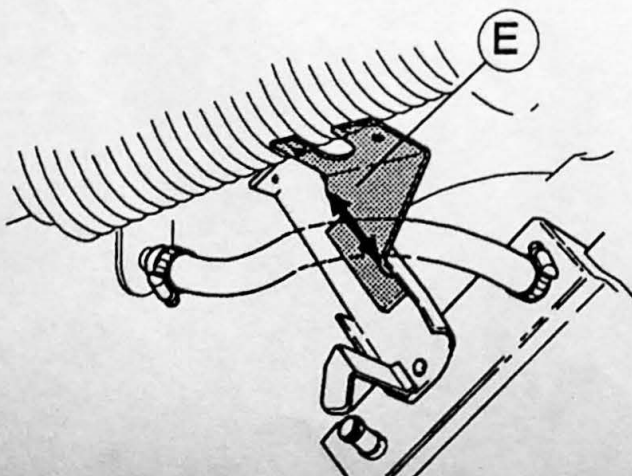

8700368A

Knip weg:

- Het deel (E) van de steun waaraan de kachelkraan vastzat. Knip volgens de pijl in de afbeelding.

A4

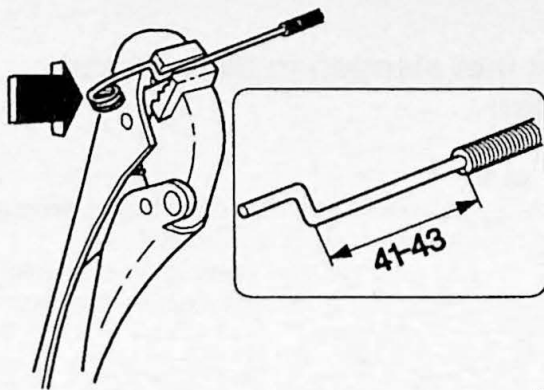

8700370A

Kabel buigen

A5

Zet de kachelbediening op maximaal koelen.
Houd de kabel met een stevige tang vast (b.v. een zogenaamde lastang waarmee de draad stevig vastgehouden kan worden).
Rol een half oog op en buig de kabel volgens de afbeelding.
Knip het oog en de rest van de draad af.

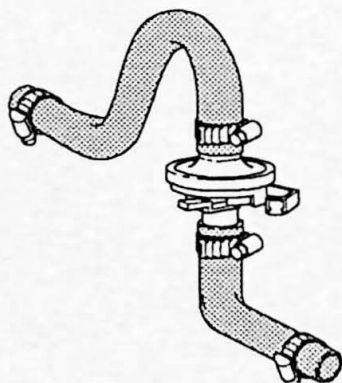

8700371A

Nieuwe kachelkraan met de slangen samenstellen

A6

Stel samen:

- De slangen met de kraan volgens de afbeelding, maar draai de slangklemmen nog niet aan.

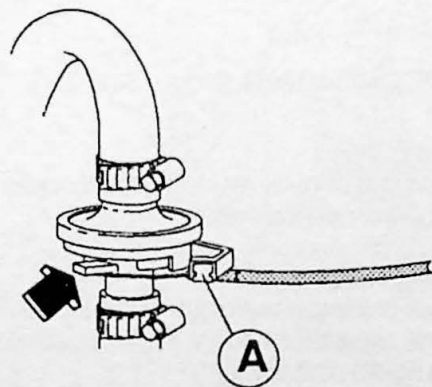

8700372A

Kabel op de kachelkraan aanbrengen

A7

Breng aan:

- De kabel via het gat in de regelarm van de kraan.

Verander de stand van de kabel in de clip (A) zo, dat de kraan helemaal opengaat, als de knop op het instelpaneel in de maximumstand gezet wordt, of helemaal dichtgaat, als de knop in de minimumstand gezet wordt.

N.B! Wees erg voorzichtig met de regelarm. Deze kan gemakkelijk afbreken.

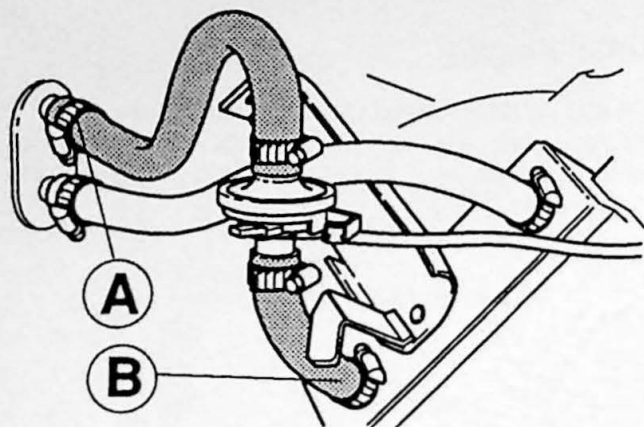

8700373A

Kraan met slangen in de auto aanbrengen

A8

Breng aan:

- De nieuwe kachelkraan met de slangen erop en draai de slangen in de goede stand.
- De slang (A) naar de doorvoering en de slang (B) naar de kachel en draai de slangklemmen aan.

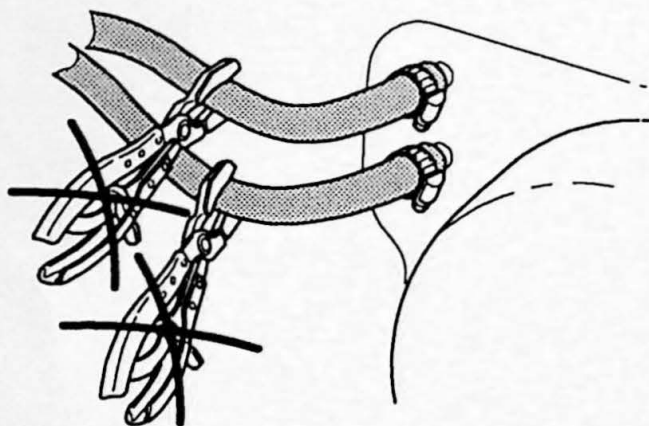

8700381A

Slangtangen verwijderen

A9

Verwijder:

- De slangtangen van de kachelslangen in de motorruimte.

Controlemaatregelen

A10

Controleren

- Het koelvloeistofpeil.
- De werking van de kachel met lopende motor.
- Of er geen lekkage is.

Componenten weer aanbrengen

A11

Verwijder:

- Het opvangvat en de lappen onder de slangaansluiting van de kachel.

Breng weer aan:

- Het onderpaneel aan de linker kant.
- Het zijpaneel van de tunnelconsole.
- Buig de mat terug.
- De luchtkanalen van het kachelhuis.
- De kap van het gaspedaal. (Uitsluitend bij auto's met stuur links.)

B

Kachelkraan vervangen bij auto's met airconditioning t.e.m. modeljaar 1991.

Kachelslangen dichtknijpen

Voer de handelingen A1 en A2 uit.

B1

Steun en kraan verwijderen

Verwijder:

- De kabel van de kachelkraan.
- De kraan en de capillaire buis van de steun.
- De steun van het kachelhuis (trek naar links).
- De stang (A) tussen de carrosserie en de kachel.

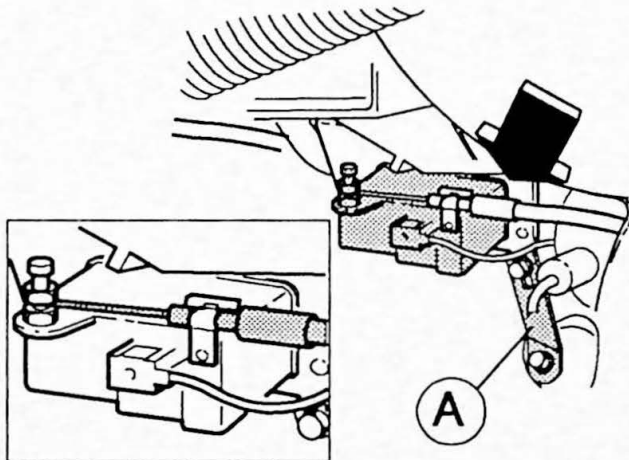

8700374A

B2

Kachelkraan en kabel verwijderen

De kachelslangen in de motorruimte moeten met slangtangen dichtgeknepen zijn.

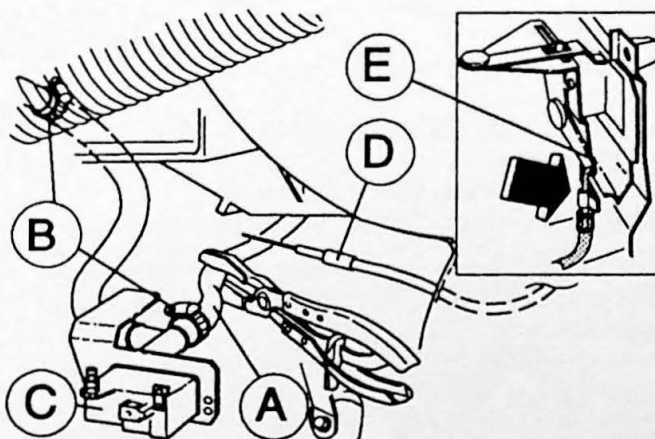

8700375A

Knijp de slang (A) van de kachel met een slangtang dicht bij de kachelkraan binnenin de auto. Maak de slangklemmen (B) los en verwijder de kraan (C) en de slang. Maak de kabel (D) los van de bediening (E) en verwijder de kabel.

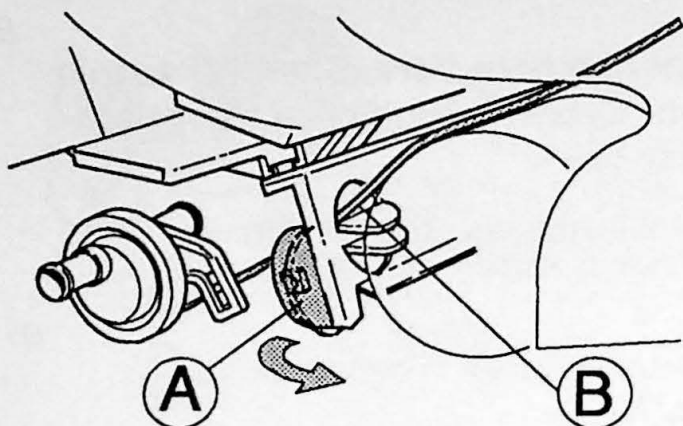

8700376A

B3

Nieuwe kabel op de klep aanbrenge

Buig het bevestigingsoor (A), 90 ° naar links.
Schuif de kabel tussen het kachelhuis en het radiovak
via het gat (B) in de steun voor de kachel naar binnen.

Voer de handeling A7 uit.

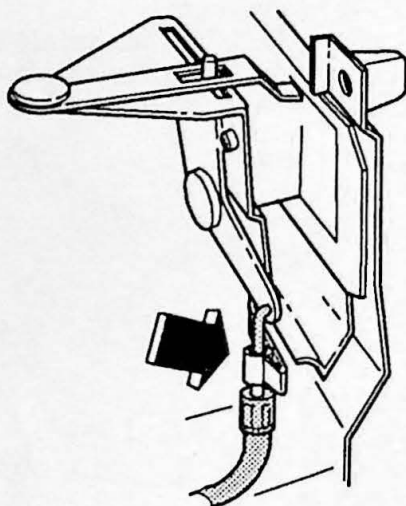

8700377A

B4

Nieuwe kabel in de bediening aanbrenge

Breng aan:

- De kabel in de bediening.

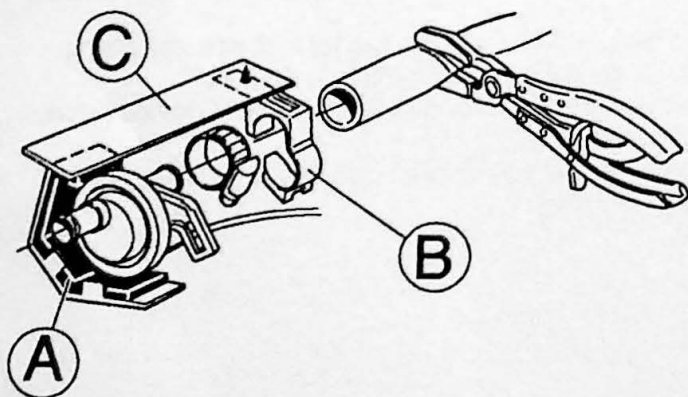

8700378A

B5

Steun, slang, kraan, stukje schuimplastic en slanghouder aanbrenge

Breng aan:

- Het stukje schuimplastic (A) en de slanghouder (B)
in de steun.
- De slang van de kachel op de klep en draai de
slangklem aan.
- Klem de slang in de slanghouder vast.
- Zet de kachelkraan dicht en verwijder de slangtang.

N.B! De kachelkraan moet dicht zijn, anders lekt er
water uit de kachel.

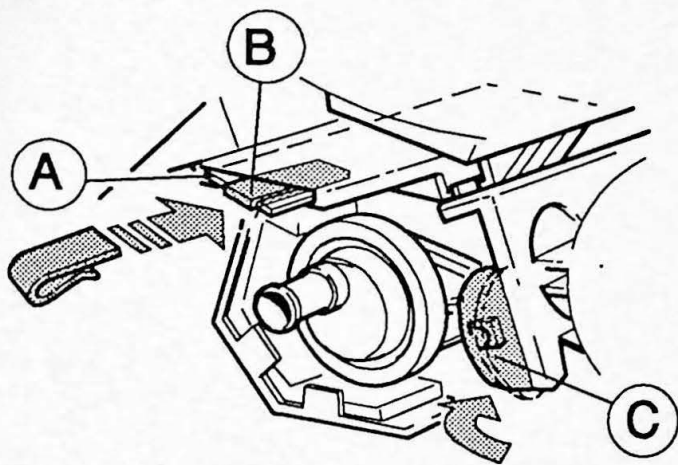

8700384A

B6

Steun en kachelkraan aanbrengen

Schuif de steun (A) in de groef in de kachel en zet deze met de clip (B) vast.

Buig het bevestigingsoor (C) terug.

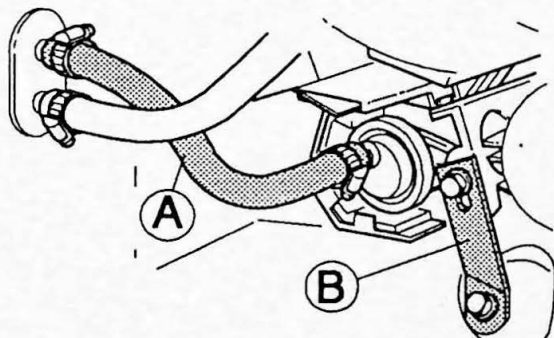

8700380A

B7

Nieuwe slang aanbrengen en stang weer aanbrengen

Breng aan:

- De nieuwe slang (A) tussen de leidingdoorvoering en de kachelkraan.
- De stang (B) tussen de carrosserie en de kachel.

Slangtangen verwijderen

Voer de handelingen A9, A10 en A11 uit.

C

Kachelkraan vervangen bij auto's met airconditioning m.i.v. modeljaar 1992.**Kachelslangen dichtknippen**

Voer de handelingen A1 en A2 uit.

C1

Steun en kachelkraan vrijmaken

- Maak de steun (D) vrij van het bevestigingsoor (C) door bout (A) te lossen en bout (B) te verwijderen.
- Buig het bevestigingsoor (C) 90° naar links.
- Buig de twee aanslagen (E) naar beneden en trek de steun (F) en de kachelkraan 30 mm naar links.

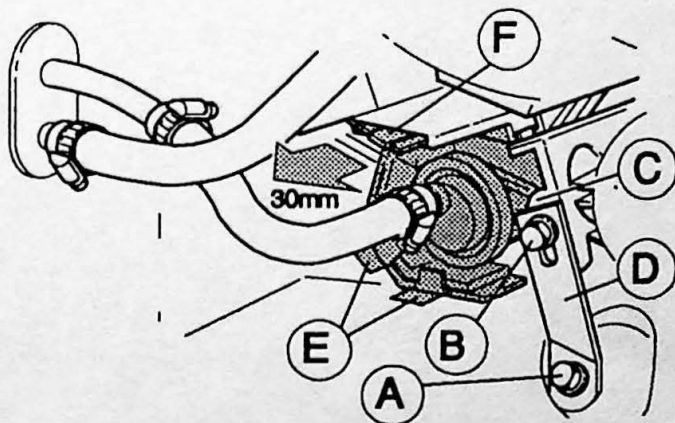

8700382A

Kabel van de kraan verwijderen

Verwijder:

- De clip (A) waarmee de buitenkabel vastzit. Trek voorzichtig zover naar links als de kabel t.o.v. de regelarm van de klep uitgetrokken kan worden.

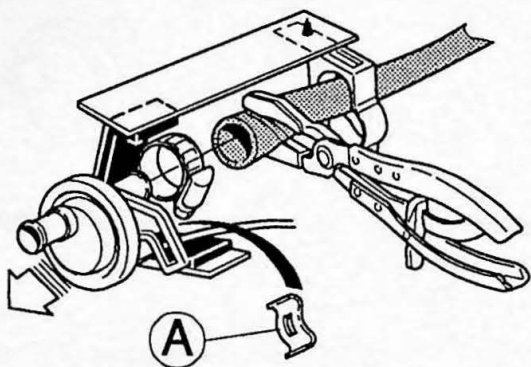

N.B! Wees **erg** voorzichtig. De regelarm kan afbreken.

- De kachelkraan door de slang van de kachel met een slangtang dicht te knijpen en de slangklemmen los te maken.

Kabel op de nieuwe kraan aanbrengen

Voer de handeling A7 uit.

Nieuwe klep aanbrengen

Voer de handelingen B5, B6 en B7 uit (maar vervang niet de slang A tussen de leidingdoorvoering en de kachelkraan).

Slangtangen verwijderen

Voer de handelingen A9, A10 en A11 uit.

8700383A

VST Operatienummer

87902-2

Beschrijving

Kachelkraan airconditioning, vervangen