

Servicehandboek

Reparatie en onderhoud

Hoofdgroep
8 (82-88)

Carrosserie en
interieur
(alles behalve
staalplaat)

200 1975-19..)

VOLVO

Volvo Car Corporation

Groep 85 Interieur

Inhoud

Portierpaneel

	Pagina
Portierpaneel vervangen	77

Voorstoel

Overzichtsbeeld	78
Elektrisch verwarmingselement vervangen	79
Verwarmingselement rugleuning vervangen	79
Verwarmingselement zitting vervangen	79
Verstelmechanisme vervangen	80
Kabel rugleuningblokkering vervangen (2-deursmodellen)	82
Bediening rugleuningblokkering vervangen (2-deursmodellen)	84
Hoofdsteun verwijderen	84

Rugleuningkussen achterbank

Verwijderen, 2/4-deursmodellen	85
5-deursmodellen	86

Hemelbekleding

Vervangen, 5-deursmodellen	86
4-deursmodellen	89
2-deursmodellen	89

Reinigen en verwijderen van vlekken

Algemene raadgevingen	90
Vlekkenmiddel	90
Vlekken op verschillende materialen	90
Verschillende soorten van vlekken	91

Portierpaneel

N1

Verwijderen

Portiervak verwijderen

Draai de klemmen 90° (3 st.). Druk het portiervak naar boven en naar buiten, totdat de buitenste randen loskomen van de (bevestigingsbouten) hulzen.

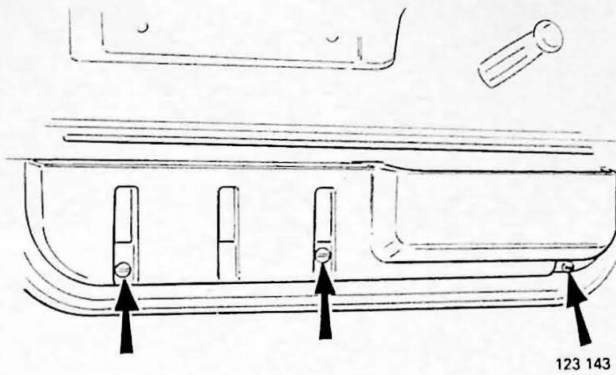

Verwijder:

- de armsteun
- de beschermkap
- de raamslinger
- het knopje van het slot
- het portierpaneel (buig met een schroevendraaier zo dicht mogelijk bij een klem voorzichtig naar buiten).

N2

Aanbrengen

Breng rond het gehele portier een rand carrosseriekit aan (onderdeelnummer 277253-1).

Breng aan:

- het afwateringspapier
- het portierpaneel (let erop dat alle klemmen heel zijn)
- de overige onderdelen.

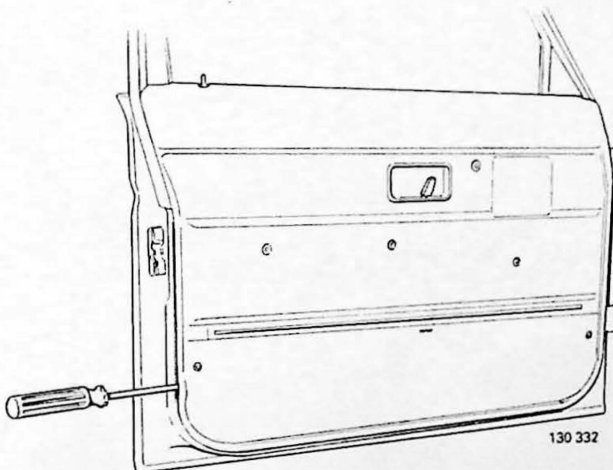

Voorstoel

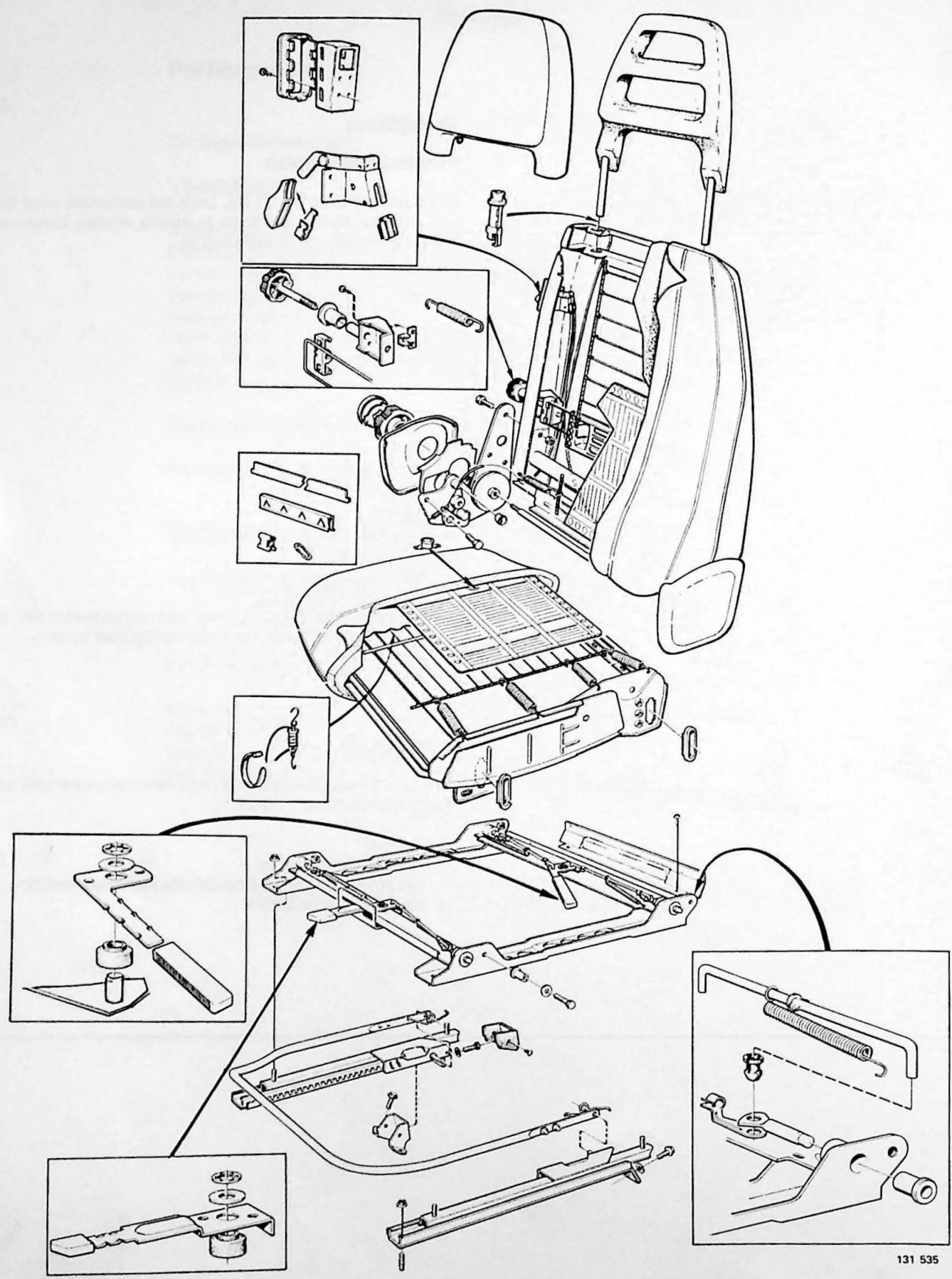

131 535

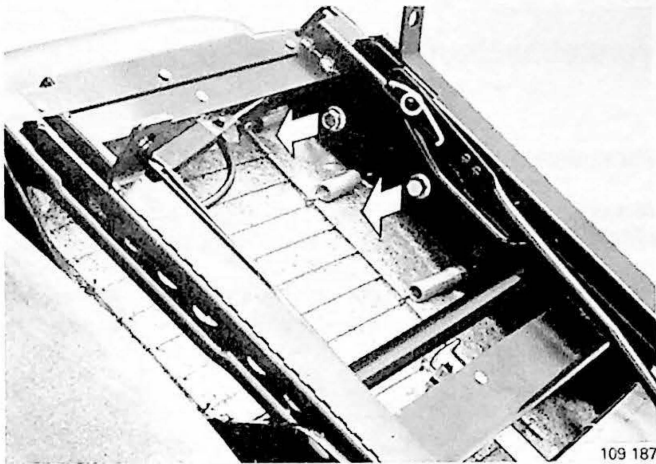

Elektrisch verwarmingselement vervangen

P1

Neem de elektrische aansluitingen van de stoel los. Verwijder de stoel en het zitkussen (verwijder de bouten omklaprand-zitkussen), zie afbeelding.

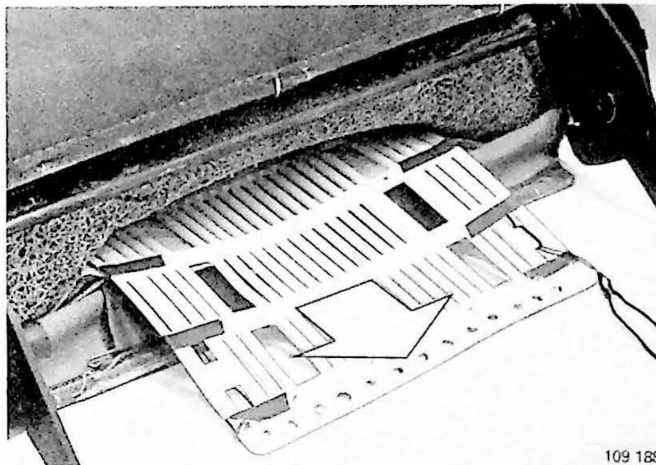

Verwarmingselement rugleuning vervangen

P2

Verwijderen

Verwijder de krammen van de bekleding. Maak de plastic haken van de stofstrook los (geldt voor de oude uitvoering).

Trek het element eruit.

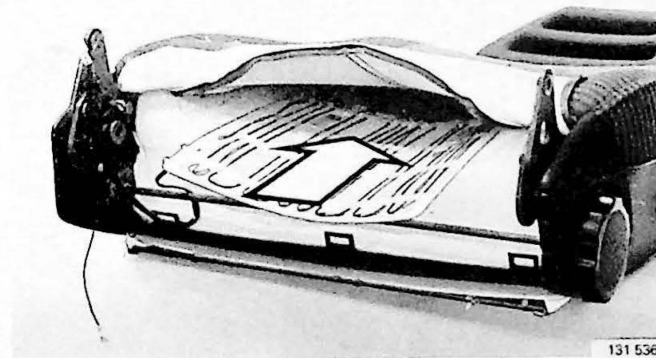

Aanbrengen

De lippen moeten naar de vulling wijzen. De bedrading moet aan de binnenkant van de stoel naar buiten komen.

Haak de bekleding met krammen vast. Tang voor het aanbrengen van krammen: O/N 1 158 962-9.

Zet de plastic haken van de stofstrook weer vast (oude uitvoering).

P3

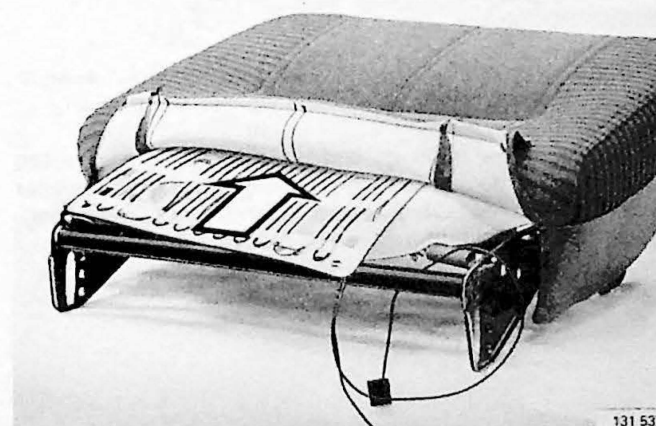

Verwarmingselement zitting vervangen

P4

Verwijderen

Maak de bekledingsstrip los.

Verwijder de krammen (oude uitvoering). Trek het element eruit.

P5

Aanbrengen

De lippen moeten naar de vulling wijzen. De bedrading moet aan de binnenkant van de zitting naar buiten komen. Breng de bekledingsstrip en de krammen aan (oude uitvoering).

P6

Zet de zitting in de stoel vast. Breng de stoel op zijn plaats en sluit de bedrading aan.

79

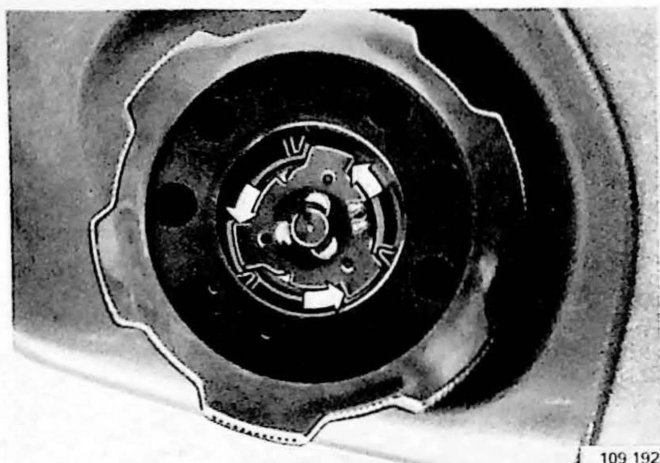

Verstelmechanisme vervangen

P7

Voorbereidende werkzaamheden

Verwijder de stoel uit de auto. Verwijder de zitting (verwijder de bouten verstelmechanisme-zitting).

Druk het afdekplaatje van het handwiel. Verwijder het handwiel door het borgplaatje naar links te draaien, zie afbeelding.

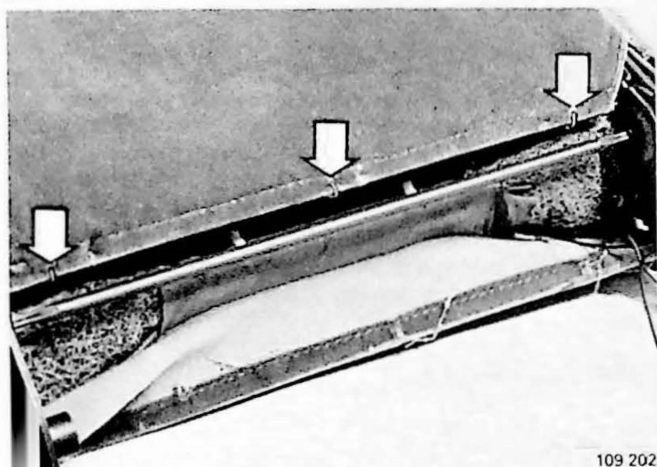

P8

Verwijder de plastic deksels van het verstelmechanisme. Haak de bekleding los van het verstelmechanisme (bekledinghouder bij nieuwe uitvoering). Verwijder de krammen in de rugzool. Maak de plastic haken van de stofstrook los (alleen oude uitvoering) en verwijder het verwarmingselement van de rugleuning.

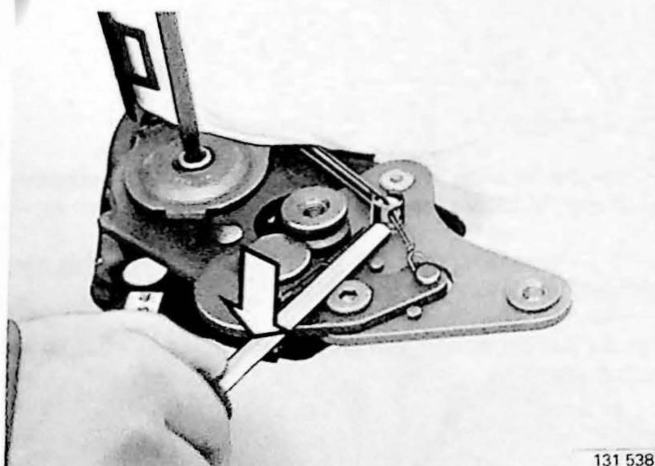

P9

Kabels van verstelmechanisme verwijderen

(alleen 2-deursmodellen)

Verwijder de kabelborging en maak de kabels los.

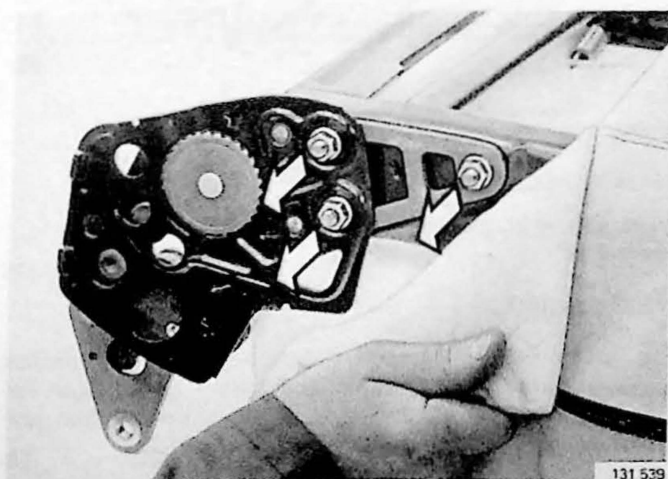

P10

Verstelmechanisme verwijderen

N.B.! Het verstelmechanisme kan niet worden gerepareerd, maar moet, zo nodig, volledig worden vervangen.

Vouw de bekleding terug, zodat de bevestigingsbouten van het verstelmechanisme bereikbaar worden. Verwijder de bouten en het verstelmechanisme met bekledinghouder (bekledinghouder alleen bij nieuwe uitvoering).

P11

Controleren of verstelmechanismen gelijk zijn afgesteld

Leg de verstelmechanismen bovenop elkaar en controleer of ze gelijk zijn afgesteld.

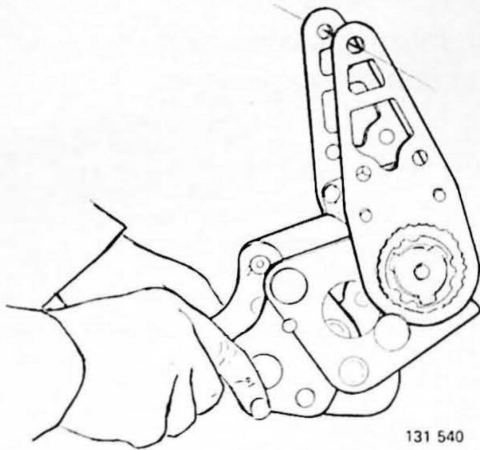

P12

Eén verstelmechanisme en verbindingsas aanbrengen

Schroef één van de verstelmechanismen (en eventueel de bekledinghouder) aan de rugleuning vast en breng de verbindingsas in het verstelmechanisme aan.

P13

Andere verstelmechanisme aanbrengen

Schuif het andere verstelmechanisme en de eventuele bekledinghouder op de verbindingsas en schroef het vast.

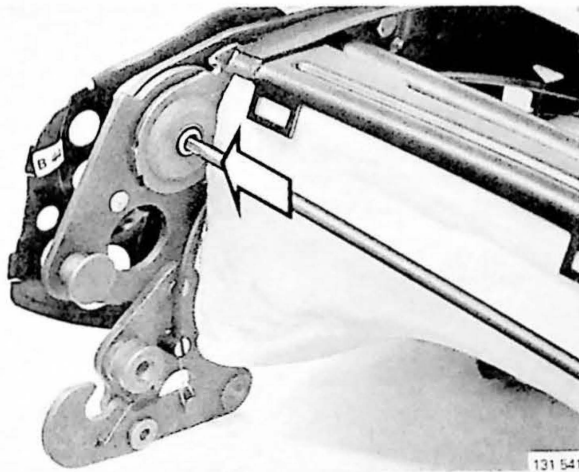

P14

Kabels aan verstelmechanisme bevestigen (alleen 2-deursmodellen).

Bevestig de kabels en breng de kabelborging aan. Breng het verwarmingselement van de rugleuning aan.



P15

Breng aan:

- de plastic haken van de stofstrook (oude uitvoering)
- de krammen in de rugzoom; tang voor aanbrengen
- krammen onderdeelnummer 1 158 962-9
- de bekleding op verstelmechanisme of bekledinghouder
- de plastic deksels van het verstelmechanisme
- het handwiel (draai het borgplaatje naar rechts)
- het afdekplaatje
- de zitting.

Breng de stoel op zijn plaats.

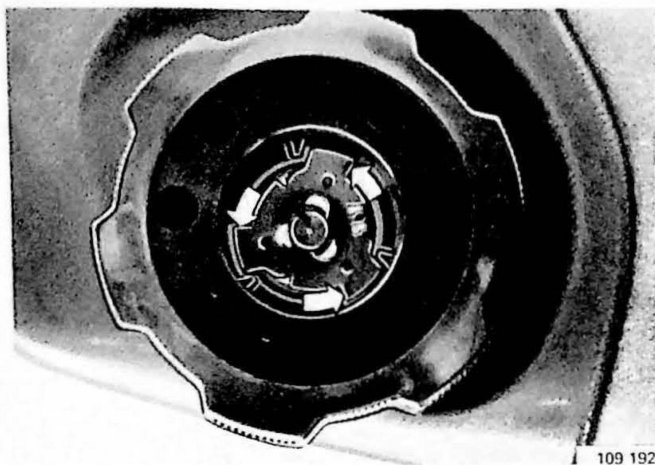

Kabel rugleuningblokkering 2-deursmodellen vervangen

P16

Voorbereidende werkzaamheden

Verwijder de stoel uit de auto. Verwijder de zitting (verwijder de bouten verstelmechanisme-zitting).

Druk het afdekplaatje van het handwiel eruit. Verwijder het handwiel door het borgplaatje naar links te draaien, zie afbeelding.

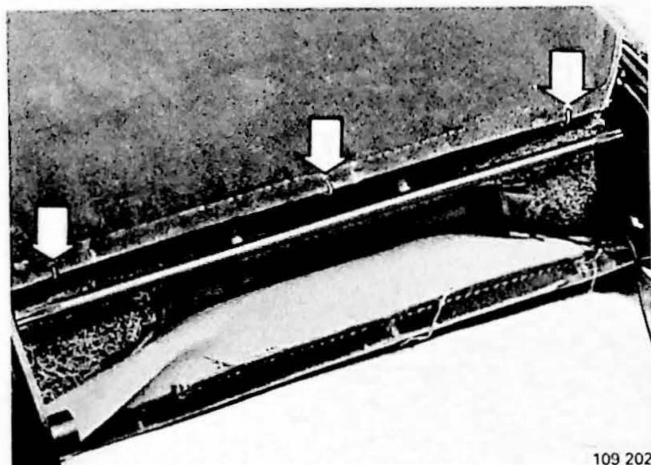

P17

Verwijder de plastic deksels van het verstelmechanisme (bekledinghouder bij nieuwe uitvoering). Verwijder de krammen in de rugzoom. Maak de plastic haken van de stofstrook los (alleen oude uitvoering) en verwijder het verwarmingselement van de rugleuning.

P18

Kabels van verstelmechanisme verwijderen

Verwijder de kabelborging en maak de kabels los.

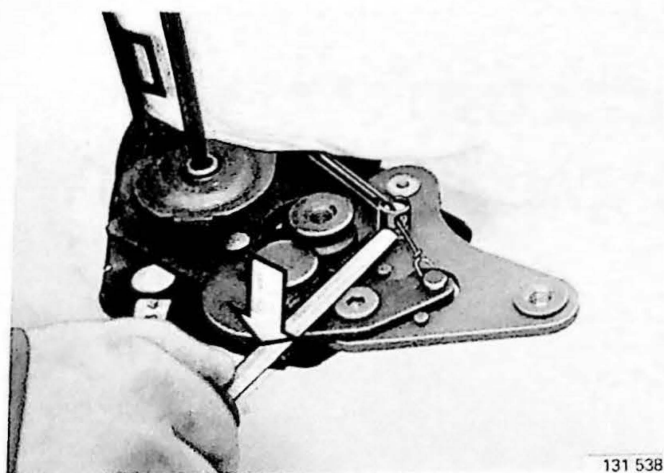

P19

Handwiel verstelsteun en plastic bus verwijderen

Trek de bekleding weg en maak de kabels bij de bedieningsknoppen los. Verwijder de kabels.

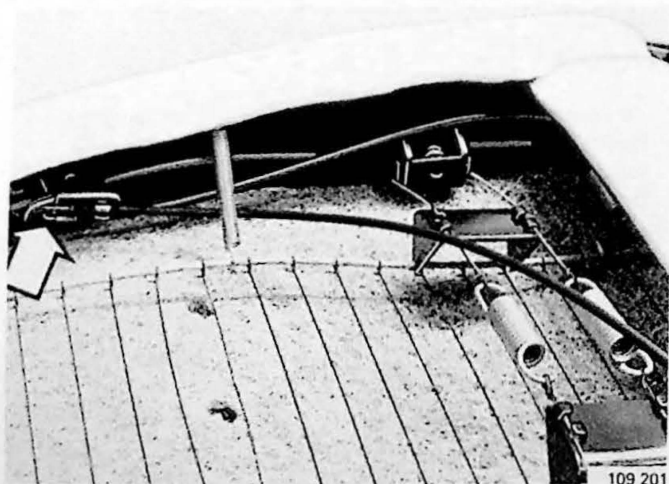

P20

Nieuwe kabels aanbrengen

Bevestig aan de bedieningsknoppen nieuwe kabels. Zet de kabels aan het verstelmecanisme vast en trek de bekleding weer geheel op zijn plaats.

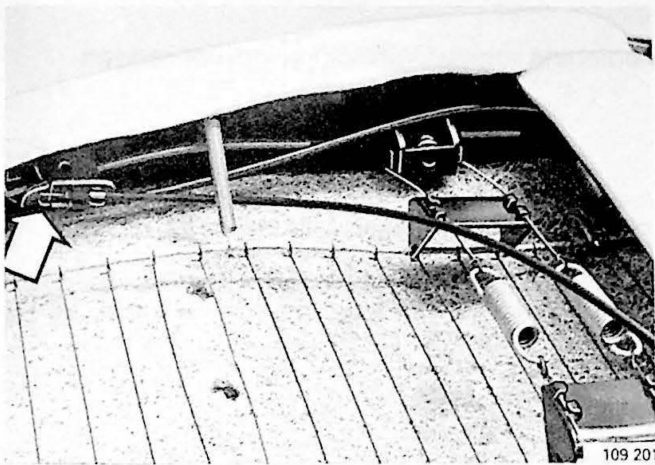

P21

Afwerken

Breng de plastic bussen en het handwiel voor de verstellsteun weer aan.

Breng het verwarmingselement voor de rugleuning met de lippen naar de vulling gekeerd aan.

Breng de plastic haken van de stofstrook weer aan in de onderste draden van de pullmaflex-mat. Zet de bekleding achter met drie krammen aan het stoelframe vast (geldt voor oude uitvoering).

Tang voor aanbrengen krammen, onderdeelnummer 1 158 962-9.

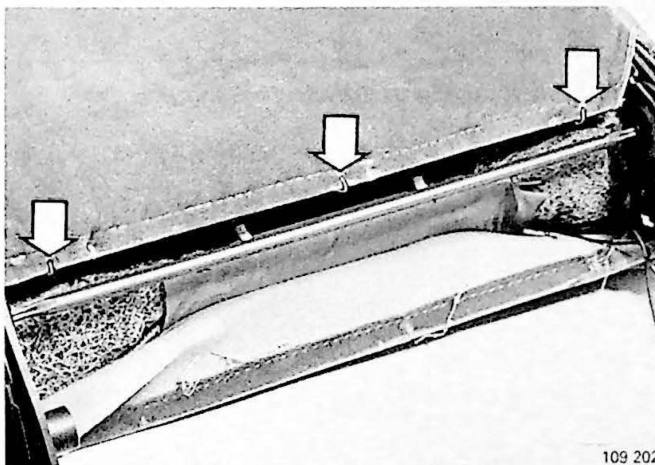

P22

Stel de bekleding voor en achter met vier krammen samen.

Zet de bekleding van de zijkant aan het verstelmecanisme of de bekledinghouder vast.

Breng aan:

- de plastic deksels van het verstelmecanisme
- het handwiel
- het afdekplaatje.

Zet de zitting vast en breng de stoel op zijn plaats.

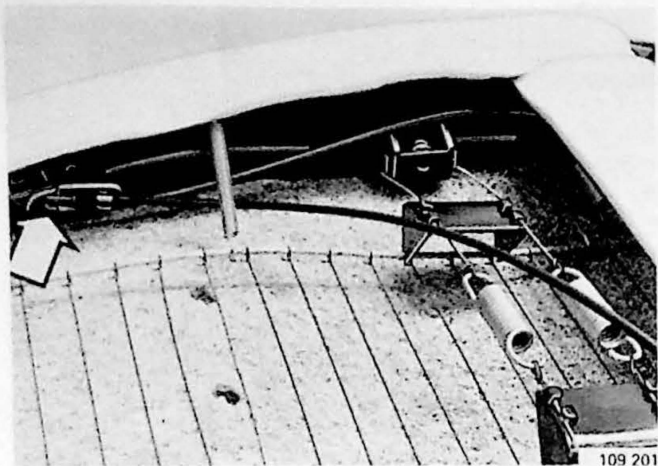

Bediening rugleuningblokkering vervangen

P23

Voer dezelfde voorbereidende werkzaamheden uit als voor het vervangen van kabels, zie pagina 82.

Verwijder het handwiel van de verstelsteun en de plastic bus. Trek de bekleding weg en maak de kabels bij het bedieningsmechanisme los.

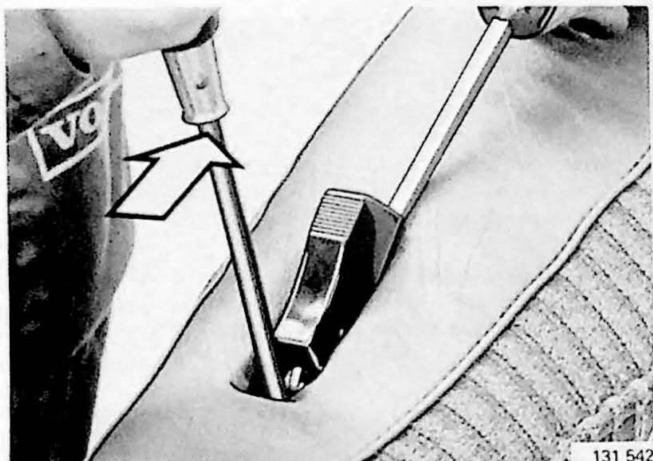

P24

Verwijder het afdekframe om de bedieningstoets.

Buig de toets voer de rugleuningblokkering los, zie afbeelding.

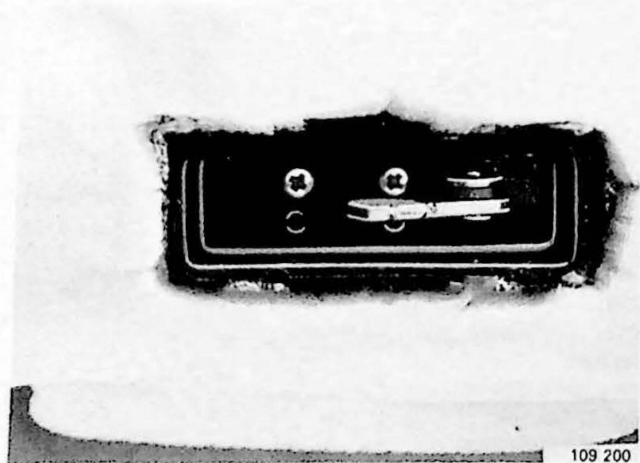

P25

Bedieningsmechanisme verwijderen

Breng in het stoelframe een nieuw bedieningsmechanisme aan en druk de bedieningstoets vast.

Bevestig de kabels aan het bedieningsmechanisme.

Trek de bekleding weer geheel op zijn plaats.

Werk op dezelfde manier af als bij het vervangen van kabels, zie pagina 83.



Hoofdsteun

P26

Verwijderen model 1975

Bij het model van het jaar 1975 zit de hoofdsteun vast met bussen. Om de hoofdsteun te kunnen verwijderen, moet de bekleding weggetrokken worden (zie afbeelding).

P27

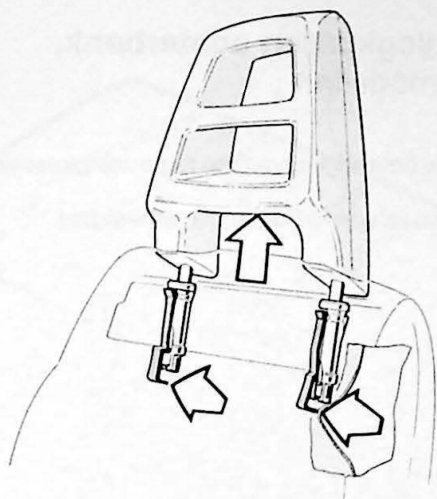

117 221

Verwijderen model 1976-

Druk door de bekleding heen op de borglippen (zie afbeelding) en trek omhoog.

Rugleuningkussen, achterbank

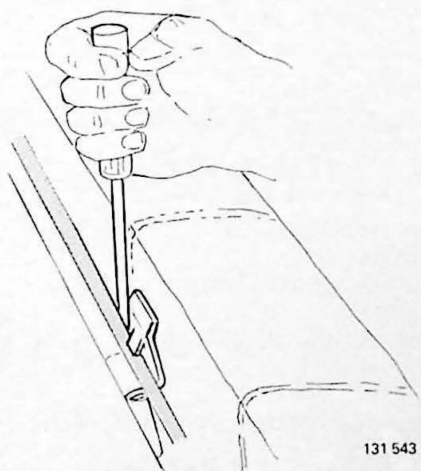

131 543

2-4-deursmodellen

Q1

Verwijderen

Verwijder de zitting.

Buig de metaalstrips voor de onderste steunen van de rugleuning naar buiten. Licht het onderste gedeelte uit de bevestigingen. Verwijder de hoedeplank. Verwijder de rugleuning (alleen model van jaar 1975).

Q2

Voor de modellen van het jaar 1976- geldt het volgende:

Steek een schroevendraaier tussen de steun en de ijzeren stang in de bovenkant van de rugleuning (zie afbeelding).

Q3

Haal de schroevendraaier naar voren, zodat de ijzeren stang vrijkomt van de nokken op de steun.

Houd de schroevendraaier in deze stand. Pak gelijktijdig de onderkant van de rugleuning vast en trek ze naar boven.

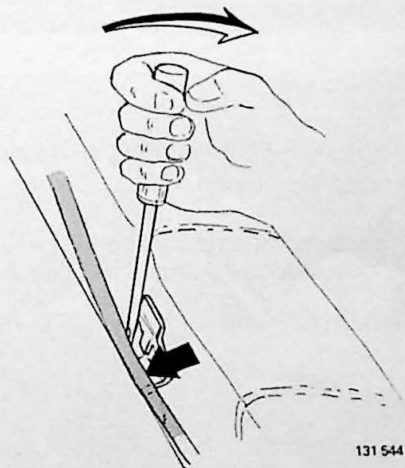

131 544

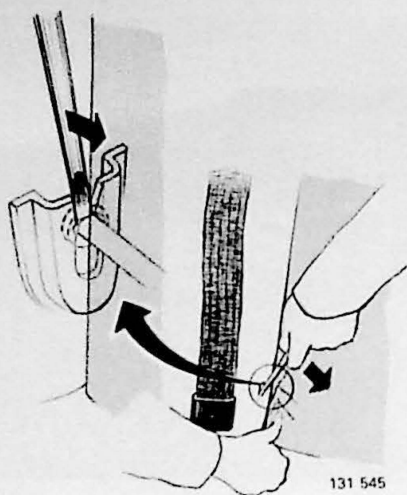

Rugleuningkussen achterbank, 5-deursmodellen

Q4

Verwijder de bevestiging van het rugleuningkussen.

Buig met een schroevendraaier, zie afbeelding.

Hemelbekleding

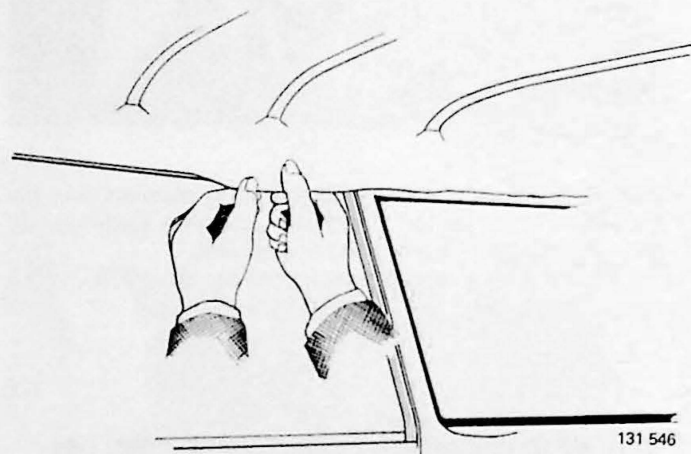

Verwijderen, 5-deursmodellen

Neem de massa-aansluiting van de accu los.
Verwijder:

- de binnenverlichting (voor en achter)
- de zonnekleppen
- de binnenspiegel met steun
- de handgrepen
- de afdekstrip boven de voorruit en op de voorruitstijlen.

Trek de randafdeklijsten boven de portieropeningen omlaag.

R1

R2

Bekleding rondom omlaag trekken

Begin aan een lage kant. Trek de bekleding met de duimen omlaag, zodat de plastic rand van zijn bevestiging in de rail kan worden losgemaakt.

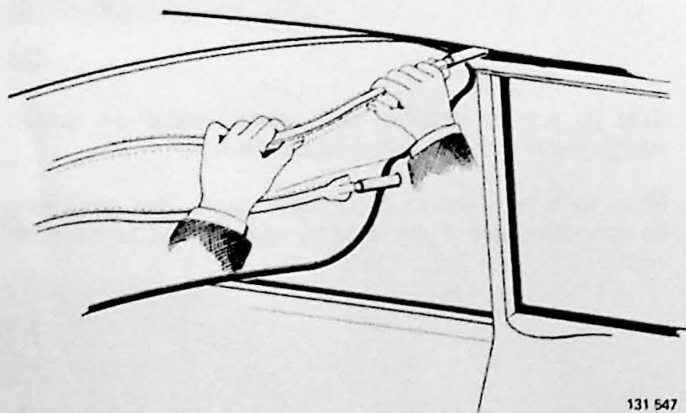

Ribben hemelbekleding omlaag trekken. Aan achterkant beginnen

Buig deze in het midden omlaag en trek ze uit de daklijst. Let erop dat de uiteinden de dakrand niet beschadigen.

R3

R4

Ribben in de nieuwe hemelbekleding aanbrengen

De ribben moeten aan de uiteinden plastic beschermhulzen hebben. **N.B.!** Let erop dat de ribben goed stevig en gelijkmatig gebogen zijn. Daardoor komt de hemelbekleding netjes te zitten.

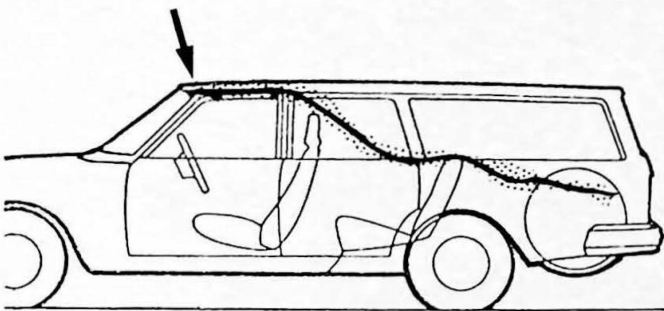
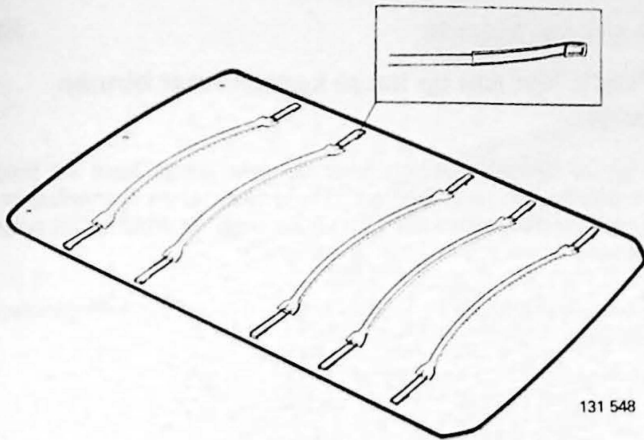

R5

Aanbrengen

Ribben in de hemelbekleding aanbrengen

Begin met de ribben aan de voorkant en werk naar achteren.

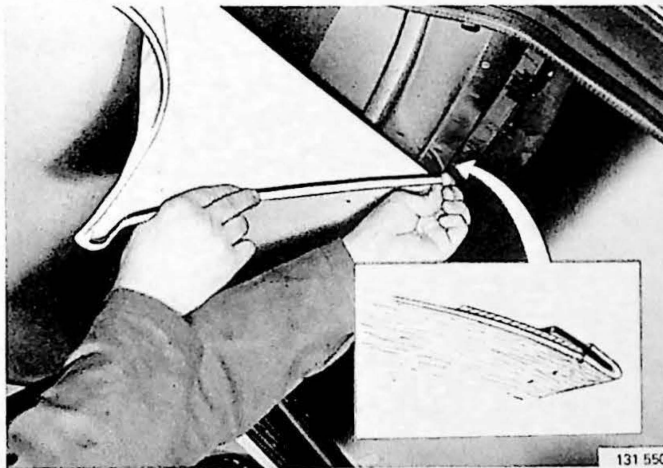

R6

Plastic lijst in voorkant schuiven

Strijk de hemelbekleding naar voren glad.

N.B.! Let erop dat de hemelbekleding midden in de auto ligt, zodat geen plooiën ontstaan.

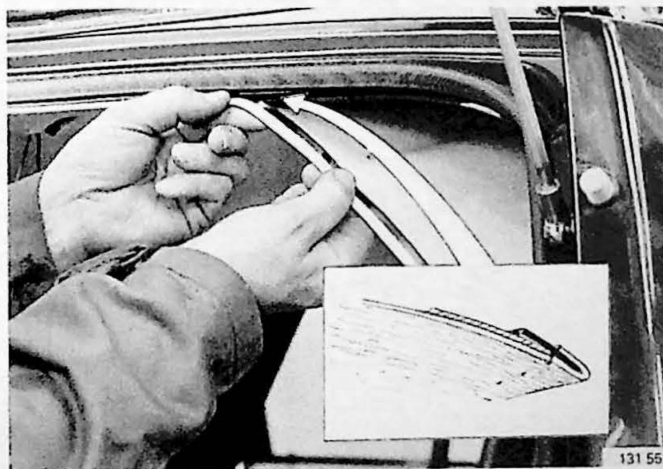

R7

Hemelbekleding naar achteren glad trekken, achterste plastic lijst in zijn groef bulgen

Trek de hemelbekleding naar achteren glad door gelijktijdig aan beide uiteinden van de ribben te trekken.

Druk de achterste plastic lijst in zijn groef.

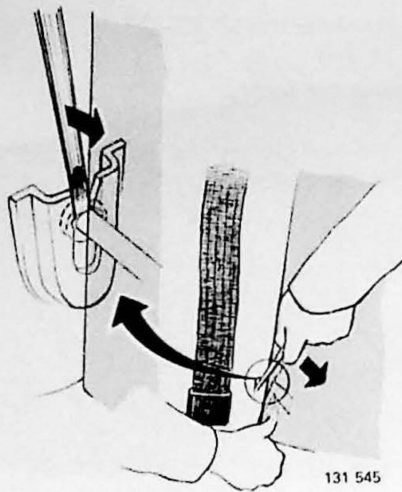

Rugleuningkussen achterbank, 5-deursmodellen

Q4

Verwijder de bevestiging van het rugleuningkussen.

Buig met een schroevendraaier, zie afbeelding.

Hemelbekleding

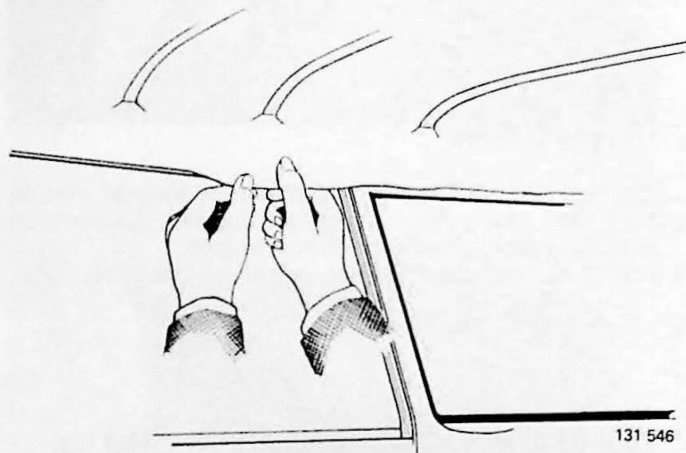

Verwijderen, 5-deursmodellen

R1

Neem de massa-aansluiting van de accu los.
Verwijder:

- de binnenverlichting (voor en achter)
- de zonnekleppen
- de binnenspiegel met steun
- de handgrepen
- de afdekstrip boven de voorruit en op de voorruitstijlen.

Trek de randafdeklijsten boven de portieropeningen omlaag.

R2

Bekleding rondom omlaag trekken

Begin aan een lage kant. Trek de bekleding met de duimen omlaag, zodat de plastic rand van zijn bevestiging in de rail kan worden losgemaakt.

R3

Ribben hemelbekleding omlaag trekken. Aan achterkant beginnen

Buig deze in het midden omlaag en trek ze uit de daklijst. Let erop dat de uiteinden de dakrand niet beschadigen.

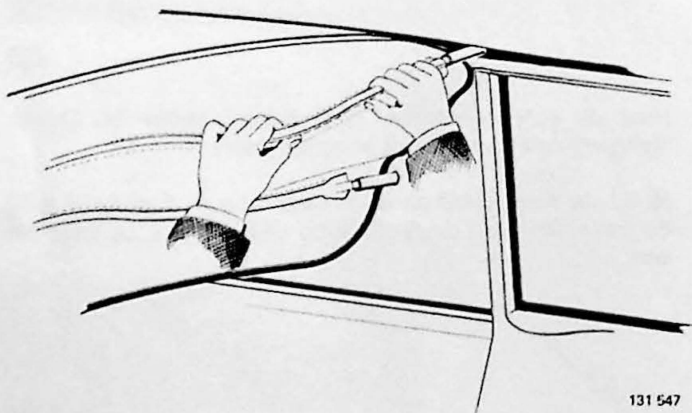

R4

Ribben in de nieuwe hemelbekleding aanbrengen

De ribben moeten aan de uiteinden plastic beschermhulzen hebben. **N.B.!** Let erop dat de ribben goed stevig en gelijkmatig gebogen zijn. Daardoor komt de hemelbekleding netjes te zitten.

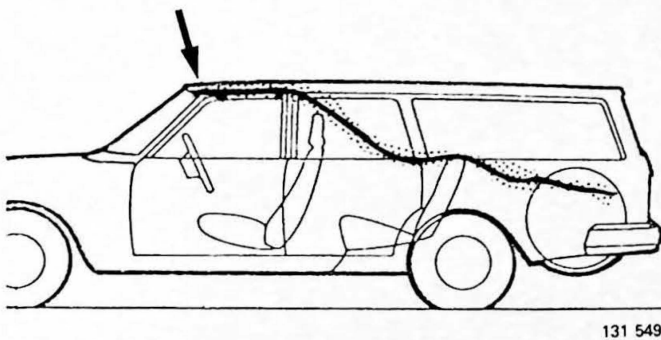
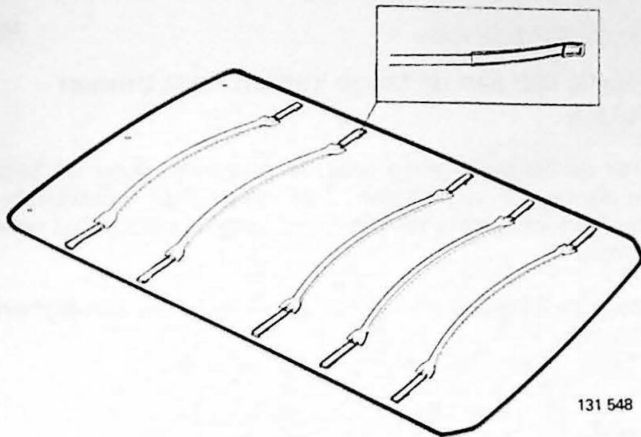

R5

Aanbrengen

Ribben in de hemelbekleding aanbrengen

Begin met de ribben aan de voorkant en werk naar achteren.

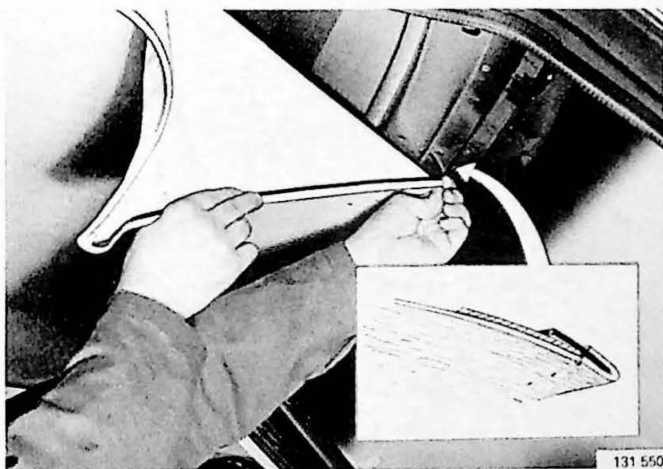

R6

Plastic lijst in voorkant schuiven

Strijk de hemelbekleding naar voren glad.

N.B.! Let erop dat de hemelbekleding midden in de auto ligt, zodat geen plooiën ontstaan.

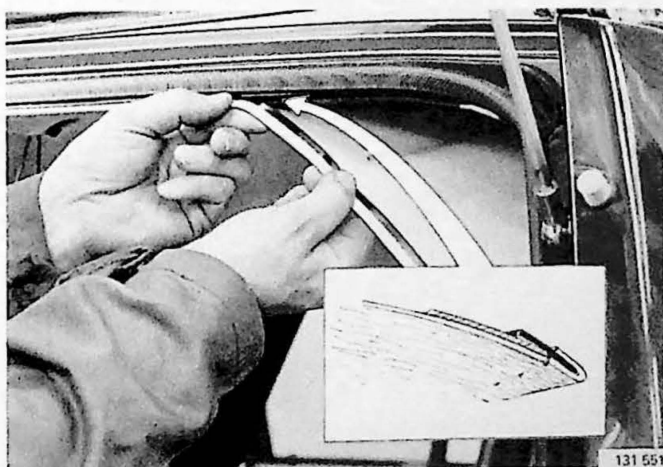

R7

Hemelbekleding naar achteren glad trekken, achterste plastic lijst in zijn groef buigen

Trek de hemelbekleding naar achteren glad door gelijktijdig aan beide uiteinden van de ribben te trekken.

Druk de achterste plastic lijst in zijn groef.

R8

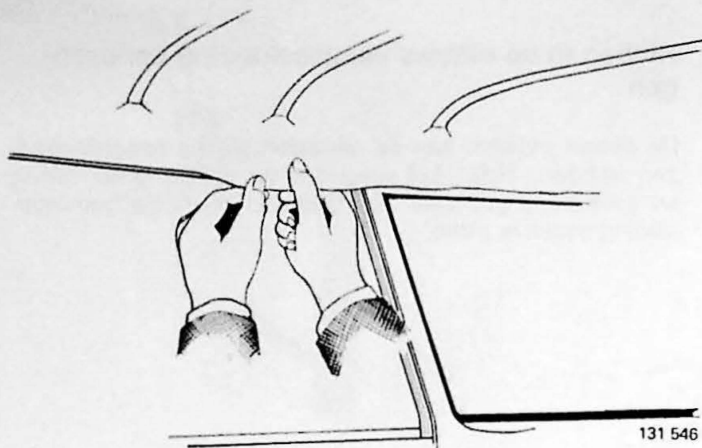

Plastic lijst aan de lange kanten naar binnen bulgen

Trek de hemelbekleding naar de ene lange kant en buig de plastic lijst naar binnen. Trek daarna de hemelbekleding naar de andere kant strak en buig de plastic lijst naar binnen.

Breng de hemelbekleding zodanig aan, dat geen plooien ontstaan.

R9

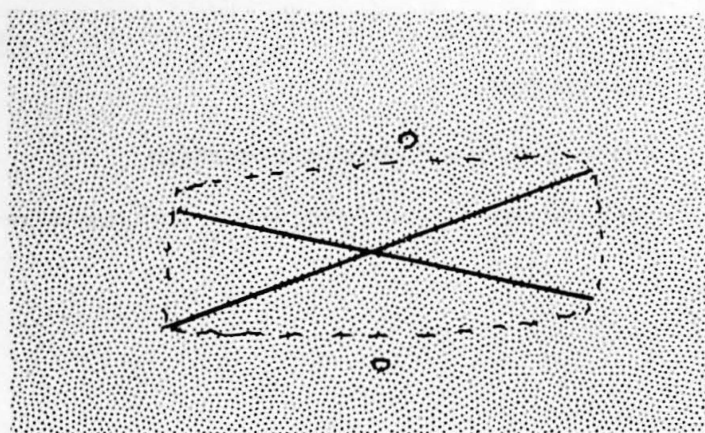

Snijd, in verband met verlichting, enz., gaten in de hemelbekleding.

Voel met de duim en breng in de hemelbekleding een snee aan.

Breng de andere losse onderdelen aan en sluit de massa-aansluiting aan de accu aan.

Hemelbekleding 4-deursmodellen

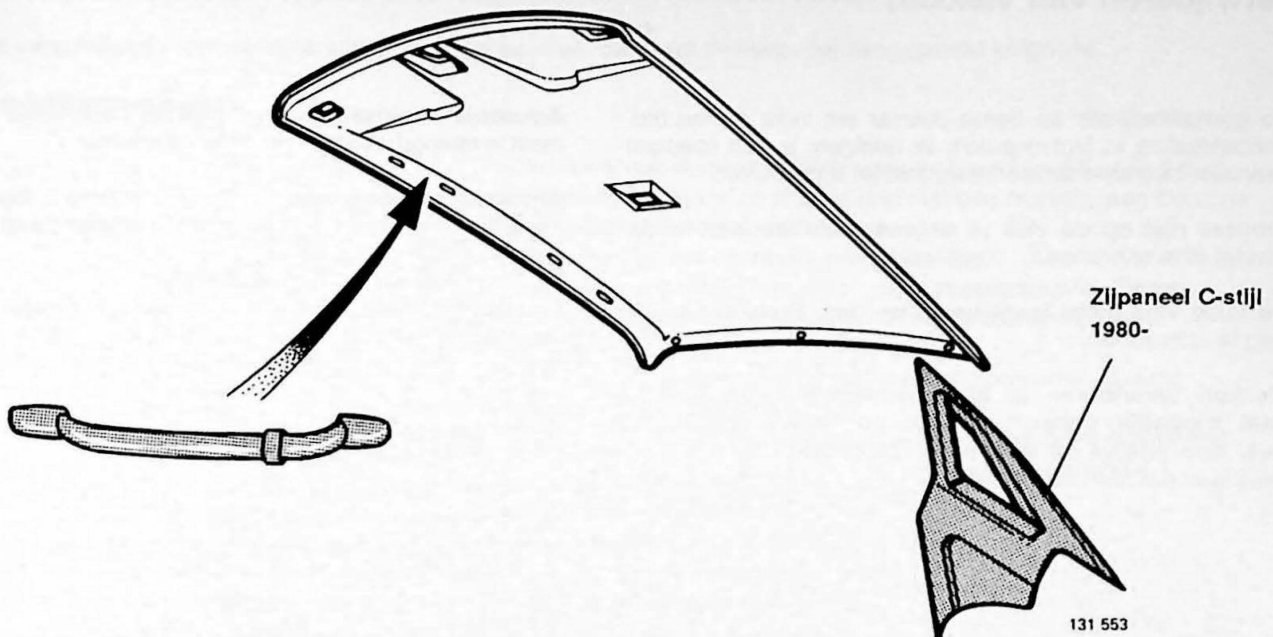

R10

R11

Bij verwijderen:

Modellen 1975-1979

Dek de rugleuning en zitting van de achterbank af.

De achterrait moet worden verwijderd.

Bij verwijderen:

Modellen 1980-

Verwijder de achterbank en rugleuning. Daarna kunnen de zijpanelen op de C-stijlen worden verwijderd en kunnen de aansluitingen voor de elektrische achterraitverwarming, die moet worden verwijderd, worden losgemaakt.

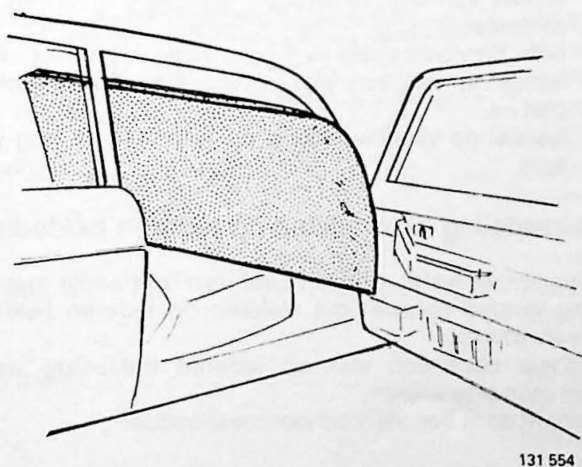

131 554

Hemelbekleding 2-deursmodellen

Bij 2-deursmodellen kan de hemelbekleding via de portieropening worden verwijderd. (De achterrait behoeft niet te worden verwijderd).

R12

Ga als volgt tewerk:

Klap de stoelleuningens omlaag.

Zet de versnellingshandel in de achterrait-stand (P-stand bij automatische versnellingsbak).

De hemelbekleding wordt via de rechter portieropening (auto met stuur links) uit de auto verwijderd. Breng de hemelbekleding diagonaal door de portieropening.

Hierbij moet de linkerkant van de hemelbekleding in de voorste benedenhoek en de rechterkant van de hemelbekleding in de achterste bovenhoek zijn.

N.B.! Let op dat de hemelbekleding niet wordt beschadigd. De hemelbekleding wordt op dezelfde manier door de portieropening in de auto gebracht.

Reinigen en vlekken verwijderen

Algemene raadgevingen voor het verwijderen van vlekken

S1

De gemakkelijkste en beste manier om vuile stoffen binnenbekleding in Volvo-auto's te reinigen, is een speciaal daarvoor bestemd schoonmaakmiddel te gebruiken.

Probeer niet op de vlek te wrijven of ze met een harde borstel af te schrobben.

De vuile vlek moet losgeweekt worden. Probeer niet ze weg te schrobben.

Vlekken verwijderen is altijd gemakkelijker als het zo **snel mogelijk** gebeurt, voordat ze "ingedrongen" zijn. Dus, hoe sneller de vlek wordt aangepakt, des te meer kans is er dat men ze wegstrijkt.

Vlekkenmiddel

S2

Ammonia oplossing: 1 theelepel ammonia ($\pm 90^\circ$) moet vermengd worden met 3 deciliter water.

Ammonia-zeepoplossing: De ammonia moet vermengd worden met 1 dl zeepwater (zachte zeep in lauw water).

Perchlorethyleen-benzine: Vermeng gelijke delen perchlorethyleen en wasbenzine. Dit mengsel is ontvlambaar en de dampen zijn ongezond (perchlorethyleen geeft dampen af die slaapverwekkend zijn), dus er moet beslist een goede ventilatie zijn.

Perchlorethyleen mag niet worden gebruikt op nat materiaal. Na gebruik moet men het eerst laten verdampen alvorens de vlek verder met water te behandelen.

Brandspiritus: Brandspiritus is brandgevaarlijk en mag dus niet worden gebruikt in de nabijheid van open vuur.

Reinigingsmiddel op nafta-basis: Dit kan b.v. zijn verdunner, kristalolie, varnolene of terpentijn. Deze stoffen zijn brandgevaarlijk.

Vlekken op verschillende materialen

S3

Het verwijderen van vlekken op stoffen bekleding

Behandel de vlek zo spoedig mogelijk.

Verwijder voorzichtig het deel van de vlek waar men gemakkelijk bij kan met een bot mes of schraper. Gebruik schone poetslappen en probeer zoveel mogelijk van de vlek weg te nemen. Maak de bekleding rond de vlek schoon met een stofzuiger om kringen te voorkomen.

Bevochtig een schone witte lap met een reinigingsmiddel en ga daarmee over de vlek. Dep vervolgens de plek met een schone katoenen lap af om zowel de vlek als het schoonmaakmiddel te absorberen. Herhaal deze behandeling totdat de vlek verwijderd is.

Nota Bene

1. Bij vlekken van b.v. inkt, balpen en lippenstift moet men heel voorzichtig te werk gaan, omdat er kans bestaat dat de kleur in de vlek doorloopt.
2. Gebruik het oplosmiddel mondjesmaat, omdat te veel oplosmiddel het schuimrubber op de stoelen kan aantasten.
3. Werk altijd van de buitenkant van de vlek naar het midden toe.
4. Wrijf niet te hard over de vlek, aangezien dit de vezels kan beschadigen en niet tot het gewenste resultaat leidt.
5. Wanneer de behandelde plek licht (schoon) wordt nadat de vlek verdwenen is, dan kan dat erop wijzen dat de omgeving van de vlek vuil is en om een schoonmaakbeurt vraagt.

Behandeling van vlekken op vloerbedekking

Zie onder "Behandeling van vlekken op stoffen bekleding".

N.B.!

1. Gebruik niet te veel reinigingsmiddel, daar dit de achterkant van de vloerbedekking en de onderlaag kan aantasten.
2. Daar de vloerbedekking nogal vaak vuil is, laat de behandeling van een vlek dikwijls een lichte (schone) plek na.
3. Borstel de vloerbedekking op wanneer ze nog vochtig is.

Behandeling van vlekken op lederen bekleding

Alleen maar water, of eventueel een licht sopje met zeep mag worden gebruikt om vlekken op lederen bekleding te verwijderen.

Probeer nooit een vlek op lederen bekleding weg te schrapen of te wrijven.

Gebruik nooit een sterk schoonmaakmiddel.

Bij hardnekkige vlekken mag kristalolie worden gebruikt, maar doe het dan heel voorzichtig en spoel de vlek na met een lichte zeepoplossing en lauw water.

Behandeling van vlekken op vinyl bekleding

Zie "Behandeling van vlekken op lederen bekleding".

Verschillende soorten vlekken

Hieronder volgen in alfabetische volgorde de instructies voor het verwijderen van vlekken.

Wanneer verschillende vlekverwijderaars worden aanbevolen, dan geldt de hieronder aangegeven volgorde.

ABC-ontvlekkingsmiddelen

Asfalt	Als de vlek al oud is; maak de plek week met warme olie en laat dit 6 uur intrekken. Behandel de plek daarna met perchlorethyleen-benzine of een reinigingsmiddel op nafta-basis.
Balpen	Brandspiritus. Lauwe ammonia-zeepoplossing.
Bessen	Onmiddellijk behandelen met water; geen zeepoplossing. Zware vlekken kunnen worden behandeld met een lauwe ammonia-zeepoplossing.
Bier	Lauwe ammonia-zeepoplossing met water of spoelen en daarna behandelen met brandspiritus.
Bloed	Vers bloed: wassen met koud water. Gestold bloed: behandelen met koude zoutoplossing en eventueel met een zwakke ammonia-zeepoplossing.
Boter, margarine	Perchlorethyleen-benzine.
Braaksel	Onmiddellijk schoonmaken met water of een ammonia-oplossing. Vetvlekken kunnen worden verwijderd met wasbenzine.
Chocolade	Koud water. Lauwe ammonia-zeepoplossing. Perchlorethyleenbenzine.
Coca-cola	Water. Lauwe ammonia-zeepoplossing.
Fruitvlekken	Zie "Bessen".
Gras	Brandspiritus.
Inkt	Brandspiritus.
Kauwgom	Zoveel mogelijk voorzichtig met de hand verwijderen. Het restant verwijderen met perchlorethyleen-benzine.
Ketchup	Lauw water. Ammonia-zeepoplossing.
Koffie (met of zonder suiker en koffiemelk)	Eerst behandelen met water voordat de koffie ingetrokken is. Voor vastgekoekte vlekken moet een ammonia-zeepoplossing worden gebruikt. Achterblijvende koffiemelkvlekken moeten worden behandeld met perchlorethyleen-benzine.
Lippenstift	Perchlorethyleen-benzine, daarna brandspiritus.
Melk	Zie "IJs en room".
Mosterd	Lauw ammonia-zeepwater.
Olie	Perchlorethyleen-benzine.
Onbekend	Zachte donkere vlekken komen vaak van vet. Harde ondoordringbare vlekken komen meestal van suiker. Zachte lichte vlekken komen vaak van melk, room of ijs.
Roet	Warme olie en lauwe ammonia-zeepwater.
Schoensmeer	Perchlorethyleen-benzine
Thee	Zie "Koffie".
Urine	Lauw ammonia-zeepwater.
Vetvlekken	Perchlorethyleen-benzine; reinigingsmiddel op nafta-basis. Daarna lauwe ammonia-zeepoplossing. Zuivere vetvlekken op licht geweven stoffen kunnen worden verwijderd met warm aardappelmeel, dat men een paar uren moet laten inwerken alvorens het af te borstelen.
Vloerwas	Perchlorethyleen-benzine of een reinigingsmiddel op nafta-basis en daarna afspoelen met lauwe water.
IJs en room	Verse vlekken kan men verwijderen met koud water. Daarna behandelen met een ammonia-zeepoplossing. Oude vlekken behandelen met perchlorethyleen-benzine.