

Referentie: Deze editie vervangt het voorgaande Service Bulletin 88-0001 van januari 2003 en Service Bulletin 880023 van januari 2001. Deze kunt u weggooien. Dit Service Bulletin geldt voor drie verschillende abonnementen. Dit Service Bulletin moet aan de betreffende abonnementsystemen worden toegevoegd.

Doel: Het Service Bulletin is bijgewerkt vanwege de langere levensduur en de toename van het aantal automodellen. Er zijn wijzigingen ingevoerd voor de betreffende modellen.

Verlengde levensduur voor airbags (SRS)

Ter informatie:

Volgens de gebruikershandleiding moet de airbag na 10 jaar vervangen worden. Tests hebben aangetoond dat de levensduur verlengd kan worden tot 15 jaar.

Verdere tests hebben aangegeven dat de levensduur van bestuurdersairbags, geproduceerd tussen 1987 en 1992 die 15 jaar oud zijn kan worden verlengd tot 20 jaar.

Voor bestuurders- en passagiersairbags geproduceerd tussen 1993 en 1996 kan de levensduur worden verlengd tot 15 jaar.

Het airbagsysteem is uitgerust met zelfdiagnose. Dit houdt in dat alleen de werking van het waarschuwingslampje gecontroleerd moet worden en of er geen storingscode is opgeslagen. Het waarschuwingslampje geeft aan of er een storingscode is opgeslagen.

Een nieuwe sticker die de nieuwe levensduur aangeeft, moet worden bevestigd.

Materiaal

Beschrijving	Aantal	O/N
Reiniger H		1161436
Sticker	1	(zie de tabel op de volgende pagina)

Servicepersoneel: Rondsturen, lezen en ondertekenen.

Technisch Bedrijfleider	Onderdelen Manager	Workshop Manager	Workshop Voorman	Servicemonteurs								

Modeljaar	Bestuurdersairbag (SRS)		Airbag (SRS), bestuurders- en passagiersstoelen
	Onderdeelnummer (Engelse tekst)	Onderdeelnummer (Franse tekst)	O/N (Engelse + Franse tekst)
1987	30651033	30651034	-----
1988	30651033	30651034	-----
1989	30651037	30651038	-----
1990	30651039	30651040	-----
1991	30651041	30651042	-----
1992	30651043	30651044	-----
1993	30651045	30651045	30651046
1994	30651047	30651047	30651048
1995	30651049	30651049	30651050
1996	30651051	30651051	30651052

Veiligheidsgordels en andere veiligheidssystemen

Controleer het SRS-systeem

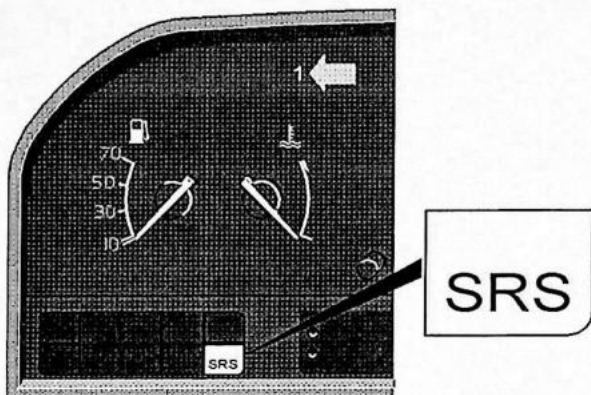

A8800024

Storingscodes voor het SRS-systeem aflezen ¹

Controleer het SRS-controlelampje.

Opmerking! Alleen de 850 wordt getoond in de afbeelding.

Draai de contactsleutel in stand II (contact aan).

Het SRS-waarschuwinglampje gaat branden en moet na 5-10 seconden weer uitgaan.

Herstelmaatregelen als de SRS-systeemiagnose storingen aangeeft (het SRS-lampje gaat niet uit) ²

Lees de storingscode af en voer reparaties uit aan de hand van de methode in VADIS, functiegroep 88.

Herstelmaatregelen als de SRS-diagnose in orde is ³

Neem een nieuwe sticker met het juiste onderdeelnummer zoals vermeld in de tabel op pagina 2.

1987-1991

Verwijder de aanwezige sticker.

Reinig het oppervlak waar de sticker wordt geplaatst met behulp van reinigingsmiddel H, O/N 1161436.

Bevestig de nieuwe sticker op dezelfde plaats als de oorspronkelijke sticker.

1992-

Reinig het oppervlak waar de sticker wordt geplaatst met behulp van reinigingsmiddel H, O/N 1161436.

Bevestig de nieuwe sticker over de datummarkering op de aanwezige sticker.

Operatiernr.	Omschrijving van de werkzaamheden	Oorzaakcode
36001-2	Storingscodes lezen / resetten VST/VCT	
88901-2	SRS-stickerbevestiging	

Airbag buiten werking stellen wanneer deze ontkoppeld en uit de auto verwijderd is

Ter informatie:

In dit service bulletin wordt beschreven hoe een airbag die niet zal worden teruggeplaatst, buiten werking wordt gesteld. Deze operatie dient buiten te worden uitgevoerd. De operatie geldt voor ontkoppelde en verwijderde airbags.

Materiaal:

Adapter	1	8618437
Isolator	1	9162240
Kabelaansluiting	2	9442487
Bedrading (2-polig) minimaal 10 meter	1	

Servicepersoneel: Rondsturen, lezen en ondertekenen.

Technisch Bedrijfsleider	Onderdelen Manager	Workshop Manager	Workshop Voorman	Servicemonteurs								

Airbag buiten werking stellen

Airbag buiten werking stellen

1

Kabelconnector maken

Verwijder de zwarte weerstand van de adapter.

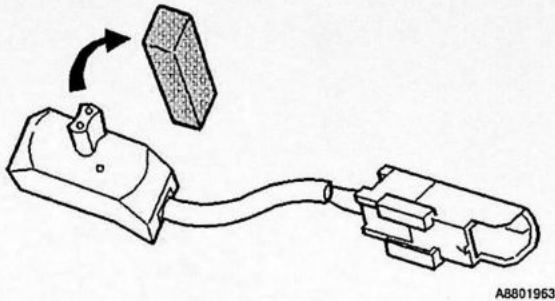

Kabelconnector aansluiten (vervolg)

Bevestig de bedrading (2-polig, 10 m) voor de kabelaansluitingen (1).

Bevestig de kabelaansluitingen in het contactklemhuis (2).

Sluit de connectorkabel aan op de adapter (3).

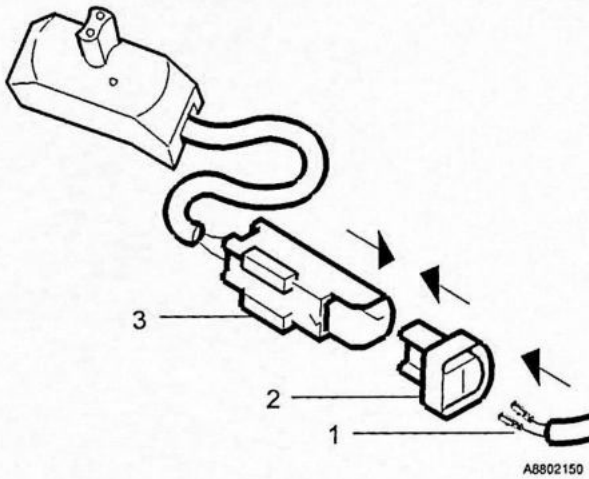

Opmerking! Alleen de connectorkabel kan opnieuw gebruikt worden. De adapter (3) gaat kapot wanneer de airbag buiten werking wordt gesteld.

2

Adapter op de airbag aansluiten**Opmerking!** Voer de operatie buiten uit.**Opmerking!** Controleer of de accu ontkoppeld is.

Sluit de adapter aan op de airbag.

Leg de airbag op twee houten blokken zodat de schakelaar niet op de grond beschadigd wordt.

Opmerking! De airbag moet met de metalen kant naar beneden liggen (zoals afgebeeld).

Leg de gehele connectorkabel zodanig dat de veilige afstand bij het buiten werking stellen A (minimaal 10 m) bedraagt.

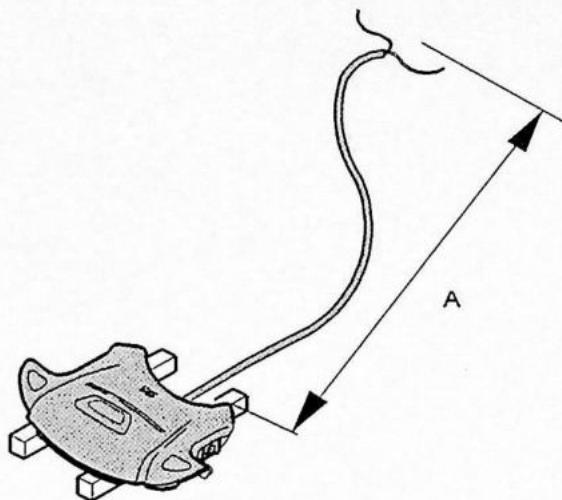

A8802262

3

Airbag of gordelspanners buiten werking stellen**Opmerking!** Bij het uitvoeren van deze operatie moeten een veiligheidsbril en oorbeschermers gedragen worden.**Waarschuwing!** Let erop dat wanneer de airbag geactiveerd wordt, er zich niemand binnen een straal van 10 m van de eenheid bevindt.

Activeer de airbag door de connectorkabel op de accupolen aan te sluiten. Gebruik een volledig opgeladen 12 V-accu.

Gooi de overgebleven onderdelen weg.

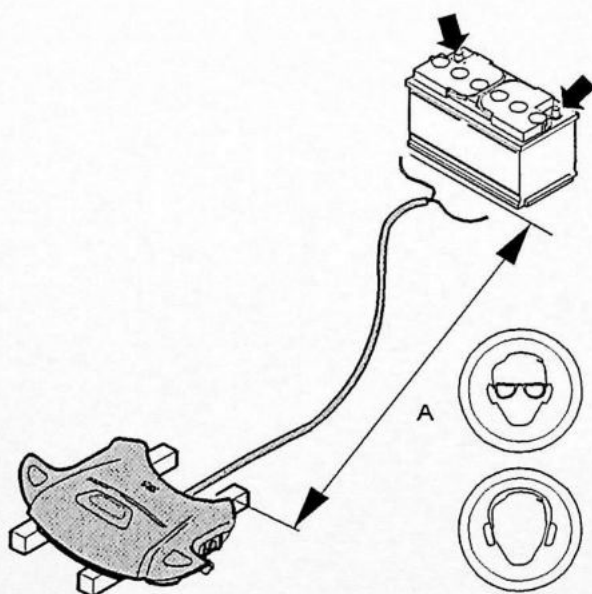

A8802264

Operatienr.	Omschrijving van de werkzaamheden	Oorzaakcode
88930-4	Airbag en gordelspanners buiten werking stellen	

PRODUKT P	HOOFDGROUP 8	GROEP 88
BETR. Weerstand meten SRS-gereedschap 998 8695		NO. 201
240 1990-		DATUM Feb. 1990

Service Bulletin

Speciaal gereedschap 998 8695-4 controleren

Om er zeker van te zijn, dat het SRS-gereedschap 998 8695-4 heel is, kan dit met een ohmmeter doorgemeten worden. Om te kunnen meten moet de in de stekerverbinding ingebouwde kortsluiting als volgt opgeheven worden. (Het gereedschap heeft dezelfde stekerverbinding en weerstand als het stuurkussen. Het wordt echter bij het lokaliseren van storingen en na reparatie bij de eindcontrole in plaats van het stuurkussen gebruikt.)

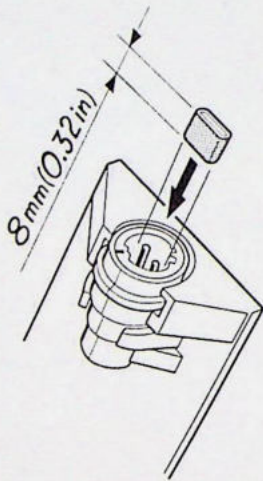

Fig. 303

Weerstand opmeten

Hef de kortsluiting tussen de pennen als volgt op: druk een 8 mm lang stukje beschermkous voor kabelbomen naar binnen, Volvo O/N 185 506-3; zie de afbeelding.

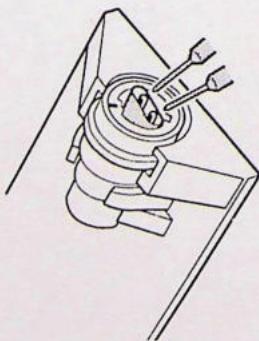

Fig. 304

Meet op over de pennen: de juiste waarde is: 1,8-2,5 ohm.

Bij een andere waarde is het gereedschap kapot. Gooi het weg en bestel een nieuw. Verwijder de beschermkous.

Service Bulletin

Lokaliseren van storingen

Reparatie

Onderhoud

HFD.GR.

8

GROEP

88

NO.

205

DATUM

Dec. 1994

BETR.

Vervangen van beschadigde moeren of bouten - SRS-stuurmodule

200

Pagina 1 van 3

Bout voor de airbag in het stuurwiel uitboren

Het vervangen van de airbag moet altijd gebeuren volgens de Instructies in het Servicehandboek.

De procedures in dit SB mag u *alleen* gebruiken als de borgbout van de airbag niet op de normale manier kan worden verwijderd (de kop van de Torx-bout is beschadigd of draait rond in de houder van de airbag). In dit service bulletin wordt aangegeven hoe u de bout kunt uitboren. Deze methode houdt in dat de beschermkap van de airbag moet worden opengesneden en dat de airbag moet worden weggegooid. Raadpleeg het Servicehandboek voor meer informatie.

OPMERKING! De airbag moet u afvoeren volgens de momenteel geldende instructies.

Vorbereidende werkzaamheden

(in de volgorde 1, 2, 3)

1



8800136A

– Zet het contact uit.

2

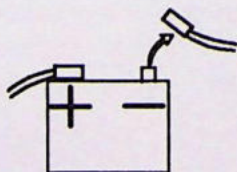

8800136A

– Ontkoppel de accumulakabel.

3

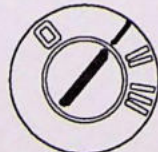

3000038A

– Plaats de contactsleutel in het contact, draai de sleutel naar positie "I" zodat het stuur niet meer op het stuurslot staat.

Servicepersoneel: rondsturen, lezen en ondertekenen.

Service- chef	Magazijn- chef	Werkplaats- chef	Werkplaats- voorman	Servicemonteurs									

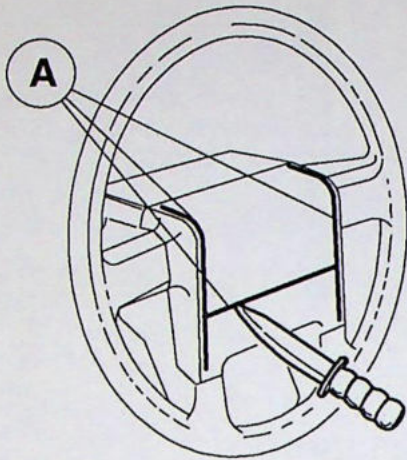

8300202A

Openen van beschermkap en verwijderen van airbag

- Maak een inkeping van ongeveer 5 mm diepte langs de scheidingslijn van de beschermkap (A).
- Open de twee kleppen van de kap.
- Trek de airbag uit de houder.

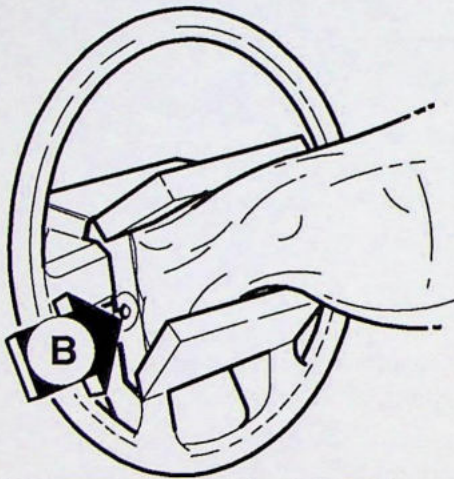

De moer op de bout blootleggen

- Duw de airbag opzij om de moer bloot te leggen (B).

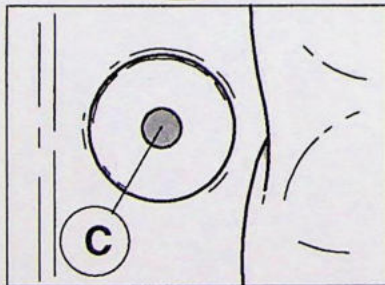

De bout uit de moer boren

- Markeer het midden van de bout met een drevel (C).
- Boor een gat met een boortje van 2 mm.
- Boor de bout uit met een boortje van 6 mm.

8300203A

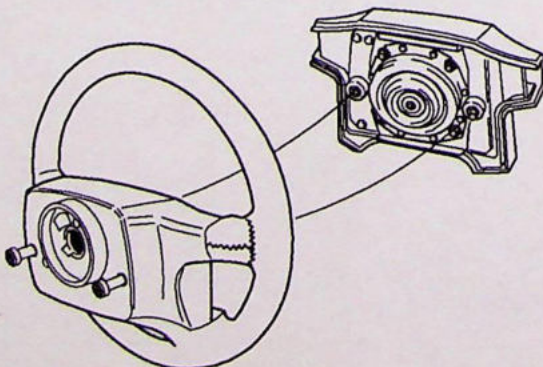

Airbag verwijderen

Verwijder:

- de houder van de airbag (SRS-stuurmodule).
- het restant van de bout.

OPMERKING! De airbag moet u afvoeren volgens de momenteel geldende instructies.

8300032A

Schoonmaken en controleren op beschadiging

- Verwijder alle ijzeren en metalen deeltjes
- Vervang het beschadigde stuurwiel

Raadpleeg het Servicehandboek voor meer informatie.

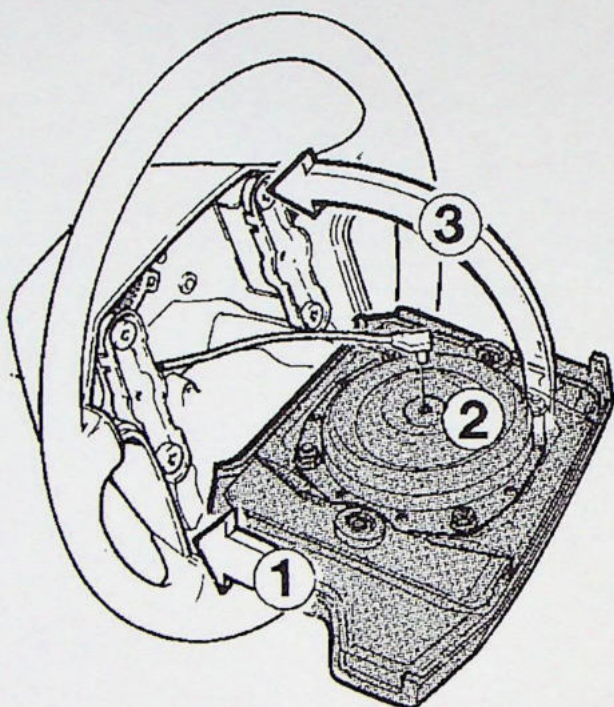

151545S

Plaats de nieuwe airbag in de SRS-stuurmodule

- Plaats het onderste gedeelte van de houder van de airbag tegen het stuurwiel (pijl 1).
 - Sluit de connector aan (2).
 - Laat de houder van de airbag op zijn plaats zakken (zorg ervoor dat de kabel niet wordt afgeklemd of kan gaan schuren) en schroef de houder achterlangs vast met de Torx-bouten. Draai de bouten aan tot **10 Nm**.
- OPMERKING!** Draai eerst de rechter bout vast (pijl 3).

Werking controleren

- Controleer of het stuurwiel vrij kan ronddraaien en of het stuurslot goed werkt.
- Controleer of de houder van de airbag (SRS-stuurmodule) **stevig** vastzit.
- Draai de contactsleutel naar positie "II" (contact AAN).
- Sluit de accumulatiekabel weer aan.

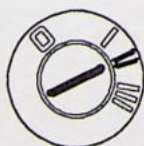

3000040A

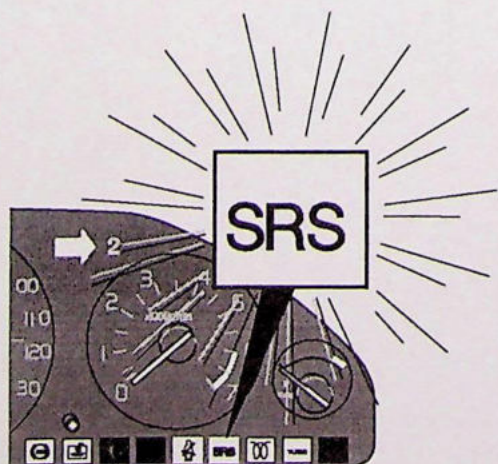

8800202A

- Controleer of het SRS-waarschuwingslampje uitgaat. Als het lampje blijft branden, is er iets niet in orde. Vraag de foutcode op, verhelp de storing en schakel de foutcodes uit met behulp van de instructies in het Servicehandboek.

VST	Operatienr.	Beschrijving	Defectcode
	88903-3	Bout, SRS- stuurmodule, uitboren	21, 42, 43

Service Bulletin

Lokaliseren van storingen

Reparatie

Onderhoud

HFD.GR.

8

GROEP

88

NO.

207

DATUM

Oktober 1996

BETR.

Ontsmetting na het
uitvouwen van een airbag

200

Pagina 1 van 2

Ontsmetting na het uitvouwen van een airbag

Opmerking!

Een voertuig waarin een airbag is uitgevouwd, MOET WORDEN WEGGESLEEPT; ER MAG NIET IN WORDEN GEREDEN! VOEW DE AIRBAG NIET TERUG in het stuurwiel.

Voertuigen met vierwielaandrijving mogen **niet** worden weggesleept met slechts twee wielen op de grond.

Bij het uitvouwen van de airbag wordt poeder door het voertuig verspreid. Dit poeder bestaat hoofdzakelijk uit gewoon talk, dat als een smeermiddel wordt gebruikt. De chemische reactie die door het gas wordt teweeggebracht, kan de vorming van bijproducten tot gevolg hebben (zoals bijvoorbeeld natriumhydroxide). Indien onzorgvuldig met deze stoffen wordt omgegaan, kan dit huidirritatie veroorzaken.

Wanneer u met het poeder omgaat:

Gebruik de volgende beschermkleding bij het ontsmetten van een voertuig na het uitvouwen van de airbag:

- Handschoenen
- Beschermbril
- Overall
- Gezichtsmasker

Langdurige blootstelling aan het poeder (zonder de hierboven genoemde beschermkleding) kan de volgende symptomen veroorzaken:

Contact met de ogen:	Symptomen	-	Branden / Irritatie
	Handeling	-	Spoel onmiddellijk met water gedurende tenminste 15 minuten. Raadpleeg een arts indien de symptomen voortduren.
Huidcontact:	Symptomen	-	Branden
	Handeling	-	Was met zachte.
In open wonden:	Symptomen	-	Wonden kunnen verergeren , vermijd elke blootstelling.
	Handeling	-	Reinig zorgvuldig.
In het haar:	Handeling	-	Was en spoel grondig.

Servicepersoneel: Rondsturen, lezen en ondertekenen.

Service- chef	Magazijn- chef	Werkplaats- chef	Werkplaats- voorman	Servicemonteurs									



8801426A

Ontsmetting

- Stofzuig zorgvuldig.

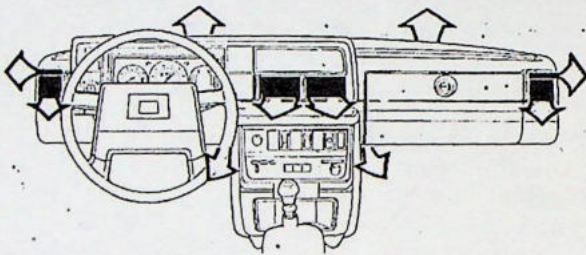

- Open alle blaasmonden volledig.
- Zet de kachelaanjager in de hoogste stand.
Stel de programmakiezerschakelaar in zodat alle
luchtkanalen gedurende tenminste 5 minuten worden
doorgeblazen.

88001541S



8801499A

- Stofzuig nogmaals grondig.
- Reinig glas en kunststof oppervlakken met zeep en water.

VST	Operatienr.	Beschrijving	Defectcode
	88926-2	Airbag ontsmetten aan de hand van Service Bulletins 8-88-207, 8-88-818, 8-88-926	00