

VOLVO

TP 11867/1
750. 4.78
Dutch
Printed in Sweden



Smeerschema 240

Nr	Smeermiddel		
	Kwaliteit	Viscositeit	Inhoud L/dm ³
1A ¹	For service SE	10W-40	3,35
1B ¹		SAE 10W-30	3,25
2		20W-50	0,5
3A	API-GL-1	SAE 80W-90	0,75
3B		80 -90	1,6
3C			0,75
3D	ATF-olie type F		2,3
3E ²			6,2
3F ²			5,5
4 ³		API-GL-5 (MIL-L-2105B of C)	SAE 90
5	ATF-olie		0,004
6A			0,7
6B ⁴	Type ZF: Lithiumvet NLGI 1 resp. CAM GEAR: SAE 20W-50 alt. 20W-40		0,1
7	Vet		0,001
8	Olie		
9			
10			
11			
12			
13	Olie + vet		
14			
15	Siliconenvet		
16			
17	Slotenolie		
18			
19	Paraffine		
20			
21	Zie bladz. 18		-
22	Gedestilleerd water		-
23	50 % glycol + 50 % water		9,5
24 ⁵	Anti-vriesmiddel + water		5
25 ⁶	SAE J 1703 (DOT 3, DOT 4)		0,4

SMEERINTERVALLEN



10.000 km
Nr 1-10



40.000 km
Nr 3A, 3B, 3C, 21



Af en toe of een paar keer
per jaar
Nr 11-20



Regelmatige controle
(bijv. bij het tanken of een
keer per week)
Nr 1, 22-25

Opmerkingen

¹ De olie moet minstens twee keer per jaar worden ververs. Voor taxi's en wagens, die onder dergelijke omstandigheden rijden wordt aanbevolen de olie iedere 5000 km te verversen.

² Wagens, die zeer zwaar worden belast, veel in de bergen rijden en derg., moeten iedere 40.000 km in een erkende Volvo werkplaats een preventieve servicebeurt ondergaan.

³ Voor wagens met een differentieelrem moet achterasolie 2105B (API-GL-5) met een toevoeging worden gebruikt.

⁴ Alleen bij revisie vullen met vet resp. olie.

⁵ In de zomer alleen water.

⁶ Moet iedere 3 jaar of iedere 80.000 km worden ververs. Bij zware belasting, waarbij de remmen veel worden gebruikt, ieder jaar.

1 Motor
Motorolie
SE, 10W-40

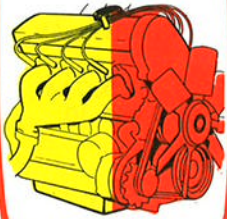

1A B19, B21, 3,35 l
1B B20, 3,25 l

2 Oliefilter
Motorolie
SE, 10W-40
0,5 l



**3A-D Versnellingsbak
Handgeschakeld**
M45, M46: AFT-olie, F
M40, M41: versnellings-
bakolie API-GL-1,
80W/90

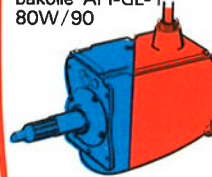

3A M40 0,75 l
3B M41 1,6 l
3C M45 0,75 l
3D M46 2,3 l

**3E-F Versnellings-
bak
Automatisch**
AFT-olie, F

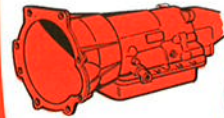

3E BW35 6,2 l
3F BW55 5,5 l

4 Achteras
Achterasolie
API-GL-5,90
1,3 l

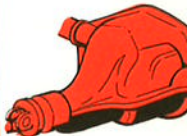

Verversen

**11 Bagageklep-
sluiting**
Olie

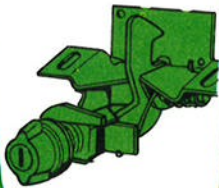

**12 Bediening
schuifdak**
Olie

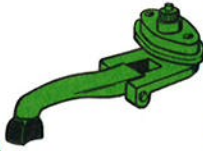

**13 Rails voorstoe-
len**
Olie en vet

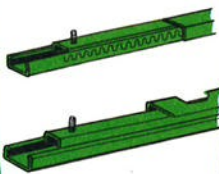

14 Stroomverdeler
Olie en vet

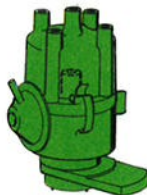

**15 Raammecha-
nisme**
Olie en vet



16 Deursloten
Siliconenvet

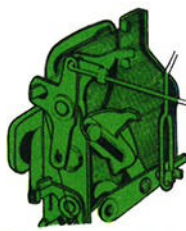

17 Cilinderslot
Slotenolie



18 Deurschoten
Paraffine

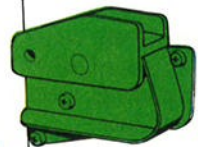

19 Sluitplaten
Paraffine

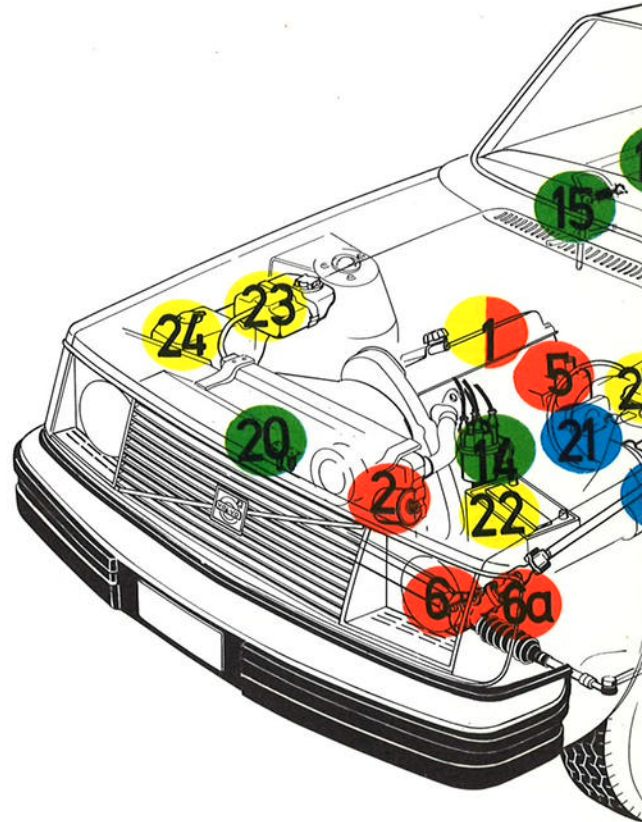

Smeerschema 260

Nr	Smeermiddel		
	Kwaliteit	Viscositeit	Inhoud L/dm ³
1 ¹	For service SE	10W-40	6
2		SAE 10W-30	0,5
3A	API-GL-1	10W-50	1,1
3B		SAE 80W-90	1,6
3C	ATF-olie type F	80 -90	0,75
3D			2,3
3E ²			5,5
4 ³	MIL-L-2105B (API-GL-5)	SAE 90	1,6
5 ⁴	ATF-olie	SAE 10W-40	0,004
6A			1,1
7	Vet		0,001
8	Olie		0,001
9			
10			
11			
12			
13	Olie + vet		0,001
14			
15			
16	Siliconenvet		0,001
17	Slotenolie		0,001
18	Paraffine		0,001
19			
20			
21	Zie bladz. 18		-
22	Gedestilleerd water		-
23	50 % anti-vriesmiddel + 50 % water		10,9
24 ⁵	Anti-vriesmiddel + water		5
25 ⁶	SAE J 1703 (DOT 3, DOT 4)		0,4
26			0,2

SMEERINTERVALLEN



10.000 km
Nr 1-10



40.000 km
Nr 3A, 3B, 21



Een paar keer per jaar
Nr 11-20



Regelmatige controle
(bijv. bij het tanken of een
keer per week)
Nr 1, 22-26

Opmerkingen

¹ De olie moet minstens 2 keer per jaar worden verversd. Voor taxi's en wagens, die onder dergelijke omstandigheden rijden, wordt aanbevolen de olie iedere 5000 km te verversen.

² Wagens, die zwaar worden belast, bijv. rijden in de bergen of derg., moeten in een erkende werkplaats iedere 40.000 km een preventieve servicebeurt ondergaan.

³ Voor wagens met differentieelrem moet achterasolie 2105B (API-GL-5) met een toevoeging worden gebruikt.

⁴ In de zomer alleen water.

⁵ Moet iedere 3 jaar of iedere 80.000 km worden verversd. Bij zware belasting, waarbij de remmen veel worden gebruikt, ieder jaar.

1 Motor
Motorolie
SE, 10W-40
6 l

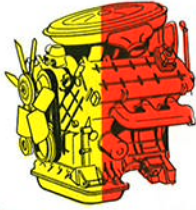

2 Oliefilter
Motorolie
SE, 10W-40
0,5 l



**3A-D Versnellingsbak
Handgeschakeld**
M50, M51: API-GL-1
M45, M46: AFT-olie, F

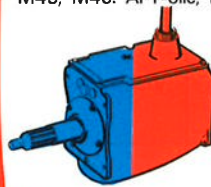

**3E Versnellingsbak
Automatish**
AFT-olie, F
5,5 l

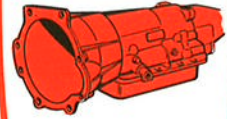

4 Achteras
Achterasolie
API-GL-5, 90
1,6 l

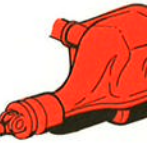

3A M50 1,1 l
3B M51 1,6 l
3C M45 0,75 l
3D M46 2,3 l

Verversen

11 Bagageklepsluiting
Olie



**12 Bediening
schuifdak**
Olie

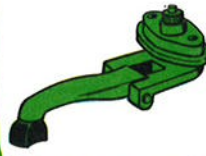

13 Rails voorstoelen
Olie en vet

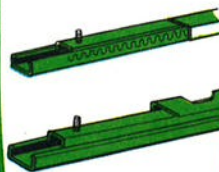

14 Stroomverdeler
Olie en vet

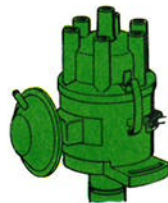

15 Raammechanisme
Olie en vet



16 Deursloten
Siliconenvet



17 Cilinderslot
Slotenolie



18 Deurschoten
Paraffine

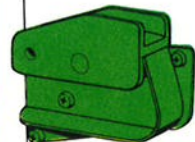

19 Sluitplaat
Paraffine

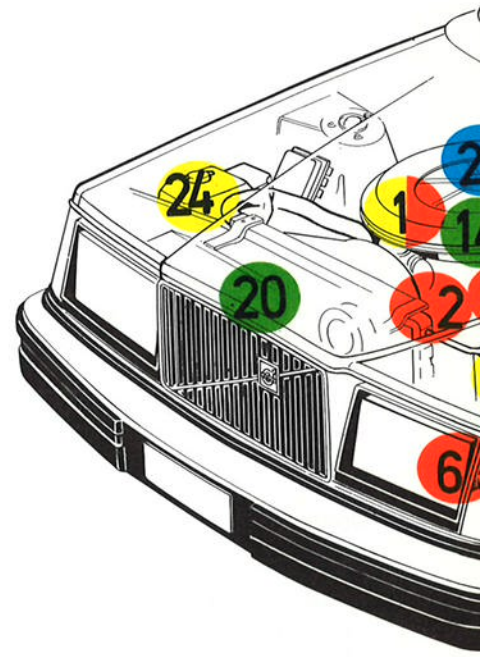

Smeerschema 343

Nr	Smeermiddel		
	Kwaliteit	Viscositeit	Inhoud L/dm ³
1 ¹	For Service SE	SAE 10 W-40 10W-30	3,5
2			0,25
3	API-GL-4 of API-GL-5 (MIL-L-2105 of 2105B)	SAE 80W of SAE 80W-90	0,55
4			1,03
5	Molybdeendisulfiet		0,001
6B ²	Speciaalvet Volvo 1161000-3		0,1
7	Vet		0,001
8	Olie		0,001
9			
10			
11			
12			
13	Olie + vet		0,001
14			
15			
16	Siliconenvet		0,001
17	Slotenolie		0,001
18	Paraffine		0,001
19			
20			
21	Zie bladz. 18		-
22	Gedestilleerd water		-
23	50 % anti-vriesmiddel + 50 % water		5
24 ³	Anti-vriesmiddel + water		5
24 ⁴	SAE J 1703 (DOT 3, DOT 4)		

SMEERINTERVALLEN



10.000 km
Nr 1-10



20.000 km
Nr 3, 4



40.000 km
Nr 21



Af en toe of een paar keer
per jaar
Nr 11-20



Regelmatige controle
(bijv. bij het tanken of een
keer per week)
Nr 1, 22-25

Opmerkingen

¹ De olie moet minstens twee keer per jaar worden verversd. Voor taxi's en wagens, die onder dergelijke omstandigheden rijden, wordt aanbevolen de olie iedere 5000 km te verversen.

² Alleen bij revisie vullen met vet.

³ In de zomer alleen water.

⁴ Moet iedere 3 jaar of iedere 80.000 km worden verversd. Bij zware belasting, waarbij de remmen veel worden gebruikt, ieder jaar.

1 Motor
Motorolie
SE 10W-40
3,5 l

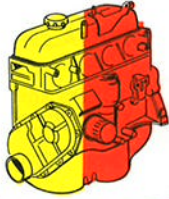

2 Oliefilter
Motorolie
SE 10W-40
0,25 l



3 CVT Primaire
Achterasolie
(Scandinavië ATF-olie)
0,55 l

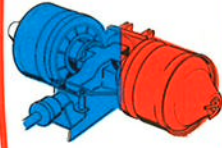

4 CVT Secundaire
Achterasolie
(Scandinavië ATF-olie)
1,03 l

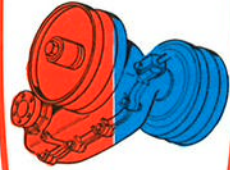

5 Carburateur
Molybdeendisulfiet

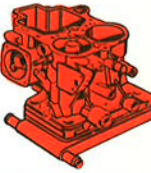

Verversen

Controle

11 Bagageklepsluiting
Olie



12 Mechanisme schuifdak
Olie

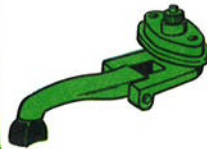

13 Rails voorstoelen
Olie + vet

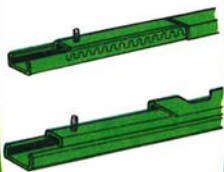

14 Stroomverdeler
Olie + vet

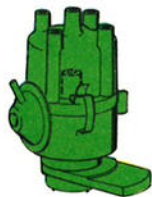

15 Raammechanisme
Olie + vet



16 Deursluitingen
Siliconenvet



17 Cilinderslot
Slotenolie



18 Deurschoten
Paraffine



19 Sluitplaat
Paraffine

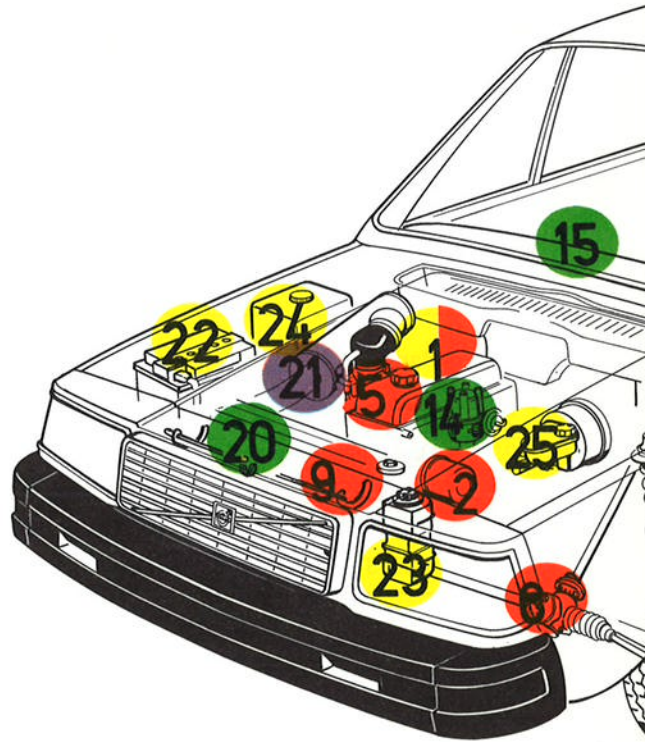

Smeerschema 66

Nr	Smeermiddel		
	Kwaliteit	Viscositeit	Inhoud L/dm ³
1 ¹	For service SE	SAE 10W-40 10W-30	3
2			0,25
3	API-GL-4 of API-GL-5 (MIL-L-2105 of 2105B)	SAE 80W of SAE 80W-90	0,495
4			0,825
5	Molybdeendisulfiet		0,001
6B ²	Lithiumvet NLGI 1		0,04
7	Vet		0,001
8	Olie		0,001
9			
10			
11			
12			
13	Olie + vet		0,001
14			
15			
16	Siliconenvet		0,001
17	Slotenolie		0,001
18	Paraffine		0,001
19			
20			
21	Zie bladz. 18		-
22	Gedestilleerd water		-
23	50 % anti-vriesmiddel + 50 % water		4,8
24 ³	Anti-vriesmiddel + water		5
25 ⁴	SAE J 1703 (DOT 3, DOT 4)		0,35

SMEERINTERVALLEN



10.000 km
Nr 1-10



20.000 km
Nr 3, 4, 21



Af en toe of een paar keer
per jaar
Nr 11-20



Regelmatige controle
(bijv. bij het tanken of een
keer per week)
Nr 1, 22-25

Opmerkingen

¹ De olie moet minstens twee keer per jaar worden ververs. Voor taxi's en wagens, die onder dergelijke omstandigheden rijden, wordt aanbevolen de olie iedere 5000 km te verversen.

² Moet alleen bij revisie met vet worden gevuld.

³ In de zomer alleen water.

⁴ Moet iedere 3 jaar of iedere 80.000 km worden ververs. Bij zeer zware belasting, waarbij de remmen veel worden gebruikt, ieder jaar.

1 Motor
SE, 10W-40
3 l

2 Oliefilter
Motorolie
SE, 10W-40
0,25 l

3 CVT Primaire
Achterasolie
(Scandinavië ATF-olie)
0,475 l

4 CVT Secundaire
Achterasolie
(Scandinavië ATF-olie)
0,825 l

5 Carburateur
Molybdeendisulfiet



11 Bagageklep-sluiting
Olie

12 Schuifdak-mechanisme
Olie

13 Rails voorstoelen
Olie + vet

14 Stroomverdeler
Olie + vet

15 Raammecha-nisme
Olie + vet

16 Deursloten
Siliconenvet

17 Cilinderslot
Slotenolie

18 Deurschoten
Paraffine

19 Sluitplaat
Paraffine

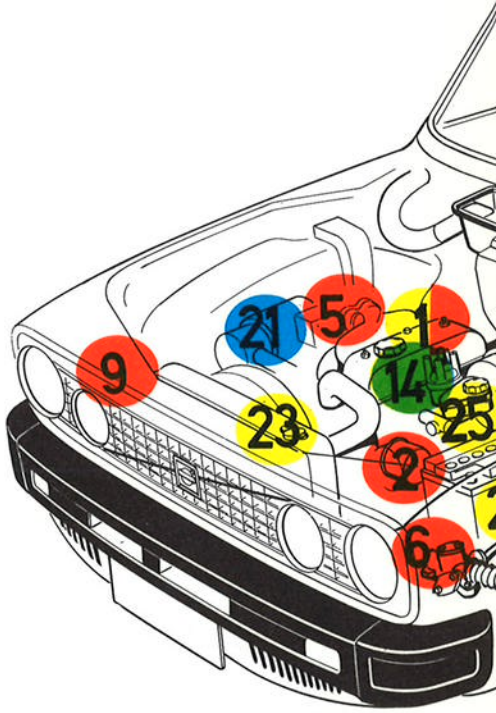

Aanwijzingen voor de smering

In het smeerschema voor de betreffende wagen worden de gunstigste intervallen voor de smering aangegeven, alsmede het type smeermiddel en de hoeveelheid. De betekenis van het smeermiddel en de aanduidingen vindt U in het servicehandboek Smering "Constructie en werking".

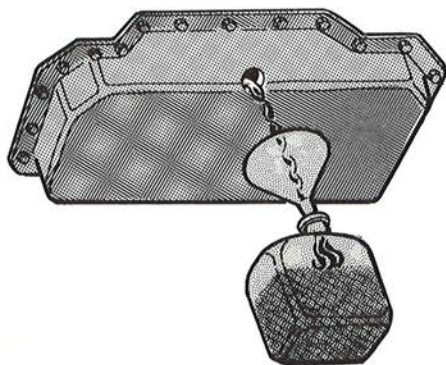

De volgende nummering voor het resp. smeerpunt is identiek met de nummering in het smeerschema en in de smeertabel.

1 Motor

Verversen van de motorolie.

De olie moet direct na het rijden worden afgetapt, daar de motor dan nog warm is. Verwijder de oliedop voor de olieplug los te schroeven. Vernieuw de pakking van de olieplug.

Het oliepeil moet regelmatig worden gecontroleerd. De controle moet worden uitgevoerd als de motor koud is en de wagen vlak staat. De olie mag nooit onder het min-merkteken staan of boven het max-merkteken.

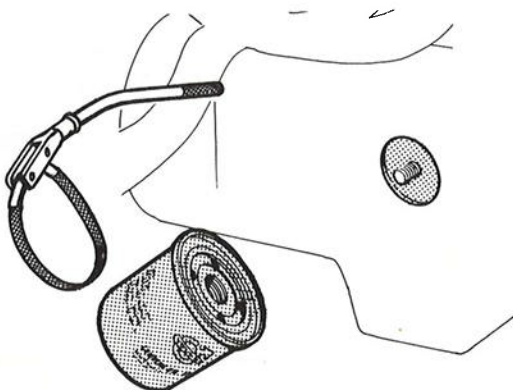

2 Oliefilter

Vernieuwen van oliefilter

Gebruik speciaalgereedschap 2903 bij demontage. Olie de rubber ring van het nieuwe filter in. Controleer de montage-aanwijzingen op het filter. Oude uitv.: Schroef het filter met de hand vast tot de rubber ring net aanligt.

Draai het filter daarna nog een halve slag vast. Nieuwe uitv.: Schroef het filter met de hand vast. Natrekken indien nodig.

Vul olie bij.

Start de motor en controleer of er geen lekkage voorkomt.

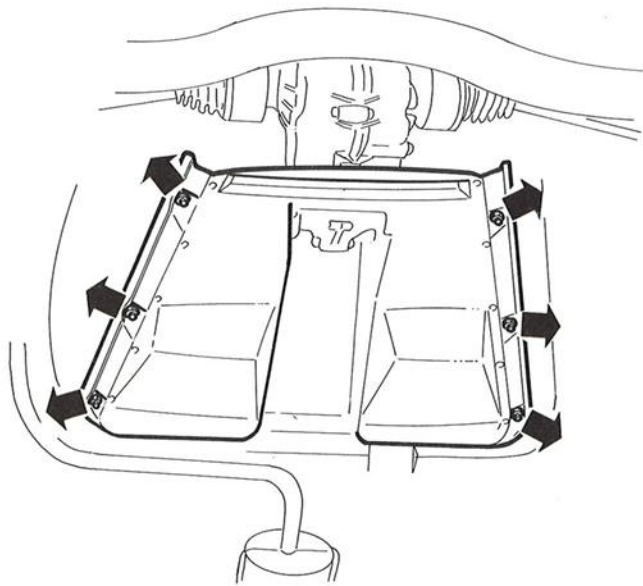

3 CVT primaire 343, 66

(Continu variabele automatische transmissie)

Verwijder de beschermplaat

10.000 km

Controleer of er geen lekkage voorkomt en het oliepeil.
Vul zonodig olie bij tot de vulopening.

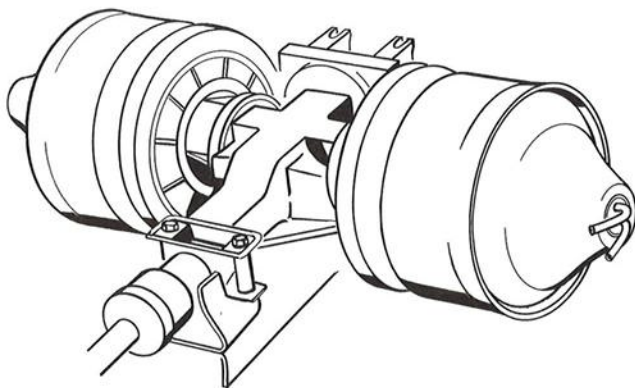

20.000 km

Olie verversen.

Verwijder de aftap- en vulpluggen.

Maak de pluggen schoon.

Monteer de aftappluggen en vul olie bij.

Monteer de vulpluggen en controleer of er geen lekkage voorkomt.

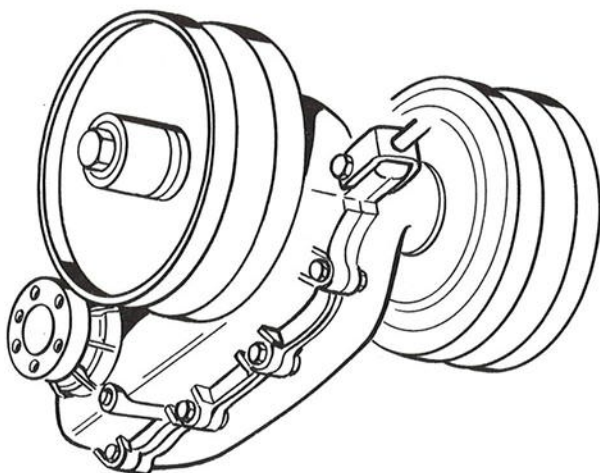

4 CVT secundaire 343, 66

10.000 km

Controleer het oliepeil en of er geen lekkage voorkomt.
Vul zonodig olie bij tot de vulopening.

20.000 km

Ververs de olie

Verwijder de aftap- en vulpluggen.

Maak de pluggen schoon.

Monteer de aftapplug en vul olie bij.

Monteer de vulplug en controleer of er geen lekkage is.

Monteer de beschermplaat.

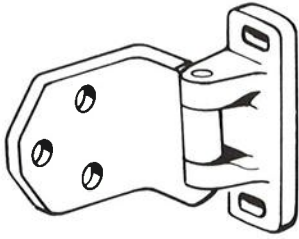

7 Deurscharnieren

Smeer de scharnieren met vet.

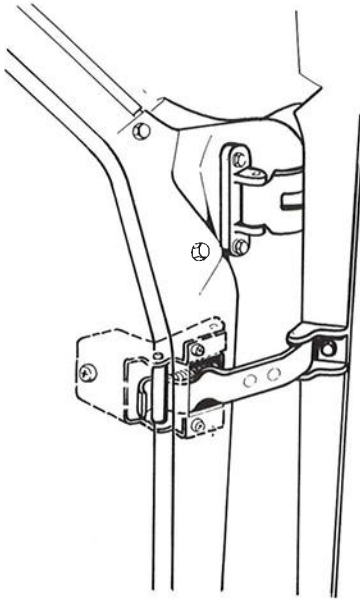

8 Uitslagbegrenzers deuren

Smeer de uitslagbegrenzers met olie.

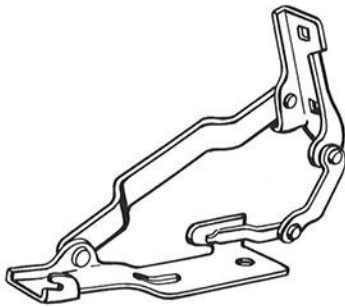

9 Motorkapscharnieren

Smeer de scharnieren met olie.

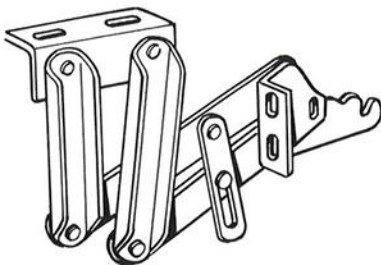

10 Scharnieren achterklep

Smeer de scharnieren met olie.



14 Stroomverdeler

Smeer het viltje in de stroomverdeleras met 1-2 druppels olie.

Vul bij voorkomende gevallen de smeerkop aan de buitenkant van de verdeler met olie.

Smeer de nokken van de stroomverdeler met een dun laagje contactpuntvet.

Smeer het fiber nokje.

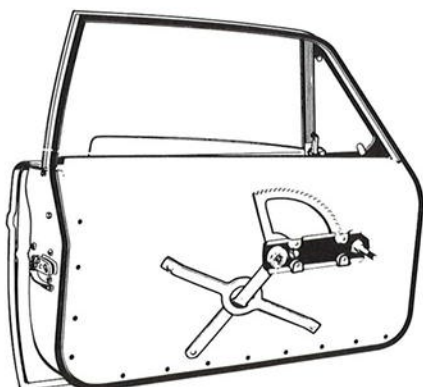

15 Raammechanisme

Verwijder het paneel.

Smeer het raammechanisme met olie en vet.

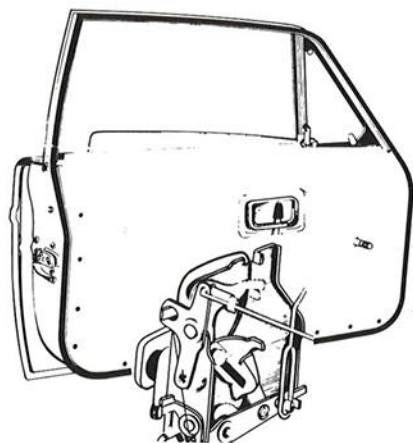

16 Deursluitingen

Verwijder het paneel.

Smeer de sluiting in de deur met siliconenvet.



21 Luchtfilter

240, 260, 343 – 40.000 km

Bij B20A en B21A motoren moet het luchtfiler compleet worden vernieuwd.

Bij de overige motoren wordt alleen het luchtfilterelement vernieuwd.

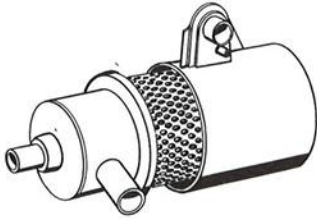

66 – 20.000 km

Vernieuw het luchtfilterelement.

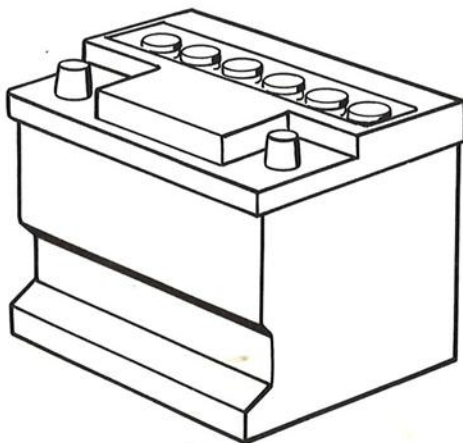

22 Accu

Controleer het zuurpeil.

Vul zonodig gedestilleerd water bij tot 5–10 mm boven de celplaten.

N.B! HET GAS IN DE ACCU IS EXPLOSIEF

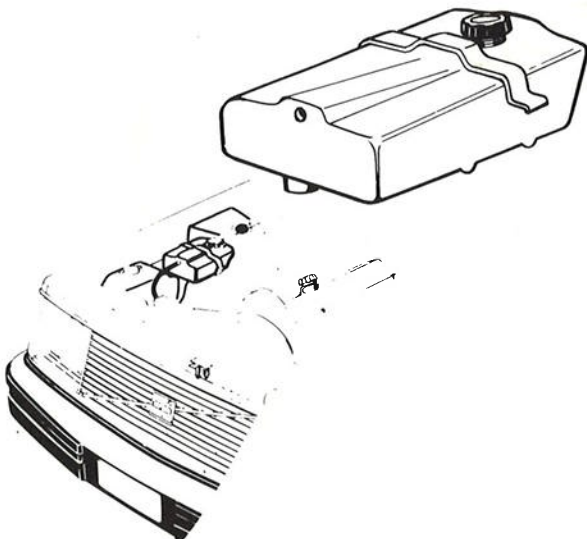

23 Koelsysteem

Controleer het vloeistofpeil.

Vul zonodig bij met een mengsel, bestaande uit 50 % water en 50 % anti-vriesmiddel (glycol).

Het niveau moet liggen tussen het max. en min. merkteken in het expansietankje.