

Service Bulletin

Lokaliseren van storingen

Reparatie

Onderhoud

| | | |
|--------------|-------------|------------|
| HFD.GR. 8 | GROEP 88 | NO. 205 |
|--------------|-------------|------------|

DATUM
Dec. 1994

BETR.
Vervangen van beschadigde
moeren of bouten - SRS-
stuurmodule

200

Pagina 1 van 3

Bout voor de airbag in het stuurwiel uitboren

Het vervangen van de airbag moet altijd gebeuren volgens de instructies in het Servicehandboek.

De procedures in dit SB mag u *alleen* gebruiken als de borgbout van de airbag niet op de normale manier kan worden verwijderd (de kop van de Torx-bout is beschadigd of draait rond in de houder van de airbag). In dit service bulletin wordt aangegeven hoe u de bout kunt uitboren. Deze methode houdt in dat de beschermkap van de airbag moet worden opengesneden en dat de airbag moet worden weggegooid. Raadpleeg het Servicehandboek voor meer informatie.

OPMERKING! De airbag moet u afvoeren volgens de momenteel geldende instructies.

Vorbereidende werkzaamheden (in de volgorde 1, 2, 3)

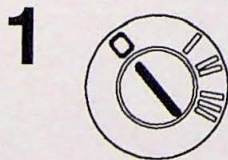

8800136A

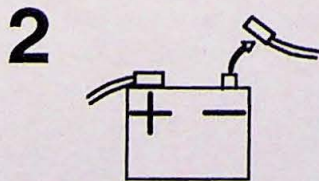

8800136A

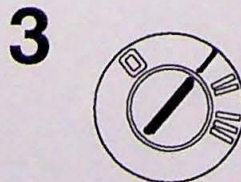

3000038A

– Zet het contact uit.

– Ontkoppel de accumulakabel.

– Plaats de contactsleutel in het contact, draai de sleutel naar positie "I" zodat het stuur niet meer op het stuurslot staat.

Servicepersoneel: rondsturen, lezen en ondertekenen.

| Service- chef | Magazijn- chef | Werkplaats- chef | Werkplaats- voorman | Servicemonteurs | | | | | | | | | |
|------------------|-------------------|---------------------|------------------------|-----------------|--|--|--|--|--|--|--|--|--|
| | | | | | | | | | | | | | |

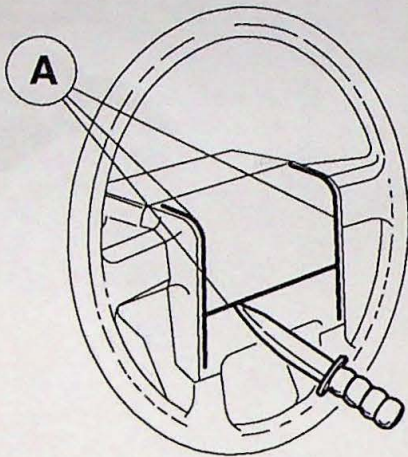

8300202A

Openen van beschermkap en verwijderen van airbag

- Maak een inkeping van ongeveer 5 mm diepte langs de scheidingslijn van de beschermkap (A).
- Open de twee kleppen van de kap.
- Trek de airbag uit de houder.

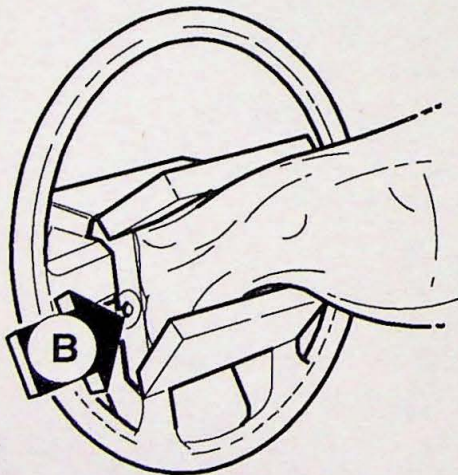

De moer op de bout blootleggen

- Duw de airbag opzij om de moer bloot te leggen (B).

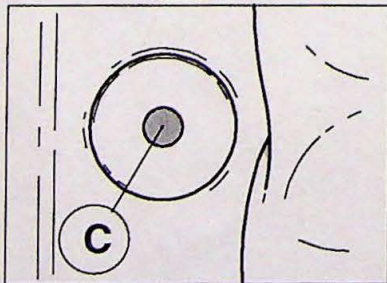

De bout uit de moer boren

- Markeer het midden van de bout met een drevel (C).
- Boor een gat met een boortje van 2 mm.
- Boor de bout uit met een boortje van 6 mm.

8300203A

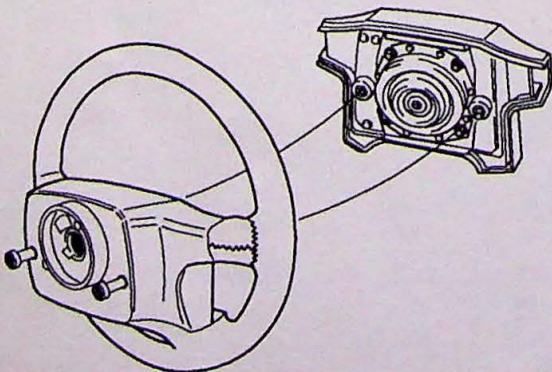

Airbag verwijderen

Verwijder:

- de houder van de airbag (SRS-stuurmodule).
- het restant van de bout.

OPMERKING! De airbag moet u afvoeren volgens de momenteel geldende instructies.

8300032A

Schoonmaken en controleren op beschadiging

- Verwijder alle ijzeren en metalen deeltjes
- Vervang het beschadigde stuurwiel

Raadpleeg het Servicehandboek voor meer Informatie.

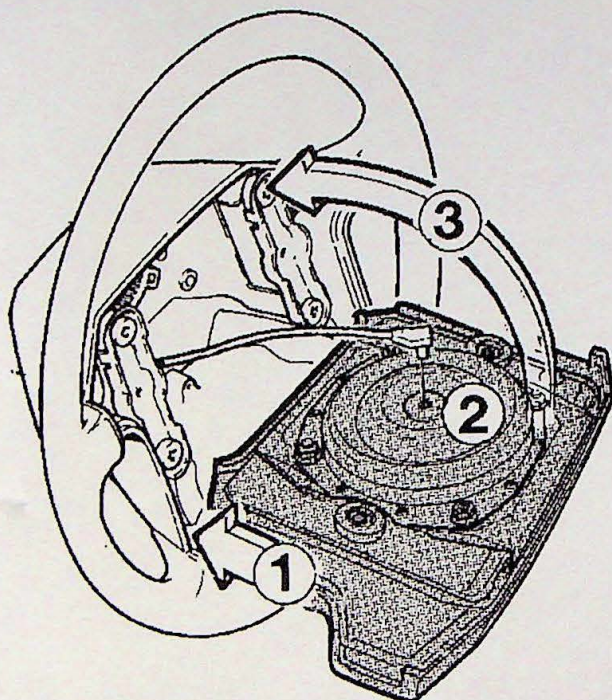

151545S

Plaats de nieuwe airbag in de SRS-stuurmodule

- Plaats het onderste gedeelte van de houder van de airbag tegen het stuurwiel (pijl 1).
 - Sluit de connector aan (2).
 - Laat de houder van de airbag op zijn plaats zakken (zorg ervoor dat de kabel niet wordt afgeklemd of kan gaan schuren) en schroef de houder achterlangs vast met de Torx-bouten. Draai de bouten aan tot **10 Nm**.
- OPMERKING!** Draai eerst de rechter bout vast (pijl 3).

Werking controleren

- Controleer of het stuurwiel vrij kan ronddraaien en of het stuurslot goed werkt.
- Controleer of de houder van de airbag (SRS-stuurmodule) **stevig** vastzit.
- Draai de contactsleutel naar positie "II" (contact AAN).
- Sluit de accumulatiekabel weer aan.

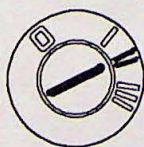

3000040A

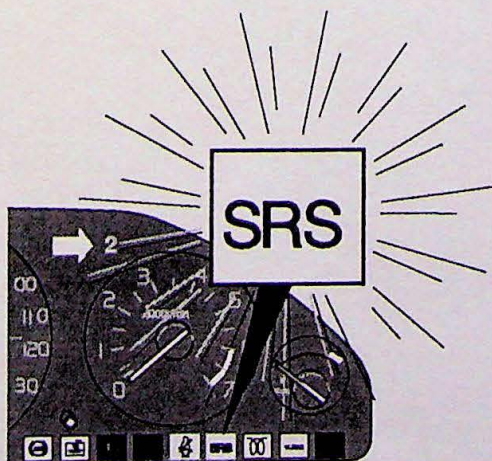

8800202A

- Controleer of het SRS-waarschuingslampje uitgaat. Als het lampje blijft branden, is er iets niet in orde. Vraag de foutcode op, verhelp de storing en schakel de foutcodes uit met behulp van de instructies in het Servicehandboek.

| VST | Operatienr. | Beschrijving | Defectcode |
|-----|-------------|----------------------------------|------------|
| | 88903-3 | Bout, SRS- stuurmodule, uitboren | 21, 42, 43 |