

# Servicehandboek

## Reparatie en onderhoud

Hoofdgroep  
4 (41, 45)

Koppeling  
Aandrijfas

240, 260 1975-

*830117*

• **VOLVO**  
•  
  
•  
•

## Inhoud

	Pagina
<b>Groep 41 Koppeling</b>	
Specificaties .....	2
Speciaalgereedschap .....	2
Lokaliseren van storingen .....	3
Speling, afstellen .....	4
Turbo - speling afstellen .....	4
Koppelingskabel, vervangen .....	4
Koppeling, vervangen .....	6
Uitwendige controle .....	6
Koppeling, demonteren .....	6
Toplager, controleren .....	6
Drukgroep en vliegwiel, controleren .....	6
Druklager, controleren .....	9
Voering koppelingsplaat, vervangen .....	9
Koppeling, aanbrengen .....	9
Koppelingscilinder, reviseren .....	10
Bedieningscilinder, reviseren .....	11
Koppelingssysteem, ontluften .....	11
<b>Groep 45 Aandrijfas</b>	
Specificaties .....	12
Speciaalgereedschap .....	12
Lokaliseren van storingen .....	13
Kruisstuk, vervangen .....	13
Toplager, controleren en vervangen .....	16

Bestelnummer: TP 30444/1

Wijzigingsrechten voorbehouden

## Groep 41 Koppeling

### Specificaties

Type .....	Enkelvoudige droge plaatkoppeling
Grootte, 240 .....	8 1/2" (215,9 mm)
260 .....	9 1/2" (241,3 mm)
Koppeling, totaal wrijvingsoppervlak .....	440 cm <sup>2</sup>
Ontkoppelvork, vrije slag, 240:	
- auto's met stuur links .....	1-3 mm
- auto's met turbo (speling achteruit) .....	1-3 mm
- auto's met stuur rechts .....	Niet afstelbaar
260 .....	Niet afstelbaar
Koppelingspedaal, vrije slag, 240:	
- auto's met stuur links .....	150 mm
- auto's met stuur rechts .....	160 mm
- diesel .....	165 mm
- turbo .....	155-170 mm
Koppelingspedaal, vrije slag, 260:	
- tot modeljaar 1980 .....	160 mm
- met ingang van modeljaar 1981 .....	170 mm

### Speciaalgereedschap

999	Beschrijving - toepassing
1426	Stempel voor aanbrengen toplager (B 20, B 21, B 23, B 27 1978-, B 28)
1801	Universeelhandgreep
4090	Trekker voor vliegwiellager
2484	Centreerpen voor M 40, 41, 45, 46 (-1978)
2824	Centreerpen voor M 50, 51, (1976-)
5101	Stempel voor aanbrengen toplager (B 27 - 1978)
5111	Centreerpen voor M 45, 46 (1979-)
5113	Centreerpen voor M 50, 51 (1975)
5203	Centreerpen voor M 45, 46 (D 20, D 24)
5207	Stempel voor aanbrengen toplager (D 20, D 24)

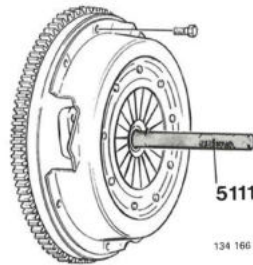
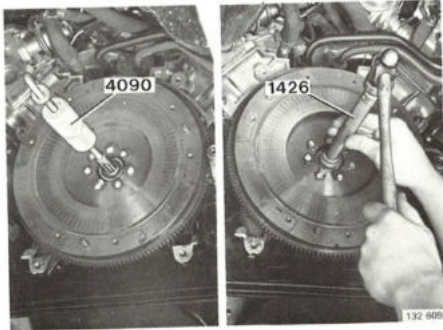

Voorbeeld van centreerpen

## Lokaliseren van storingen

STORING	
ORZAAK	TE NEMEN MAATREGEL

### De koppeling stoot

Koppeling foutief afgesteld.  
Koppelingsplaat vervormd.  
Olie op voering, vliegwiel of drukgroep.

Voering met "glasachtig" oppervlak.  
Koppelingsplaat blijft aan de prise-as hangen.

Oppervlak van de drukgroep of van het vliegwiel is beschadigd, gebarsten of verbrand.

Motor zit los op de steunen.

Volg de instructie onder "Speling afstellen" op.  
Nieuwe koppelingsplaat aanbrengen.  
Voering vervangen. Vliegwiel en drukgroep met zuivere benzine reinigen.  
Nieuwe voering aanbrengen.  
Reinig naaf en as en smeer deze spaarzaam. Vrij eventuele bramen weg (Eventueel moet de prise-as worden vervangen.)  
De drukgroep of het vliegwiel moet worden vervangen. (Een blauw aangelopen of slechts licht beschadigd oppervlak kan eventueel worden afgeslepen.)  
Trek de motor vast. Vervang beschadigde motorsteunen.

### De koppeling slijpt

Koppeling foutief afgesteld.  
Voering van koppelingsplaat is versleten.

Volg de instructies onder "Speling afstellen" op.  
Nieuwe voering aan brengen.

### De koppeling komt niet vrij

Koppeling foutief afgesteld.  
Drukgroep gebarsten of vervormd.  
Voering vervormd.

Volg de instructies onder "Speling afstellen" op.  
Vervang de drukgroep.  
Breng nieuwe voering aan.

### Bijgeluiden in de koppeling

Veren in de naaf van de koppelingsplaat gebarsten.  
Druklager is droog of versleten.  
Lager in het vliegwiel is versleten of niet gesmeerd.

Vervang de plaat en de voering.  
Lager vervangen.  
Vervang of smeer het (Diesel) lager.

## Mechanisch bediende koppeling

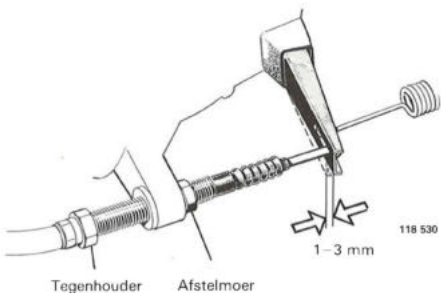

Tegenhouder Afstelmoer

118 530

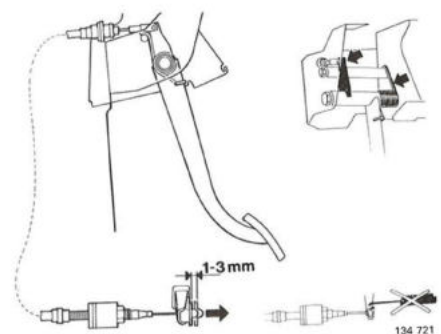

134 721

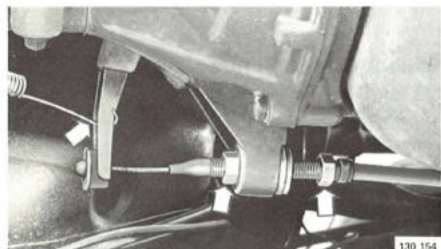

130 154

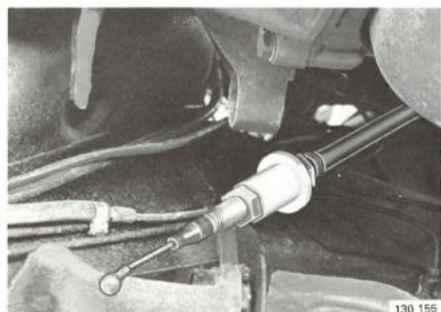

130 155

### Speling afstellen

#### Speling van koppelvork controleren

Speling: 1-3 mm (niet bij de turbo).

Als afstellen nodig is: draai de afstelmoer, totdat de gewenste speling is verkregen. **N.B!** Er zijn twee verschillende uitvoeringen van de afstelmoer.

De koppeling bij de 240 met stuur rechts en bij de 260 wordt hydraulisch bediend en behoeft niet te worden afgesteld.

### Turbo

Voor de pedaalset geldt dat de ontkoppelvork **1-3 mm naar achteren** moet kunnen bewegen (in verband met slijtage van de koppelingsplaat). Als deze ruimte er niet is, treedt er na enige tijd slijtage in de koppelingsplaat op en neemt de druk op het druklager geleidelijk toe, waardoor de koppeling slipt. Omdat de ontkoppelvork veerbelast is, kan de speling alleen maar worden geconstateerd, als de ontkoppelvork naar achteren wordt getrokken.

### Koppelingkabel vervangen

Breng de auto door opkrikken of op andere wijze omhoog. Haak de trekveer van de ontkoppelhefboom los.

Zet de kabel slapper met de afstelmoer. Verwijder de kabel.

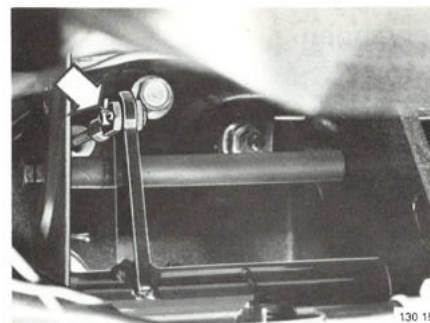

Verwijder het onderpaneel onder het koppelingspedaal. Verwijder de borgpen.

130 156

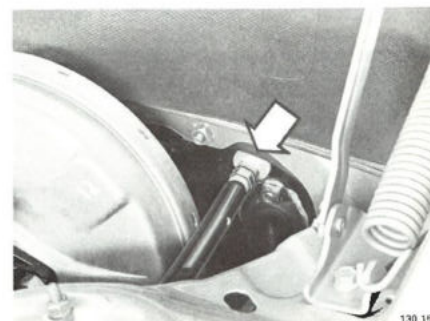

Trek de kabel uit het schutbord.

Breng in omgekeerde volgorde de nieuwe kabel aan.

**N.B!** Let erop, dat de nieuwe kabel aan de rechter kant van de stuurkolom ligt.

130 158

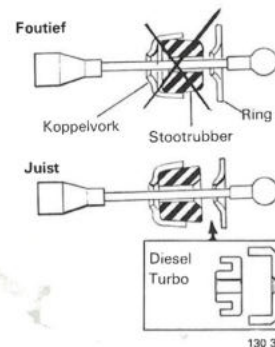

130 375

### Bij bepaalde varianten:

Breng het stootrubber goed aan (zie de afbeelding). Breng eventueel een stabilisator aan.

Bij foutief aanbrengen barst het stootrubber, waardoor de speling al te groot wordt. Het gevolg is, dat de koppeling tijdens de bediening van de koppeling slipt en dan kan beschadigen. Ook de versnellingsbak wordt beschadigd, als de koppelingsplaat niet goed vrijkomt.

Stel de speling van de koppeling af.

## Koppeling, vervangen

Speciaalgereedschap: 1426, 1801, 4090, 5101, 5207,  
centreerpen alt. 2484, 2824, 5111, 5113, 5203

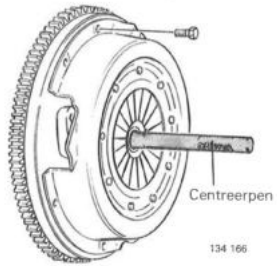

### Uitwendige controle

Voordat de koppeling wordt gedemonteerd, moeten uitwendige oorzaken, zoals bijv. foutief afgestelde koppelingsbediening, worden gecontroleerd en, zo nodig, verholpen.

### Koppeling, demonteren

Verwijder de versnellingsbak.

Breng de centreerpen aan. (Als veiligheidsmaatregel bij het verwijderen.) Draai de bevestigingsbouten van de drukgroep kruiselings en met een paar slagen tegelijk los, zodat geen spanningen ontstaan.

Breng de drukgroep en de koppelingsplaat omlaag.

### Toplager controleren

Trek het lager met trekker 4090 uit.

Reinig het lager en olie het iets.

Controleer of het lager licht loopt en niet aanloopt. Vervang het lager in geval van grote speling.

### Toplager aanbrengen

Gebruik resp. stempel 1426, 1801+5101 of 5207. Tik het lager in, totdat het in de krukas stuit.

### Drukgroep en vliegwiel – controleren

Controleer de drukgroep en het vliegwiel nauwkeurig op beschadiging door oververhitting, barsten, slijtage of andere beschadigingen van het wrijvingsvlak.

De drukgroep kan niet uit elkaar worden genomen, maar moet als complete eenheid worden vervangen!

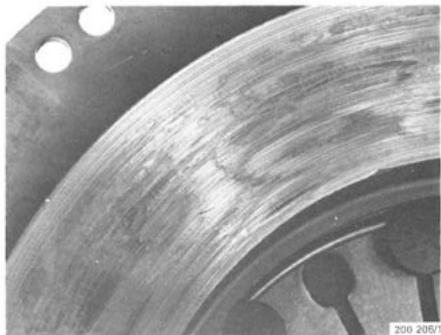
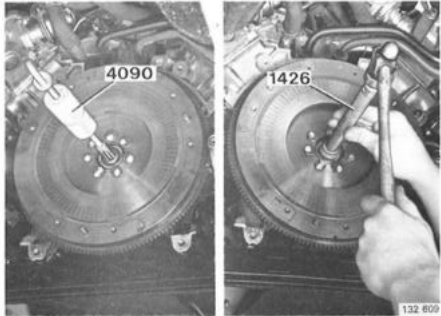

Afbeelding 1 Volledig bruikbaar

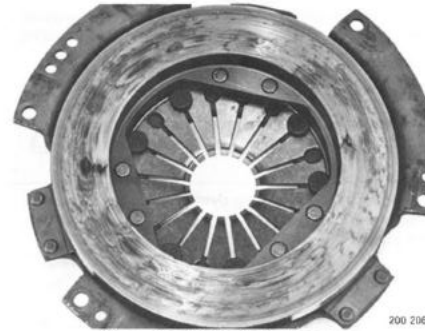

Afbeelding 2 Volledig bruikbaar

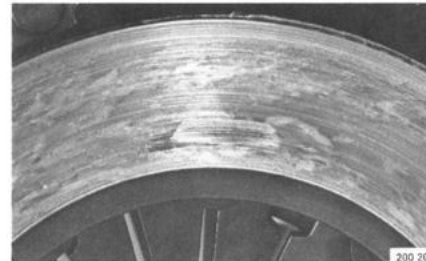

Afbeelding 3 Volledig bruikbaar

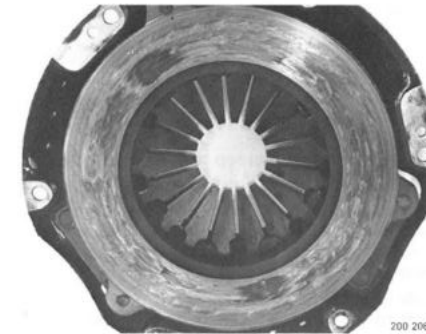

Afbeelding 4 Volledig bruikbaar

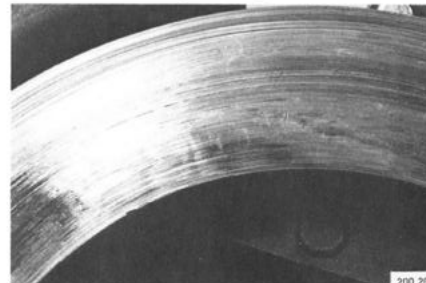

Afbeelding 5. Radiale scheurtjes

### Blauw aanlopen

Vervang de drukgroep en het vliegwiel, als beide blauw zijn aangelopen.

Als alleen de drukgroep blauw aangelopen is, hoeft de koppeling niet te worden vervangen.

De afbeeldingen 1, 2, 3 en 4 laten dergelijke oppervlakken zien. Deze zijn nog volledig bruikbaar.

### Krassen

Cirkelvormige krassen kunnen worden toegestaan, als het wrijvingsvlak van de drukgroep niet meer dan 10% kleiner is geworden en de diepte van de krassen niet meer dan 1 mm bedraagt.

### Vervorming

Afwijkingen t.o.v. vlakheid (hol oppervlak) tot 0,2 mm zijn geen reden om de koppeling te vervangen.

### Radiale hitescheurtjes

Vervang de drukgroep in geval van hitescheurtjes.

Deze gaan vaak gepaard met een blijvende vervorming van de drukgroep. De afbeeldingen 5, 6, 7 en 8 laten foutieve oppervlakken zien.

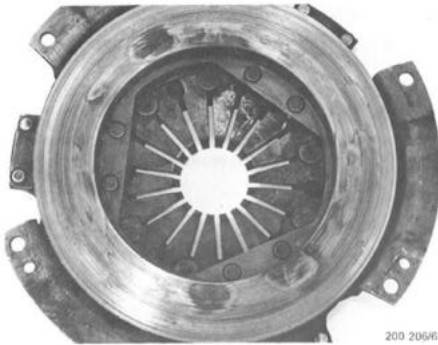

Afbeelding 6 Radiale scheurtjes

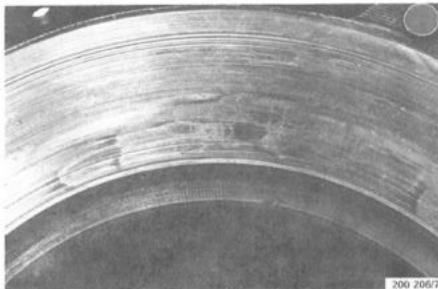

Afbeelding 7 Radiale scheurtjes

Hittescheurtjes gepaardgaande met vervorming ontstaan als de koppeling sterk wordt oververhit, tot 800-900°C, hetgeen als regel op het volgende berust:

- langdurig slippen bij het inschakelen en met hoog toerental van de motor
- langdurig slippen, bijv. bij rood licht
- langdurig slippen bij het rijden in een file, e.d.

**N. B!** Hetgeen hierboven over het oppervlak van de drukgroep staat, geldt ook voor het oppervlak van het vliegwiel.

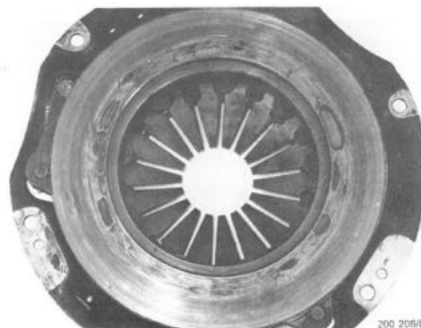

Afbeelding 8 Radiale scheurtjes

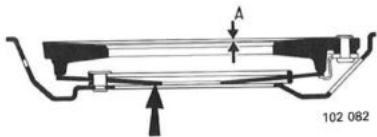

Vlakheid van de drukgroep, slijtage van de veervingers  
A = maximaal 0,2 mm

#### Vlakheid van de drukgroep controleren (maximaal 0,2 mm)

Leg een stalen liniaal diagonaal over het wrijvingsoppervlak. Meet de speling tussen de liniaal en de binnendiameter van de drukgroep op (zie de afbeelding). De speling mag niet meer dan 0,2 mm zijn.

Bij de buitendiameter van de drukgroep mag tussen de liniaal en het wrijvingsoppervlak absoluut geen speling voorkomen. Controleer dit met de liniaal op een aantal plaatsen.

Controleer de veervingers op slijtage.

#### Drukveer nauwkeurig controleren

Als deze ergens beschadigd of gescheurd is, moet de drukgroep worden vervangen.

#### Druklager controleren

Neem de ontkeppelvork los van het koppelingsdeksel en neem het lager uit.

Draai dit een paar maal onder lichte druk rond, zodat de kogels tegen de lagercups draaien. Het lager moet zonder ergens aan te lopen ronddraaien.

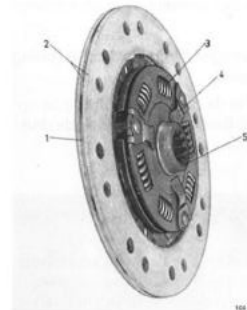
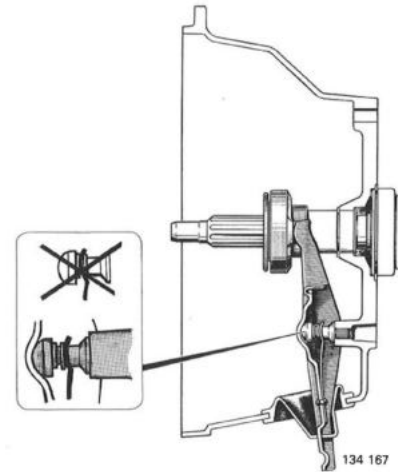

- Koppelingsplaat**
- 1 Plaat
  - 2 Voering
  - 3 Veer
  - 4 Dempingsveer
  - 5 Naaf

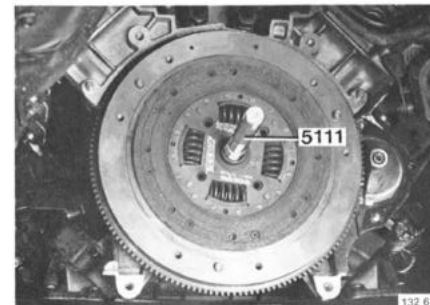

#### Splines van de prise-as met hittebestendig vet insmeren, zodat een dunne smeerfilm ontstaat

Vet, Volvo O/N 1 161 033-4. Gebruik een hard penseel.

#### Ook controleren of het lager gemakkelijk over de pasbus van de versnellingsbak glijdt

Reinig de pasbus en smeer deze met vet. (Gebruik vet met Volvo O/N 1 161 033-4.

#### Lager en ontkeppelvork aanbrengen

Druk de veer van de koppelingshefboom over de kogelbout in het deksel.

B27/28: Smeer de kogelbout met vet (Volvo O/N 1 161 033-4). Controleer of de veer op de vork goed (niet in de groef) zit.

#### Voering van koppelingsplaat vervangen

Boor de oude nieten uit. Gebruik een boor met dezelfde diameter als de nieten (Ø 3,5 mm).

Controleer de koppelingsplaat. De tongen moeten even veel "verbogen" zijn. De koppelingsplaat mag niet kromgetrokken (vervormd) zijn. De veren van de koppelingsplaat en de nieten in de naaf moeten vastzitten en mogen geen speling hebben. De koppelingsplaat moet gemakkelijk over de prise-as glijden zonder ruimte te hebben. Controleer of er geen scheurtjes zijn. Als een van deze defecten zich voordoet, moet de koppelingsplaat worden vervangen door een nieuwe.

#### Nieuwe voering vastnieten (lieft in een nietpers).

**N. B!** De nieten moeten worden aangebracht vanaf de kant, waar de voering is en zij moeten van de andere kant aan de koppelingsplaat worden vastgeniet. Van de voering worden de gaten om het gat gebruikt.

#### Controleren

Na het vastnieten moet de afstand tussen de voeringen zijn bepaald door "de verbuiging" van de koppelingsplaat. Dit is van groot belang om bij het rijden en gaan rijden soepel te kunnen inschakelen.

**Zorg ervoor, dat er absoluut geen olie op de voering van de koppeling komt. Olie op de voering kan een stotende koppeling veroorzaken.**

#### Koppeling - aanbrengen

Let erop dat het vliegwiel en de drukgroep niet vet zijn, als de onderdelen moeten worden aangebracht. Maak de onderdelen schoon met ontvettingsmiddel. Droog hen met een schone lap af.

Breng de koppelingsplaat en de drukgroep aan. Draai de koppelingsplaat met de naaf naar buiten, van het vliegwiel afgekeerd.

Breng de centreerpen aan om de koppeling goed op zijn plaats te krijgen. Breng de bouten aan en haal deze kruislings met een paar slagen tegelijk aan, zodat geen spanningen ontstaan.

Breng de versnellingsbak aan.

## Hydraulisch bediende koppeling

### Koppelingscilinder, reviseren

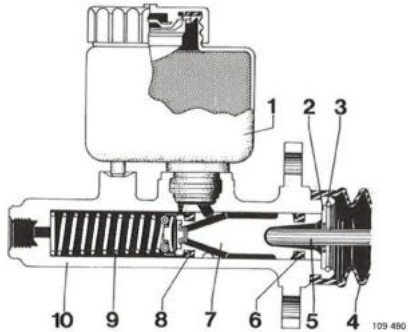

- 1 Remoliereservoir
- 2 Opsluitring
- 3 Borgring
- 4 Stofhoes
- 5 Drukstang
- 6 Buitenste zuigerkeerring
- 7 Zuiger
- 8 Binnenste zuigerkeerring
- 9 Veer
- 10 Cilinder

#### Verwijderen

Verwijder het paneel onder het dashboard. Verwijder de borgveer en de spanstift uit het koppelingspedaal.

**N. B!** Morsen met olie kan de lak beschadigen.

Draai de leiding los van de cilinder. Zet een lekbak neer en laat de vloeistof erin lopen. Draai de bouten los die de cilinder vasthouden en verwijder de cilinder.

#### Uit elkaar nemen

Verwijder de drukstang en de stofhoes. Verwijder de borgring en de opsluitring. Trek de zuiger uit en verwijder de veer.

Verwijder de keerringen van de zuiger.

#### Samenstellen

Doop de nieuwe zuigerkeerringen in remvloeistof en breng hen daarna aan op de zuiger.

Breng de veer en de zuiger in de cilinder aan. Breng de opsluitring en de borgring aan. Breng de stofhoes en de drukstang aan.

#### Aanbrengen

Schroef de cilinder op zijn plaats op het schutbord vast. Sluit de leiding aan.

Breng de spanstift en de veer in de vork en het koppelingspedaal aan. Controleer of er tussen de drukstang en de zuiger 1 mm speling is. Stel, zo nodig, af. Breng het paneel onder het dashboard aan. Vul met remvloeistof (kwaliteit DOT4) en ontluicht het systeem.

## Bedieningscilinder, reviseren

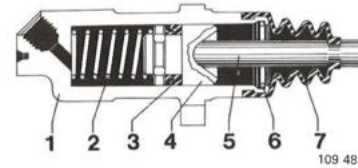

- 1 Cilinder
- 2 Veer
- 3 Zuigerkeerring
- 4 Zuiger
- 5 Drukstang
- 6 Borgring
- 7 Stofhoes

#### Verwijderen

Neem de las tussen de slang en de leiding los. Draai de bouten los en verwijder de cilinder van het koppelingsdeksel.

#### Uit elkaar nemen

Verwijder de stofhoes en de drukstang. Verwijder de borgring en verwijder de zuiger en de veer.

Verwijder de oude keerring van de zuiger.

#### Samenstellen

Doop de nieuwe keerring in remvloeistof en breng deze aan op de zuiger.

Breng de veer en de zuiger in de cilinder aan. Breng de borgring aan. Breng de stofhoes en de drukstang aan.

#### Aanbrengen

Schroef de cilinder op het koppelingsdeksel vast. Breng de slang in de steun aan en sluit de leiding aan. Vul met remvloeistof (kwaliteit DOT 4) en ontluicht het systeem.

## Koppelingssysteem, ontluichten

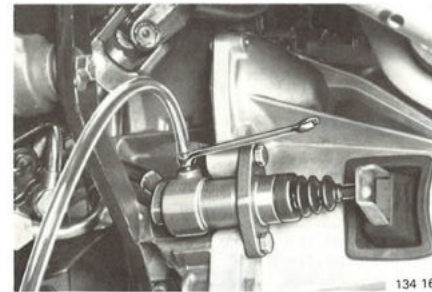

Vul het reservoir met remvloeistof. Sluit de ontluichtings sleutel en de slang aan op de nippel op de bedieningscilinder. Laat de slang in een emmer hangen.

Laat iemand het koppelingspedaal intrappen. Draai de ontluichtingsnippel open. Draai deze weer dicht, terwijl het koppelingspedaal is ingetrapt. Laat het koppelingspedaal opkomen. Herhaal dit, totdat vloeistof zonder belletjes naar buiten stroomt. Vul met remvloeistof tot het juiste peil.

## Groep 45 Aandrijf-as Specificaties

Type .....	Gedeelde buis met drie kruiskoppelingen en hoofd-lager
Kruiskoppelingen van aandrijf-as, type .....	Met naaldlagers
Smeermiddel, schuifkoppeling (bij aanbrengen) .....	Vet (Volvo O/N 1 161 033-4)
kruiskoppelingen .....	Worden bij het samenstellen gesmeerd met chas-sisvet. Navullen is niet nodig.

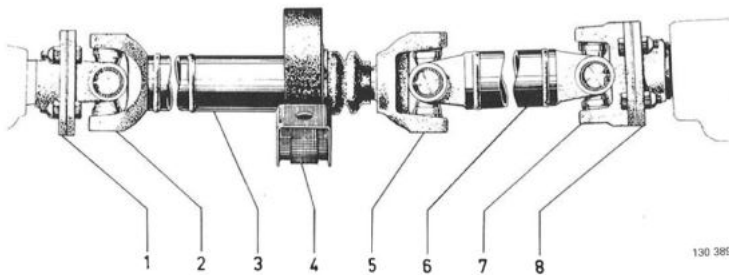

Aandrijf-as

- |                                   |                            |
|-----------------------------------|----------------------------|
| 1 Meeneemflens op versnellingsbak | 5 Middelste kruiskoppeling |
| 2 Voorste kruiskoppeling          | 6 Achterste buisgedeelte   |
| 3 Voorste buisgedeelte            | 7 Achterste kruiskoppeling |
| 4 Hoofdlager                      | 8 Meeneemflens op achteras |

130 389

## Speciaalgereedschap

999	Beschrijving - toepassing
2779	Sleutel, N = 11 mm
2846	Sleutel, N = 9/16"

## Lokaliseren van storingen

Bedrijfsstoringen in aandrijfassen bestaan voornamelijk uit bijgeluiden van trillingen en uit slaande of tikkende geluiden. **Een gescheurde of op andere wijze beschadigde as mag niet worden gerepareerd of gericht, maar moet altijd door een nieuwe aandrijf-as worden vervangen.** Trillingen kunnen ontstaan door slijtage, slechte smering of foutieve montage.

Trillingen zijn merkbaar aan een brommend geluid dat bij grotere snelheid toeneemt. Bij versleten kruiskoppelingen zijn tikkende geluiden duidelijk hoorbaar, als langzaam met de auto wordt gereden en het gaspedaal afwisselend wordt ingetrapt en losgelaten.

OORZAAK	TE NEMEN MAATREGEL
Hoofdlagerhuis zit los op de tappen.	Vervang de rubber lagerbussen.
Hoofdlager is droog of versleten.	Vervang het hoofdlager.
Hoofdlager zit los in het lagerhuis.	Vervang het lager en het lagerhuis.
Naaldlagers in de kruiskoppelingen zijn droog of versleten.	Smeer de naaldlagers met chassisvet of vervang deze.
Tikkend geluid van de aandrijf-as als gevolg van aanlopende splines.	Neem de aandrijf-as uit elkaar en smeer de glijstangen met een dun laagje vet, Volvo O/N 1 161 033-4.
Foutieve montage.	Vergelijk met de instructies voor samenstellen en monteren. Vergelijk de onderlinge stand van de kruiskoppelingen. Monteer geheel volgens de instructies.

## Kruisstuk, vervangen

Speciaalgereedschap: 2779, 2846



### Aandrijf-as verwijderen

Verwijder de balk van het centraallager. Breng de aandrijf-as omlaag en verwijder het voorste gedeelte en het achterste gedeelte van elkaar.

Reinig rondom de borgringen van het beschadigde kruisstuk.

### Borgringen verwijderen

Maak de borgringen los met een stempel en kruipolie.

Verwijder de borgringen met een borgringtang.

134 212

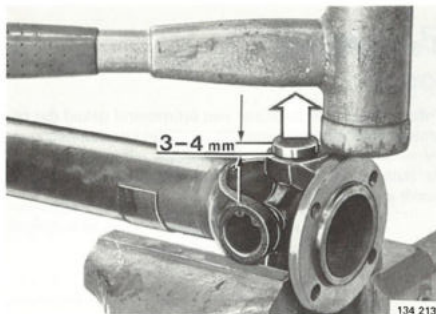

134 213

### Lagerschalen verwijderen

Gebruik een bankschroef en stel deze zo af dat de vork van de aandrijfas op de klempaten kan rusten.

Tik zo op de meeneemflens dat de lagerschalen ca 3-4 mm buiten de vork komen. Gebruik een plastic of koperen hamer en tik zo dicht mogelijk bij de lagerschalen.

Tik niet op het huis van de aandrijfas.

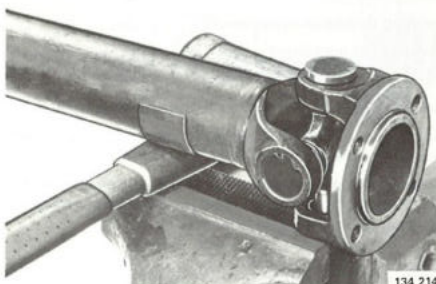

134 214

### Uitstekende lagerschalen uittrekken met behulp van de bankschroef

Breng tussen de bankschroef en het huis een tegenhouder, bijv. een hamersteel, aan, zoals de afbeelding toont.

Druk licht tegen de bankschroef en probeer voorzichtig om met behulp van de aandrijfas de lagerschalen los te krijgen.

### Zittingen voor de lagerschalen in de aandrijfas en de meeneemflens reinigen



134 215

### Lagerschalen en keerringen verwijderen van het nieuwe kruisstuk

Controleer of de naaldlagers en de keerringen in de lagerschalen op hun plaats zitten.

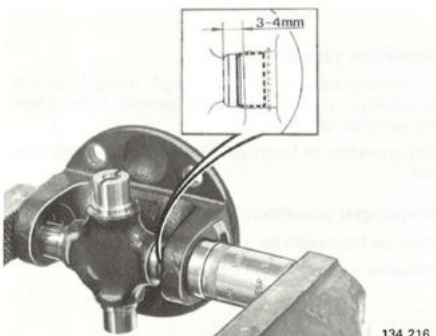

134 216

### Kruisstuk aanbrengen in de meeneemflens. Een van lagerschalen aanbrengen op het kruisstuk

Zet de lagerschaal met een paar lichte tikjes vast in de meeneemflens.

### Lagerschaal met behulp van de bankschroef en een geschikt stempel inpersen

Pers de lagerschaal ca 3-4 mm door de houder.

### Borgring aanbrengen

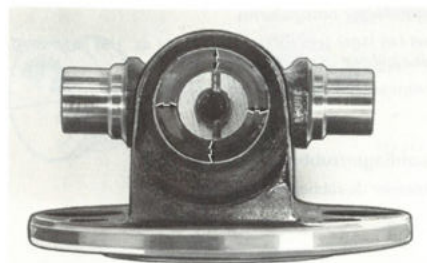

134 217

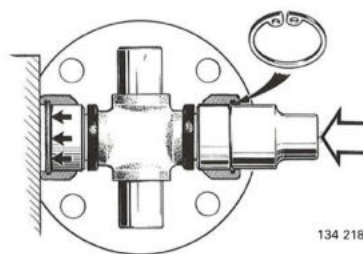

134 218

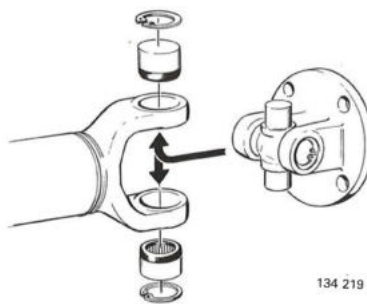

134 219

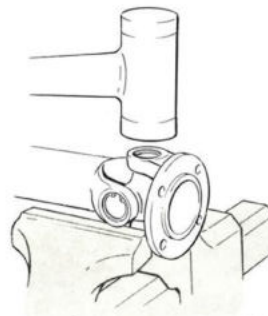

134 220

### Stand van het kruisstuk controleren

Het uiteinde van het kruisstuk moet in het hart liggen.

### Andere lagerschaal aanbrengen in de meeneemflens

Zet deze vast met een paar lichte tikjes.

### Lagerschaal tot onderin inpersen en borgring aanbrengen

Het kruisstuk moet worden geleid door de eerst ingeperste lagerschaal en door de lagerschaal die wordt ingeperst.

Bij het inpersen wordt ook de reeds ingeperste lagerschaal tegen zijn borgring op zijn plaats geperst.

### Kruisstuk samenstellen met de vork van de aandrijfas

Breng het kruisstuk aan in de vork en breng de lagerschalen één voor één aan volgens bovengenoemde werkwijze.

### Controleren of de kruiskoppeling van de aandrijfas niet aanloopt

In geval van aanlopen moet in de bankschroef worden afgesteld. Zet de vorken van de aandrijfas of van de meeneemflens in de bankschroef (zie de afbeelding).

Tik licht op de uiteinden (zie de pijl). Gebruik een plastic of koperen hamer.

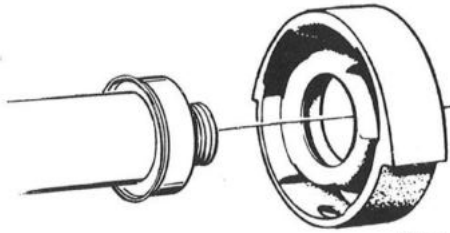

134 691

### Hoofdlager controleren

Laat het lager snel ronddraaien op de as. Het lager mag niet aanlopen of bijgeluiden maken.

Controleer ook de lagerhouder die van rubber is.

### Hoofdlager/rubber vervangen

Verwijder de rubber lagerhouder.

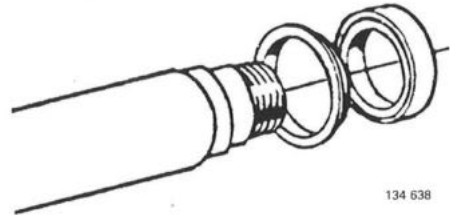

134 638

Verwijder het lager met een stempel

**N.B!** Denk om de spatlap.

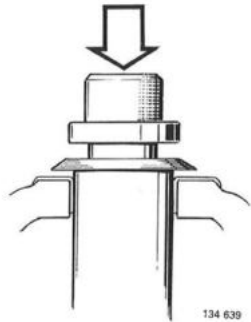

134 639

Breng het lager aan door op de binnenring van het lager te persen.

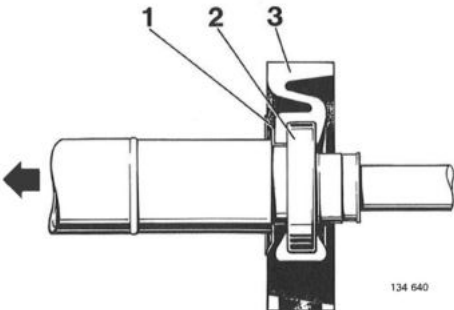

134 640

Breng de rubber lagerhouder aan.

**N.B!** De houder moet zo worden gedraaid, als de afbeelding toont.

- 1 Stofhoes
- 2 Kogellager
- 3 Rubber houder

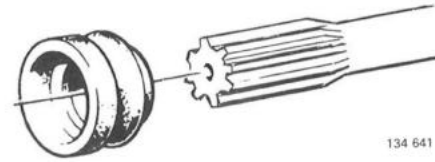

134 641

Controleer de rubber balg tussen de voorste en achterste stang van de aandrijfas.

Smeer de splines met vet, Volvo O/N 1 161 033-4.

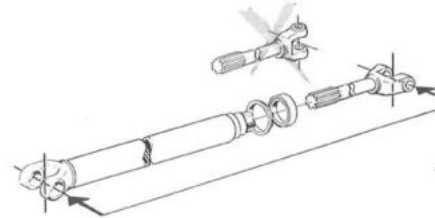

134 642

### Aandrijfas samenstellen

Zorg ervoor dat de merktekens met elkaar overeenkomen en dat de vorken van het voorste gedeelte van de aandrijfas in de goede stand komen!

In geval van hoekafwijkingen tussen de vorken ontstaan trillingen.

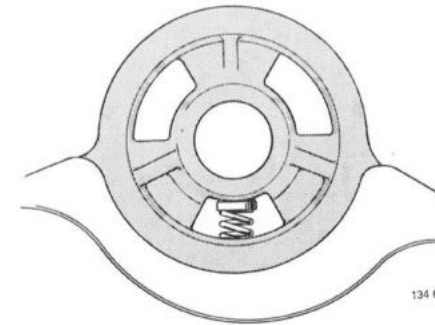

134 643

### Aandrijfas aanbrenge

Zet de aandrijfas vast met een bout in elk uiteinde.

Controleer of de veer en de ring in de rubber houder op hun plaats zitten.

Breng de balk van het centraallager aan. Zet het centraallager bij de balk losjes vast. Breng alle bouten in de meeneemflens aan. Centreer het centraallager en trek het vast.

Mechanisch bediende koppeling

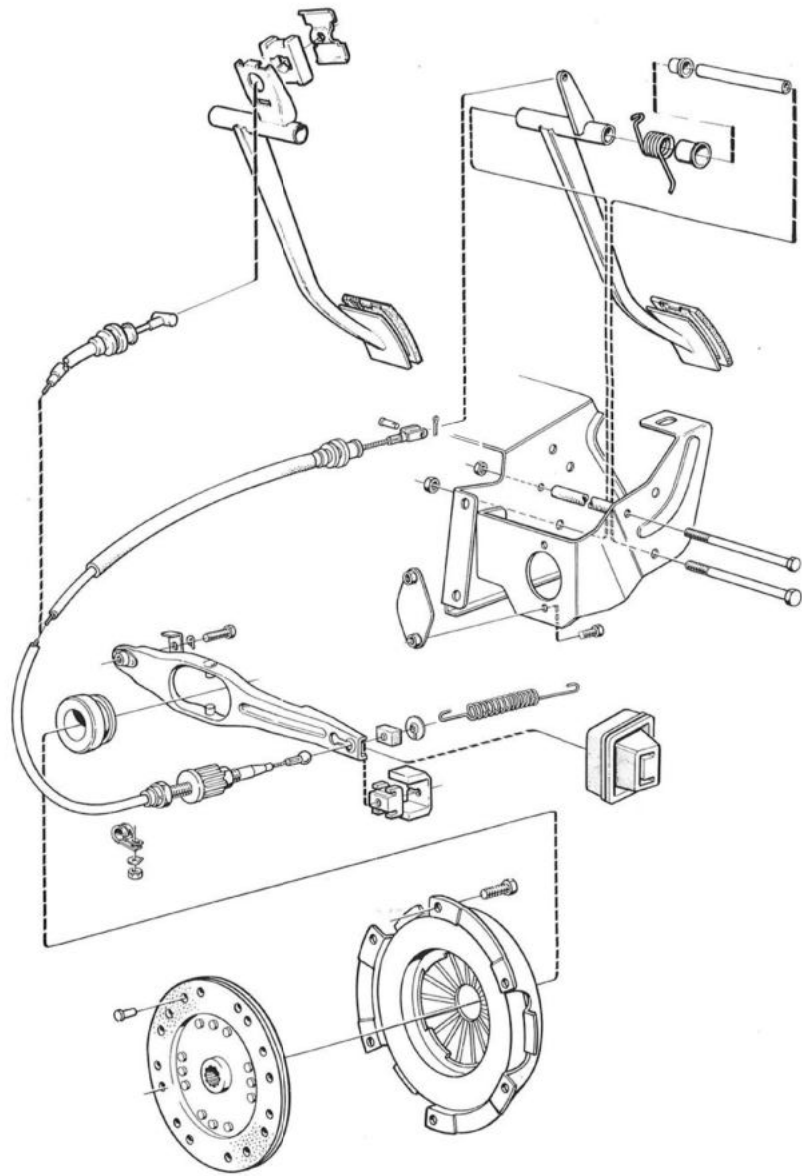

Hydraulisch bediende koppeling

