

Servicehandboek

Reparatie en onderhoud

Hoofdgroep
8 (82-88)

Carrosserie en
interieur
(alles behalve
staalplaat)

200 1975-19..)

VOLVO

Volvo Car Corporation

Groep 86 Bumpers

Inhoud

Bumpers

	Pagina
Jaarmodellen 1975-80	93
1981-	94
Bekleding bumpers vervangen (alleen 1981-)	95

Stootranden van bumpers

Voorste stootrand 1975-80	95
Achterste stootrand 1975-80	95
1979-1980	96
Sierstrippen voor en achter 1981-	96

Bumperschokdempers

Vervangen	96
Gasgevulde bumpers	97

Bumpers

De afbeeldingen laten zien hoe de bumpers in principe zijn samengesteld en bevestigd.

Modellen 1975-1980

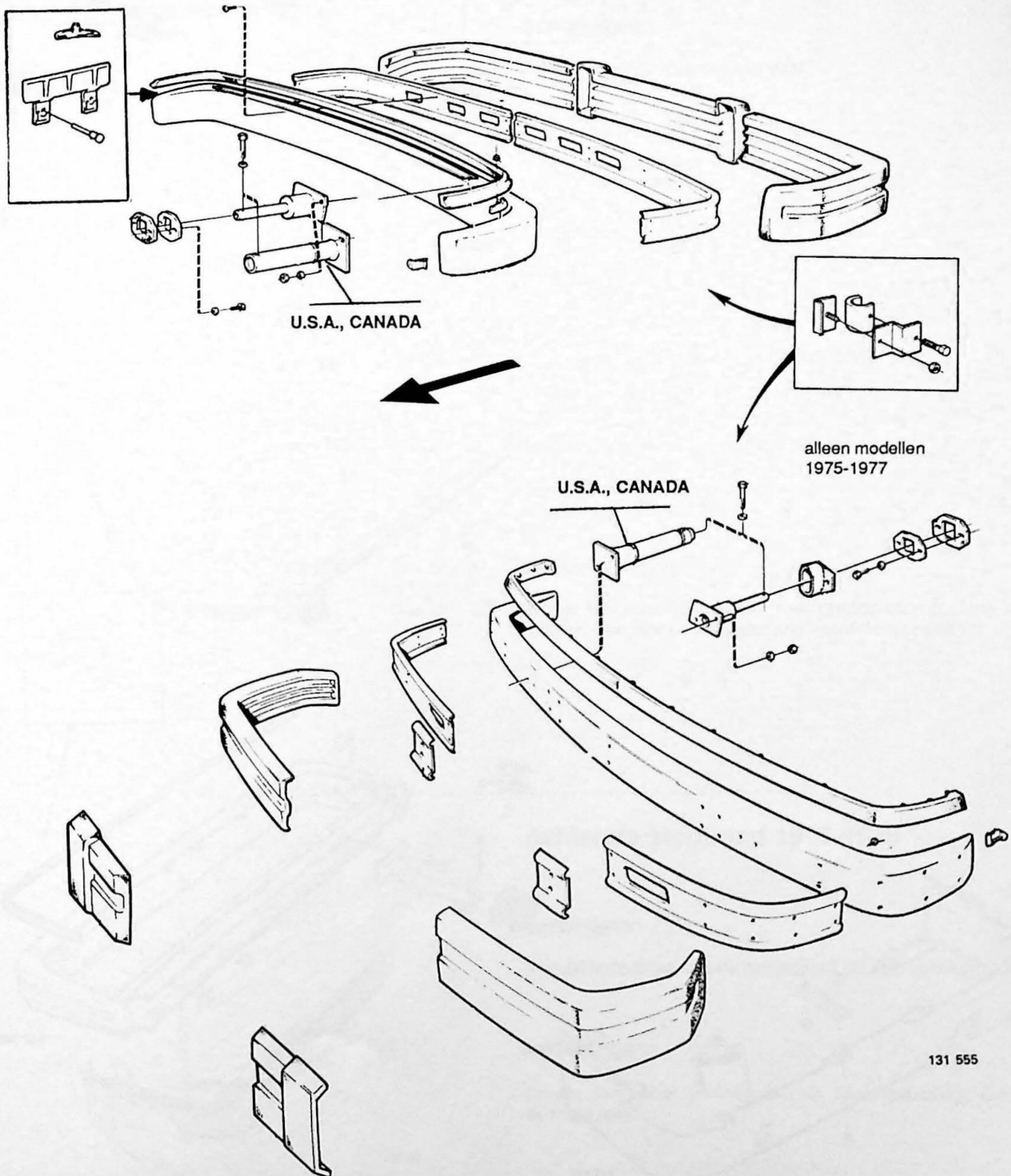

131 555

Modellen 1981-

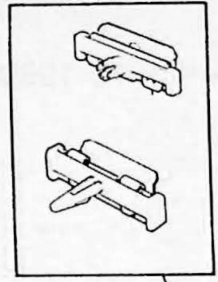

Voorste bumper en spoiler

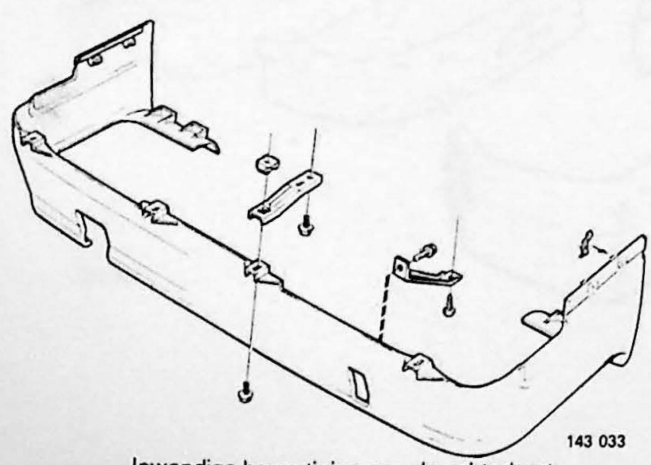
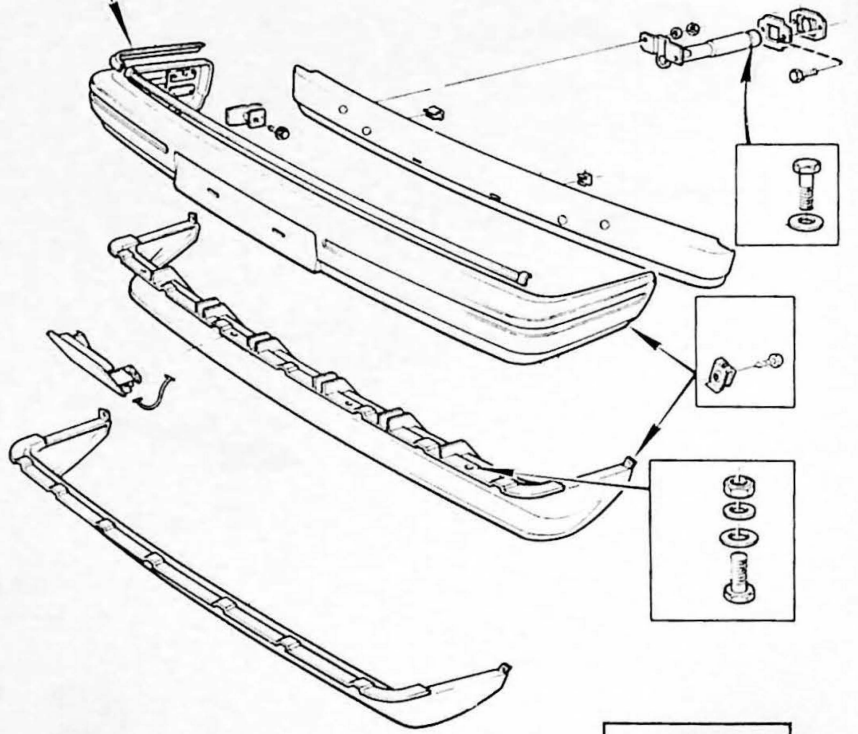

Inwendige bevestiging aan de achterkant

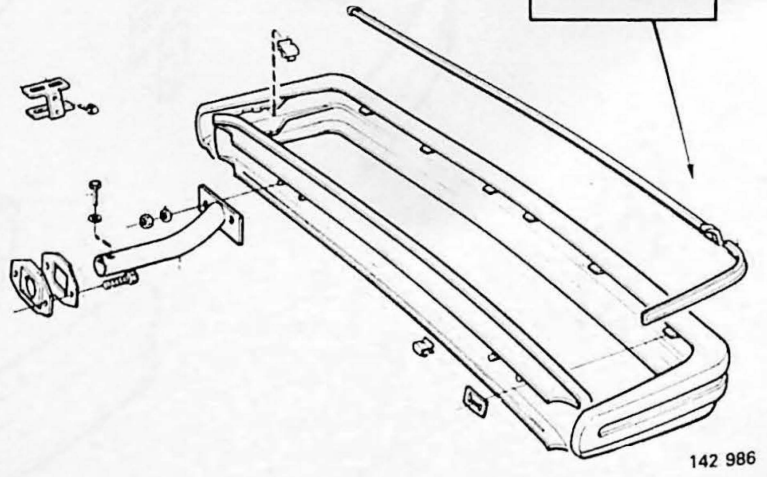

achterbumper

142 986

143 033

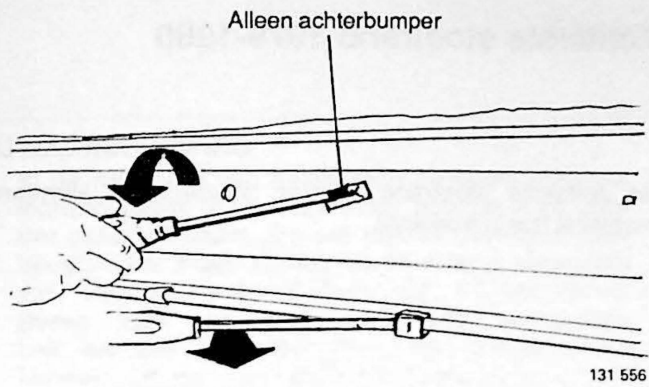

Bekleding bumper vervangen

(geldt alleen voor de modellen met ingang van 1981).

T1

Verwijderen

Verwijder de klem met een schroevendraaier. Verwijder de bekleding.

T2

Aanbrengen

Zet de bekleding met de klem vast.

Stootranden van bumpers

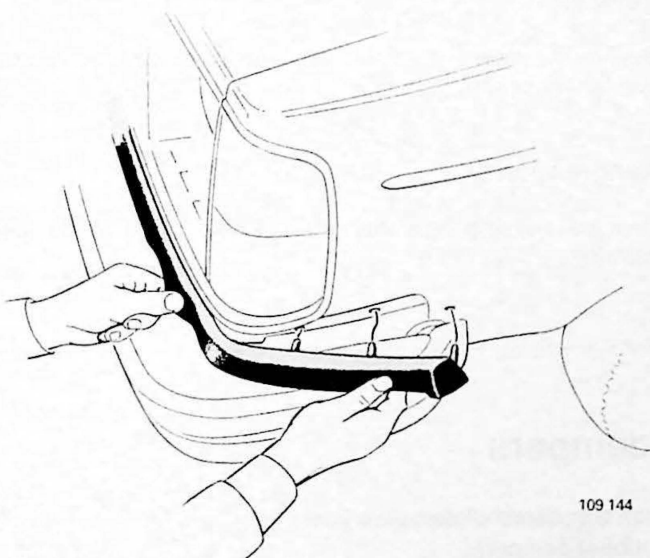

Voorste stootrand 1975-1980

U1

Bij verwijderen:

Trek voorzichtig, zodat de rubber pennen niet afbreken.

U2

Bij aanbrengen:

Smeer de rubber pennen in met zeepoplossing. Trek de pennen naar binnen met een tang vanaf de binnenkant.

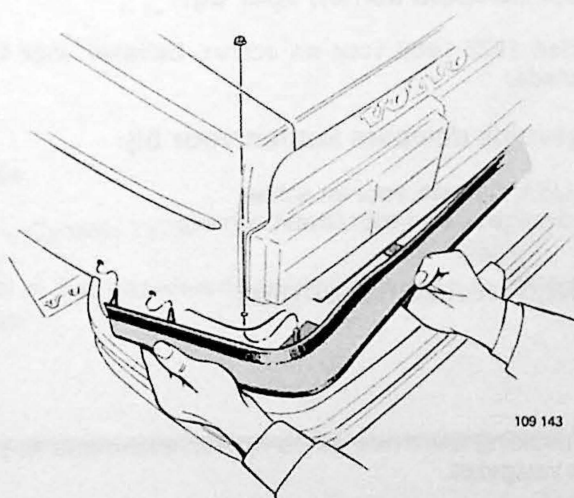

Achterste stootrand 1975-1978

U3

Verwijderen

Verwijder de moer aan de binnenkant (zie afbeelding).

U4

Aanbrengen:

Smeer de rubber pennen in met zeepoplossing. Breng de moer aan.

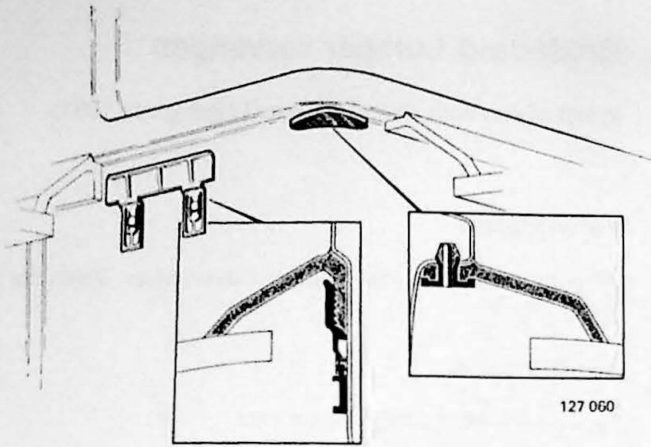

Achterste stootrand 1979-1980

U5

De achterste stootrand is met houders en klemmen vastgezet (zie afbeelding).

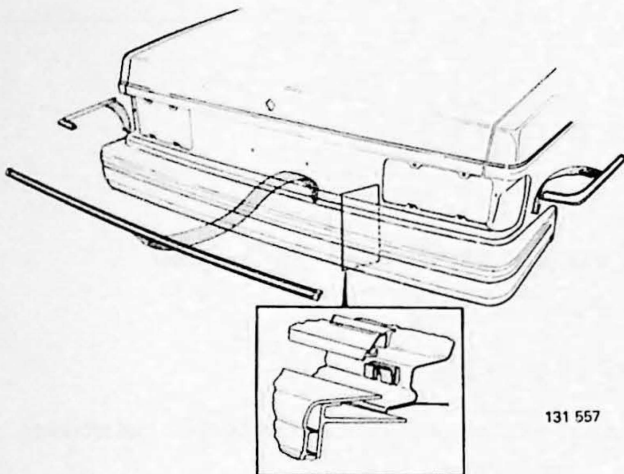

Sierstrippen voor en achter 1981-

De stripen zijn met plastic klemmen in de carrosserie vastgezet.

U6

Verwijderen

Buig de sierstrip in de buurt van een klem naar boven met een houten spatel.

U7

Aanbrengen

Druk de sierstrip naar beneden, totdat deze in de klem vastzit.

Bumperschokdempers

Er komen twee verschillende hoofdsorten bumperschokdempers voor: gasgevulde dempers en rubber dempers.

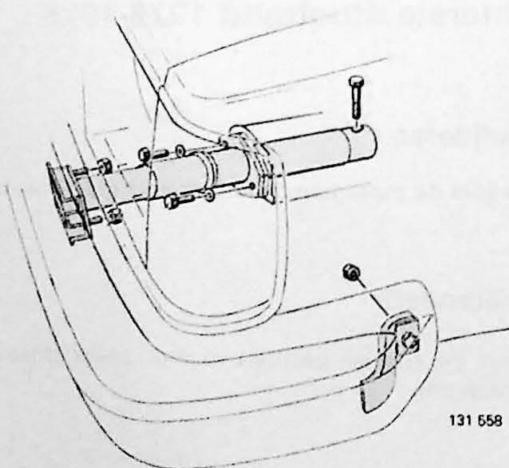

V1

Rubber dempers komen voor bij:

modellen 1975-1980 voor en achter, behalve voor USA en Canada.

Gasgevulde dempers komen voor bij:

1975-USA, Canada, voor en achter
1981-overige landen voor (steun achter).

Verwijderen/aanbrengen

V2

De afbeelding toont hoe de bumperschokdemper in principe is vastgezet.

Gasgevulde dempers

WAARSCHUWING

In de nabijheid van gasgevulde dempers mag niet worden gelast (explosiegevaar), voordat in de demper gaten geboord zijn (en hij dus geen gas meer bevat). Ook moet het gas uit de demper verwijderd zijn, voordat hij wordt verschroot. **Bij het verwijderen van het gas, moet een veiligheidsbril worden gebruikt** (gas- en metaalsplinters kunnen uit de erin geboorde gaten naar buiten spuiten).

Afhankelijk van de markt en van het model, komen verschillende merken gasgevulde dempers voor. Boor volgens de afbeelding een gat om het gas eruit te verwijderen.

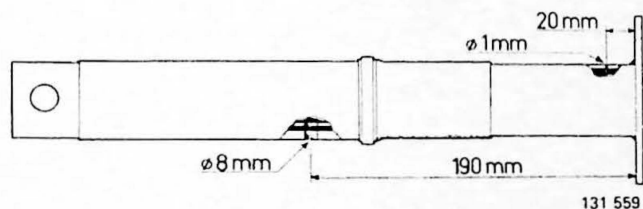

131 559

V3

Fichtel & Sachs

USA, Canada 1975-1979

Boor gaten, zie afbeelding.

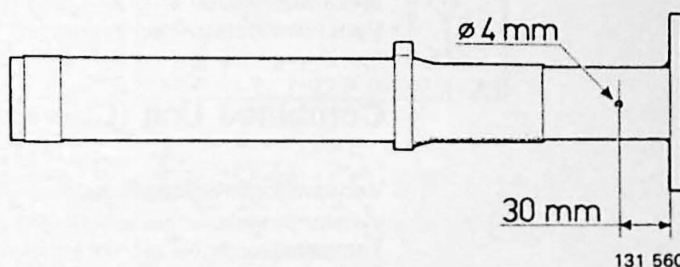

131 560

V4

Boge

USA, Canada 1975-1979

Boor op 30 mm van het uiteinde van de demper een gat van 4 mm.

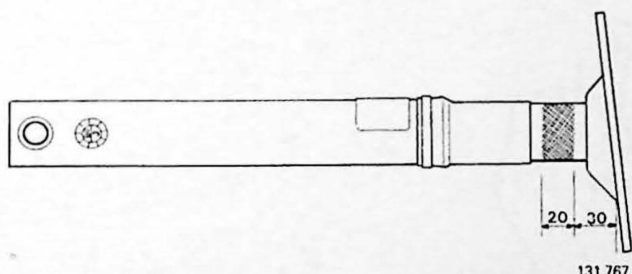

131 767

V5

Boge

USA, Canada 1979-

Boor in het gearceerde gebied een gat van ten hoogste 2 mm.

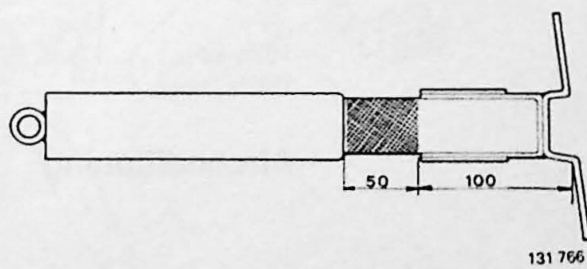

131 766

V6

Fichtel & Sachs

Overige markten (niet USA, Canada) 1981-

Boor in het gearceerde gebied een gat van 2 mm.