

Servicehandboek

Reparatie en onderhoud

Hoofdgroep
8 (82-88)

Carrosserie en
interieur
(alles behalve
staalplaat)

200 1975-19..)

VOLVO

Volvo Car Corporation

Portieren

Voorportier

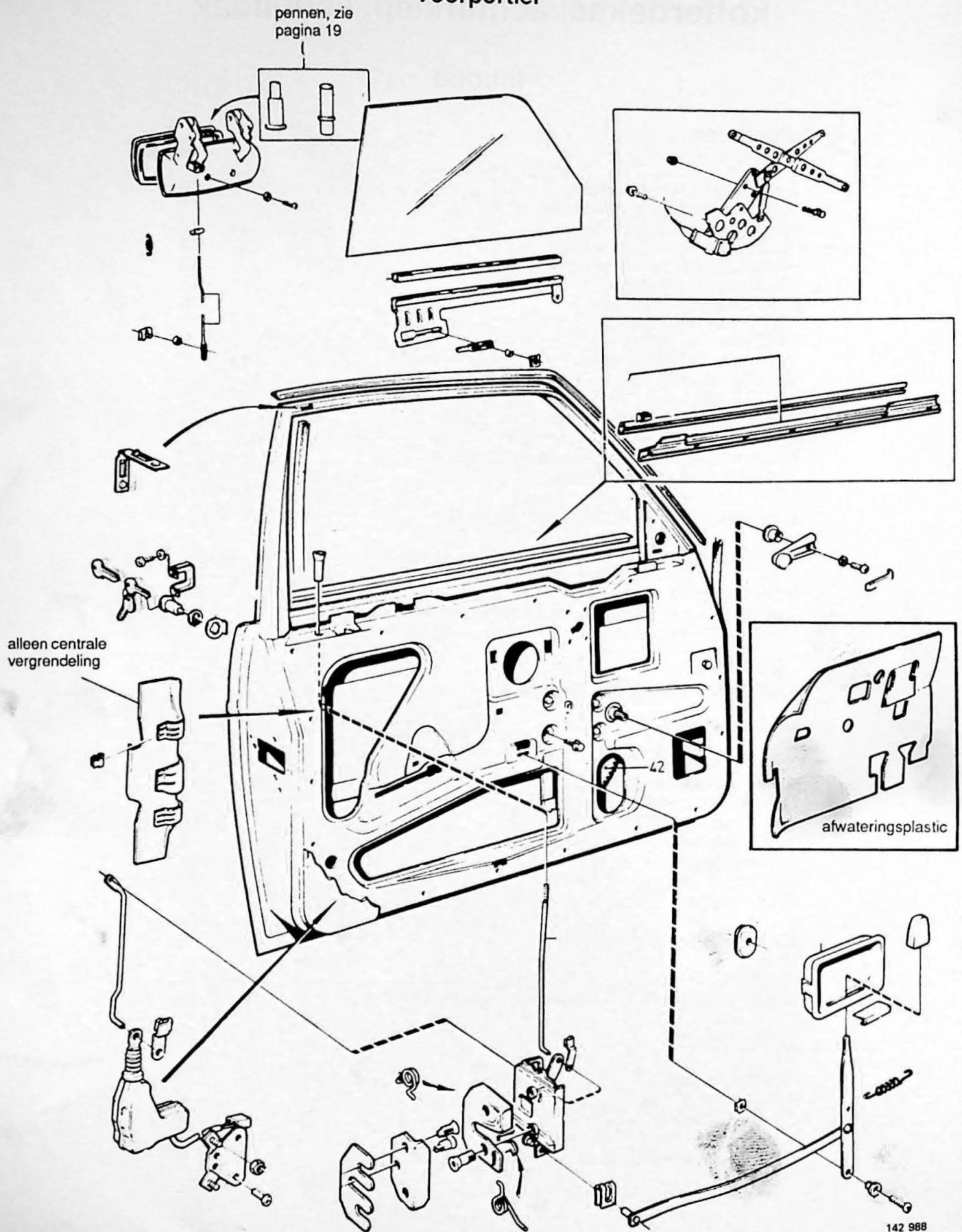

pennen, zie pagina 19

Achterportier

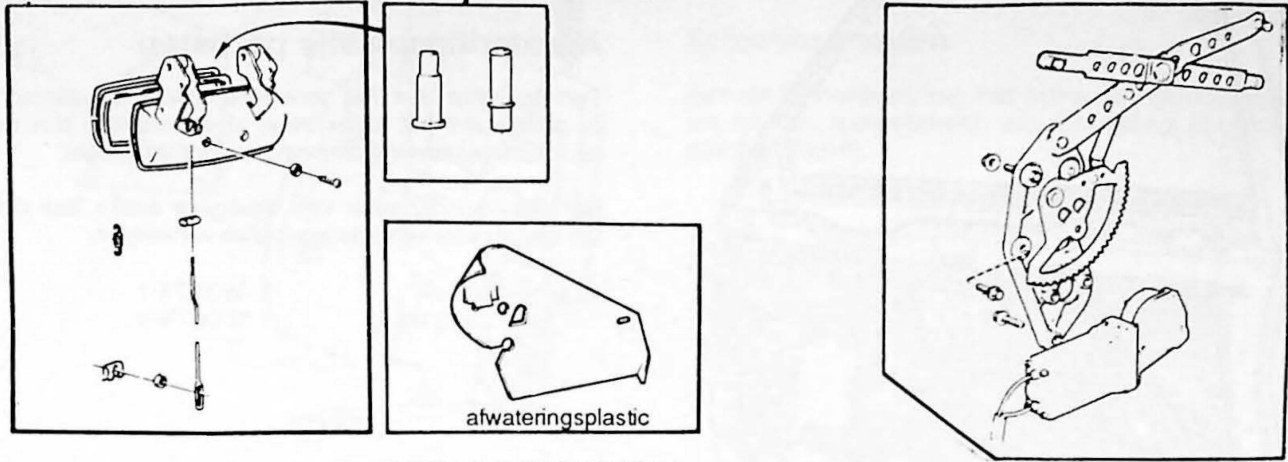

afwateringsplastic

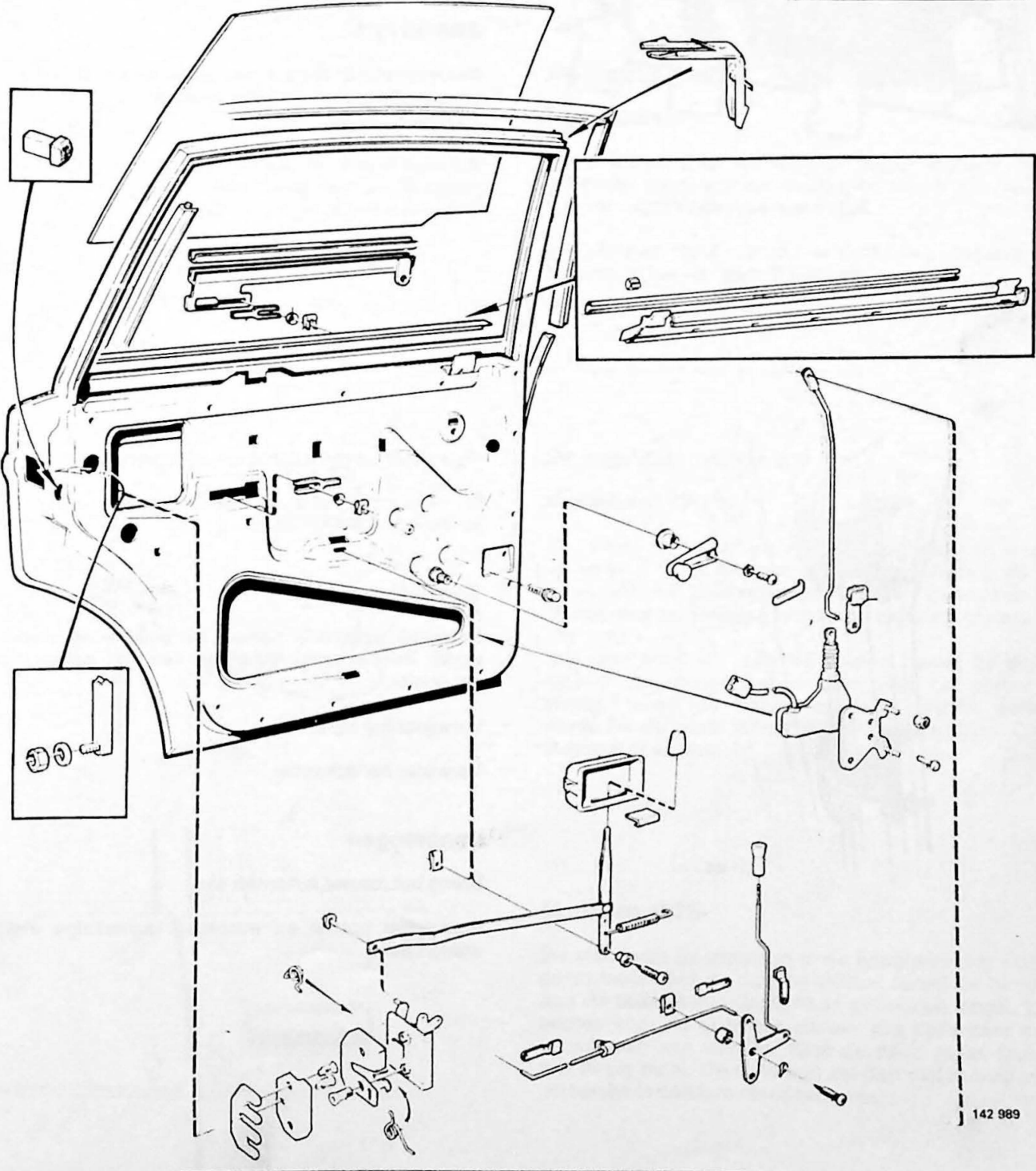

142 989

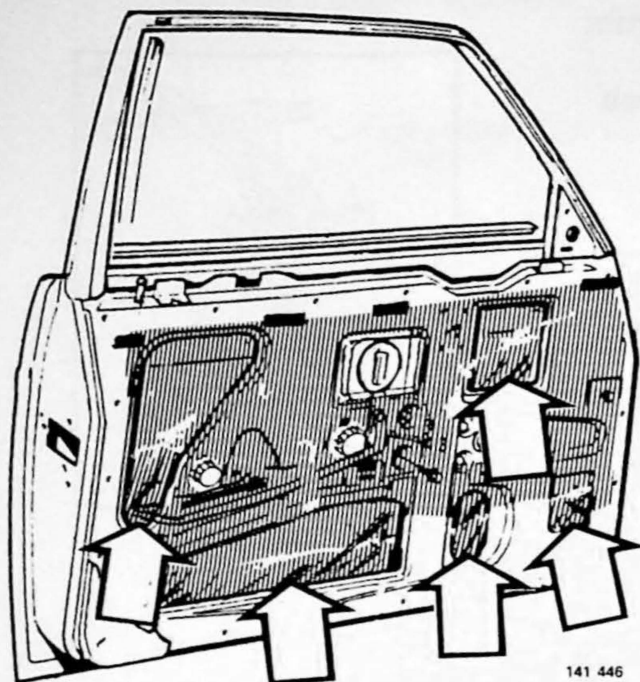

B1

Afwateringsplastic portieren

Ten opzichte van het vroegere afwateringspapier voert de plastic film het water beter af en verkleint dus de kans op schimmelvorming binnenin het portierpaneel.

Het afwateringspapier van vroegere auto's kan door het nieuwe afwateringsplastic worden vervangen.

O/Nr voorportier: 1 360 878-1
achterportier: 1 360 879-9

B2

Aanbrengen:

Breng de plastic film aan met geplastificeerde textielkleefband (onderdeel nr 277.063-4) die aan de bovenkant wordt vastgeplakt.

N.B.! Let er goed op, dat de uiteinden aan de onderkant van plastic film aan de binnenkant van de gaten in het portierframe terechtkomen.

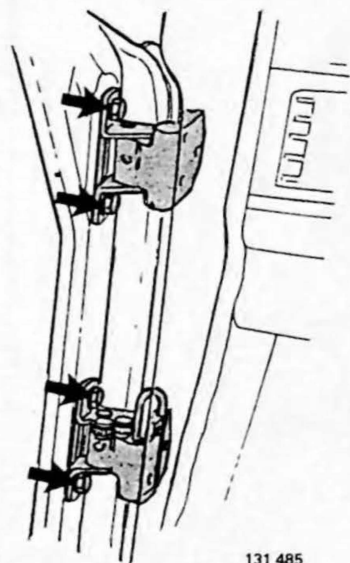

B3

Portierscharnier vervangen

Bij vervanging van een portierscharnier moeten portier en portierslot afgesteld worden.

Verwijderen

Verwijder eventueel aanwezige elektrische draden. Verwijder de bevestigingsbouten van het portier. Verwijder het portier.

Verwijder het zijpaneel.

Verwijder het scharnier.

Aanbrengen

Breng het nieuwe scharnier aan.

Breng het portier en eventueel aanwezige elektrische draden aan.

B4

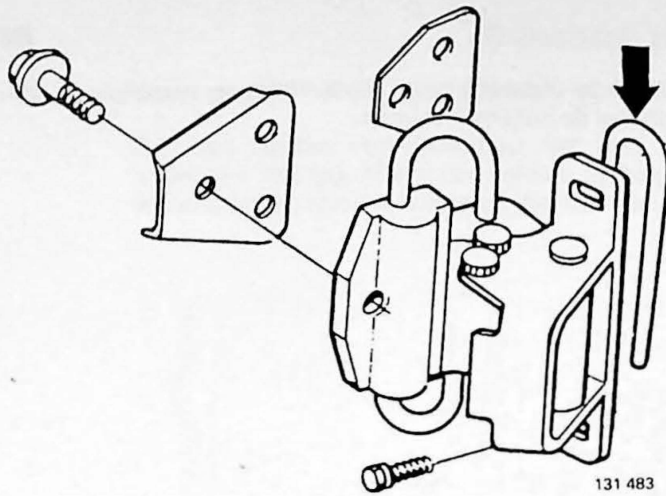

Scharnier afstellen

Aan de binnenkant van het scharnier kunnen afstelplaatjes worden aangebracht, zie afbeelding (onderdeelnummer 684 738-8).

B5

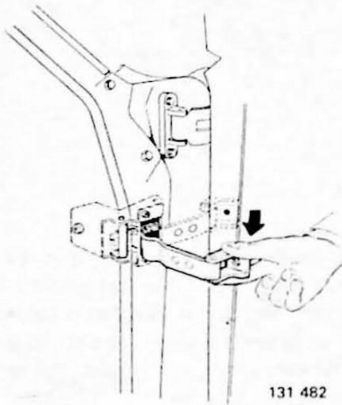

Portieruitsteller, oude uitvoering

Verwijderen

Oude scharnieren worden niet meer geleverd. Als een scharnier moet worden vervangen, wordt het oude door een van het nieuwe type vervangen.

De uitsteller moet dan uit de portierstijl losgenomen en verwijderd worden (zie afbeelding).

B6

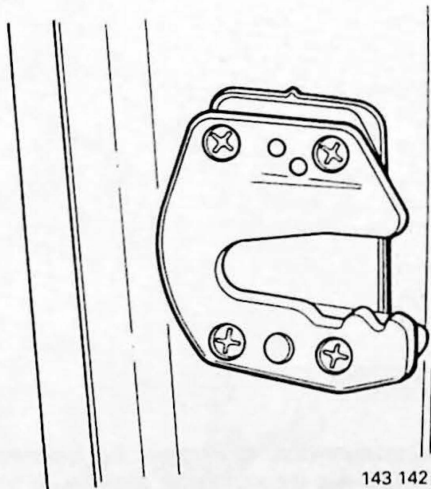

Portierslot afstellen

Modellen 1975-1977

De stand van de sluitplaat in de hoogterichting wordt gecontroleerd door het portier te sluiten, terwijl de handgreep aan de buitenkant uitgetrokken gehouden wordt. Hierbij moet de geleiding recht in de sluitplaat glijden.

Stel, zo nodig, af : Los de bouten, zodat de sluitplaat moeilijk verschoven kan worden. Sluit het portier voorzichtig, terwijl de handgreep naar binnen gehouden wordt. De sluitplaat schuift dan in de juiste stand. Draai de sluitplaat goed vast.

B7

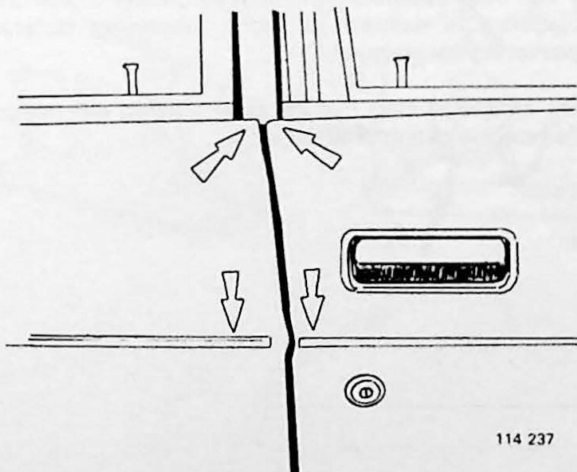

Modellen 1978-

De stand van de slotsteun in de hoogterichting wordt gecontroleerd door de deur te sluiten, terwijl de handgreep aan de buitenkant uitgetrokken gehouden wordt. Los de bouten voor de slotsteun zoveel, dat deze zeer moeilijk verschoven kan worden. Sluit de deur, maar druk deze niet te ver dicht. De slotsteun zal dan met behulp van het portierslot in de juiste stand schuiven.

Portierslot afstellen

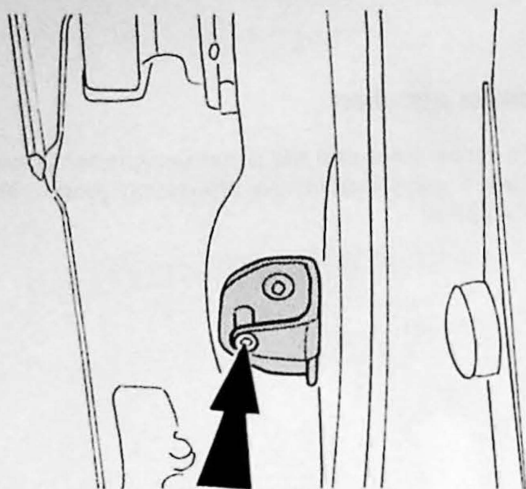

114 238

B8

Draai de slotsteun vast zonder hem te verschuiven. Begin met de buitenste schroef.

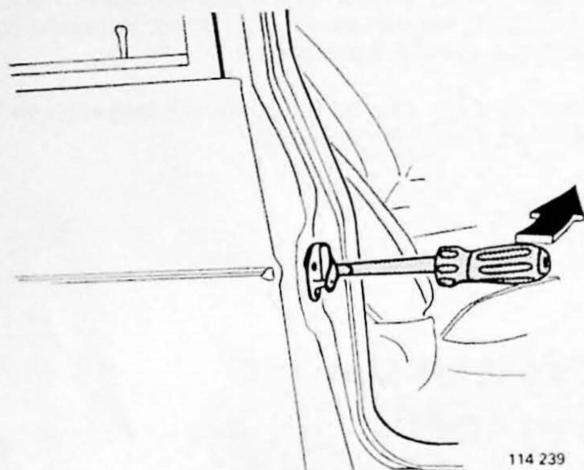

114 239

B9

Controleer of het portier zonder aan te lopen geopend en gesloten kan worden. Als het portier bij sluiten te ver naar binnengaat, wordt de slotsteun iets gelost, waardoor hij met een schroevendraaier **recht naar buiten** (evenwijdig met de portierstijl) gewrongen kan worden.

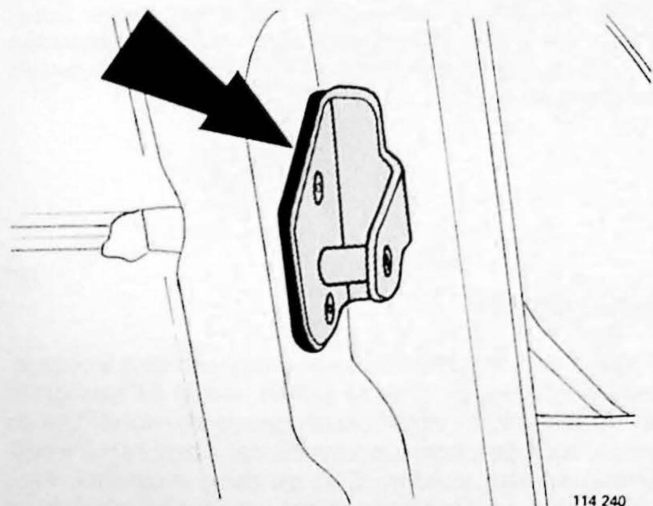

114 240

B10

Draai de slotsteun vast. Controleer het openen en sluiten van het portier. Als de slotsteun moeilijk in het slot glijdt (is door de portierspleet te zien) moet de slotsteun met behulp van een vulplaatje (onderdeelnummer 1 254 275-9) opzij gebracht worden; dit wordt tussen de slotsteun en de portierstijl aangebracht.

N.B.! De slotsteun mag niet gebruikt worden om het portier in de hoogterichting af te stellen

Buitenste portierslot smeren

Het kan gebeuren dat de portiersloten moeilijk te openen zijn (zowel van binnen als van buiten).

Dat kan worden verholpen door vet voor lage temperatuur onderdeel nummer 1 161 236-3 (in tubes van 125 gr). Alle ander vet kan bij hoge temperatuur uitdrogen en bij lage temperatuur leiden tot vastvriezen van het portierslot. Het kan dan moeilijk zijn het portier van binnenuit te sluiten.

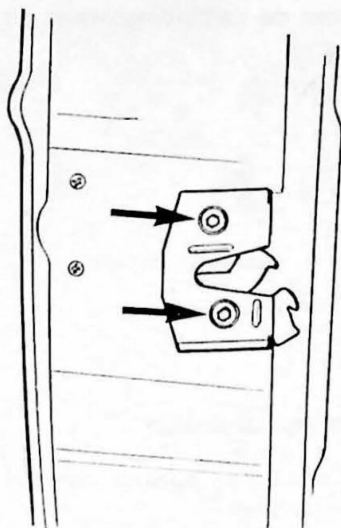

137 368

B11

Het buitenste portierslot verwijderen

Verwijder de beide schroeven met inwendige zeskant. Neem het slot van het portier af. Zorg ervoor dat het binnenste slot niet in de holte van het portier valt.

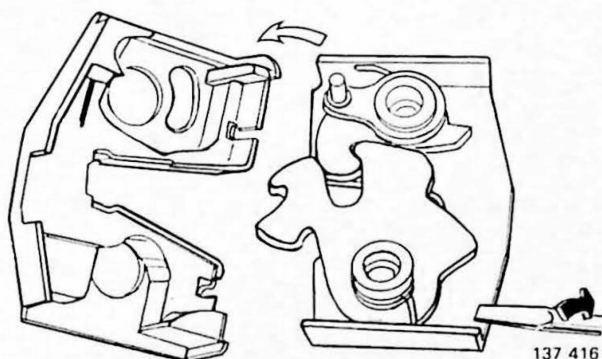

137 416

B12

Het slot in "blokkeerstand" plaatsen

Verwijder het plastic deksel met behulp van een schroevendraaier. Maak het schoon door stof en vuil te verwijderen.

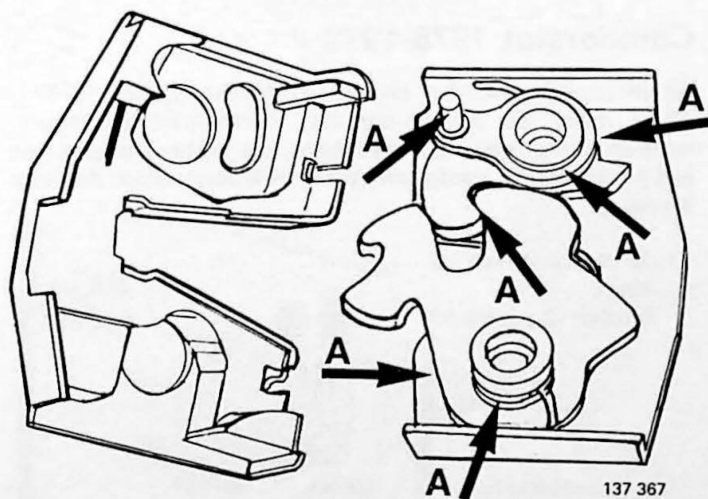

137 367

B13

Instrijken met vet voor lage temperatuur 1 161 236-3

Strijk in met een kleine hoeveelheid vet (A).
Breng het plastic deksel aan.
Controleer of de verschillende delen gemakkelijk bewegen.

B14

Het slot aanbrengen

Controleer of het portier juist is afgesteld. Stel, indien nodig, de slotsteun op de portierstijl af. Controleer de werking van het slot.

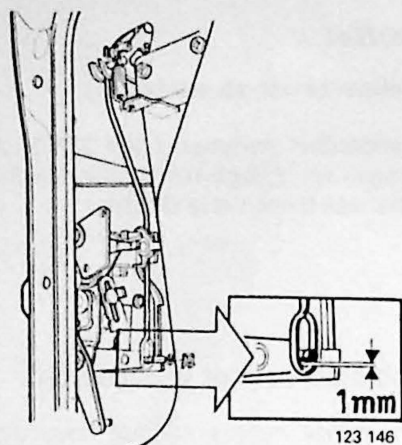

Portieropeners afstellen

B15

Buitenste opener afstellen

Verwijder het portierpaneel.

De speling tussen de verbindingstang en het slot moet 1 mm zijn.

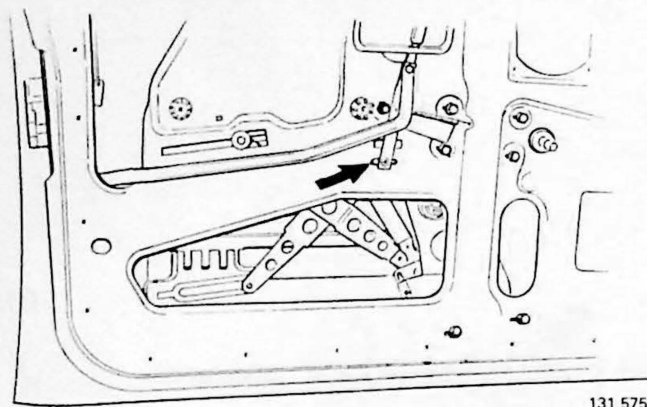

B16

Binnenhandgreep afstellen

De handgreep moet een speling van 5-6 mm hebben, voordat het slot opengaat.

Stel, zo nodig, de handgreep af met de bevestigingsbout, zie afbeelding.

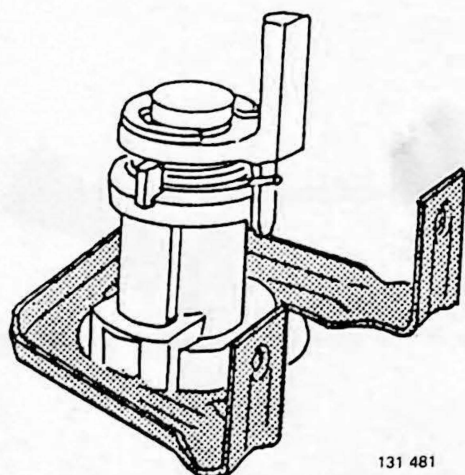

B17

Cilinderslot 1978-1979

Bij vervanging van het cilinderslot bij de modellen 1978-1979 moet de klem, die het cilinderslot vasthoudt, worden vervangen door een klem, die in de voorkant van het portier wordt vastgeschroefd. Hierdoor wordt de plaat stijver.

Onderdeelnummer:
klem
bouten (2 per klem)

1 255 962-1
946 451-2

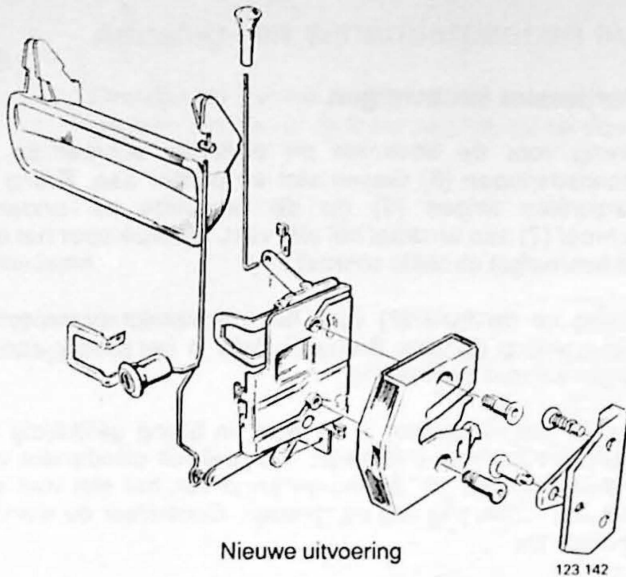

Portierslot veranderen

Betreft de modellen 1975-1977

B18

Bij het model 1978 werden nieuwe portiersloten geïntroduceerd, waarbij voor de portieren en het contactslot dezelfde sleutel wordt gebruikt. Hierdoor werden de portieren en portierstijlen gewijzigd. Omdat alleen de nieuwe portieren in voorraad zijn, moeten de modellen 1975-1977 bij vervanging van een portier worden gewijzigd.

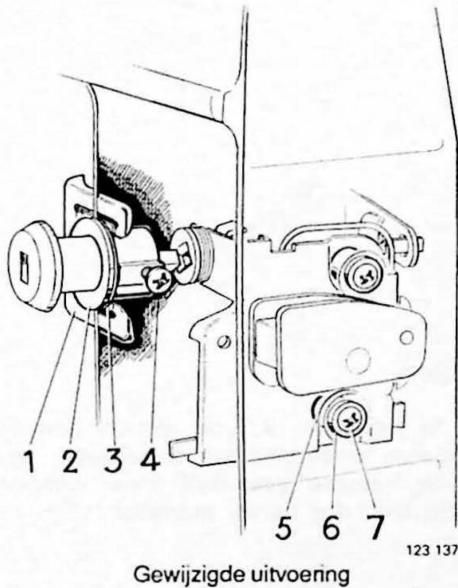

Voor die verandering zijn de volgende onderdelen nodig:

Naam onderdeel	Aantal	Onderdeelnummer
Klem (1)	1	1 254 114-0
Huls voor cilinderslot (2)	1	1 254 116-5
Pakking (3)	1	1 254 115-7
Schroef voor cilinderslot (4)	1	956 073-1
Afstandsring (5)	2	1 254 132-2
Verzonken ring (6)	2	1 254 131-4
Schroef voor slot (7)	2	956 206-7

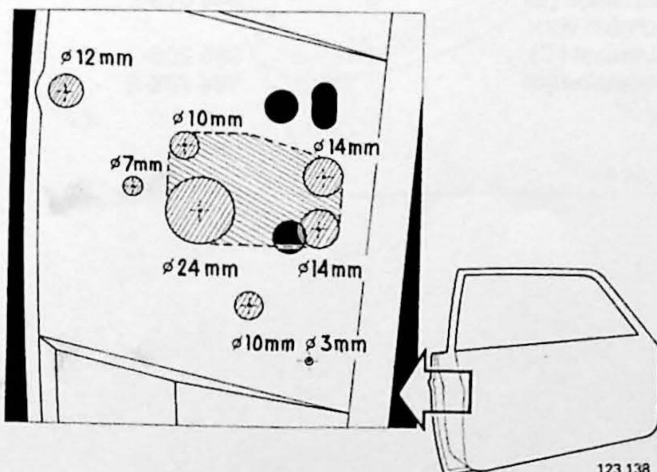

B19

In geval van wijziging moeten in het portier nieuwe gaten worden aangebracht.

Doe dit als volgt:

In de zijkant van het portier zitten centerpunten, waar de gaten moeten worden aangebracht. Boor volgens de afbeelding met een conische boor gaten van 3, 7, 10, 14 en 24 mm.

Knip volgens de stippellijn een gat uit. Vijl de randen af op de juiste maat.

Portierslot

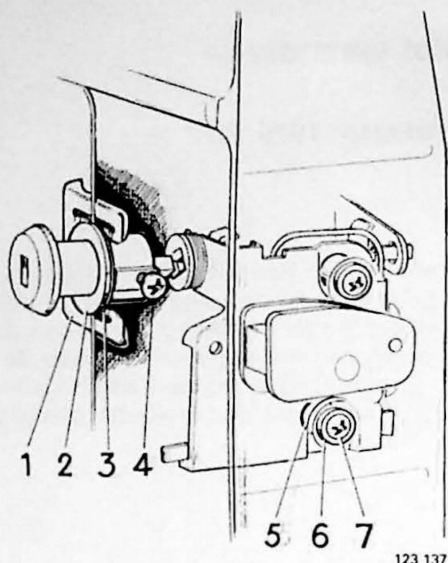

123 137

B20

Portierslot aanbrengen

Breng voor de bovenste en onderste schroef de afstandsringen (5) tussen slot en portier aan. Breng de verzonken ringen (6) op de bovenste en onderste schroef (7) aan en draai het slot vast. Gebruik voor het derde schroefgat de oude schroef.

Breng op de huls (2) voor het cilinderslot (voorportier) een pakking (3) aan. Breng de huls in het portier aan en borg hem met de klem (1).

Schuif het cilinderslot in de huls en breng gelijktijdig het vierkante tapeind in het slot. Schroef het cilinderslot vast met de schroef (4). Breng de knop van het slot met een pen aan. Bevestig alle slotgrepen. Controleer de werking van het slot.

N.B.! Bij vervanging van het achterportier moet ook de beschermbeugel in de voorkant van het portier op het nieuwe portier worden overgezet.

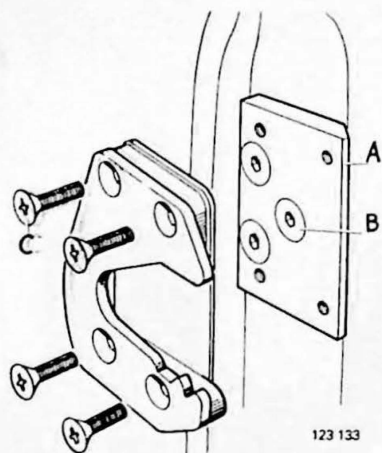

123 133

B21

Portierstijlen

Omdat bij de modellen 1978 de portierstijlen werden gewijzigd, moeten onderstaande onderdelen worden gebruikt, als de "nieuwe" portierstijl moet worden gebruikt bij het oude slot, dat bij de modellen 1975-1977 voorkomt.

Benaming onderdeel	Aantal	Onderdeelnummer
Vulplaatje voor sluitplaat (A)	1	1 247 857-4
Schroef voor vulplaatje (B)	3	944 049-6
Schroef voor sluitplaat (C)	4	956 208-3
Afstelplaatjes		684 738-8

Aanslag- en scharnierpennen in de handgreep vervangen

Om niet de gehele handgreep te moeten vervangen, indien de aanslag- en scharnierpennen stuk
gegaan zijn, zijn er nu losse pennen als service-onderdelen leverbaar.

Materialen

Scharnierpen (2 st)
Aanslagpen (1 st)

O/N

685 015-0
685 022 6

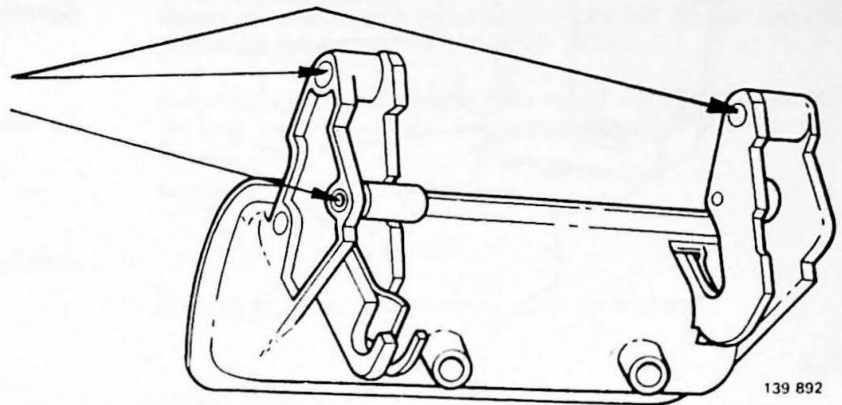

B22

Handgreep van het portier verwijderen

B23

Kop van de pen afvijen of afslijpen

Klem eerst de handgreep in een bankschroef vast.

B23

Pen uitslaan

B24

Vóór het aanbrengen glijlak op de nieuwe
pen spuiten

Glijlak, onderdeelnummer 1 161 007-8.

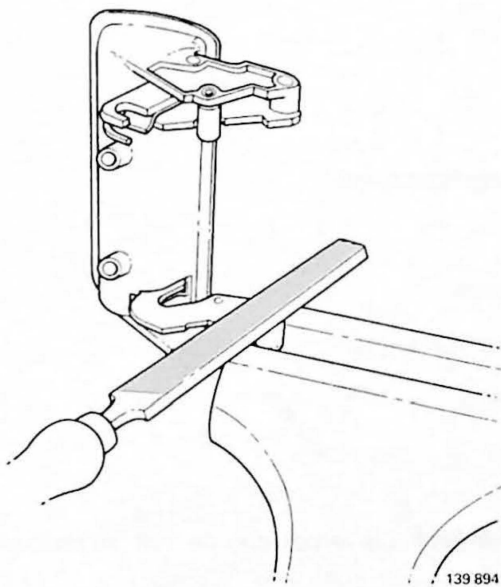

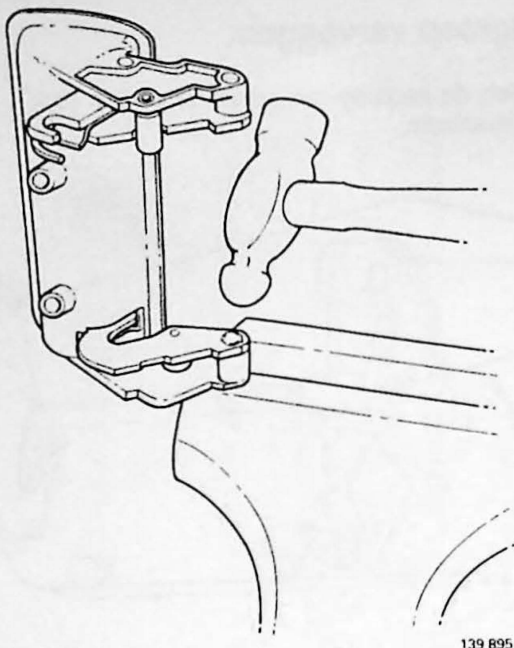

B25

Pen met een balkophamer vasttikken

Gebruik een bankschroef als tegenhouder.

Scharnierpen: Tik deze zo vast dat ze geen speling heeft, maar de handgreep niet zwaar gaat.

Aanslagpen: Tik deze helemaal vast. Breng de rubber dop aan.

B26

Handgreep in het portier vastzetten

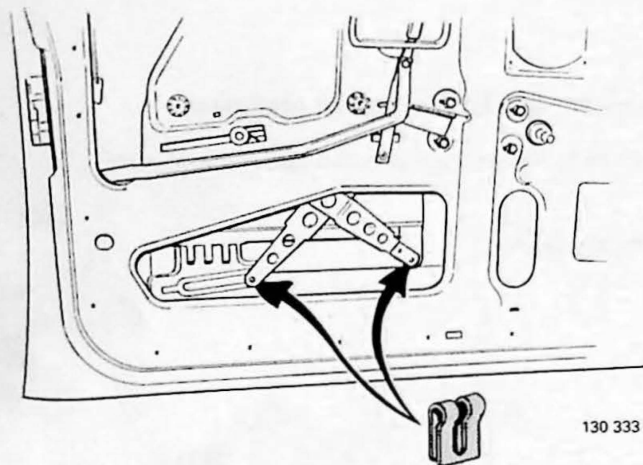

Zijruit vervangen

B27

Verwijderen

Neem de vastzetbeugels los.

Til de ruit eruit.

B28

Bij aanbrengen: Let erop, dat de ruit in de geleiding komt.

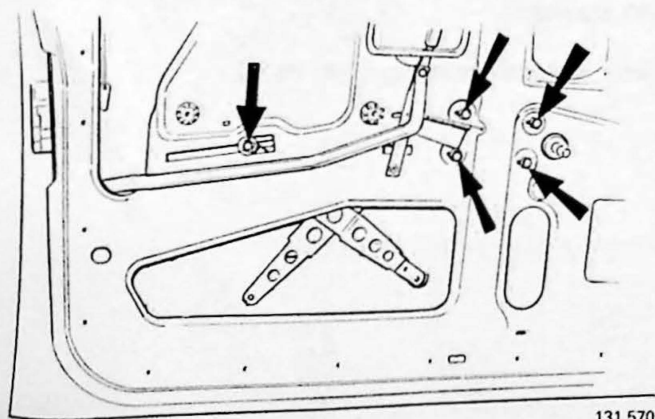

Met de hand bediend raammechanisme

Verwijderen

B29

N.B.! De ruit hoeft niet verwijderd te worden.

Verwijder:
- de vastzetbeugel
- de bevestigingsbouten.

Aanbrengen

B30

Breng de vastzetbeugel en de bevestigingsbouten aan.

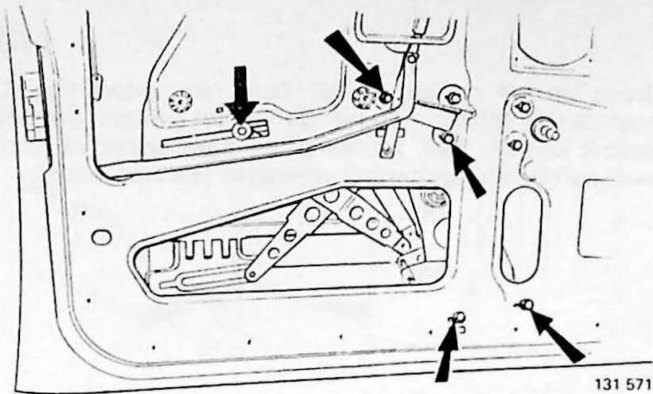

Elektrisch bediend raammechanisme vervangen

B31

Verwijderen

Neem de draad van de elektromotor los bij het zekeringkastje (tot en met de modellen 1979).

Met ingang van het model 1980 wordt de elektrische aansluiting losgemaakt bij het schakelpaneel van de armsteun.

Verwijder:

- de vastzetbeugel
- de bevestigingsbouten.

N.B.! De ruit behoeft niet te worden verwijderd.

B32

Aanbrengen

Breng aan:

- het raammechanisme
- de zijruit (breng de vastzetbeugels aan).

N.B.! Als de elektromotor vervangen is, moet de werking worden gecontroleerd, voordat het paneel wordt aangebracht.

(Bij motoren met ingang van de modellen 1980 zijn de polen omgekeerd).

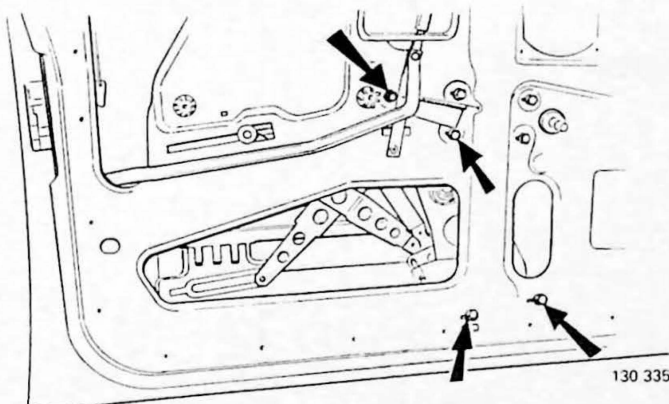

Elektrische raammechanismen afstellen

Controleer de tijd, die nodig is om van de gesloten in de geopende stand te komen. Deze moet ongeveer 5 seconden zijn.

B33

Maatregel als de ruit aanloopt

Los de bouten van het raammechanisme.

Beweeg de ruit voorzichtig omhoog en omlaag.

Draai de bouten aan, als de ruit het lichtst loopt.

B34

Aanslagen afstellen

Breng de ruit omhoog, totdat ze niet verder kan.

Neem de aanslagnok los. Breng de ruit zover mogelijk omhoog. Stel de aanslagnok af ten opzichte van de tanden en draai de aanslagnok vast.

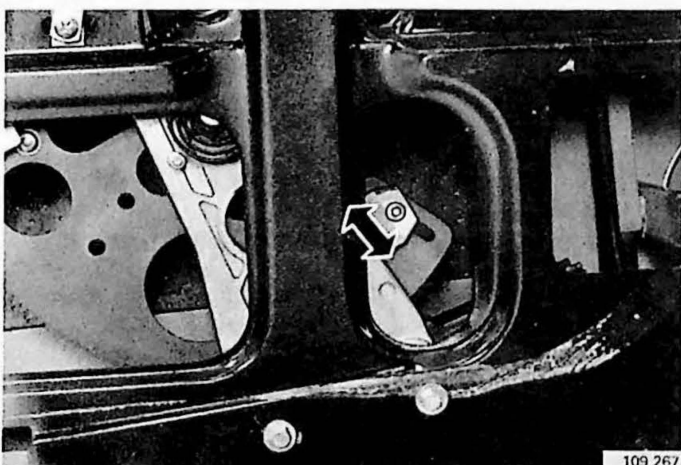

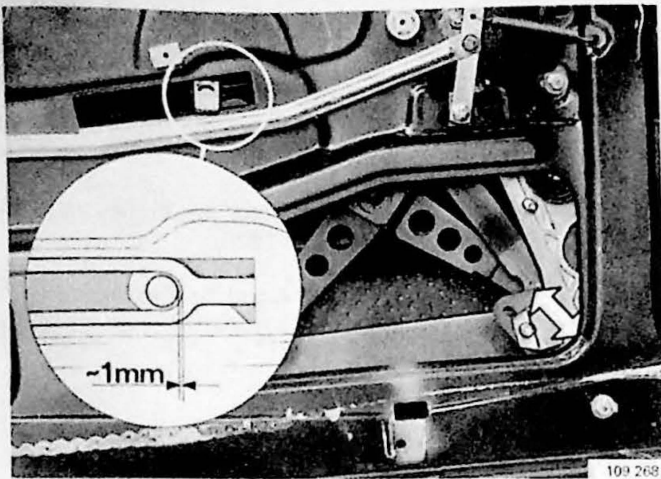

B35

Breng de ruit omlaag, totdat deze niet verder kan. De voet van de schaar mag niet geheel tot achterin de geleidewerk komen. Stel, zo nodig, de aanslagnok af, zodat een speling van 1 mm wordt verkregen (zie afbeelding).

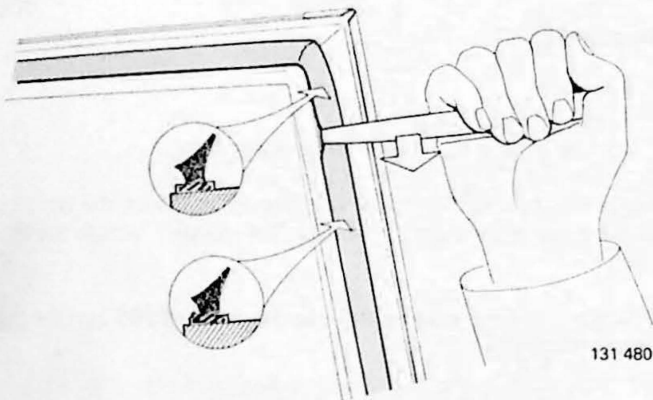

Afdichtingsrubber rondom portier

B36

Aanbrengen

Breng glijmiddel (onderdeelnummer 1 161 030-0) of zeepoplossing op het afdichtingsrubber aan.

Gebruik een houten spatel om het afdichtingsrubber in de rails te krijgen (zie afbeelding). Breng de naad midden onder het portier aan.

Centrale vergrendeling

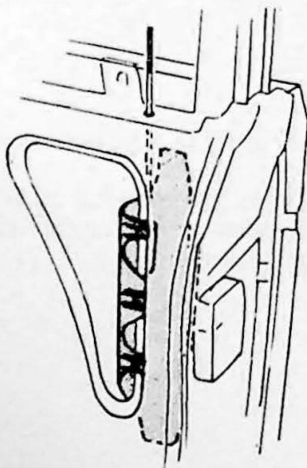
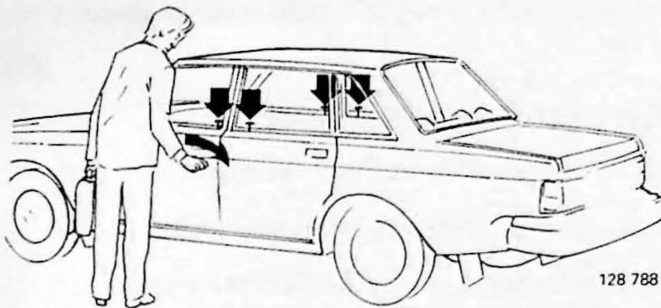

Elektromotor in portier vervangen

C1

Verwijder het portierpaneel en het afwateringspapier.

Verwijder de diefstalbeveiliging (zit alleen bij het bestuurdersportier van de modellen 1980 en bij de voorportieren met ingang van de modellen 1981).

C2

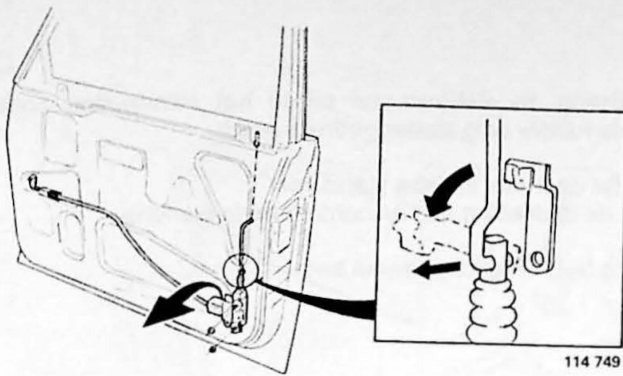

Elektromotor verwijderen

Verwijder de borgbeugel van de verbindingstang. Maak de verbindingstang los van de motor. Verwijder de moeren.

Maak de elektrische bedrading los van het aansluitstuk en verwijder de motor.

C3

Nieuwe elektromotor aanbrengen

Breng de motor en de moeren aan. Verbind de verbindingstang met de motor en breng de borgbeugel aan.

Sluit de bedrading van de motor op het aansluitstuk aan.

Controleer de werking.

Breng de diefstalbeveiliging aan (alleen voorportier).

Breng het afwateringspapier, het portierpaneel en de overige onderdelen aan.

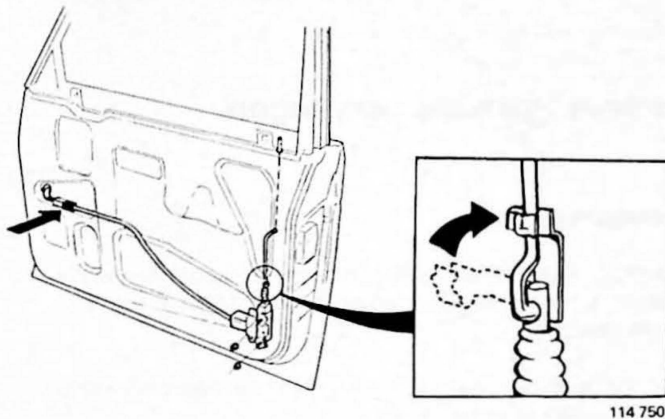

Elektromotor achterklep, 5-deurs modellen vervangen

C4

Verwijderen

Verwijder het achterkleppaneel.

Verwijder de borgbeugel van de verbindingstang.

Maak de verbindingstang los van de motor.

Maak de bedrading los van het aansluitstuk. Verwijder de moeren en vervolgens de motor.

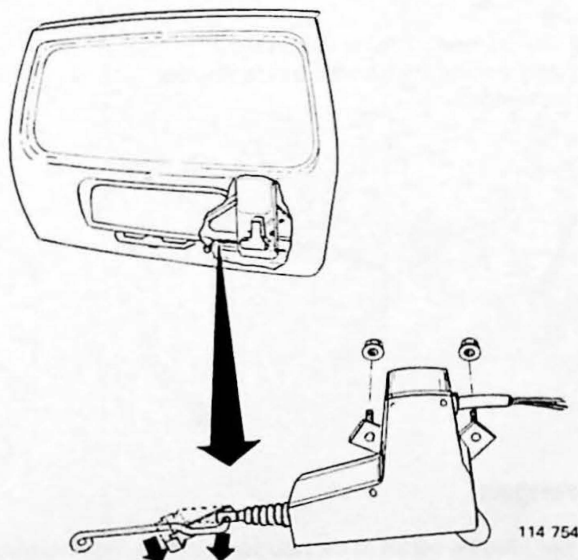

C5

Elektromotor aanbrengen en afstellen

Breng de motor in de rechter uitsparing in de achterklep aan.

Zet de motor losjes op de steun vast. Breng de verbindingstang tussen de motor en het cilinderslot aan en borg deze met de borgbeugel.

Stel (om de volle slaglengte te benutten) de motor als volgt af:

C6

- Breng de hefboom aan het cilinderslot in de eindstand, die het dichtst bij de motor ligt (gesloten stand).

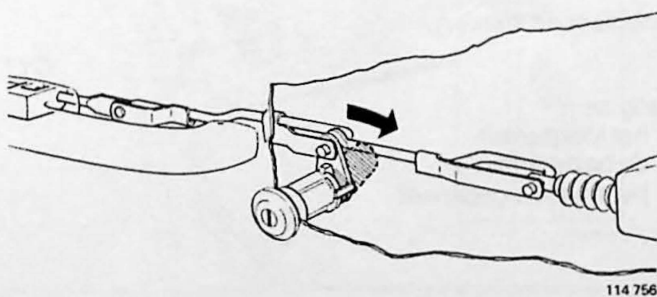

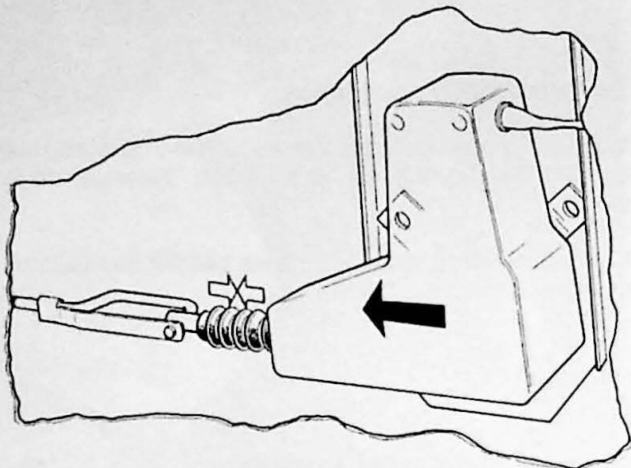

114 757

C7

b. Breng de elektromotor tegen het cilinderslot, zodat de rubber balg samengedrukt wordt.

c. Zet de motor in deze stand vast.
Sluit de bedrading aan en controleer de werking.

Breng het achterkleppaneel aan.

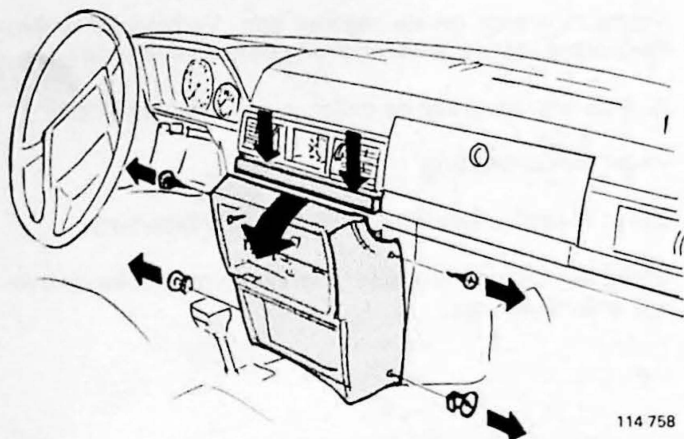

114 758

Bedieningsrelais vervangen

C8

Verwijderen

Neem de massaansluiting los van de accu. Verwijder de schroef en klem aan de linker- en rechterkant van het bedieningspaneel.

Haal het paneel naar voren en druk de beschermstrip onder het klokje naar beneden.

Verwijder de schroeven van het klokpaneel.

C9

Verwijder:

- het klokpaneel uit het dashboard
- het relais met hulisolator uit de houder
- de hulisolator.

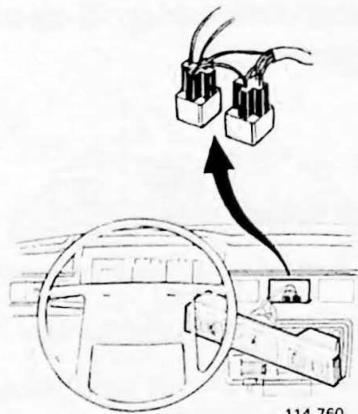

114 760

C10

Aanbrengen

Breng het nieuwe relais in de houder aan. Sluit de hulisolator aan.

Sluit de massa-aansluiting aan op de accu.

Controleer de werking.

C11

Breng aan:

- het klokpaneel
- de beschermstrip
- het bedieningspaneel

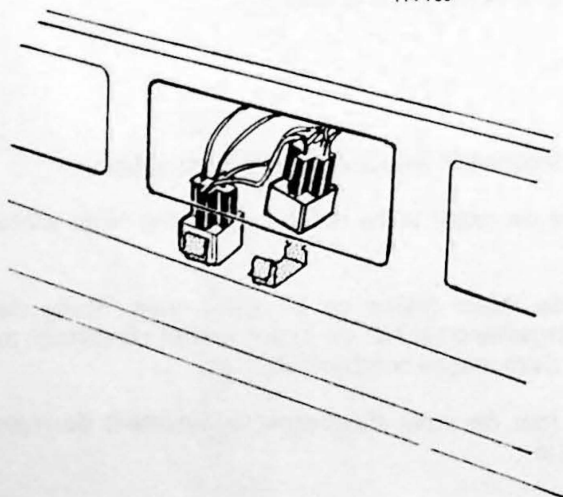

114 761

Schakelaar in bestuurdersportier vervangen

Verwijderen

C12

Verwijder:

- het portierpaneel en het afwateringspapier
- de diefstalbeveiliging.

Neem de bedrading voor de schakelaar bij het aansluitstuk los.

Buig de elektrische schakelaar (zit om het cilinderslot) open en trek hem naar voren.

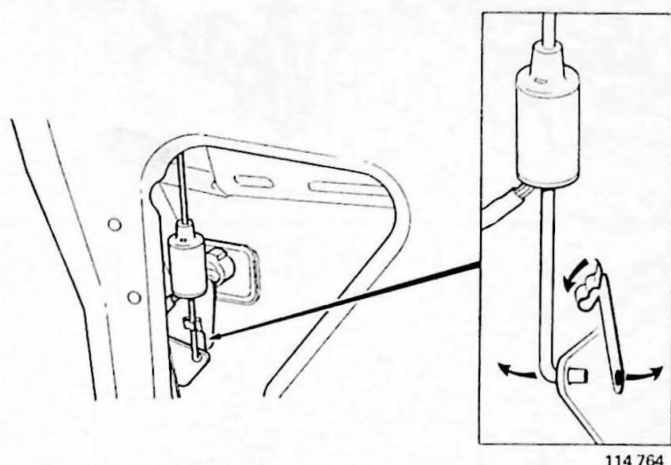
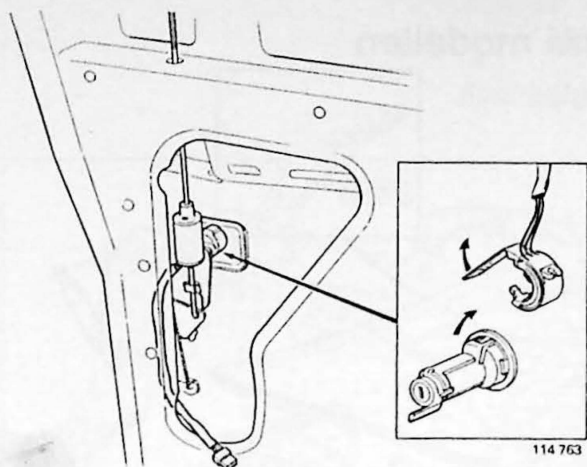

C13

Verwijder de borgbeugel voor de verbindingstang met de elektrische schakelaar en trek de verbindingstang naar voren.

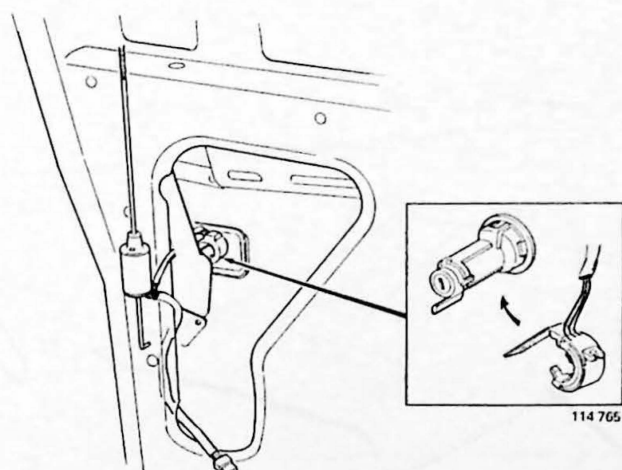

C14

Aanbrengen

Draai de elektrische schakelaar (cilinderslot) in de juiste stand, zodat hij in het portier naar voren komt. Breng hem over het cilinderslot aan en knip hem dicht.

C15

Breng de verbindingstang met de elektrische schakelaar in het portier en klem hem met de borgbeugel vast.

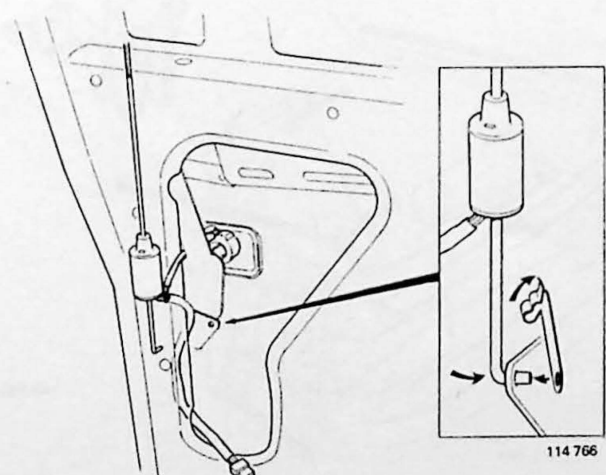

C16

Breng de bedrading achter de geleiding voor de zijruit en tussen het slotmechanisme en de binnenplaat aan.

Controleer de werking.

Breng aan:

- de diefstalbeveiliging
- het afwateringspapier
- het portierpaneel en de overige onderdelen.

Kofferdeksel 2/4-deurs modellen

Modellen 1975-1978

Speciaal gereedschap 2739, 2744

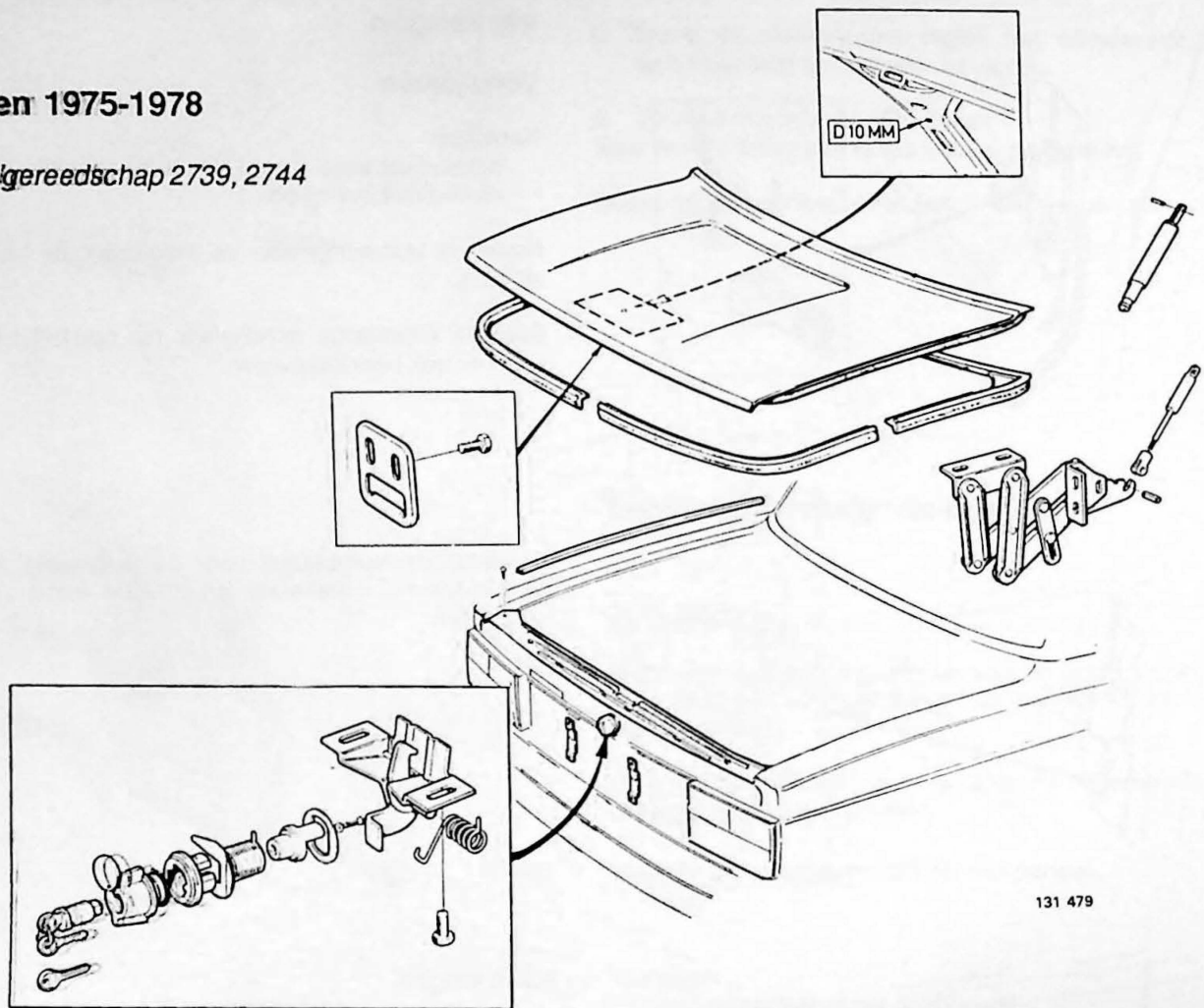

Modellen 1979-1985

Speciaal gereedschap 2744, 5174, 5211

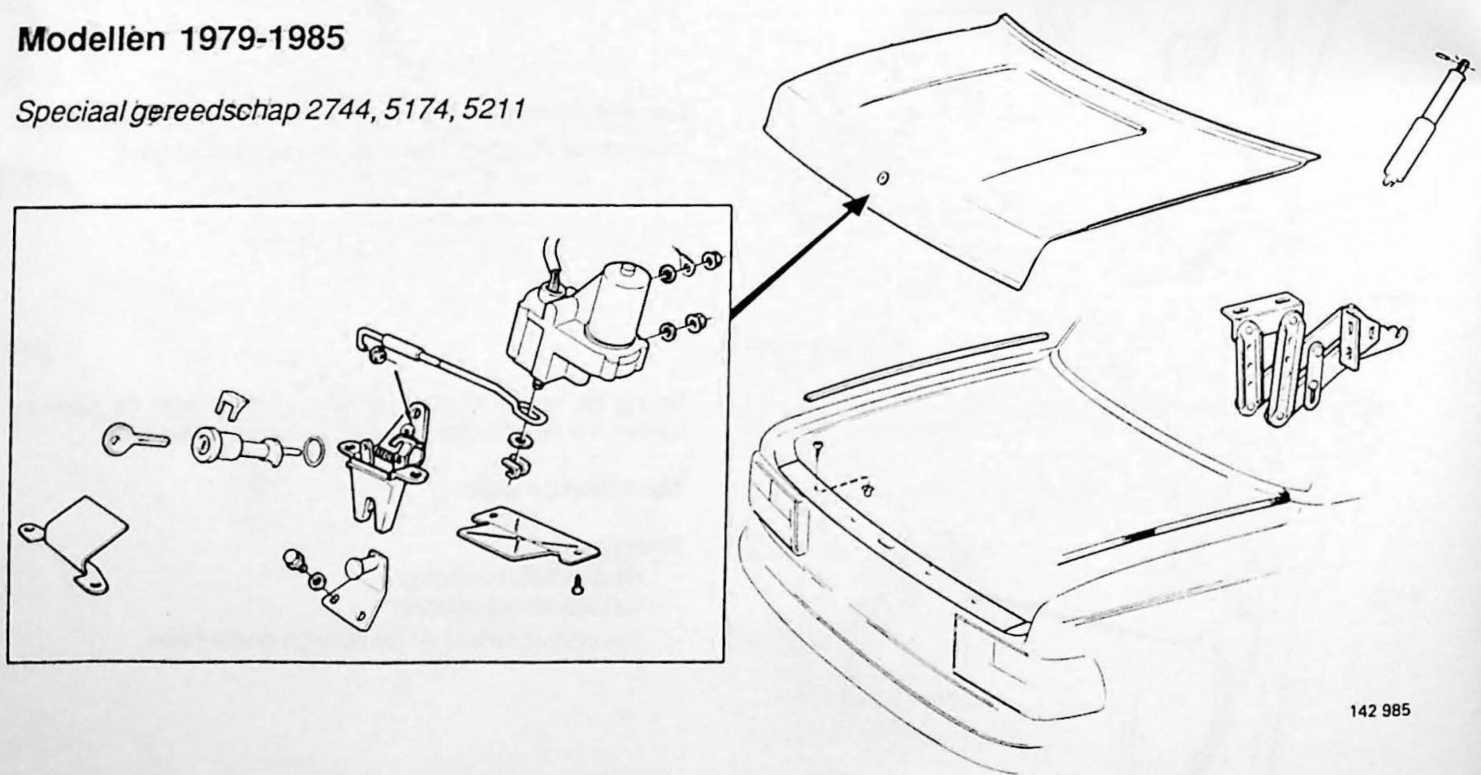

Modellen 1986-

Speciaal gereedschap 2744, 5211

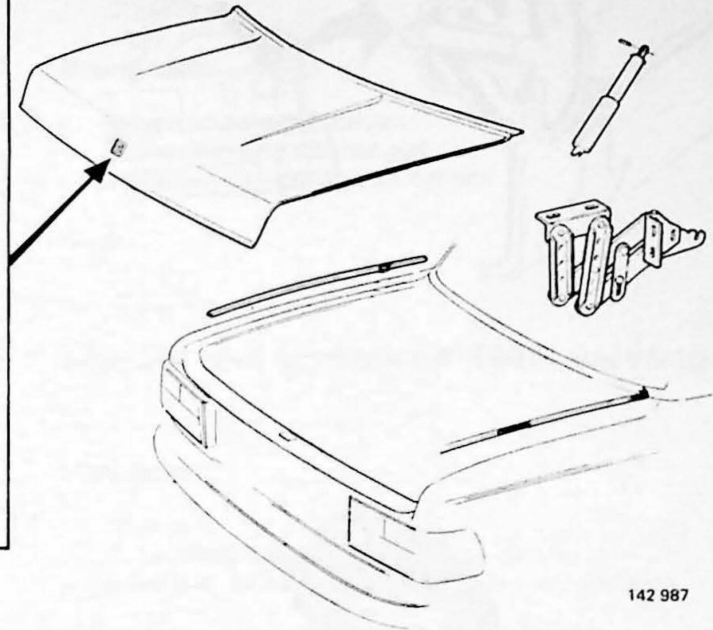
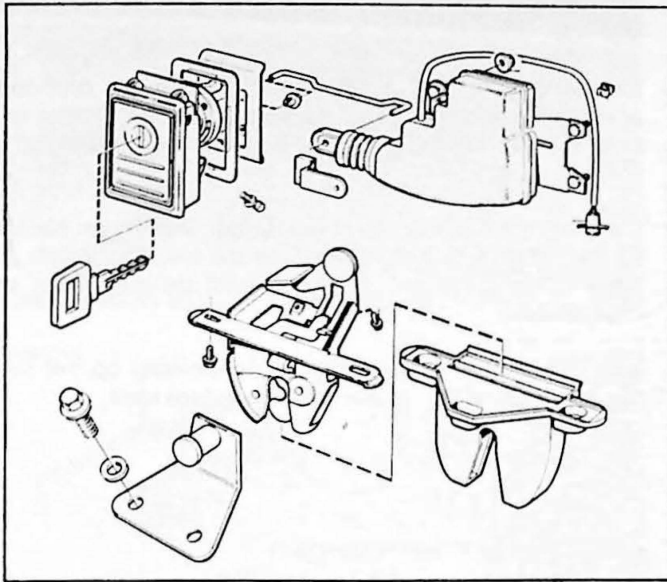

142 987

Gasveer vervangen

D1

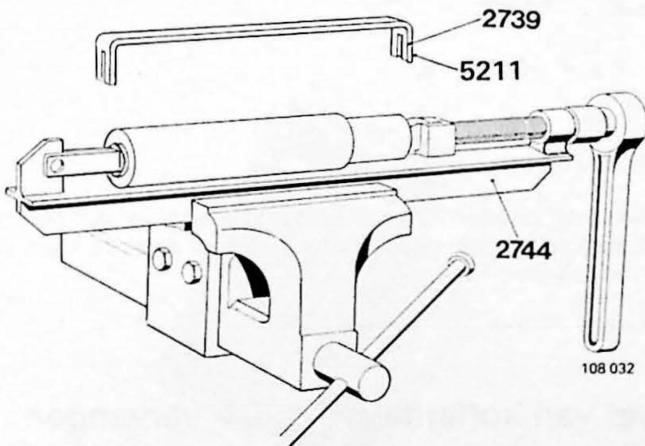

Open het kofferdeksel geheel. Laat het iets zakken. Breng klem 2739 aan.

N.B.! Met ingang van de modellen 1979 wordt houder 5211 gebruikt.

Open het kofferdeksel geheel en verwijder de gasveer.

Gebruik bij het aanbrengen van een nieuwe gasveer pers 2744 om de klem vast te zetten.

Afstelmogelijkheden kofferdeksel

D2

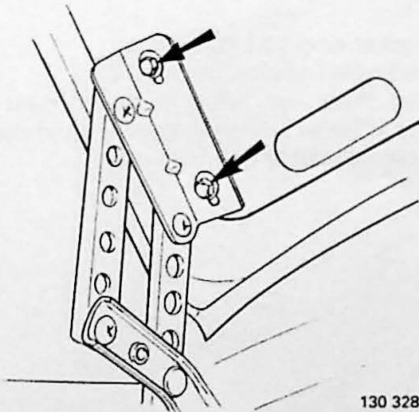

130 328

Alle bevestigingsgaten voor het scharnier zijn ovaal.

Zijdelings afstellen kan geschieden door op het kofferdeksel te drukken, als dit openstaat.

N.B.! Het kofferdeksel mag niet verwrongen worden.

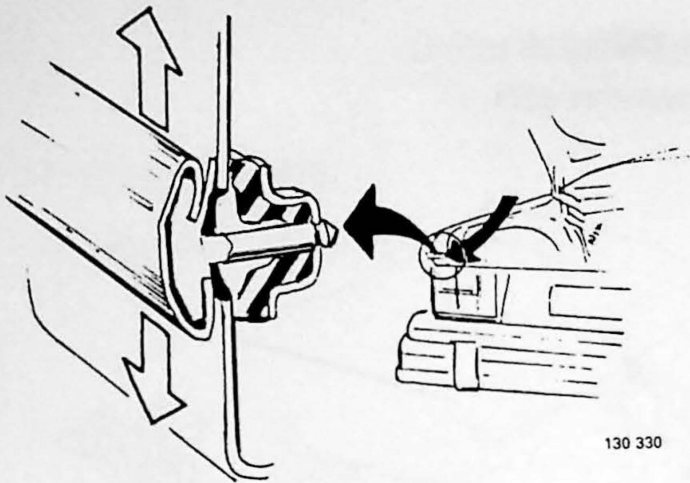

Sierstrip achterspatscher-kofferdeksel afstellen

(Geldt voor de modellen met ingang van 1979)

D3

De sierstrip op het achterspatscher wordt omhooggeschoven met behulp van de klem, die het dichtst bij de opening van het kofferdeksel zit en in een ovaal gat verplaatsbaar is.

De plaatmoer, die de klem vasthoudt, wordt van binnenuit de bagageruimte losgedraaid en de sierstrip wordt in de juiste stand gebracht. Daarna wordt de plaatmoer weer vastgedraaid.

N.B.! Bij bepaalde varianten zit de sierstrip op het kofferdeksel vast met een plaatmoer aan iedere kant.

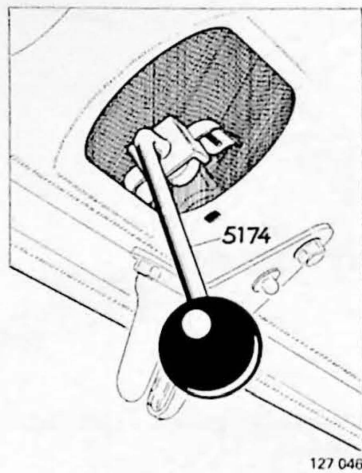

Cilinderslot vervangen

D4

1979-1985

Gebruik speciaal gereedschap 5174.

Druk stevig tegen de zijkant van de klem en trek de klem los.

D5

Aanbrengen

Breng het cilinderslot met rubber pakking op zijn plaats. Zet de klem op het gereedschap vast en druk de klem op het cilinderslot.

Slot van kofferdeksel 1986- vervangen

D6

Verwijder:

- de bescherming van het slot
- de drie bevestigingsschroeven
- het slot ("trek het heen en weer" naar de linkerkant van de cilinder en druk tegelijkertijd op de knop die dient om het slot te openen).

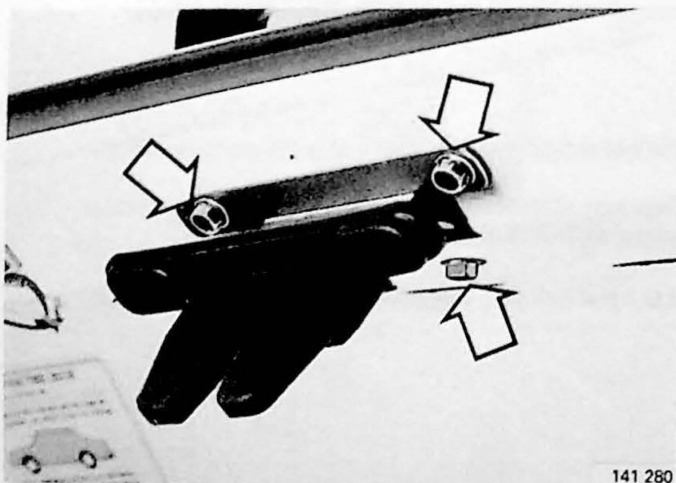

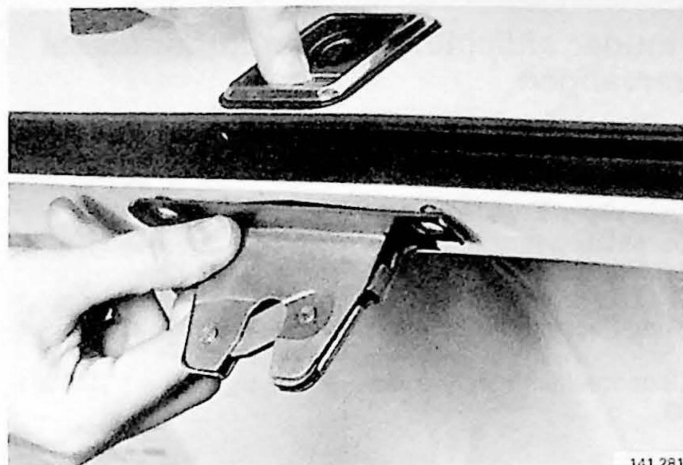

D7

Aanbrengen

- druk op slotopener en "trek het slot heen en weer" naar de linkerkant van de cilinder.

Breng aan:

- de bevestigingsschroeven
- de bescherming van het slot
- controleer de werking van het slot.

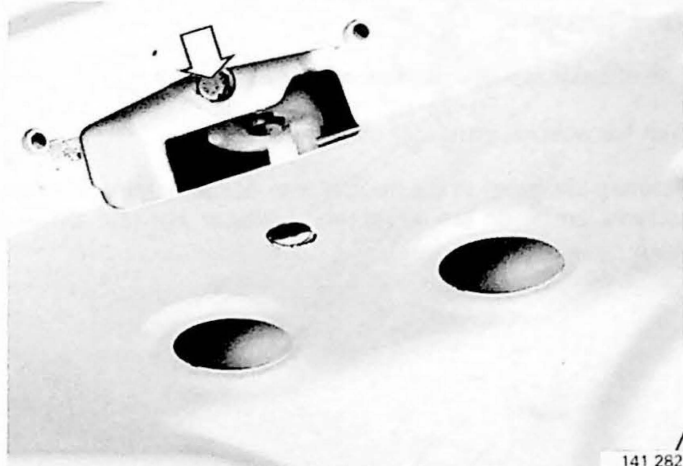

Cilinder slot achterklep 1986- vervangen

D8

Verwijder:

- het slot
- de bevestigingsschroeven van de cilinder
- eventueel de stang van de centrale vergrendeling.



D9

Verwijder:

- de cilinder en de versterking

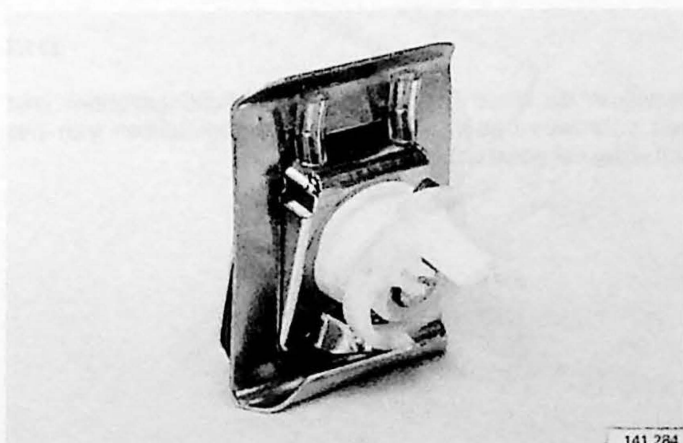

D10

Breng aan:

- de versterking en de cilinder
- de bevestigingsschroeven van de cilinder
- eventueel de stang van de centrale vergrendeling.

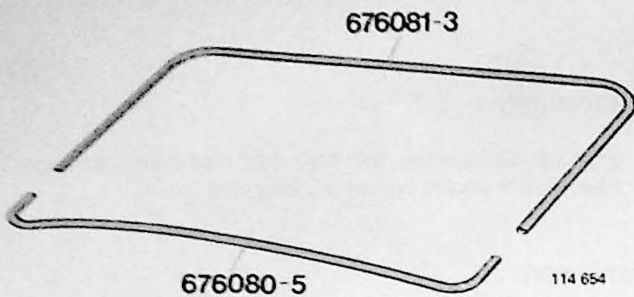

Houder afdichtingsrubber kofferdeksel vervangen

Geldt alleen voor de modellen van de jaren 1975-1978, 2- en 4-deursmodellen.

De striphouders worden als gebruiksklare gebogen onderdelen in voorraad gehouden.

Onderdeelnummer houder, gebogen, voor: 676080-05.

Onderdeelnummer houder, gebogen, achter: 676081-03.

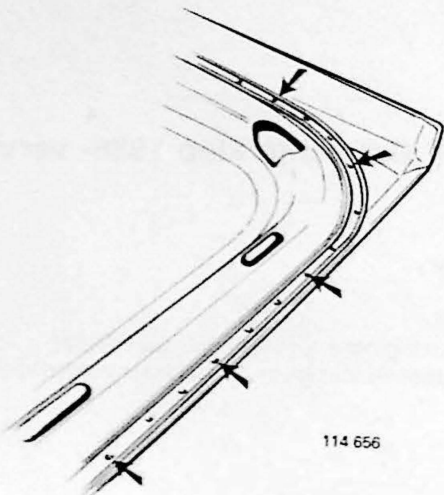

D11

Verwijderen

Een of beide houders kunnen worden vervangen.

Trek het afdichtingsrubber uit de houder.

Schraap de groef in de houder van het afdichtingsrubber schoon, zodat de las- plaatsen zichtbaar zijn (zie afbeelding).

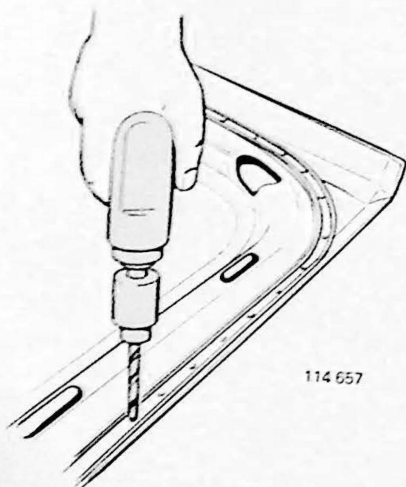

D12

Boor de lasplaatsen uit de houder.

N.B.! Doorboor de houder niet geheel. Als dlt geschiedt, bestaat er kans op beschadiging van de bovenkant van het kofferdeksel.

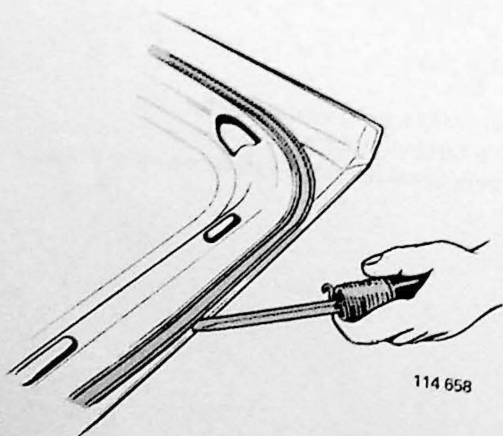

D13

Verwijder de oude houder van het afdichtingsrubber met een schroevendraaier. Schuur de aanlegvlakken van het kofferdeksel goed schoon.

D14

Aanbrengen

Boor of knip midden in de groef van de nieuwe houder voor het afdichtingsrubber gaten met \varnothing circa 4-5 mm. De afstand tussen de gaten moet circa 30 mm zijn.

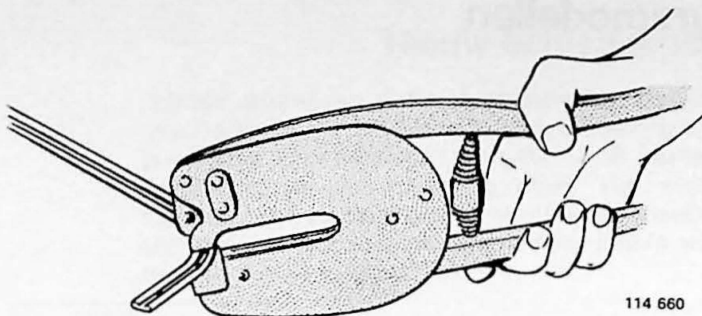

D15

Breng lasprimer (onderdeelnummer 1 161 009-4) aan op de vlakken van het kofferdeksel en de houder voor het afdichtingsrubber, die aan elkaar moeten gelast worden.

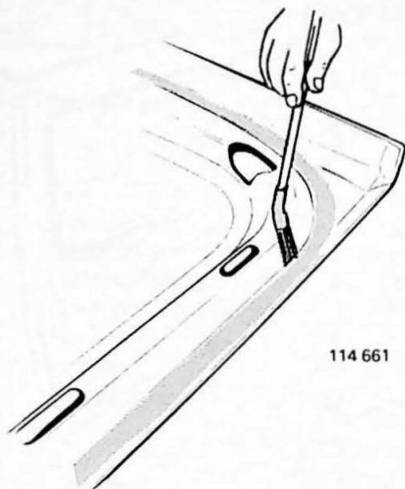

D16

Leg de houder op zijn plaats, stel hem af en druk hem tegen het kofferdeksel omlaag. Las hem met puntlassen vast. Slijp, zo nodig, de lasplaatzen af.

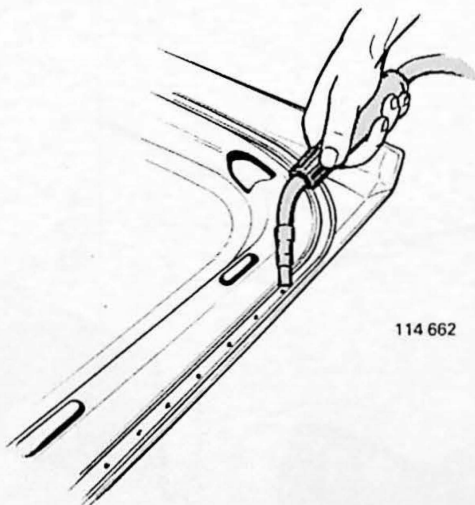

D17

Smeer (eventueel met een kwastje) plastic kit onderdeelnummer 1 161 123-3) tussen de houder en de versterking van het kofferdeksel.
Schilder de houder voor het afdichtingsrubber.

Geef het kofferdeksel aan de binnenkant een roestwerende behandeling (ML).

Breng het afdichtingsrubber aan.

Smeer het met glijmiddel (onderdeelnummer 1 161 30-0) of zeepoplossing in.

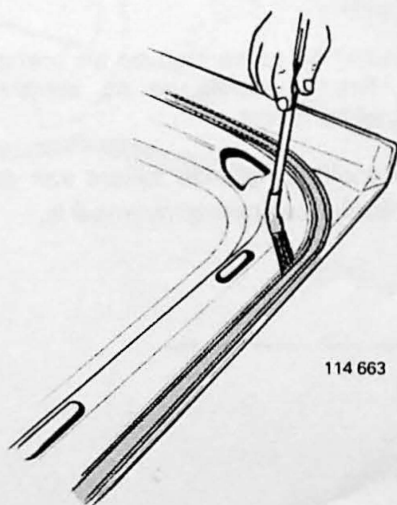

Achterklep 5-deursmodellen

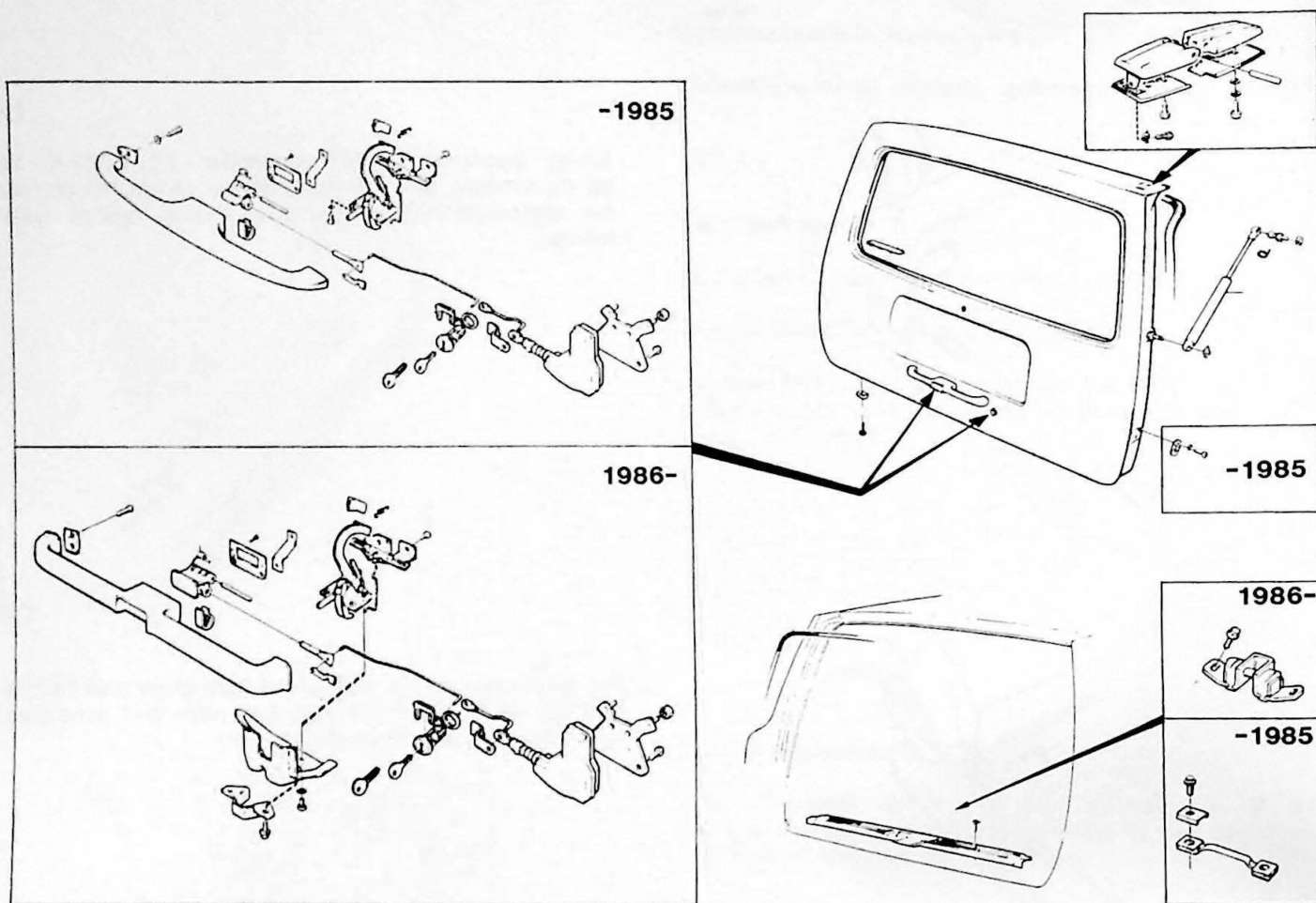

E1

Bij verwijderen

Geef bij verwijderen alle draden een merkteken.

Trek de draden er bij de scharnieren uit.

E2

Bij aanbrengen

Til (met een hulp) de achterklep op en breng alle draden naar binnen. Breng vervolgens de achterklep op zijn plaats en schroef hem vast.

Stel de geleidenokken aan de zijkant van de achterklep zo af, dat de zijdelingse speling minimaal is.

Nieuw achterklepslot voor 5-deurs 240

Om de achterklep beter te geleiden en daardoor de kans op gerammel te verkleinen, is omstreeks week 49, 1985 een nieuwe uitvoering van het slot in de productie ingevoerd.

De beide zijgeleidingen aan de korte kanten van de achterklep zijn vervallen, omdat de borgbeugel nu als geleiding dient. Het nieuwe slot heeft een borgstand en een veiligheidsstand, een ingebouwde kindervergrendeling en een botsbeveiliging.

Het nieuwe slot kan ook bij oudere auto's worden gebruikt en zal dus het oude als serviceonderdeel vervangen.

Onderdelen van de nieuwe uitvoering

Benaming	Onderdeelnummer	Aantal
Slot	1 315 916-5	1
Botsbeveiliging	1 315 914-0	1
Borgbeugel	1 315 917-3	1
Geleidebeugel	1 315 918-1	1
Bout voor botsbeveiliging (M6 x l4)	945 414-1	2
Bout voor buitenhandgreep (M6x20)	946 934-7	2
Primer	1 277 362-8 (1 liter)	
Transparant roestwerend middel	1 161 038-3	

Achterklepslot vervangen

E3

Verwijderen:

- de plastic handgreep van de inwendige portieropener
- de beschermkap rondom de inwendige portieropener
- de portierbekleding

E4

Trekstang rondom het sleutelslot verwijderen

Raak de borgveer niet kwijt.

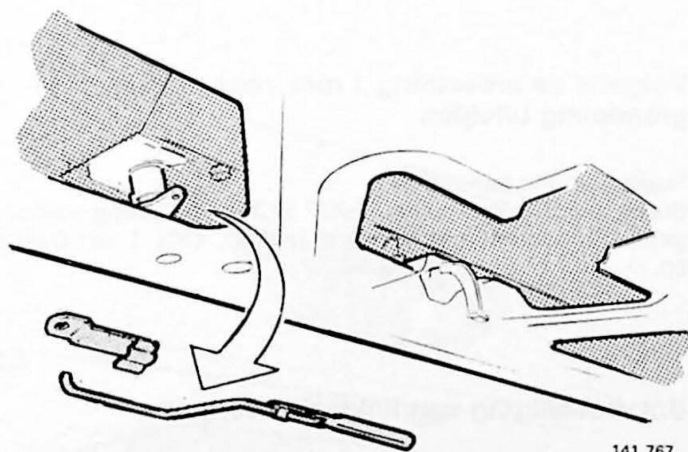

141 767

E5

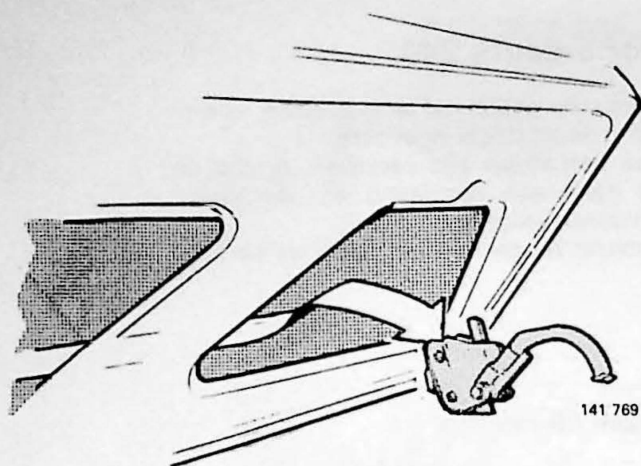

Slot verwijderen

Breng het (van achteren gezien) naar links naar buiten.

E6

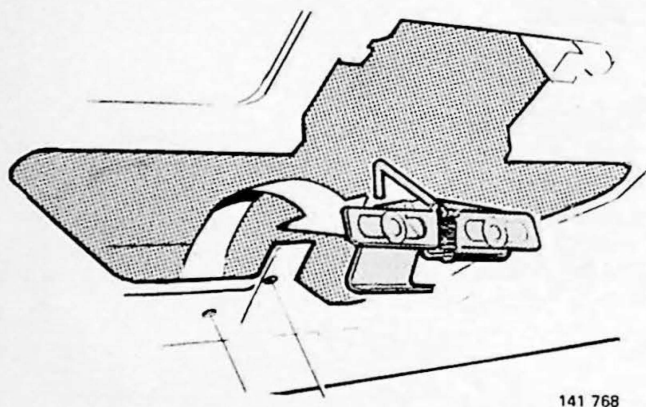

Kindervergrendeling en buitenhandgreep verwijderen

E7

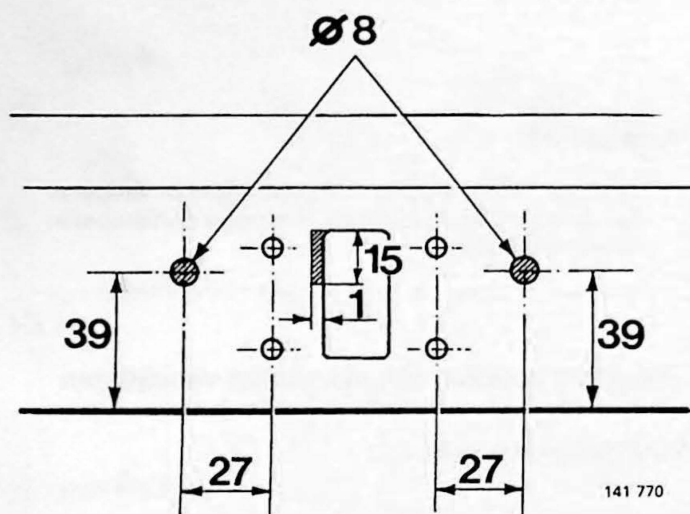

Twee gaten volgens de afbeelding tekenen en boren

Gebruik een 8 mm boor. (De afbeelding toont een open achterklep, van achteren gezien).

E8

Volgens de afbeelding 1 mm voor de kindervergrendeling uitvlijen

Roestwerende behandeling:
 Breng eerst primer, O/N 1 227 362-8 op. Breng vervolgens transparant roestwerend middel, O/N 1 161 038-3 op.

E9

Botsbeveiliging van links aanbrengen

E10

Buitenhandgreep vastschroeven, als de botsbeveiliging op zijn plaats zit.

Gebruik twee nieuwe bouten M6 x 20.

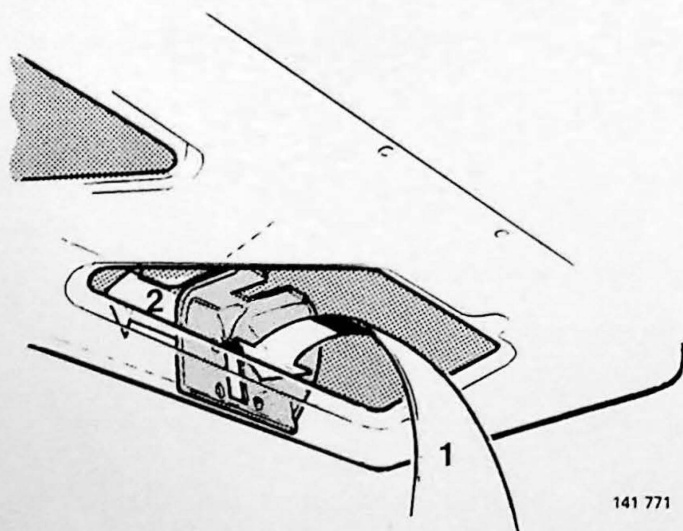

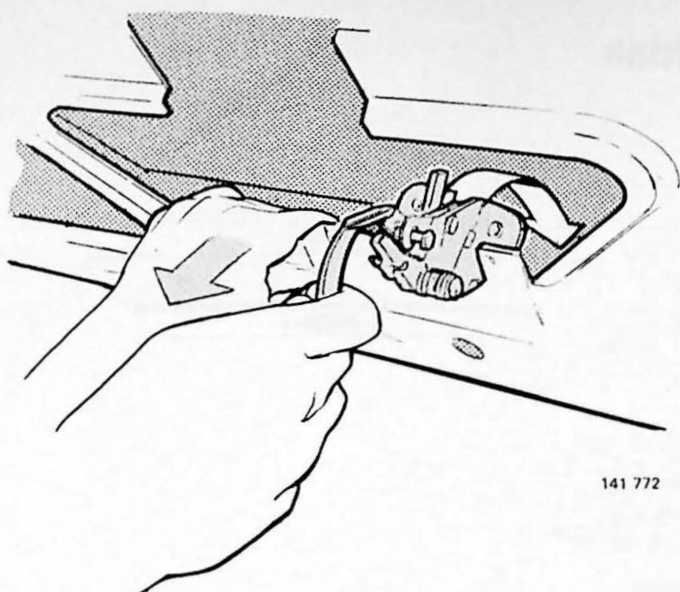

141 772

E11
Slot op zijn plaats brengen door het binnenportier voorzichtig naar beneden te buigen

E12
Slot vastschroeven

E13
Trekstang weer aanbrengen

E14
Oude zijgeleidingen aan de korte kanten van de achterklep verwijderen

E15
Nieuwe borgbeugel op de drempel aanbrengen

E16
Dieptestand van de achterklep afstellen

Stel deze met de borgbeugel op de drempel af.

E17
Indien nodig, achterklep zijdelings afstellen

Stel deze met de scharnieren af. Maak de binnenhemel helemaal achterin los, draai vervolgens de bouten van het ene scharnier helemaal los en die van het andere scharnier tot glijpassing. Druk zijdelings zo tegen de achterklep, dat de juiste speling wordt bereikt en haal daarna de bouten aan.

E18
Geleidebeugel losjes aangehaald aanbrengen (Glijpassing)

E19
Achterklep zo dichtdoen, dat de geleidebeugel zich naar de borgbeugel richt

E20
Achterklep voorzichtig openen en geleidebeugel helemaal vastdraaien

E21
Controleren:

- of de achterklep in twee standen kan worden dichtgedaan: de borgstand en de veiligheidsstand (net als bij de zijportieren)
- of de achterklep met de sleutel en eventueel met de centrale vergrendeling op slot kan worden gedaan.

E22
Aanbrengen:

- de portierbekleding
- de beschermkap rondom de inwendige portieropener
- de plastic handgreep van de inwendige portieropener.

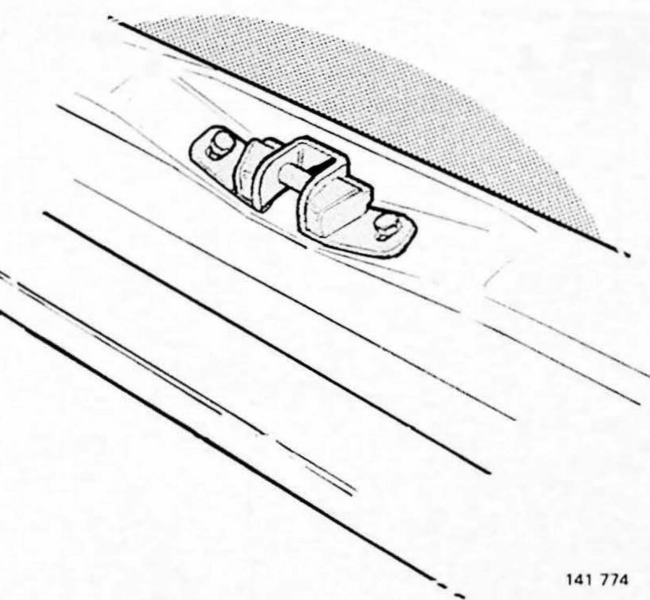

141 774

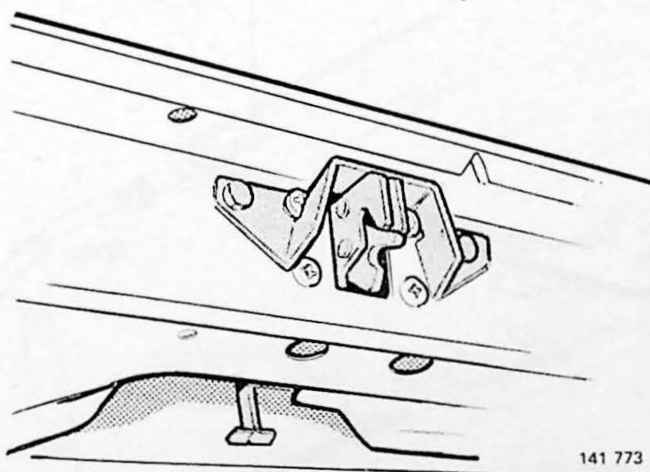

141 773

Schuifdak

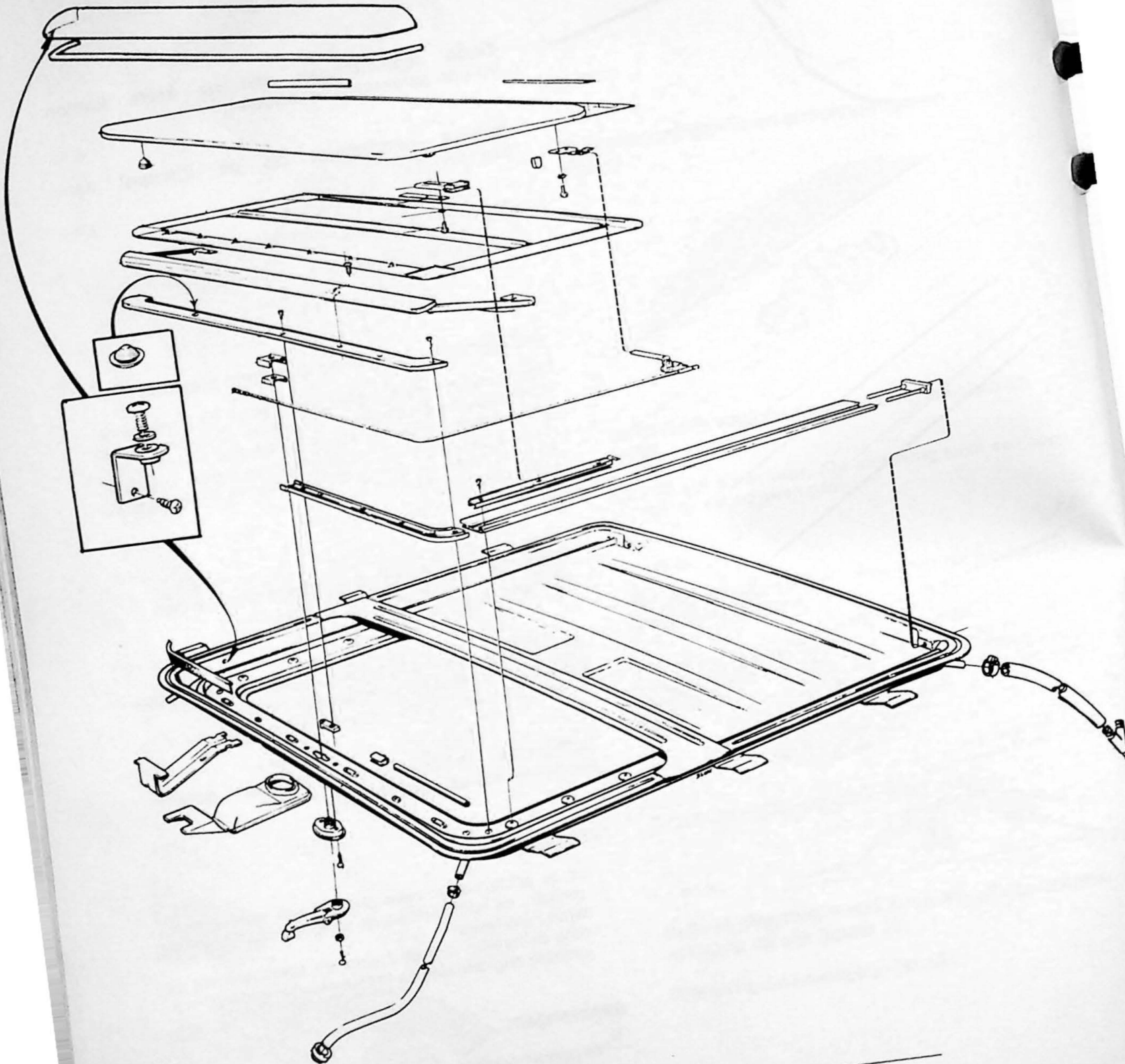

Schuifdak vervangen

F1

Schuifdak verwijderen

Verwijder de wind/zonneklep, indien aanwezig.

Zet het schuifdak half open.

Maak de klemmen los, waarmee de schuifdakbekleding aan de voorkant bevestigd is.

Schuif de bekleding naar achteren, zodat de opening vrijkomt.

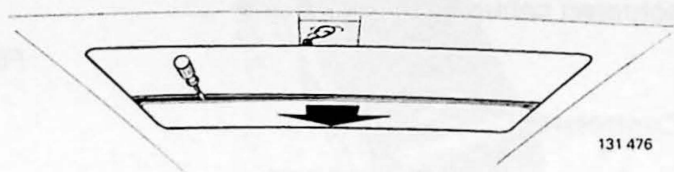

131 476

F2

Draai het schuifdak naar voren. Schuif de bladveren opzij. Verwijder de schroeven van de vier steunen.

N.B.! Let goed op hoe de versterkingsplaten zitten.

Neem het schuifdak uit.

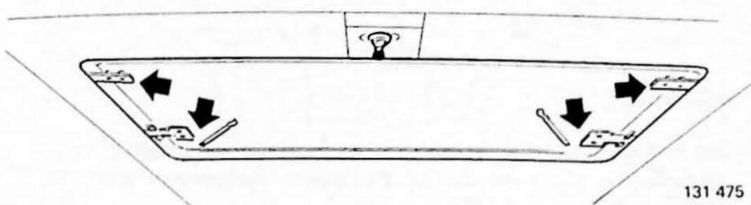

131 475

F3

Schuifdak aanbrengen

Zet de volgende onderdelen over op het nieuwe schuifdak:

- het afdichtingsrubber
- de geluidsisolatie
- de rubber bussen
- de geleiderails
- de rand (zijkanten schuifdak).

Lijm voor afdichtingsrubber, O/N 1 161 095-3.

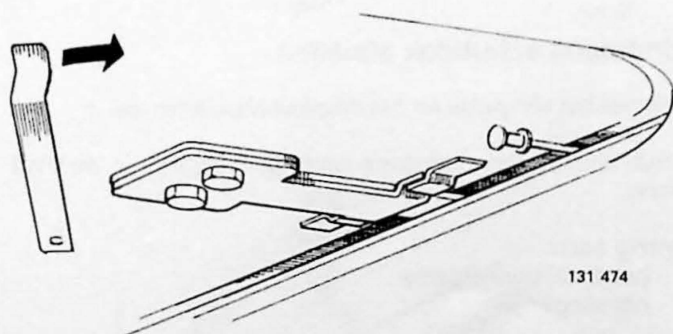

131 474

F4

Draai de schuifdaksteunen in de achterste stand. Breng het schuifdak op zijn plaats en schroef het op de steunen vast.

N.B.! De versterkingsplaten voor de achterste steunen worden in de groef aan de onderkant van het schuifdak gestoken.

Buig de bladveren naar achteren (zie afbeelding).

Breng de bekleding weer aan.

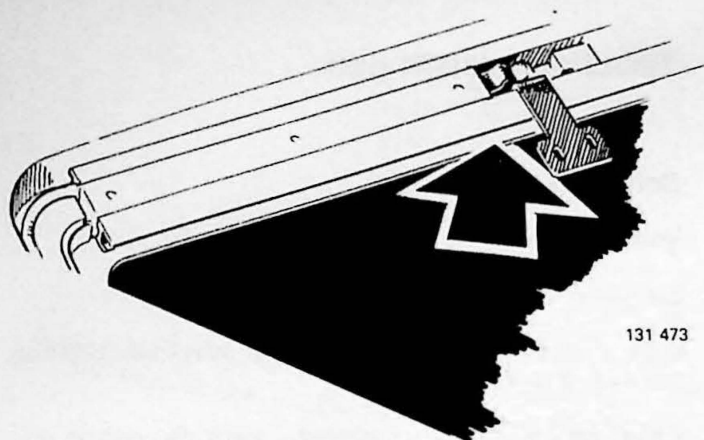

131 473

Schuifdak controleren en afstellen

F5

Bekleding schuifdak losmaken en naar achteren schuiven

F6

Controleren:

- of het schuifdak niet scheef loopt
- of het schuifdak (dicht) in één vlak met het dak ligt
- of de beide hefpunten aan de achterkant recht omhoog staan, als het schuifdak dicht is (zie afbeelding)
- of het schuifdak niet zwaar loopt
- of het slingertje in de gesloten stand naar voren wijst.

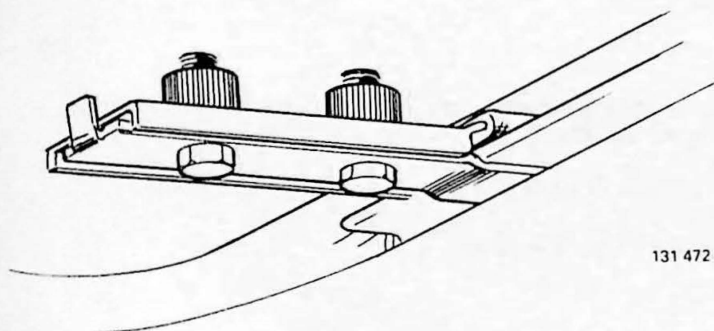

131 472

Afstellen

F7

De hoogte van het schuifdak kan worden afgesteld met de voorste steunen en bij de beide hefpunten aan de achterkant.



131 471

F8

Als het schuifdak scheef loopt, kunnen de kabels in het draaimechanisme "vertand" worden.

Verwijder bij eventueel afstellen:

- de afdekstrip
- de houders boven het slingertje.

F9

Eindstand schuifdak afstellen

Schroef het slingertje en het draaimechanisme los.

Draai het draaimechanisme met het slingertje in de eindstand.

Breng aan:

- het draaimechanisme
- het slingertje.

Het slingertje moet naar voren wijzen, als het schuifdak dicht is.

Trek de bekleding naar voren en zet deze vast.

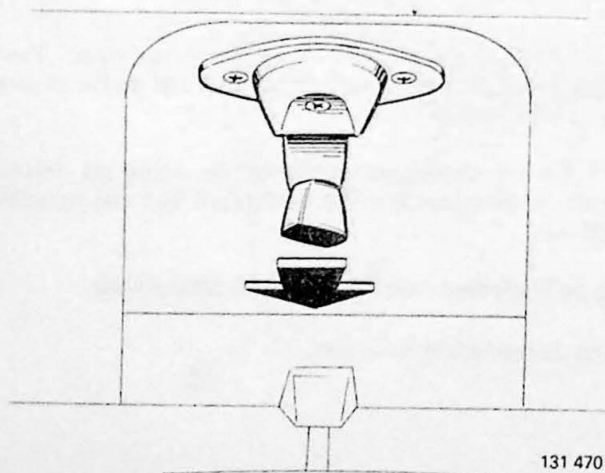

131 470

Bedieningskabels schuifdak vervangen en afstellen

F10

Kabels verwijderen

Verwijder het schuifdak (zie pagina 37) en het windscherm.

Verwijder:

- de verbindingstukken van de zijkanten
- de afdekstrip, voorste gedeelte
- de houders boven het slingertje.

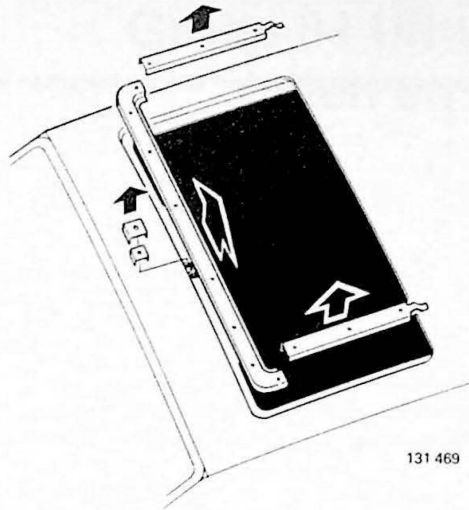

131 469

F11

Verwijder de buitenste schroeven van de voorste geleiderails. Trek de bedieningskabels uit de geleiderails.

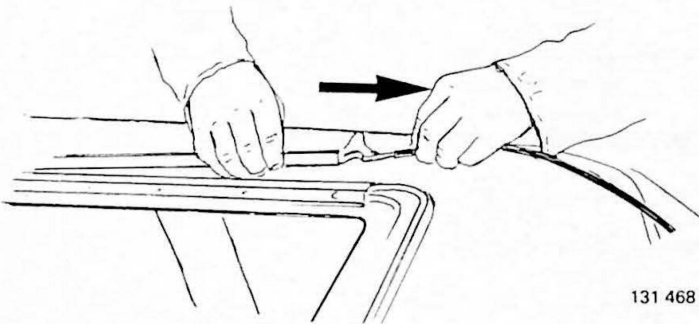

131 468

F12

Nieuwe bedieningskabels aanbrengen

Breng de kabels in de geleiderails, zodat de steunen voor het schuifdak in de achterkant van de schuifdakopening komen.

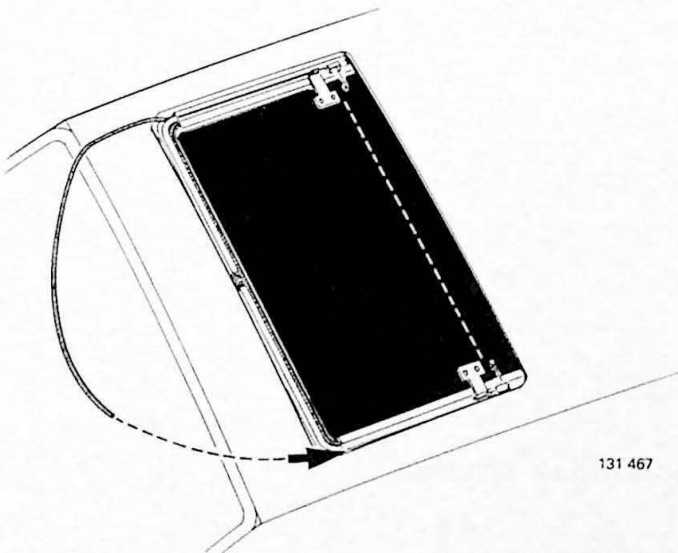

131 467

F13

N.B.! Let erop dat de lip van de voorste geleiderand bovenop de geleiderail komt.

Schroef de voorste geleiderails vast.

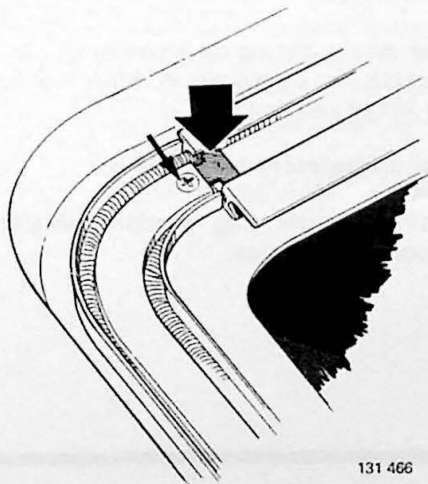

131 466

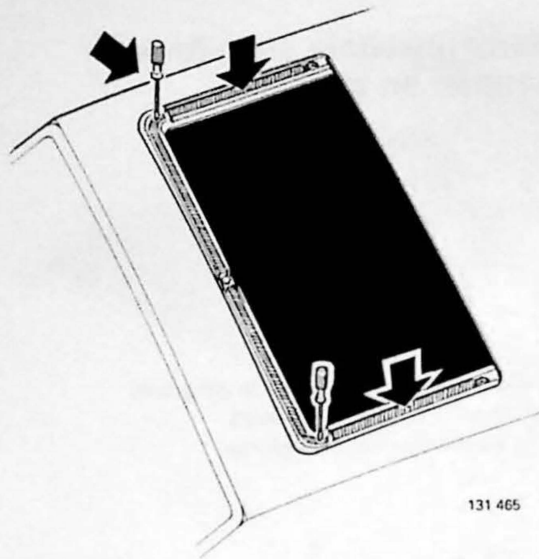

F14

Schroef de verbindingstukken aan de zijkanten vast.

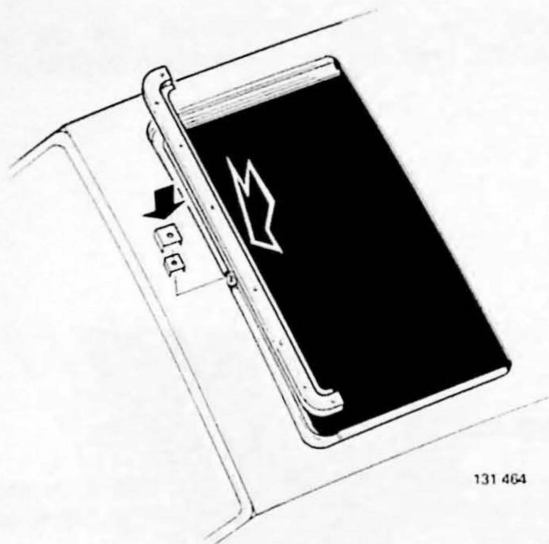

F15

Basissetting van de bedieningskabels

Trek de kabels naar voren, zodat de steun van het schuifdak in de omhooggaande stand komt. Leg de kabels in de groeven en druk hen bij het slingertje omlaag.

Breng aan:

- de houders boven het slingertje
- de afdekstrip (voorste)
- het schuifdak (zie pagina 37).

Trek de bekleding naar voren en zet deze vast.

Schuifdak smeren

F16

Smeer, indien nodig, het op de afbeelding met een A gemerkte oppervlak van de glijrails in. Strijk met een borsteltje de gehele lengte van de rail in.

Smeermiddel, onderdeel nr 1 161 236-3.

Alleen dat smeermiddel mag worden gebruikt voor het smeren en voor de reparaties.

