

Servicehandboek

Reparatie en onderhoud

Hoofdgroep
8 (82-88)

Carrosserie en
interieur
(alles behalve
staalplaat)

200 1975-19..)

VOLVO

Volvo Car Corporation

Groep 84 Uitwendige sieronderdelen, ruit en afdichtingsrubbers

Inhoud

Emblemen

	Pagina
Emblemen 1975-79 vervangen	42
1980- vervangen	43
Maten voor het aanbrengen 1980-85	44
1986-	45

Sierlijsten

Lijst rond portieropening vervangen	46
Afstrijkkrubber smal vervangen	46
breed vervangen	46
breed 262 C vervangen	47
Drempellijst vervangen (1981-)	47
Beschermlijst onderkant portieren (1986) vervangen	47
Sierlijst, stootlijst vervangen	48

Buitenspiegels

Met de hand instelbare (overzichtsbeeld)	50
Elektrisch bediende (overzichtsbeeld)	51
Spiegelglas 1975-85, vervangen	51
1986-, vervangen	52
Elektromotor buitenspiegel vervangen 1975-85	53
1986-	53
Montage van buitenspiegels jaarmodel 1986 op auto's met jaarmodel tot en met 1985	54

Vinyldak (262 C)

Verwijderen	57
Aanbrengen	59

Decoratiestreep

Verwijderen/aanbrengen	64
------------------------------	----

Ruiten

Voorruit vastgezet met butylkleefband vervangen	66
Ruiten vastgezet met rubber strip vervangen	70
Voorruit en achterruit 262 C vervangen	71
Zijruit achter vervangen	74
Ruiten in portieren, maat van de verticale reel	75

Emblemen vervangen

Bij de modellen van het jaar 1980 werden gelijmde emblemen geïntroduceerd, waardoor gaten voor emblemen vervallen bij de service-onderdelen voor achterklep en voorspatschermen.

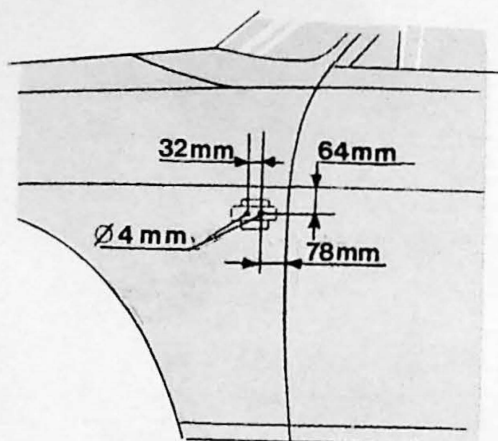

114 741

Emblemen 1975-1979

G1

Verwijderen

Buig het embleem met een houten spatel voorzichtig naar buiten.

G2

Aanbrengen

Breng op de achterkant van het embleem een weinig carrosseriekit aan, voordat het embleem wordt aangebracht (verhindert eventueel gerammel).

G3

Gaten aanbrengen (moet vóór het spuiten geschieden)

Voorspatscherm. Boor gaten $\varnothing 4\text{ mm}$.
(Zie afbeelding).

G4

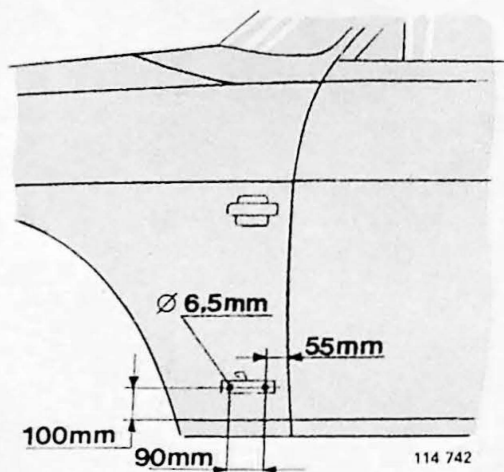

114 742

Extra embleem voor de 262 C

"Bertone"-embleem.

Boor gaten $\varnothing 6,5\text{ mm}$.

G5

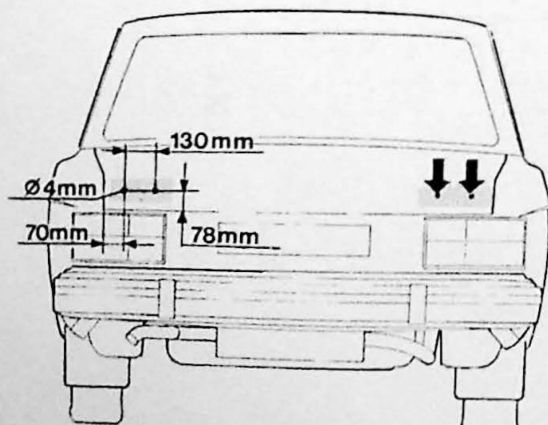

114 743

Kofferdeksel 2/4-deursmodellen

De maten zijn aan weerskanten gelijk.

Boor gaten van $\varnothing 4\text{ mm}$.

G6

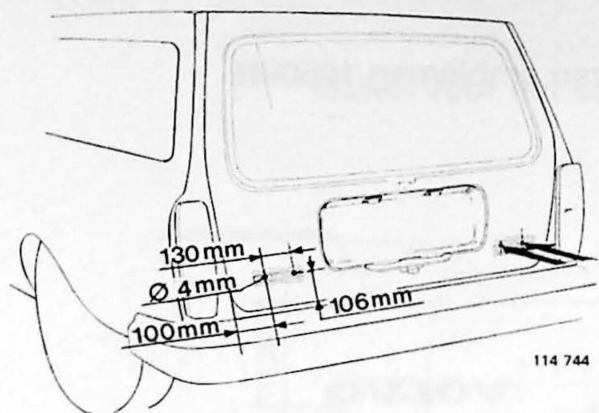

5-deurs

De maten zijn aan beide kanten identiek.

Boor met een diameter van 4 mm.

Zelfklevend embleem 1980-

G7

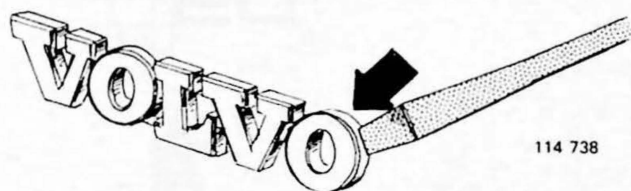

Losnemen

Verwarm het zelfklevend embleem met warme lucht.
Oefen druk uit op de rand van het zelfklevend embleem.

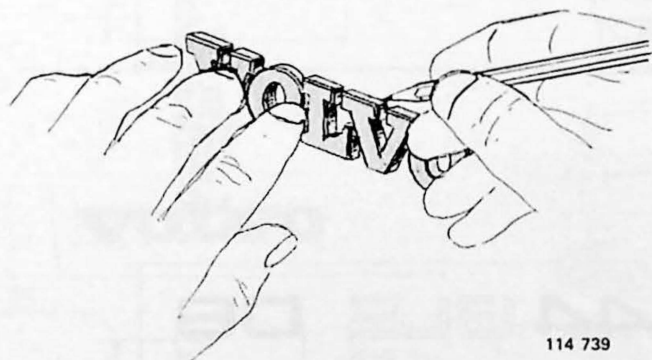

G8

Aanbrengen van het zelfklevend embleem

Maak het contactoppervlak schoon met zeep en water of met isopropanol.

Meet en merk de plaats waar het zelfklevend embleem moet worden aangebracht.

Verwijder het beschermepapier. Breng het embleem aan (20-30 N).

Zie maatregelen op volgende bladzijde.

Maten voor het aanbrengen van emblemen 1980-85

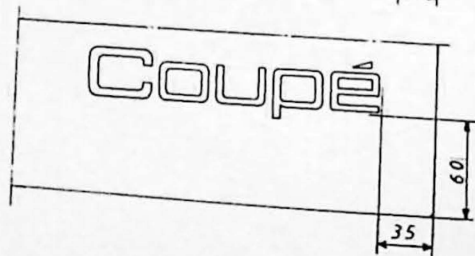
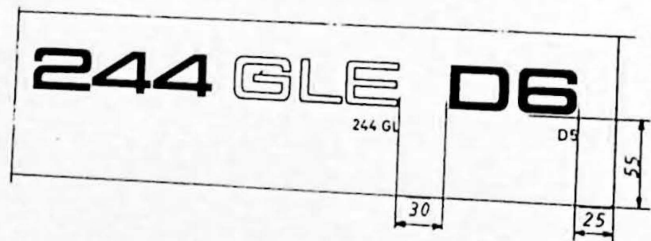
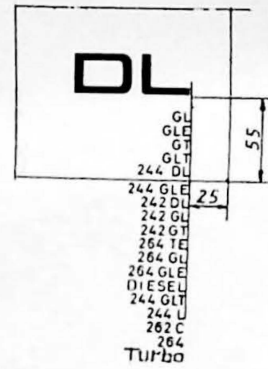
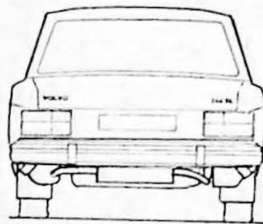
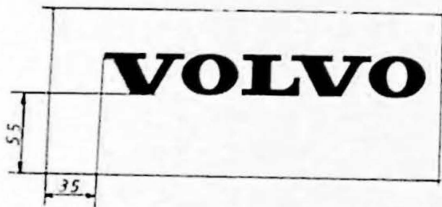
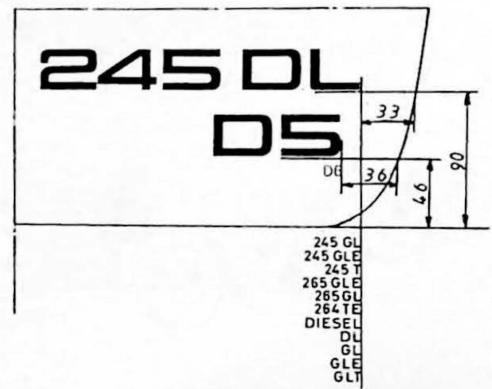
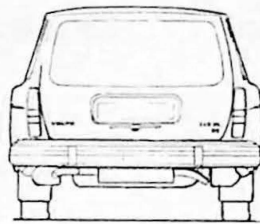
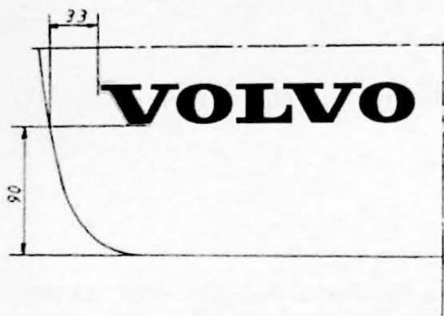
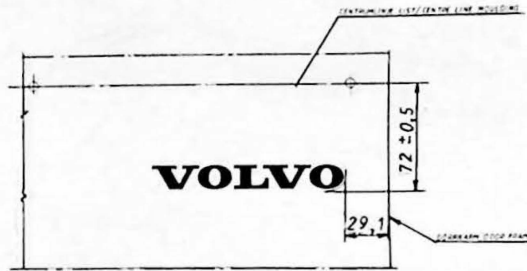
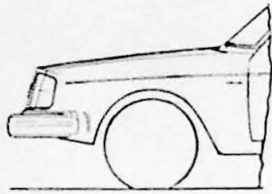

Maten voor het aanbrengen van emblemen

1986-

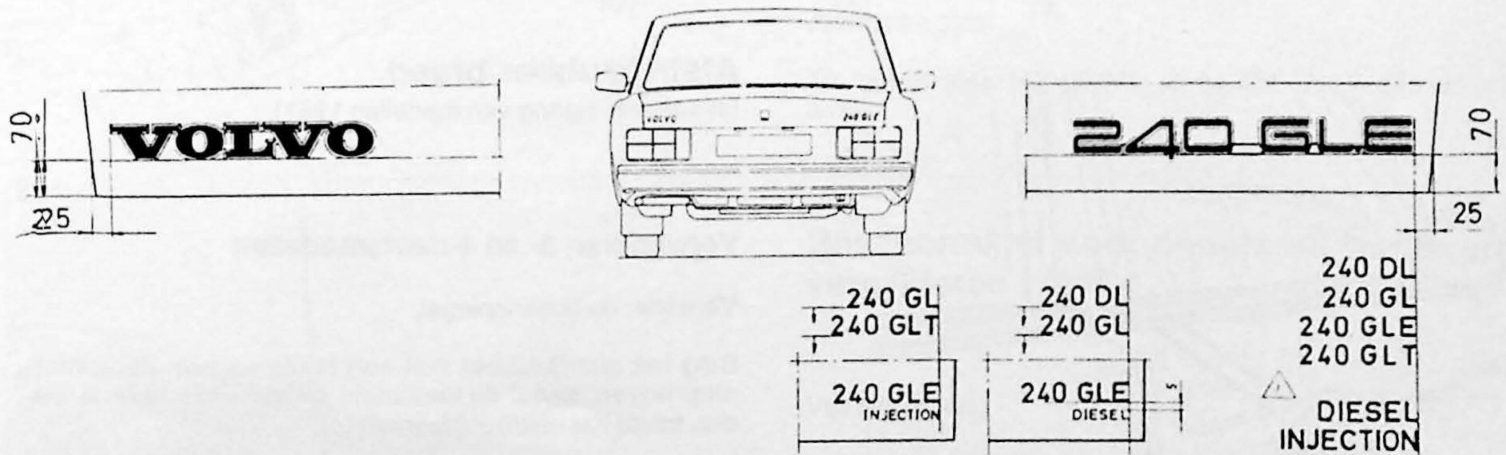
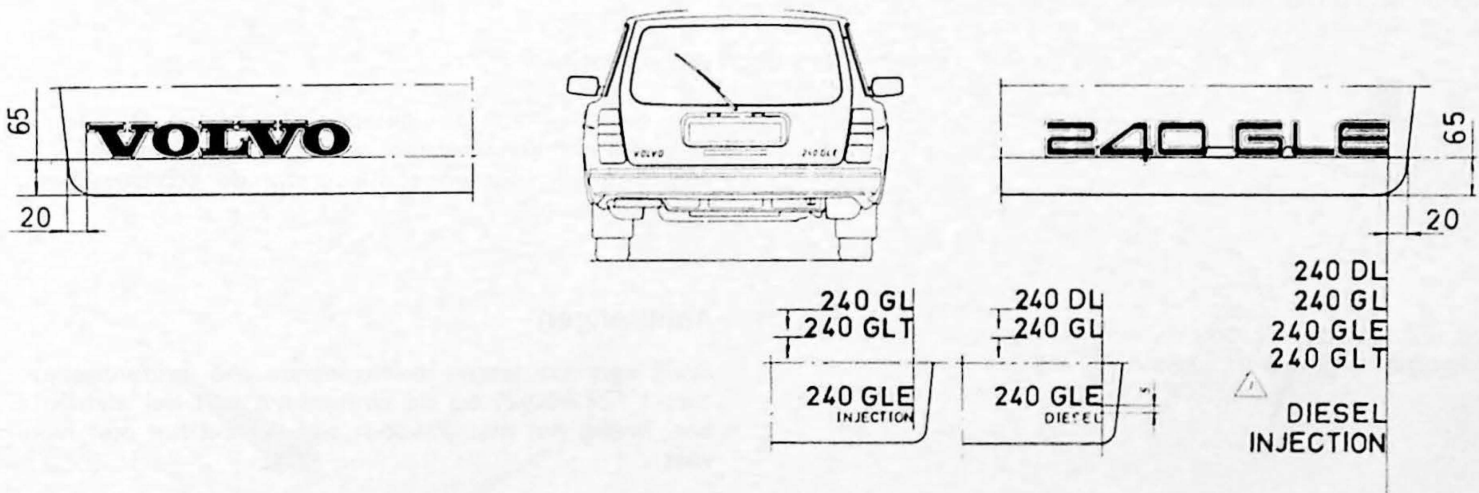
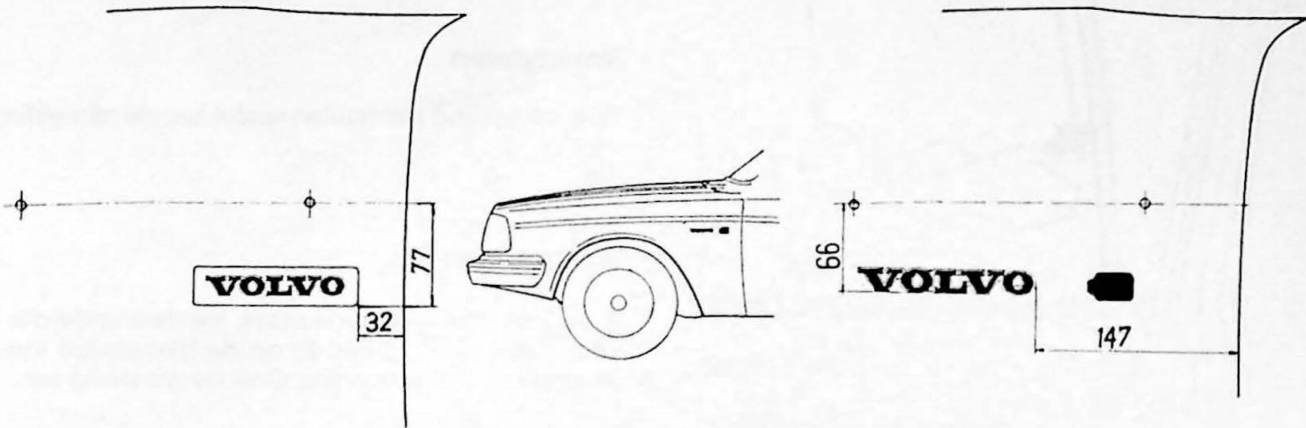

142 984

Sierlijsten

Lijst rond portieropening

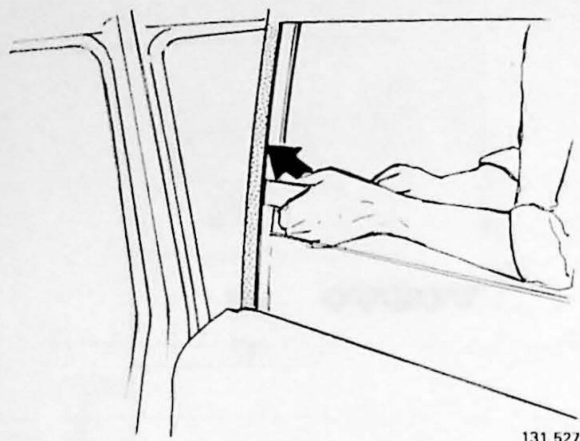

Verwijderen

H1

Buig de lijst met een houten spatel los; zie afbeelding.

Aanbrengen

H2

Spuit een dun laagje kleurloze roestwerende olie (onderdeelnummer 1 128 860-2) op de binnenkant van de lijst en langs de portieropening. Druk de lijst stevig aan.

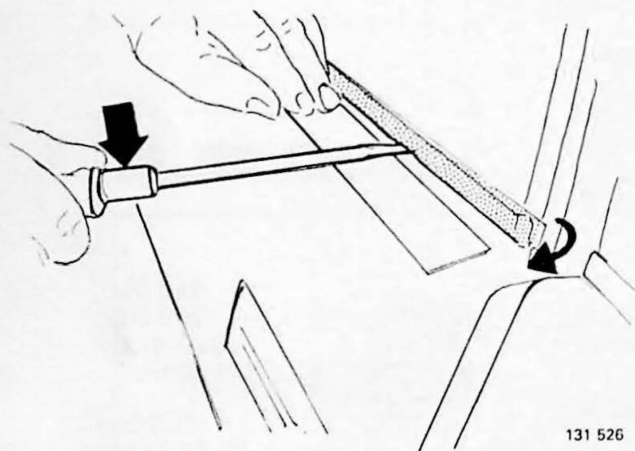

Afstrijkrubber smal

H3

Verwijderen

Buig de haken aan de uiteinden naar buiten. Buig vervolgens het afstrijkrubber met een schroevendraaier naar boven. Leg een houten spatel onder de schroevendraaier (zie afbeelding).

H4

Aanbrengen

Spuit een dun laagje roestwerende olie (onderdeelnummer 1 128 860-2) op de binnenkant van het afstrijkrubber. Breng het afstrijkrubber aan en zet het met haken vast.

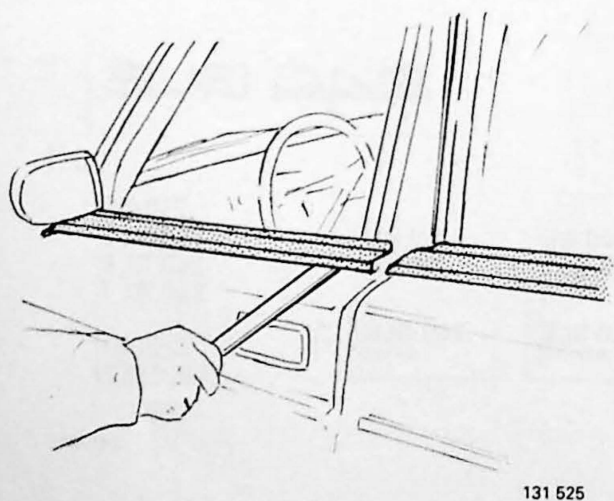

Afstrijkrubber breed

(alleen met ingang van modellen 1981)

H5

Verwijderen 2- en 4-deursmodellen

Verwijder de buitenspiegel.

Buig het afstrijkrubber met een houten spatel voorzichtig naar boven, totdat de kleefband loslaat. Buig daarna verder, totdat het afstrijkrubber loslaat.

Gebruik warme lucht, als de kleefband niet loslaat.

H6

Aanbrengen

Reinig met isopropanol de plaats waar de kleefband moet worden aangebracht. Breng het afstrijkrubber aan. Breng de buitenspiegel weer aan.

H7

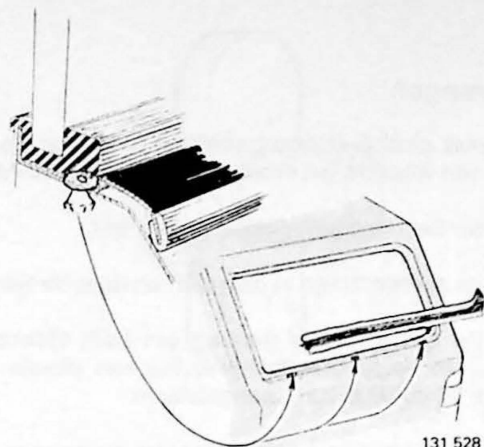

5-deurs modellen

N.B.! De brede lijst onder de achterste zijruit zit vast met plastic klemmen. Bij verwijderen en aanbrengen moet de zijruit worden verwijderd (zie afbeelding pagina 69).

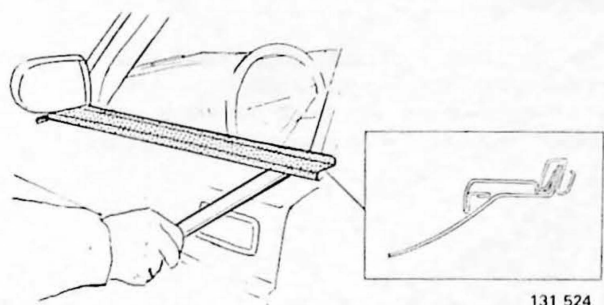

Afstrijkrubber breed 262 C

Verwijderen

H8

Verwijder de buitenspiegel.

Buig het afstrijkrubber met een houten spatel naar boven.

Aanbrengen

H9

Smit een dun laagje kleurloze roestwerende olie (onderdeelnummer 1 161 038-3) op de binnenkant van de afstrijkrubbers en breng ze aan.

Breng de buitenspiegel weer aan.

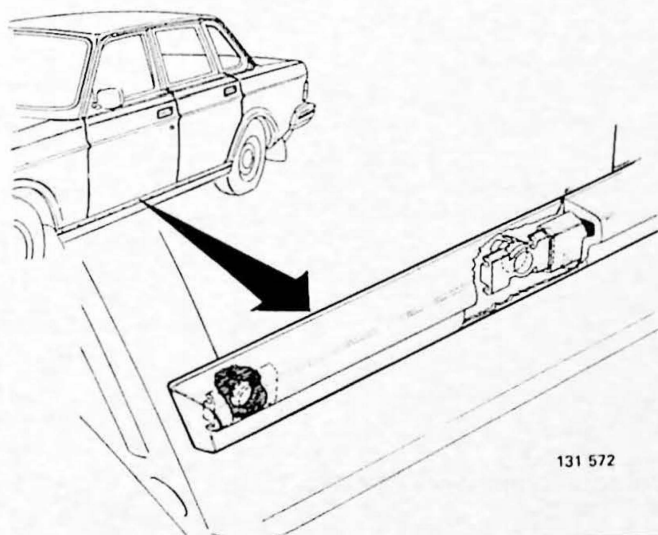

Drempellijst (1981-)

Verwijderen

H10

Buig de lijst bij een klem met een houten spatel naar buiten. Verwijder de lijst. Vervang, zo nodig stukgegane klemmen (onderdeelnummer 1 304 520-8).

Aanbrengen

H11

Tik bij een klem voorzichtig op de lijst. Begin aan de achterkant.

Beschermlijst voor onderkant portieren verwijderen (1986-)

H12

Verwijderen:

Verwijder de lijst met een omgebogen spatel. (Aangebracht met dubbelzijdige kleefband).

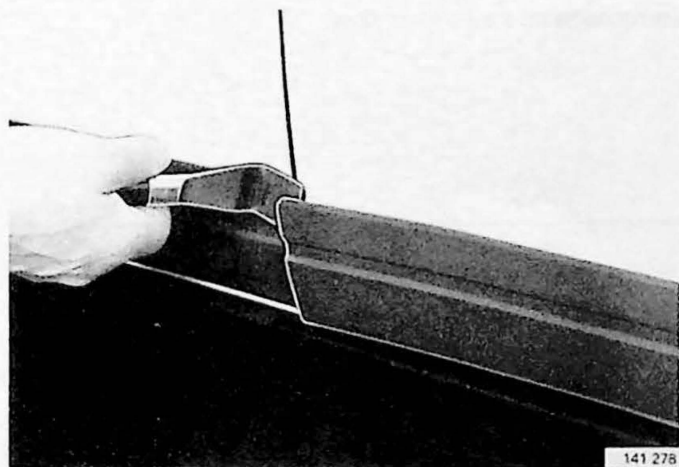

H13

Aanbrengen:

Maak met alcohol (isopropanol) de plaats op de carrosserie schoon waar de lijst moet worden aangebracht.

Verwijder het beschermepapier van de lijst.

Breng de sluitklemmen in de gaten en druk de lijst vast.

N.B.! De lijst is soepel genoeg om hem tijdens het aanbrengen in de lengterichting te kunnen plooiën. Zorg ervoor dat hij correct wordt aangebracht.

In dat geval steekt de onderkant van de lijst een weinig uit ten opzichte van de onderkant van het portier, zoals op de afbeelding.

Oude lijst: breng dubbelzijdige kleefband (onderdeelnummer 682 477-9) aan op de lijst. (Het verwijderen van een oude lijst wordt vergemakkelijkt door hem te verwarmen met een heteluchtpistool).

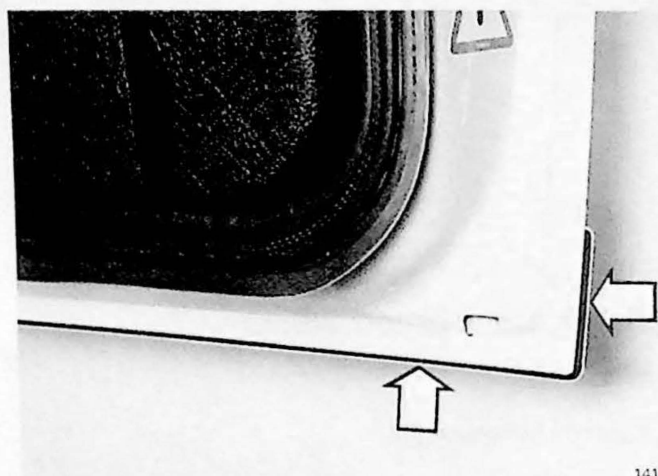

141 279

Sierlijsten, stootlijst vervangen

Voor sierlijsten bestaan twee verschillende klemmen, een voor de smalle lijst en een voor de brede lijst.



131 523

H14

De smalle lijst verwijderen

Steek voorzichtig een stalen spatel tussen de lijst en de carrosserie en sla de klem stuk.

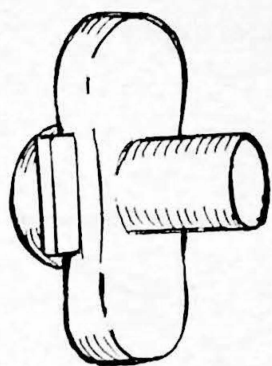

131 522

H15

Aanbrengen

Breng in elk gat een klem (onderdeelnummer 1 247 708-9) aan.

Breng de lijst over de bovenkant van de klem aan en tik zachtjes op de lijst.

N.B.! Deze klemmen zijn gevoelig voor uitdrogen en moeten in de ongeopende verpakking of in water worden bewaard.

Een geelwitte klem is vochtig en sterk, terwijl een witte klem droog en bros is.

Een droge klem kan circa 15 minuten in warm water worden gelegd en krijgt dan zijn eigenschappen terug. Aan de auto behoudt de klem door regen en vocht zijn eigenschappen.

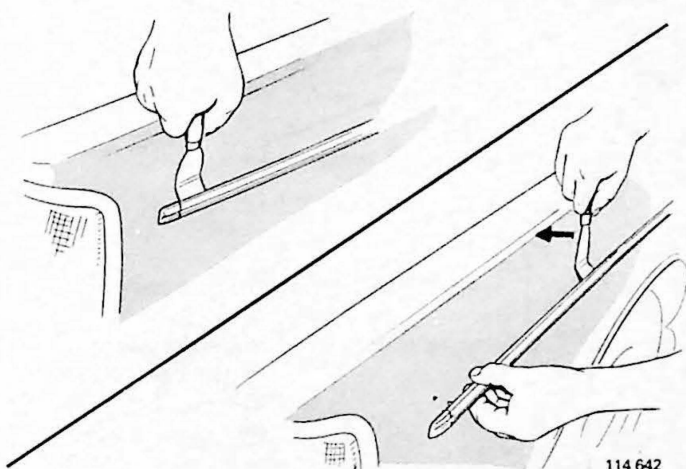

114 642

H16

Verwijderen brede lijst

Gebruik een spatel, waarvan de onderste 25 mm omgebogen zijn en gebruik aan de achterkant kleefband.

Steek het gereedschap voorzichtig tussen de lijst en de carrosserie en buig de lijst los.

H17

Aanbrengen

Als een nieuwe klem (onderdeelnummer 1 372 059-4) nodig is, moet deze eerst in de lijst worden aangebracht (aanbrengen en 90° draaien).

Druk de lijst stevig aan (zie afbeelding).

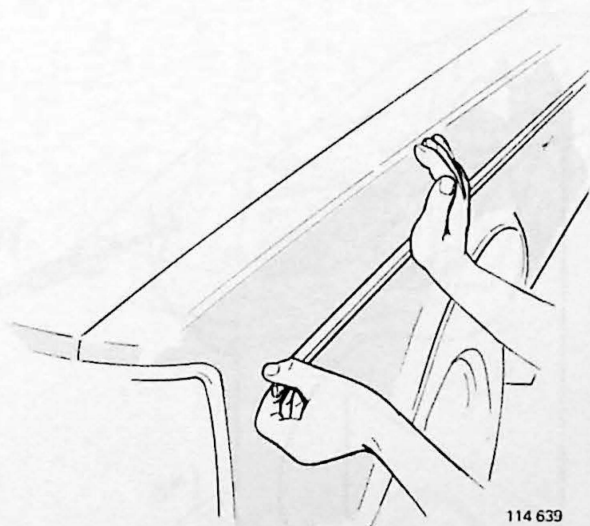

114 639

Buitenspiegels

Met de hand instelbare buitenspiegels

Als het spiegelglas stukgegaan is, moet ook de spiegelhouder worden vervangen.

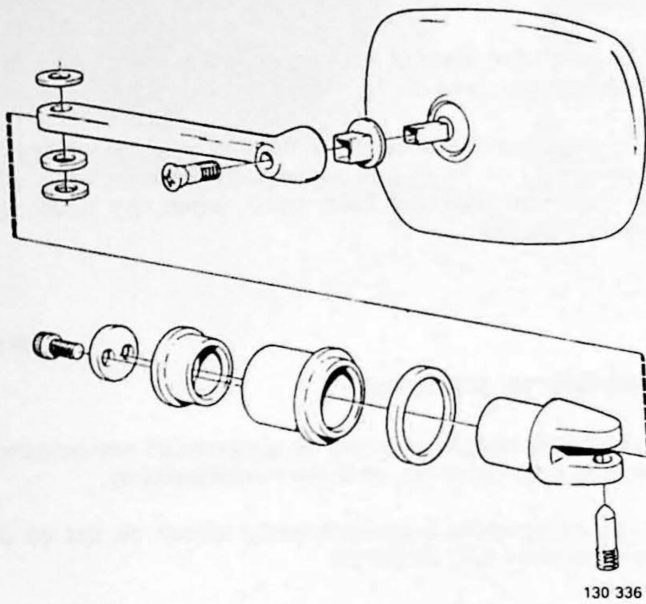

130 336

Modellen jaren 1975-1977

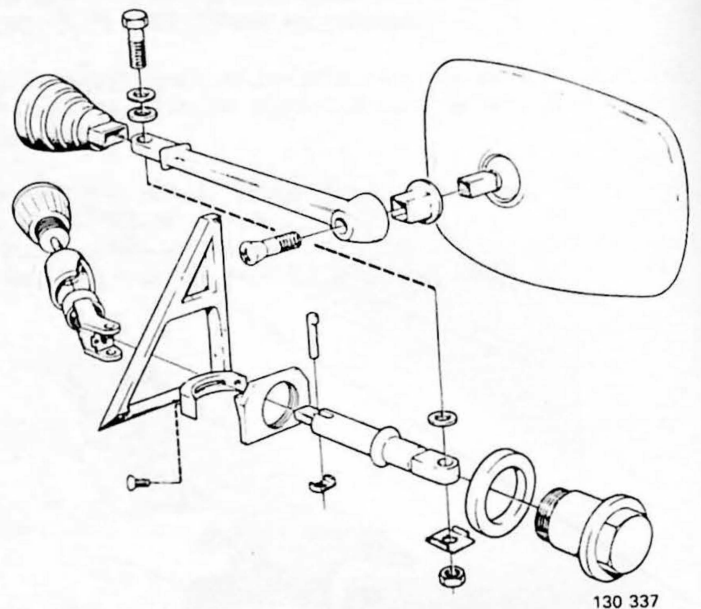

130 337

Modellen jaren 1975-1977

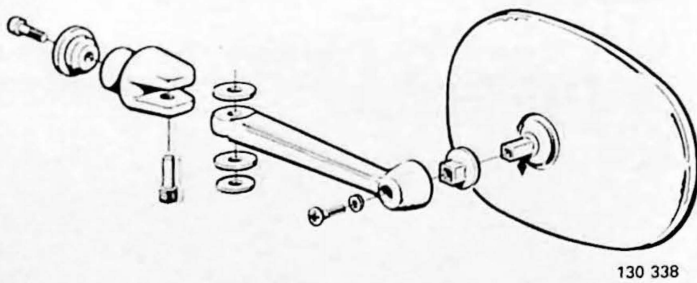

130 338

Modellen jaren 1978-1979

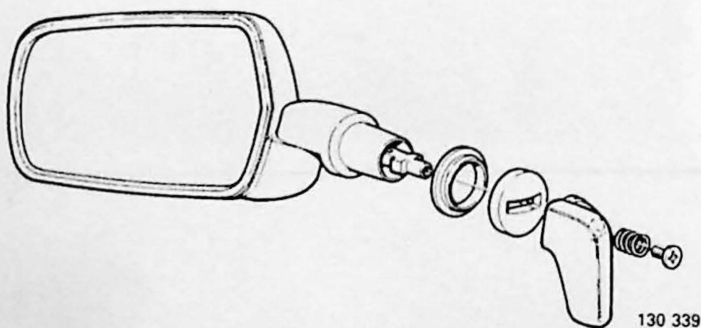

130 339

Modellen jaren 1980-1985

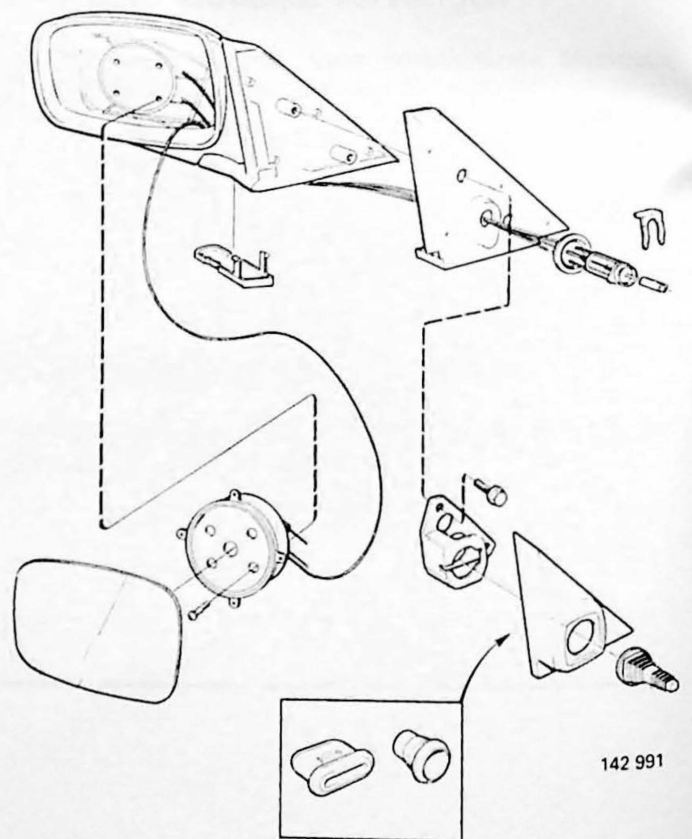

142 991

Modellen jaren 1986-

Elektrisch bediende buitenspiegels

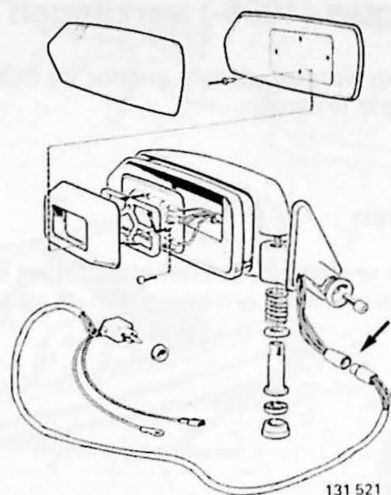

Model jaren 1975-85

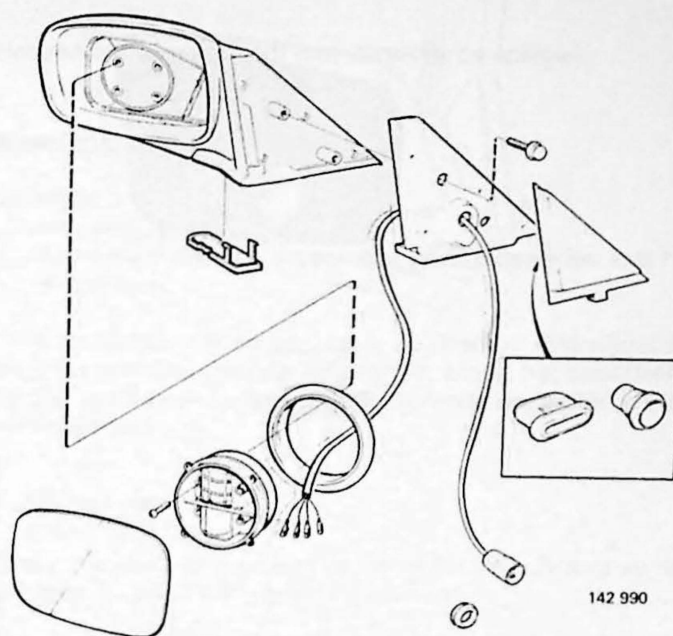

Model jaren 1986-

Denk bij vervangen om het volgende:

Tot en met modeljaar 1979 zit het aansluitstuk in het portier (zie afbeelding).

Met ingang van het model van het jaar 1980 zit het aansluitstuk bij het zekeringenkastje bij het zijpaneel.

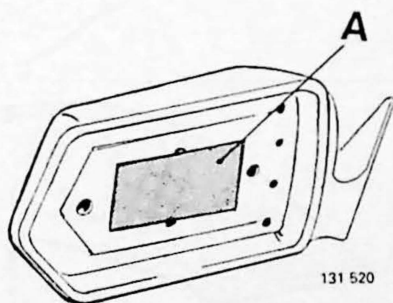

Spiegelglas vervangen

Kan binnen of bij droog en warm weer buiten geschieden.

Verwijder het spiegelglas met een schroevendraaier.

Reinig de spiegelglashouder met spiritus.

Breng de kleefband (A), op het verdiepte gedeelte van de spiegelhouder aan.

Prik eventueel aanwezige luchtblazen door.

J2

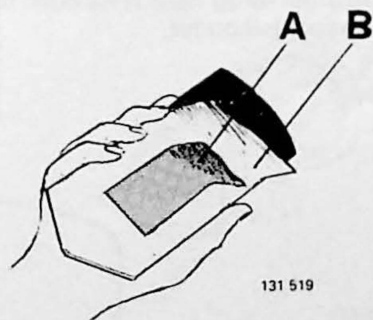

Verwijder het beschermepapier A en B.

Breng het spiegelglas in de juiste stand aan en druk het stevig aan.

J3

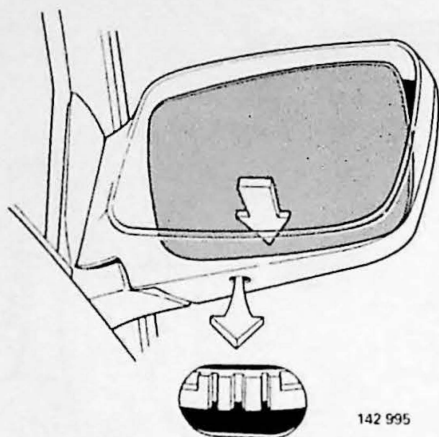

Spiegelglas (1986-) vervangen

Dit werk kan worden verricht zonder de buitenspiegel van het voertuig af te nemen.

J4

Verwijderen

Druk op de onderkant van het glas, zodat u een tandheugel ziet in het gat in de onderkant van de spiegelhouder.

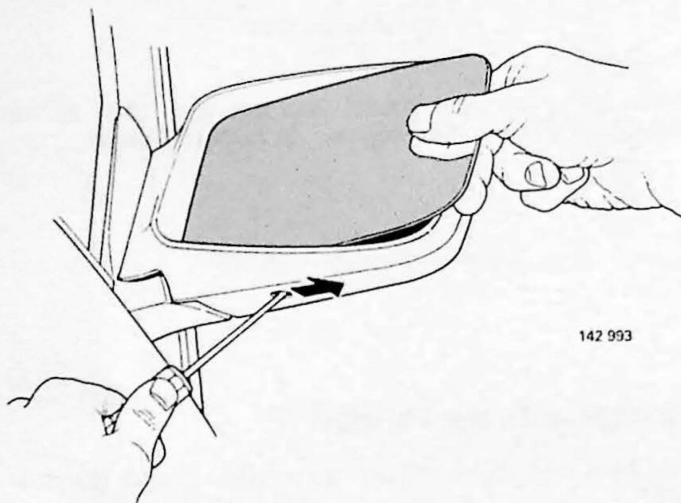

J5

Duw met een smalle schroevendraaier de tandheugel naar rechts en verwijder het glas.

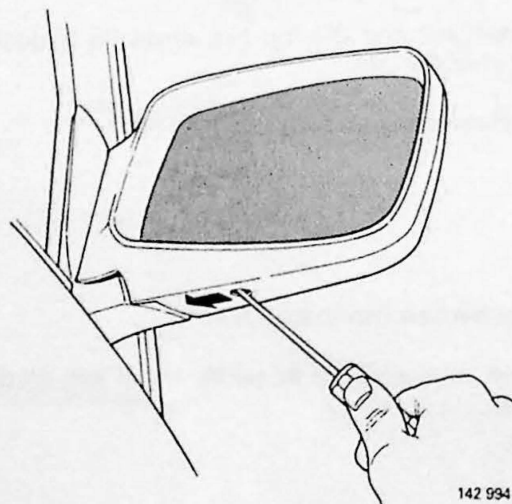

J6

Aanbrengen

Pas de vier pennen van het glas in, in de holle delen op het raam van de spiegelhouder.

Duw de tandheugel terug naar links door het gat in de onderkant van de spiegelhouder.

Elektromotor buitenspiegel vervangen (1975-85)

Het vervangen geschiedt met verwijderde spiegel.

J7

Verwijderen

Verwijder:

- het spiegelglas
- de achterplaat van de spiegel (maak deze los van het motorhuis).

Trek het contact uit elkaar (merk de draden). Verwijder de plastic afdichting, trek de kabel eruit. Maak het beschermrubber los van het motorframe. Schroef de motor los en verwijder hem.

J8

Aanbrengen

Breng het beschermrubber op de motor aan. Breng de kabel door de steun en breng de motor aan.

Schuif de pvc-kous over de kabel en trek hem door de steun. Breng de plastic afdichting aan.

Zet de achterplaat van de spiegel vast met lijm. Breng het spiegelglas aan.

Zet nieuwe ronde pennen in de steker.

J9

Onderdeelnummer motorkant 944 222-9
carrosseriekant 942 607-3.

Schroef de spiegel vast, breng de steker in de contrastekker aan.

Motor van elektrisch bediende buitenspiegel vervangen (1986-)

Het vervangen geschiedt zonder de spiegelhouder van het voertuig te verwijderen.

J10

Verwijderen:

Verwijder het spiegelglas zoals is aangegeven op pagina 52.

Schroef de motor los.

Maak de elektrische kabels los en trek de stofwerende ring (A) over de nieuwe motor.

J11

Aanbrengen:

Sluit de elektrische kabels aan en schroef de motor vast.

Breng het glas aan.

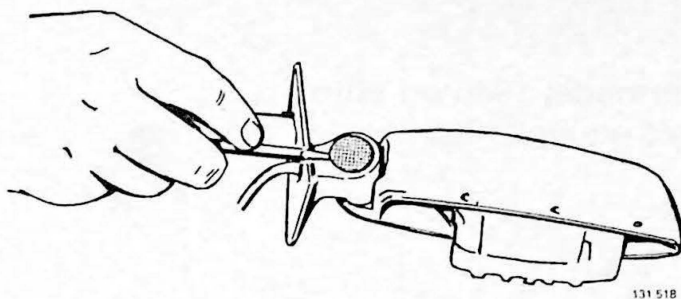

131 518

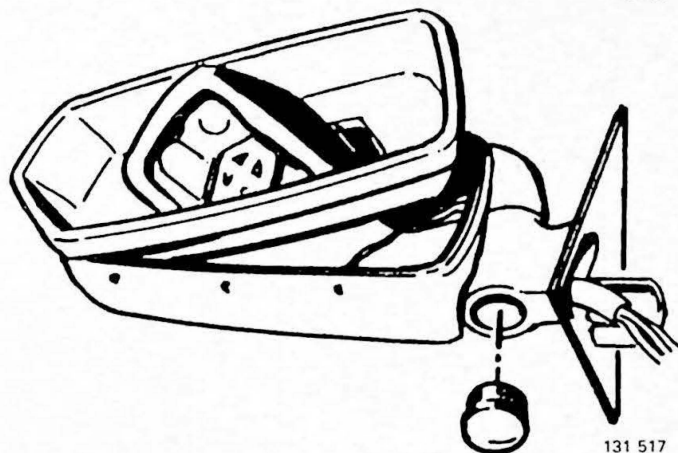

131 517

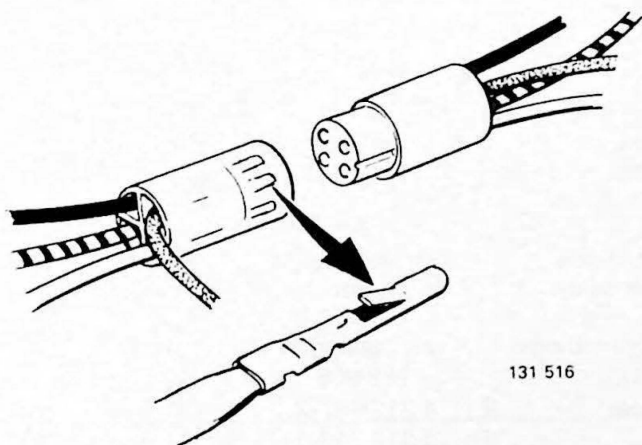

131 516

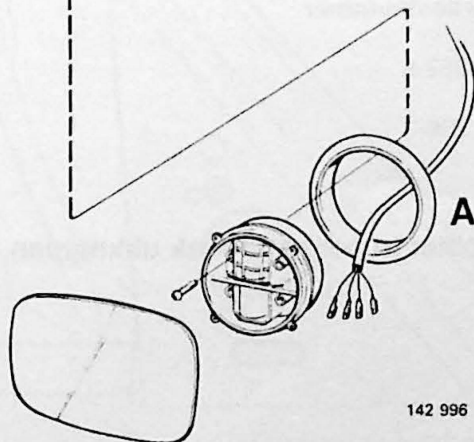
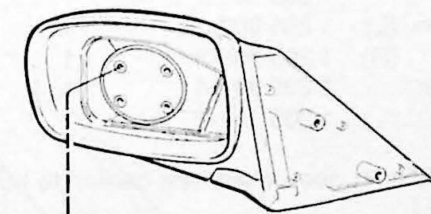

142 996

Montage van buitenspiegels jaarmodel 1986 op auto's van oudere modellen tot en met 1985

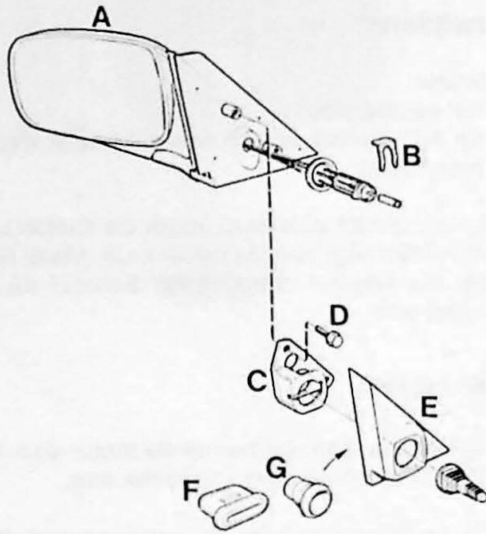

MET DE HAND BEDIENDE SPIEGEL

Benodigde onderdelen	Onderdeelnummer	Aantal (per kant)
A Buitenspiegel	zie catalogus	1
B Klem	1 342 499-9	1
C Steun (L)	1 312 550-5	1
(R)	1 312 551-3	1
D Bout	968 009-1	2
E Plaat (L)	1 312 795-8	1
(R)	1 312 796-4	1
F Afdichtingsplug	1 312 801-2	1
G Afdichtingsplug	1 312 811-1	1

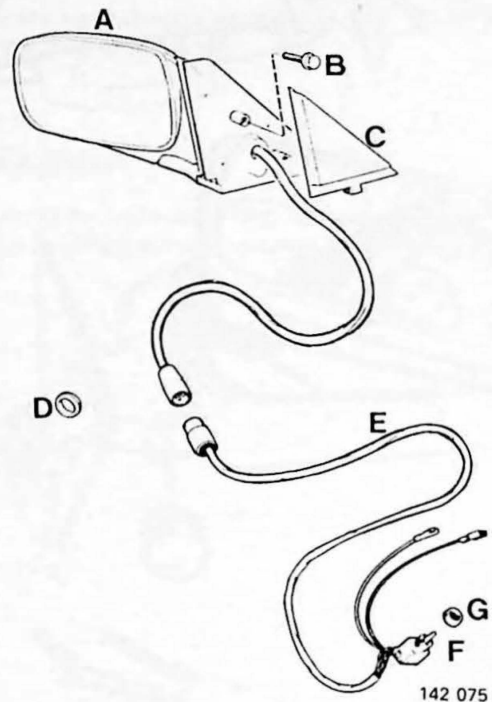

ELEKTRISCH BEDIENDE SPIEGEL

Benodigde onderdelen	Onderdeelnummer	Aantal (per kant)
A Buitenspiegel	zie catalogus	1
B Bout	968 009-1	2
C Plaat (L)	1 312 797-2	1
(R)	1 312 798-0	1
D Moer	1 235 101-1	1
* E Kabelboom (L)	1 235 907-1	1
(R)	1 235 906-3	1
* F Schakelaar	1 235 091-4	1
* G Moer	1 235 101-1	1

* Alleen als de auto geen elektrisch bediende buitenspiegels heeft.

Roestwerend middel

Primer
Dikvloeibaar roestwerend
middel, klasse V

Onderdeelnummer

1 277 362-8

1 161 298-3

Hieronder wordt alleen beschreven hoe de werkzaamheden worden uitgevoerd bij het linker portier, omdat ze dezelfde zijn voor de rechterkant.

Mallen achter in het handboek uitknippen.

J12

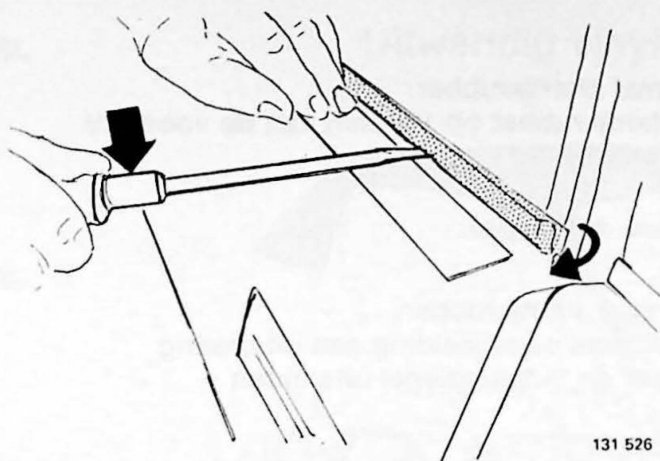

131 526

J13

**Portierpaneel en de oude buitenspiegel
verwijderen**

J14

Afstrijkrubber verwijderen

Gebruik een houten spatel en een schroevendraaier.

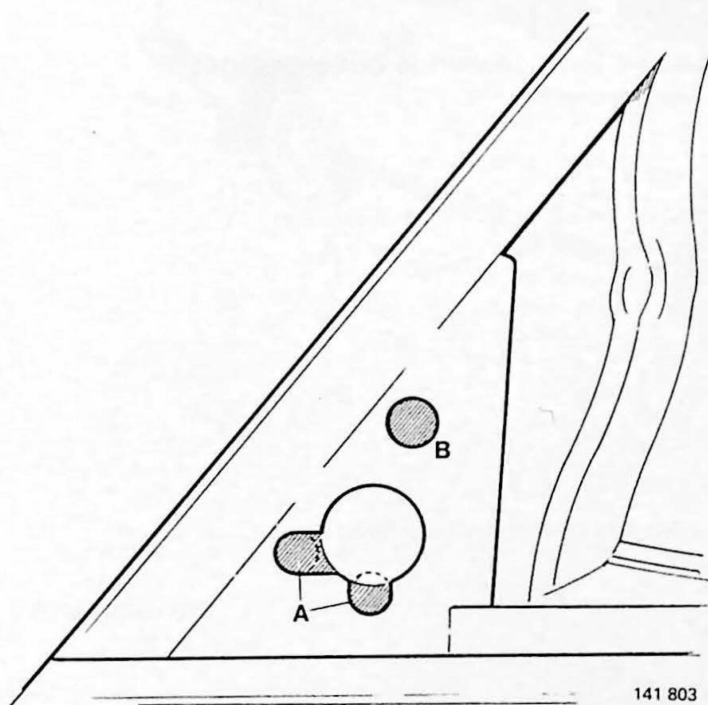

141 803

J15

**Raamgeleider aan de voorkant van de ruit
lostrekken**

J16

**Mal aan de buitenkant van het portier met
kleefband vastzetten**

De achterkant moet met de portierplaat gelijk liggen. Sla
voor de drie gaten een center door de mal. Verwijder de
mal.

J17

Gaten A en B in de buitenplaat aanbrengen

Gat A: gebruik gatenzaag 14 mm
Gat B: gebruik gatenzaag 16 mm

Maak de rand van de gaten glad.

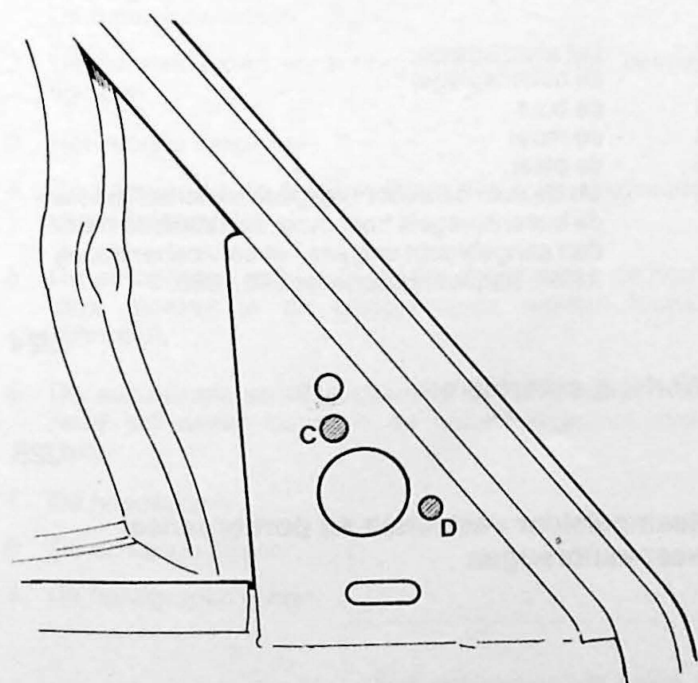

141 802

J18

**Mal aan de binnenkant van het portier met
kleefband vastzetten**

Sla voor de twee gaten een center door de mal. Verwijder
de mal.

J19

Gaten C en D in de binnenplaat boren

Gat C: 8 mm
Gat D: 7 mm

Maak de rand van de gaten glad.

Breng met een kwastje primer, O/N 1 277 362-8, aan.
Breng daarna dikvloeibaar roestwerend middel, onder-
deelnummer 1 161 298-3, aan.

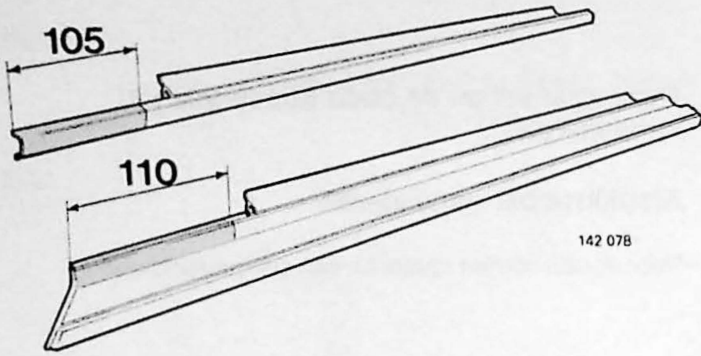

Smal afstrijkrubber:
Afstrijkrubber op 105 mm van de voorkant afsnijden.

J20

Maak de rand glad.

J21

Breed afstrijkrubber:
Volgens de afbeelding een uitsparing voor de buitenspiegel uitsnijden

Maak de rand glad.
Werk rond de uitsparing bij met matzwarte verf.

J22

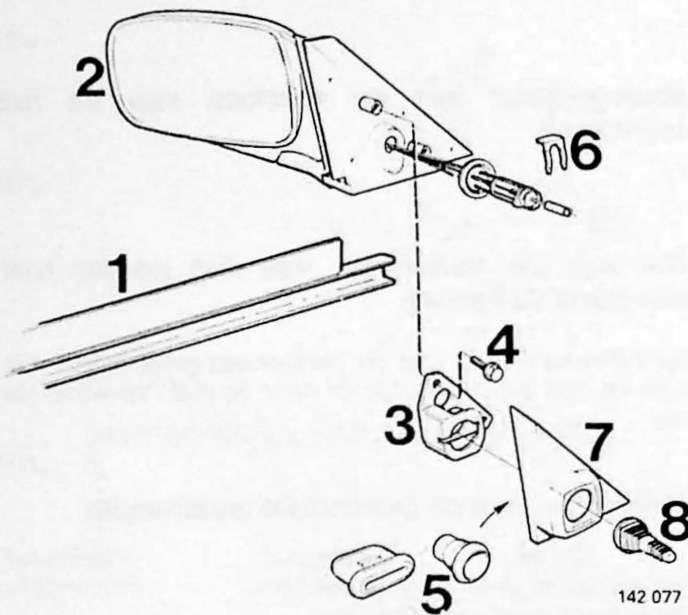

Met de hand bediende buitenspiegel
Aanbrengen:

- 1 - het afstrijkrubber
- 2 - de buitenspiegel
- 3/4 - de steun (schroef deze vast)
- 5 - de rubber plug in het gat
- 6 - de borgveer
- 7 - de plaat
- 8 - de handgreep

J23

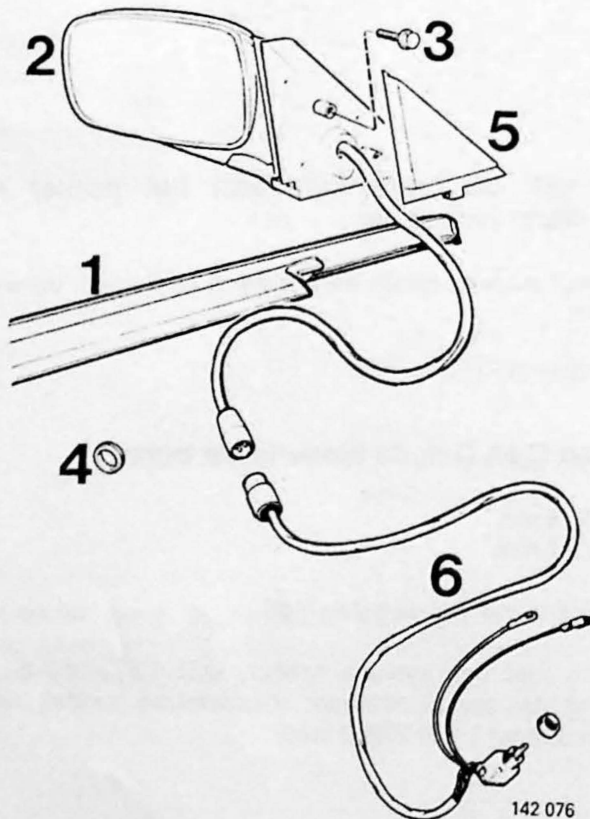

Elektrisch bediende buitenspiegel
Aanbrengen:

- 1 - het afstrijkrubber
- 2 - de buitenspiegel
- 3 - de bout
- 4 - de moer
- 5 - de plaat
- 6 - als de auto daarvoor nog geen elektrisch bediende buitenspiegels had, moet de kabelboom worden aangebracht volgens het servicehandboek 3 (39). Bedradingschema 240 1986.

J24

Werkling controleren

J25

Raamgeleider vastzetten en portierpaneel weer aanbrengen

Uitwendig vinyldak 262 C vervangen



Om een goed resultaat te bereiken moet zeer schoon en nauwkeurig worden gewerkt.

Verwijderen

K1

Verwijder de volgende onderdelen:

- 1 De ruitewisserarmen
- 2 De zonnekleppen en achteruitkijkspiegel met bevestigingen
- 3 Het voorste dakpaneel
- 4 De panelen op de A-stijlen (klem met schroevendraaier verwijderen)
- 5 De autogordels achter (N.B.! De deksels van de houders moeten in de bagageruimte worden losgeschroefd).
- 6 De achterbank en de rugleuning (N.B.! Denk aan de twee schroeven binnenin de armsteun in het midden).
- 7 De hoedeplank
- 8 De achterste zijruit
- 9 De handgrepen achter
- 10 De afdekpanelen achter, van de rails
- 11 De zijpanelen
- 12 De panelen voor C-stijlen
- 13 Het paneel boven de achterrait
- 14 De elektrische bedrading van de achterraitverwarming
- 15 De achterrait en de voorruit met behulp van een soldeerbout. (De sierlijst behoeft niet te worden verwijderd). Zie afbeelding pagina 71
- 16 De dakgootlijsten
- 17 De sierlijsten met klemmen tussen de zij- en achterrait. N.B.! Bij de modellen van latere jaren zit het sluitstuk vast met popnagels
- 18 Emblemen en klemmen op de C-stijl.

K2

Dek onbeschermd delen van de auto af met papier: motorkap, dashboard, voorspatschermen, zijanten bagageruimte en achterspatschermen.

K3

"Oud" vinyldak lostrekken

K4

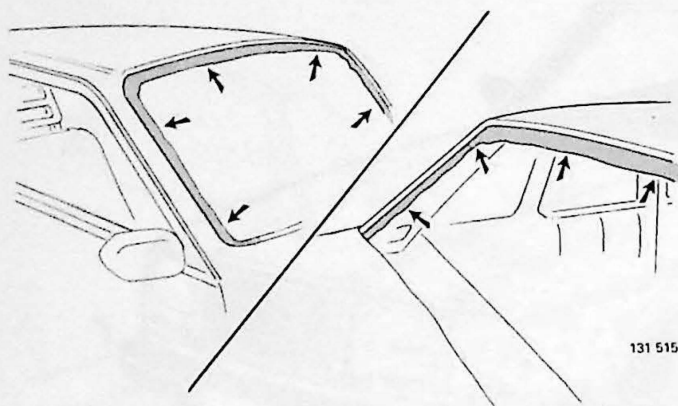

Het volgende reinigen:

Dakgoten (boven- en onderkant). Breng met een kwastje wat thinner aan en laat dit inwerken. Daarna met een houten of plastic spatel schoonschrapen.

K5

Reinigen:

Aanlegvlakken voor voor- en achterrait

Breng afplakband op de vlakken aan (zie afeelding).

K6

Speciaal gereedschap

Om het vinyldak goed te kunnen aanbrengen, zijn verschillende speciale werktuigen nodig: 6 tangen en 2 richtlinialen.

Deze werktuigen moeten ter plaatse worden gemaakt.

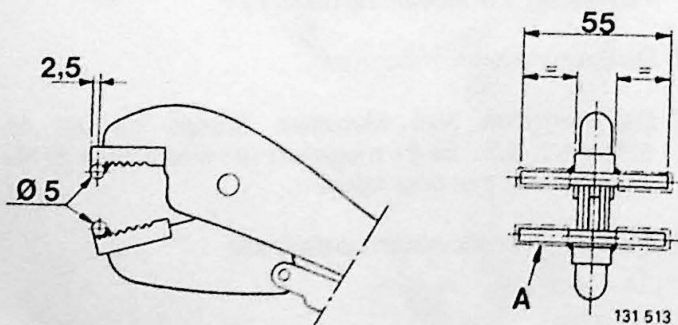
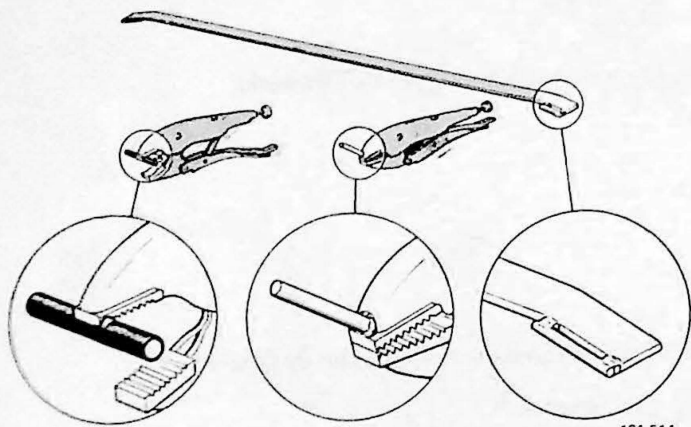

Tang waarmee het vinyldak bij de gootlijst, op dezelfde hoogte als de B-stijl, moet worden vastgehouden. Laste tang Volvo onderdeelnummer 998 5469-7. Er zijn 2 tangen nodig.

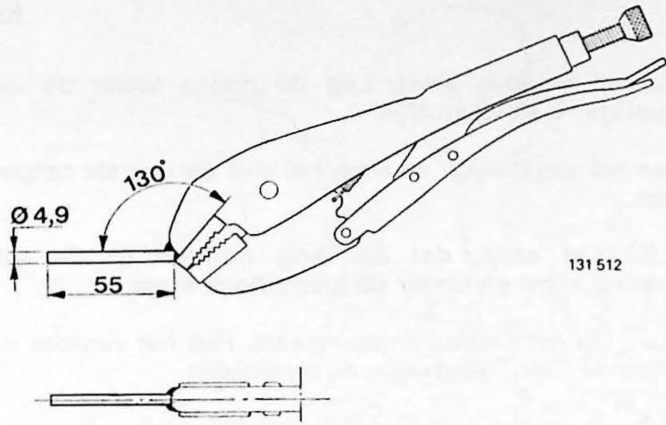

Tang waarmee het vinyldak bij de lasplaatsen aan de bovenkant van de voorruit en achterrautlijst moet worden vastgehouden. De tang wordt ook gebruikt om de richtlinialen op hun plaats te houden. Lastang Volvo, onderdeelnummer 998 5469-7. Er zijn 4 tangen nodig.

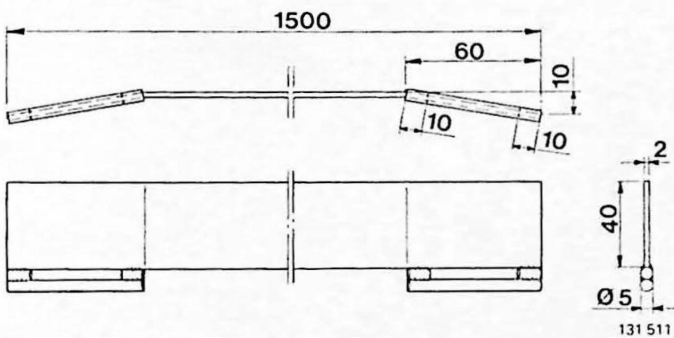

Linialen om de naden van het vinyldak goed te richten. Er zijn 2 linialen nodig.

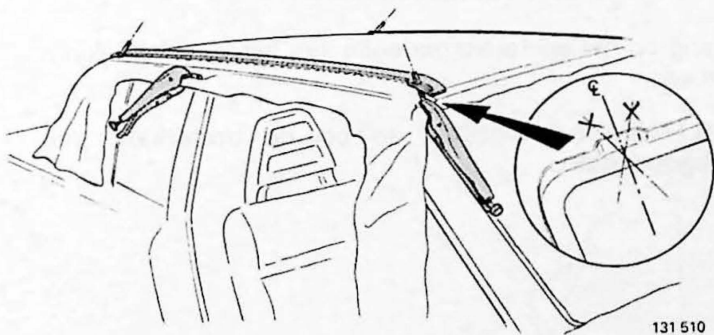

Vinyldak aanbrengen

K7

Leg het vinyldak op het dak (onderdeelnummer 1 248 472-1). Leg het voorste uiteinde om de pasranden aan de voorkant van de voorruitlijst. Rek het vinyldak op en zet bij elke uitsparing in de voorruitlijst een tang (er zijn 4 tangen nodig). **Let erop, dat de tangen midden in de uitsparingen aan de bovenkant van de voorruitlijst komen en dat zij in de afgebeelde stand komen.**

Breng de richtlinialen aan en breng de naden op hun plaats. Zet het vinyldak met tangen aan de B-stijlen vast.



K8

Verwijder de richtlinialen en de voorste tangen. Klap vervolgens de voorste helft van het vinyldak terug. Breng op het voorste gedeelte van het vinyldak en op de voorruitrand rijkelijk lijm aan.

N.B.! Niet op A-stijlen en op de onderkant van de dakgootlijst.

Onderdeelnummer lijm 1 161 095-3.

Vinyldak 262C vervangen

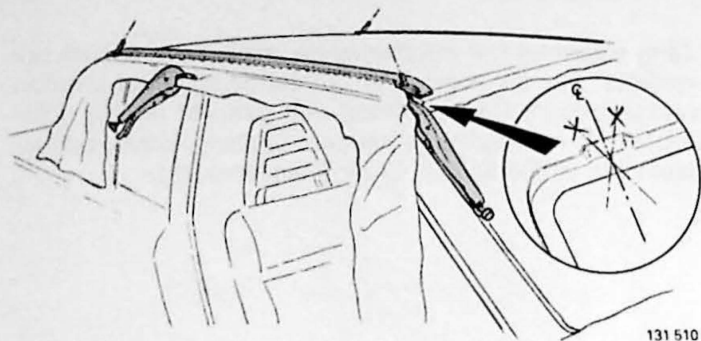

K9
Sla het vinyldak terug. Leg de naden tegen de uitsparingen in de voorruitlijst.

Rek het vinyldak op en klem het met de voorste tangen vast.

N.B.! Let erop, dat de tang midden in de uitsparing komt en onder de juiste hoek staat.

Breng de richtlinialen op hun plaats. Rek het vinyldak op en leg de naden goed tegen de richtlinialen.

Strijk het vinyldak glad en druk het stevig aan.

K10

Snijd het vinyldak langs de rand van de voorruitlijst af.

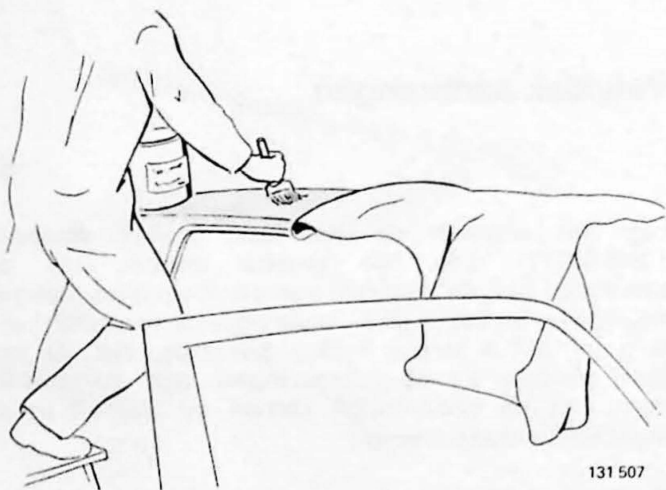

K11

Verwijder de richtlinialen en de achterste tangen. Sla het achterste gedeelte van het vinyldak om.

Breng op het achterste gedeelte van het vinyldak rijkelijk lijm aan.

N.B.! Niet op C-stijlen en op de onderkant van dakgootlijsten.



K12

Sla het vinyldak terug. Breng de naden goed aan, rek het vinyldak op en zet het met de achterste tangen vast.

N.B.! Let erop dat de tang midden in de uitsparing komt en onder de juiste hoek staat.

Breng de richtlinialen op hun plaats. Rek het vinyldak op en leg de naden goed tegen de richtlinialen. Strijk het vinyldak glad en druk het stevig aan.

Verwijder de richtlinialen en tangen.

K13

Breng op een van de A-stijlen en op de voorruitlijst langs de A-stijl rijkelijk lijm aan.

Laat helemaal onderaan de A-stijl 20 mm zonder lijm.

N.B.! Niet aan de onderkant van de dakgootlijst.



131 505

K14

Trek stevig aan het vinyldak, zodat eventuele plooiën verdwijnen en druk het vinyldak stevig op de met lijm ingesmeerde oppervlakken. Snijd het vinyldak langs de voorruitlijst af en druk het stevig aan.

Doe hetzelfde bij de andere A-stijl.

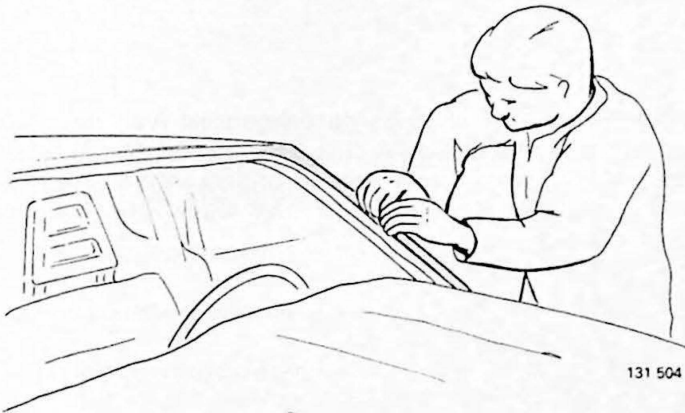

131 504

K15

Breng op een C-stijl en op de voorruitlijst rijkelijk lijm aan. (N.B.!

Laat tussen het uiteinde van de sierlijst en de achterrauit 20 mm zonder lijm.

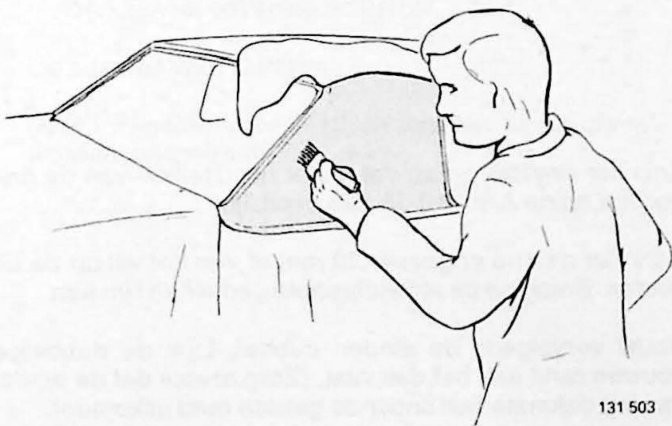

131 503

K16

Trek stevig aan het vinyldak en druk het stevig op de met lijm ingesmeerde oppervlakken aan.



131 502

K17



Snijd het vinyldak langs de randen van de achterrautelijst af en druk het stevig aan. Doe hetzelfde bij de andere C-stijl.

K18

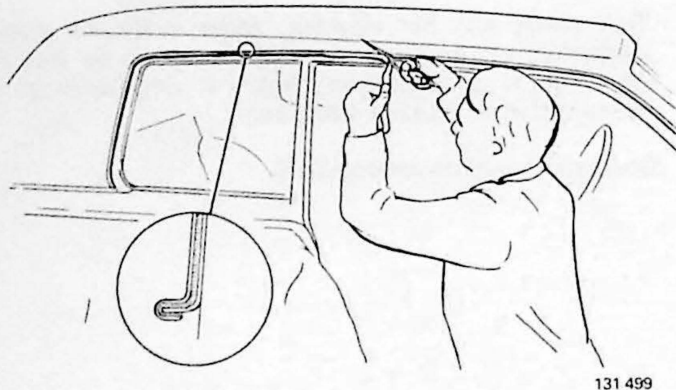

Knip het vinyldak af langs de dakgootlijst (van de C-stijl langs het dak tot aan de A-stijl). Laat een 10-15 cm brede strook vinyl over. Breng aan de onderkant van de dakgootlijst lijm aan en druk de op maat afgeknipte rand stevig aan.

K19

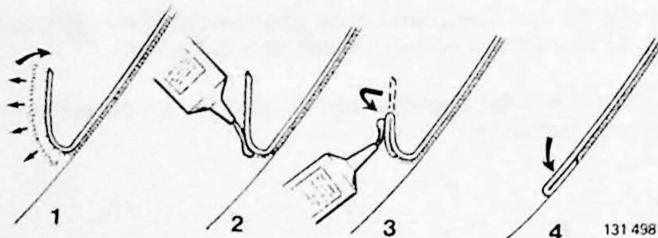

Knip het vinyldak zo af, dat onder het uiteinde van de dakgootlijst op de A-stijl 10-15 mm overblijft.

Schraap daarna ongeveer 20 mm af van het vilt op de uiteinden. Breng op de afgeschraapte gedeelten lijm aan.

Vouw vervolgens de einden dubbel. Lijm de dubbelgevouwen rand aan het dak vast. (Zorg ervoor dat de einden van het dakmateriaal onder de gelakte rand uitkomen).

K20

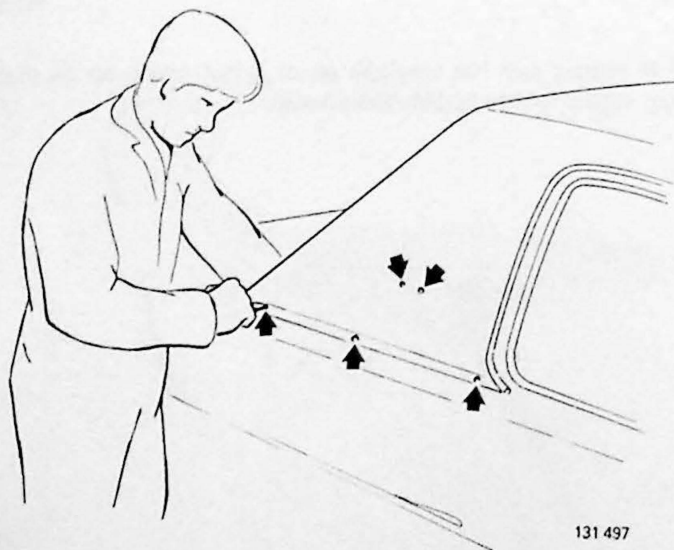

Merk de plaatsen voor de klemmen, waarmee de sierlijst en emblemen worden vastgezet en breng gaatjes aan. Gebruik hiervoor een 10 mm holpijp.

K21



Spult klt aan de onderkant van de dakgootlijst, langs de rand van het vinylmateriaal, en bij de C-stijl tussen de rand van het vinylmateriaal en de zijkant van de carrosserie.

Zet de voorste en achterste sierlijsten voor de dakgootlijsten vast. Zet voorts klemmen en sierlijsten bij de C-stijlen **vast**. (Zet bij modellen van latere jaren het eindbeslag met popnagels vast).

Reinig dakgoten en sierlijsten.

K22

Breng de volgende onderdelen aan en verwijder de afplakband

- 1 De voor- en achterraut (zie pagina 71)
- 2 Het voorste dakpaneel
- 3 De achteruitkijkspiegel
- 4 De zonnekleppen
- 5 De elektrische bedrading voor de achterraut
- 6 Het dakpaneel boven de achterraut
- 7 De panelen voor C-stijlen
- 8 De afdekpanelen achter en de handgrepen
- 9 De zijpanelen en de hoedeplank
- 10 De autogordels achter met de deksels van de houders
- 11 De zijruiten achter, de emblemen, de C-stijl
- 12 De achterbank met rugleuning
- 13 Zet de ruitewisserarmen vast.

(N.B.! Panelen voor C-stijlen moeten bij de zijruitlijst worden vastgelijmd).

Decoratiestrepen algemeen

Aalgemeen

Bij het aanbrengen moet de temperatuur van de omgeving en van de ondergrond ten minste +15°C zijn.

Een pas gespoten auto moet geheel droog zijn. De ondergrond moet met een niet-pluizende doek, die met spiritus bevochtigd is, goed worden schoongemaakt.

Droog vervolgens goed af met een droge doek.

L1

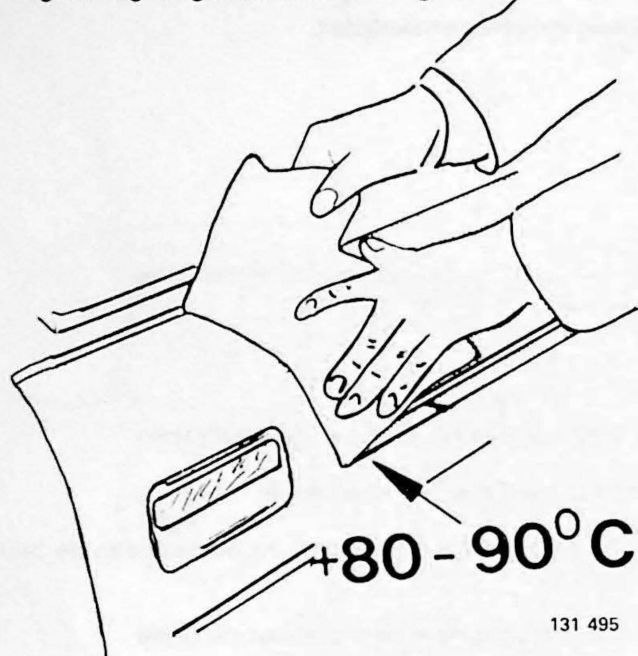

Decoratiestrepen verwijderen

Verwarm een hoek van de kleefband met een föhn of met warm water van circa 80-90°C.

Trek onder een rechte hoek ten opzichte van de ondergrond de kleefband voorzichtig los. Houd de plaats, waar de kleefband moet worden losgetrokken, warm.

N.B.! Bij te snel lostrekken kan de lak worden beschadigd.

Reinig met een aromatisch oplosmiddel (tolueen of xyleen).

L2

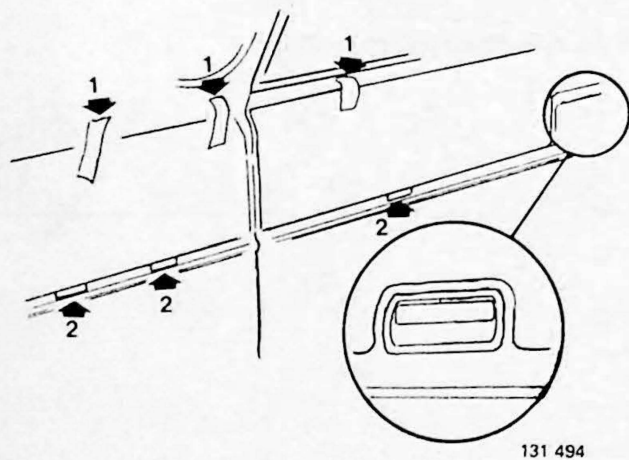

Decoratiestrepen aanbrengen

Zet alle delen kleefband vast met behulp van stukjes afplakband (1). Zie afbeelding.

Begin bij de handgrepen van de portieren. Controleer of de plakband aan de zijkant van de auto een rechte lijn vormt. De onderkant wordt met afplakband (2) uitgezet. Zie afbeelding.

L3

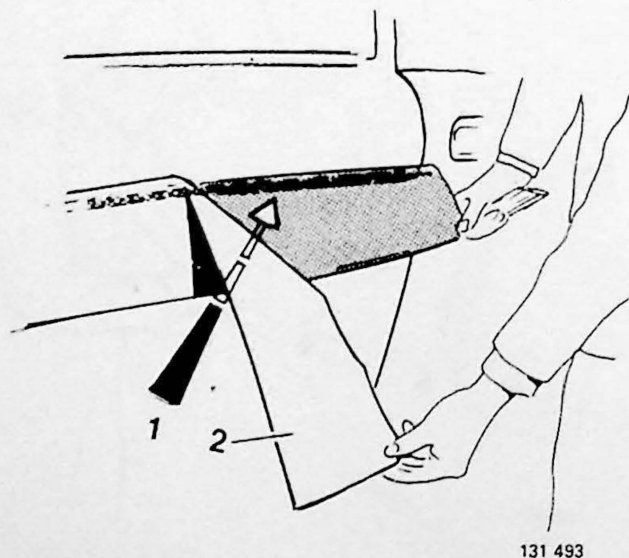

Plakband op portier aanbrengen

Begin bij de handgreep van het achterportier. Breng bij wijze van scharnier aan de onderkant van de plakband een stukje afplakband. Trek de decoratiekleefband naar beneden en verwijder het bescherm papier.

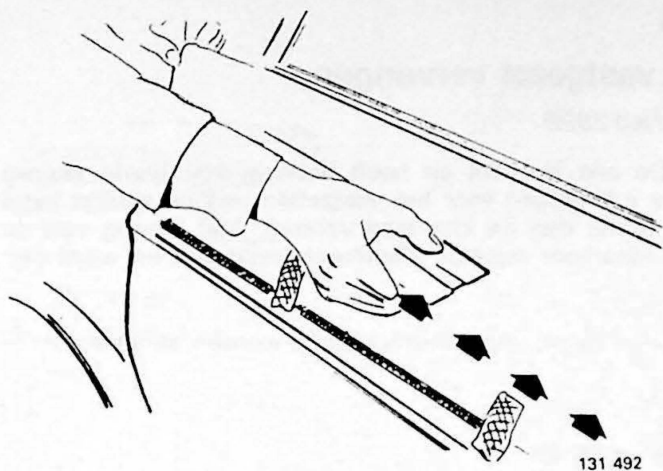

Strijk de kleefband vast van onder naar boven. Gebruik daarvoor een plastic krabber of iets dergelijks. Plak steeds kleine stukjes van de kleefband vast, totdat de gehele decoratiestreek is aangebracht.

N.B.! Breng de decoratiekleefband zeer zorgvuldig aan, want deze zit onmiddellijk stevig vast en kan uiterst moeilijk weer worden verwijderd.

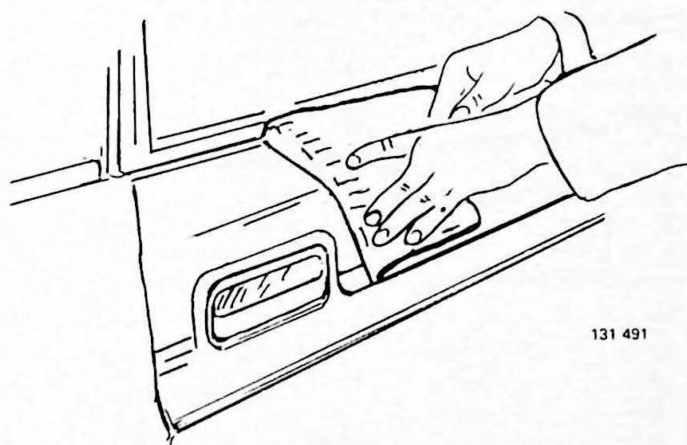

Verwijder de afplakband aan de onderkant. Trek het bescherm papier aan de buitenkant voorzichtig los (zie afbeelding). Vouw de kleefband om de portier randen. Gebruik bij alle portieren dezelfde werkwijze.

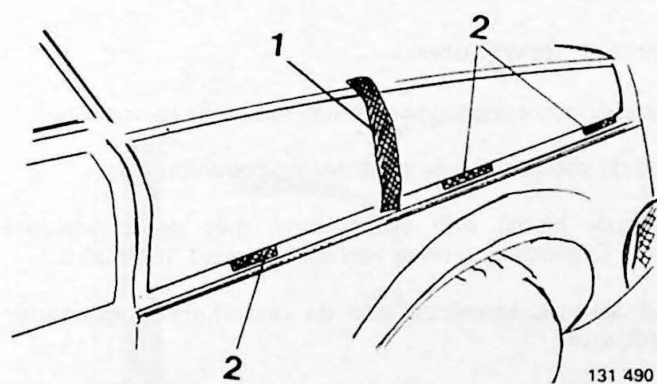

L4

Spatschermen

Breng een stukje afplakband loodrecht over de decoratiekleefband aan (zie afbeelding).

Verwijder het onderste bescherm papier en breng de kleefband aan. Zorg ervoor dat hij bij de portieren goed aansluit. Verwijder het buitenste bescherm papier.

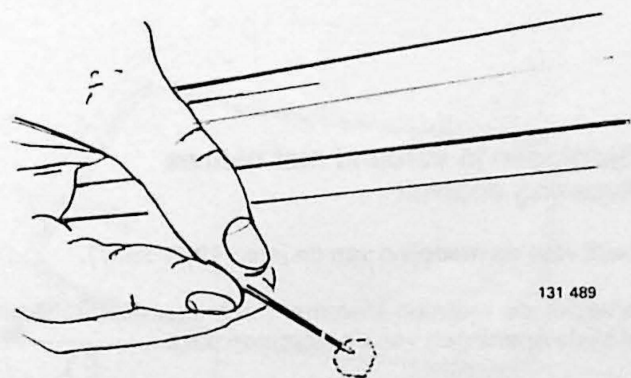

L5

Prik eventueel aanwezige blazen met een naald door en strijk de kleefband glad.

Controleer of alle randen goed vastzitten.

Ruiten

Voornuit met butylkleefband vastgezet vervangen

Speciaal gereedschap 2899

Algemeen: Er bestaan twee verschillende soorten voornuiten. De ene is getint en heeft bovenin een brede blauwe strook, de andere is kleurloos. Bij het aanbrengen van de getinte ruit worden voor het vastzetten van de sierlijst extra butylkleefband en speciale klemmen gebruikt. Deze ruit is iets groter dan de kleurloze voornuit. Met ingang van de modellen van het jaar 1978 is de sierlijst met plastic klemmen (daarvoor metalen klemmen) vastgezet en werd een afdekstrip geïntroduceerd.

Als bij de modellen van vroegere jaren een voornuit moet worden vervangen, moeten wijzigingen worden aangebracht in verband met de nieuwe uitvoering van de voornuit.

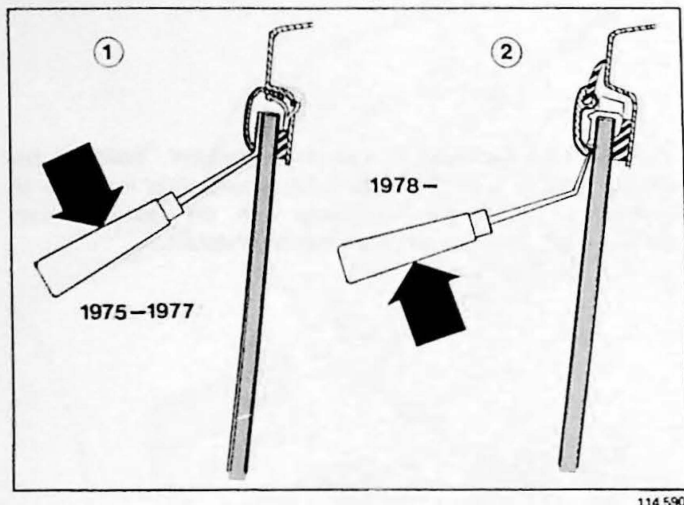

M1

Verwijderen Voorberedende werkzaamheden/sierlijst verwijderen

Verwijder:

- de ruitewisserarmen
- de binnenspiegel
- de panelen op A-stijlen
- de sierlijst (zie afbeelding).

Als de klemmen in de lijst vastzitten (nieuwe uitvoering), moeten ze met een schroevendraaier worden verwijderd.

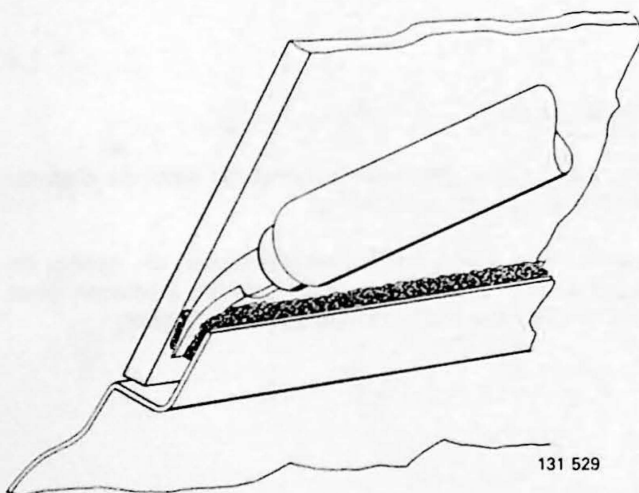

M2

Voornuit verwijderen

Reinig de sponning tussen de voornuit en de carrosserie.

Snijd de voornuit aan de zijkanten en bovenkant los.

(Gebruik hierbij een soldeerbout met de afgebeelde vorm). Onderdeelnummer van soldeerkop 1 158 690-6.

Druk de ruit, terwijl ze aan de onderkant losgesneden wordt, eruit.

Verwijder de eventuele resten butylkleefband en glas.

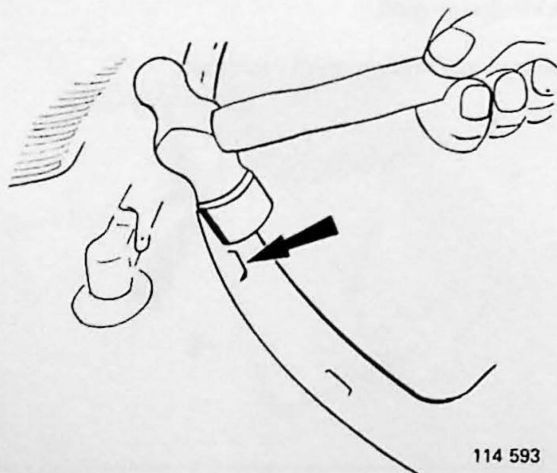

M3

Wijzigingen in verband met nieuwe uitvoering voornuit

(Geldt voor de modellen van de jaren 1975-1977).

Verwijder de metalen klemmen; schraap afdichtingsmiddel bij de openingen van de klemmen weg.

Sla de openingen plat, zodat de voornuitlijst recht en strak wordt.

M4

Aanbrengen Reinigen van de butylkleefband

Gebruik daarvoor spiritus, thinner, wasbenzine, aceton of iets dergelijks.

Maak de aanlegvlakken van de voorruit en de voorruitlijst (carrosserierand) schoon.

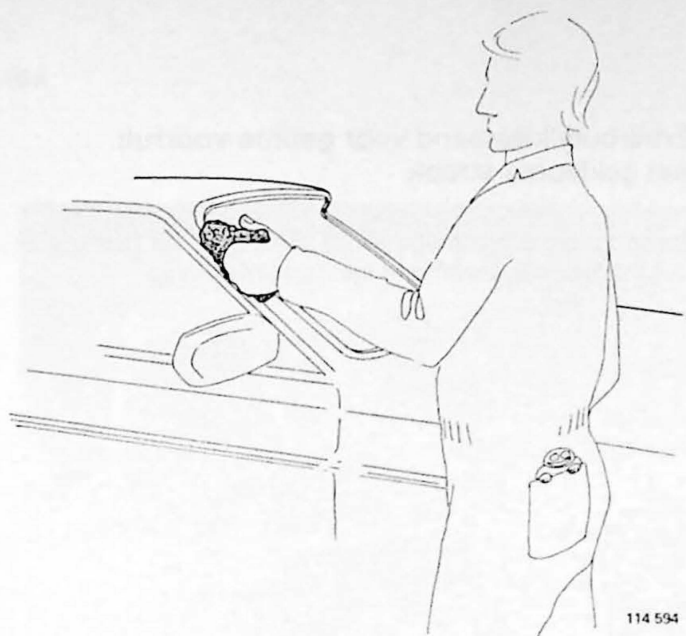

114 594

M5

Primer op voorruit en voorruitlijst aanbrengen

Breng op de aanlegvlakken van de voorruit voor butylkleefband primer aan (20 mm brede strook). Gebruik gereedschap 2899 als werkblad.

Breng op de aanlegvlakken van de voorruitlijst voor butylkleefband primer aan. Droogtijd ten minste 2 minuten.

N.B.! De consistentie van de primer mag niet gelelachtig zijn (beperkte verwerkingstijd).

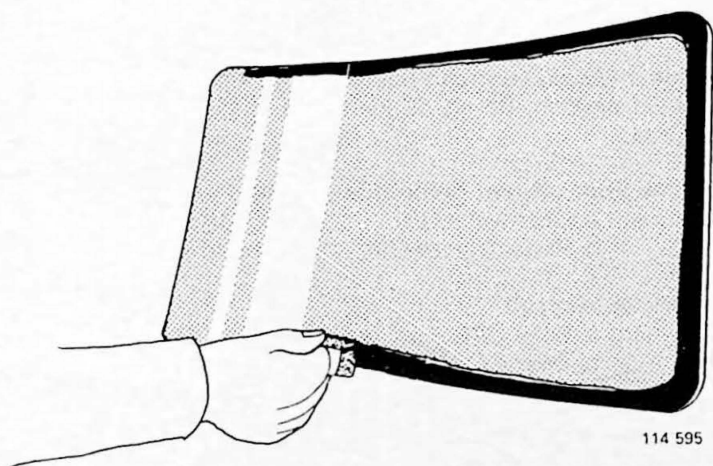

114 595

M6

Butylkleefband aanbrengen

Rol de kleefband gelijk met de binnenkant van de voorruitlijst af. De naad (schuin afsnijden) moet op een van de stijlen worden aangebracht.

Verwijder het beschermepapier niet, voordat de ruit op zijn plaats wordt gebracht.

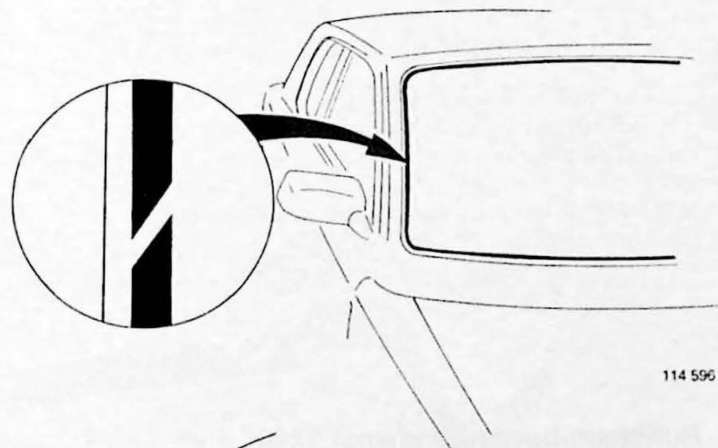

114 596

M7

Voorruit aanbrengen

Breng op circa 300 mm van de stijl 2 voorruitsteunen onderin de voorruitlijst aan.

Steun a: wordt gebruikt voor getinte ruit, dikte 6 mm
b: wordt gebruikt voor kleurloze ruit, dikte 8 mm.

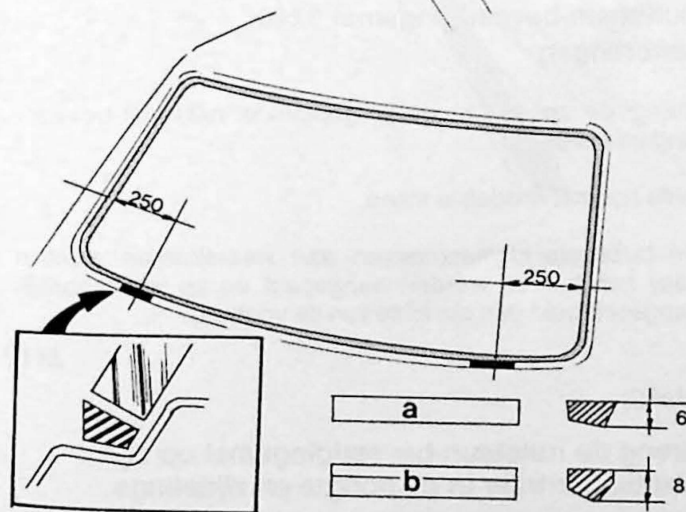

114 597

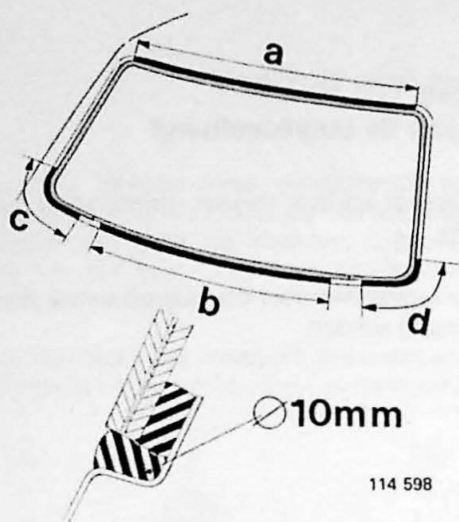

M8

Extra butylkleefband voor getinte voorruit met gekleurde strook

Breng ronde butylkleefband (Ø mm) aan de buitenkant van de platte butylkleefband aan (zie afbeelding)

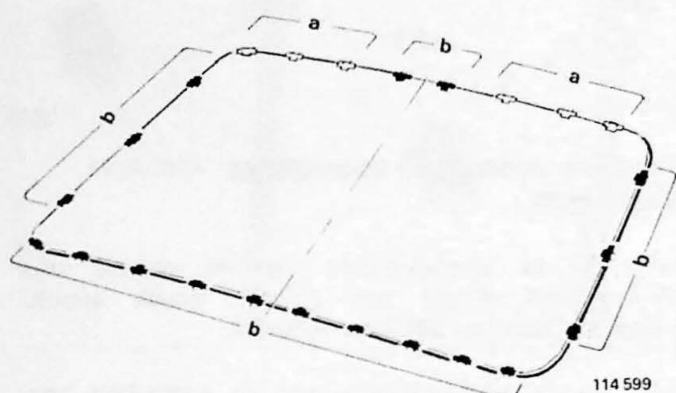

M9

Klemmen voor sierlijst aanbrengen

De kleur van de voorruit bepaalt, welke klemmen moeten gebruikt worden. Breng de klemmen volgens de afbeelding aan.

Getinte voorruit met gekleurde strook

Klemmen a. Groenwitte O/N	1 246 934-3, 6 st.
b. Rode of grijze O/N	1 246 926-8, 18 st.

Kleurloze voorruit

Klemmen a. Witte O/N	1 255 553-2, 6 st.
b. Zwarte O/N	1 255 551-2, 18 st.

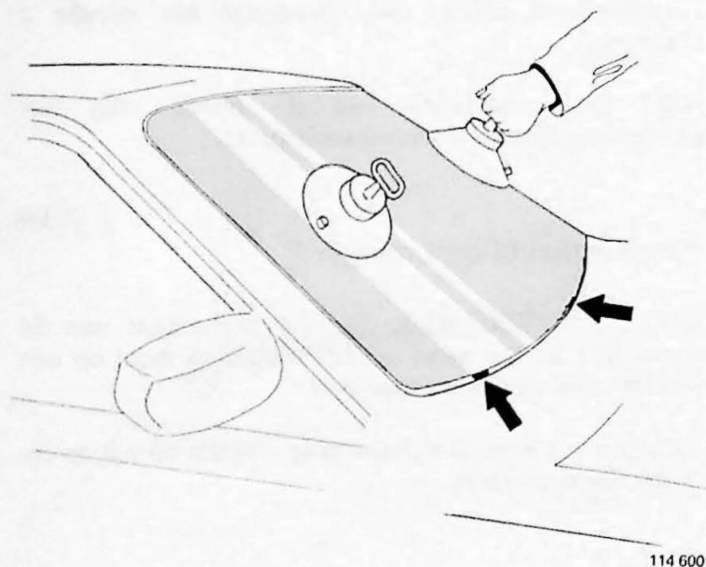

M10

Voorruit op zijn plaats brengen

Gebruik hierbij een glashouder (zuignap). Breng de ruit precies op zijn plaats (midden in de opening, de onderkant op de steunen) aan.

N.B.! Als de voorruit eenmaal aangebracht is, is afstellen bijna onmogelijk.

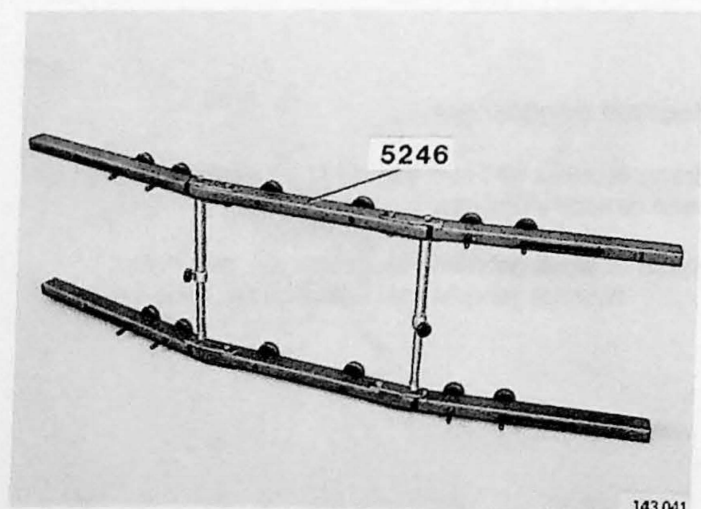

M11

Ruitsteun-bevestigingsmal 5246 aanbrengen

Breng de zo ver mogelijk geplooide ruitsteun-bevestigingsmal aan.

In de hoogte: middelste stand.

De buitenste klemmschroeven aan weerskanten moeten naar het midden worden aangepast en zo ver mogelijk aangeschroefd (ten opzichte van de voorruit).

M12

Met 2:

Breng de ruitsteun-bevestigingsmal op zijn plaats. Centreer in de hoogte en zijdelings

De vier middelste voeten moeten tegen de voorruit aan drukken.

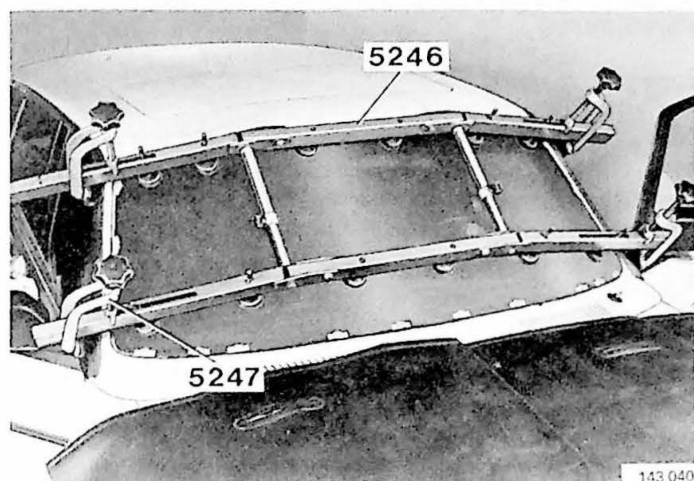

M13

De ruitsteun-bevestigingsmal vastzetten met 4 klemschroeven 5247 met hoekklauw

De klemschroeven moeten loodrecht op de voorruit worden aangebracht. Zorg ervoor dat de vier middelste voeten de voorruit raken (begin van het aandrukken).

M14

De buitenste voeten afstellen

Duw aan iedere zijde de twee buitenste voeten zo ver mogelijk. Schroef alle beweeglijke voeten aan totdat ze de voorruit raken.

M15

Voorruit aandrukken

De ruit moet 0-2 mm boven de carrossierand liggen.

Druk uiterst voorzichtig aan met de klemschroeven.

Schroef al de klemschroeven een toer aan (dat kan gelijktijdig geschieden). Schroef die aan een kant een kwart toer aan, daarna die aan de andere kant.

Wacht ongeveer 30 seconden alvorens opnieuw aan te drukken. Als de voorruit op haar juiste plaats staat, ze beetje bij beetje telkens met minder dan een kwart toer aandrukken.

M16

Nieuwe sierlijst aanbrengen

Smeer de afdekstrip en de sierlijst in met glijmiddel (O/N 1 161 030-0). Stel de afdekstrip en de sierlijst samen en breng de verbindingstukken op de ene lijst helft aan (zie afbeelding).

Sierlijst aanbrengen

Druk of sla de lijst met de hand op zijn plaats.

Schuif de verbindingstukken op hun plaats.

M17

Afwerken, op lekkage controleren

Reinig de sierlijst en voorruit.

Breng aan:

- de panelen
- de binnenspiegel
- de ruitewisserarmen.

Controleer op lekkage; dicht, zo nodig, af met butylkleefband.

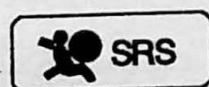

N.B! Indien de auto het SRS-systeem heeft, moet een sticker (Volvo O/N 3517690-8) op een nieuwe ruit worden aangebracht.

Met rubber strip vastgezette ruiten vervangen

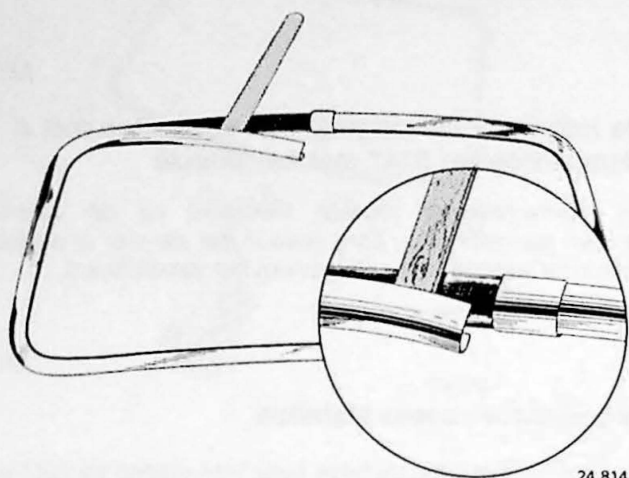

24 814

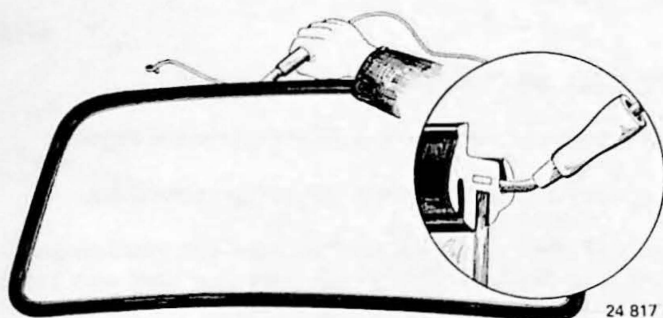

24 817

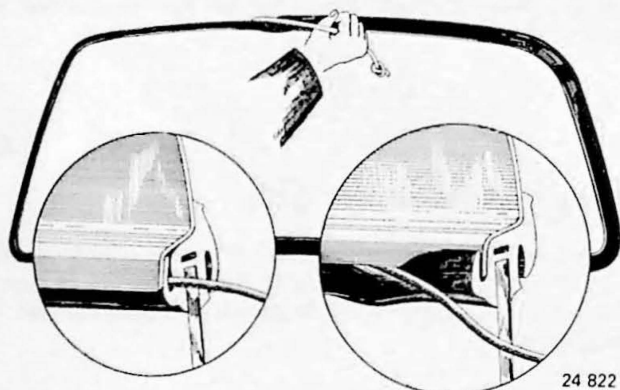

24 822

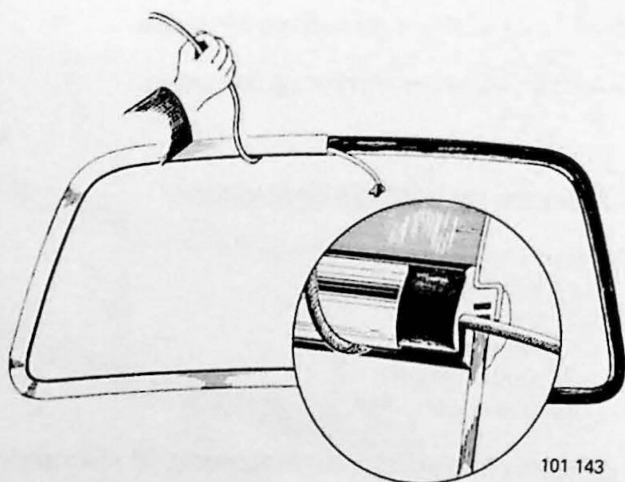

101 143

M18

Verwijderen

Verwijder, zo nodig:

De stekerverbinding voor de elektrische achterrautverwarming.

De zijpanelen bij 2- en 4 deursmodellen.

M19

Sierlijst en ruit verwijderen

Neem de sierlijst met rubber strip los door met een vochtige nylon spatel rondom tussen de sierlijst en de rubber strip te gaan. Schuif de verbindingstukken op een lijstheft. Druk de gleuf van de rubber strip af van de sierlijst (vochtige houten spatel). Maak de sierlijst met de nylon spatel voorzichtig los. Verwijder de rubber strip en druk de ruit eruit.

M20

Aanbrengen

Maak de buitenste rand van de ruit vochtig. Breng de rubber strip met het begin in de ene hoek aan. Leg een koordje in de groef van de rubber strip (zie afbeelding). Begin midden in de bovenkant.

M21

Ruit aanbrengen, naad dichtmaken en reinigen

Breng de ruit op zijn plaats. Let erop, dat hij tegen de carrosserierand aan ligt. Trek het koordje van binnenuit voorzichtig weg. Breng de ruit in de juiste stand door er met de vlakke hand op te slaan.

Dicht de ruitlijst rondom af (kitspuit met plat mondstuk). Schraap de overmaat kit weg en reinig met terpentijn.

M22

Sierlijst aanbrengen

Breng een met zeepoplossing of petroleum bevochtigde leren veter (4 mm) in de groef van de rubber strip voor de sierlijst (zie afbeelding).

Breng de ene helft van de sierlijst aan. Druk hem op zijn plaats, terwijl gelijktijdig de veter over de lijst omhooggetrokken wordt. Breng de verbindingstukken en de andere helft aan. Sluit de stekerverbinding voor de elektrische achterrautverwarming aan.

Voor-, achterraut 262 C verwijderen/aanbrengen

Denk eraan dat de sierlijst op de ruit bevestigd is en op de ruit achterblijft, als deze wordt verwijderd.

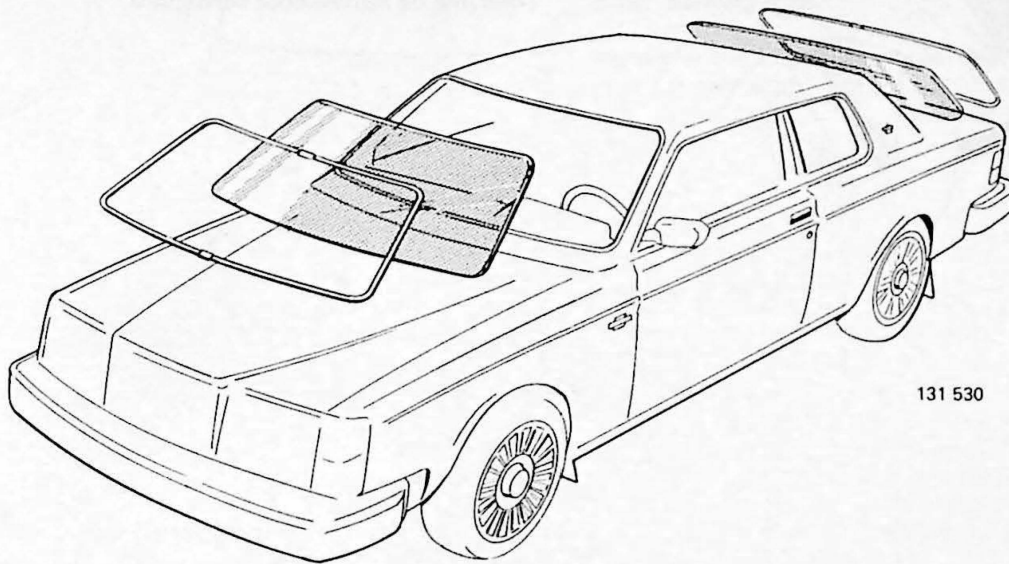

131 530

Vorbereidende werkzaamheden

M23

Voorruit

Dek de motorkap af.

Verwijder:

de ruitewisserarmen
de zonnepalen en binnenspiegel met steun
het voorste hemelpaneel
de panelen op de A-stijlen (klemmen met schroevendraaier loswippen).

Achterraut

Verwijder:

de autogordels van de achterbank (de deksels van de houders worden in de bagageruimte losgemaakt)
de achterbank met rugleuning (twee schroeven onder de armsteun in het midden)
de hoedeplank
de zijruiten achter
de handgrepen achter
de panelen voor hemel dragers, aan achterkant losmaken
de zijpanelen
de panelen voor C-stijlen
het paneel boven de achterraut
de elektrische aansluiting voor de achterrautverwarming.

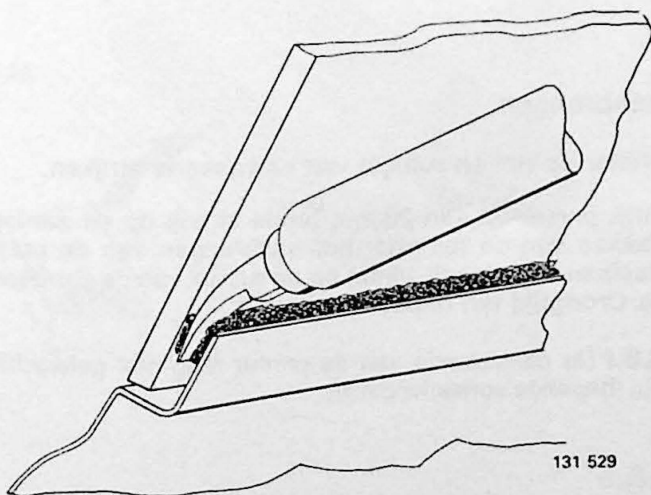

131 529

M24

Voorruit/achterraut en sierlijst voor/achter verwijderen

Snij de ruit los met een soldeerbout met de afgebeelde vorm.

Kop soldeerbout, onderdeelnummer 1 158 690-6.

Snij aan de zijanten en bovenkant los.

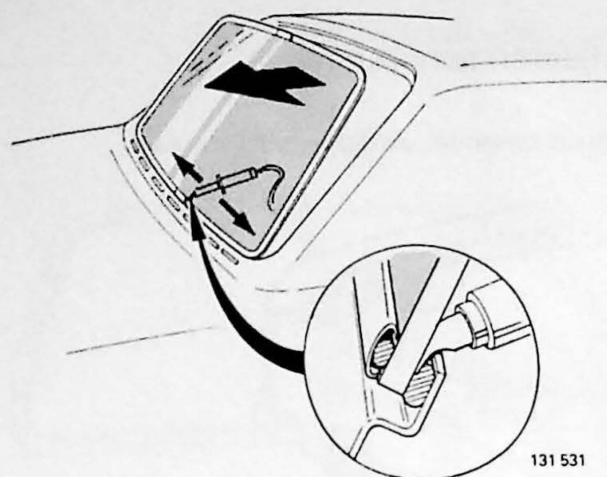

M25

Druk de ruit, terwijl hij aan de onderkant wordt losgesneden (geldt voor de voorruit), gelijktijdig eruit.

Verwijder de ruit met de sierlijst. Eventuele resten worden met de soldeerbout verwijderd.

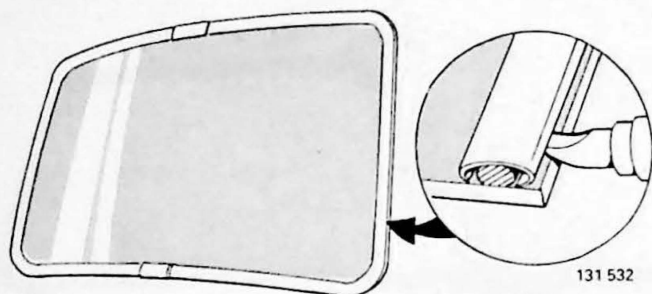

M26

Sierlijst van ruit verwijderen

Als de sierlijst met "solbit" is vastgezet, kan hij onmogelijk zonder schade worden verwijderd en moet hij door een nieuwe worden vervangen.

Een sierlijst, die met butylkleefband is vastgezet (nieuwe uitvoering), wordt met een soldeerbout of met een ingevet mes losgesneden en opnieuw gebruikt.

M27

Schoonmaken in verband met butylkleefband

Reinig de voorruit-/achterraitlijst en de sierlijst. Maak de oppervlakken schoon met spiritus, thinner, wasbenzine, aceton of iets dergelijks.

Maak de ruit aan beide kanten schoon.

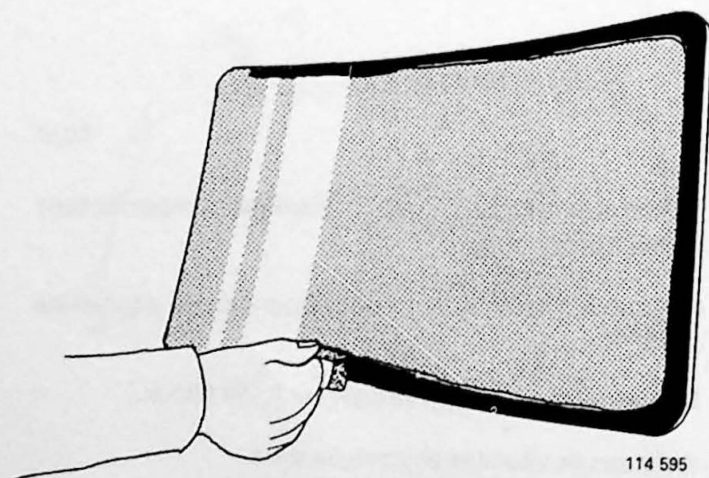

M28

Aanbrengen

Primer op ruit en ruitlijst van carrosserie strijken.

Strijk primer op een 20 mm brede strook op de aanlegvlakken van de ruit voor het aanbrengen van de butylkleefband. Strijk ook primer op de ruitlijst van de carrosserie. Droogtijd ten minste 2 minuten.

N.B.! De consistentie van de primer mag niet geleïchtig zijn (beperkte verwerkingstijd).

M29

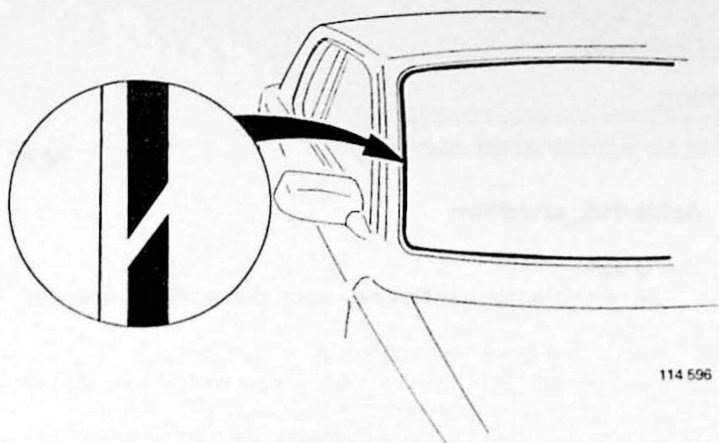

Butylkleefband aanbrengen

Breng de kleefband samen met de binnenkant van de ruitlijst aan. De naad (schuin afsnijden) wordt op een van de stijlen aangebracht.

Verwijder het beschermepapier niet, voordat de ruit op zijn plaats is gebracht.

M30

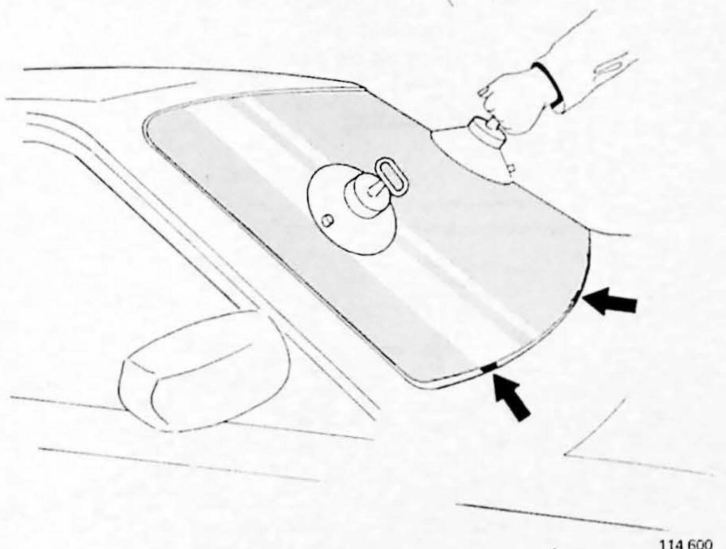

Voor-/achterrait aanbrengen

Breng met circa 700 mm tussenruimte 2 ruitsteunen (2-3 mm dik) onder in de ruitlijst aan. Verwijder het beschermepapier van de kleefband. Breng de ruit met glashouders (zuignappen) op zijn plaats. De onderkant moet tegen de ruitsteunen rusten. Breng de ruit direct precies op zijn plaats, omdat afstellen bijna onmogelijk is, als de ruit eenmaal is aangebracht.

M31

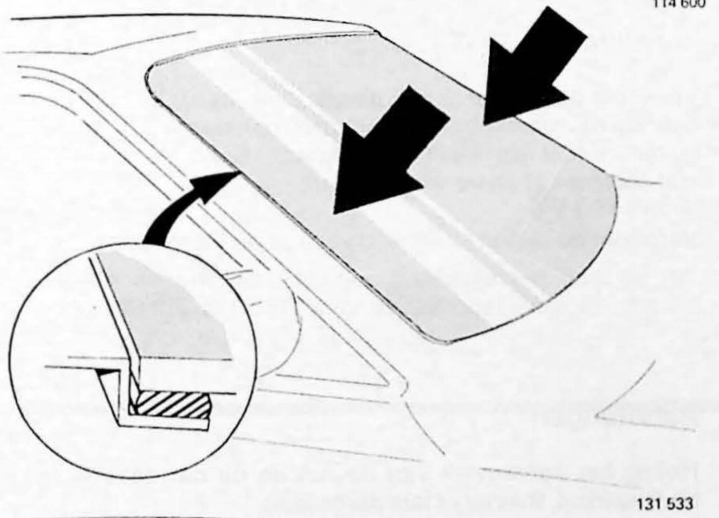

Ruit aandrukken

De ruit wordt door twee man van buitenuit met de hand aangedrukt of wordt van binnenuit met glashouders op zijn plaats getrokken. Oefen druk uit, totdat de kleefband plat geworden is en een groot aanlegvlak verkregen is.

M32

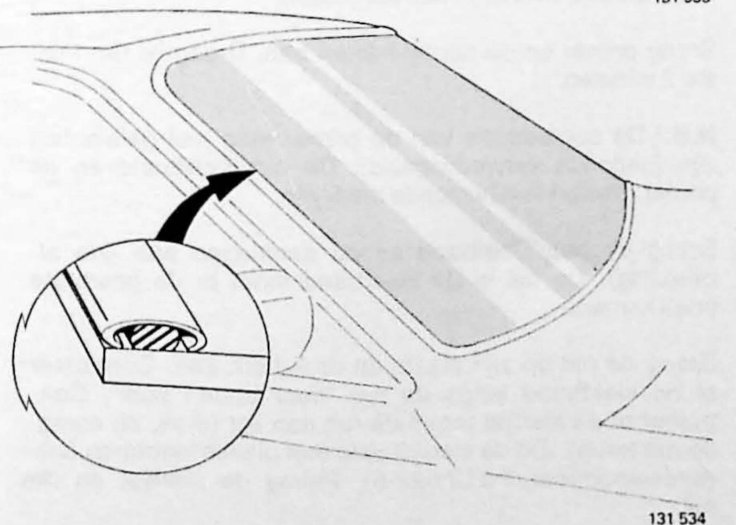

Sierlijst met kleefband aanbrengen

Stel de sierlijst met de verbindingstukken samen.

Controleer of de sierlijst goed tegen de ruit aan ligt en niet ergens krom is of onder spanning staat. Stel hem eventueel af.

Breng butylkleefband (rond profiel \varnothing 6 mm) aan in de groef van de sierlijst.

Breng de sierlijst op zijn plaats en druk hem tegen de ruit vast.

Aswerking

M33

Voorruit afwerken

Breng aan:

- de panelen op de A-stijlen
- het paneel boven de voorruit
- de zonnekleppen
- de steun voor de binnenspiegel
- de binnenspiegel
- de ruitewisserarmen

Achterraut, afwerken

Breng aan:

- de elektrische aansluiting voor de achterrautverwarming
- het paneel boven de achterraut
- de panelen voor de C-stijlen. Deze worden bij de lijst van de zijruit vastgelijmd
- de achterpanelen van de hemel en de handgrepen
- de zijpanelen en de hoedeplank
- de autogordels achter met de deksels van de houders
- de zijruiten achter
- de achterbank en rugleuning

Zijruit achter verwijderen/aanbrengen

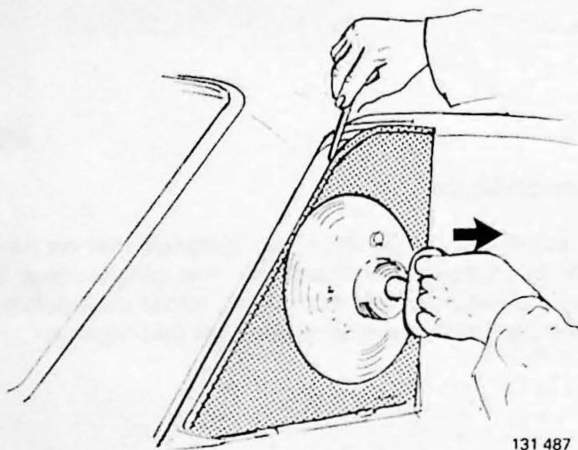

131 487

Geldt alleen voor 4-deursmodellen met ingang van 1981.

M34

Verwijderen

Verwijder de sierlijst (2 of 3 plastic klemmen). Zet een zuignap op de ruit en trek de ruit met constante kracht naar buiten, totdat de kleefband loslaat. Snijd de kleefband met een mes af en verwijder de ruit.

Verwijder de resten kleefband van ruit en carrosserie.

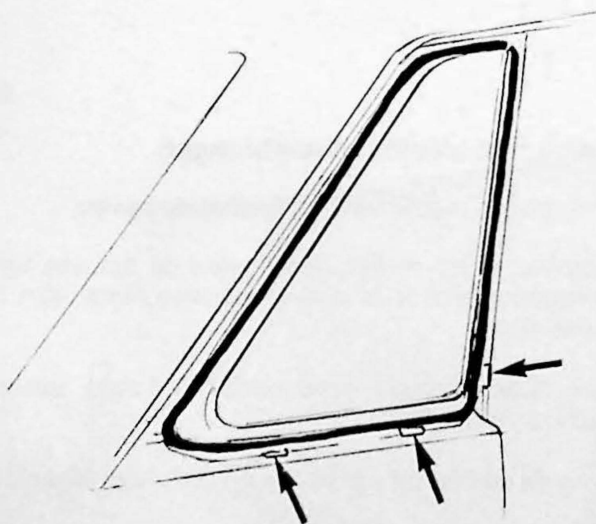

131 488

M35

Aanbrengen

Reinig het aanlegvlak van de ruit en de carrosserie (gebruik spiritus, thinner of iets dergelijks).

Breng primer op de oppervlakken aan. Droogtijd ten minste 2 minuten.

N.B.! De consistentie van de primer mag niet geleichmatig zijn (beperkte verwerkingstijd). De butylkleefband en de primer moeten van hetzelfde merk zijn.

Breng de butylkleefband en de aanslagen aan (zie afbeelding). De las in de kleefband moet in de bovenste hoek komen.

Breng de ruit op zijn plaats en druk hem aan. Controleer of de kleefband langs de ruit "naar buiten puilt". Controleer of de sierlijst tegen de ruit aan ligt (druk, zo nodig, de ruit terug). Zet de sierlijst vast met plastic klemmen (onderdeelnummer 1 312 092-8). Reinig de sierlijst en de ruit.

Ruiten in portieren

De afstand tussen de verticale rail en de vensterrand moet goed in acht worden genomen, opdat de ruit in de geleidelijst zou passen.

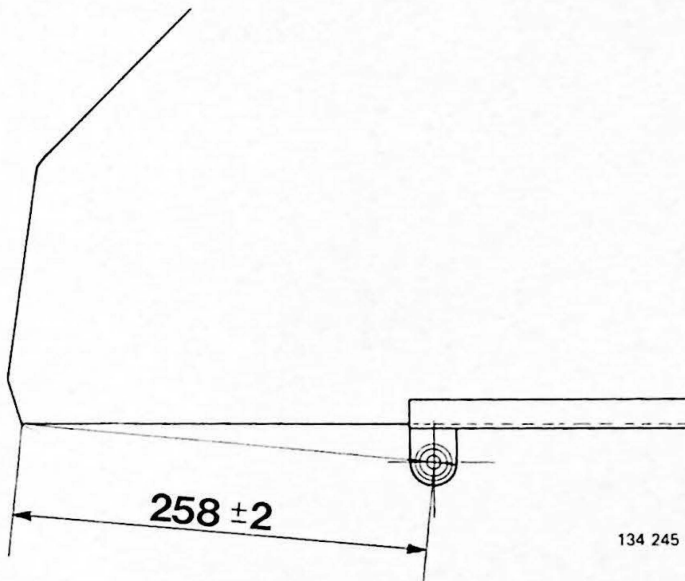

Voorportier

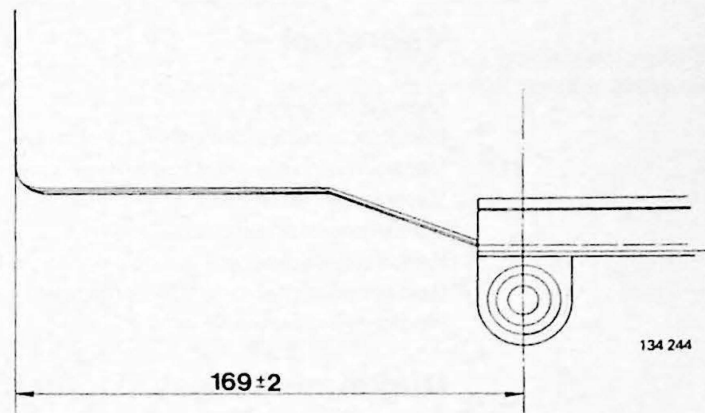

Achterportier

Bij het aanbrengen van de rail

Meet de afstand tot aan het middelste gat van de rail.
Merk op de ruit de plaats waar de rail moet eindigen.

Opmerking! Zorg ervoor dat het bevestigingssysteem van de rail (waar het ruitmechanisme wordt bevestigd) aan de binnenkant van de ruit komt.