

# Servicehandboek

Reparatie  
en onderhoud

Hoofdgroep 8

Carrosserie

240/260  
1975-19..

81.04.06

# VOLVO

## Inhoud

	<b>Pag.</b>
<b>Speciaal gereedschap</b> .....	2
<b>Groep 81 Carrosserie</b> .....	3
<b>Groep 82 Motorkap, frontstuk, schermen</b> .....	20
<b>Groep 83 Portieren, achterklep en schuifdak</b> .....	24
<b>Groep 84 Uitwendige sieronderdelen, ruiten en afdichtrubbers</b> .....	47
<b>Groep 85 Interieur</b> .....	75
<b>Groep 86 Bumpers</b> .....	89
<b>Groep 88 Binnenuitrusting</b> .....	95
<b>Carrosseriematen</b> (uitslaand blad achterin het boek) .....	103

**Alfabetische inhoudsopgave, pag. 105**

Zie voor Groep 87, Airconditioning, het  
afzonderlijke boek.  
Groep 87 Parkeerkachels  
Groep 87 (85) Koelinstallatie

**Bestelnummer: TP 30307 / 1**

Wijzigingsrechten voorbehouden.

## Speciaal gereedschap

999	Beschrijving – toepassing
2739	<b>Houder:</b> gasveer – achterklep
2744	<b>Pers:</b> gasveer – achterklep
2899	<b>Persmal:</b> aanbrengen voorruit
5123	<b>Mal:</b> vervangen en richten wielkast en voorste langsligger
5124	<b>Mal:</b> vervangen en richten wielkast
5125	<b>Meet- en trekmal:</b> vervangen en richten wielkast
5126	<b>Kaliberstang:</b> controleren voorste uiteinde van voorste langsligger
5127	<b>Kaliber:</b> langsligger en dwarsligger
5174	<b>Handgreep:</b> voor klemmen cilinderslot achterklep
5211	<b>Houder:</b> gasveer – achterklep

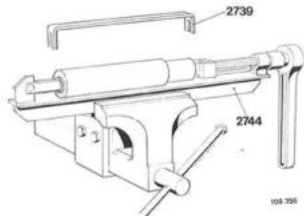

2739, 2744

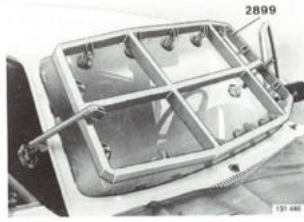

2899

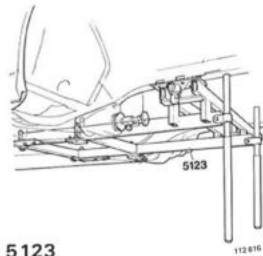

5123

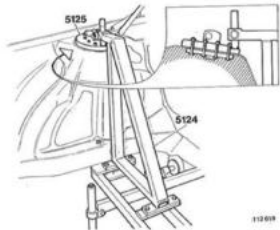

5124, 5125

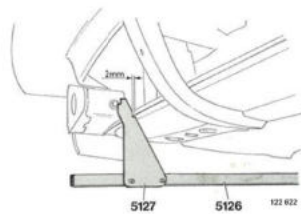

5126, 5127

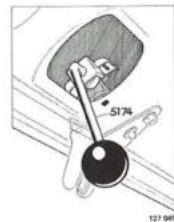

5174

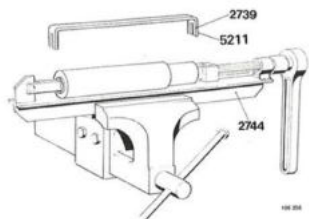

5211

## Groep 81 Carrosserie

### Inhoud

	Handeling	Pagina
<b>Voorste langsliggers en wielkasten</b> , met mal controleren.....	A1–A10	4
<b>Carrosserie voortrein</b> , gelaste onderdelen vervangen.....	B1–B24	8
<b>Plaatwerk</b> , gelaste onderdelen vervangen.....	C	15
wielkastplaat.....	C1	16
dakplaat.....	C2	16
voorruijst, voorruijstijl.....	C3	17
achterste langsligger.....	C4	17
voorste langsligger.....	C5–C6	17, 18
zijstuk schutbord.....	C7	18
drempelkoker, binnen en buiten.....	C8	18
tussenstijl (B-stijl).....	C9	19
achterspatscher.....	C10	19
<b>Carrosseriematen</b> (uitslaand blad achter in het boek).....		103

## A. Voorste langsligger en wielkast controleren

Speciaal gereedschap: 5123, 5124, 5125, 5126, 5127

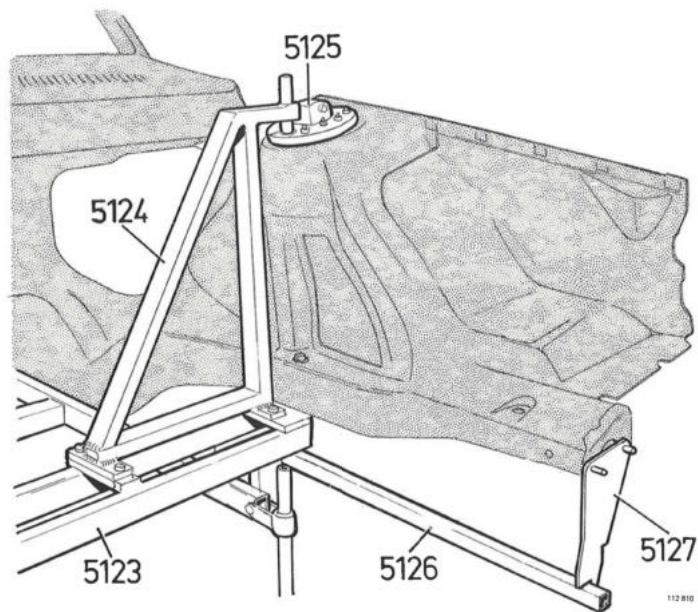

Gebruik speciaal gereedschap (mal) **5123-5127**.

De gereedschappen worden ook bij onderdelen vervangen of richten gebruikt, zie pagina 8. Bij vervangen moet men trachten om de O-tolerantie zo dicht mogelijk te benaderen.

**N.B!** De mal moet niet met kracht op zijn plaats gebracht worden. Hij kan dan vervormen, waardoor foutieve waarden verkregen worden.

A1

### Zo moet de mal aangebracht worden

Schraap de binnenkanten van de voorste langsliggers, waar de steunblokken (1) van de mal moeten komen, goed schoon.

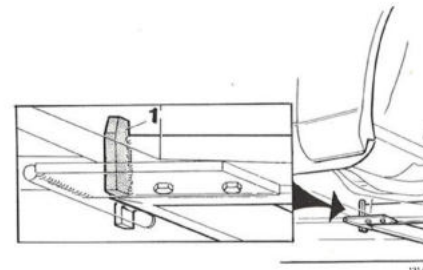

A2

Breng de bevestigingssteunen (A) voor mal **5123** in het achterste deel van de langsliggers aan. Laat de steunen iets los zitten.

Breng mal **5123** onder de auto aan. Breng de achterkant van de mal omhoog en haak hem over de bevestigingssteunen vast.

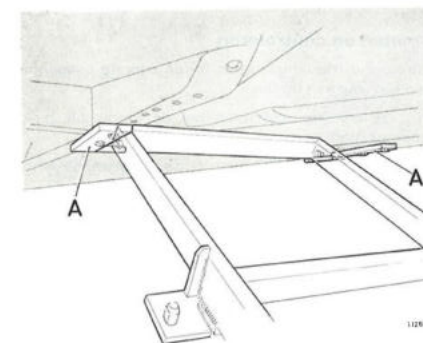

A3

Breng de voorkant van de mal omhoog en breng de achterste paspennen in de gaten in de langsliggers.

Breng de draagbalk omlaag en stel de juiste hoogte af.

**N.B!** De voorste paspennen moeten in de mal ingetrokken zijn.

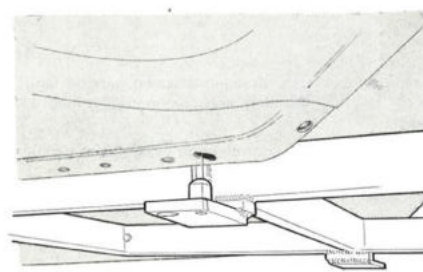

A4

Breng de bevestigingsbouten bij de achterste paspennen aan. Draai daarna de bevestigingssteunen (A) geheel vast.

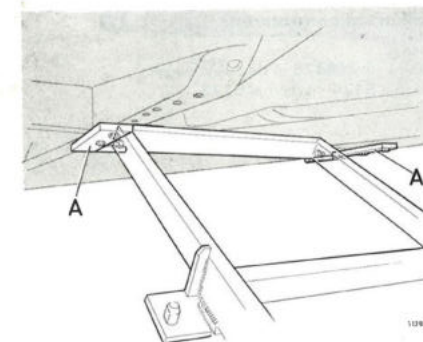

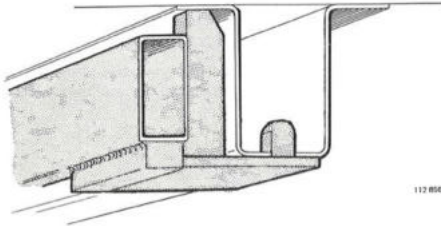

De steunblokken van de mal moeten nu tegen de flanken van de langsliggers aan liggen.

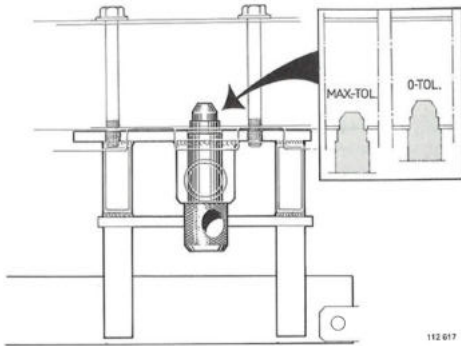

A5

**Opmeten en controleren**

Controleer of de langsliggers bij de voorste paspennen tegen het vlak aan liggen.

Breng de bevestigingsbouten van de voorasbalk bij de voorste paspennen aan.

Breng de voorste paspennen in de gaten in de langsliggers aan.

**Maximumtolerantie:** de kleinste diameter van de paspen past in het gat in de langsligger.

**0-tolerantie:** De grootste diameter van de paspen past in het gat in de langsligger.

A6

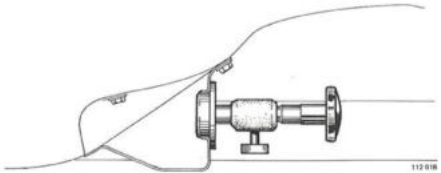

Bevestig de achterste draagarmsteunen aan de langsliggers. Hiervoor kunnen service-onderdelen gebruikt worden.

Stel de kalibers in en controleer de passing van de steunen.

De kalibers hebben een groef, die de toegestane tolerantie aangeeft.

A7

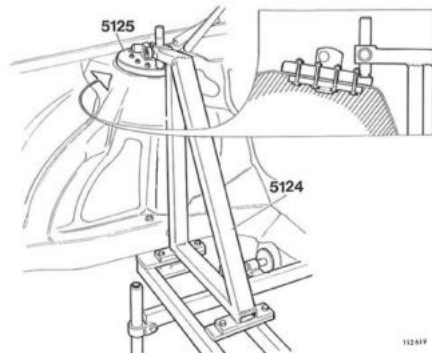

**Wielkasten controleren**

- Bevestig:
  - de meetmal 5125 in de ene wielkast
  - de mal 5124 op de mal 5123.

A8

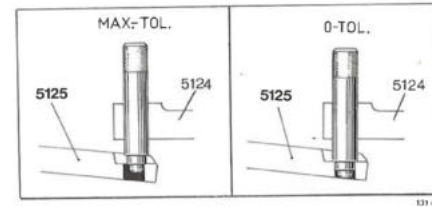

Controleer de stand van de wielkast met het kaliber op mal 5124.

**Maximumtolerantie:** De kleinste diameter van het kaliber past in het gat van de meetmal 5125.

**0-tolerantie:** de grootste diameter van het kaliber past in het gat van de meetmal 5125.

A9

**Langsligger controleren**

Bevestig kaliberstang 5126 aan mal 5123.

Bevestig kaliber 5127 aan het bevestigingspunt van de bumperschokdemper en controleer de stand van de langsligger.

**0-tolerantie = 2 mm**

**Maximumtolerantie = 0 mm of 4 mm.**

Controleer de andere kant op dezelfde manier.

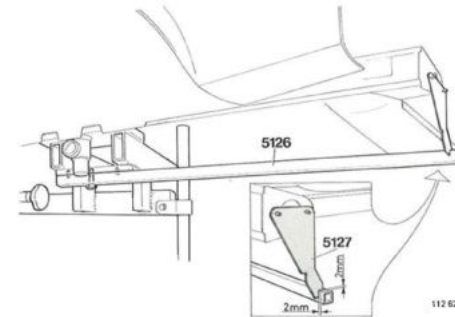

A10

**Voorste dwarsligger controleren**

Bevestig het kaliber aan de meetmal en controleer de stand van de voorste dwarsligger.

**0-tolerantie = 2 mm**

**Maximumtolerantie = 0 mm of 4 mm.**

Controleer de andere kant op dezelfde manier.

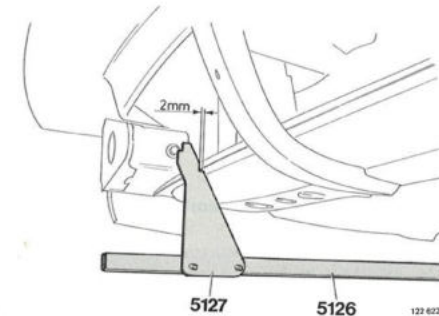

## B. Carrosseriereparaties, voortrein

Carrosseriedelen vervangen met speciaal gereedschap: 5123, 5124, 5125, 5126, 5127

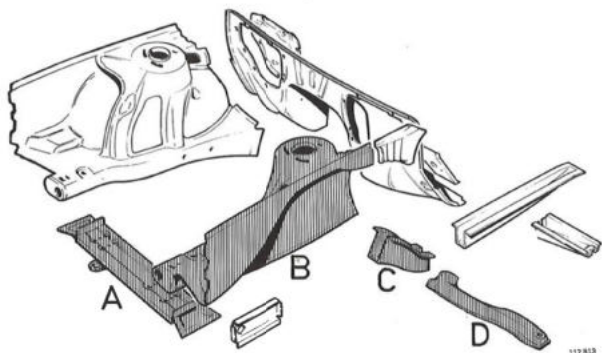

De methode behandelt een schadetype, waarbij een van bovenstaande (in de afbeelding gearceerde) onderdelen vervangen moet worden. Met enige wijziging kan de methode voor de meeste schadetypes van de voortrein gebruikt worden.

- A. Voorste dwarsligger
- B. Voorste langsligger met wielkast
- C. Langsligger, verbindingsplaat
- D. Kriksteunplaat

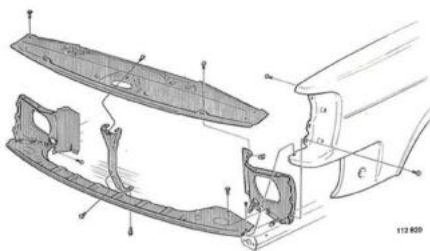

### Vorbereidende werkzaamheden

Verwijder de accu.  
Maak de voortrein vrij.

- Verwijder:
- de afdekplaat
  - de onderplaat
  - de middensteun
  - de zijplaten (linker en rechter).

- Verwijder:
- de beide voorschermen
  - de motor en versnellingsbak
  - de voorasbalk en de veerpoten

Maak de wielkast, die vervangen moet worden, vrij. Als dit de rechter wielkast is, verwijder het typeaanduidingsplaatje.

B1

B2

### Wielkast en liggers verwijderen

Maak de voorste dwarsligger los van de wielkast (langsligger), die niet vervangen moet worden.

Verwijder de langsligger, de verbindingsplaat en de kriksteunplaat. Boor eerst de puntlassen uit de auto - van binnenuit, zie afbeelding - en verwijder de onderdelen aan de onderkant van de auto.

Verwijder de buitenste en binnenste verbindingsplaat van het zijstuk van het schutbord.

Maak de wielkast met versterking los van het schutbord en verwijder deze.

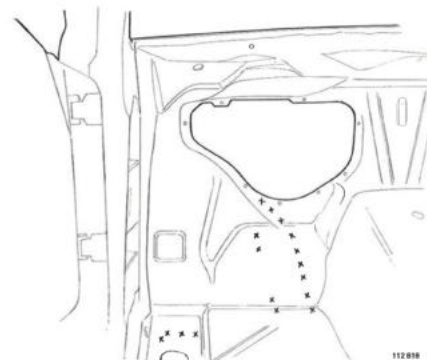

B3

### Beschadigde vlakken herstellen

Verwijder bijvoorbeeld bramen van de vlakken.

Richt de vlakken zo nodig.

Schuur alle vlakken, die op elkaar moeten passen, af.

**Controleer de wielkast, die niet vervangen wordt, met speciaal gereedschap 5123-5127.**

De mallen mogen bij het aanbrengen niet met kracht op hun plaats gebracht worden, omdat dan foutieve waarden verkregen kunnen worden.

Bij het richten van liggers en wielkast moet de voorkant van de mal omlaaggebracht worden.

Naarmate het richten voortschrijdt, kan de voorkant van de mal omhooggebracht worden, eventueel vastgeschroefd en de passing gecontroleerd worden.

B4

### Zo moet de mal aangebracht worden

Schraap de binnenkanten van de voorste langsliggers, waar de steunblokken (1) van de mal moeten komen, goed schoon.

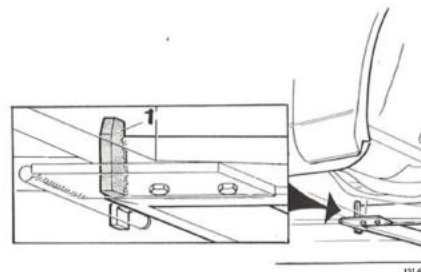

B5

Breng de bevestigingssteunen (A) voor mal 5123 in het achterste deel van de langsligger aan.

Laat de steunen iets los zitten.

Breng mal 5123 onder de auto aan. Breng de achterkant van de mal omhoog en haak hem over de bevestigingssteunen vast.

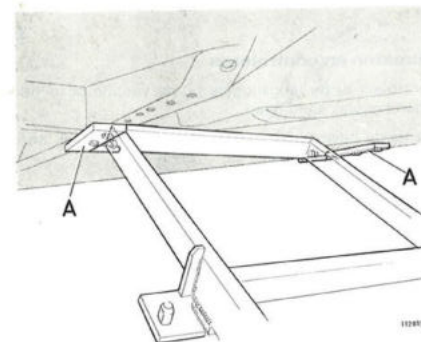

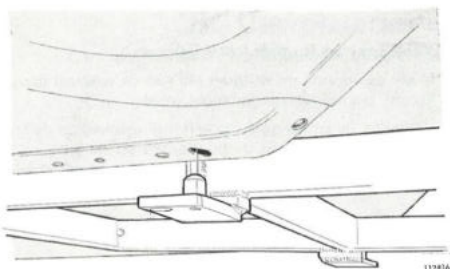

B6

Breng de voorkant van de mal omhoog en breng de achterste paspennen in de gaten in de langsliggers.

Breng de draagbalk omlaag en stel de juiste hoogte af.

**N.B!** De voorste paspennen moeten in de mal ingetrokken zijn.

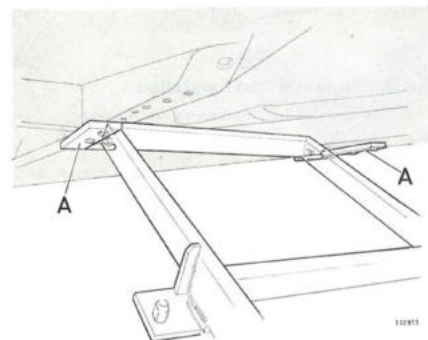

B7

Breng de bevestigingsbouten bij de achterste paspennen aan. Draai daarna de bevestigingssteunen (A) geheel vast.

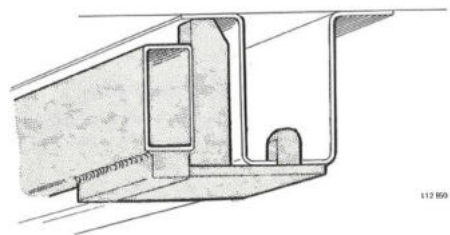

B8

De steunblokken van de mal moeten nu tegen de flanken van de langsliggers liggen.

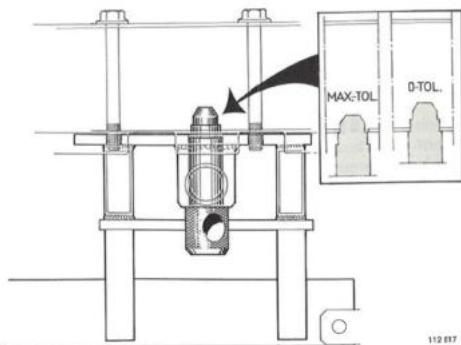

B9

**Opmeten en controleren**

Controleer of de langsliggers bij de voorste paspennen tegen het vlak aan liggen.

Breng de bevestigingsbouten van de voorasbalk bij de voorste paspennen aan.

Breng de voorste paspennen in de gaten in de langsliggers aan.

**Maximumtolerantie:** De kleinste diameter van de paspen past in het gat van de langsligger.

**0-tolerantie:** De grootste diameter van de paspen past in het gat in de langsligger.

Breng, zo nodig, de mal omlaag en richt de ligger.

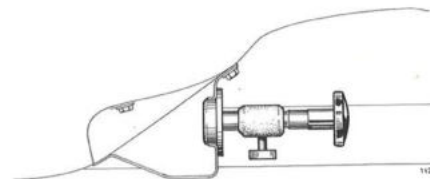

B10

Bevestig de achterste draagarmsteunen aan de verbindingsplaat van de langsligger. Bij het controleren kunnen service-onderdelen gebruikt worden.

Stel het(de) kaliber(s) op mal 5123 af en controleer de passing van de steunen; zie afbeelding.

De kalibers hebben een groef, die de toegestane tolerantie aangeeft.

**N.B!** De steunen zijn enigszins afstelbaar.

Breng, zo nodig, de mal omlaag en richt-of vervang de ligger.

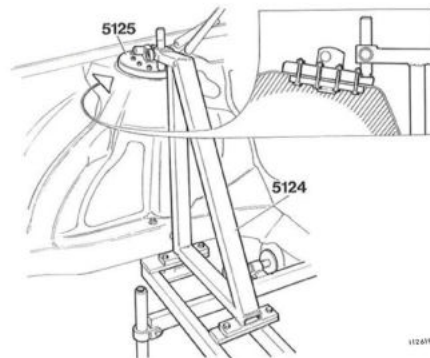

B11

**Wielkast controleren**

Bevestig:

- de meetmal 5125 in de wielkast
- de mal 5124 op de mal 5123.

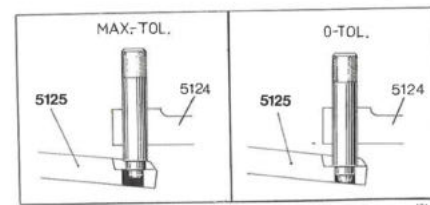

B12

Controleer de stand van de wielkast met het kaliber op mal 5124.

**Maximumtolerantie:** De kleinste diameter van het kaliber past in het gat van de meetmal 5125.

**0-tolerantie:** De grootste diameter van het kaliber past in het gat van de meetmal 5125.

Verwijder, zo nodig, de mallen en richt de wielkast.

**N.B!** Aan mal 5125 kan een ketting bevestigd worden.

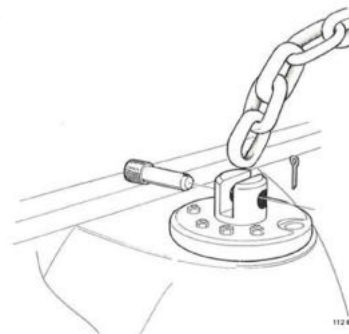

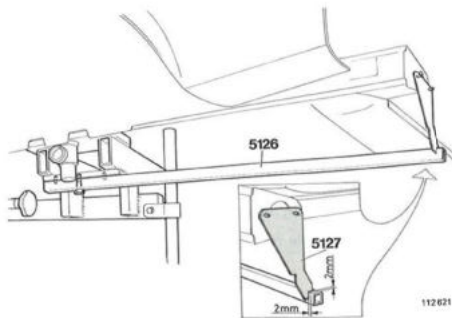

B13

**Stand van langsligger controleren**

Bevestig de kaliberstang **5126** aan de mal **5123**.

Bevestig kaliber **5127** aan het bevestigingspunt van de bumperschokdemper en controleer de stand van de langsligger.

**0-tolerantie = 2 mm**

**Maximumtolerantie = 0 mm of 4 mm.**

Breng, zo nodig, de mal omlaag en richt de ligger.

Verwijder mal **5124**, meetmal **5125** en kaliberstang **5126**.

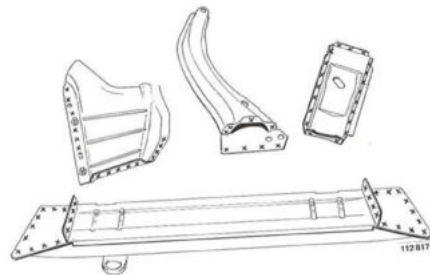

B14

**Vorbereidende werkzaamheden bij het aanbrengen van plaatwerkdelen**

Breng op alle geslepen plaatsen "lasprimer" aan.

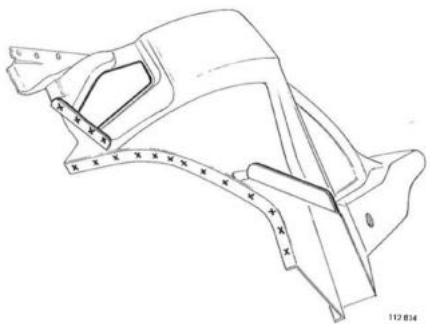

B15

Knip in verband met proplassen gaten (Ø circa 6 mm) in de voorste dwarsligger, in de kriksteunplaat, in de buitenste verbindingplaat, in de afdekplaat voor de bevestiging van de bumperschokdemper en in de wielkast.

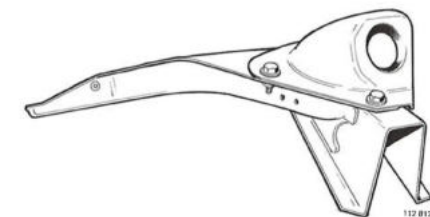

B16

Bevestig de verbindingplaat van de langsligger, de kriksteunplaat en de steun voor de achterste draagarm aan elkaar.

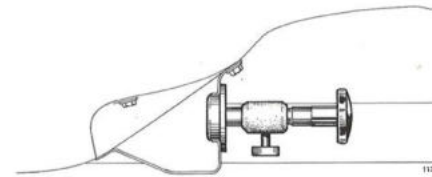

B17

**Nieuwe plaatwerkdelen aanbrengen**

Indien nodig moeten de vloer en het schutbord zo gericht worden, dat zij goed tegen elkaar liggen. Onderdelen, die met een mal afgesteld zijn, mogen niet meer van stand veranderen. Breng de aan elkaar bevestigde onderdelen (langsligger, verbindingplaat, kriksteunplaat en draagarmsteun) in de auto aan.

Stel de draagarmsteun af ten opzichte van de kaliberstang op mal **5123** en zet de steun vast.

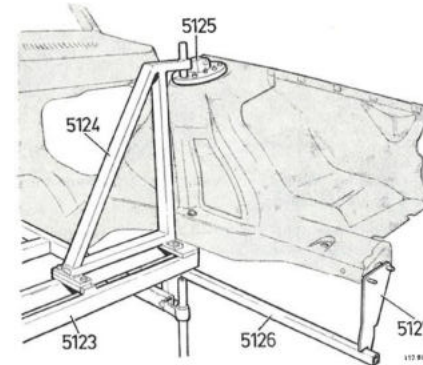

B18

Breng de wielkast op mal **5123** omhoog en bevestig deze met de bevestigingsbouten van de voorasbalk aan de mal.

Bevestig:

- de meetmal **5125** in de wielkast
- de mal **5124** op de mal **5123**
- de kaliberstang **5126** op de mal **5123**.

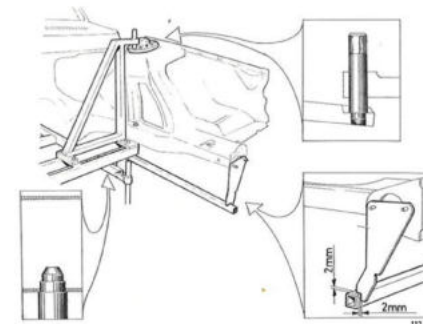

B19

Stel de wielkast in de juiste stand af; zie afbeelding.

Hecht de wielkastbalk aan de verbindingplaat van de langsligger vast.

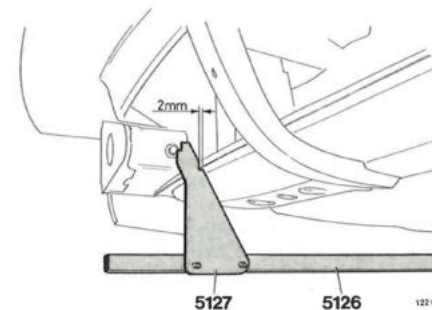

B20

Breng de voorste dwarsligger omhoog en stel deze in de juiste stand af.

Proplas de dwarsligger.

Proplas de wielkast en de wielkastversterking aan het schutbord.

Stel de dekplaat bij het bevestigingspunt van de bumperschokdemper af en propas deze.

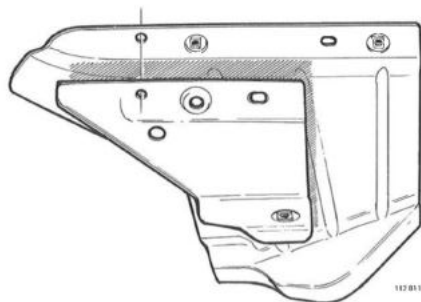

B21

Zet de buitenste en binnenste verbindingplaat met enkele kleine lassen aan elkaar; zie afbeelding.

Zet de verbindingplaten met enkele kleine lassen en volle lassen aan de wielkast en de zijkant van het schutbord vast.

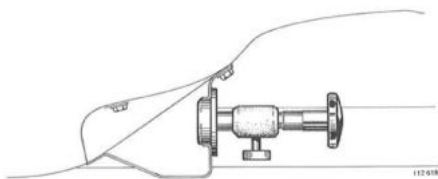

B22

Stel, zo nodig, de afstelling van de draagarmsteun nogmaals af; zie afbeelding.

Op de kaliberstang op mal 5123 zit een inkeping, die de toegestane tolerantie aangeeft.

Hecht vervolgens de verbindingplaat van de langsligger aan beide uiteinden vast.

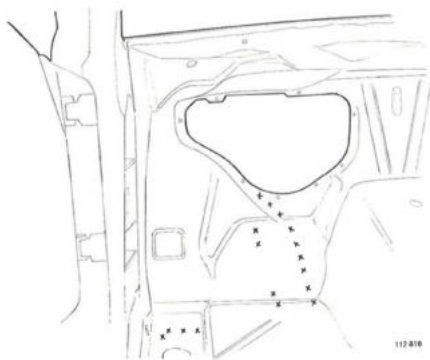

B23

Zet de kriksteunplaat met enkele kleine lasen vast aan de verbindingplaat van de langsligger en aan de drempelkoker.

Zet van binnenuit de auto de verbindingplaat van de langsligger, de wielkastversterking en de kriksteunplaat met enkele kleine lasen vast; zie afbeelding.

Verwijder alle mallen.

Las de verbindingplaat van de langsligger aan beide uiteinden geheel vast.

Slijp, zo nodig, af.

Las de gaten dicht en las de accuplaat en steun vast aan de langsligger en de wielkast.

B24

#### Nabewerken

Breng de onderdelen weer aan de wielkast aan. Bij rechter wielkast: breng het type-aanduidingsplaatje weer aan.

Breng aan:

- de voorasbalk met de veerpoten
- de motor en de versnellingsbak.

Breng rond de wielkasten en op de aanlegvlakken van de spatschermen afdichtingskit aan.

Breng aan:

- de voorspatschermen en de motorkap
- de zijpanelen (linker en rechter)
- de bodemplaat, de middensteun en de afdekplaat.

Breng de accu en overige onderdelen aan.

## C. Nieuwe plaatwerkdelen inzetten

### Gelaste onderdelen vervangen

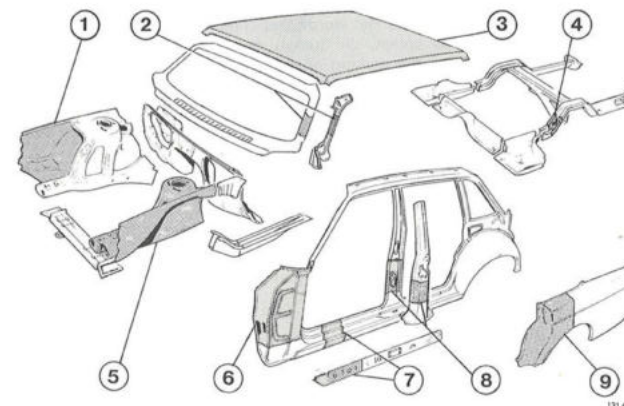

#### Betreffende onderdelen

- 1 Wielkastplaat
- 2 Voorruijst, voorruijstij
- 3 Dak
- 4 Langsligger, achter
- 5 Langsligger, voor
- 6 Zijkant schutbord
- 7 Drempelkoker
- 8 Tussenstijl
- 9 Achterspatscherm

In de aanwijzingen wordt alleen behandeld, hoe en waar de nieuwe plaatwerkdelen ingezet moeten worden en hoe deze vastgelast worden. Het vrijmaken, de voorbereidingen en het weer aanbrengen worden niet behandeld.

#### Proplassen

Dit kan met puntlassen vergeleken worden en geschiedt als volgt:

Knip of boor gaten in de bovenste plaat. De gaten worden in de bovenste plaat aangebracht, waar gewoonlijk de puntlassen aangebracht worden.

- 6 mm gaten voor plaatdikten **onder** 1,5 mm
- 8 mm gaten voor plaatdikten **boven** 1,5 mm.

Vul de gaten tegen de onderste plaat op met lasmateriaal.

Slijp de lasplaats af.

**N.B!** Proplassen worden met tussenruimten van circa 25 mm aangebracht.

**Primer 1161009-4** wordt gebruikt om bij puntlassen corrosie tegen te gaan. De primer wordt tussen de plaatvlakken aangebracht, voordat deze aan elkaar gepuntlast worden.

**Plastic kit 1161123-3** wordt voor afdichten van lasnaden gebruikt.

#### Lasaanduidingen

Lassen worden in de afbeeldingen als volgt aangeduid:

Puntlas XXX

Rupslas (naadlas)

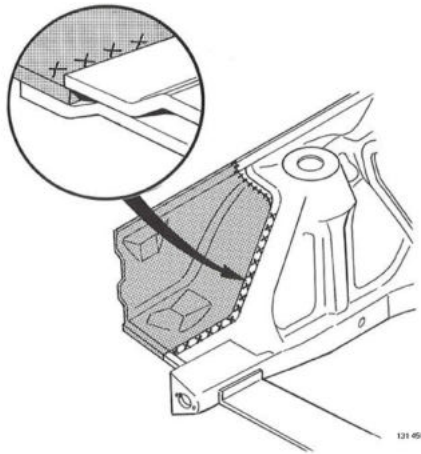

**Wielkastplaat**

Knip de oude wielkast geheel weg totaan de voorkant van de veerpootversterking en de langsligger.

Het benodigde gedeelte wordt uit een nieuwe wielkast geknipt. Het wordt overlappend precies aangebracht in de spleet, die tussen de oude wielkast en de veerpootversterking openstaat. Knip de bovenkant van het benodigde gedeelte aan een kant zo af, dat een kantnaad (circa 270 mm) ontstaat.

Boor langs de pas afgeknipte rand gaten voor proplassen langs de veerpootversterking.

Breng lasprimer aan op de oppervlakken, die aan elkaar geproplast moeten worden.

Proplas het benodigde gedeelte van binnenuit de wielkast – wielkastversterking.

Las de bovenkant geheel vast met de randen tegen elkaar.

C1

131 450

**Dakplaat**

De dakplaat mag niet gelast worden. Bij vervanging mag de dakplaat aan de dakgoot gelijmd worden om trekken bij vastlassen te vermijden.

De carrosserielijm is een 2-componenten lijm. De lijm hardt als volgt uit:

kamertemperatuur circa 20°C	24 uur
oventemperatuur circa 85°C	1 uur

Samenstellende componenten:

	Onderdeelnummer
verharder A-grijs	281378-0
basismateriaal	281379-0

Boor in verband met proplassen gaten in de ruitopeningen, in de voor- en achterkant van de dakplaat.

Breng lasprimer aan op de oppervlakken, die aan elkaar geproplast moeten worden.

Breng langs de dakgoot rijkelijk lijm aan. Druk het dak aan met zoveel lastangen als er langs de dakgoot plaats is.

Proplas het dak vast aan de voorruit- en achterrauitlijst.

Las het dak geheel vast aan de panelen en de voorruitstijlen.

C2

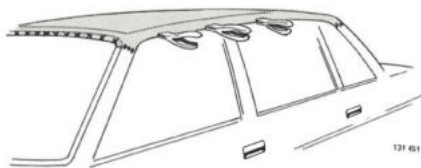

131 451

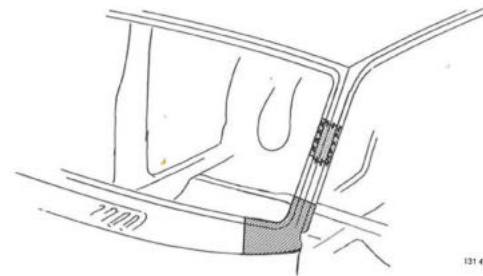
**Voorruijljst, voorruitstijl**

In het gearceerde gebied in de onderste hoek mogen bij de voorruitlijst geen lassen aangebracht worden; op alle andere plaatsen van de voorruitlijst mag gelast worden.

De naad tussen de boven- en onderplaat moet bij de voorruitstijl circa 100 mm verspringen. Bij het samenvoegen worden de randen tegen elkaar gelegd.

– Boor in de zijranden van het benodigde gedeelte gaten voor proplassen.

131 452 – Breng lasprimer aan op de oppervlakken, die aan elkaar geproplast moeten worden.

– Proplas de (het) benodigde gedeelte(n) vast aan de voorruitlijst of de voorruitstijl.

– Las de dwarsnaden (korte uiteinden van de benodigde gedeeltes) met de randen tegen elkaar geheel vast.

C3

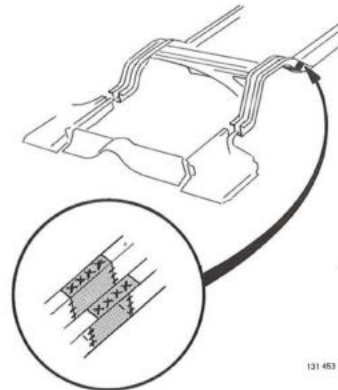

131 453

**Langsligger, achter**

Knip uit het service-onderdeel het gedeelte, dat naar aanleiding van de schade nodig is. Dwarsnaden worden met de randen tegen elkaar gelegd. Over de gehele lengte van de langsligger mag gelast worden.

– Boor in de achterste vloerplaat gaten voor proplassen

– Breng lasprimer aan op de oppervlakken, die aan elkaar geproplast moeten worden

– Proplas randen van het benodigde gedeelte aan de vloerplaat vast

– Las de naden van de langsliggers (korte uiteinden) geheel vast.

C4

**Langsligger, voor**

Zie ook pagina 13 betreffende mal bij vastlassen van langsligger.

De langsligger bestaat als compleet service-onderdeel met veerpootversterking en mag niet gelast worden.

Boor voor proplassen gaten in de randen tegen:

- de schutbordzijanten
- het schutbord
- de voorste dwarsligger
- de verbingsplaat (langsligger).

Breng lasprimer aan op de oppervlakken, die aan elkaar geproplast moeten worden.

Proplas de langsligger vast aan:

- de schutbordzijanten
- het schutbord
- de voorste dwarsligger
- de verbingsplaat (langsligger).

**N.B!** Vijf proplassen aan elke kant van de verbingsplaat en tenminste drie "onderaan". Zie ook de volgende pagina.

C5

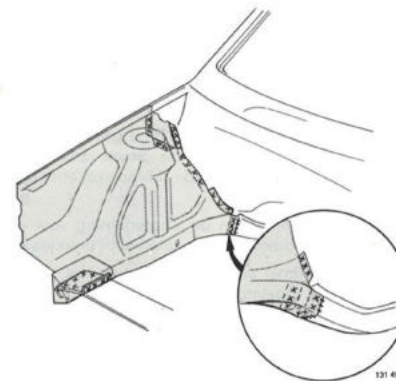

131 454

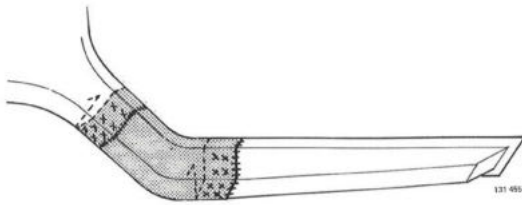

C6

Als een langsligger vervangen wordt, moeten punt- of proplassen altijd met volle lassen aangevuld worden:

De volgende naden voor de langsligger moeten geheel gelast worden:

- voorste gedeelte aan verbindingsplaat
- verbindingsplaat aan achterste gedeelte.

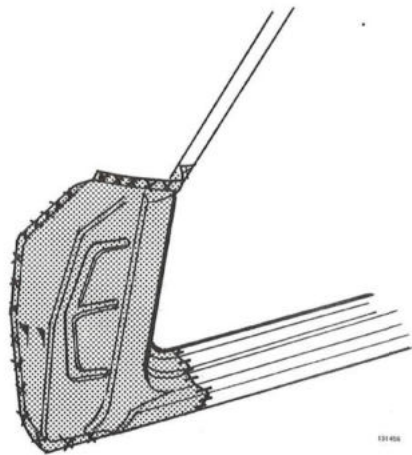

C7

#### Zijkant schutbord

De zijkant schutbord mag overal gelast worden. Dwarsnaden van het benodigde gedeelte worden met de randen tegen elkaar gelegd.

- Boor in de randen gaten voor proplassen.
- Breng lasprimer aan op de oppervlakken, die aan elkaar geproplast moeten worden.
- Las de naad met de randen van de verbindingsplaat en van de oude zijkant schutbord tegen elkaar geheel vast.



C8

#### Drempelkoker, binnenste, buitenste

Als de binnenste en buitenste drempelkoker gelijktijdig gelast worden, verspringen de lassen circa 100 mm. Over de gehele lengte van de drempelkoker mag gelast worden.

- Boor in de randen in de lengterichting voor de binnen/buiten drempelkoker gaten voor proplassen.
- Breng lasprimer aan op de oppervlakken, die aan elkaar gelast moeten worden.
- Proplasp het benodigde gedeelte voor de buitenste drempelkoker langs de randen in de lengterichting.
- Las de naden van de benodigde gedeelten met de randen tegen elkaar geheel vast.

C9

#### Tussenstijl

Als de binnenste en buitenste middenstijl gelijktijdig gelast worden, verspringen de lassen circa 100 mm.

De middenstijl kan over de gehele lengte gelast worden. De randen van de korte uiteinden van het benodigde gedeelte worden passend afgeknipt.

- Boor in de randen gaten voor proplassen.
- Breng lasprimer aan op de oppervlakken, die aan elkaar geproplast moeten worden.
- Proplasp het benodigde gedeelte aan de middenstijl vast.
- Las de dwarsnaden met de randen tegen elkaar geheel vast.

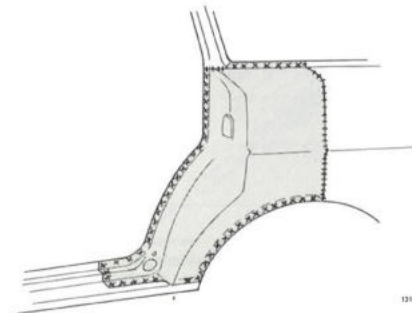
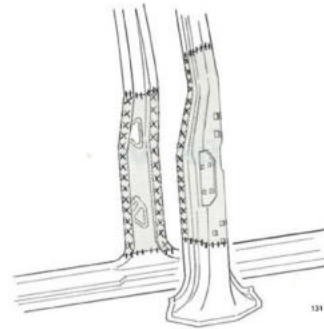

C10

#### Achterspatscher

In het gearceerde gebied kan een nieuw stuk ingezet worden en het wordt zo pas gemaakt, dat de randen aan elkaar gelast kunnen worden.

- Boor in de randen gaten voor proplassen.
- Breng lasprimer aan op de oppervlakken, die aan elkaar geproplast moeten worden.
- Proplasp het benodigde gedeelte aan de carrosseriezijkant vast.
- Las de naden van het benodigde gedeelte met de randen tegen elkaar geheel vast.

## Groep 82 Motorkap, frontstuk, voorspatscherm

### Inhoud

	Handeling	Pagina
<b>Motorkap</b> .....	D	21
<b>Motorkap kabel</b> , verwijderen / aanbrengen.....	D1-D2	21
<b>Frontstuk</b> .....	E	22
<b>Voorspatscherm</b> .....	F1	23

### D. Motorkap

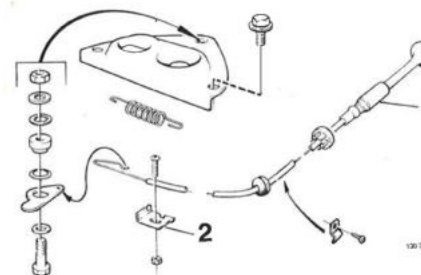
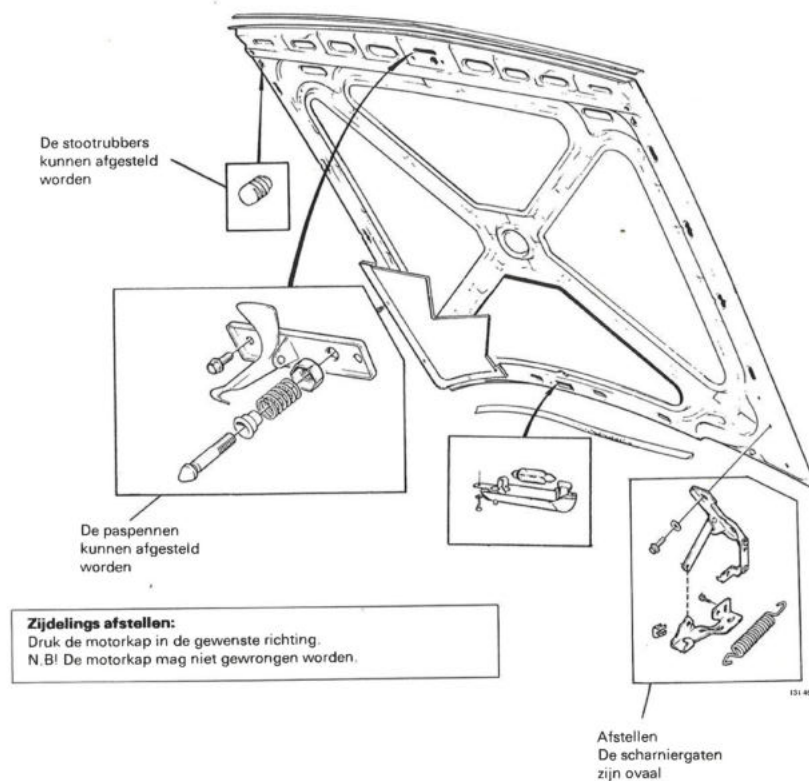

#### Motorkap kabel, vervangen

**Verwijderen:** Neem de bevestigingspunten in de motorruimte los. Pak de huls (1) vast, buig naar beneden en trek krachtig.

**Aanbrengen:** Dicht de doorgang voor de huls in het schutbord af met carrosseriekit of met butyltape.

In verband met afstellen is het gat (2) in het bevestigingsplaatje ovaal.

D1

D2

### E. Frontstuk, bevestigingspunten

Modeljaar 1975-1980

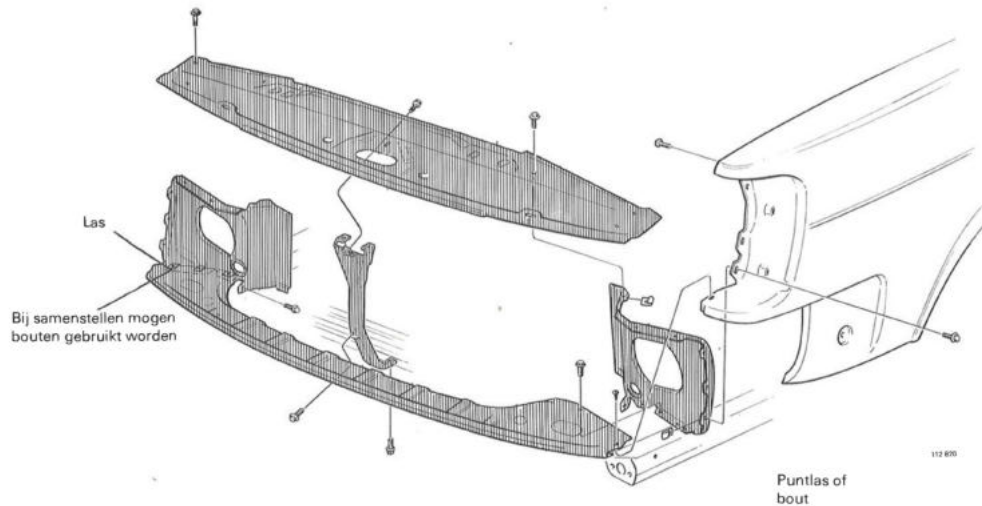

112 600

Modeljaar 1981-

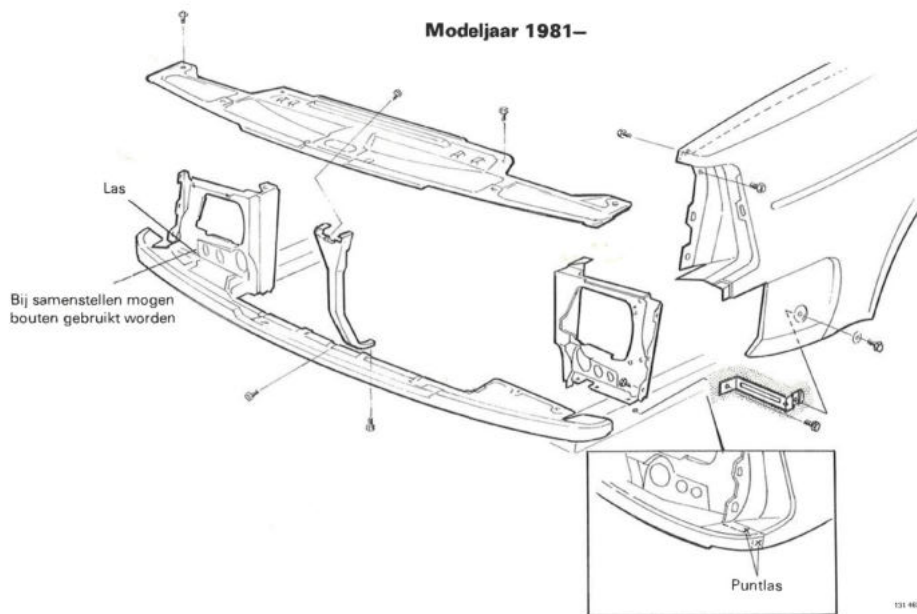

131 460

### F. Voorspatscherm, bevestigingspunten

Modeljaar 1975-1980

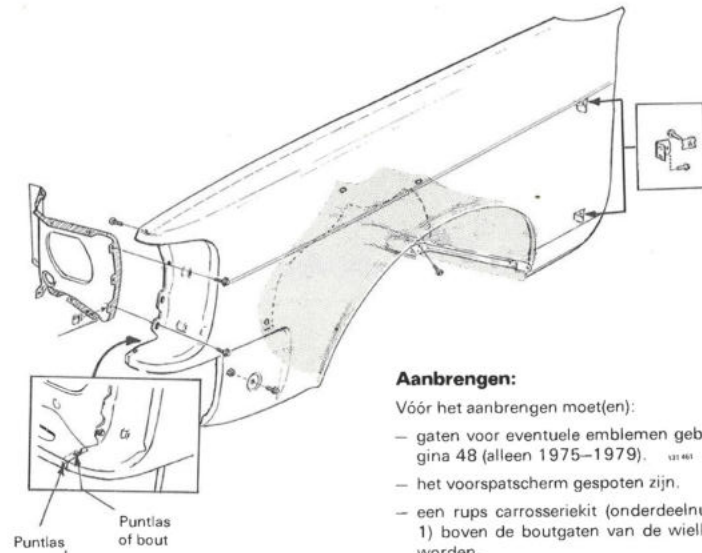

F

#### Aanbrengen:

Vóór het aanbrengen moet(en):

- gaten voor eventuele emblemen geboord zijn; zie pagina 48 (alleen 1975-1979). 112 601
- het voorspatscherm gespoten zijn.
- een rups carrosseriekit (onderdeelnummer 277253-1) boven de boutgaten van de wielkast aangebracht worden.

Modeljaar 1981-

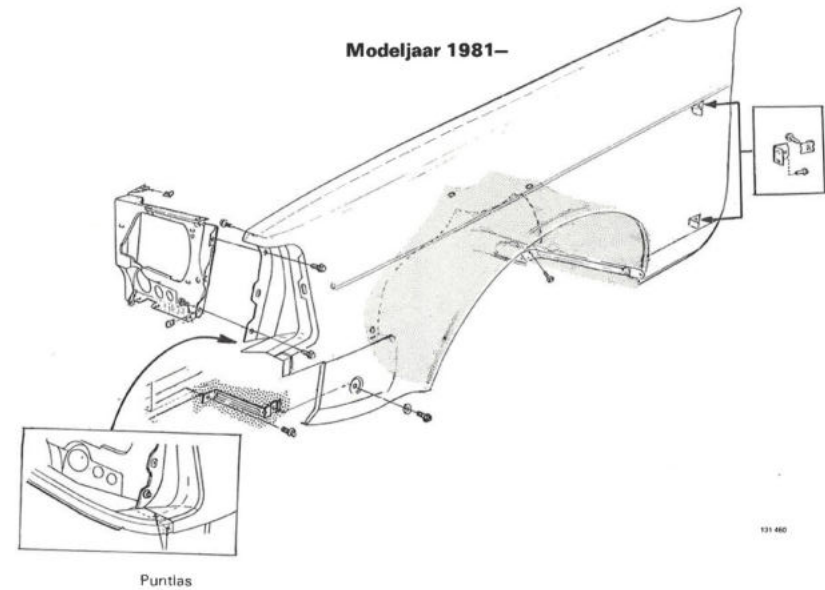

131 460

## Groep 83 Portieren, kofferdeksel/achterklep, schuifdak

### Inhoud

#### Portieren

	Handeling	Pagina
scharnier, vervangen.....	G1—G2	26
afstellen.....	G3	26
portieruitsteller, oude uitvoering, verwijderen.....	G4	26
portierslot 1975—1977, afstellen.....	G5	27
1978—, afstellen.....	G6—G9	27
portieropener binnen en buiten, afstellen.....	G10—G11	28
cilinderslot 1978—1979.....	G12	28
portierslot veranderd 1975—1977.....	G13—G16	29
zijruit, verwijderen/aanbrengen.....	G17—G18	31
raammechanisme, handbediend, verwijderen/aanbrengen.....	G19—G20	31
raammechanisme, elektrisch bediend, verwijderen/aanbrengen.....	G21—G22	31
elektisch bediend raammechanisme, afstellen.....	G23—25	32
afdichtrubber rondom portier, aanbrengen.....	G26	32

#### Centrale vergendeling

elektromotor in portier, verwijderen/aanbrengen.....	G27—G29	33
elektromotor in achterportier 5-deurs, verwijderen/aanbrengen.....	G30—G31	34
bedieningsrelais in paneel midden-console, verwijderen/aanbrengen.....	G32—G33	35
schakelpaneel in bestuurdersportier, verwijderen/aanbrengen.....	G34—G35	36

#### Kofferdeksel, 2- en 4-deurs

cilinderslot 1979—, verwijderen/aanbrengen.....	H1—H2	38
gasveer, vervangen.....	H3	38
afstellen.....	H4	38
sierlijst, 1979-, afstellen.....	H5	38
houder voor afdichtrubber, vervangen.....	H6—H12	39

#### Achterklep, 5-deurs

verwijderen/aanbrengen.....	H13—H14	41
-----------------------------	---------	----

#### Schuifdak

verwijderen/aanbrengen.....	I1—I4	43
controleren en afstellen.....	I5—I9	44
schuifdakbellen, verwijderen/aanbrengen.....	I10—I15	45

### G. Portieren

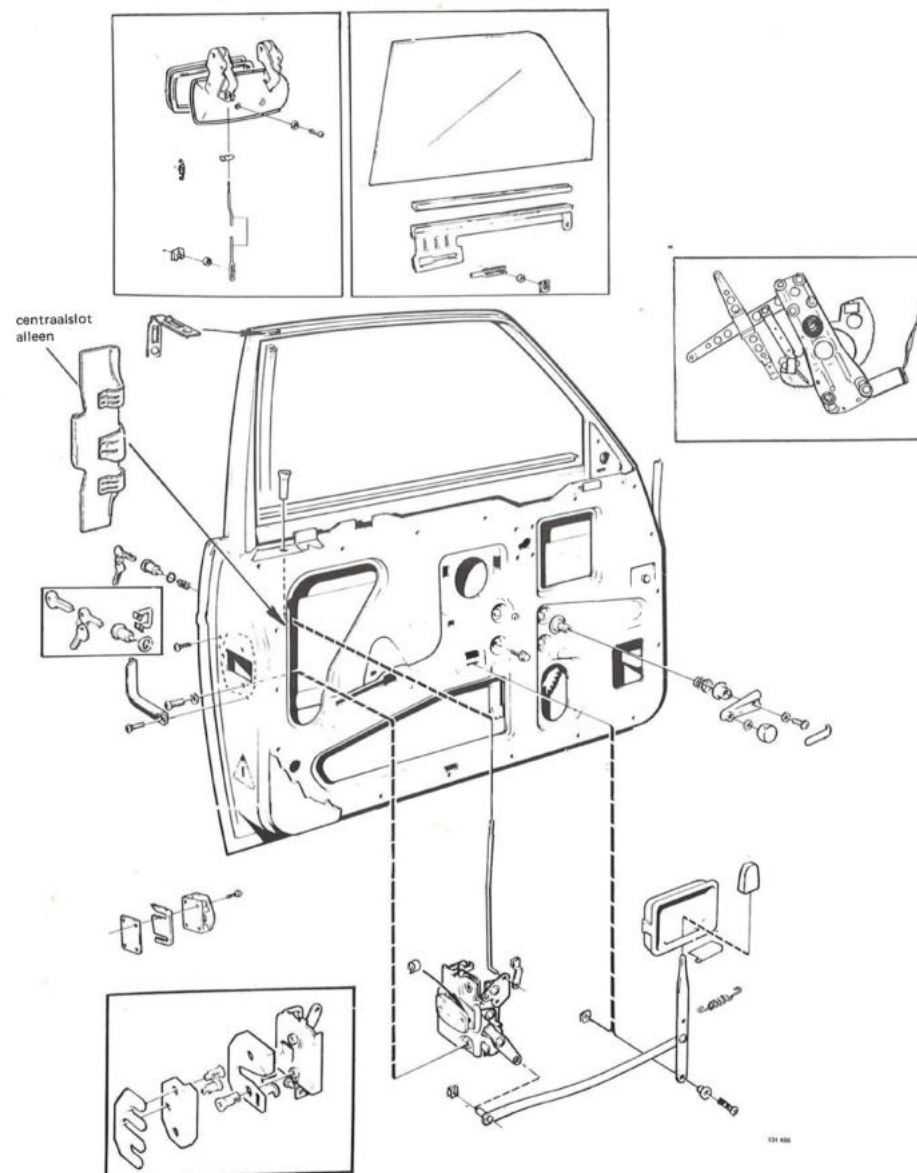

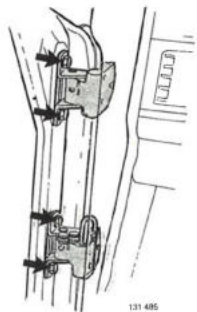

131 485

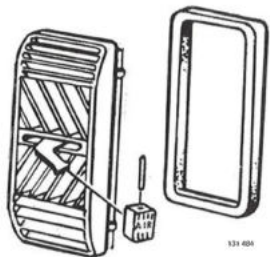

131 486

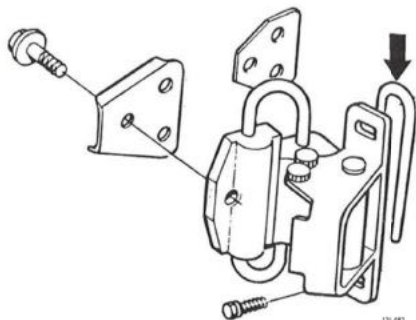

131 487

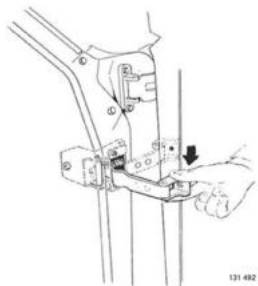

131 482

### Portierscharnier vervangen

Bij vervanging van een portierscharnier moeten portier en portierslot afgesteld worden

G1

#### Verwijderen

Verwijder eventueel aanwezige elektrische draden. Verwijder de bevestigingsbouten van het portier. Verwijder het portier.

Verwijder het zijpaneel. **N.B!** De rubber knop voor de bediening van de luchtmond zit in bepaalde gevallen vast met een doorlopende pen. Zie afbeelding.

Verwijder het scharnier.

G2

#### Aanbrengen

Breng het nieuwe scharnier aan.

Breng het portier en eventueel aanwezige elektrische draden aan.

G3

#### Scharnier afstellen

Aan de binnenkant van het scharnier kunnen afstelplaatjes aangebracht worden, zie afbeelding (onderdeelnummer 684738-8).

G4

#### Portieruitsteller, oude uitvoering Verwijderen

Oude scharnieren worden niet meer geleverd. Als een scharnier vervangen moet worden, wordt het oude door een van het nieuwe type vervangen.

De uitsteller moet dan uit de portierstijl losgenomen en verwijderd worden (zie afbeelding).

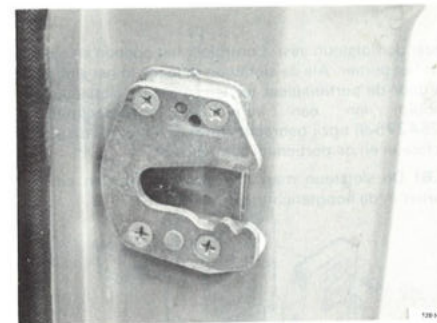

139 212

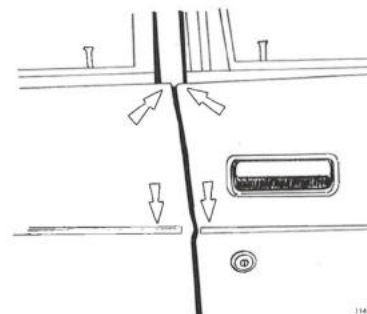

114 227

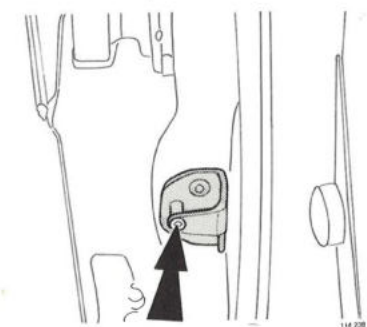

114 228

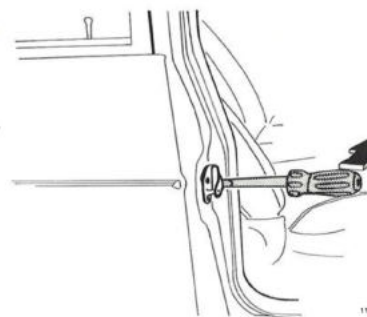

114 229

### Portierslot afstellen

G5

#### Modeljaar 1975-1977

De stand van de sluitplaat in de hoogterichting wordt gecontroleerd door het portier te sluiten, terwijl de handgreep aan de buitenkant uitgetrokken gehouden wordt. Hierbij moet de geleiding recht in de sluitplaat glijden.

Stel, zo nodig, af: Los de bouten, zodat de sluitplaat moeilijk verschoven kan worden. Sluit het portier voorzichtig, terwijl de handgreep naar binnen gehouden wordt. De sluitplaat schuift dan in de juiste stand. Draai de sluitplaat goed vast.

G6

#### Modeljaar 1978-

De stand van de slotsteun in de hoogterichting wordt gecontroleerd door de deur te sluiten, terwijl de handgreep aan de buitenkant uitgetrokken gehouden wordt. Los de bouten voor de slotsteun zoveel, dat deze zeer moeilijk verschoven kan worden. Sluit de deur, maar druk deze niet te ver dicht. De slotsteun zal dan met behulp van het portierslot in de juiste stand schuiven.

G7

Draai de slotsteun vast zonder hem te verschuiven. Begin met de buitenste schroef.

G8

Controleer of het portier zonder aan te lopen geopend en gesloten kan worden. Als het portier bij sluiten te ver naar binnengaat, wordt de slotsteun iets gelost, waardoor hij met een schroevendraaier **recht naar buiten** (evenwijdig met de portierstijl) gewrongen kan worden.

Portieropeners, afstellen

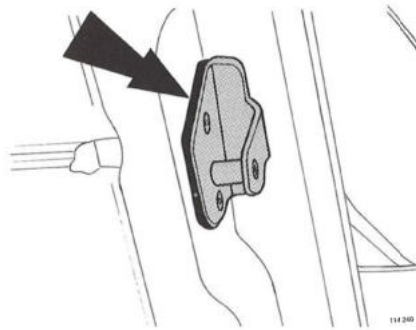

G9

Draai de slotsteun vast. Controleer het openen en sluiten van het portier. Als de slotsteun moeilijk in het slot glijdt (is door de portierspleet te zien) moet de slotsteun met behulp van een vulplaatje (onderdeelnummer 1254275-9) opzij gebracht worden; dit wordt tussen de slotsteun en de portierstijl aangebracht.

**N.B!** De slotsteun mag niet gebruikt worden om het portier in de hoogterichting af te stellen.

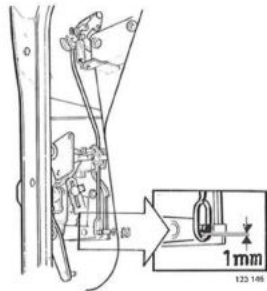

**Portieropeners afstellen**

G10

**Buitenste opener afstellen**

Verwijder het portierpaneel.

De speling tussen de verbindingstang en het slot moet 1 mm zijn.

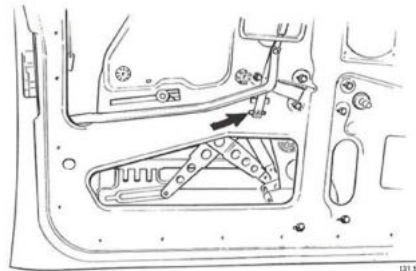

G11

**Binnenhandgreep afstellen**

De handgreep moet een speling van 5– 6 mm hebben, voordat het slot opengaat.

Stel, zo nodig, de handgreep af met de bevestigingsbout, zie afbeelding.

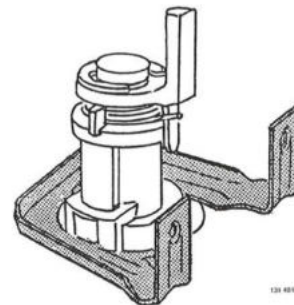

G12

**Cilinderslot 1978–1979**

Bij vervanging van het cilinderslot bij de modeljaren 1978–1979 moet de klem, die het cilinderslot vasthoudt, vervangen worden door een klem, die in de voorkant van het portier vastgeschroefd wordt. Hierdoor wordt de plaat stijver.

Onderdeelnummer:  
klem 1255962-1  
bouten (2 per klem) 946451-2

Portierslot, veranderen

**Portierslot, veranderen**  
**Betreft de modeljaren 1975–1977**

G13

Bij het modeljaar 1978 werden nieuwe portiersloten geïntroduceerd, waarbij voor de portieren en het contactslot dezelfde sleutel gebruikt wordt. Hierdoor werden de portieren en portierstijlen gewijzigd. Omdat alle de nieuwe portieren in voorraad zijn, moeten de modeljaren 1975–1977 bij vervanging van een portier gewijzigd worden.

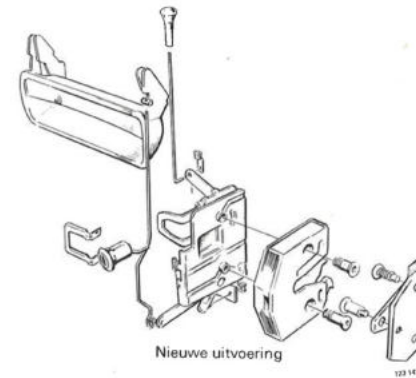

Nieuwe uitvoering

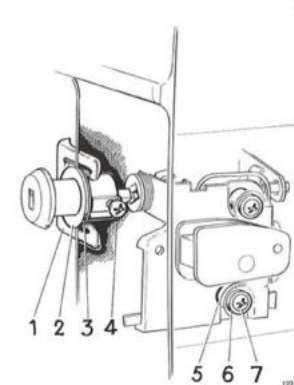

Gewijzigde uitvoering

Aanduiding	Aantal	Onderdeelnummer
Klem (1)	1	1254114-0
Huls voor cilinderslot (2)	1	1254116-5
Pakking (3)	1	1254115-7
Schroef voor cilinderslot (4)	1	956073-1
Vulring (5)	2	1254132-2
Verzonken ring (6)	2	1254131-4
Schroef voor slot (7)	2	956206-7

G14

In geval van wijziging moeten in het portier nieuwe gaten aangebracht worden.

**Doe dit als volgt:**

In de zijkant van het portier zitten centerpunten, waar de gaten aangebracht moeten worden. Boor volgens de afbeelding met een conische boor gaten van 3, 7, 10, 12, 14 en 24 mm.

Knip volgens de stippellijn een gat uit. Vijl de randen op de juiste maat af.

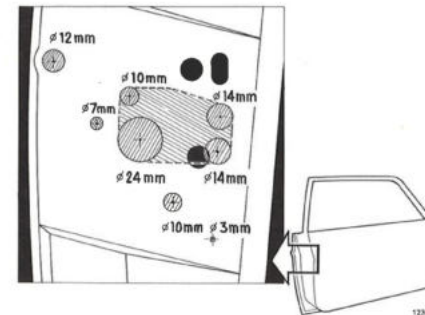

123 130

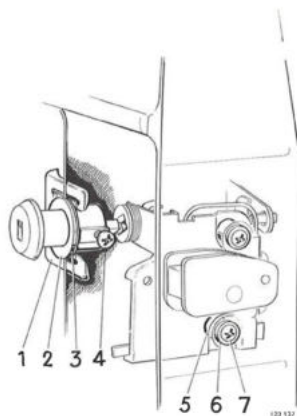

### Portierslot aanbrengen

G15

Breng voor de bovenste en onderste schroef de vulringen (5) tussen slot en portier aan. Breng de verzonken ringen (6) op de bovenste en onderste schroef (7) aan en draai het slot vast. Gebruik voor het derde schroefgat de oude schroef.

Breng op de huls (2) voor het cilinderslot (voorportier) een pakking (3) aan. Breng de huls in het portier aan en borg hem met de klem (1).

Schuif het cilinderslot in de huls en breng gelijktijdig het vierkante tapeind in het slot. Schroef het cilinderslot vast met de schroef (4). Breng de knop van het slot met een pen aan. Bevestig alle slotgrepen. Controleer de werking van het slot.

N.B! Bij vervanging van het achterportier moet ook de beschermeugel in de voorkant van het portier op het nieuwe portier overgezet worden.

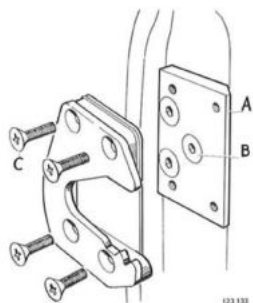

### Portierstijlen

G16

Omdat bij het modeljaar 1978 de portierstijlen gewijzigd werden, moeten onderstaande onderdelen gebruikt worden, als de "nieuwe" portierstijl gebruikt moet worden bij het oude slot, dat bij het modeljaar 1975-1977 voorkomt.

Aanduiding	Aantal	Onderdeelnummer
Vulplaatje voor sluitplaat (A)	1	1247857-4
Schroef voor vulplaatje	3	944049-6
Schroef voor sluitplaat (C)	4	956208-3
Afstelplaatjes		684738-8

G17

### Zijruit vervangen

#### Verwijderen

Neem de vastzetbeugels los.  
Til de ruit eruit.

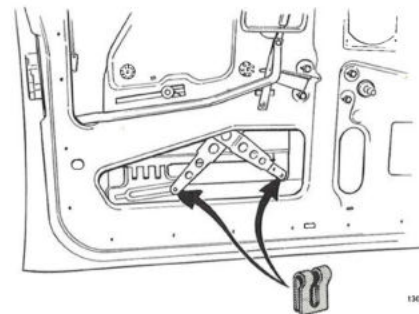

G18

**Bij aanbrengen:** Let erop, dat de ruit in de geleiding komt.

G19

### Handbediend raammechanisme

#### Verwijderen

**N.B!** De ruit hoeft niet verwijderd te worden.

Verwijder:  
- de vastzetbeugel  
- de bevestigingsbouten.

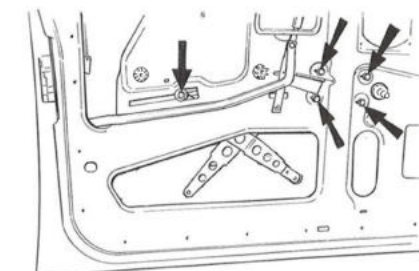

G20

#### Aanbrengen

Breng de vastzetbeugel en de bevestigingsbouten aan.

G21

### Elektrisch bediend raammechanisme

#### Verwijderen

Neem de draad van de elektromotor los bij het zekeringskastje (tot en met modeljaar 1979).

Met ingang van modeljaar 1980 wordt de elektrische aansluiting losgenomen bij het schakelpaneel van de armsteun.

**N.B!** In bepaalde gevallen zit de rubber knop van de luchtmond vast met een doorlopende pen (zie afbeelding).

Verwijder:  
- de vastzetbeugel  
- de bevestigingsbouten.

**N.B!** De ruit hoeft niet verwijderd te worden.

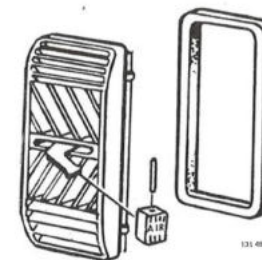

G22

#### Aanbrengen

Breng aan:  
- het raammechanisme  
- de zijruit (breng de vastzetbeugels aan).

**N.B!** Als de elektromotor vervangen is, moet de werking gecontroleerd worden, voordat het paneel aangebracht wordt.

(Bij motoren met ingang van modeljaar 1980 zijn de polen omgekeerd.)

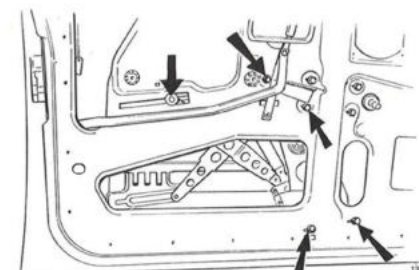

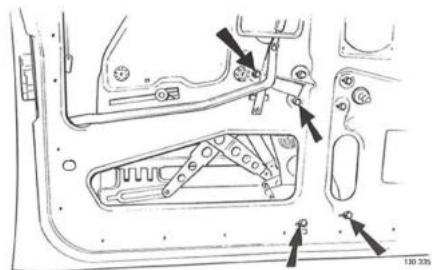

### Elektrische raammechanismen afstellen

Controleer de tijd, die nodig is om van de dichte in de geopende stand te komen.

Deze moet ongeveer 5 seconden zijn.

G23

### Maatregel, als de ruit aanloopt

Los de bouten van het raammechanisme.

Beweeg de ruit voorzichtig omhoog en omlaag.

Draai de bouten aan, als de ruit het lichtst loopt.

G24

### Aanslagen afstellen

Breng de ruit omhoog, totdat deze niet verder kan.

Neem de aanslagnok los. Breng de ruit zover mogelijk omhoog. Stel de aanslagnok af ten opzichte van de tanden en draai de aanslagnok vast.

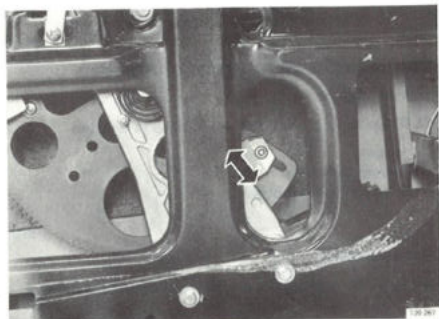

G25

Breng de ruit omlaag, totdat deze niet verder kan. De poot van de schaar mag niet geheel tot achterin de geleidewijk komen. Stel, zo nodig, de aanslagnok af, zodat een speling van 1 mm verkregen wordt (zie afbeelding).

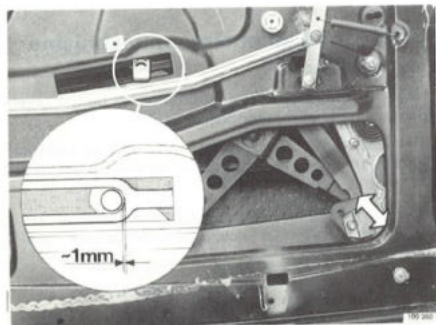

### Afdichtrubber rondom portier

G26

#### Aanbrengen

Breng glijmiddel (onderdeelnummer 1161030-0) of zeepoplossing op het afdichtrubber aan.

Gebruik een houten spatel om het afdichtrubber in de rails te krijgen (zie afbeelding). Breng de naad midden onder het portier aan.

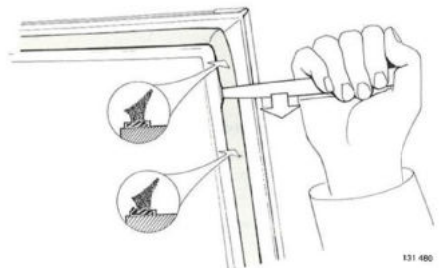

131 490

## Centrale vergrendeling



126 780

G27

### Elektromotor in portier vervangen

Verwijder het portierpaneel en het afwateringspapier.

Verwijder de diefstalbeveiliging (zit alleen bij het bestuursportier bij modeljaar 1980 en bij de voorportieren met ingang van modeljaar 1981).

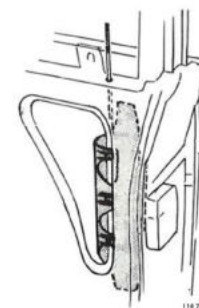

114 740

G28

### Elektromotor verwijderen

Verwijder de borgbeugel van de verbindingstang. Neem de verbindingstang los van de motor. Verwijder de moeren.

Neem de elektrische bedrading los van het aansluitstuk en verwijder de motor.

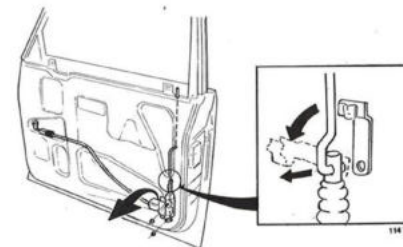

114 740

G29

### Nieuwe elektromotor aanbrengen

Breng de motor en de moeren aan. Verbind de verbindingstang met de motor en breng de borgbeugel aan.

Sluit de bedrading van de motor op het aansluitstuk aan.

Controleer de werking.

Breng de diefstalbeveiliging aan (alleen voorportier).

Breng het afwateringspapier, het portierpaneel en de overige onderdelen aan.

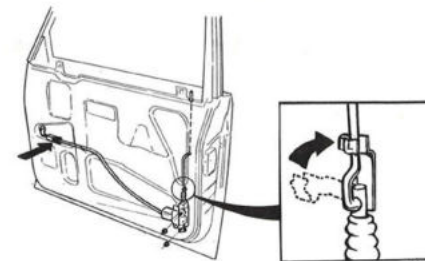

114 740

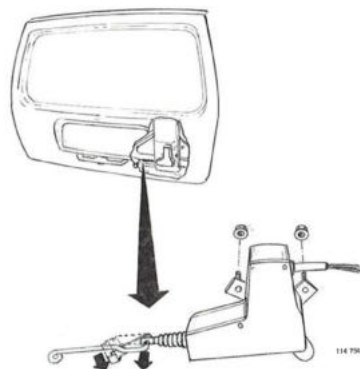

114 704

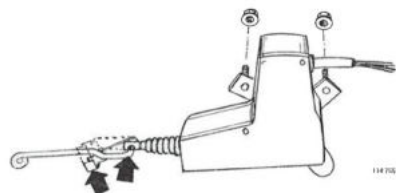

114 705

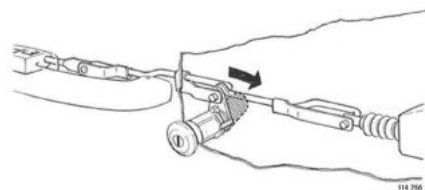

114 706

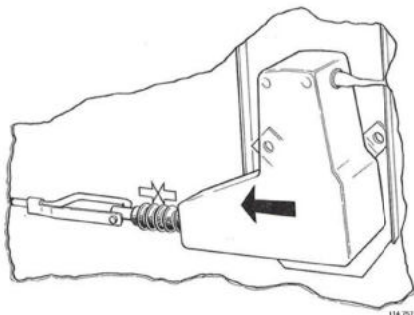

114 707

G30

**Elektromotor achterklep, 5-deurs modellen  
Verwijderen**

Verwijder het achterkleppaneel.  
Verwijder de borgbeugel van de verbindingstang.  
Maak de verbindingstang los van de motor.  
Neem de bedrading los van het aansluitstuk. Verwijder de moeren en verwijder de motor.

G31

**Elektromotor aanbrengen en afstellen**

Breng de motor in de rechter uitsparing in de achterklep aan.  
Zet de motor losjes op de steun vast. Breng de verbindingstang tussen de motor en het cilinderslot aan en borg deze met de borgbeugel.

Stel (om de volle slaglengte te benutten) de motor als volgt af:

a. Breng de hefboom aan het cilinderslot in de eindstand, die het dichtstbij de motor ligt (gesloten stand).

b. Breng de elektromotor tegen het cilinderslot, zodat de rubber balg samengedrukt wordt.

c. Zet de motor in deze stand vast.

Sluit de bedrading aan en controleer de werking.

Breng het achterkleppaneel aan.

G32

**Bedieningsrelais vervangen  
Verwijderen**

Neem de massa-aansluiting los van de accu. Verwijder de schroef en klem aan de linker en rechter kant van het bedieningspaneel.

Haal het paneel naar voren en druk de beschermstrip onder het klokje naar beneden.

Verwijder de schroeven van het klokpaneel.

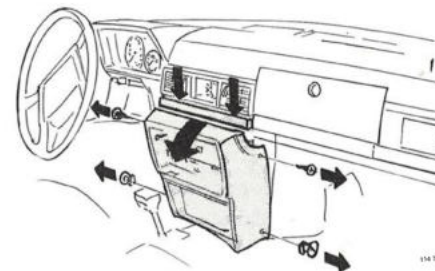

114 708

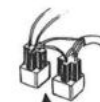

114 709

Verwijder:

- het klokpaneel uit het dashboard
- het relais met hulsisolator uit de houder
- de hulsisolator.

G33

**Aanbrengen**

Breng het nieuwe relais in de houder aan. Sluit de hulsisolator aan.

Sluit de massa-aansluiting aan op de accu.

Controleer de werking.

Breng aan:

- het klokpaneel
- de beschermstrip
- het bedieningspaneel.

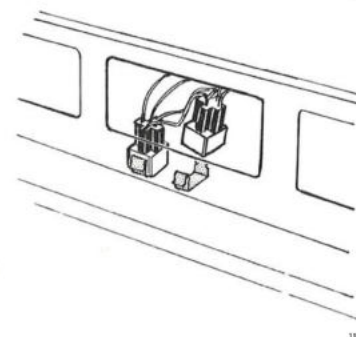

114 701

G34

**Schakelaar in bestuurdersportier vervangen  
Verwijderen**

Verwijder:  
- het portierpaneel en het afwateringspapier  
- de diefstalbeveiliging.

Neem de bedrading voor de schakelaar bij het aansluitstuk los.

Buig de elektrische schakelaar (zit om het cilinderslot) open en trek deze naar voren.

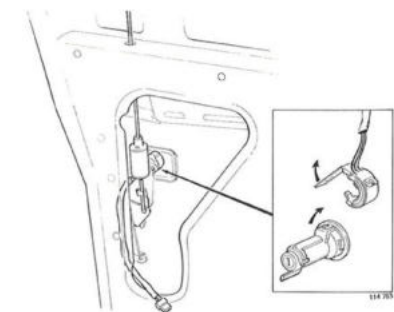

Verwijder de borgbeugel voor de verbindingstang met de elektrische schakelaar en trek de verbindingstang naar voren.

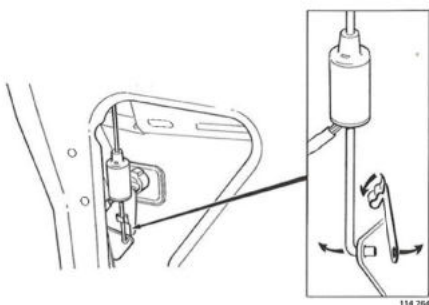

G35

**Aanbrengen**

Draai de elektrische schakelaar (cilinderslot) in de juiste stand, zodat deze in het portier naar voren komt. Breng deze over het cilinderslot aan en knip deze dicht.

Breng de verbindingstang met de elektrische schakelaar in het portier en klem deze met de borgbeugel vast.

Breng de bedrading achter de geleiding voor de zijruit en tussen het slotmechanisme en de binnenplaat aan.

Controleer de werking.

Breng aan:  
- de diefstalbeveiliging  
- het afwateringspapier  
- het portierpaneel en de overige onderdelen.

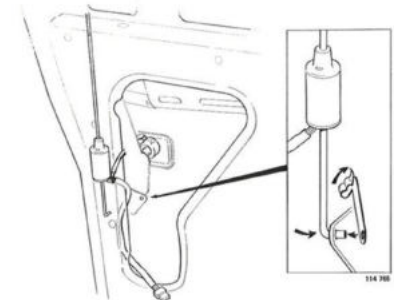
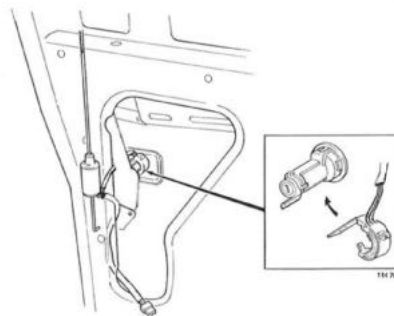

**H. Kofferdeksel, 2-4-deurs modellen**

**Modeljaar 1975-1978**  
Speciaal gereedschap 2739, 2744

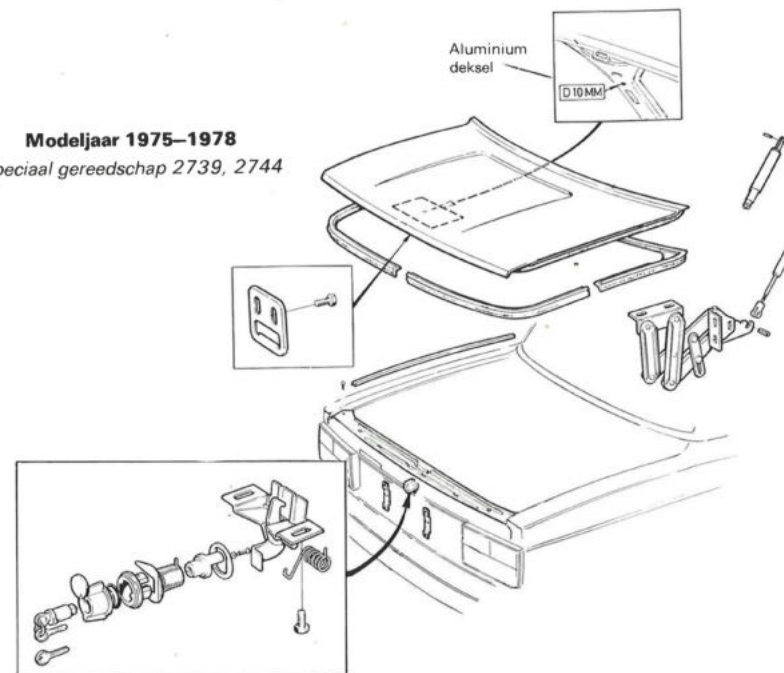

**Modeljaar 1979-**  
Speciaal gereedschap 2744, 5174, 5211

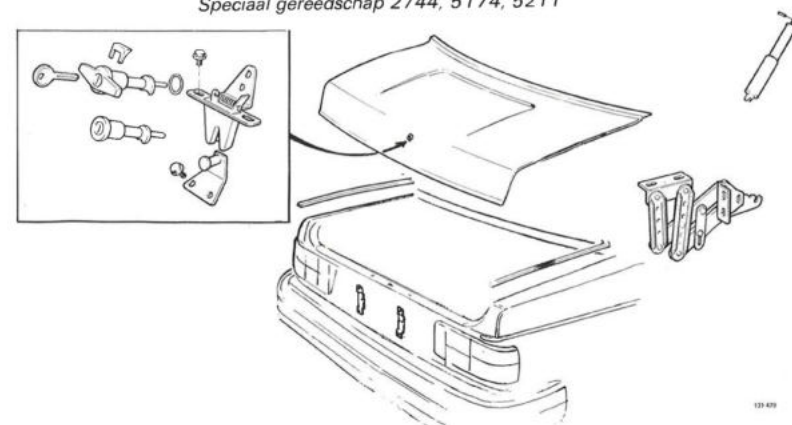

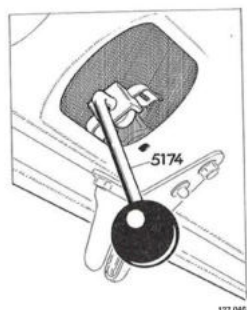

127 042

H1

### Cilinderslot verwijderen

(Met ingang van modeljaar 1979)

Gebruik speciaal gereedschap **5174**.

Druk stevig tegen de zijkant van de klem en trek de klem los.

H2

### Aanbrengen

Breng het cilinderslot met rubber pakking op zijn plaats. Zet de klem op het gereedschap vast en druk de klem op het cilinderslot.

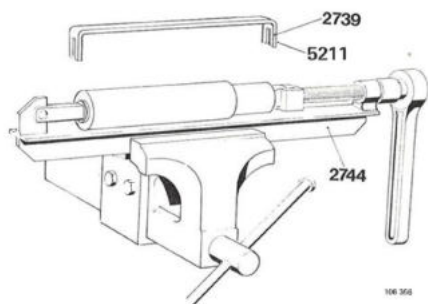

106 356

H3

### Gasveer vervangen

Open het kofferdeksel geheel. Laat het iets zakken. Breng klem **2739** aan.

**N.B!** Met ingang van modeljaar 1979 wordt houder **5211** gebruikt.

Open het kofferdeksel geheel en verwijder de gasveer.

Gebruik bij het aanbrengen van een nieuwe gasveer pers **2744** om de klem vast te zetten.

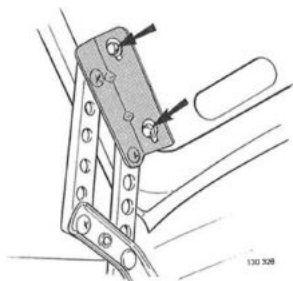

130 328

H4

### Afstelmogelijkheden kofferdeksel

Alle bevestigingsgaten voor het scharnier zijn ovaal.

Zijdelings afstellen kan geschieden door op het kofferdeksel te drukken, als dit openstaat.

**N.B!** Het kofferdeksel mag niet gewrongen worden.

H5

### Sierstrip achterspatscherm-kofferdeksel afstellen

(Geldt met ingang van modeljaar 1979)

De sierstrip op het achterspatscherm wordt omhooggeschoven met behulp van de klem, die het dichtstbij de opening van het kofferdeksel zit en in een ovaal gat verplaatsbaar is.

De plaatmoer, die de klem vasthoudt, wordt van binnenuit de bagageruimte losgedraaid en de sierstrip wordt in de juiste stand gebracht. Daarna wordt de plaatmoer weer vastgedraaid.

**N.B!** Bij bepaalde varianten zit de sierstrip op het kofferdeksel vast met een plaatmoer aan elke kant.

131 320

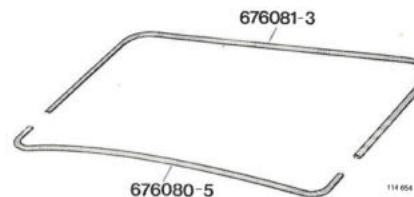
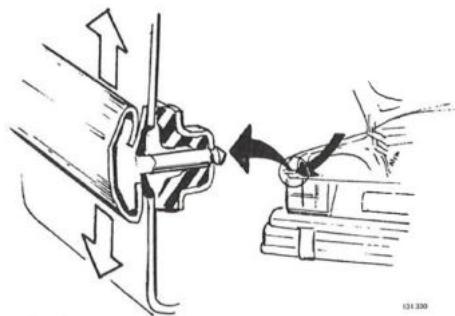

114 854

### Houder afdichrubber kofferdeksel vervangen

Geldt alleen voor de modeljaren 1975-1978, 2- en 4-deursmodellen.

De striphouders worden als voor het gebruik gereede gebogen onderdelen in voorraad gehouden.

Onderdeelnummer houder, gebogen, voor: 676080-05.

Onderdeelnummer houder, gebogen, achter: 676081-03.

H6

### Houder afdichrubber vervangen Verwijderen

Een of beide houders kunnen vervangen worden.

Trek het afdichrubber uit de houder.

Schraap de groef in de houder van het afdichrubber schoon, zodat de lasplaatsen zichtbaar zijn (zie afbeelding).

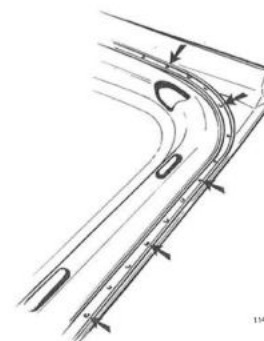

114 858

H7

Boor de lasplaatsen uit de houder.

**N.B!** Doorboor de houder niet geheel. Als dit geschiedt, bestaat kans op beschadiging van de bovenkant van het kofferdeksel.

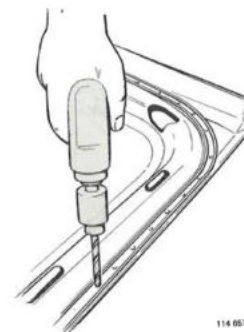

114 857

H8

Verwijder de oude houder van het afdichrubber met een schroevendraaier.

Schuur de aanlegvlakken van het kofferdeksel goed schoon.

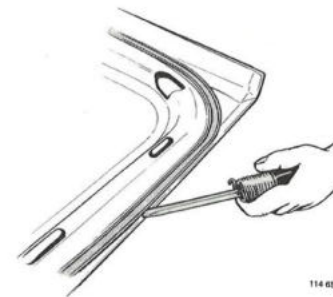

114 858

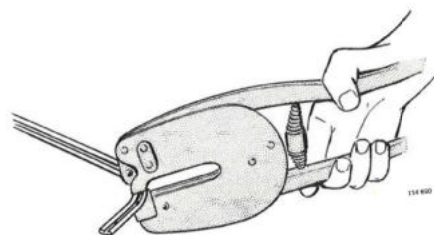

### Aanbrengen

Boor of knip midden in de groef van de nieuwe houder voor het afdichtrubber gaten met  $\varnothing$  circa 4-5 mm. De afstand tussen de gaten moet circa 30 mm zijn.

H9

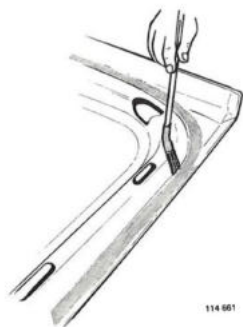

Breng lasprimer (onderdeelnummer 1161009-4) aan op de vlakken van het kofferdeksel en de houder voor het afdichtrubber, die aan elkaar gelast moeten worden.

H10

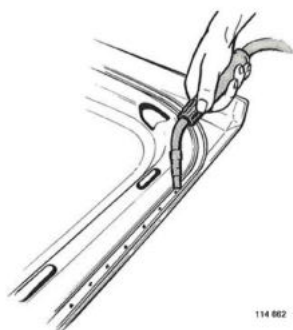

Leg de houder op zijn plaats, stel hem af en druk hem tegen het kofferdeksel omlaag. Las hem met puntlassen vast. Slijp, zo nodig, de lasplaatsen af.

H11

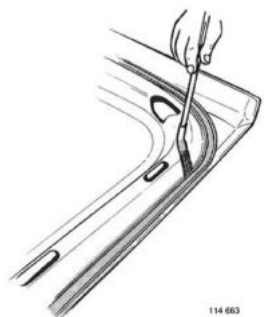

Smeer (eventueel met een kwastje) plastic kit (onderdeelnummer 277061-8) tussen de houder en de versterking van het kofferdeksel.

H12

Schilder de houder voor het afdichtrubber.

**Geef het kofferdeksel aan de binnenkant een anti-roest (ML) behandeling.**

Breng het afdichtrubber aan.

Smeer het met glijmiddel (onderdeelnummer 1161030-0) of zeepoplossing in.

## Achterklep, 5-deurs modellen

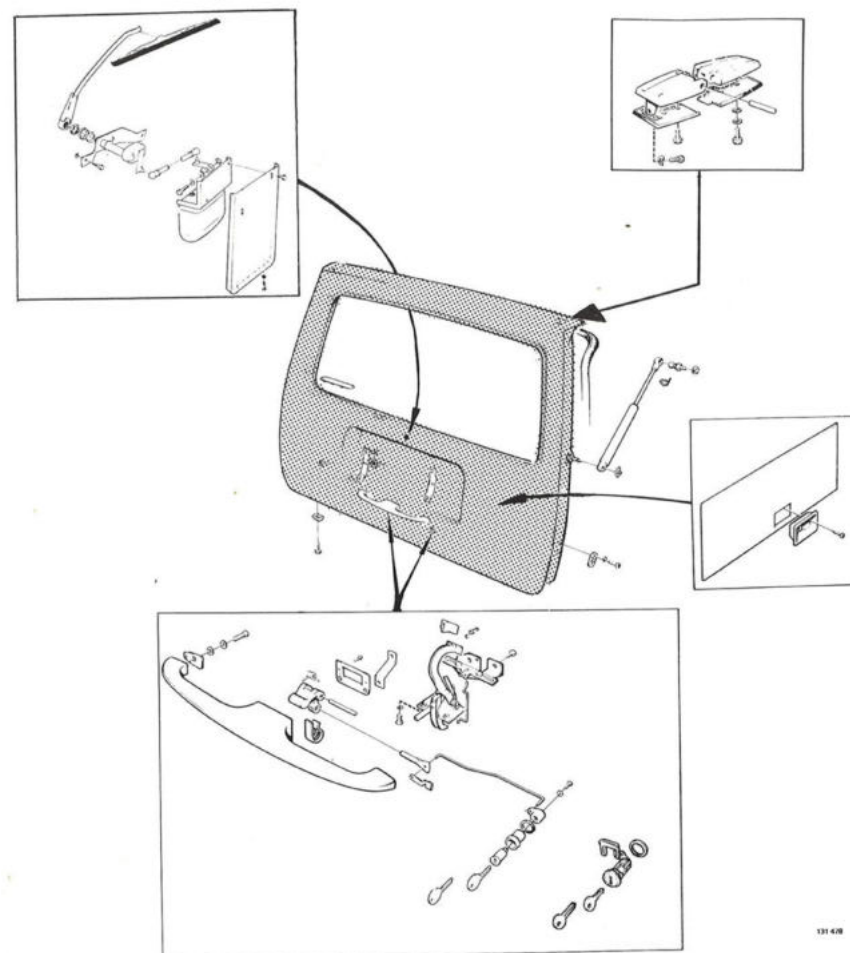

### Bij verwijderen

Geef bij verwijderen alle draden een merkteken.

Trek de draden er bij de scharnieren uit.

H13

### Bij aanbrengen

Til (met een hulp) de achterklep op en breng alle draden naar binnen. Breng vervolgens de achterklep op zijn plaats en schroef hem vast.

Stel de geleidenokken aan de zijkant van de achterklep zo af, dat de zijdelingse speling minimaal is.

H14

## I. Schuifdak

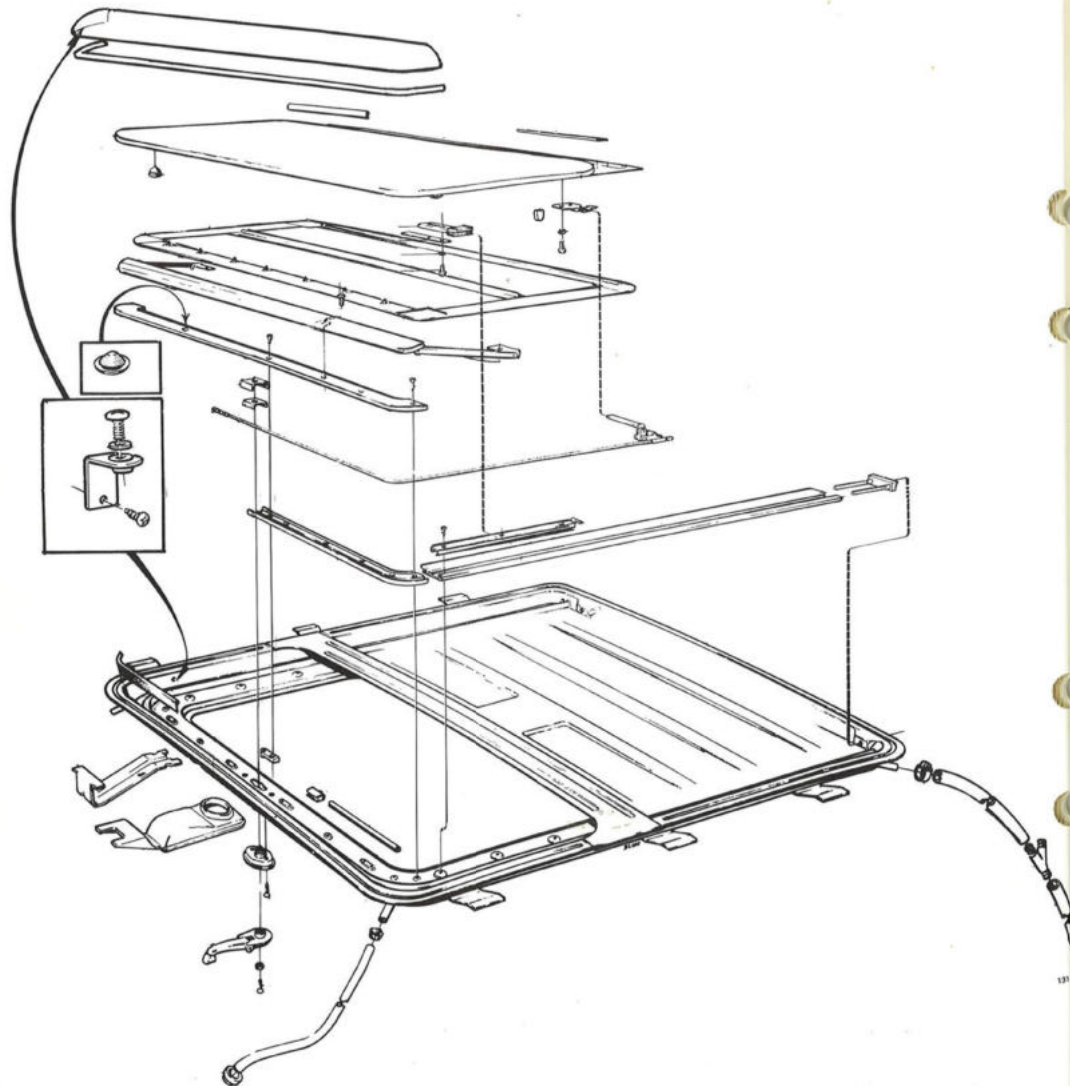

11

### Schuifdak verwijderen

Verwijder de wind/zonneklep, indien aanwezig.

Zet het schuifdak half open.

Maak de klemmen los, waarmee de schuifdakbekleding aan de voorkant bevestigd is.

Schuif de bekleding naar achteren, zodat de opening vrijkomt.

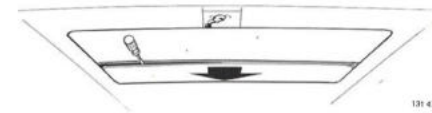

12

Draai het schuifdak naar voren. Schuif de bladveren opzij. Verwijder de schroeven van de vier steunen.

**N.B!** Let goed op, hoe de versterkingsplaten zitten.

Neem het schuifdak uit.

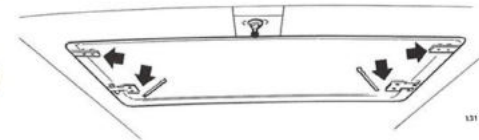

13

### Schuifdak aanbrengen

Zet het volgende over op het nieuwe schuifdak:

- het afdichtrubber
- de geluidsisolatie
- de rubber busen
- de geleiderails
- de rand (zijkanten schuifdak).

Lijm voor afdichtrubber, onderdeelnummer 1161095-3.

14

Draai de schuifdaksteunen in de achterste stand. Breng het schuifdak op zijn plaats en schroef het op de steunen vast.

**N.B!** De versterkingsplaten voor de achterste steunen worden in de groef aan de onderkant van het schuifdak gestoken.

Buig de bladveren naar achteren (zie afbeelding).

Breng de bekleding weer aan.

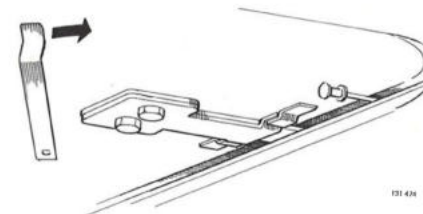

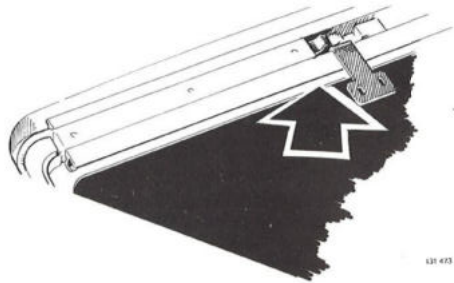

### Schuifdak controleren en afstellen

15

#### Bekleding schuifdak losnemen en naar achteren schuiven

16

#### Controleren:

- of het schuifdak niet scheef loopt
- of het schuifdak (dicht) in één vlak met het dak ligt
- of de beide hefpunten aan de achterkant rechthoog staan, als het schuifdak dicht is (zie afbeelding)
- of het schuifdak niet zwaar loopt
- of het slingertje in de dichte stand naar voren wijst.

17

#### Afstellen

De hoogte van het schuifdak kan afgesteld worden met de voorste steunen en bij de beide hefpunten aan de achterkant.

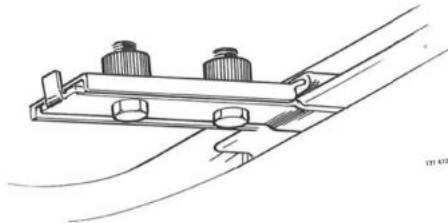

18

Als het schuifdak scheef loopt, kunnen de kabels in het draaimechanisme "vertand" worden.

#### Verwijder bij eventueel afstellen:

- de afdekstrip
- de houders boven het slingertje.

19

#### Eindstand schuifdak afstellen

Schroef het slingertje en het draaimechanisme los.

Draai het draaimechanisme met het slingertje in de eindstand.

#### Breng aan:

- het draaimechanisme
- het slingertje.

Het slingertje moet naar voren wijzen, als het schuifdak dicht is.

Trek de bekleding naar voren en zet deze vast.

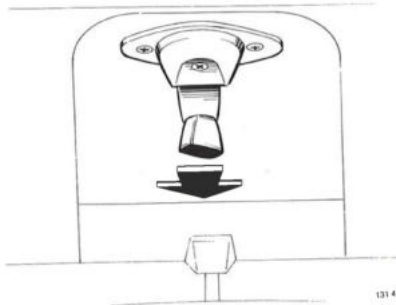

### Bedieningskabels schuifdak vervangen en afstellen

110

#### Kabels verwijderen

Verwijder het schuifdak (zie pagina 43) en het windscherm.

Verwijder:

- de verbindingstukken van de zijkanalen
- de afdekstrip, voorste gedeelte
- de houders boven het slingertje.

111

Verwijder de buitenste schroeven van de voorste geleiderails. Trek de bedieningskabels uit de geleiderails.

112

#### Nieuwe bedieningskabels aanbrengen

Breng de kabels in de geleiderails, zodat de steunen voor het schuifdak in de achterkant van de schuifdakopening komen.

113

**N.B!** Let erop, dat de lip van de voorste geleiderail bovenop de geleiderail komt.

Schroef de voorste geleiderails vast.

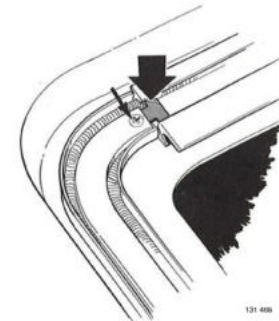
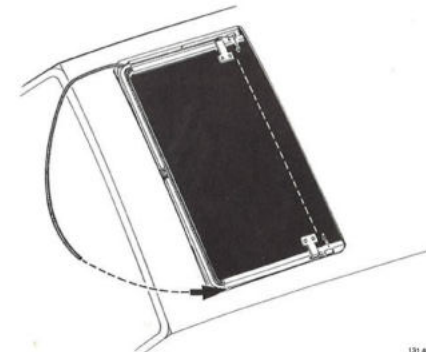
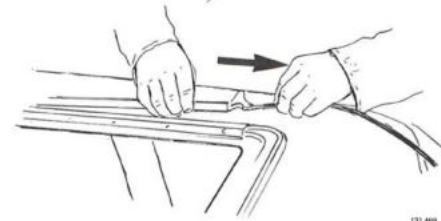

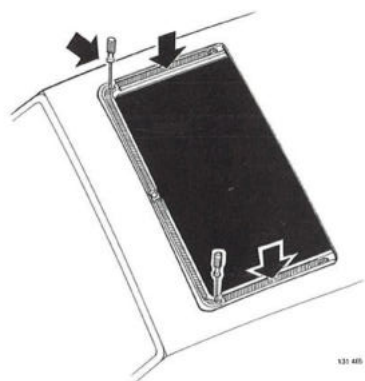

131 405

114

Schroef de verbindingstukken aan de zijkanten vast.

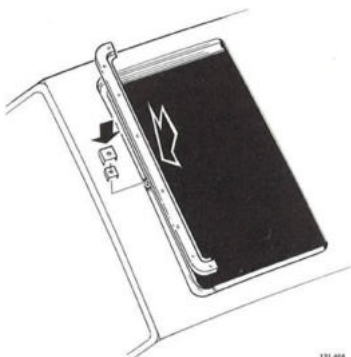

131 404

115

#### Basisafstelling van de bedieningskabels

Trek de kabels naar voren, zodat de steun van het schuifdak in de omhooggaande stand komt. Leg de kabels in de groeven en druk hen bij het slingertje omlaag.

Breng aan:

- de houders boven het slingertje
- de afdekstrip (voorste)
- het schuifdak (zie pagina 43).

Trek de bekleding naar voren en zet deze vast.

## Groep 84 Uitwendige sieronderdelen, ruiten en afdichtrubbers

### Inhoud

Emblemen	Handeling	Pagina
1975-1978, verwijderen / aanbrengen .....	J1-J6	48
1980-, verwijderen / aanbrengen .....	J7-J8	49
Sierlijsten		
lijst rond portieropening, verwijderen / aanbrengen .....	K1-K2	51
afstrijkrubber smal, verwijderen / aanbrengen .....	K3-K4	51
afstrijkrubber breed, 1981-, verwijderen / aanbrengen .....	K5-K7	51
afstrijkrubber 262 C, verwijderen / aanbrengen .....	K8-K9	52
drempellijst 1981-, verwijderen / aanbrengen .....	K10-K11	52
stootlijst 1975-1978, verwijderen / aanbrengen .....	K12-K13	52
1979-, verwijderen / aanbrengen .....	K14-K15	53
Buitenspiegels		
met de hand instelbaar .....	L1	54
elektrisch bediend .....	L2-L3	55
spiegelglas, vervangen .....	L4-L5	55
elektromotor, vervangen .....	L6-L8	56
Vinyldak		
uitwendig, verwijderen / aanbrengen .....	M1-M22	57
Decoratiestreep		
verwijderen / aanbrengen .....	N1-N5	64
Voornut (niet 262 C)		
verwijderen / aanbrengen .....	O1-O13	66
Ruiten met rubber strip vastgezet		
verwijderen / aanbrengen .....	O14-O18	69
Voor- en achternut 262 C		
verwijderen / aanbrengen .....	O19-O31	71
Achterste zijruit 4-deurs 1981-		
verwijderen / aanbrengen .....	O32-O33	74

## J. Emblemen, vervangen

Bij het modeljaar 1980 werden gelijkde emblemen geïntroduceerd, waardoor gaten voor emblemen vervallen bij de service-onderdelen voor achterklep en voorspatschermen.

### Emblemen 1975–1979

J1

#### Verwijderen

Buig het embleem met een houten spatel voorzichtig naar buiten.

J2

#### Aanbrengen

Breng op de achterkant van het embleem een weinig carrosseriekit aan, voordat het embleem aangebracht wordt (verhindert eventueel gerammel).

J3

#### Gaten aanbrengen (moet vóór het spuiten geschieden)

Voorspatscherm. Boor gaten  $\varnothing$  4 mm.  
(Zie afbeelding.)

J4

#### Extra embleem voor de 262 C

"Bertone"-embleem.  
Boor gaten  $\varnothing$  6,5 mm.

J5

#### Kofferdeksel 2/4-deursmodellen

De maten zijn aan weerskanten gelijk.  
Boor gaten van  $\varnothing$  4 mm.

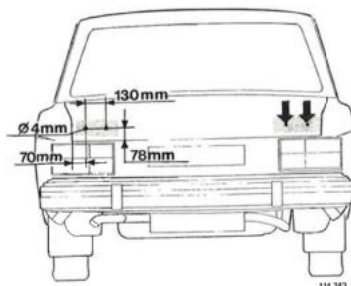
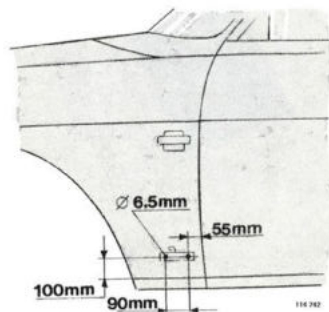
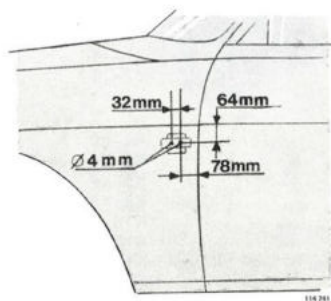

J6

### 5-Deursmodellen

De maten zijn aan weerskanten gelijk.  
Boor gaten  $\varnothing$  4 mm.

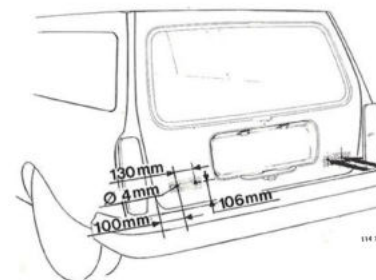

J7

### Emblemen 1980–

#### Verwijderen

Verwarm het embleem met warme lucht. Buig het embleem aan de zijkant voorzichtig los.

J8

#### Embleem aanbrengen

Reinig de ondergrond met zeep en water of met isopropanol.

Meet de plaats, waar het embleem aangebracht moet worden, uit en teken dit af.

Verwijder het beschermepapier van het embleem. Druk het embleem stevig aan (circa 20–30 N).

Zie voor de maten de volgende pagina!



**Maten voor het aanbrengen van emblemen 1980-**

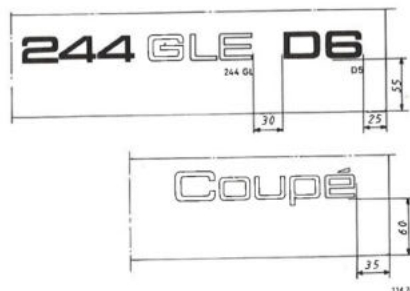
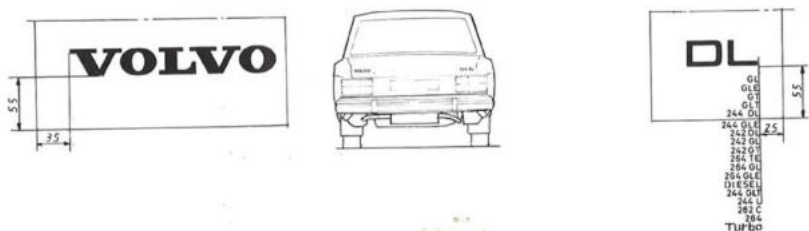
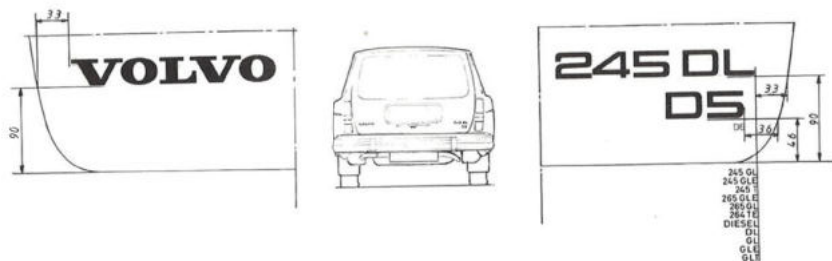
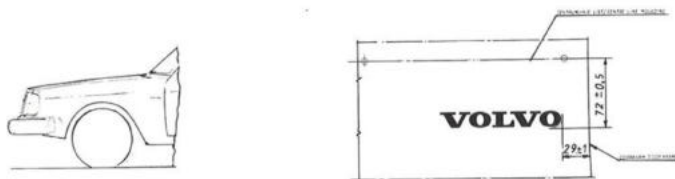

**K. Sierlijsten**



K1

**Lijst rond portieropening**

**Verwijderen**

Buig de lijst met een houten spatel los; zie afbeelding.

K2

**Aanbrengen**

Spuit een dun laagje kleurloze anti-roestolie (onderdeelnummer 1128860-2) op de binnenkant van de lijst en langs de portieropening. Druk de lijst stevig aan.

K3

**Afstrijkrubber, smal**

**Verwijderen**

Buig de haken aan de uiteinden naar buiten. Buig vervolgens het afstrijkrubber met een schroevendraaier naar boven. Leg een houten spatel onder de schroevendraaier (zie afbeelding).

K4

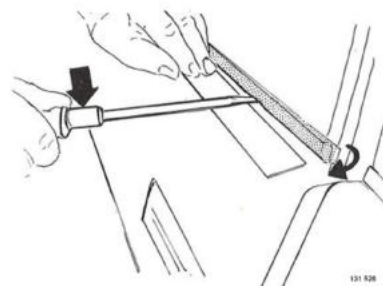

**Aanbrengen**

Spuit een dun laagje anti-roestolie (onderdeelnummer 1128860-2) op de binnenkant van het afstrijkrubber. Breng het afstrijkrubber aan en zet het met haken vast.

**Afstrijkrubber, breed** (alleen met ingang van modeljaar 1981)

K5

**Verwijderen 2- en 4-deursmodellen**

Verwijder de buitenspiegel.

Buig het afstrijkrubber met een houten spatel voorzichtig naar boven, totdat de tape loslaat. Buig daarna verder, totdat het afstrijkrubber loslaat.

Gebruik warme lucht, als de tape niet loslaat.

K6

**Aanbrengen**

Reinig met isopropanol, waar de tape aangebracht moet worden. Breng het afstrijkrubber aan. Breng de buitenspiegel weer aan.



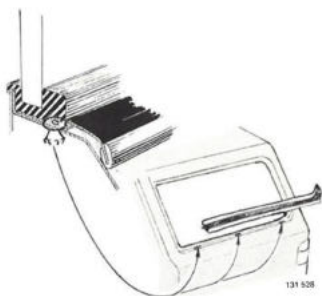

131 526

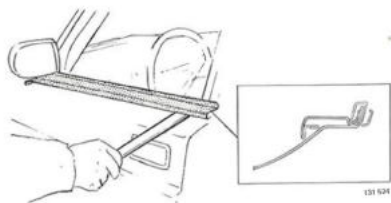

131 524

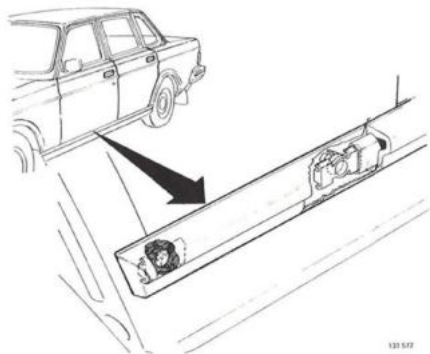

131 527

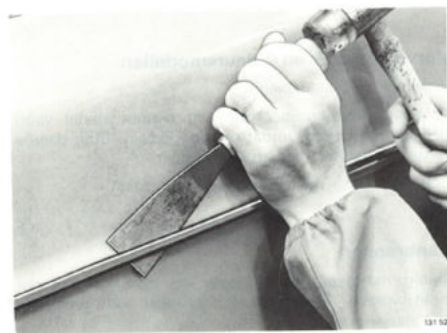

131 523

### 5-Deursmodellen

**N.B!** De brede lijst onder de achterste zijruit zit vast met plastic klemmen. Bij verwijderen en aanbrengen moet de zijruit verwijderd worden (zie afbeelding pagina 69).

K7

### Afstrijkrubber breed, 262 C

#### Verwijderen

Verwijder de buitenspiegel.

Buig het afstrijkrubber met een houten spatel naar boven.

K8

#### Aanbrengen

Spuit een dun laagje kleurloze anti-roestolie (onderdeelnummer 1128860-2) op de binnenkant van de afstrijkrubbers en breng deze aan.

Breng de buitenspiegel weer aan.

K9

### Drempellijst (1981-)

K10

#### Verwijderen

Buig de lijst bij een klem met een houten spatel naar buiten. Verwijder de lijst. Vervang, zo nodig, kapotte klemmen (onderdeelnummer 1304520-9).

K11

#### Aanbrengen

Tik bij een klem voorzichtig op de lijst. Begin aan de achterkant.

### Sierlijsten, stootlijst vervangen

Voor sierlijsten bestaan twee verschillende klemmen, een voor de modeljaren tot en met 1978 en een voor 1979 en later.

K12

#### Verwijderen 1975-1978

Steek voorzichtig een stalen spatel tussen de lijst en de carrosserie en sla de klem stuk.



131 522

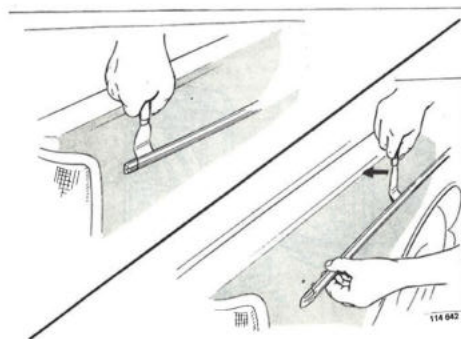

114 042



114 030

K13

#### Aanbrengen

Breng in elk gat een klem (onderdeelnummer 1247708-9) aan.

Breng de lijst over de bovenkant van de klem aan en tik zachtjes op de lijst.

**N.B!** Deze klemmen zijn gevoelig voor uitdrogen en moeten in de ongeopende verpakking of in water bewaard worden.

Een geelwitte klem is vochtig en sterk, terwijl een witte klem droog en bros is.

Een droge klem kan circa 15 minuten in warm water gelegd worden en krijgt dan zijn eigenschappen terug. Aan de auto behoudt de klem door regen en vocht zijn eigenschappen.

K14

#### Verwijderen 1979-

Gebruik een spatel, waarvan de onderste 25 mm omgebogen zijn en gebruik aan de achterkant tape.

Steek het gereedschap voorzichtig tussen de lijst en de carrosserie en buig de lijst los.

K15

#### Aanbrengen

Als een nieuwe klem (onderdeelnummer 1247199-1) nodig is, moet deze eerst in de lijst aangebracht worden (aanbrengen en 90° draaien).

Druk de lijst stevig aan (zie afbeelding).

## L. Buitenspiegels

L1

### Met de hand instelbare buitenspiegels

Als het spiegelglas kapot is, moet ook de spiegelhouder vervangen worden.

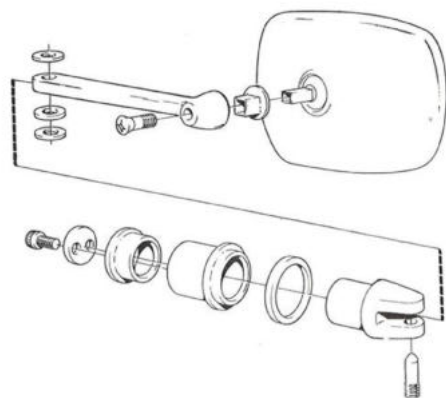

Modeljaar 1975-1977

130 236

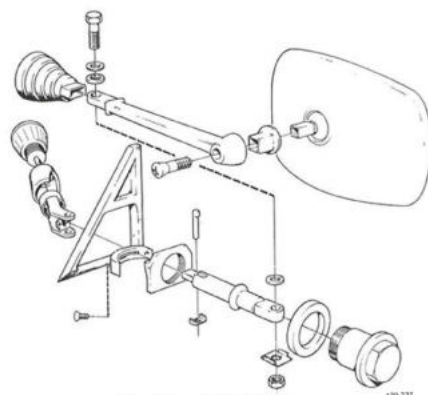

Modeljaar 1975-1977

130 237

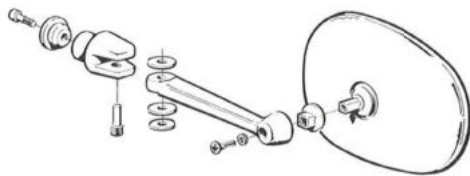

Modeljaar 1978-1979

130 238

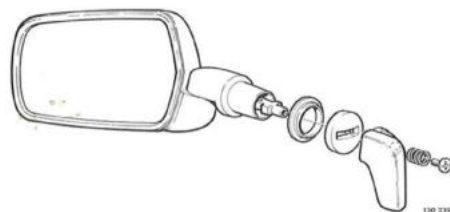

Modeljaar 1980-

130 239

## Elektrisch bediende buitenspiegels

L2

### Denk bij vervangen om het volgende:

Tot en met modeljaar 1979 zit het aansluitstuk in het portier (zie afbeelding).

L3

Met ingang van modeljaar 1980 zit het aansluitstuk bij het zekeringenkastje bij het zijpaneel.

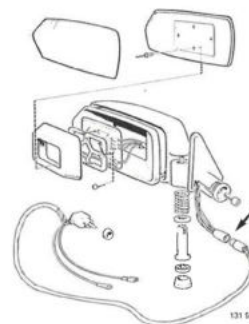

131 521

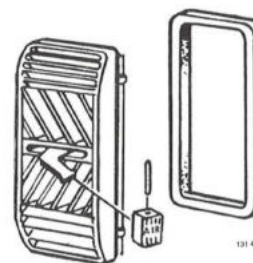

131 484

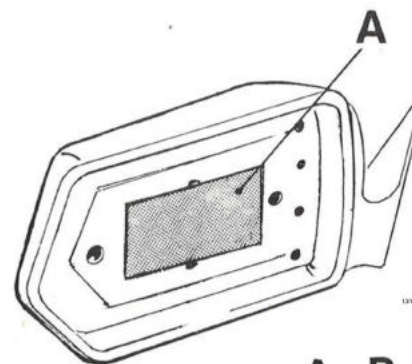

131 523

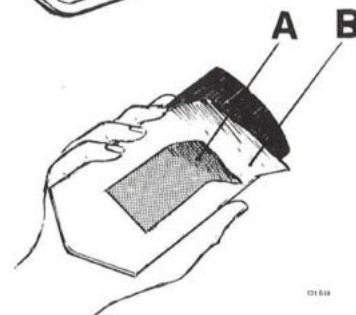

131 518

L4

### Spiegelglas vervangen

Kan binnen of bij droog en warm weer buiten geschieden.

Verwijder het spiegelglas met een schroevendraaier.

Reinig de spiegelglashouder met spiritus.

Breng de tape (A) op het verdiepte gedeelte van de spiegelhouder aan. Prik eventueel aanwezige luchtblazen door.

L5

Verwijder het bescherm papier A en B.

Breng het spiegelglas in de juiste stand aan en druk het stevig aan.

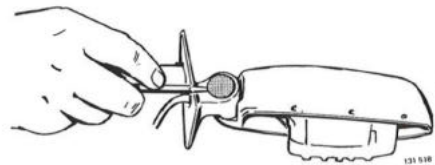

### Elektromotor buitenspiegel vervangen

Het vervangen geschiedt met verwijderde spiegel.

#### Verwijderen

Verwijder:

- het spiegelglas
- de achterplaat van de spiegel (buig deze los van de motorruimte).

Trek het contact uit elkaar (merk de draden). Verwijder de plastic afdichting, trek de kabel eruit. Neem het beschermrubber los van het motorframe. Schroef de motor los en verwijder deze.

L6



#### Aanbrengen

Breng het beschermrubber op de motor aan. Breng de kabel door de steun en breng de motor aan.

Schuif pvc-kous over de kabel en trek deze door de steun. Breng de plastic afdichting aan.

Zet de achterplaat van de spiegel vast met lijm (onderdeelnummer 161047-6). Breng het spiegelglas aan.

L7

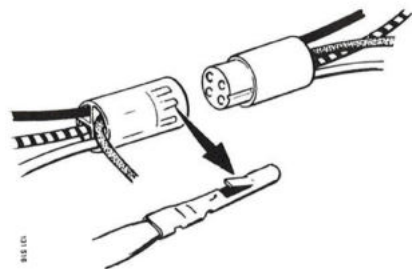

Zet nieuwe ronde pennen in de steker.

Onderdeelnummer motorkant 944222-9  
carrosseriekant 942607-3.

Schroef de spiegel vast; breng de steker in de contrastekker aan.

L8

## M. Uitwendig vinyl dak 262 C, vervangen

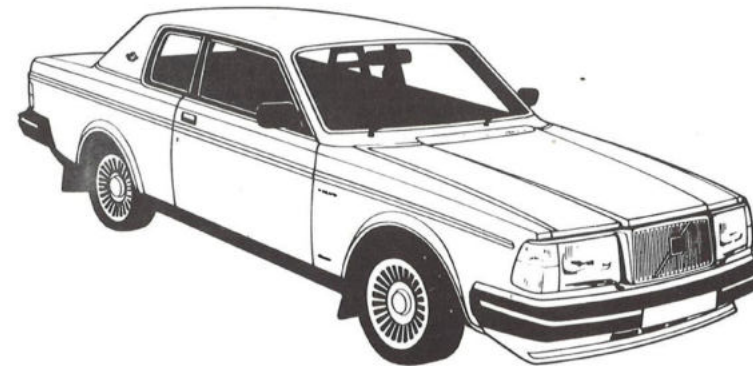

131 524

Om een goed resultaat te bereiken **moet** zeer schoon en nauwkeurig gewerkt worden.

M1

#### Verwijderen

##### Verwijder de volgende onderdelen:

- 1 De ruitewisserarmen
- 2 De zonnekleppen en achteruitkijkspiegel met bevestigingen
- 3 Het voorste dakpaneel
- 4 De panelen op de A-stijlen (klem met schroevendraaier verwijderen)
- 5 De autogordels achter (N.B! De deksels van de houders moeten in de bagageruimte losgeschroefd worden).
- 6 De achterbank en rugleuning (N.B! Denk om de twee schroeven binnenin de armsteun in het midden).
- 7 De hoedeplank

- 8 De achterste zijruiten
- 9 De handgrepen achter
- 10 De afdepanelen achter, van de rails
- 11 De zijpanelen
- 12 De panelen voor C-stijlen
- 13 Het paneel boven de achterruit
- 14 De elektrische bedrading van de achterruitverwarming
- 15 De achterruit en de voorruit met behulp van een soldeerbout. (De sierlijst behoef niet verwijderd te worden.) Zie afbeelding pagina 71
- 16 De dakgootlijsten
- 17 De sierlijsten met klemmen tussen de zij- en achterruit. N.B! Bij latere modeljaren zit het sluitstuk vast met popnagels
- 18 Emblemen en klemmen op de C-stijl

M2

Dek onbeschermden delen van de auto af met papier: motorkap, dashboard, voorspatschermen, zijanten bagageruimte en achterspatschermen.

**"Oud" vinyldak lostrekken**

M3

**Het volgende reinigen:**

Dakgoten (boven- en onderkant). Breng met een kwastje wat thinner aan en laat dit inwerken. Daarna met een houten of plastic spatel schoonschrappen.

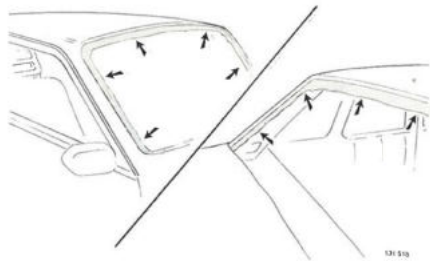

**Reinigen:**

**Aanlegvlakken voor voor- en achterraut**

Breng afplakband op de vlakken aan (zie afbeelding).

M4

M5

M6

**Speciaal gereedschap**

Om het vinyldak goed te kunnen aanbrengen zijn verschillende speciaal gereedschappen nodig: 6 tangen en 2 richtlinialen.

Deze gereedschappen moeten ter plaatse gemaakt worden.

Tang, waarmee het vinyldak bij de dakgootlijst, op dezelfde hoogte als de B-stijl, vastgehouden moet worden. Lastang Volvo onderdeelnummer 9985469-7. 2 tangen zijn nodig.

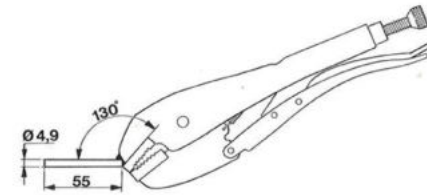
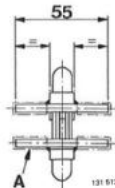
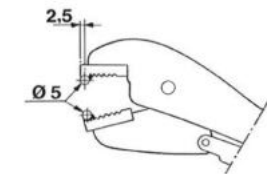

131 512

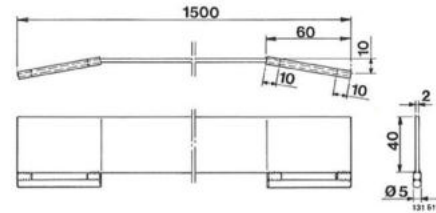

131 511

Tang, waarmee het vinyldak bij de lasplaatsen aan de bovenkant van de voorruit- en achterrautlijst vastgehouden moet worden. De tang wordt ook gebruikt om de richtlinialen op hun plaats te houden. Lastang Volvo onderdeelnummer 9985469-7. 4 tangen zijn nodig.

Linialen om de naden van het vinyldak goed te richten. 2 linialen zijn nodig.

**Vinyldak aanbrengen**

Leg het vinyldak op het dak (onderdeelnummer 1248 472-1). Leg het voorste uiteinde om de pasranden aan de voorkant van de voorruitlijst. Rek het vinyldak op en zet bij elke uitsparing in de voorruitlijst een tang (4 tangen zijn nodig). **Let erop, dat de tangen midden in de uitsparingen aan de bovenkant van de voorruitlijst komen en dat zij in de afgebeelde stand komen.**

Breng de richtlinialen aan en breng de naden op hun plaats. Zet het vinyldak met tangen aan de B-stijlen vast.

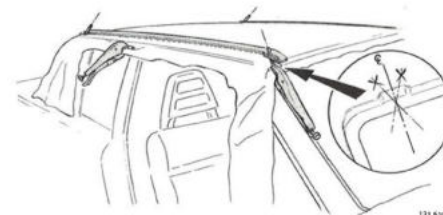

131 510



131 509

M7

M8

Verwijder de richtlinialen en de voorste tangen. Klap vervolgens de voorste helft van het vinyldak terug. Breng op het voorste gedeelte van het vinyldak en op de voorruitrand rijkelijk lijm aan.

**N.B! Niet op A-stijlen en op de onderkant van de dakgootlijst.**

Onderdeelnummer lijm 1161155-5.

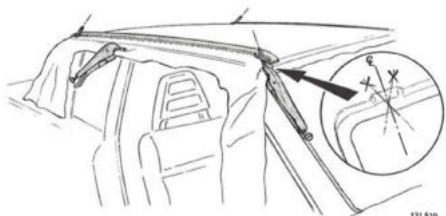

131 810

M9

Sla het vinyldak terug. Leg de naden tegen de uitsparingen in de voorruitlijst.

Rek het vinyldak op en klem het met de voorste tangen vast.

**N.B! Let erop, dat de tang midden in de uitsparing komt en onder de juiste hoek staat.**

Breng de richtlinialen op hun plaats. Rek het vinyldak op en leg de naden goed tegen de richtlinialen.

Strijk het vinyldak glad en druk het stevig aan.



131 808

M10

Snijdt het vinyldak langs de rand van de voorruitlijst af.

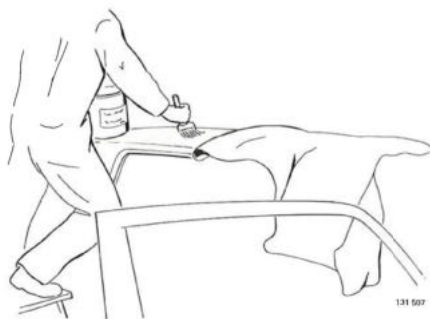

131 807

M11

Verwijder de richtlinialen en de achterste tangen. Sla het achterste gedeelte van het vinyldak om.

Breng op het achterste gedeelte van het vinyldak rijkelijk lijm aan.

**N.B! Niet op C-stijlen en op de onderkant van dakgootlijsten.**



131 806

M12

Sla het vinyldak terug. Breng de naden goed aan, rek het vinyldak op en zet het met de achterste tangen vast.

**N.B! Let erop, dat de tang midden in de uitsparing komt en onder de juiste hoek staat.**

Breng de richtlinialen op hun plaats. Rek het vinyldak op en leg de naden goed tegen de richtlinialen. Strijk het vinyldak glad en druk het stevig aan.

Verwijder de richtlinialen en tangen.



131 805

M13

Breng op een van de A-stijlen en op de voorruitlijst langs de A-stijl rijkelijk lijm aan.

Laat helemaal onderaan de A-stijl 20 mm zonder lijm.

**N.B! Niet aan de onderkant van de dakgootlijst.**

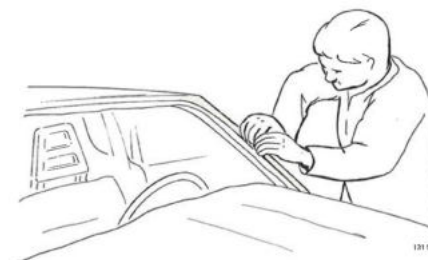

131 804

M14

Trek stevig aan het vinyldak, zodat eventuele plooien verdwijnen en druk het vinyldak stevig op de met lijm ingesmeerde oppervlakken. Snijdt het vinyldak langs de voorruitlijst af en druk het stevig aan.

Doe hetzelfde bij de andere A-stijl.



131 803

M15

Breng op een C-stijl en op de voorruitlijst rijkelijk lijm aan. (N.B! Niet aan de onderkant van de dakgootlijst.)

Laat tussen het uiteinde van de sierlijst en de achterruit 20 mm zonder lijm.



131 802

M16

Trek stevig aan het vinyldak en druk het stevig op de met lijm ingesmeerde oppervlakken aan.



131 500

M17

Snijd het vinyldak langs de randen van de achterruijlijst af en druk het stevig aan. Doe hetzelfde bij de andere C-stijl.

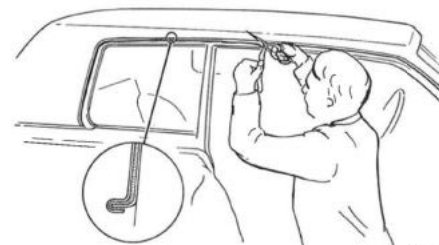

131 499

M18

Knip het vinyldak af langs de dakgootlijst (van de C-stijl langs het dak totaan de A-stijl). Laat een 10-15 cm brede strook vinyl over. Breng aan de onderkant van de dakgootlijst lijm aan en druk de op maat afgeknipte rand stevig aan.

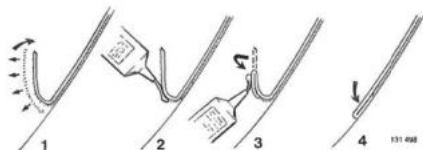

131 498

M19

Knip het vinyldak zo af, dat onder het uiteinde van de dakgootlijst op de A-stijl 10-15 mm overblijft.

Schraap daarna ongeveer 20 mm af van het vilt op de uiteinden. Breng op de afgeschraapte gedeelten lijm aan.

Vouw vervolgens de einden dubbel. Lijm de dubbelgevouwen rand aan het dak vast. (Zorg ervoor, dat de einden van het dakmateriaal onder de gelakte rand uitkomen.)

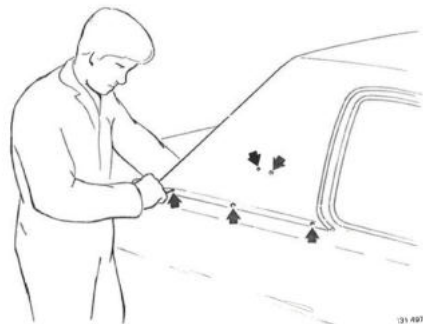

131 497

M20

Merk de plaatsen voor de klemmen, waarmee de sierlijst en emblemen vastgezet worden en breng gaatjes aan. Gebruik hiervoor een 10 mm holpijp.

M21



131 496

**Spuit kit** aan de onderkant van de dakgootlijst, langs de rand van het vinylmateriaal, en bij de C-stijl tussen de rand van het vinylmateriaal en de zijkant van de carrosserie.

**Zet** de voorste en achterste **sierlijsten** voor de dakgootlijsten **vast**. Zet voorts klemmen en sierlijsten bij de C-stijlen vast. (Zet bij latere modeljaren het eindbeslag met popnagels vast.)

**Reinig** dakgoten en sierlijsten.

M22

**Breng de volgende onderdelen aan en verwijder het afplakband**

- 1 De voor- en achterruij (zie pagina 71)
- 2 Het voorste dakpaneel
- 3 De achteruitkijkspiegel
- 4 De zonnekleppen
- 5 De elektrische bedrading voor de achterruij
- 6 Het dakpaneel boven de achterruij
- 7 De panelen voor C-stijlen  
(N.B! Panelen voor C-stijlen moeten bij de zijruijlijst vastgelijmd worden.)
- 8 De afdekpanelen achter en de handgrepen
- 9 De zijpanelen en de hoedeplank
- 10 De autogordels achter met de deksels van de houders
- 11 De zijruiten achter, de emblemen, de C-stijl
- 12 De achterbank met rugleuning
- 13 Zet de ruitewisserarmen vast



**M17**  
 Snijd het vinyldak langs de randen van de achterrautlijst af en druk het stevig aan. Doe hetzelfde bij de andere C-stijl.



**M18**  
 Knip het vinyldak af langs de dakgootlijst (van de C-stijl langs het dak totaan de A-stijl). Laat een 10-15 cm brede strook vinyl over. Breng aan de onderkant van de dakgootlijst lijm aan en druk de op maat afgeknipte rand stevig aan.

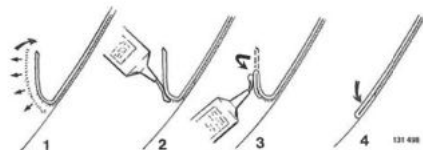

**M19**  
 Knip het vinyldak zo af, dat onder het uiteinde van de dakgootlijst op de A-stijl 10-15 mm overblijft.  
 Schraap daarna ongeveer 20 mm af van het vilt op de uiteinden. Breng op de afgeschraapte gedeelten lijm aan.

Vouw vervolgens de einden dubbel. Lijm de dubbelgevouwen rand aan het dak vast. (Zorg ervoor, dat de einden van het dakmateriaal onder de gelakte rand uitkomen.)



**M20**  
 Merk de plaatsen voor de klemmen, waarmee de sierlijst en emblemen vastgezet worden en breng gaatjes aan. Gebruik hiervoor een 10 mm holpijp.



**M21**  
**Spuit kit** aan de onderkant van de dakgootlijst, langs de rand van het vinylmateriaal, en bij de C-stijl tussen de rand van het vinylmateriaal en de zijkant van de carrosserie.

**Zet de voorste en achterste sierlijsten** voor de dakgootlijsten **vast**. Zet voorts klemmen en sierlijsten bij de C-stijlen vast. (Zet bij latere modeljaren het eindbeslag met popnagels vast.)

**Reinig** dakgoten en sierlijsten.

**M22**  
**Breng de volgende onderdelen aan en verwijder het afplakband**

- 1 De voor- en achterraut (zie pagina 71)
- 2 Het voorste dakpaneel
- 3 De achteruitkijkspiegel
- 4 De zonnekleppen
- 5 De elektrische bedrading voor de achterraut
- 6 Het dakpaneel boven de achterraut
- 7 De panelen voor C-stijlen  
 (N.B! Panelen voor C-stijlen moeten bij de zijruitlijst vastgelijmd worden.)
- 8 De afdekpanelen achter en de handgrepen
- 9 De zijpanelen en de hoedeplank
- 10 De autogordels achter met de deksels van de houders
- 11 De zijruiten achter, de emblemen, de C-stijl
- 12 De achterbank met rugleuning
- 13 Zet de ruitewisserarmen vast

## N. Decoratiestrepen

### Algemeen

Bij het aanbrengen moet de temperatuur van de omgeving en van de ondergrond tenminste +15°C zijn.

Een pasgespoten auto moet geheel droog zijn. De ondergrond moet met een niet-pluizende doek, die met spiritus bevochtigd is, goed gereinigd worden. Droog vervolgens goed af met een droge doek.



N1

### Decoratiestrepen verwijderen

Verwarm een hoek van de tape met een föhn of met warm water van circa 80–90°C.

Trek onder een rechte hoek ten opzichte van de ondergrond het tape voorzichtig los. Houd de plaats, waar het tape losgetrokken moet worden, warm.

**N.B!** Bij te snel lostrekken kan de lak beschadigen.

Reinig met een aromatisch oplosmiddel (tolueen of xyleen).

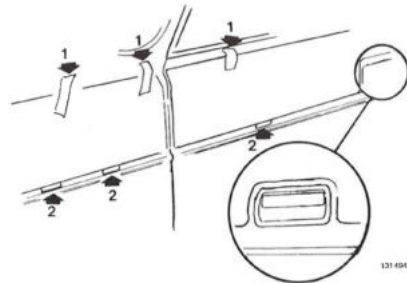

N2

### Decoratiestrepen aanbrengen

Zet alle tapedelen vast met behulp van stukjes afplakband (1). Zie afbeelding.

Begin bij de handgrepen van de portieren. Controleer of de tape langs de zijkant van de auto een rechte lijn vormt. De onderkant wordt met afplakband (2) uitgezet, zie afbeelding.

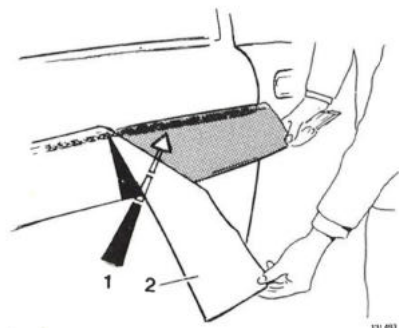

N3

### Tape op portier aanbrengen

Begin bij de handgreep van het achterste portier. Breng bij wijze van scharnier langs de onderkant van de tape een stukje afplakband aan. Trek de decoratietape naar beneden en verwijder het bescherm papier.



Strijk de tape van onderaf vast. Gebruik hiervoor een plastic krabber of iets dergelijks. Plak steeds kleine stukjes van de tape vast, totdat de gehele decoratiestreek aangebracht is.

**N.B!** Breng de decoratietape zeer zorgvuldig aan, want deze zit onmiddellijk stevig vast en kan uiterst moeilijk weer verwijderd worden.

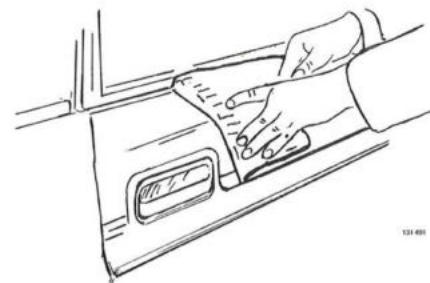

Verwijder het afplakband aan de onderkant. Trek het bescherm papier aan de buitenkant voorzichtig los (zie afbeelding). Vouw de tape om de portier randen. Gebruik bij alle portieren dezelfde werkwijze.

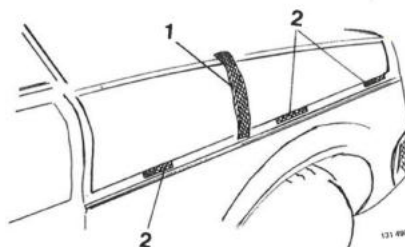

N4

### Spatschermen

Breng een stukje afplakband loodrecht over de decoratietape aan (zie afbeelding).

Verwijder het onderste bescherm papier en breng de tape aan. Zorg, dat deze bij de portieren goed aansluit. Verwijder het buitenste bescherm papier.

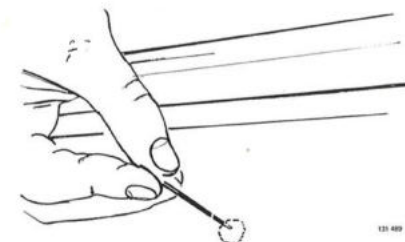

N5

Prik eventueel aanwezige blazen met een naald door en strijk de tape glad.

Controleer of alle randen goed vastzitten.

## O. Voorruit verwijderen/aanbrengen (Geldt niet voor 262 C)

Speciaal gereedschap 2899

**Algemeen:** Er bestaan twee verschillende voorruit. De ene is getint en heeft bovenin een brede blauwe strook en de andere is kleurloos. Bij het aanbrengen van de getinte ruit worden voor het vastzetten van de sierlijst extra butyltape en speciale klemmen gebruikt. Deze ruit is iets groter dan de kleurloze voorruit. Met ingang van modeljaar 1978 is de sierlijst met plastic klemmen (daarvoor metalen klemmen) vastgezet en werd een afdekstrip geïntroduceerd.

Als bij vroegere modeljaren een voorruit vervangen moet worden, moeten wijzigingen aangebracht worden in verband met de nieuwe uitvoering van de voorruit.

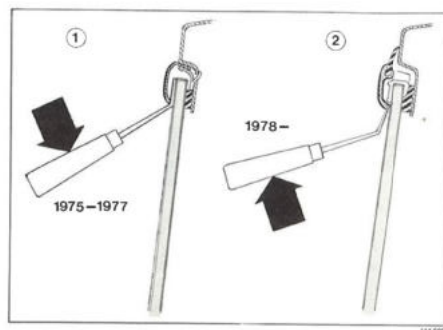

### 01 Verwijderen

#### Vorbereidende werkzaamheden/sierlijst verwijderen

- Verwijder:
- de ruitwischerarmen
  - de binnenspiegel
  - de panelen op A-stijlen
  - de sierlijst (zie afbeelding).

Als de klemmen in de lijst vastzitten (nieuwe uitvoering), moeten deze met een schroevendraaier verwijderd worden.

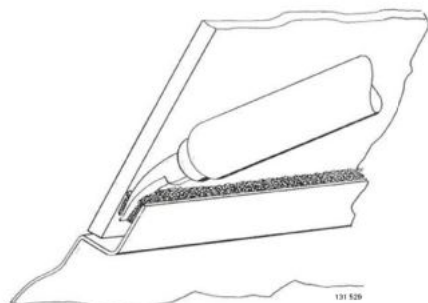

### 02 Voorruit verwijderen

Reinig de sponning tussen de voorruit en carrosserie.

Snij de ruit aan de zijkanten en bovenkant los. (Gebruik hierbij een soldeerbout met de afgebeelde vorm). Onderdeelnummer van soldeerkop 1158690-6.

Druk de ruit, terwijl hij aan de onderkant losgesneden wordt, eruit.

Verwijder eventuele resten butyltape en glas.

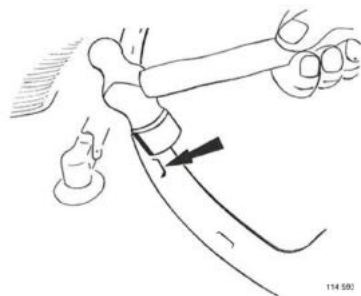

### 03 Wijzigingen in verband met nieuwe uitvoering voorruit

(Geldt voor de modeljaren 1975-1977.)

Verwijder de metalen klemmen; schraap afdichtmiddel bij de openingen van de klemmen weg.

Sla de openingen plat, zodat de voorruitlijst recht en strak wordt.

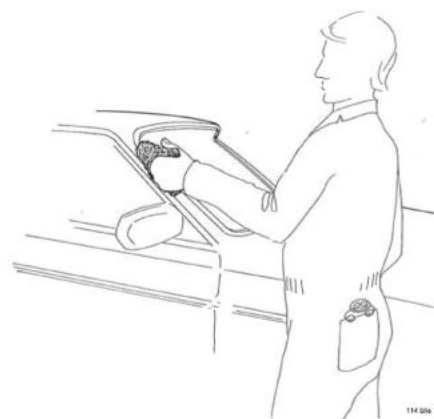

### Aanbrengen

04

#### Reinigen in verband met butyltape

Gebruik hiervoor spiritus, thinner, wasbenzine, aceton of iets dergelijks.

Maak de aanlegvlakken van de voorruit en de voorruitlijst (carrosserierand) schoon.

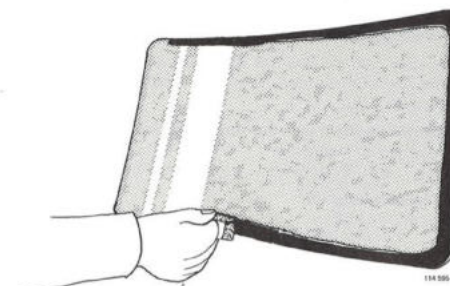

### 05 Primer op voorruit en voorruitlijst aanbrengen

Breng op de aanlegvlakken van de voorruit voor butyltape primer aan (20 mm brede strook). Gebruik gereedschap 2899 als werkblad.

Breng op de aanlegvlakken van de voorruitlijst voor butyltape primer aan. **Droogtijd tenminste 2 minuten.**

**N.B!** De consistentie van de primer mag niet **geleuchtig** zijn (beperkte verwerkingstijd).

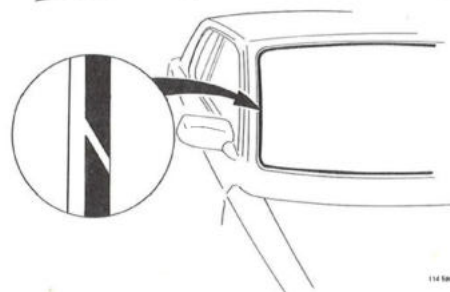

### 06 Butyltape aanbrengen

Rol de tape gelijk met de binnenkant van de voorruitlijst af. De naad (schuin afsnijden) moet op een van de stijlen aangebracht worden.

Verwijder het bescherm papier **niet**, voordat de ruit op zijn plaats gebracht zal worden.

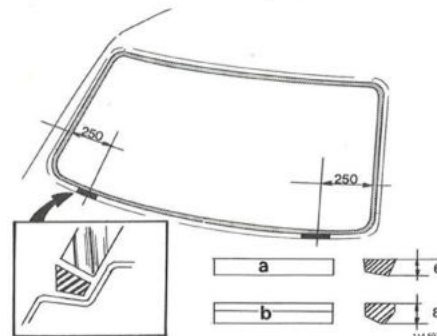

### 07 Voorruit aanbrengen

Breng op circa 300 mm van de stijl 2 voorruitsteunen onderin de voorruitlijst aan.

Steun a: wordt gebruikt voor getinte ruit, dikte 6 mm  
b: wordt gebruikt voor kleurloze ruit, dikte 8 mm.



### 08 Extra butyltape voor getinte voornut met gekleurde strook

Breng ronde butyltape (Ø 10 mm) aan de buitenkant van de platte butyltape aan (zie afbeelding).

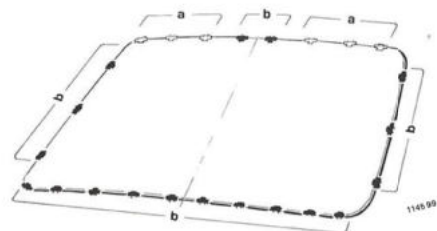

### 09 Klemmen voor sierlijst aanbrengen

De kleur van de voornut bepaalt, welke klemmen gebruikt moeten worden. Breng de klemmen volgens de afbeelding aan.

#### Getinte voornut met gekleurde strook

Klemmen a. Groenwitte O/N 1246934-3 6 st  
b. Rode of grijze O/N 1246926-8 18 st

#### Kleurloze voornut

Klemmen a. Witte O/N 1255553-2 6 st  
b. Zwarte O/N 1255551-2 18 st

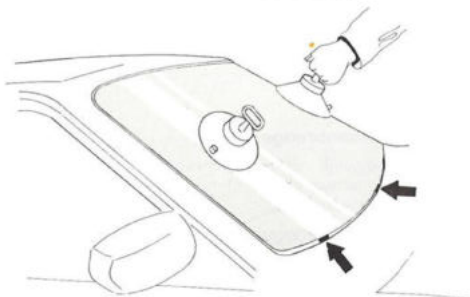

### 010 Voornut op zijn plaats brengen

Gebruik hierbij een glashouder (zuignap). Breng de ruit precies op zijn plaats (midden in de opening, de onderkant op de steunen) aan.

**N.B!** Als de voornut eenmaal aangebracht is, is afstellen bijna onmogelijk.

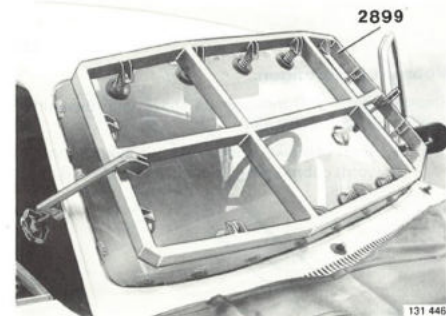

### 011 Voornut met mal 2899 aandrukken

De ruit moet 0-2 mm boven de carrosserierand liggen.

Als de mal niet gebruikt wordt, komt de ruit te hoog te liggen en kan de sierlijst niet netjes aangebracht worden.

**N.B!** Druk niet zo stevig aan, dat de ruit tegen de voornutlijst aan komt (kans op barsten in de ruit).



### 012 Nieuwe sierlijst aanbrengen

Smeer de afdekstrip en de sierlijst in met glijmiddel (O/N 1161030-0). Stel de afdekstrip en sierlijst samen en breng de verbindingstukken op de ene lijst helft aan (zie afbeelding).

### Sierlijst aanbrengen

Druk of sla de lijst met de hand op zijn plaats.

Schuif de verbindingstukken op hun plaats.

### 013 Afwerken, op lekkage controleren

Reinig de sierlijst en voornut.

Breng aan:

- de panelen
- de binnenspiegel
- de ruitwischerarmen

Controleer op lekkage; dicht, zo nodig, af met butyltape.

## Met rubber strip vastgezette ruiten

### 014 Verwijderen

Verwijder, zo nodig:

- de stekerverbinding voor de elektrische achterruitverwarming
- de zijpanelen bij 2- en 4-deursmodellen.

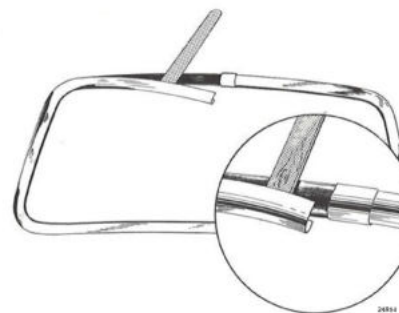

### 015 Sierlijst en ruit verwijderen

Neem de sierlijst van de rubber strip los door met een vochtige nylon spatel rondom tussen de sierlijst en de rubber strip te gaan. Schuif de verbindingstukken op een lijst helft. Druk de gleuf van de rubber strip af van de sierlijst (vochtige houten spatel). Maak de sierlijst met de nylon spatel voorzichtig los. Verwijder de rubber strip en druk de ruit eruit.

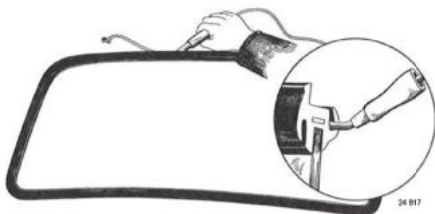

24 B17

**Aanbrengen**

Maak de buitenste rand van de ruit vochtig. Breng de rubber strip met het begin in de ene hoek aan. Leg een koordje in de groef van de rubber strip (zie afbeelding). Begin midden in de bovenkant.

016

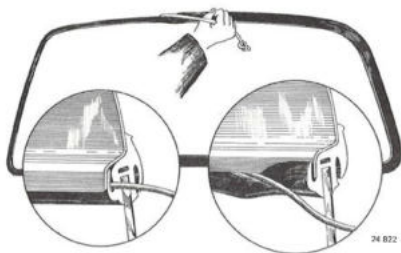

24 B22

**Ruit aanbrengen, naad dichtmaken en reinigen**

Breng de ruit op zijn plaats. Let erop, dat hij tegen de carrossierand aan ligt. Trek het koordje van binnenuit voorzichtig weg. Breng de ruit in de juiste stand door er met de vlakke hand op te slaan.

Dicht de ruitlijst rondom af (kitspuit met plat mondstuk). Schraap de overmaat kit weg en reinig met terpentijn (Kit onderdeelnummer 281040-2).

017

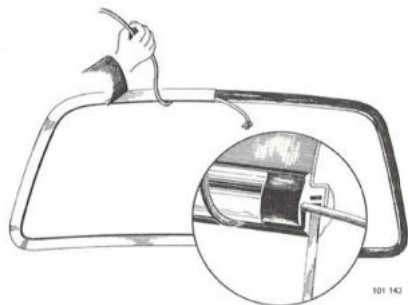

101 143

**Sierlijst aanbrengen**

Breng een met zeepoplossing of petroleum bevochtigde leren veter (4 mm) in de groef van de rubber strip voor de sierlijst (zie afbeelding).

Breng de ene helft van de sierlijst aan. Druk hem op zijn plaats, terwijl gelijktijdig de veter over de lijst omhooggetrokken wordt. Breng de verbindingstukken en de andere helft aan. Sluit de stekerverbinding voor de elektrische achterrautverwarming aan.

018

**Voor- en achterraut 262 C, verwijderen/aanbrengen**

Denk erom, dat de sierlijst op de ruit bevestigd is en op de ruit achterblijft, als deze verwijderd wordt.

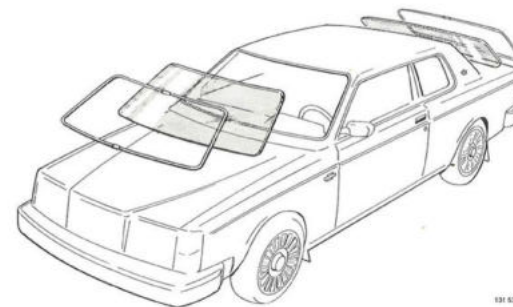

131 530

**Vorbereidende werkzaamheden**

019

**Voorruit**

Dek de motorkap af.

Verwijder:

- de ruitwischerarmen
- de zonnekleppen en binnenspiegel met steun
- het voorste hemelpaneel
- de panelen op de A-stijlen (klemmen met schroevendraaier loswippen).

**Achterraut**

Verwijder:

- de autogordels van de achterbank (de deksels van de houders worden in de bagageruimte losgenomen)
- de achterbank met rugleuning (twee schroeven onder de armsteun in het midden.)
- de hoedeplank
- de zijruiten achter
- de handgrepen achter
- de panelen voor hemeldragers, aan achterkant losnemen
- de zijpanelen
- de panelen voor C-stijlen
- het paneel boven de achterraut
- de elektrische aansluiting voor de achterrautverwarming

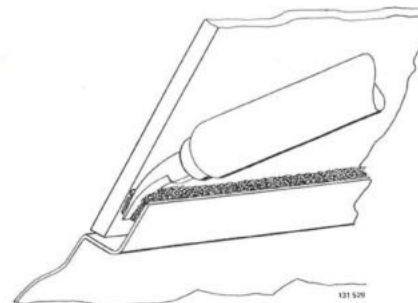

131 530

020

**Voorruit/achterraut en sierlijst voor/achter verwijderen**

Snijd de ruit los met een soldeerbout met de afgebeelde vorm.

Kop soldeerbout, onderdeelnummer 1158690-6.

Snijd aan de zijkanten en bovenkant los.

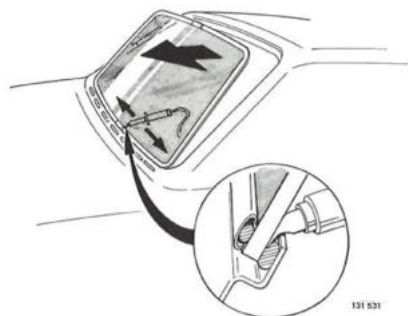

131 031

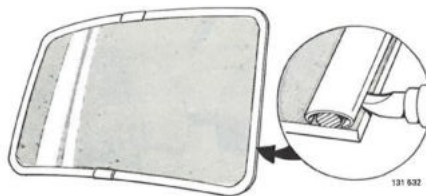

131 032

021

Druk de ruit, terwijl hij aan de onderkant losgesneden wordt (geldt voor de voorruit), gelijktijdig eruit.

Verwijder de ruit met de sierlijst. Eventuele resten worden met de soldeerbout verwijderd.

022

#### Sierlijst van ruit verwijderen

Als de sierlijst met "solbit" vastgezet is, kan hij onmogelijk zonder beschadiging verwijderd worden en moet door een nieuwe vervangen worden.

Een sierlijst, die met butyltape vastgezet is (nieuwe uitvoering), wordt met een soldeerbout of met een ingevet mes losgesneden en opnieuw gebruikt.

023

#### Reinigen in verband met butyltape

Reinig de voorruit-/achterraitlijst en de sierlijst. Maak de oppervlakken schoon met spiritus, thinner, wasbenzine, aceton of iets dergelijks.

Reinig de ruit aan beide kanten.

024

#### Aanbrengen

Primer op ruit en ruitlijst van carrosserie strijken.

Strijk primer op een 20 mm brede strook op de aanlegvlakken van de ruit voor butyltape. Strijk ook primer op de ruitlijst van de carrosserie. **Droogtijd tenminste 2 minuten.**

**N.B!** De consistentie van de primer mag niet geleidelijk zijn (beperkte verwerkingstijd).

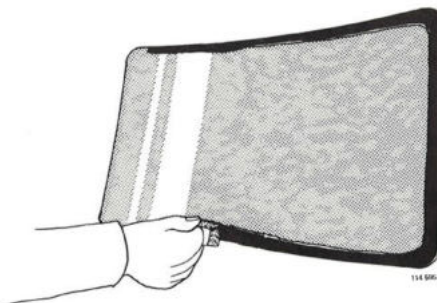

114 036

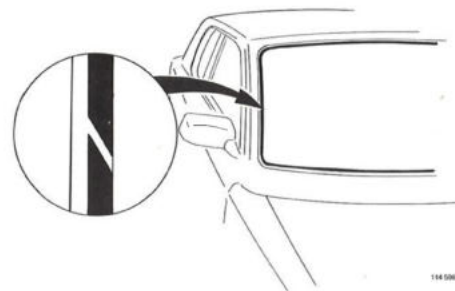

114 026

025

#### Butyltape aanbrengen

Breng de tape gelijk met de binnenkant van de ruitlijst aan. De naad (schuin afsnijden) wordt op een van de stijlen aangebracht.

Verwijder het bescherm papier **niet**, voordat de ruit op zijn plaats gebracht zal worden.

027

#### Voor-/achterrait aanbrengen

Breng met circa 700 mm tussenruimte 2 ruitsteunen (2-3 mm dik) onderin de ruitlijst aan. Verwijder het bescherm papier van de tape. Breng de ruit met glashouders (zuignappen) op zijn plaats. De onderkant moet tegen de ruitsteunen rusten. Breng de ruit direct precies op zijn plaats, omdat afstellen bijna onmogelijk is, als de ruit eenmaal aangebracht is.

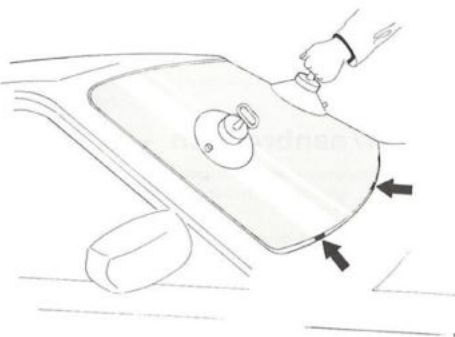

114 027

028

#### Ruit aandrukken

De ruit wordt door twee man van buitenaf met de hand aangedrukt of wordt van binnenuit met glashouders op zijn plaats getrokken. Oefen druk uit, totdat de tape plat geworden is en een groot aanlegvlak verkregen is.

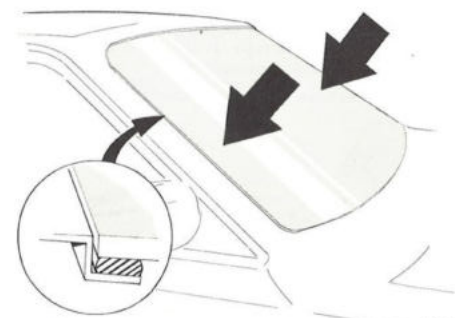

131 033

029

#### Sierlijst met butyltape aanbrengen

Stel de sierlijst met de verbindingstukken samen.

Controleer of de sierlijst goed tegen de ruit aan ligt en niet ergens krom is of onder spanning staat. Stel hem eventueel af.

Breng butyltape (rond profiel Ø 6 mm) in de groef van de sierlijst aan.

Breng de sierlijst op zijn plaats en druk hem tegen de ruit vast.

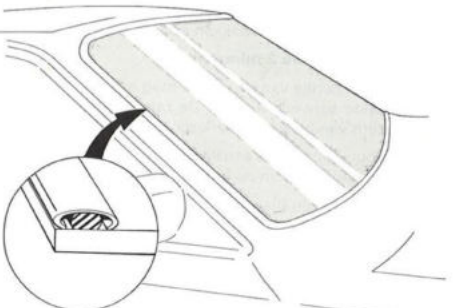

131 034

**Voorruit, afwerken**

- Breng aan:
- de panelen op de A-stijlen
  - het paneel boven de voorruit
  - de zonnekleppen
  - de steun voor de binnenspiegel
  - de binnenspiegel
  - de ruitewisserarmen.

**Achterrauit, afwerken**

- Breng aan:
- de elektrische aansluiting voor de achterrauitverwarming
  - het paneel boven de achterrauit
  - de panelen voor de C-stijlen. Deze worden bij de lijst van de zijruit vastgelijmd
  - de achterpanelen van de hemel en de handgrepen
  - de zijpanelen en de hoedeplank
  - de autogordels achter met de deksels van de houders
  - de zijruiten achter
  - de achterbank en rugleuning.

031

**Zijruit achter, verwijderen/aanbrengen**

Geldt alleen voor 4-deurs auto's met ingang van modeljaar 1981.

032

**Verwijderen**

Verwijder de sierlijst (2 of 3 plastic klemmen). Zet een zuignap op de ruit en trek de ruit met constante kracht naar buiten, totdat de tape loslaat. Snijd de tape met een mes af en verwijder de ruit.

Verwijder taperesten van de ruit en carrosserie.

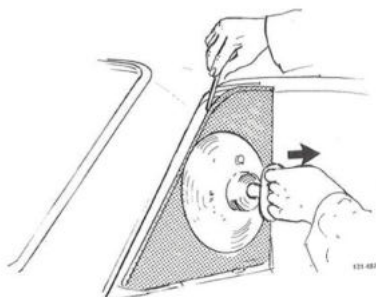

033

**Aanbrengen**

Reinig het aanlegvlak van de ruit en de carrosserie (gebruik spiritus, thinner of iets dergelijks).

Breng primer op de oppervlakken aan.

**Droogtijd tenminste 2 minuten.**

N.B! De consistentie van de primer mag niet gelei-achtig zijn (beperkte verwerkingstijd). De butyltape en de primer moeten van hetzelfde merk zijn.

Breng de butyltape en de aanslagen aan (zie afbeelding). De las in de tape moet in de bovenste hoek komen.

Breng de ruit op zijn plaats en druk hem aan. Controleer of de tape langs de ruit "naar buiten puilt". Controleer of de sierlijst tegen de ruit aan ligt (druk, zo nodig, de ruit terug). Zet de sierlijst vast met plastic klemmen (onderdeelnummer 1312092-8).

Reinig de sierlijst en de ruit.

**Groep 85 Interieur****Inhoud****Portierpaneel**

	<b>Handeling</b>	<b>Pagina</b>
verwijderen / aanbrengen .....	P1-P2	76

**Voorstoel**

verwarmingselement rugleuning, verwijderen / aanbrengen .....	Q1-Q3	78
verwarmingselement zitting, verwijderen / aanbrengen .....	Q1, Q4-Q6	78
instelmechanisme, verwijderen / aanbrengen .....	Q7-Q14	79
kabel voor blokkeerinrichting rugleuning 2-deursmodellen, vervangen .....	Q15-Q21	81
bediening blokkeerinrichting rugleuning, vervangen .....	Q22-Q24	83
hoofdsteen .....	Q25-Q26	83

**Rugleuning**

achterband 2- en 4-deursmodellen, verwijderen .....	R1-R3	84
5-deursmodellen, verwijderen .....	R4	85

**Hemelbekleding**

5-deursmodellen, verwijderen / aanbrengen .....	S1-S9	85
4-deursmodellen .....	S10-S11	88
2-deursmodellen .....	S12	88

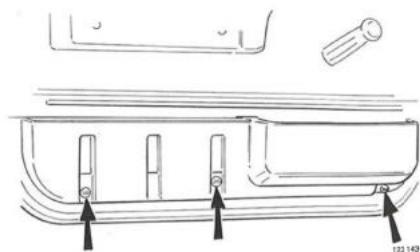
**P. Portierpaneel**

122143

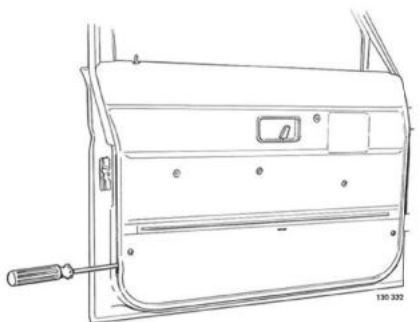

130332

**Verwijderen****Portiervak verwijderen**

Draai de klemmen 90° (3 st), druk het portiervak naar boven en naar buiten, totdat de buitenste randen loskomen van de (bevestigingsbouten) hulzen.

**Verwijder:**

- de armsteun
- de beschermkap
- de raamslinger
- het knopje van het slot
- het portierpaneel (buig met een schroevendraaier zo dicht mogelijk bij een klem voorzichtig naar buiten).

**Aanbrengen**

Breng langs het gehele portier een rand carrosseriekit (onderdeelnummer 277253-1) aan.

**Breng aan:**

- het afwateringspapier
- het portierpaneel (let erop, dat alle klemmen heel zijn)
- de overige onderdelen.

P1

P2

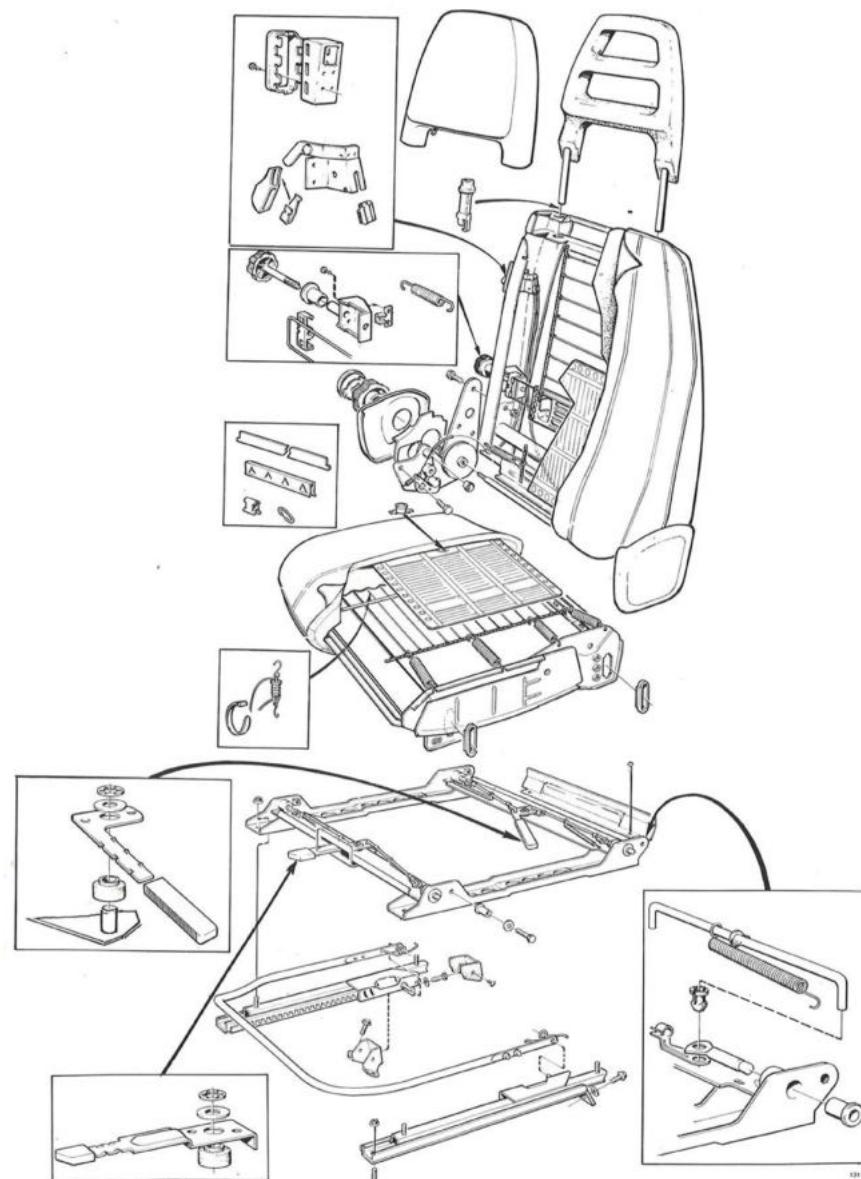
**Q. Voorstoel**

131326

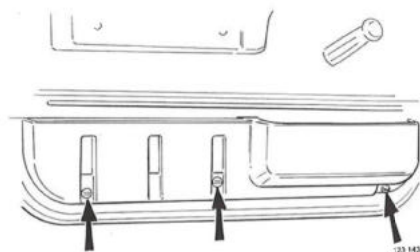
**P. Portierpaneel**

123 143

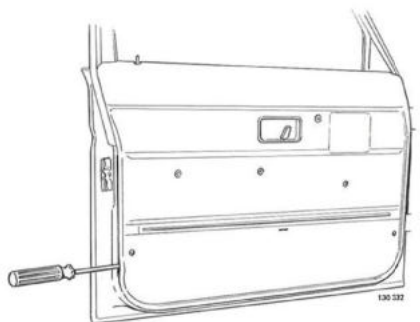

120 222

**Verwijderen****Portiervak verwijderen**

Draai de klemmen 90° (3 st), druk het portiervak naar boven en naar buiten, totdat de buitenste randen loskomen van de (bevestigingsbouten) hulzen.

**Verwijder:**

- de armsteun
- de beschermkap
- de raamslinger
- het knopje van het slot
- het portierpaneel (buig met een schroevendraaier zo dicht mogelijk bij een klem voorzichtig naar buiten).

**Aanbrengen**

Breng langs het gehele portier een rand carrosseriekit (onderdeelnummer 277253-1) aan.

**Breng aan:**

- het afwateringspapier
- het portierpaneel (let erop, dat alle klemmen heel zijn)
- de overige onderdelen.

P1

P2

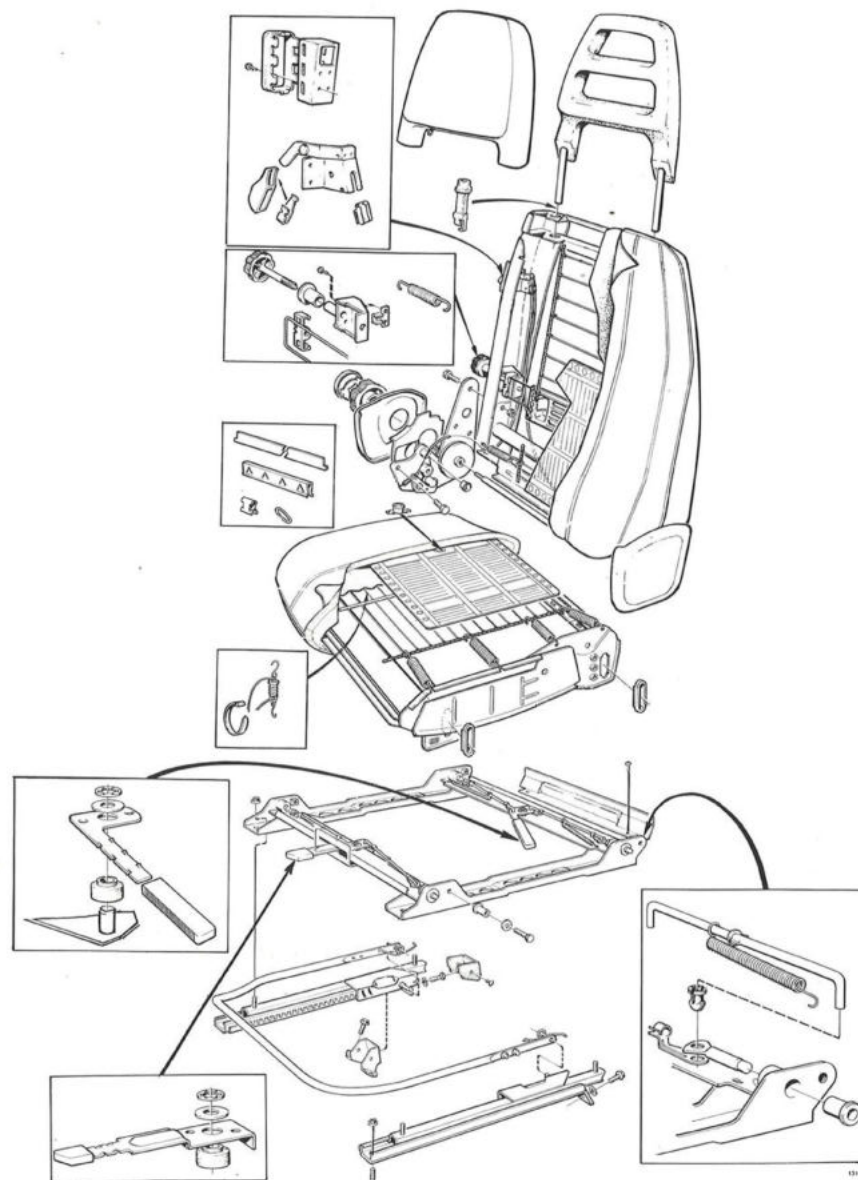
**Q. Voorstoel**

121 202

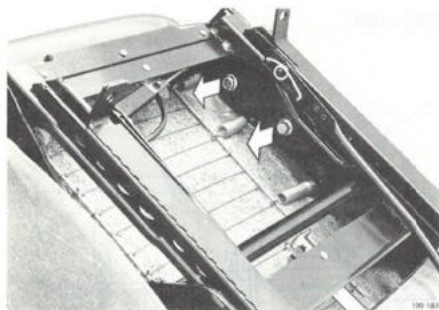

Q1

**Elektrisch verwarmingselement vervangen**

Neem de elektrische aansluitingen van de stoel los. Verwijder de stoel en het zitkussen (verwijder de bouten omklaprand-zitkussen), zie afbeelding.

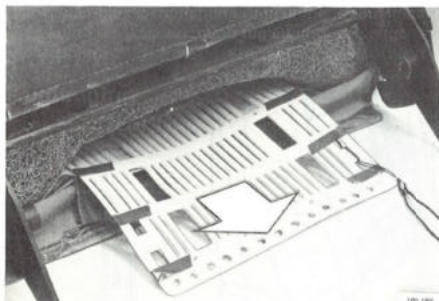

Q2

**Verwarmingselement rugleuning verwijderen**

Verwijder de krammen van de bekleding. Maak de plastic haken van de stofstrook los (geldt voor de oude uitvoering).

Trek het element eruit.

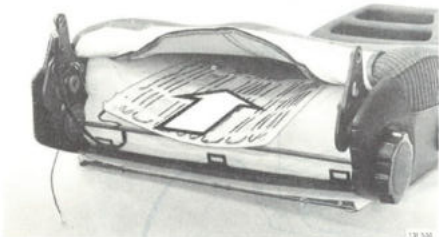

Q3

**Verwarmingselement rugleuning aanbrengen**

De lippen moeten naar de vulling wijzen. De bedrading moet aan de binnenkant van de stoel naar buiten komen.

Haak de bekleding met krammen vast. Tang voor het aanbrengen van krammen: onderdeelnummer 1158962-9.

Zet de plastic haken van de stofstrook weer vast (oude uitvoering).

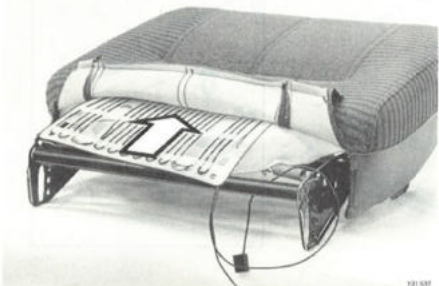

Q4

**Verwarmingselement zitting verwijderen**

Maak de bekledingsstrip los.

Verwijder de krammen (oude uitvoering). Trek het element eruit.

Q5

**Verwarmingselement zitting aanbrengen**

De lippen moeten naar de vulling wijzen. De bedrading moet aan de binnenkant van de zitting naar buiten komen. Breng de bekledingsstrip en de krammen aan (oude uitvoering).

Q6

Zet de zitting in de stoel vast. Breng de stoel op zijn plaats en sluit de bedrading aan.

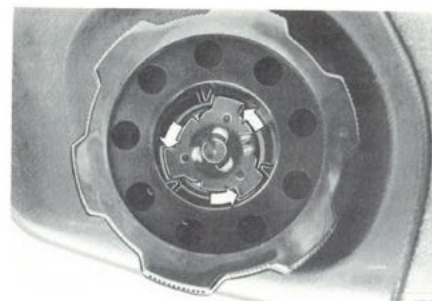

**Verstelmechanisme vervangen**

Q7

**Vorbereidende werkzaamheden**

Verwijder de stoel uit de auto. Verwijder de zitting (verwijder de bouten verstelmecanisme-zitting).

Druk het afdeksplaatje van het handwiel. Verwijder het handwiel door het borgplaatje naar links te draaien, zie afbeelding.

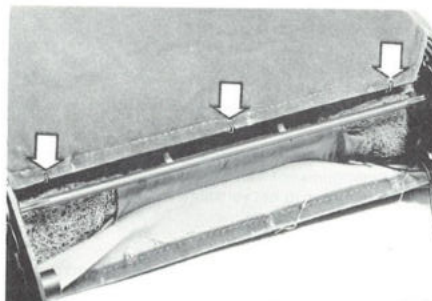

Q8

Verwijder de plastic deksels van het verstelmecanisme. Haak de bekleding los van het verstelmecanisme (bekledingshouder bij nieuwe uitvoering). Verwijder de krammen in de rugzoom. Maak de plastic haken van de stofstrook los (alleen oude uitvoering) en verwijder het verwarmingselement van de rugleuning.



Q9

**Kabels van verstelmecanisme verwijderen**

(alleen 2-deursmodellen).

Verwijder de kabelborging en neem de kabels los.

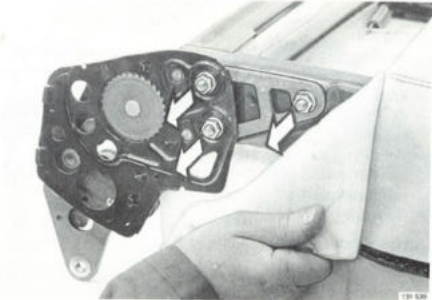

Q10

**Verstelmechanisme verwijderen**

**N.B!** Het verstelmecanisme kan niet gerepareerd worden, maar moet, zo nodig, compleet vervangen worden.

Vouw de bekleding terug, zodat de bevestigingsbouten van het verstelmecanisme bereikbaar worden. Verwijder de bouten en het verstelmecanisme met bekledingshouder (bekledingshouder alleen bij nieuwe uitvoering).

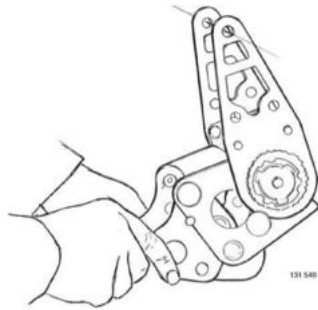

131 548

Q11

**Controleren of verstelmechanismen gelijk afgesteld zijn**

Leg de verstelmechanismen bovenop elkaar en controleer of zij gelijk afgesteld zijn.



131 541

Q12

**Eén verstelmechanisme en verbindingsas aanbrengen**

Schroef één van de verstelmechanismen (en eventueel de bekledinghouder) aan de rugleuning vast en breng de verbindingsas in het verstelmechanisme aan.

Q13

**Andere verstelmechanisme aanbrengen**

Schuif het andere verstelmechanisme en de eventuele bekledinghouder op de verbindingsas en schroef het vast.

Q14

**Kabels aan verstelmechanisme bevestigen (alleen 2-deursmodellen).**

Bevestig de kabels en breng de kabelborging aan. Breng het verwarmingselement van de rugleuning aan.



130 201

Breng aan:

- de plastic haken van de stofstrook (oude uitvoering)
- de krammen in de rugzoom; tang voor aanbrengen
- de bekleding op verstelmechanisme of bekledinghouder
- de plastic deksels van het verstelmechanisme
- het handwiel (draai het borgplaatje naar rechts)
- het afdekplaatje
- de zitting.

Breng de stoel op zijn plaats.

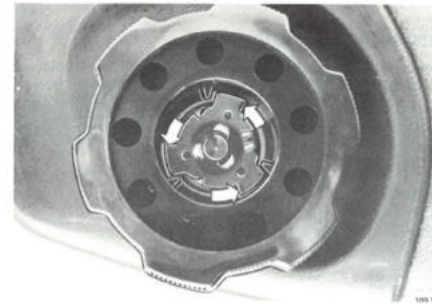

105 107

**Kabel rugleuningblokkering 2-deursmodellen vervangen**

Q15

**Vorbereidende werkzaamheden**

Verwijder de stoel uit de auto. Verwijder de zitting (verwijder de bouten verstelmechanisme-zitting).

Druk het afdekplaatje van het handwiel eruit. Verwijder het handwiel door het borgplaatje naar links te draaien, zie afbeelding.

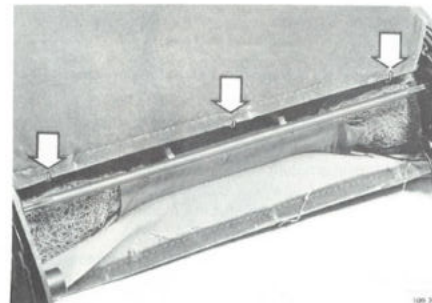

109 202

Q16

Verwijder de plastic deksels van het verstelmechanisme (bekledinghouder bij nieuwe uitvoering). Verwijder de krammen in de rugzoom. Maak de plastic haken van de stofstrook los (alleen oude uitvoering) en verwijder het verwarmingselement van de rugleuning.

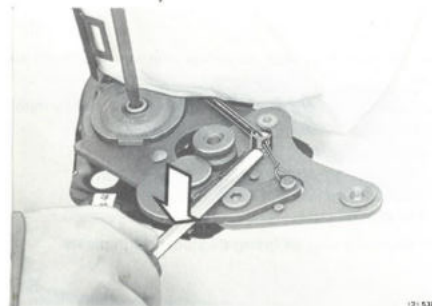

121 538

Q17

**Kabels van verstelmechanisme verwijderen**

Verwijder de kabelborging en neem de kabels los.

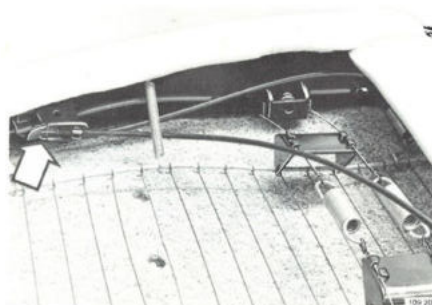

109 201

Q18

**Handwiel verstelsteun en plastic bus verwijderen**

Trek de bekleding weg en neem de kabels bij de bedieningsknoppen los. Verwijder de kabels.

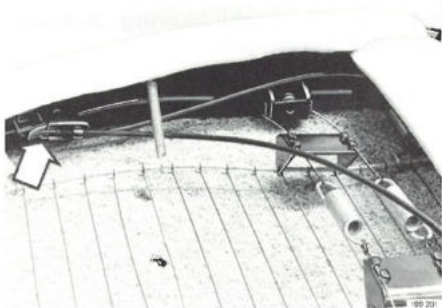

### Nieuwe kabels aanbrengen

Q19

Bevestig aan de bedieningsknoppen nieuwe kabels. Zet de kabels aan het verstelmechanisme vast en trek de bekleding weer geheel op zijn plaats.

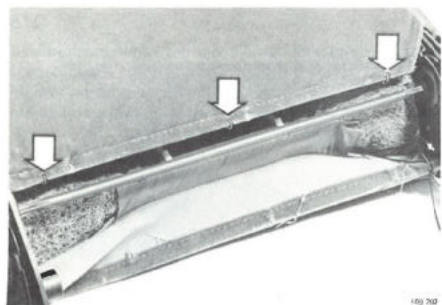

### Afwerken

Q20

Breng de plastic bussen en het handwiel voor de verstelsteun weer aan.

Breng het verwarmingselement voor de rugleuning met de lippen naar de vulling gekeerd aan.

Breng de plastic haken van de stofstrook weer aan in de onderste draden van de pullmaflex-mat. Zet de bekleding achter met drie krammen aan het stoelframe vast (geldt voor oude uitvoering).

Tang voor aanbrengen krammen, onderdeelnummer 1158962-9

Q21

Stel de bekleding voor en achter met vier krammen samen.

Zet de bekleding van de zijkant aan het verstelmechanisme of de bekledinghouder vast.

Breng aan:

- de plastic deksel van het verstelmechanisme
- het handwiel
- het afdekplaatje.

Zet de zitting vast en breng de stoel op zijn plaats.

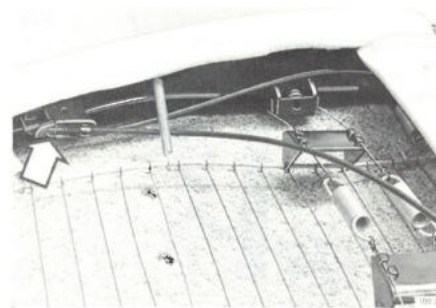

### Bediening rugleuningblokkering vervangen

Q22

Voer dezelfde voorbereidende werkzaamheden uit als voor het vervangen van kabels, zie pagina 81.

Verwijder het handwiel van de verstelsteun en de plastic bus. Trek de bekleding weg en neem de kabels bij het bedieningsmechanisme los.

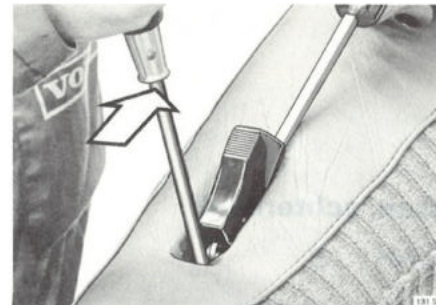

Q23

Verwijder het afdekframe om de bedieningstoets.

Buig de toets voor de rugleuningblokkering los, zie afbeelding.

Q24

### Bedieningsmechanisme verwijderen

Breng in het stoelframe een nieuw bedieningsmechanisme aan en druk de bedieningstoets vast.

Bevestig de kabels aan het bedieningsmechanisme.

Trek de bekleding weer geheel op zijn plaats.

Werk op dezelfde wijze af als bij het vervangen van kabels, zie pagina 82.

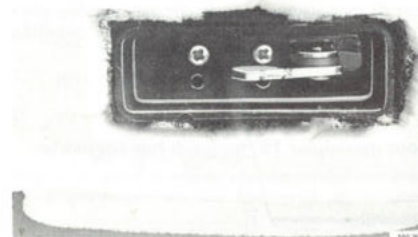

Q25

### Hoofdsteun

Verwijderen, modeljaar 1975.

Bij het modeljaar 1975 zit de hoofdsteun vast met busen. Om de hoofdsteun te kunnen verwijderen moet de bekleding weggetrokken worden (zie afbeelding).

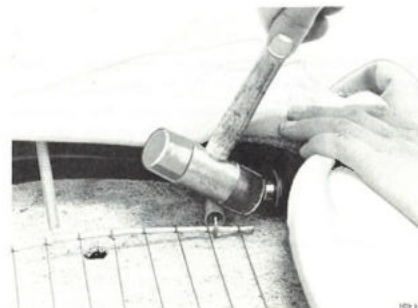



**Verwijderen, modeljaar 1976–**

Druk door de bekleding heen op de borglippen (zie afbeelding) en trek omhoog.

Q26

**R. Rugleuningkussen, achterbank**

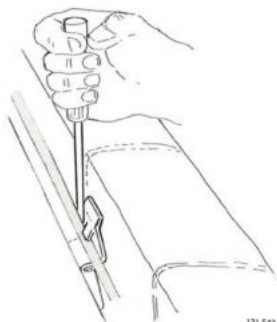

**2/4-deursmodellen**

**Verwijderen**

Verwijder de zitting.

Buig de metaalstrips voor de onderste steunen van de rugleuning naar buiten. Licht het onderste gedeelte uit de bevestigingen. Verwijder de hoedeplank.

Verwijder de rugleuning (alleen modeljaar 1975).

R1

**Voor modeljaar 1976– geldt het volgende:**

Steek een schroevendraaier tussen de steun en de ijzeren stang in de bovenkant van de rugleuning (zie afbeelding).

R2

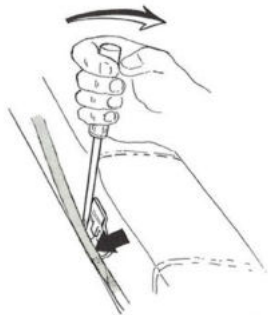

Haal de schroevendraaier naar voren, zodat de ijzeren stang vrijkomt van de nokken op de steun.

Houd de schroevendraaier in deze stand. Pak gelijktijdig de onderkant van de rugleuning beet en trek deze naar boven.

R3

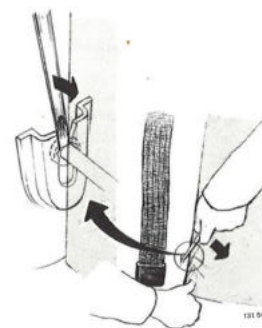

**Rugleuningkussen achterbank, 5-deursmodellen**

Verwijder de bevestiging van het rugleuningkussen. Buig met een schroevendraaier, zie afbeelding.

R4

**S. Hemelbekleding**

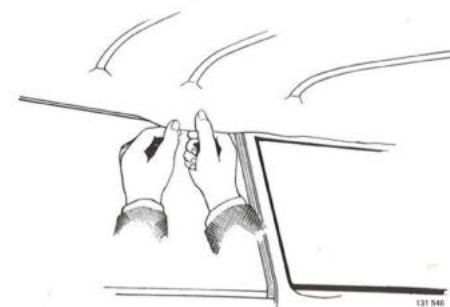

**Verwijderen, 5-deursmodellen**

Neem de massa-ansluiting van de accu los.

Verwijder:

- de binnenverlichting (voor en achter)
- de zonnekleppen
- de binnenspiegel met steun
- de handgrepen
- de afdekstrip boven de voorruit en op de voorruitstijlen.

Trek de randafdeklijsten boven de portieropeningen omlaag.

S1

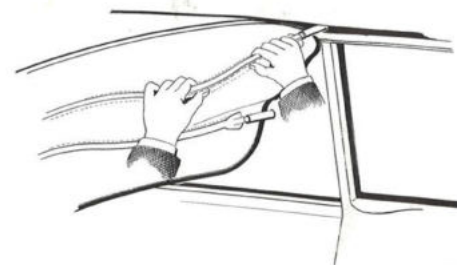

**Bekleding rondom omlaag trekken**

Begin aan een lange kant. Trek de bekleding met de duimen omlaag, zodat de plastic rand van zijn bevestiging in de rail losgemaakt kan worden.

S2

**Ribben hemelbekleding omlaag trekken. Aan achterkant beginnen**

Buig deze in het midden omlaag en trek hen uit de daklijst. Pas op, dat de uiteinden de dakrand niet beschadigen.

S3

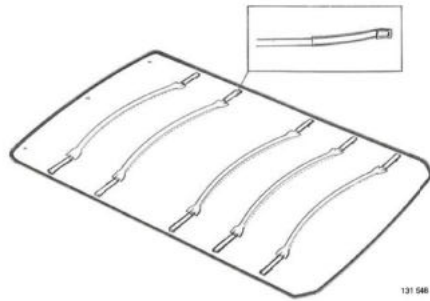

131 548

S4

**Ribben in de nieuwe hemelbekleding aanbrengen**

De ribben moeten aan de uiteinden plastic beschermhulzen hebben. **N.B!** Let erop, dat de ribben goed stevig en gelijkmatig gebogen zijn. Daardoor komt de hemelbekleding netjes te zitten.

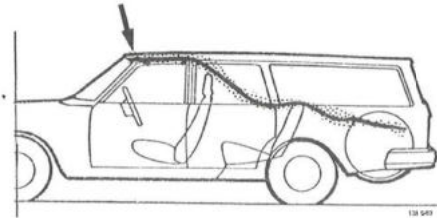

131 549

S5

**Aanbrengen Ribben in de hemelbekleding aanbrengen**

Begin met de ribben aan de voorkant en werk naar achteren.



131 550

S6

**Plastic lijst in voorkant schuiven**

Strijk de hemelbekleding naar voren glad.

**N.B!** Let erop, dat de hemelbekleding midden in de auto ligt, zodat geen plooiën ontstaan.

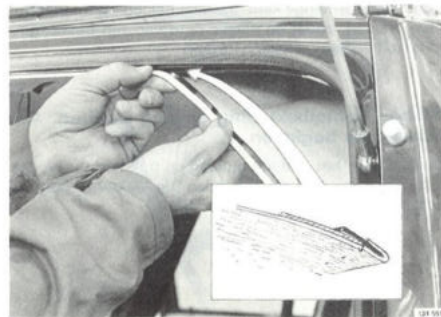

131 551

S7

**Hemelbekleding naar achteren glad trekken, achterste plastic lijst in zijn groef buigen**

Trek de hemelbekleding naar achteren glad door gelijktijdig aan beide uiteinden van de ribben te trekken.

Druk de achterste plastic lijst in zijn groef.

S8

**Plastic lijst aan de lange kanten naar binnen buigen**

Trek de hemelbekleding naar de ene lange kant en buig de plastic lijst naar binnen. Trek daarna de hemelbekleding naar de andere kant strak en buig de plastic lijst naar binnen.

Breng de hemelbekleding zodanig aan, dat geen plooiën ontstaan.



131 545

S9

Snijd in verband met verlichting, enz. gaten in de hemelbekleding.

Voel met de duim en breng in de hemelbekleding een snee aan.

Breng de andere losse onderdelen aan en sluit de massa-aansluiting op de accu aan.

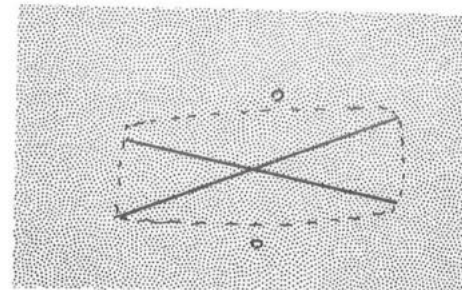

131 545

## Hemelbekleding 4-deursmodellen

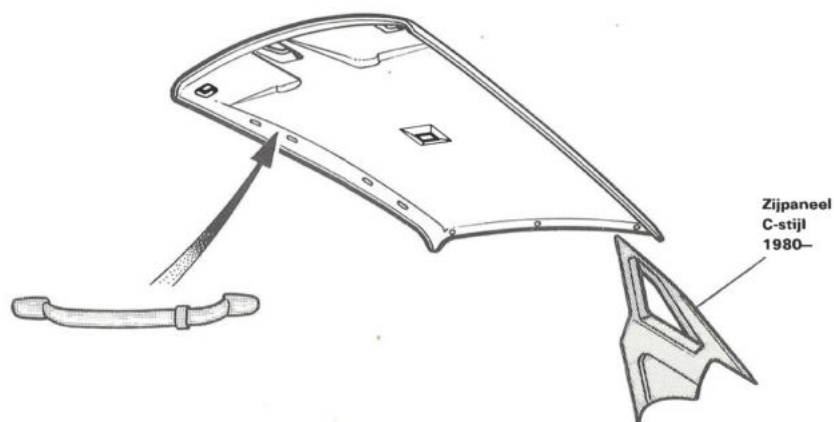

131 553

S10

S11

**Bij verwijderen:****Modeljaar 1975-1979**

Dek de rugleuning en zitting van de achterbank af. De achterraut moet verwijderd worden.

**Bij verwijderen:****Modeljaar 1980-**

Verwijder de achterbank en rugleuning. Daarna kunnen de zijpanelen op de C-stijlen verwijderd worden en kunnen de aansluitingen voor de elektrische achterrautverwarming, die verwijderd moet worden, losgenomen worden.

## Hemelbekleding 2-deursmodellen

Bij 2-deursmodellen kan de hemelbekleding via de portieropening verwijderd worden. (De achterraut behoeft niet verwijderd te worden.)

S12

**Als volgt handelen:**

Klap de stoelleuningen omlaag.

Zet de versnellingshendel in de achterraut (P-stand bij automaat).

De hemelbekleding wordt via de rechter portieropening (auto met stuur links) uit de auto verwijderd. Breng de hemelbekleding diagonaal door de portieropening.

Hierbij moet de linkse kant van de hemelbekleding in de voorste benedenhoek en de rechter kant van de hemelbekleding in de achterste bovenhoek zijn.

**N.B!** Pas op, dat de hemelbekleding niet beschadigt.

De hemelbekleding wordt op overeenkomstige wijze door de portieropening in de auto gebracht.

## Groep 86 Bumpers

## Inhoud

**Bumpers**

	Handeling	Pagina
1975-1980.....	T	90
1981-.....	T	91
bekleding 1981-, verwijderen/aanbrengen .....	T1-T2	92

**Stootrand**

voorste 1975-1980, verwijderen/aanbrengen .....	U1-U2	92
achterste 1975-1980, verwijderen/aanbrengen.....	U3-U4	92
achterste 1979-1980 .....	U5	93
sterstrippen voor en achter .....		
1981-, verwijderen/aanbrengen .....	U6-U7	93

**Bumperschokdempers**

bevestigen, principe .....	V1-V2	93
leggen van gasgevulde bumperschokdempers.		
Fichtel & Sachs 1975-1980.....	V3	94
Boge 1975-1979 .....	V4	94
Boge 1979-.....	V6	94
Fichtel & Sachs 1981-.....	V6	94

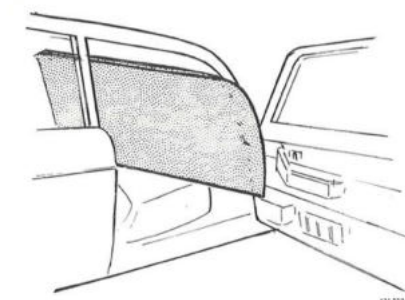

131 554

## T. Bumpers

De afbeeldingen laten zien, hoe bumpers in principe opgebouwd en bevestigd zijn.

### Modeljaar 1975-1980

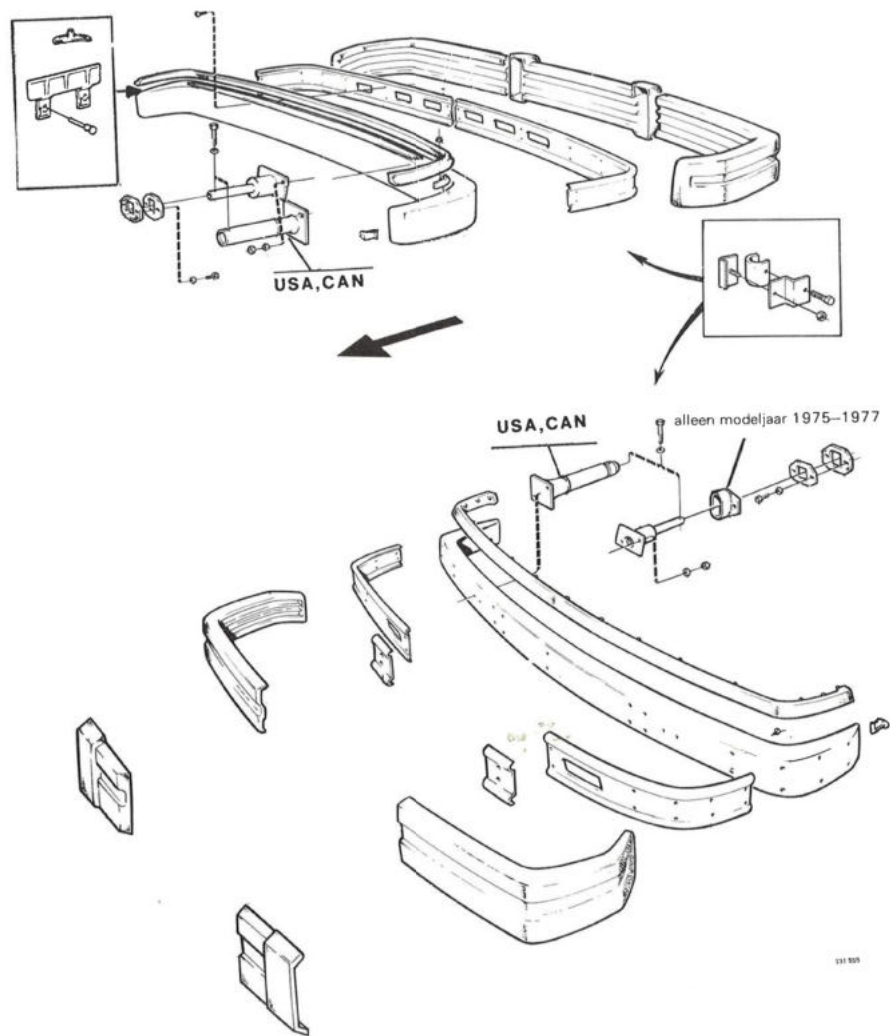

### Modeljaar 1981-

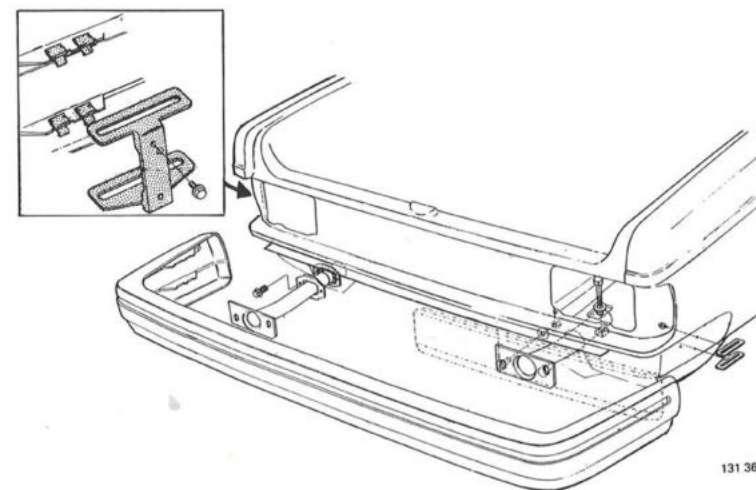
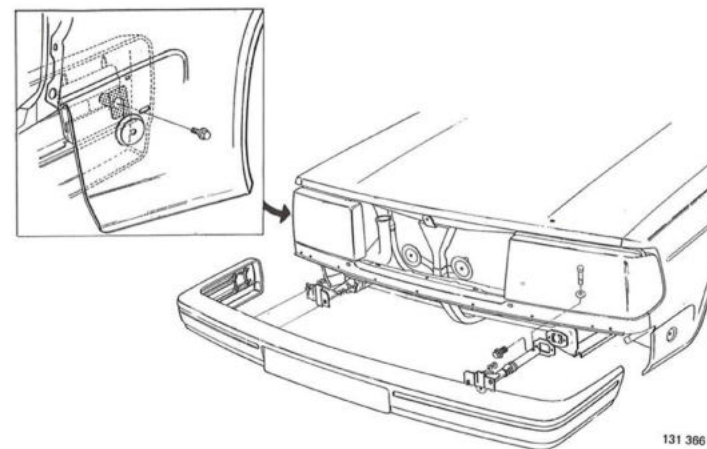

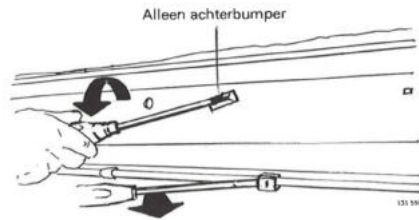

### Bekleding bumper vervangen

(Geldt alleen met ingang van modeljaar 1981.)

T1

#### Verwijderen

Verwijder de klem met een schroevendraaier. Verwijder de bekleding.

T2

#### Aanbrengen

Zet de bekleding met de klem vast.

## U. Stootranden van bumpers

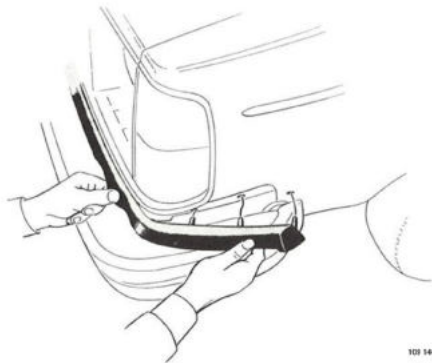

### Voorste stootrand 1975-1980

U1

#### Bij verwijderen:

Trek voorzichtig, zodat de rubber pennen niet afbreken.

U2

#### Bij aanbrengen:

Smeer de rubber pennen in met zeepoplossing. Trek de pennen naar binnen met een tang vanaf de binnenkant.

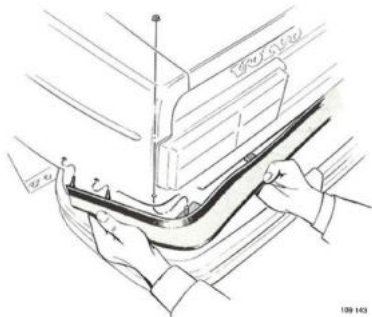

### Achterste stootrand 1975-1978

U3

#### Verwijderen

Verwijder de moer aan de binnenkant (zie afbeelding).

U4

#### Aanbrengen:

Smeer de rubber pennen in met zeepoplossing. Breng de moer aan.

U5

### Achterste stootrand 1979-1980

De achterste stootrand is met houders en klemmen vastgezet (zie afbeelding).

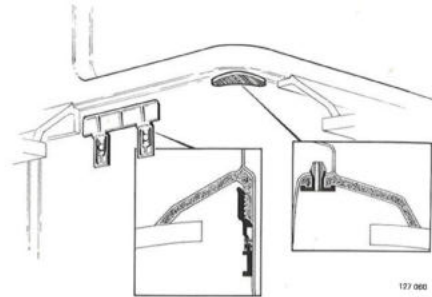

### Sierstrippen voor en achter 1981-

De strippen zijn met plastic klemmen in de carrosserie vastgezet.

U6

#### Verwijderen

Buig de sierstrip in de buurt van een klem naar boven met een houten spatel.

U7

#### Aanbrengen

Druk de sierstrip naar beneden, totdat deze in de klem vastzit.

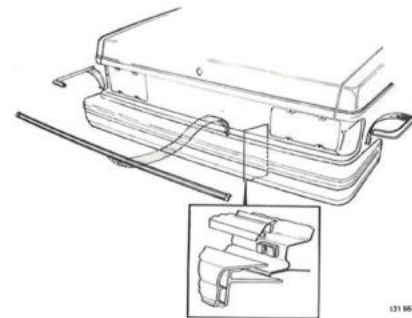

## V. Bumperschokdempers

Er komen twee verschillende hoofdtypen bumperschokdempers voor: gasgevulde dempers en rubber dempers.

V1

#### Rubber dempers komen voor bij:

modeljaar 1975-1980 voor en achter, behalve voor USA en Canada.

#### Gasgevulde dempers komen voor bij:

1975-USA, Canada, voor en achter  
1981- overige landen voor (steun achter).

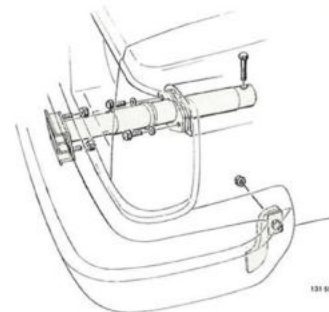

#### Verwijderen / aanbrengen

V2

De afbeelding laat zien, hoe de bumperschokdemper in principe vastgezet is.

**Gasgevulde dempers**

**Waarschuwing**

In de nabijheid van gasgevulde dempers mag niet gelast worden (explosiegevaar), voordat in de demper gaten geboord zijn (geen gas meer bevat). Ook moet het gas uit de demper verwijderd zijn, voordat hij verschrot wordt. Bij het verwijderen van het gas moet een veiligheidsbril gebruikt worden (gas en metaalsplinters kunnen uit de erin geboorde gaten naar buiten spuiten).

Afhankelijk van de markt en het modeljaar komen verschillende merken gasgevulde dempers voor. Boor volgens de afbeelding een gat om het gas eruit te verwijderen.

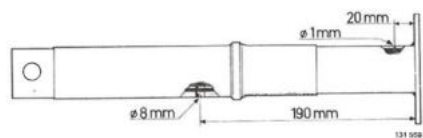

V3

**Fichtel & Sachs**

USA, Canada 1975-1979  
Boor gaten, zie afbeelding.

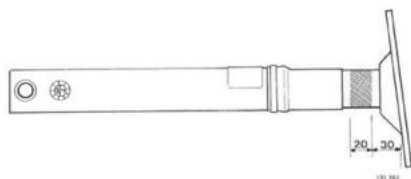

V5

**Boge**

USA, Canada 1979-  
Boor in het gearceerde gebied een gat van ten hoogste 2 mm.

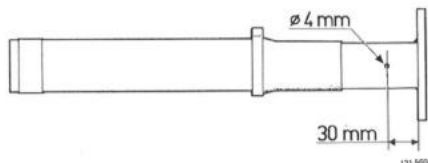

V4

**Boge**

USA, Canada 1975-1979  
Boor op 30 mm van het uiteinde van de demper een gat van 4 mm.

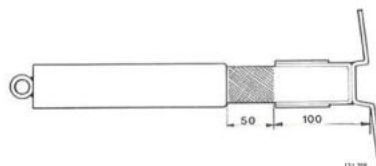

V6

**Fichtel & Sachs**

Overige markten (niet USA, Canada) 1981-  
Boor in het gearceerde gebied een gat van 2 mm.

Zie voor Groep 87 Airconditioning de afzonderlijke servicehandboeken:  
Groep 87 Parkeerkachels  
Groep 87 (85) Airconditioning (koelinstallatie)

**Groep 88 Binnenuitrusting**

**Inhoud**

**Dashboard**

1975-1980, verwijderen / aanbrengen .....  
1981-, verwijderen / aanbrengen .....  
reserveklemmen dashboardschakelaar .....

Handeling	Pagina
X1-X6	96
X7-X12	99
X13	101

## X. Dashboard

1975-1980

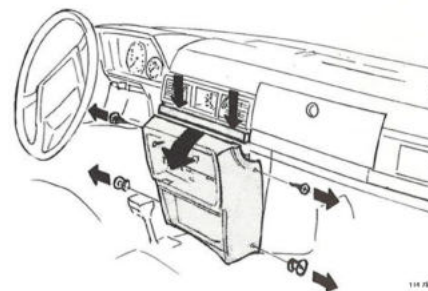
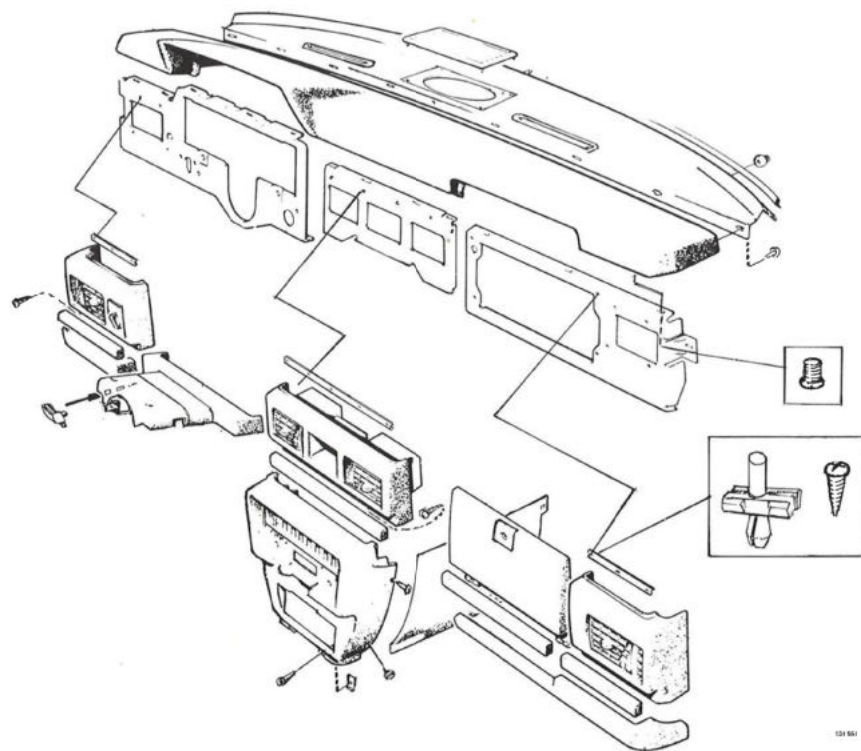

### Verwijderen (1975-1980)

- Verwijder:
- het onderpaneel (beide kanten)
  - het bovenste deel stuurkolomkap en de lichtknop
  - de snelheidsmeterkabel
  - de instrumentenpaneel
  - alle blaasmonden en luchtslangen (klap het bedieningspaneel naar voren, zie afbeelding).

X1

- Verwijder:
- het handschoenenkastje
  - de defrostermonden van hun bevestigingen
  - de massadraad voor het klokje.

X2

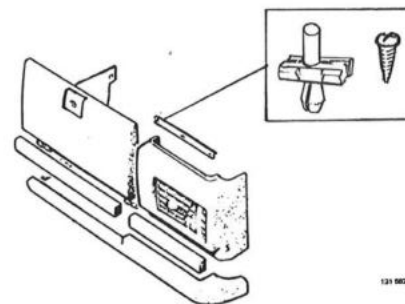

- Verwijder de stootrand.
- Verwijder de klemmen die de rand van de bekleding vasthouden. (De rand van de bekleding kan ook vastgeschroefd zijn.)

X3

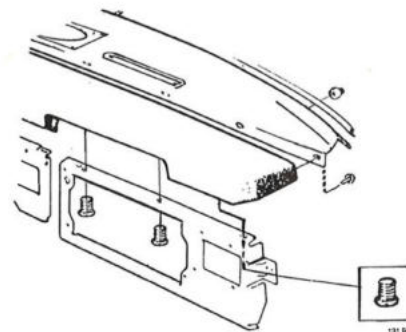

### Schroeven, die de beschermrand aan de achterkant vasthouden, verwijderen. De schroeven zitten onder het dashboard verborgen

- (Zie afbeelding.)
- Til het bovenste deel van het dashboard en de beschermrand op.
- Verwijder de schroeven tussen plaat en beschermrand.

X4

X5

**Bij vervangen van plaat**

Lak het bovenste deel van de nieuwe plaat met zwarte matlak (het service-onderdeel is niet gelakt).

Zet op de nieuwe plaat over:

- de luidspreker- en defrosterroosters
- de massadraad voor het klokje.

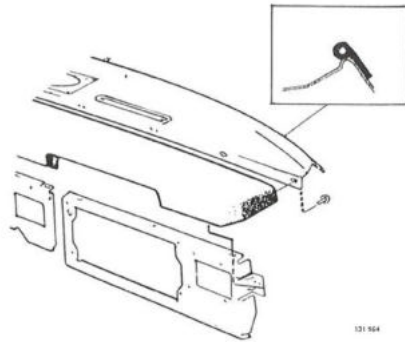

131 954

**Aanbrengen**

Breng op de plaat een nieuwe afdekrand aan (zie afbeelding).

Schroef de plaat en de beschermrand aan elkaar.

Breng het bovenste deel nauwkeurig op zijn plaats en schroef het vast.

Breng de klemmen aan, die de rand van de bekleding aan het dashboard vastzetten (klem, onderdeelnummer 1202997-1). Breng de stootranden aan.

Breng alle overige losse onderdelen weer aan.

X6

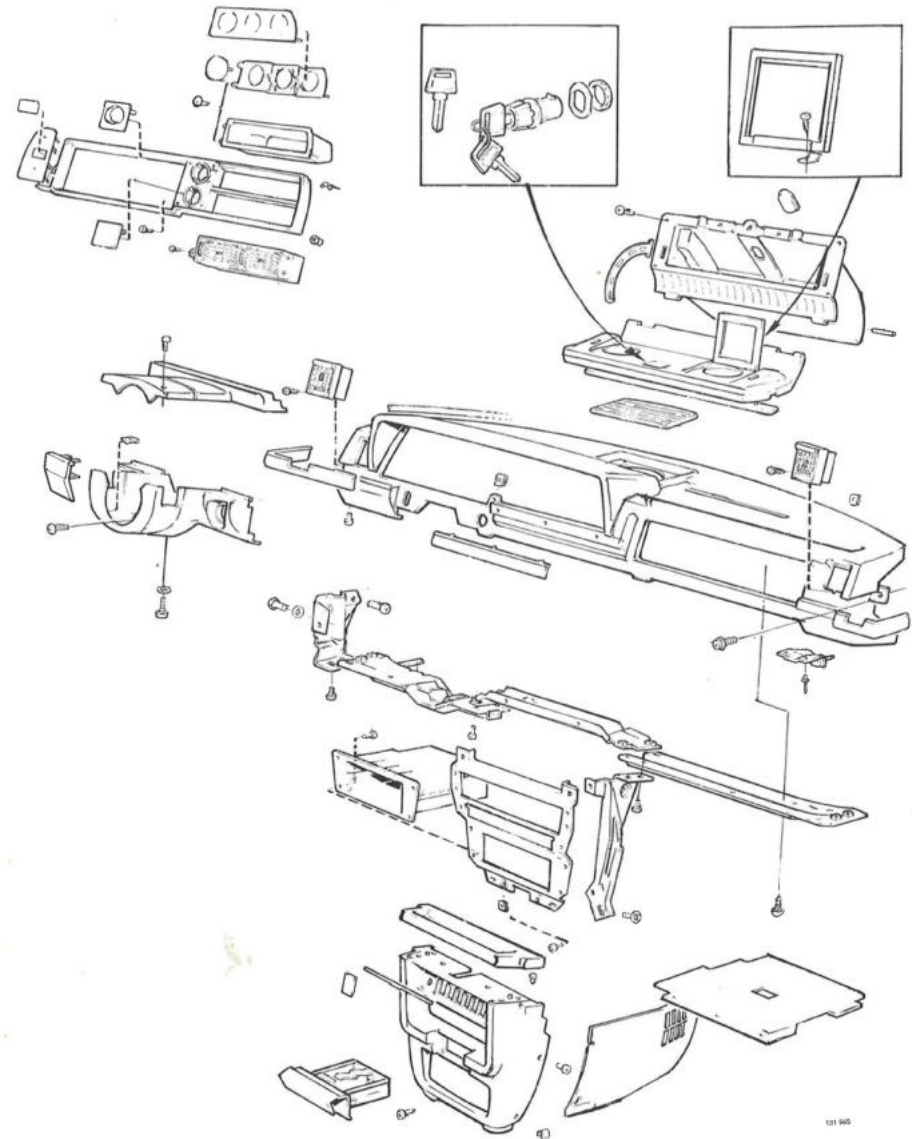
**Dashboard 1981--**

131 955

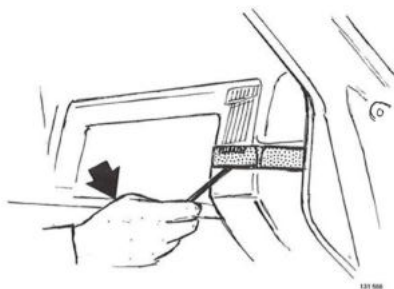

131 586

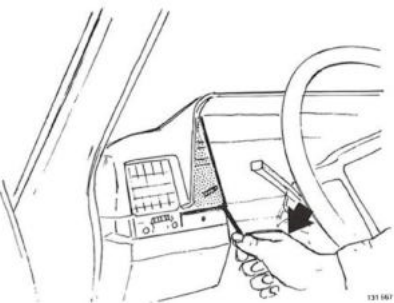

131 587

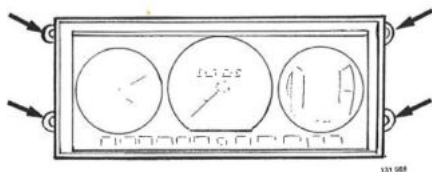

131 588

### Verwijderen 1981-

Verwijder:

- de onderpanelen
- de zijpanelen voor de kachel en klap het bedieningspaneel naar voren
- het handschoenenkastje
- de strips onder de buitenste blaasmonden.

X7

Verwijder:

- de kap om de stuurkolom
- het afdekplaatje voor de choke (CI-motor)
- de chokekabel (bij benzinemotor)
- de lichtknop en bediening van de regelbare weerstand
- de afdekplaatjes voor de lichtknop en een extra instrument in geval van instrumentenpaneel.

X8

Neem de snelheidsmeterkabel los en verwijder:

- het instrumentenpaneel
- het bovenste opbergvak (of paneel voor extra instrument)
- de middelste blaasmond met luchtkanaal
- het frame van het instrumentenpaneel (of leg het schuin op de binnenkant).

X9

Neem los:

- de aansluiting voor de ruitwisserschakelaar
- de defrostermonden van hun bevestigingen (beide kanten)
- het aansluitstuk van de verlichting handschoenenkastje.

X10

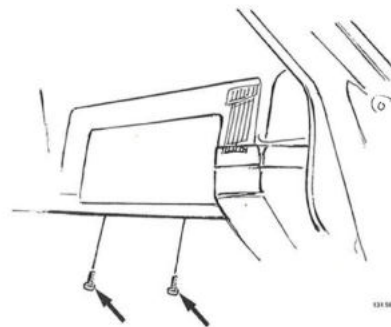

131 588

X11

Verwijder de schroeven, die het dashboard vastzetten, 4 st (zie afbeelding).

Verwijder het dashboard.

Zet, zo nodig, de luidspreker- en blaasmondroosters en eventuele paspennen op het nieuwe dashboard over.

X12

### Aanbrengen

Breng het nieuwe dashboard nauwkeurig op zijn plaats en schroef het vast.

Controleer of de luchtslangen voor de buitenste blaasmonden goed zitten.

Breng de overige losse onderdelen aan.

X13

### Reserveklemmen voor dashboardschakelaars

In de afbeelding is de bovenste klem gebroken. Als beide klemmen gebroken zijn, worden zowel boven als onder reserveklemmen gebruikt. Zet de klem volgens de afbeelding vast.

Klem, onderdeelnummer 1215611-3.

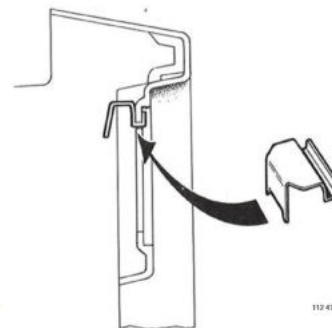

112 478

**Carrosseriematen**

**240-260**

**1975-19..**



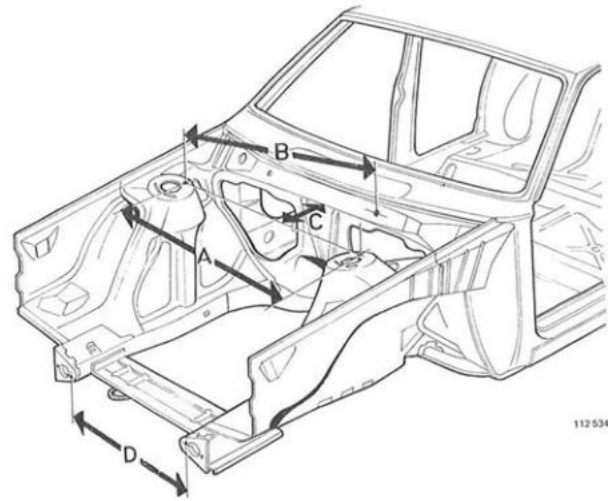

112 534

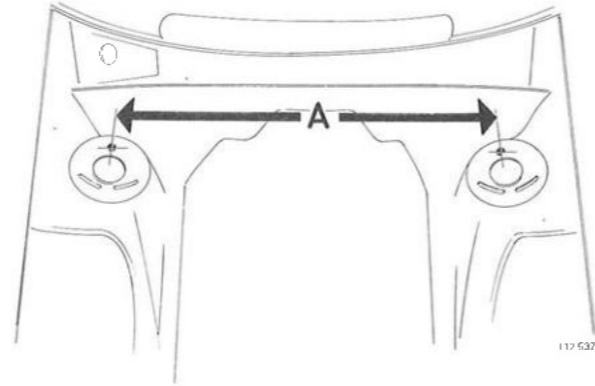

112 532

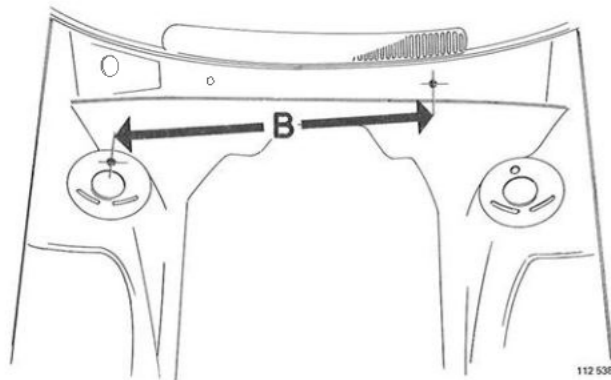

112 530

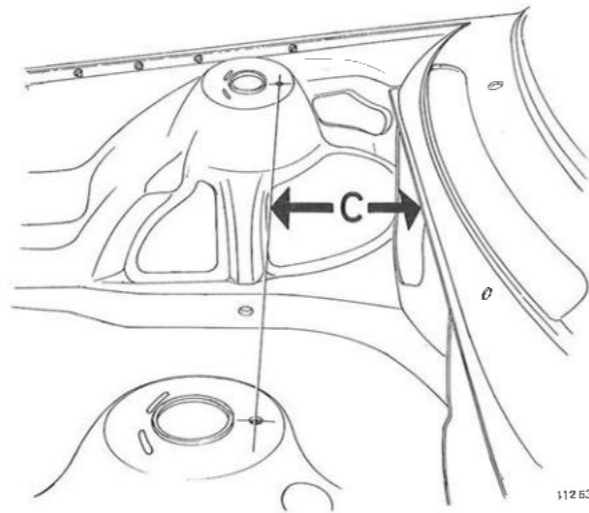

112 536

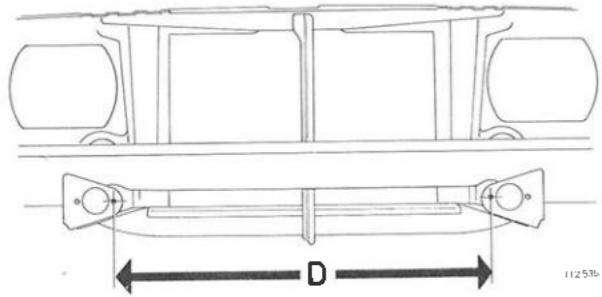

112 535

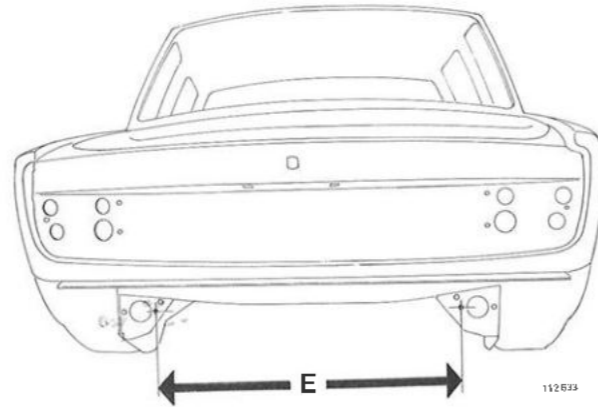

112 533

**Carrosseriematen – voortrein**

Maat	Maataanduiding	mm	Meetpunten
<b>A</b>	Afstand tussen veerpootbevestigingen	1020±2	Hart gaten (Ø 9 mm)
<b>B</b>	Afstand van veerpootbevestiging tot schutbord (diagonaal)	855, 5±2	Hart gaten (Ø 9 en 16 mm)
<b>C</b>	Afstand tussen veerpootbevestiging en flens op schutbord	236±2	Hart gaten (Ø 9 mm of voorkant flens)
<b>D</b>	Afstand tussen bevestigingspunten bumperschokdempers	762±2	Hart gaten (Ø 10 mm)
<b>E</b>	Afstand tussen bevestigingspunten bumperschokdempers	812±2	Hart gaten (Ø 10 mm)

**Carrosseriematen**

**240–260**

**1975–19...**

## Alfabetische inhoudsopgave

	Handeling	Pagina		Handeling	Pagina
<b>Achterklep, 5-deurs</b> .....	H13-H14	41	<b>Kofferdeksel 2/4 deurs</b>		
<b>Achterraut, behalve 262C</b>			afstellen .....	H4	38
verwijderen .....	O14-O15	69	cilinderslot .....	H1-H2	38
aanbrengen .....	O16-O18	70	gasgevulde veer .....	H3	38
<b>Achterraut 262C</b>			houder afdichrubber .....	H6-H12	39
verwijderen .....	O19-O23	71	<b>Langsligger</b>		
aanbrengen .....	O24-O31	72	achterste .....	C4	17
<b>Achterspatscherm</b> .....	C10	19	voorste .....	C5-C6	17
<b>Afdichrubber rondom portier</b>			<b>Middenstijl (B-stijl)</b> .....	C9	19
aanbrengen .....	G26	32	<b>Motorkap</b> .....	D	21
<b>Buitenspiegels</b>			<b>Motorkapkabel</b> .....	D1-D2	21
met de hand instelbare .....	L1	54	<b>Portieropeners</b> .....	G10-G11	28
elektrisch bediende .....	L2-L8	55	<b>Portierpaneel</b> .....	P1-P2	76
<b>Bumpers</b> .....	T	90	<b>Portierscharnier</b> .....	G1-G3	26
<b>Bumperschokdempers</b> .....	V1-V6	93	<b>Portierslot</b>		
<b>Centrale vergrendeling</b>			afstellen .....	G5-G9	27
elektromotor in portier .....	G27-G29	33	veranderen .....	G13-G16	29
elektromotor in achterklep			<b>Portieruitsteller</b>		
5-deurs .....	G30-G31	34	verwijderen, oude uitvoering .....	G4	26
bedieningsrelais .....	G32-G33	35	<b>Proplassen</b> .....	C	15
elektrische schakelaar .....	G34-G35	36	<b>Raammechanisme voor zijruit</b>		
<b>Cilinderslot, portier</b> .....	G12	28	handbediend .....	G19-G20	31
<b>Dakplaat</b> .....	C2	16	elektisch bediend .....	G21-G22	31
<b>Dashboard</b>			afstellen elektrisch		
1975-1980 .....	X1-X6	96	bediend mechanisme .....	G23-G25	32
1981- .....	X7-X12	99	<b>Reserveklemmen</b>		
<b>Drempelkoker</b> .....	C8	18	voor dashboardschakelaar .....	X13	101
<b>Decoratiestrepen</b>			<b>Rugleuning, achterbank</b>		
verwijderen .....	N1	64	2/4-deurs .....	R1-R3	84
aanbrengen .....	N2-N5	64	5-deurs .....	R4	85
<b>Dwarsligger, voorste</b> .....	B2, B20	9,13	<b>Ruiten, met rubber strip vastgezet</b>		
<b>Emblemen</b> .....	J1-J8	48	verwijderen .....	O14-O15	69
<b>Frontstuk</b> .....	E	22	aanbrengen .....	O16-O18	70
<b>Hemelbekleding</b>			<b>Schuifdak</b>		
5-deurs .....	S1-S9	85	verwijderen .....	I1-I2	43
4-deurs .....	S10-S11	88	aanbrengen .....	I3-I4	43
2-deurs .....	S12	88	controleren, afstellen .....	I5-I9	44
<b>Kriksteunplaat</b> .....	B2	9	kabel vervangen .....	I10-I15	45
			<b>Sierlijsten</b> .....	K1-K11	51

	Handeling	Pagina
<b>Stootrand</b> voor bumper .....	U1-U7	92
<b>Vinyldak 262C</b>		
verwijderen .....	M1-M5	57
aanbrengen .....	M7-M22	59
<b>Voorruit (behalve 262C)</b>		
verwijderen .....	O1-O3	66
aanbrengen .....	O4-O13	67
<b>Voorruit 262C</b>		
verwijderen .....	O19-O23	71
aanbrengen .....	O24-O31	72
<b>Voorruitlijst</b> .....	C3	17
<b>Voorruitstijl</b> .....	C3	17
<b>Voorspatscherm</b> .....	F	23
<b>Voorstoel</b>		
elektisch verwarmingselement ..	Q1-Q6	78
verstelmechanisme .....	Q7-Q14	79
rugleuningsblokkering, kabel .....	Q15-Q24	81
hoofdsteun .....	Q25-Q26	83
<b>Wielkast</b> .....	B2, B11	9,11
<b>Wielkastplaat</b> .....	C1	16
<b>Zijkant schutbord</b> .....	C7	18
<b>Zijruit achter 1981-</b>		
verwijderen .....	O32	74
aanbrengen .....	O33	74
<b>Zijruit in portier</b>		
verwijderen .....	G17	31
aanbrengen .....	G18	31