

Service Bulletin

Lokaliseren van storingen

Reparatie

Onderhoud

HFD.GR.

3

GROEP

39

NO.

211

DATUM

Juli 1993

BETR.

Radiostoringen zoals dynamogefluit bij luisteren naar banden

240 1991-93.

Pagina 1 van 8

Remedie tegen radiostoringen bij het luisteren naar banden

Storingen door bepaalde kabels in het dashboard bij auto's met stuur links kunnen de geluidskop van de cassettebandspeler zodanig beïnvloeden, dat bij het afspelen van banden storingen zoals dynamogefluit gehoord kunnen worden. De storingen kunnen worden verholpen door bepaalde kabels in het dashboard anders te laten lopen en zo ver mogelijk van de radio te verplaatsen. In dit service bulletin wordt alleen het anders laten lopen van de kabels beschreven. Voor het verwijderen van panelen, enz. wordt verwezen naar het betreffende hoofdstuk in het servicehandboek.

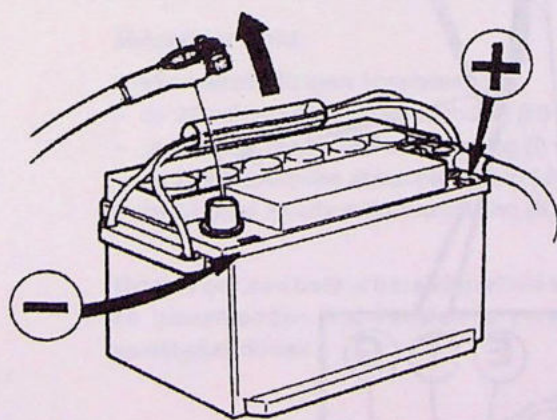

D2S

Verwijderen van de accukabel voorbereiden

Noteer de radiocode.

Accukabel en panelen verwijderen

Verwijder:

- de min-kabel van de accu
- het linker en rechter onderpaneel
- het linker en rechter zijpaneel van de middenconsole
- het handschoenenkastje
- de slangen van de kachelbediening van de vacuüm-tank onder de kachel
- de vacuüm-tank
- de kniebeschermer (alleen USA/CDN)
- het instrumentenpaneel en leg dit zo veel mogelijk opzij.

Zie voor een verdere beschrijving het servicehandboek.

Servicepersoneel: rondsturen, lezen en ondertekenen.

Service- chef	Magazijn- chef	Werkplaats- chef	Werkplaats- voorman	Servicemonteurs									

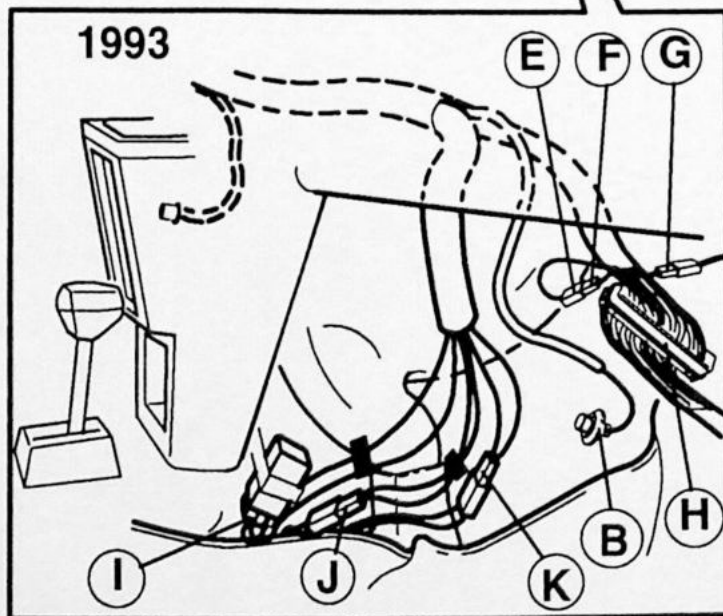
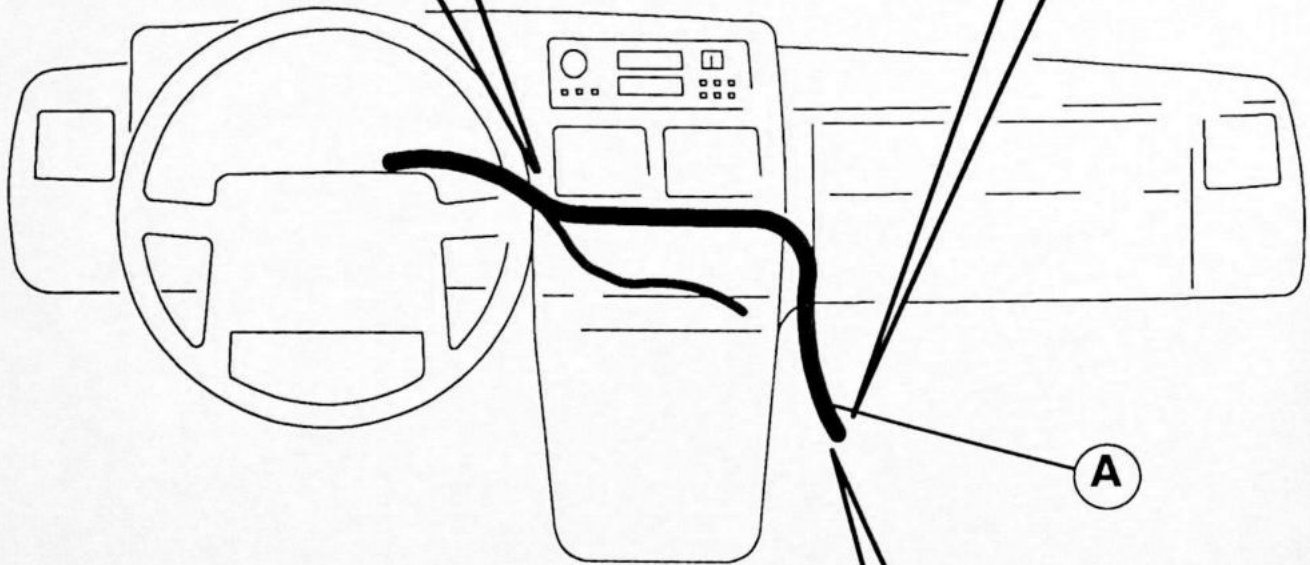
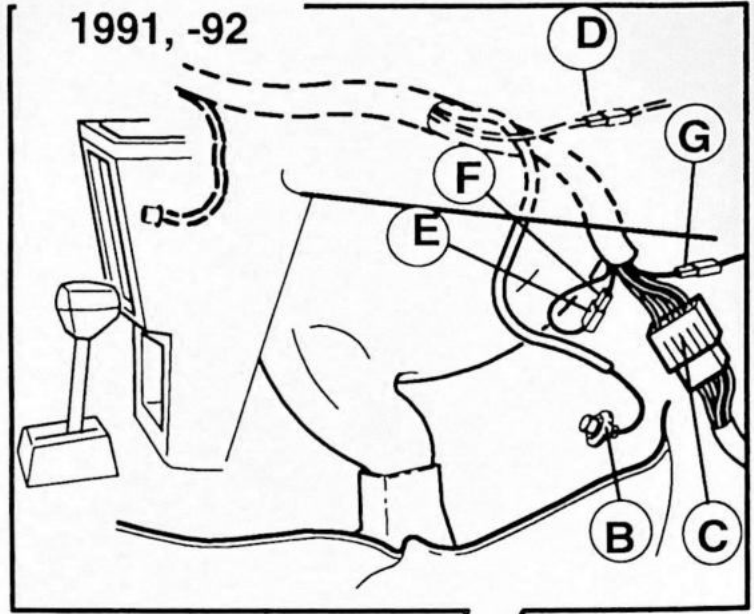
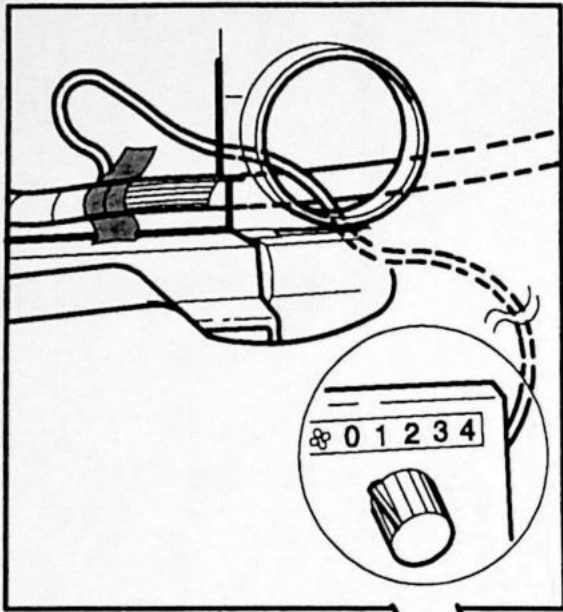

Kabelboom vrijmaken

Bereid het verplaatsen van de kabelboom (A) voor door de stekerverbindingen los te maken en de met de massa verbonden massakabel van de bout te verwijderen.

Modeljaar 1991, -92 en -93

Verwijder de massakabel van de massabout:

- het kabelschoentje voor de massakabel (B) van de bout om de kachel aan de vloer te bevestigen aan de rechter kant. Breng de bout en de overige kabels weer aan om deze losjes vast te zetten.

Modeljaar 1991 en -92

Stekerverbindingen losnemen:

- de 11-polig witte stekerverbinding (C) voor de motorkabelboom.
- de 4-polige witte stekerverbinding (D) voor ABS.

Modeljaar 1991, -92 en -93

Voor USA/CDN worden eveneens losgenomen:

- het 1-polige zwarte contact (E) voor de lamp.
- het 1-polige zwarte contact (F) voor de overdrive.
- het 1-polige witte contact (G) voor de schakelstandindicator.

Opm: Het contact (E) voor de lamp en (F) voor de overdrive moeten met elkaar verbonden blijven, wanneer de auto geen overdrive heeft.

Modeljaar 1993.

Stekerverbindingen losnemen:

- de 24-polige witte stekerverbinding (H) voor de motorkabelboom.
- de 5-polige zwarte stekerverbinding (I) voor de knipperautomaat.
- de 2-polige blauwe stekerverbinding (J) voor het achteruitrijlichtencontact.
- de 2-polige zwarte stekerverbinding (K) voor het startbeveiligingsrelais.

Opm: Voor een betere bereikbaarheid kan het nodig zijn om de radio, extra instrumenten en blaasmonden met kanalen te verwijderen. Zie voor een verdere beschrijving het servicehandboek.

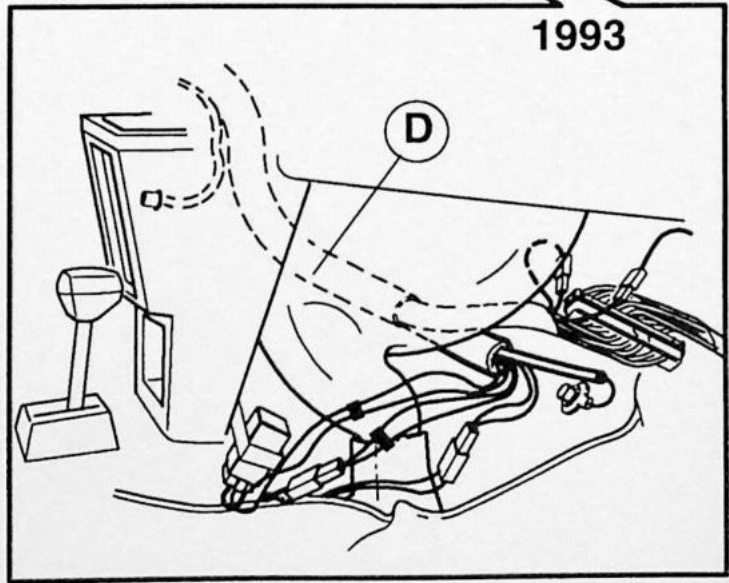
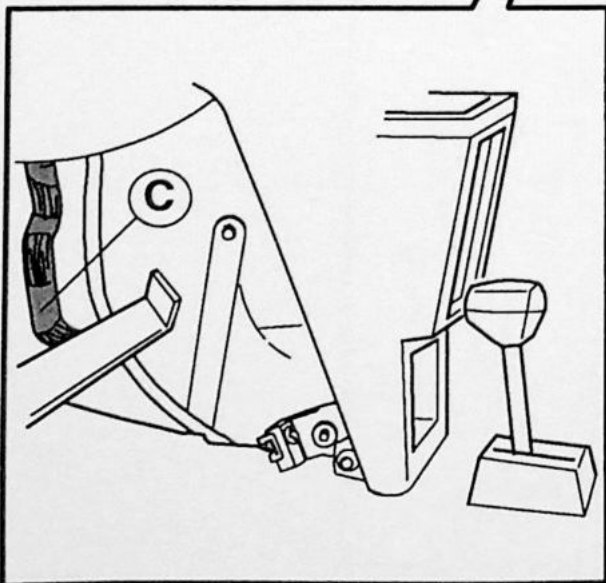
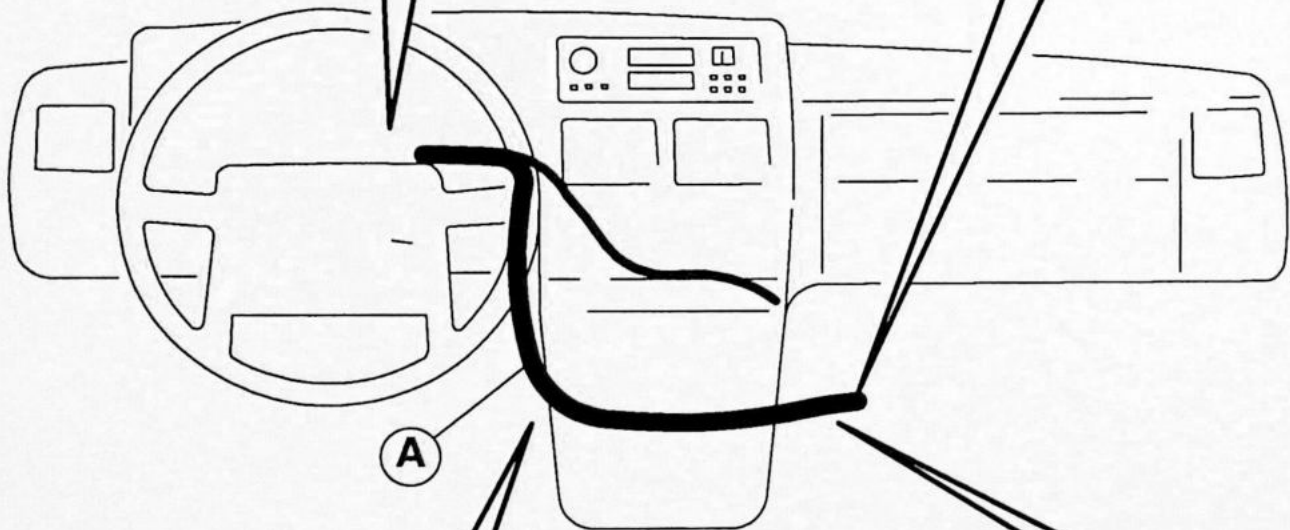
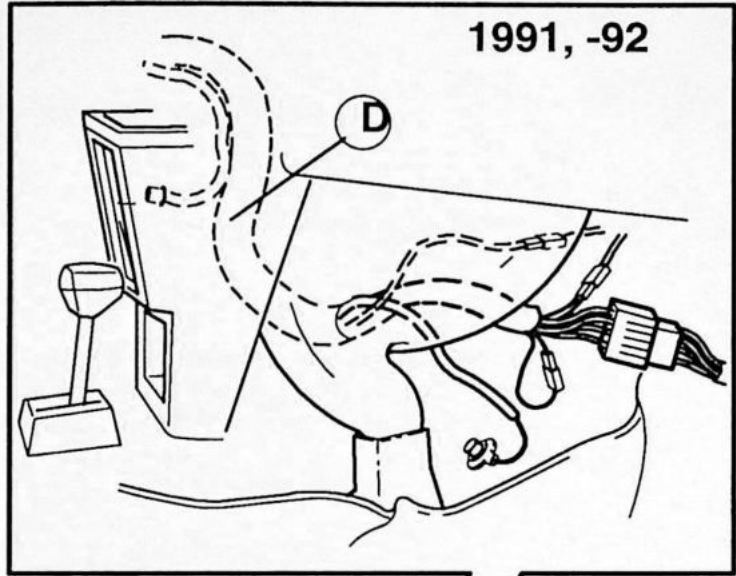
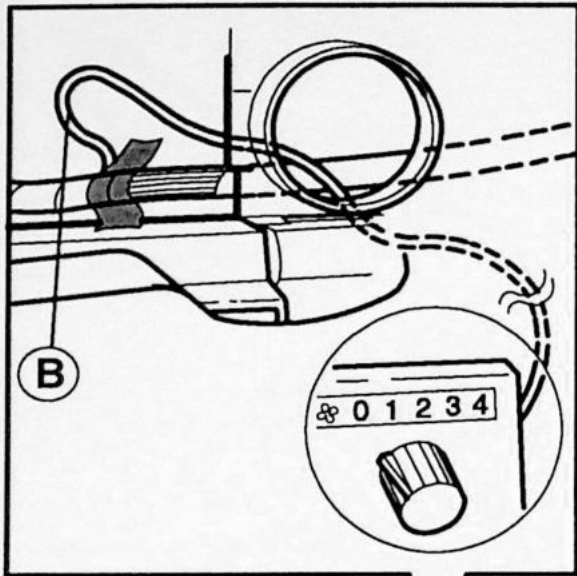

Kabelboom verplaatsen

Kabelboom (A) naar de onderkant van de kachel verplaatsen.

- Maak de zwart/witte kabel (B) voor de aanjagerschakelaar circa 50 mm van de kabelstam vrij en gooi de overgebleven elektrotape weg.
- Verplaats de kabelboom naar de linker kant zonder zo *aan de zwart/witte kabel te trekken*, dat deze van de aanjagerschakelaar los kan raken.
- Trek de kabelboom bij de linker kant van de kachel (C) helemaal naar beneden.
- Trek de kabelboom onder de kachel door en naar de rechter kant (D) en breng deze in de auto zo ver mogelijk naar achteren om voor de vacuümtank van de kachelbediening plaats te maken.

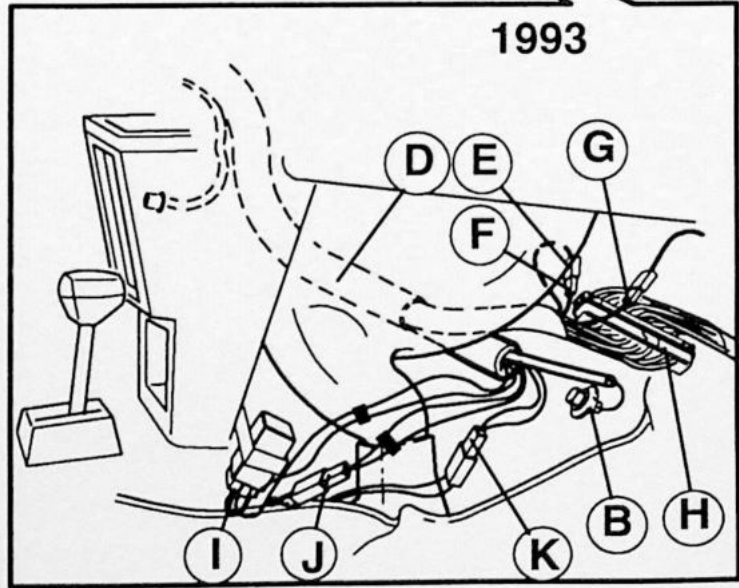
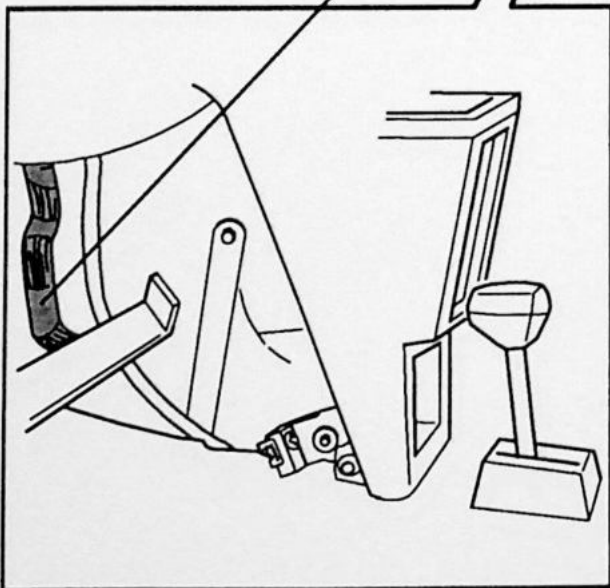
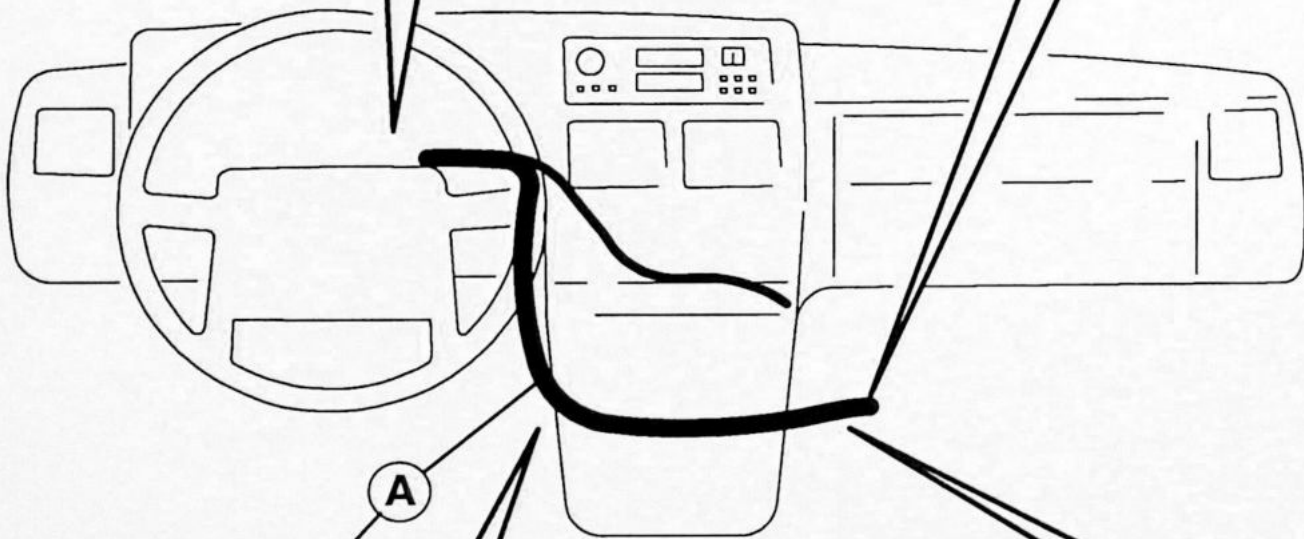
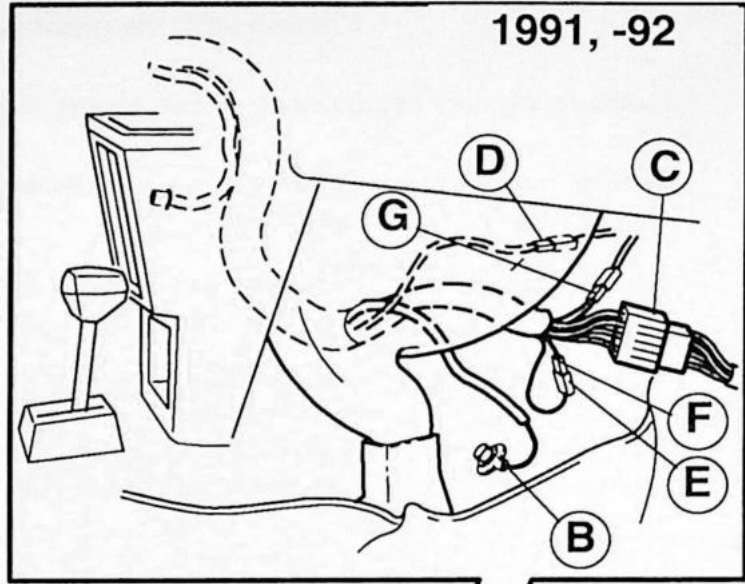
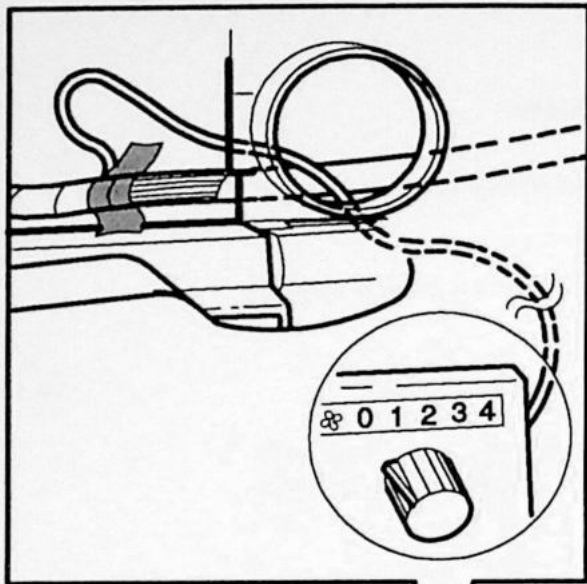

Kabelboom aansluiten

Sluit de verplaatste kabelboom (A) aan door de stekerverbindingen in elkaar te zetten en de massakabel met de massa te verbinden met de bout om de kachel aan de vloer te bevestigen.

Modeljaar 1991, -92 en -93

Massakabel weer aanbrengen

- Trek de massakabel (B) met de bout om de kachel aan de vloer te bevestigen aan met aanhaalmoment 12 Nm.

Modeljaar 1991 en -92

Stekerverbindingen aansluiten

- de 11-polige witte stekerverbinding (C) voor de motorkabelboom.
- de 4-polige witte stekerverbinding (D) voor ABS.

Modeljaar 1991, -92 en -93

Voor USA/CDN worden eveneens aangesloten:

- het 1-polige zwarte contact (E) voor de lamp
- het 1-polige zwarte contact (F) voor de overdrive
- het 1-polige witte contact (G) voor de schakelstandindicator.

Opm: Het contact (E) voor de lamp en (F) voor de overdrive moeten met elkaar verbonden zijn, wanneer de auto geen overdrive heeft.

Modeljaar 1993.

Stekerverbindingen aansluiten

- de 24-polige witte stekerverbinding (H) voor de motorkabelboom
- de 5-polige zwarte stekerverbinding (I) voor de knipperautomaat
- de 2-polige blauwe stekerverbinding (J) voor het achteruitrijlichtencontact
- de 2-polige zwarte stekerverbinding (K) voor het startbeveiligingsrelais.

Zie voor een verdere beschrijving het servicehandboek.

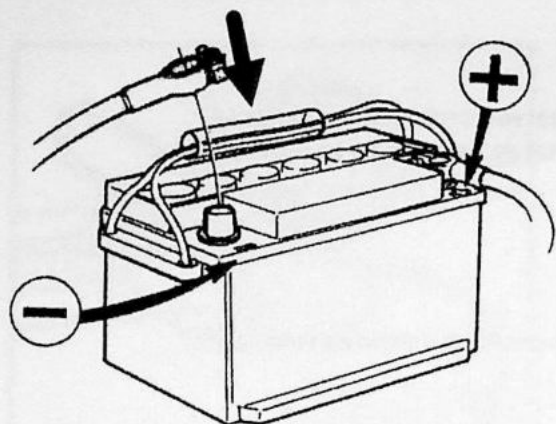

D2S

Losgenomen componenten aanbrengen

Breng aan:

- de kabelboom en de contacten, zodat deze niet schuren of bijgeluiden kunnen veroorzaken
- de schuimisolatie voor de contacten tegen gerammel
- de strips om de kabelboom vast te zetten
- de losgenomen componenten in de omgekeerde volgorde.

Controles en maatregelen

Controleren en bij storingen verhelpen:

- elektrische stroomverbruikers en stel de radiocode weer in
- of het bijgeluid weg is bij het luisteren naar banden
- of er geen andere bijgeluiden (geknars, gerammel, enz.) gekomen zijn als gevolg van de nieuwe loop van de kabelboom.

Zie voor een verdere beschrijving het servicehandboek.

VST	Operatienummer	Beschrijving	Oorzaakcode
	39921-2	Radiostoringen zoals dynamogefluit volgens SB 2-39-211	12