

| PRODUKT          | HOOFDGROEP | GROEP      |
|------------------|------------|------------|
| <b>P</b>         | <b>7</b>   | <b>77</b>  |
| BETR.            |            | NO.        |
| Achterwiellagers |            | <b>21</b>  |
| 340/360          |            | DATUM      |
|                  |            | Feb.<br>84 |

## Service Bulletin

Pagina 1 van 5

2-

Dit Service Bulletin is een aanvulling op Servicehandboek Reparatie en onderhoud, Hoofdgroep 7, Vering, schokdempers en wielen 340 1976-19.., hoofdstuk 7, naven

XX

Doordat het hoofdstuk 'Lagering' verplaatst is van het boek Eind aandrijving 4(46) naar hoofdgroep 7(77), wordt dat hoofdstuk aangevuld met dit bulletin, waarin de nog ontbrekende uit- en inbouw instructies van de achterwiellagering staan vermeld.

### Wiellagers vervangen

Speciaal gereedschap: **999-2731-2852-5879-5893-5947** en  
**998-5433-5434**

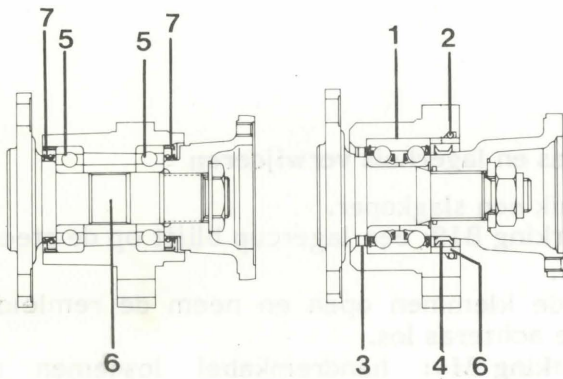

**B 14**

**B 19**

1. Dubbel kogellager
2. O-ring
3. Afdichtring
4. Afdichtring
5. Enkel kogellager
6. Afstandsbus
7. Oliekeerringen

K1

### Aandrijf-as aan wielzijde losnemen

Verwijder de bevestigingsbouten aan de steekasflens.  
Hang de aandrijf-as op aan de achterste dwarsbalk.

**Opmerking:** spuit de bouten in met ant-roestmiddel, O/N 1161034-2) aan de wielzijde, om het verwijderen te vergemakkelijken.

Verwijder het wiel.

K2

### Remtrommel verwijderen (B14, B19)

**B14:** Schrik de remtrommel los van de pasrand.  
Indien nodig: handremkabel terugstellen en de nylon aanslag verwijderen.

**B19:** Als de remtrommel niet loskomt: Stel de handrem terug.  
Verwijder de plastic plug uit de achterzijde van de ankerplaat en druk door het ontstane gat met behulp van een schroevendraaier stevig tegen de achterzijde van de handremhefarm totdat deze over de remschoen schiet.  
De remtrommel kan nu verwijderd worden.

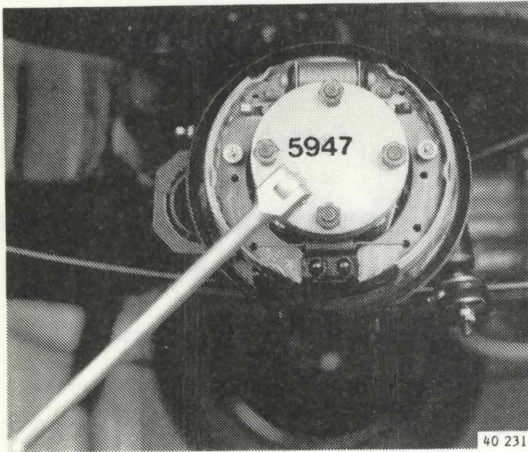

### Steekasmoer verwijderen

Voorkom het meedraaien van de steekas met blokkeergereedschap **5947**.

K3

③

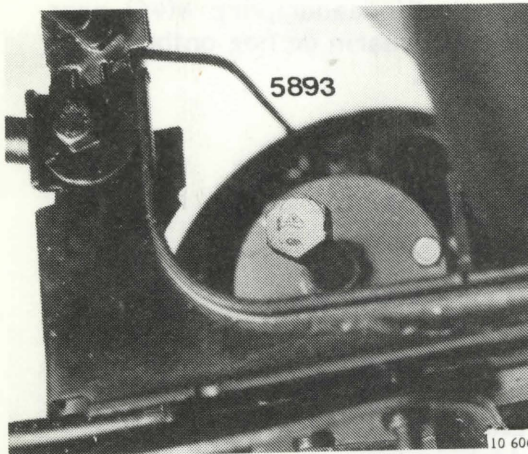

### Meeneemflens verwijderen

Gebruik trekker **5893**.  
Verwijder blokkeergereedschap **5947**.  
Verwijder de afdichtring van de meeneemflens.

K4

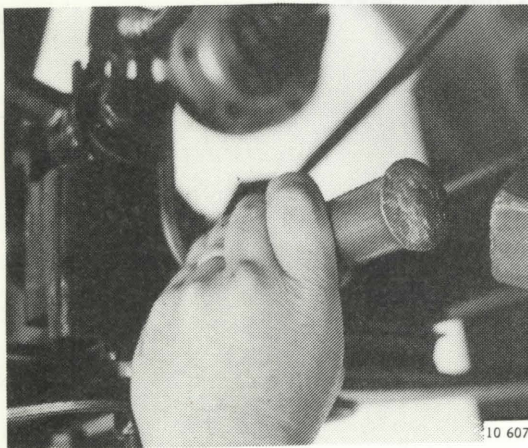

### Steekas en lagerhuis verwijderen

Gebruik een slagkoper.  
**Opmerking B19:** een lagercup blijft op de steekas zitten.  
Buig de klemmen open en neem de remleiding van de achteras los.  
**Opmerking B14:** handremkabel losnemen van steun aan de achteras.  
Verwijder de bevestigingsbouten van de remankerplaat en neem het lagerhuis eruit.

K5

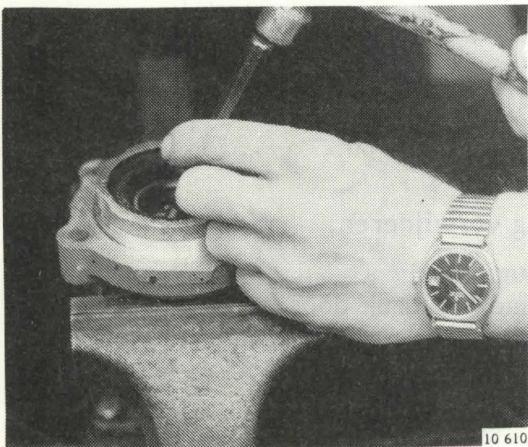

### B14: Oliekeerringen en kogellagers verwijderen

Oliekeerringen en kogellagers met behulp van een drevel verwijderen.  
**Opmerking:** let op de afstandsbuis.

K6

|         |         |         |       |     |      |   |
|---------|---------|---------|-------|-----|------|---|
| Datum   | Produkt | Hfd.gr. | Groep | No. | Pag. | 3 |
| Feb. 84 | P       | 7       | 77    | 21  | van  | 5 |

K7

**B19: Afdichtring en kogellager verwijderen**

Lager tezamen met afstandsbuis verwijderen met stempel 2731.  
O-ring verwijderen.

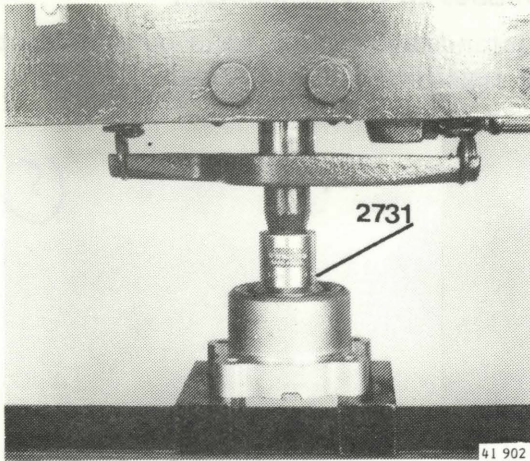

5433

5434

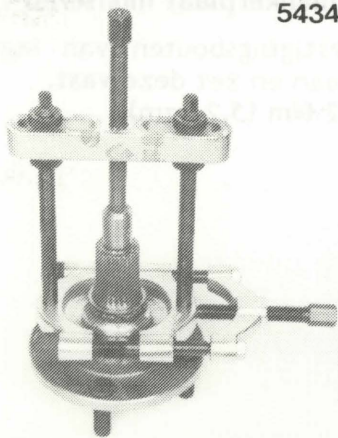

K8

**B19: Lagercup en afdichtring van de steekas verwijderen**

Gebruik zonodig gereedschappen 5433 en 5434.

**Reinig en controleer lagerhuis, meeneemflens en steekas**

K9

**B14: Nieuwe kogellagers in het lagerhuis monteren**

**Opmerking:** behandel de lagerzittingen met Lubrikote A/104 CR, O/N 1161006.

Vet de kogellagers in met lithium-lood vet NL GI 2.

Monteer de oliekeerringen en kogellagers met stempel 5879.

**Opmerking:** let op de afstandsbuis en plaats de keerring met de opening naar binnen.  
Monteer altijd een nieuwe keerring.

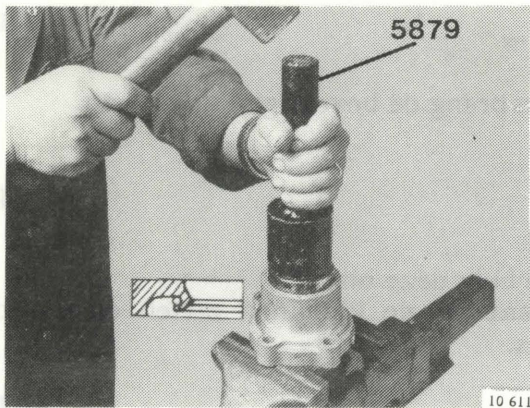

K10

**B19: Nieuw kogellager in lagerhuis monteren**

Behandel de lagerzitting met Lubrikote A/104 CR (O/N 1161006).

Plaats het lager met het nummer aan de buitenzijde.

Pers het lager in met stempel 2852.

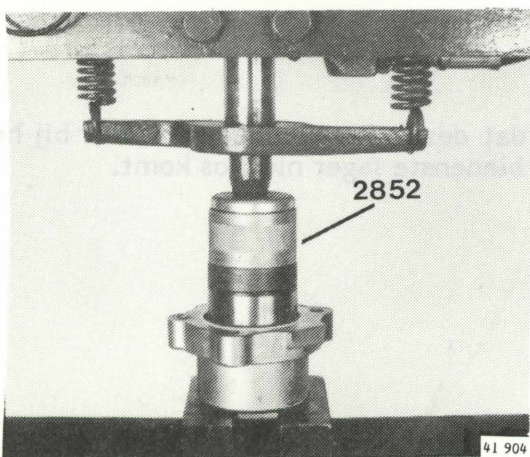

K11

**B19: afstandsbuis en O-ring plaatsen**

Druk de afstandsbuis met de hand op zijn plaats en monteer tegelijkertijd de O-ring.

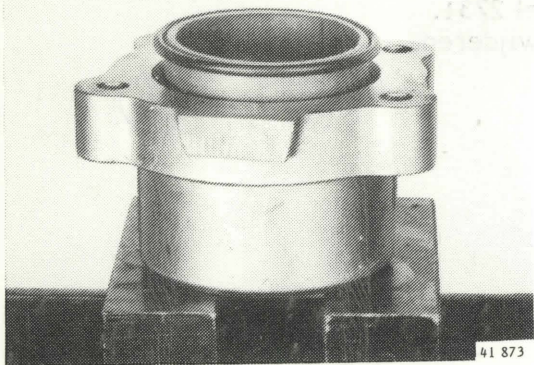

5

K12

**Lagerhuis en remankerplaat monteren**

Breng de bevestigingsbouten van lagerhuis en remankerplaat aan en zet deze vast. Haal aan met **52 Nm (5,2 kgm)**.

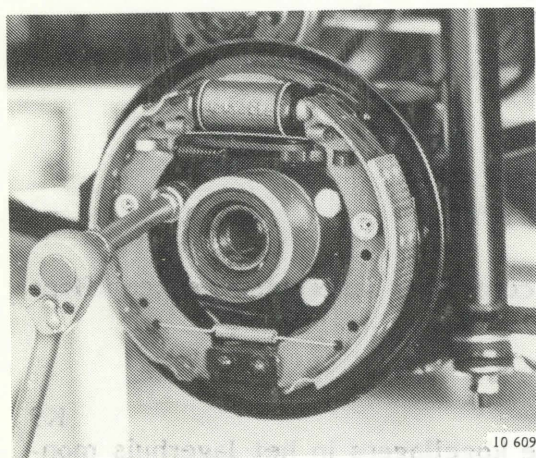

K13

**B14: Handremkabelbevestiging vastzetten**

Plaats de handremkabel in de steun aan de achteras en breng de bevestigingsklem aan.

K14

**Remleiding aan achteras vastzetten**

Plaats de remleiding in de klemmen op de achteras en buig deze om.

**Opmerking:** let er op dat de tules goed op hun plaats in de klemmen zitten en dat de remleiding na montage geheel vrij ligt van de achteras.

K15

**Steekas monteren**

Gebruik een koperen hamer.  
Breng het blokkeergereedschap **5947** aan.

**Opmerking B19:** breng de afdichting aan en let op dat deze niet beschadigd wordt bij het plaatsen van de steekas, en dat de binnenring van het binnenste lager niet los komt.

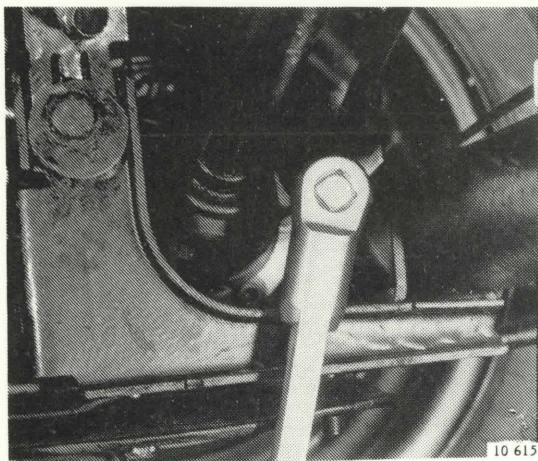
**K16****Meeneemflens monteren**

Voorzie de volgende onderdelen van wat Loctite 270 (O/N 1161075):

- splines meeneemflens
- schroefdraad van de steekasmoer (alleen B14).

**B19:** plaats de afdichtring op de meeneemflens en breng vet (O/N 1161004) in de groef aan.

Monteer de meeneemflens en zet de steekasmoer vast.

Haal aan met **245 Nm** (24,5 kgm) bij B14; en met **220 Nm** (22,0 kgm) bij B19.

**Opmerking:** uithardingstijd van Loctite 270 is 30-60 minuten.

Gebruik bij B19 altijd een nieuwe steekasmoer.

6

**Remtrommel plaatsen**

Plaats, indien verwijderd, de plastic plug uit de achterzijde van de ankerplaat (B19) en de nylon aanslag (B14).

Stel indien nodig de handrem opnieuw af.

**K17****Aandrijfas aan wielzijde vastzetten**

Plaats, indien nodig, een nieuwe pakking op de flens.  
Plaats de bouten.

Haal aan met:

|                       | Nm | kgm |
|-----------------------|----|-----|
| Inbusbouten (B14)...  | 40 | 4,0 |
| Flenskopbouten...     | 49 | 4,9 |
| Inbusbouten (B19)*... | 40 | 4,0 |

\*Altijd behandelen met Loctite 242 (O/N 1161053).

Plaats het wiel.

Aanhaalmoment wielmoer: 115 Nm (11,5 kgm).

**K18**