

PRODUKT	HOOFDGROEP	GROEP
P	3	36
BETR.		NO.
Ruitewissers LHD/RHD		33
300		DATUM
		Juli 83

Service Bulletin

Pagina 1 van 2

Dit Service Bulletin is een wijziging/aanvulling op Servicehandboek Reparatie en onderhoud, Hoofdgroep 3

XX

Ruitewissers LHD/RHD

Met ingang van chassisnummer **800833** is het ruitewissermechanisme voor de **LHD**- en **RHD**-uitvoeringen als volgt gewijzigd:

Het wisserbeeld van de **RHD**-uitvoeringen is nu het spiegelbeeld van de **LHD**. Beide uitvoeringen hebben een tandemlager in het midden onder de voorruit. Het tweede lager is altijd aan de **bestuurderszijde** gemonteerd. Het aanhaalmoment van de bouten (1) is voor alle uitvoeringen gewijzigd en bedraagt nu **9Nm** (0,9kgm).

De borgbout (2) is in de nieuwe situatie een **zelfborgende flenskopbout** (aanhaalmoment: **12Nm**, 1,2kgm); een oude bout moet in voorkomend geval door deze flenskopbout vervangen worden O/N 3120253-4.

Verwijderen/aanbrengen van het mechanisme is gelijk gebleven.

Afstellen wissermechanisme

Dit Service Bulletin geeft de methode voor het afstellen van het ruitewissermechanisme en geldt voor zowel nieuwe als bestaande uitvoeringen; ga als volgt te werk:

Trek de ruitewisserbladen los van de ruit.

Verwijder de afdekking onder het dashboard, **LHD** links, **RHD** links en rechts.

Los bout (2) (in bepaalde uitvoeringen moeren) en stel het mechanisme af.

LHD/RHD tot chassisnummer 800833, hoek A = 95°

LHD vanaf chassisnummer 800833, hoek A = 110°

RHD vanaf chassisnummer 800833, hoek B = 45°

Opmerking: het wisserbeeld is gezien vanaf de buitenzijde van de wagen, het mechanisme vanuit het interieur.

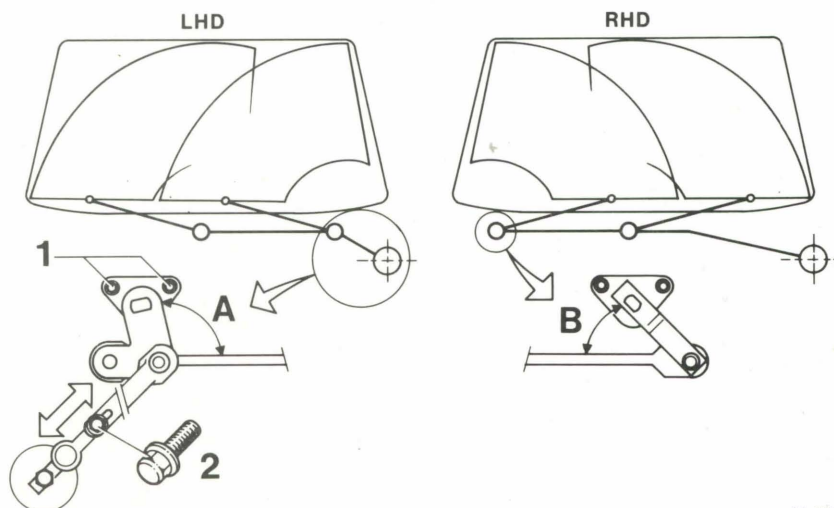

41 654

Afstellen wisserbladen

Alle modellen (m.u.v. modeljaar 1983)

Stel de stand van de wisserbladen af, evenwijdig aan het onderste ruitrubber.

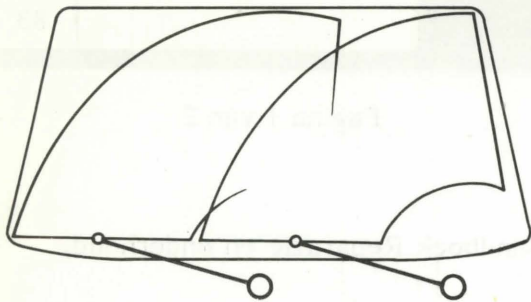

41 654

Modeljaar 1983

Stel het rechter blad af evenwijdig aan het onderste ruitrubber.

Stel het linker blad zodanig af, dat zowel onder als boven, het ruitrubber niet geraakt wordt.

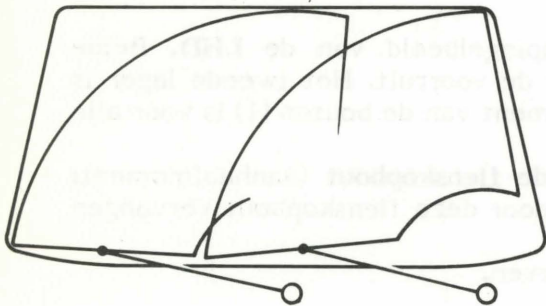

30 191