

PRODUKT	HOOFDGROEP	GROEP
P	8	82
BETR.		NO.
Motorkap		11
B14 340		DATUM Okt. '84

Service Bulletin

Pagina 1 van 2

Dit Service Bulletin is een aanvulling op Servicehandboek Reparatie en onderhoud, Hoofdgroep 8, Carrosserie 340, 1977-19..

XX

Motorkap(uitsteller) B14

Motorkap met O/N 3277427-5 (B14 modellen 1976-1981) wordt niet meer geleverd. In plaats hiervan wordt nu de B19 motorkap geleverd (O/N 3287955-3).

Om deze motorkap te kunnen monteren is het noodzakelijk om:

- de uitsteller aan te passen
- een slobgat te maken in de rand van het rechter voorscherm (om de motorkap vast te houden) en
- de ruitesproeiers op de motorkap te bevestigen (tot chassisnummer 545760).

Onderdelenlijst:

Aantal	Benaming	O/N	Chass. nr. -348000	Chass. nr. 348000-
1	clip	3268568-7	X	X
1	rooster	3279317-6	X	X
1	uitsteller	3268536-4	-	X
2	ring	955892-5	-	X
1	borgclip	3102410-2	-	X
1	motorkap	3287955-3	X	X

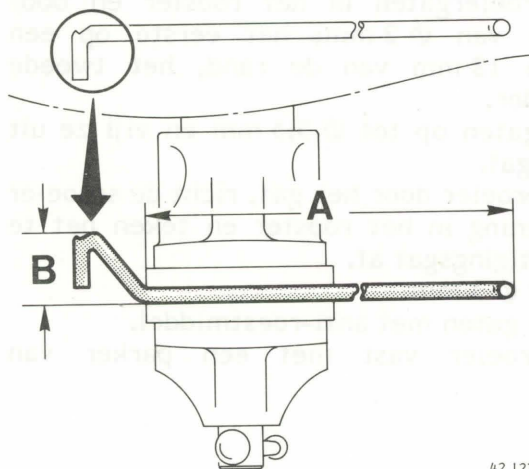

Uitsteller aanpassen

Plaats de uitsteller in een bankschroef, verwarm hem met een gasvlam en verbuig de uitsteller tot nevenstaande vorm verkregen is.

A = minimaal 375 mm

B = maximaal 25 mm

Laat de uitsteller langzaam afkoelen (geen water als koelmiddel gebruiken!).

Behandel de uitsteller met een anti-roestmiddel.

42 127

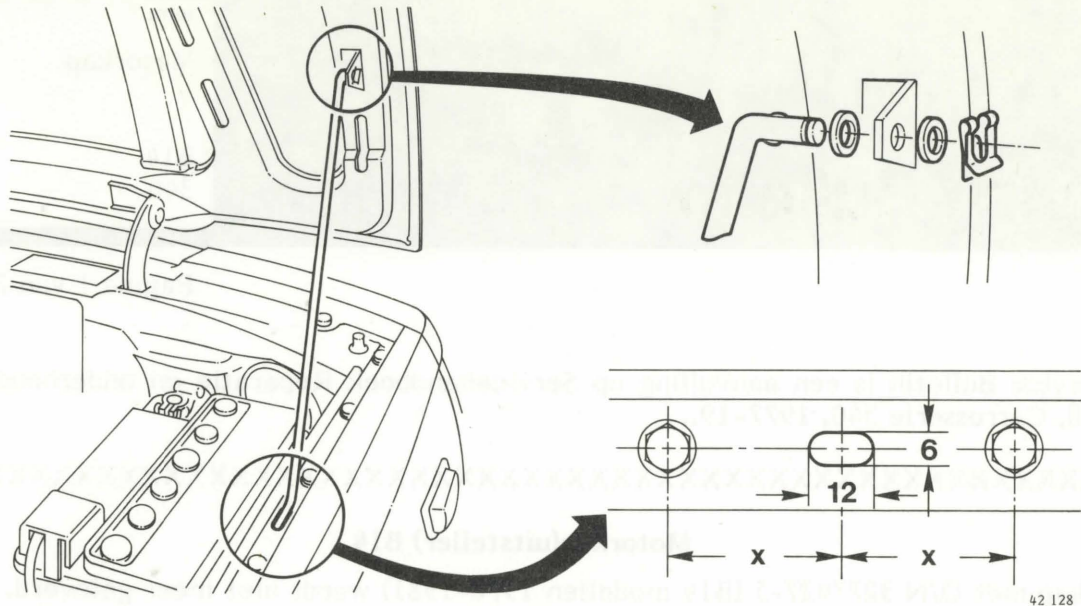

42 128

Uitsteller aan motorkap monteren

Monteer de uitsteller aan de motorkap; zie tekening.
 Breng de clip voor het vasthouden van de uitsteller aan.

Slobgat maken in de rand van het rechter voorscherm

Maak een slobgat van 6x12 mm in de rand van het rechter voorscherm tussen de 3^e en 4^e bevestigingsschroef (gezien vanaf de voorzijde van de auto).
 Behandel het gat met een anti-roestmiddel.

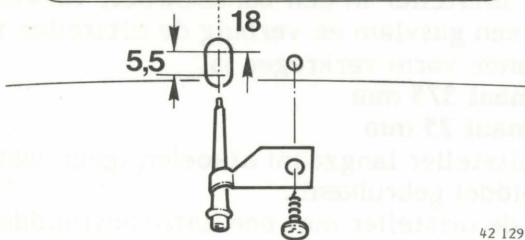
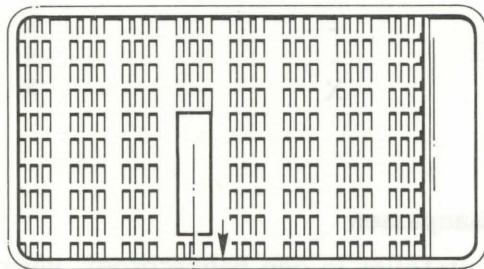

42 129

Ruitesproeiers op motorkap monteren (tot chassisnummer 545760)

Monteer rooster (O/N 3279317-6) in de motorkap.
 Teken een lijn in het verlengde van de hartlijn door de sproeiergaten in het rooster en boor twee gaten van $\varnothing 2$ mm; het eerste op een afstand van 18 mm van de rand, het tweede 5,5 mm verder.
 Boor deze gaten op tot $\varnothing 5,5$ mm en vijl ze uit tot een slobgat.
 Plaats de sproeier door het gat, richt de sproeier naar de opening in het rooster en teken het te boren bevestigingsgat af.
 Boor dit gat $\varnothing 3$ mm.
 Behandel de gaten met anti-roestmiddel.
 Zet de sproeier vast met een parker van 4,2x13 mm.

Controleer de werking van uitsteller en sproeiers.