

PRODUKT <b>P</b>	HOOFDGROEP 8	GROEP 83
BETR. Portierbegrenzer		NO. 21
340		DATUM Jan. 80

Pag. 1 van 2

Dit Service Bulletin is een aanvulling op Servicehandboek Reparatie en onderhoud, Hoofdgroep 8, Carrosserie, 1977 → 19..

XX

### Gewijzigde portierbegrenzer

Vanaf chassisnummer 435650 is de Volvo 340 voorzien van nieuwe portierbegrenzers van het torsieveertype.

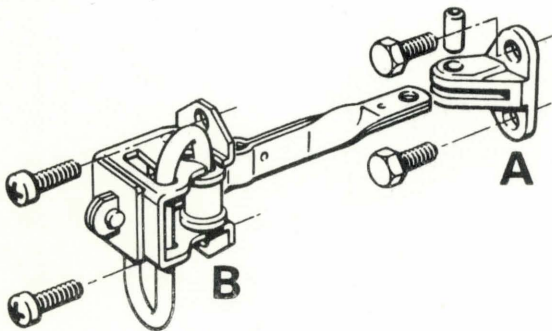

### Bevestig A-stijlgedeelte

Tot chassisnummer 439660:  
door middel van twee kruiskopschroeven en een hechtlas.

Vanaf chassisnummer 439660:  
door middel van twee bouten met zeskante kop.

### Onderdeelnummers

A-stijlgedeelte (A) 3277740-1

Portiergedeelte (B) 3278993-5

De nieuwe portierbegrenzers delen A + B zijn uitwisselbaar met het vorige type indien het gat in de bevestigingsstijl iets groter wordt gemaakt.

### Methode

#### Verwijder het portierpaneel

Zie hiervoor Servicehandboek Reparatie en onderhoud, Hoofdgroep 8, Carrosserie, pagina 65, L1 t/m L3.

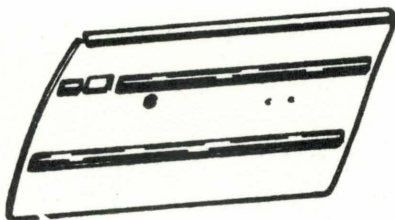

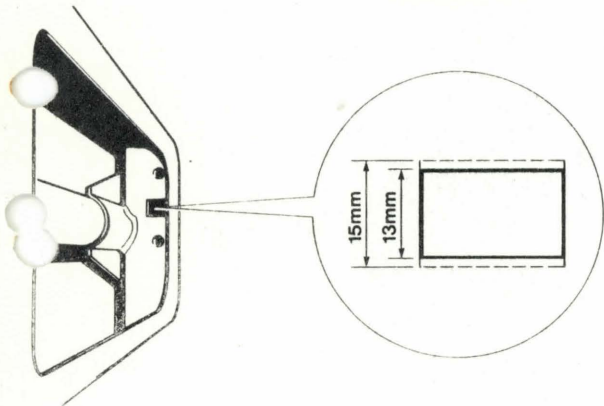

Verwijder de oude portierbegrenzer

Zie eerdergenoemd Servicehandboek, pagina 26, C14.

Maak het gat in de portierbevestigingsstijl op maat

Verwijder het oude vet van de stijl. Vijl aan de boven- en onderzijde 1 mm uit het gat (zie afbeelding). (Gebruik bij voorkeur een vierkante korte vijl.) Behandel het uitgevijlde gedeelte met een anti-roestmiddel, b.v. Tectyl 506, O/N 282172-6.

Monteer de nieuwe portierbegrenzer

Trek de portierbegrenzer uit in zijn uiterste stand.

Zet de portierbegrenzer vast in de portierbevestigingsstijl (let op de juiste positie: lange zijde van de torsieveer naar beneden gericht).

Opmerking: de portierbegrenzer moet goed vastzitten.

Als dit niet mogelijk is met kruiskopschroeven, gebruik dan inbusbouten.

Zet de portierbegrenzer vast aan de A-stijl

Plaats de portierbegrenzer in het A-stijlgedeelte, zodat de gaten overeenkomen.

Plaats een nieuwe paspen, O/N 3282546-5.

(Dit is belangrijk : gebruik van een oude paspen kan een tikkend geluid veroorzaken.)

Controleer de werking van de portierbegrenzer.

Monteer de voorste afdekplaat en het portierpaneel

Montage is in omgekeerde volgorde van demontage.

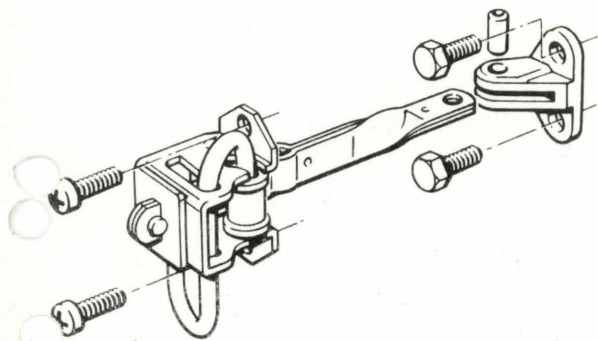
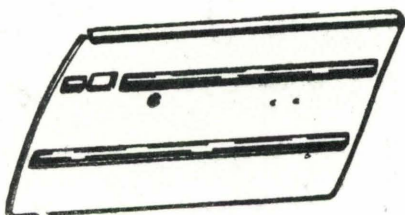

PRODUKT <b>P</b>	HOOFDGROEP 8	GROEP 83
BETR Voorkomen van bevroren portier- sloten		NO 22
240, 260		DATUM Jan. 80

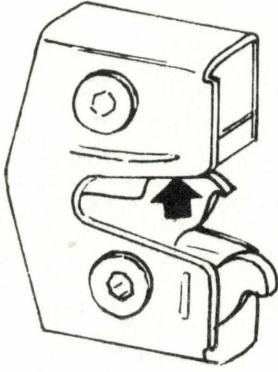

114 631

## Lage-temperatuurvet voor portiersloten

Een lage-temperatuurvet moet worden gebruikt om problemen met bevroren portiersloten te voorkomen.

Onderdeelnummer 1161002-9. Het vet is verkrijgbaar in pakjes van 250 g.

Lage-temperatuurvet wordt ook in productie gebruikt. Het gebruik van vet van een ander type kan leiden tot bevroren portiersloten.