

PRODUKT P	HOOFDGROEP 8	GROEP 83
BETR. Portierslot 343, 345		NO. 24x DATUM Dec. 80

Dit Service Bulletin is een aanvulling op de Servicehandboeken Reparatie en onderhoud:
Hoofdgroep 8, Carrosserie 340, 1977-19.. en Aanvulling 1980
Hoofdgroep 1(12), Smeervoorschriften 240, 260, 66, 343

XX

Maatregelen tegen het vastvriezen van de portiersloten

Teneinde het bevriezen van de portiersloten bij de typen 343 en 345 te voorkomen, zijn de volgende maatregelen genomen:

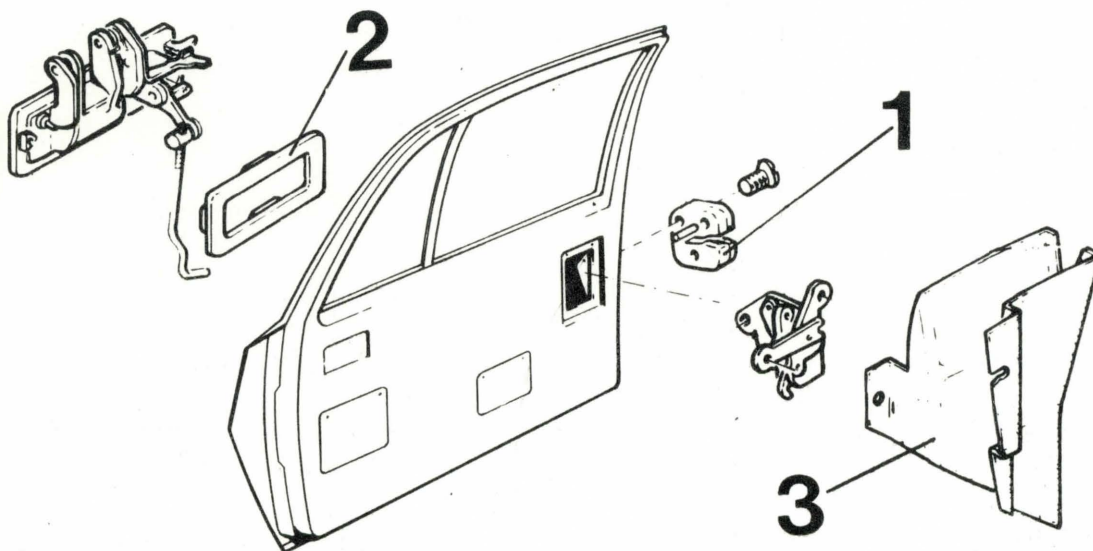

343 en 345

- Alle bewegende delen van de portiersloten zijn voorzien van een speciaal vet. Voor Service dient speciaal vet O/N 1161002 gebruikt te worden. Vanaf chassisnummer 494312. Het buitendeel van de portiersloten (1) is voorzien van een afvoergat. Vanaf chassisnummer 497657.
- Het materiaal en de afmetingen van de handgreepkappen (2) zijn verbeterd. Vanaf chassisnummer 523896.

Alleen 345

- De sloten van de voorportieren bij de 345 zijn voorzien van afschermkappen (3) welke in de portieren zijn aangebracht vanaf chassisnummer 516848.

Opmerking: Boven vermelde maatregelen kunnen eveneens toegepast worden op auto's met een lager chassisnummer overeenkomstig de volgende methoden.

Aanpassing 343 en 345

Benodigde onderdelen:

<u>Benaming</u>	<u>Aantal</u>	<u>O/N</u>
Speciaal vet	naar behoefte	1161002-9
Handgriepakking (voordeuren)	2	3297047-7

A. Afvoergat boren, portiersloten invetten en nieuwe handgriepakking op voordeuren plaatsen

A1

Deurpaneel en afdichtplaat verwijderen

A2

Verwijder de buitenhandgreep en de portiersloten binnen en buiten

Zie Servicehandboek Reparatie en onderhoud, Hoofdgroep 8, Carrosserie 340, 1977-19..., groep 83, pagina 23 en 24, blok C1, C2 en C5 en Aanvulling 1980, pagina 4 en 5, blok B1, B2, B3 en B4.

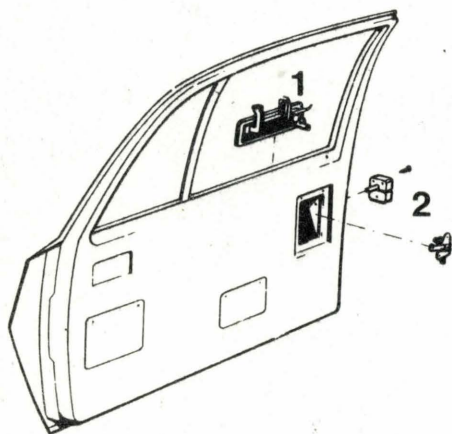

A3

Portierslot buiten van afvoergat voorzien

Boor een gat $\varnothing 5$ mm volgens nevenstaande afbeelding.

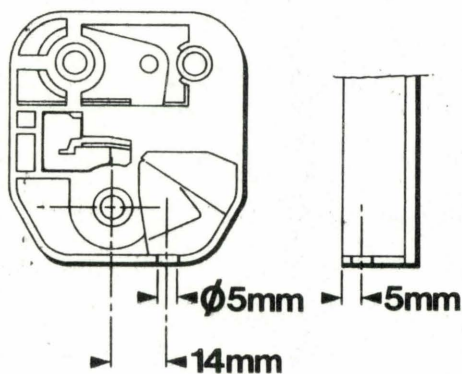

A4

Portiersloten invetten

Reinig de buitenhandgreep en de portiersloten binnen en buiten en blaas ze droog met perslucht. Voorzie alle draaipunten en glijvlakken van speciaal vet O/N 1161002-9.

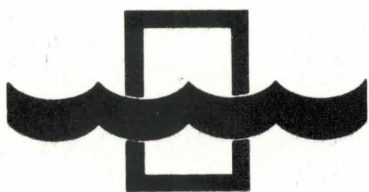

A5

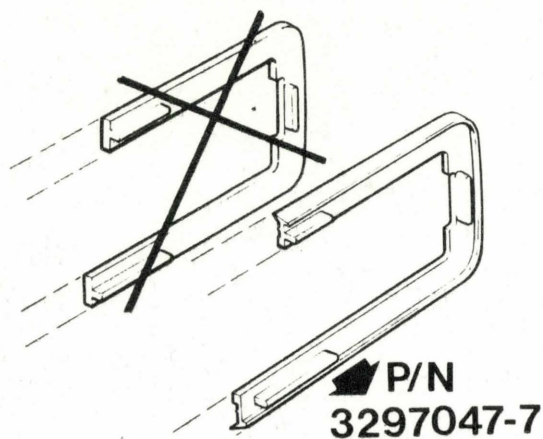

Buitenhandgreep en de portiersloten binnen en buiten bevestigen

Plaats de nieuwe pakking O/N 3297047-7 op de handgreep. Zie verder Servicehandboek Reparatie en onderhoud, Hoofdgroep 8, Carrosserie 340, 1977-19..., pagina 31 en Aanvulling 1980, pagina 12 en 13.

Opmerking: Plaats in de voorportieren bij de 345 de bout voor de buitenhandgreep nog niet als de afschermkappen nog gemonteerd moeten worden (zie hieronder).

A6

Afdichtplaat en deurpaneel aanbrengen

Aanpassing alleen 345

Auto's met een chassisnummer lager dan 516848 kunnen van afschermkappen in de voorportieren worden voorzien volgens onderstaande methode

Benodigde onderdelen:

<u>Benaming</u>	<u>Aantal</u>	<u>O/N</u>
Afschermkap links	1	3298302-5
Afschermkap rechts	1	3298303-3
Clip	2	3104239-3

B. Afschermkap in het portier bevestigen (Deurpaneel en afdichtplaat verwijderd)

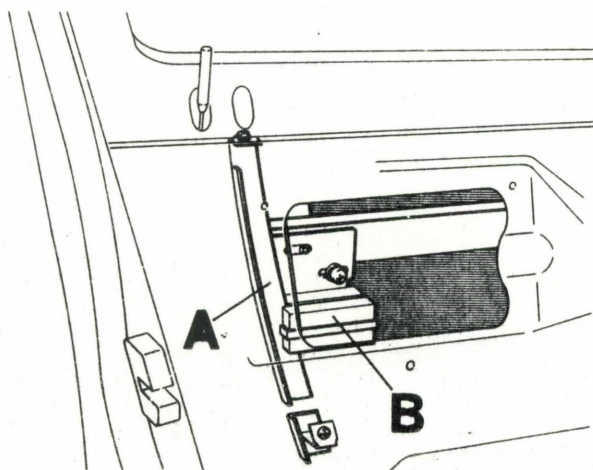

B1

Raamgeleider en raamloper verwijderen

Draai het raam geheel naar boven.
Verwijder de raamgeleider (A) en de raamloper (B).