

PRODUKT	HOOFDGRROEP	GROEP
P	8	83
BETR.		NO.
Raammechanisme voorportier		31
300		DATUM
		Aug. 83

Service Bulletin

Pagina 1 van 2

WIJZIGINGEN 1984

Raammechanisme voorportieren gewijzigd

Met ingang van modeljaar 1984 is de H-loper vervallen en zijn het draai- en driehoeksraam vervangen door één groot raam. Ook zijn enkele uitvoeringen leverbaar met een elektrisch raammechanisme in de voorportieren.

Dientengevolge is de methode voor het verwijderen/aanbrengen van het raammechanisme gewijzigd.

Verwijder eerst het portierpaneel, de paneelsteun en de folie.

Handbediend raammechanisme, verwijderen/aanbrengen

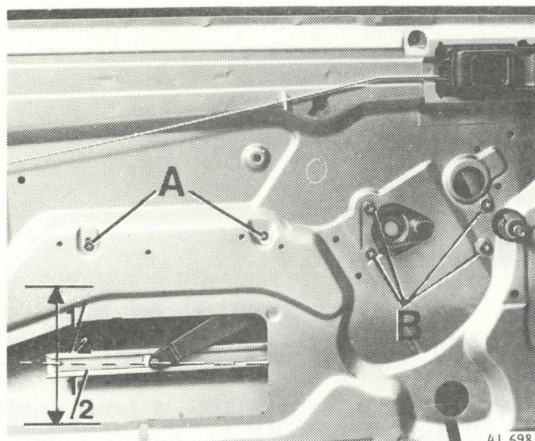

Verwijder het raam

Raammechanisme verwijderen

3-deurs: draai het mechanisme tot in de middenstand.

4-5 deurs: Draai het raammechanisme in de richting "raam-dicht" totdat vrij ronddraaien mogelijk is.

Verwijder de beide schroeven (A) uit de geleidesteun.

Verwijder de 4 bevestigingsschroeven (B) van het draaimechanisme.

Neem het raammechanisme uit het portier via de onderste opening.

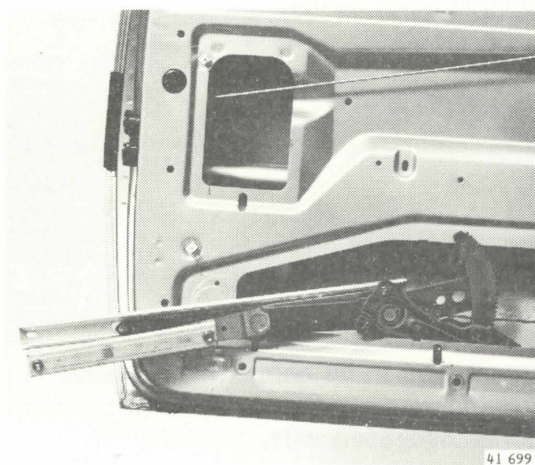

Raammechanisme aanbrengen

Aanbrengen gebeurt in omgekeerde volgorde van verwijderen.

Opmerking: monteer het raammechanisme spanningsvrij; de geleidesteun is enigszins instelbaar middels de beide schroeven (A).

Gebruik onderleggingen onder de voorste bevestigingsschroeven van het draaimechanisme.

Elektrisch raammechanisme, verwijderen/aanbrengen

Verwijder het raam

Raammechanisme verwijderen

Zet het mechanisme in de aangegeven stand.
 Neem de beide stekers van de bedieningsmotor los.
 Verwijder de bevestigingsschroeven van de geleiderail
 en van het raammechanisme.
 Neem het geheel uit het portier via de onderste
 opening.

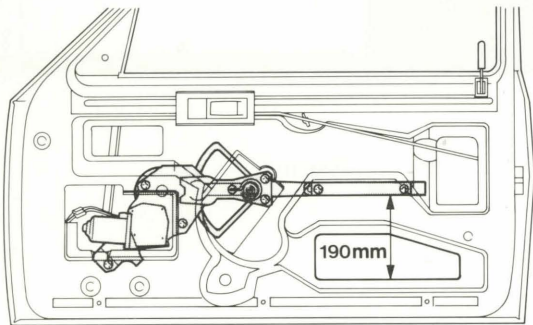

41 735

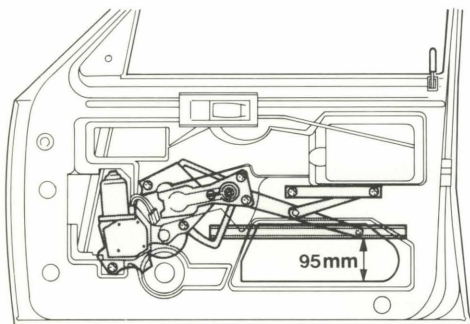

41 736

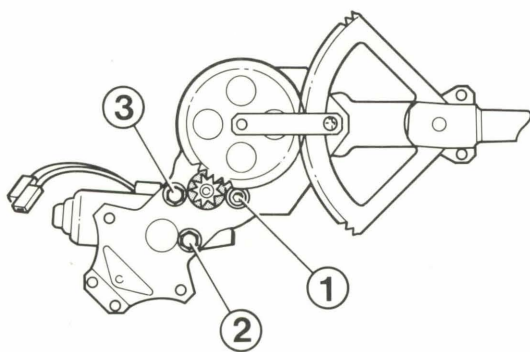

41 737

Bedieningsmotor verwijderen

Verwijder de drie bouten (1, 2 en 3) en neem de
 bedieningsmotor, compleet met aandrijving, van het
 raammechanisme.

Opmerking: bij de 3-deurs uitvoeringen is bout 1 een
 inbusbout. Vervang deze, i.v.m. de beschikbare ruimte,
 nooit door een andere soort bout.

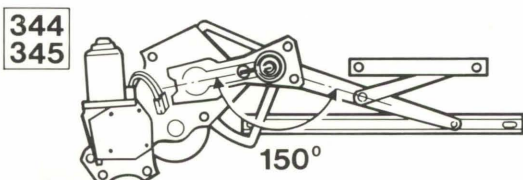
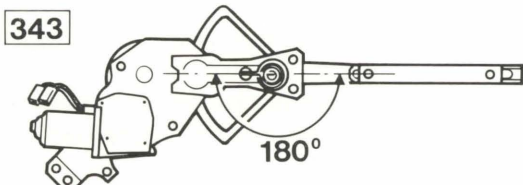

Aanbrengen

Zet het raammechanisme in de aangegeven stand.
 Monteer de bedieningsmotor; let er op dat de motor
 goed in de positioneringsgaten valt.

Het aanbrengen gebeurt verder in omgekeerde volg-
 orde van verwijderen.

41 738