

PRODUKT	DEEL	GROEP
P	8	81
BETR.		NO.
Montage van richtgereedschap 999 5955		4
343		DATUM
		febr. '77

Blz. 1 van 3

Vervangen of richten van de voorste langsliggers

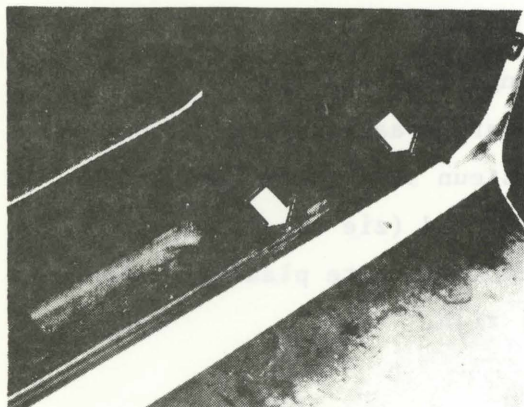

1. Verwijder aan beide zijden de drempelstrips en de voorste rijpanelen.



2. Vouw de vloermat aan beide zijden weg om de afdekplaten van de voorgeponste gaten in de vloer te kunnen bereiken.

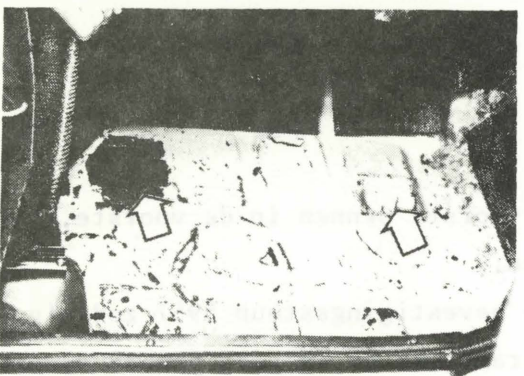

3. Verwijder deze afdekplaten m.b.v. een schroevendraaier. Aan beide zijden één ronde en één rechthoekige afdekplaat!

4. Breng de voorste bevestigingshaken van bevestigingssteun 5957 aan in de voorste, ronde gaten.

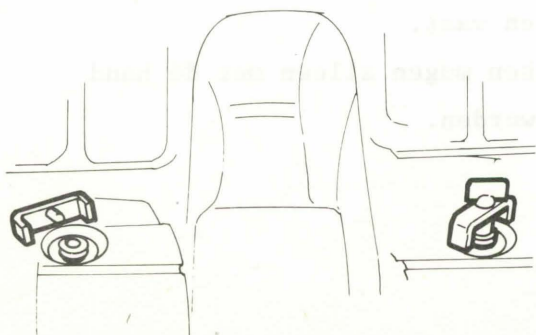

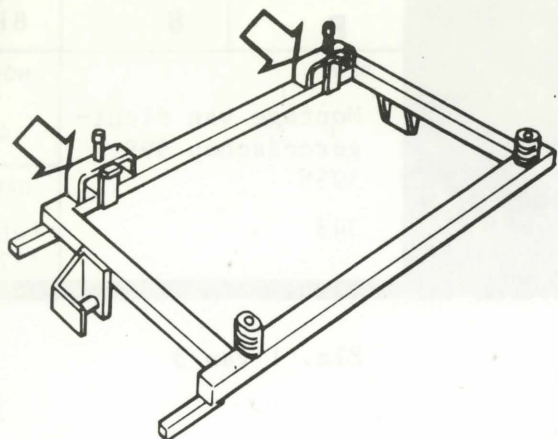

5. Monteer de achterste bevestigingshaken losvast in de bevestigingssteun 5957. De haken moeten evenwijdig met de lange zijden van de steunen geplaatst worden.

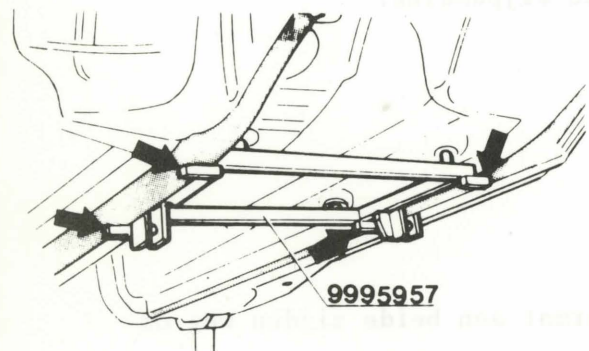

6. Maak de langsliggers schoon op de plaatsen waar de aanlegvlakken van bevestigingssteun 5957 komen voordat deze wordt gemonteerd (zie afb.). N.B. De schoongemaakte plaatsen moeten schadevrij zijn.

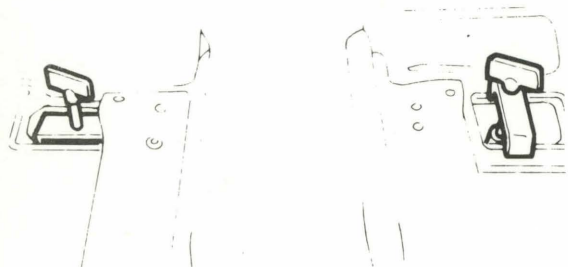

7. Plaats de bevestigingssteun 5957, door de achterste bevestigingshaken in de achterste, rechthoekige, gaten te monteren.



8. Plaats de voorste pennen in de voorste, ronde gaten. Monteer de bevestigingssteun 5957 zodanig dat de pasrand van de voorste pennen aansluit op de rand van de vloergaten en monteer de haken. Zet nu alle vier de bevestigingshaken vast. N.B. De haken mogen alleen met de hand vastgezet worden.

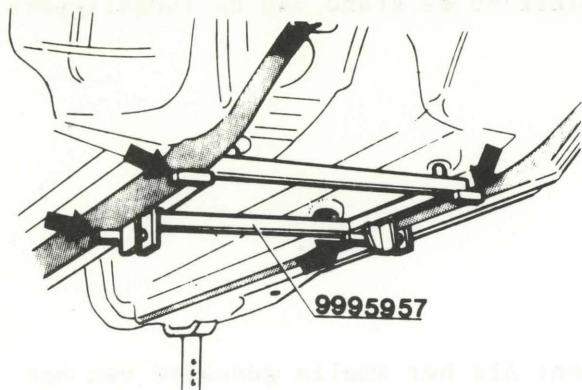

9. Controleer of aanlegvlakken van steun 5957 beide langsliggers raken.

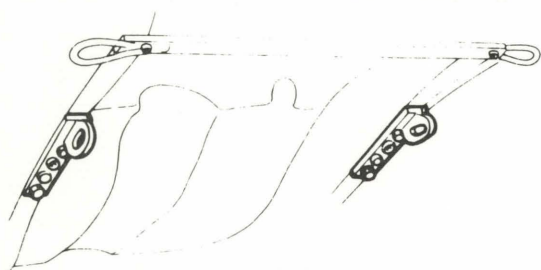

10. Monteer de twee meetmallen c.q. treksteunen 5959 in de bevestigingspunten van de achterste motorophanging.
(Bijgebruik van nieuwe delen, hierin monteren).

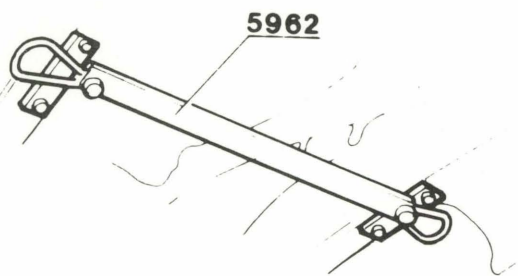

11. Monteer de meetmal c.q. treksteun 5962 in de bevestigingspunten van de voorste motorophanging.

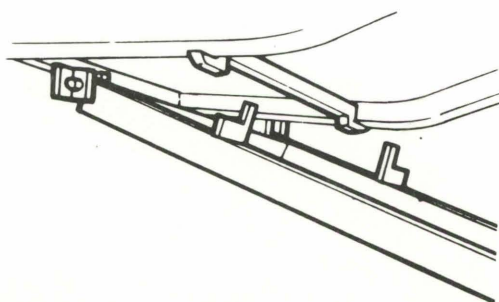

12. Hang het achterste gedeelte van mal 5955 aan de bevestigingssteun 5957. Til het voorste gedeelte omhoog tegen de langsliggers en laat de ronde steunen zakken totdat zij ergens, b.v. op de grond, rusten.
Draai de bevestiging van de ronde steunen in deze positie vast.

13. Controleer of de achterste aanlegvlakken van mal 5955 beide langsliggers raken. Controleer nu de stand van de langsliggers.

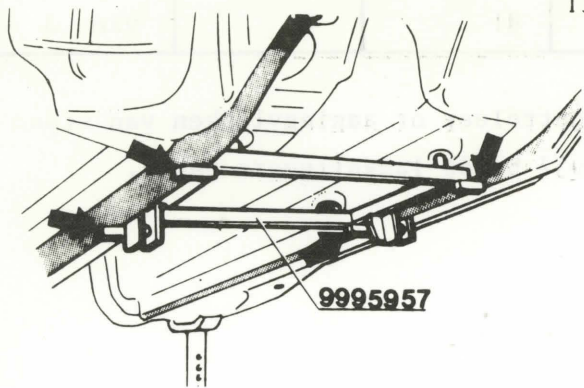

14. Algemeen: Als het smalle gedeelte van het kaliber in het gat van de meetmallen past, is de stand van de langsligger correct. De bovenste groef komt overeen met de juiste hoogtepositie.

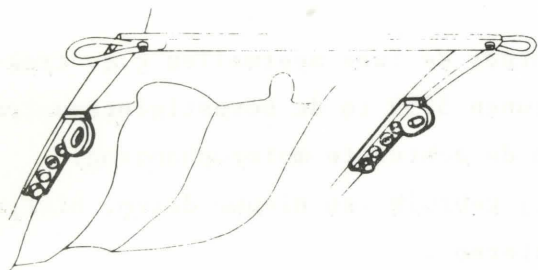

15. Bij het vervangen van delen moet het breedste gedeelte van het kaliber in het gat van de meetmallen passen. De bovenste groef komt overeen met de juiste hoogtepositie.

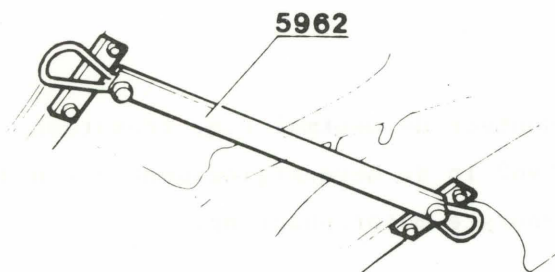

16. Controleer de stand van de bovenste schokbrekerbevestiging m.b.v. mal 5955 en de diverse hulpstukken volgens de punten 17 t/m 21.

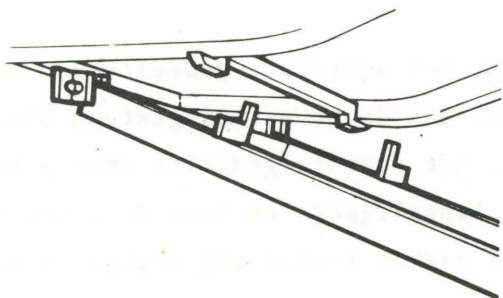

17. Monteer links en rechts de meetmal-
len c.q. trekplaten 5960 op de beves-
tigingspunten van de schokbreker.

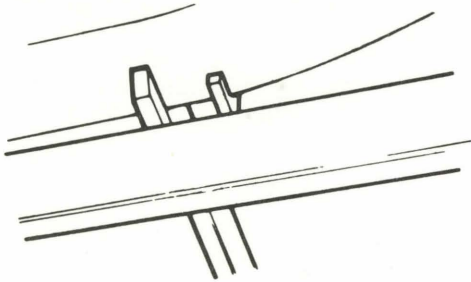

18. Monteer de afstandsstang 5965 tussen
de binnenste bouten van de schokbre-
kerbevestiging.
(Gebruik de buitenste gaten van de
afstandsstang).

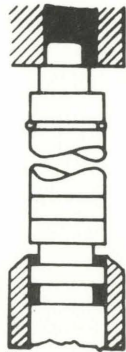

19. Plaats het gevorkte eind van kaliber-
stang 5964 tegen het voorste kaliber
op mal 5955.

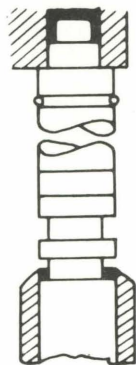

20. Plaats het gepunte eind van kali-
berstang 5964 in de groef van
meetmal 5960.

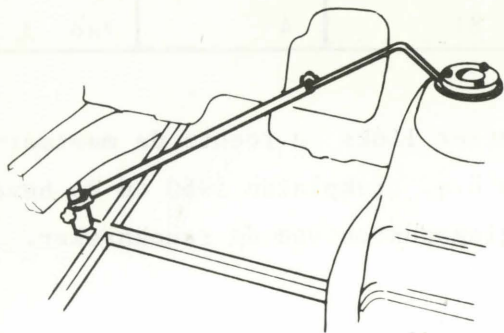

21. Zoek vervolgens het hoogste punt in deze
groef en draai de stelbout vast.

Kruislings meten. Tolerantie ± 2 mm.

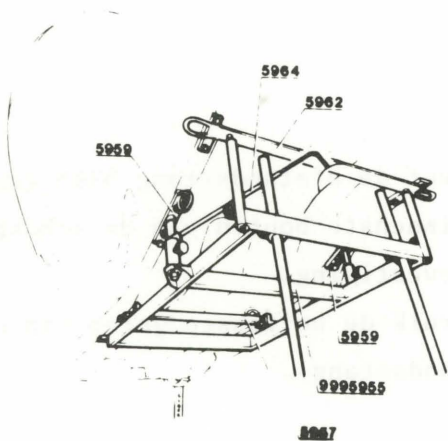

22. Herhaal de metingen 19, 20 en 21 op de
achterste kalibers van de mal 5955.