

VOLVO

TP 11981/3
800.12.81
Dutch
Printed in the
Netherlands

Eindhoven Druk bv | Gema Eindhoven

D3.1.538

A. MOTORKAP Motorkap verwijderen/aanbrengen

Modeljaar 1976 - 1981

A1

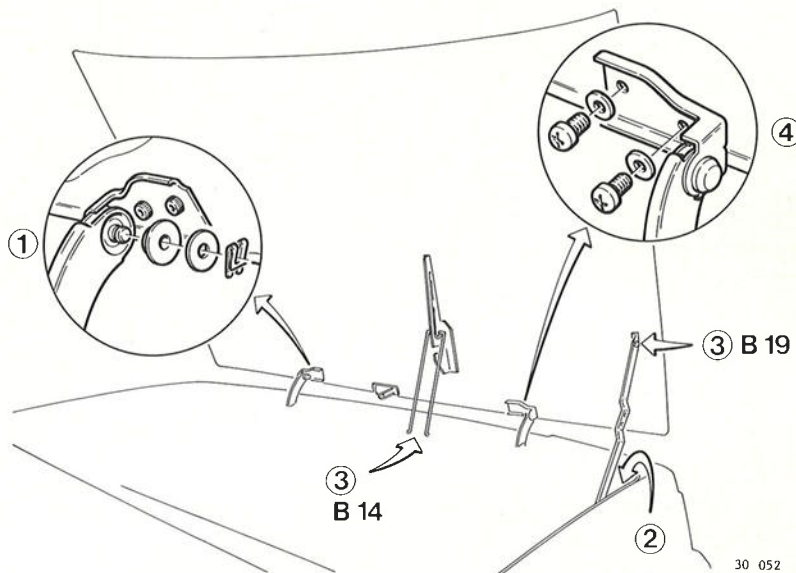

—1980: Ruitesproeierslang

- Na handelingen ① t/m ④ motorkap zijdelings verwijderen
- Aanbrengen in omgekeerde volgorde van verwijderen
- Ligging controleren

Modeljaar 1982—

A2

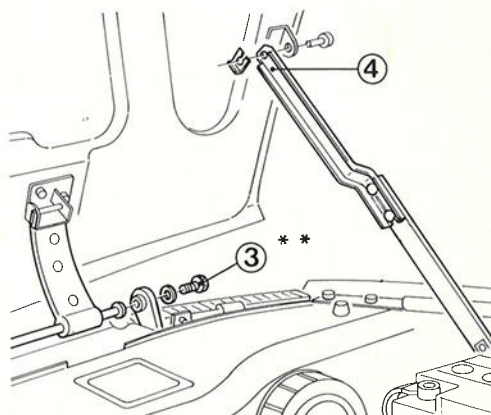
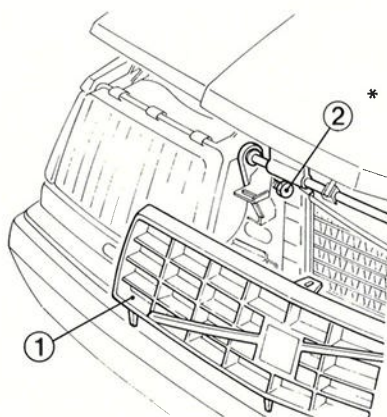

* Bovenste bouten lossen (beide zijden)

** Verwijderen (beide zijden)

- Na handelingen ① t/m ④ motorkap opzijdrukken en verwijderen
- Aanbrengen in omgekeerde volgorde van verwijderen
- Ligging controleren

Motorkapscharnier verwijderen/bevestigen

Modeljaar 1976 - 1981

Chassisno. —484047

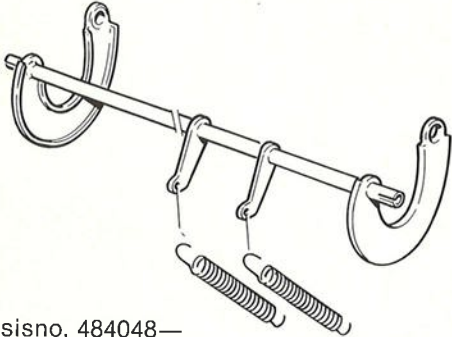

Chassisno. 484048—

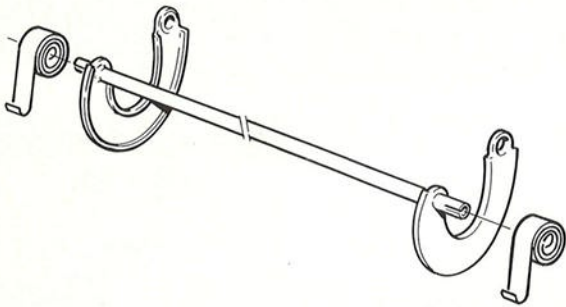

40 423

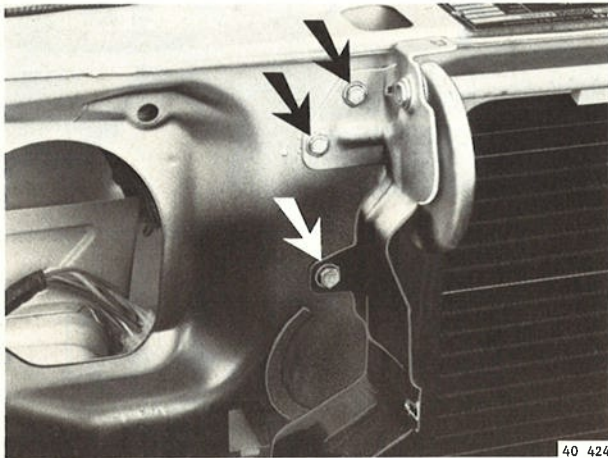

40 424

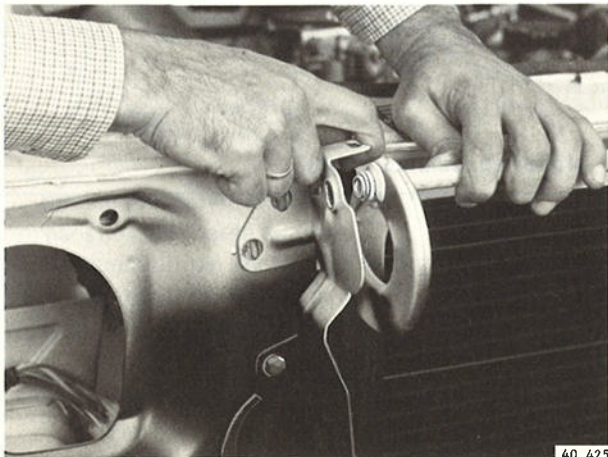

40 425

— Motorkap, grille en voorstuk verwijderen

Verwijderen

Neem de veren los.

A4

Verwijder de twee bovenste bouten.
Draai de onderste bout enige slagen los.

A5

Verwijder het scharnier.
(Buig hiertoe de rechter scharniersteun iets opzij.)

A6

Bevestigen

Aanbrengen is in omgekeerde volgorde van verwijderen.

A7

B. VOORSTUK Voorstuk, bevestigingspunten

Modeljaar 1976 - 1981

B1

— Bouten A zijn vervallen vanaf chassisno. 545500

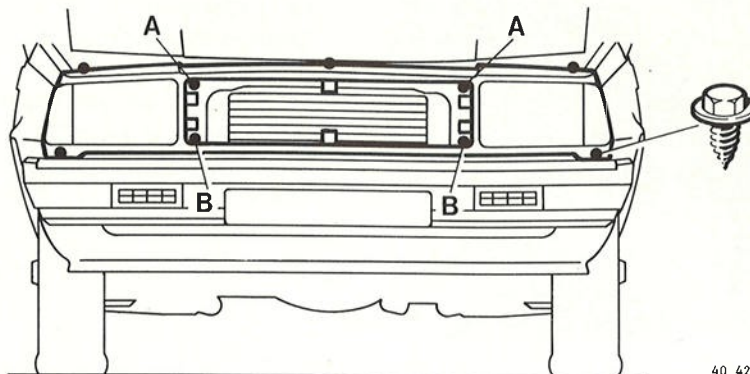

Verwijderen

- Verwijder de grille
- Chassisno. —368954: verwijder reservewielsteun
verwijder bouten B via motorruimte en gaten in frontplaat
- Neem de massakabel los van de accu
- Modeljaar 1981: verwijder de voorbumper
- Indien een koplampwisserinstallatie is gemonteerd (oud type):
geleiding losnemen van de aandrijfarm (C)
- Bij verwijderen voorstuk: neem de elektrische bedrading los
(neem slang van koplampsproeiers los).



Modeljaar 1982—

B2

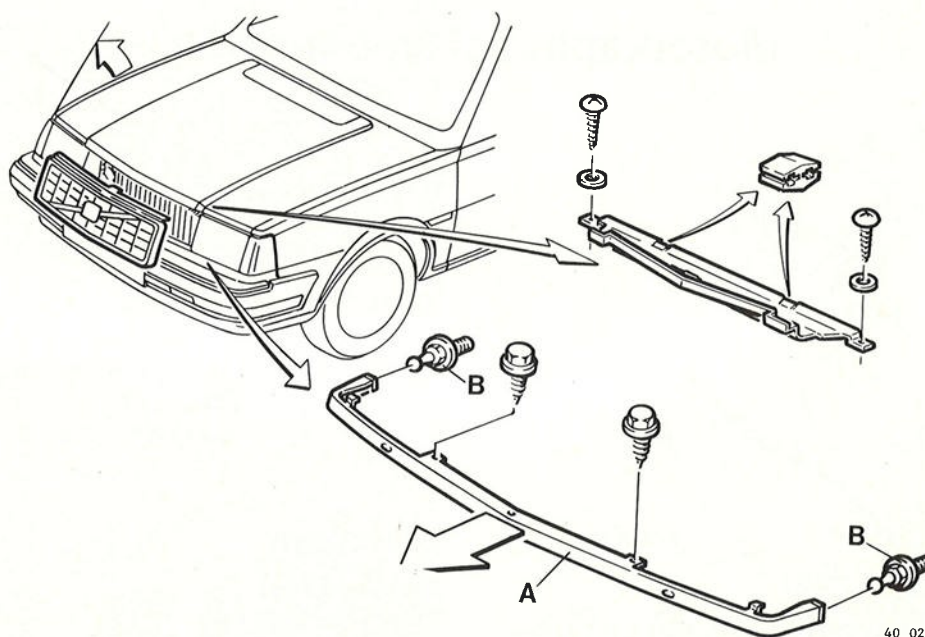

Verwijderen

- Voorlijst (A):**
- Verwijder de grille
 - Verwijder de koplampwisserarmen (Nordic)
 - Verwijder de schroeven en trek de lijst los van de kogelbouten (B)
(zorg ervoor dat de lijst niet knikt)

C. VOORSPATSCHEM Bevestigingspunten

Modeljaar 1976 - 1981

Modeljaar 1982—

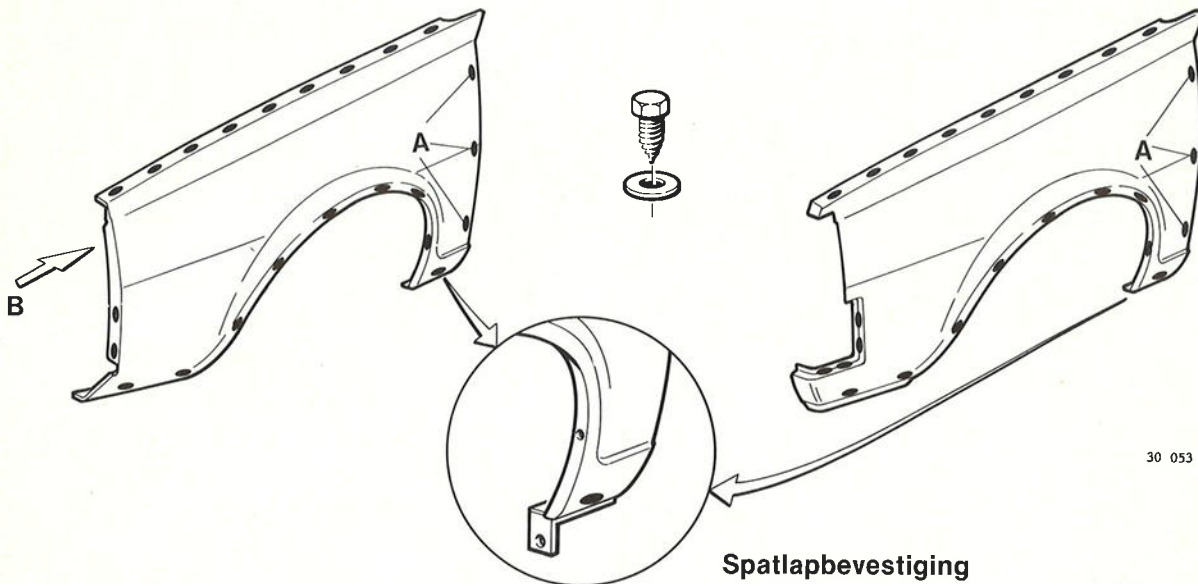

Verwijderen

- Schroeven A: open hiervoor het voorportier zover mogelijk (denk om beschadiging van de lak)
- Chassisno. — 366601: verwijder het voorstuk
- Modeljaar 1981: verwijder de voorbumper
- Modeljaar 1982—: verwijder grille, voorlijst en voorbumper

Vorbereidingen voor aanbrengen

- Boor zonodig gaten voor bumpergeleidesteun (zie onder)
- Volvo embleem: 1976-1979 overzetten
1980— vernieuwen (is gelijmd)
- Binnenzijde spat scherm en aanligplaatsen aan carrosserie reinigen en behandelen met anti-roestmiddel.

Aanbrengen

Bouten B niet meer monteren

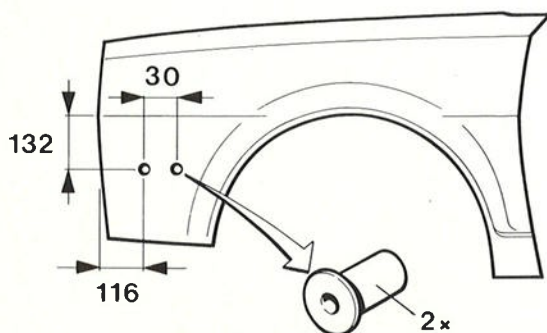

(maten zijn in mm)

40 429

Gaten boren voor bumpergeleidesteun (modeljaar 1981—)

Boor twee gaten van $\varnothing 10$ mm.
Monteer twee „well nuts”, O/N 3277848-2.

D. PORTIEREN

Portier verwijderen/bevestigen

Speciaal gereedschap 999 5937

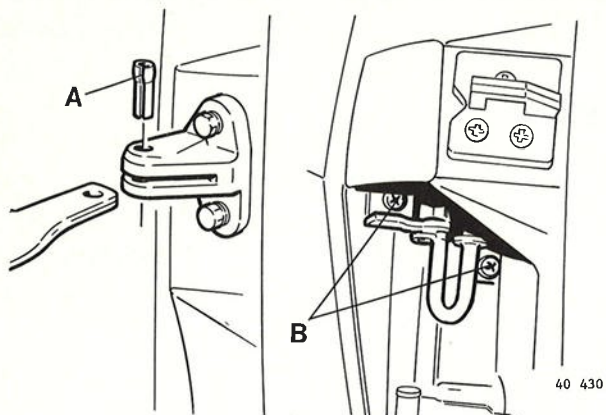

Verwijderen

D1

Portieruitsteller losnemen

Voorportier: verwijder kerfstift (A).

Achterportier: Verwijder twee boutjes (B) aan portierzijde.

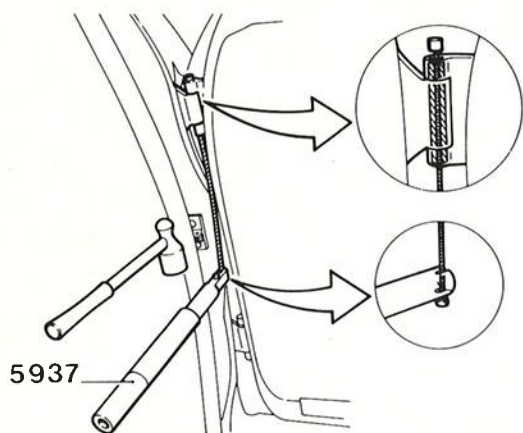

40 431

Scharnierpennen verwijderen

Verwijder de afdichtdopjes.

Gebruik gereedschap 5936.

Opmerking: tik de bovenste pen naar beneden en de onderste pen naar boven uit het scharnier.

D2

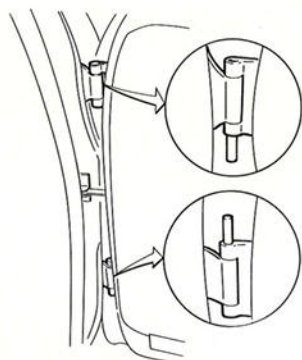

40 432

Bevestigen

Tik een scharnierpen ± 10 mm diep in de onderzijde van het bovenste en in de bovenzijde van het onderste scharnier.

Plaats het portier en tik de scharnierpennen helemaal in.

Gebruik gereedschap 5937.

Plaats de afdichtdopjes.

Bevestig de portieruitsteller.

D3

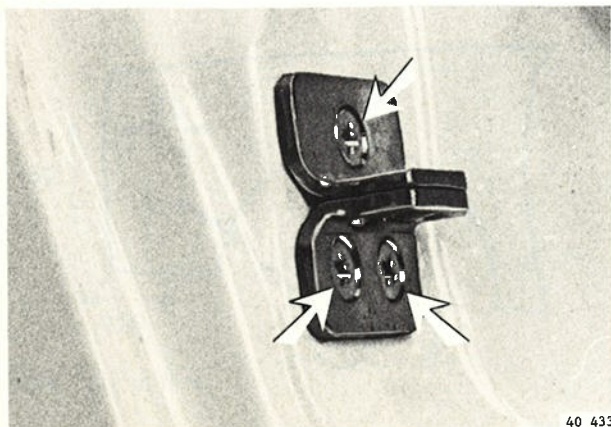

40 433

Slotvanger afstellen

Opmerking: zorg ervoor dat het portier goed in het slot valt.

D4

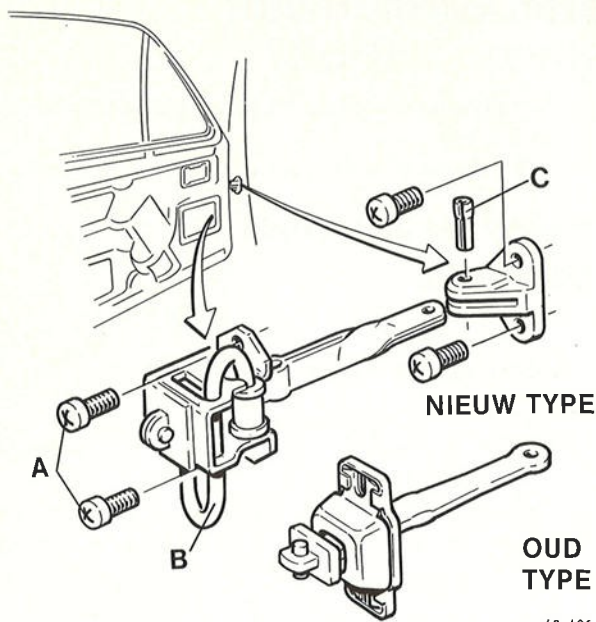

40 436

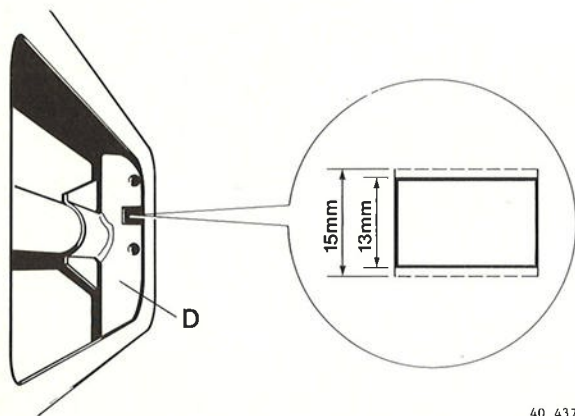

40 437

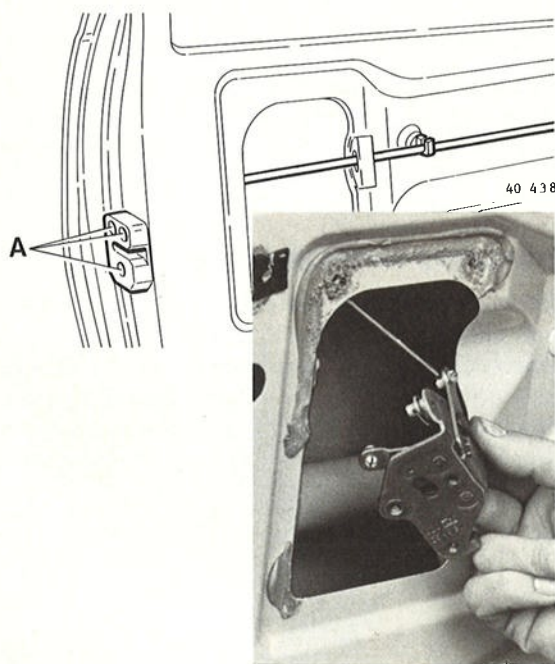

40 438

Portierbegrenzer

D8

Bevestigen

De portierbegrenzer moet goed vastzitten. Als dit niet mogelijk is met de kruiskopschroeven (A), gebruik dan bouten met binnenzeskant. De lange zijde van de torsieveer (B) moet bij het linker portier naar boven, en bij het rechter portier naar beneden gericht zijn. Plaats altijd een **nieuwe** kerfstift (C). Gebruik van een oude kerfstift kan een tikkend geluid veroorzaken.

D9

Portierbegrenzer (nieuw type) bevestigen in oud type portier

Verwijder het oude vet van de stijl (D). Vijl aan de boven- en onderzijde 1 mm uit het gat. (Gebruik bij voorkeur een vierkante korte vijl.) Behandel het uitgevijlde gedeelte met een anti-roest-middel, O/N 282172-6. Bevestig de portierbegrenzer.

Portierslot

D10

Verwijderen

Chassisno. 516848— 345: verwijder de afschermkap. Druk de bedieningsstangen los van het binnenslot. Verwijder de bouten (A).

D11

Bevestigen

Behandel van tevoren alle scharnierende delen met speciaal vet, O/N 1161002-9.

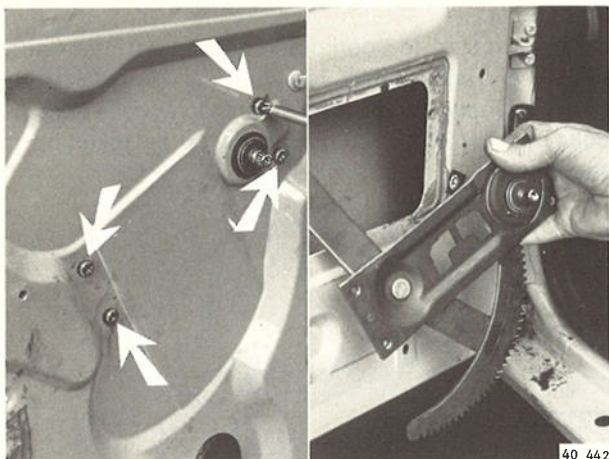

D15

Chassisno. 388531— Verwijderen

Draai het raam omlaag.
Verwijder de vier bouten.
Draai d.m.v. de raamslinger het mechanisme helemaal linksom.
Verwijder het mechanisme.

D16

Bevestigen

Breng het raammechanisme via de voorste opening in het portier.
Plaats de raamslinger.
Schuif de hefarm in de geleiderail.
Draai de raamslinger rechtsom totdat de vier draadgaten samenvallen met de gaten in het portier.
Zet de bouten vast.
Controleer op werking.

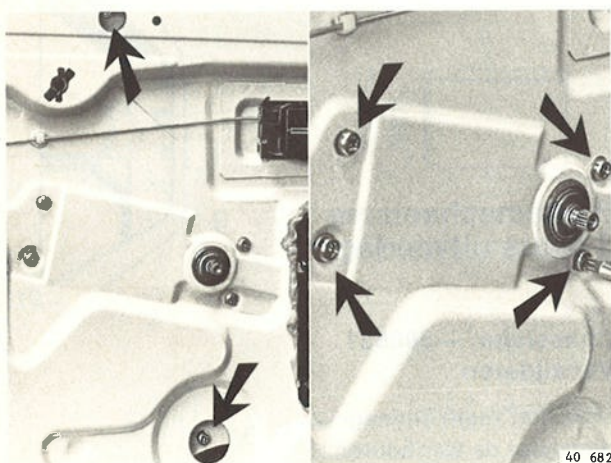
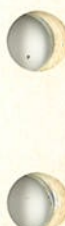

Raammechanisme 5-deurs uitvoering

D17

Verwijderen

Verwijder de bouten van de raamgeleider.
Verwijder de bevestigingsbouten.

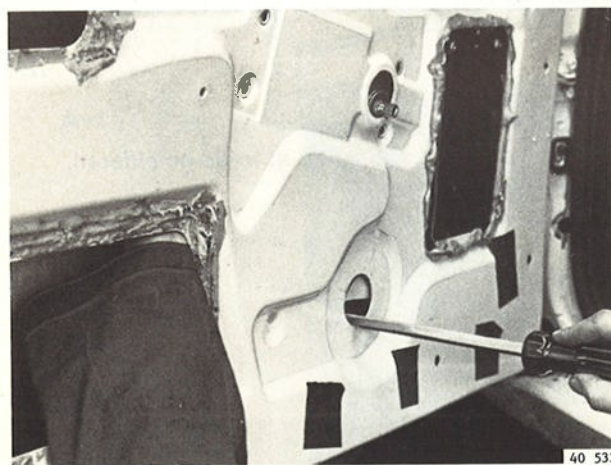

D18

Druk de onderzijde van de raamgeleiding terug.
Druk het raammechanisme terug en schuif het naar voren uit de geleiderail.



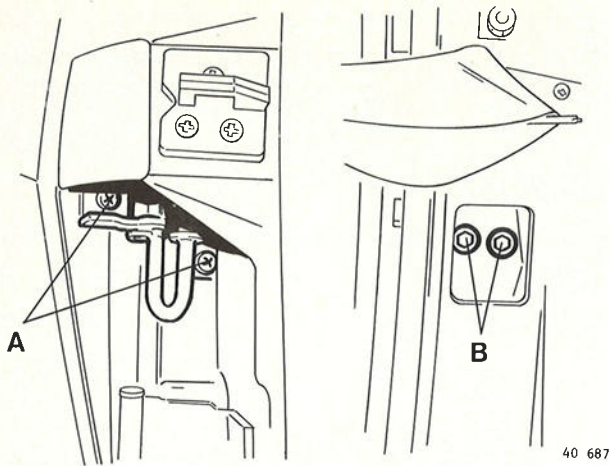

40 687

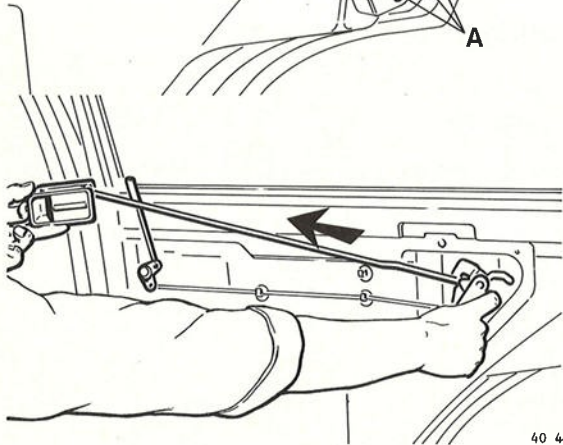
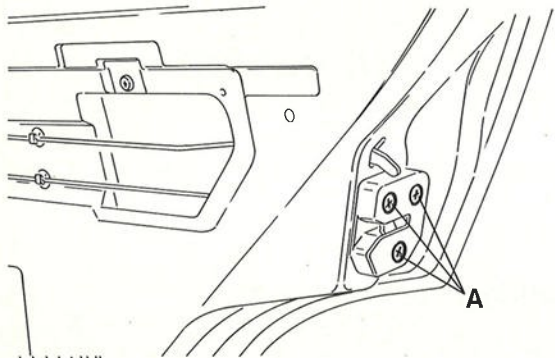

40 443

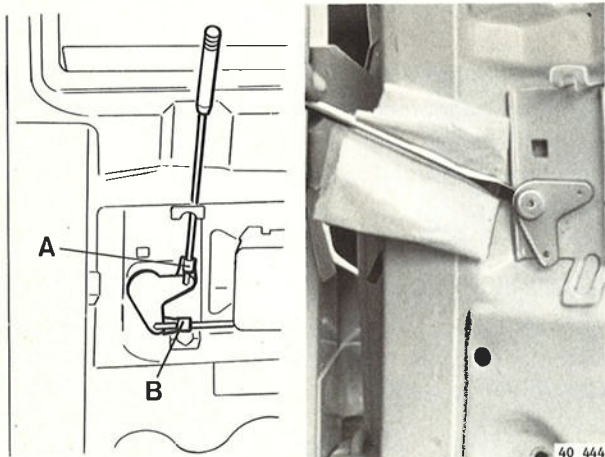

40 444

Portierbegrenzer

D24

Verwijderen

Verwijder de bouten aan de portierzijde (A).
Verwijder het B-stijlpaneel (zie pagina 47, handeling K12 en K13).
Verwijder de bouten (B).

Portierslot

D25

Verwijderen

Verwijder de bouten (A).
Neem de handgreep binnenzijde los.
Verwijder gelijktijdig handgreep binnenzijde, bedieningsstang en slotmechanisme.

D26

Bevestigen

Behandel van tevoren alle scharnierende delen met speciaal vet, O/N 1161002-9.

D27

Handgreep binnenzijde

Zie voorportier, pagina 44, handeling K1.

Vergrendelstang/tuimelaar

D28

Verwijderen

Verwijder de borgclips (A) en (B).
Verwijder de tuimelaar m.b.v. een schroevendraaier.

E. ACHTERKLEP

Achterklep verwijderen/bevestigen

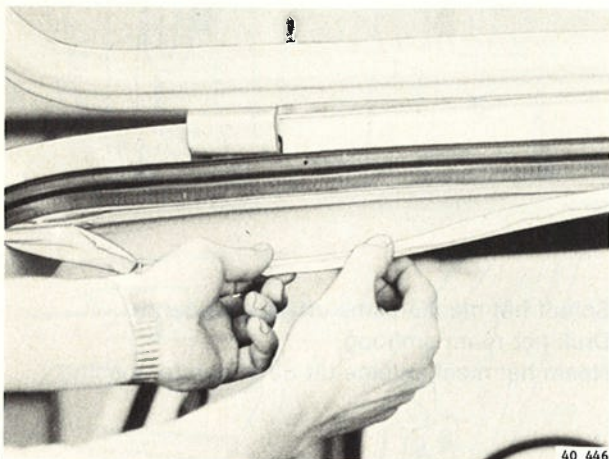

Verwijderen

E1

Neem de hemelbekleding aan de achterzijde los.

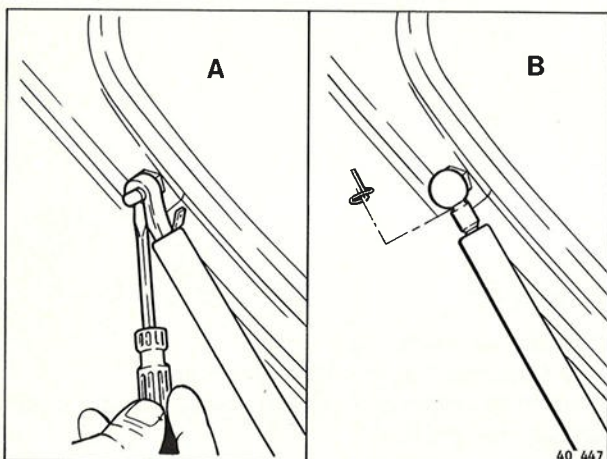

E2

Neem de elektrische bedrading los van de uitstellers (zodanig aansluitingen noteren).

Uitvoering A:

Trek de borgklemmen uit (niet verwijderen).
Trek de uitstellers los.

Uitvoering B:

Verwijder de borgveren.
Trek de uitstellers los.

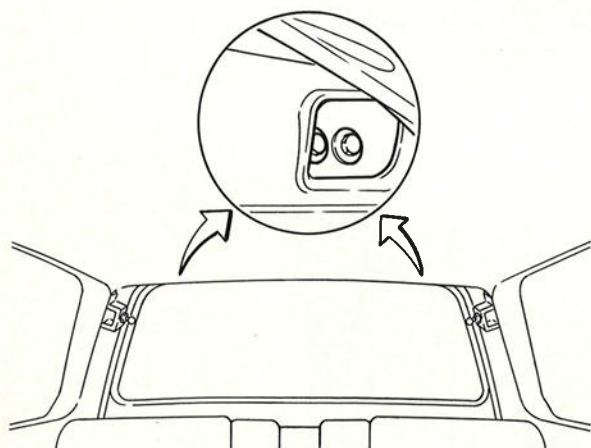

E3

Verwijder de bevestigingsbouten.
Verwijder de achterklep.

E4

Bevestigen

Aanbrengen is in omgekeerde volgorde van verwijderen.
Controleer de ligging.

Achterklep, onderdelen vernieuwen

Slot, handgreep Cilinderslot

E8

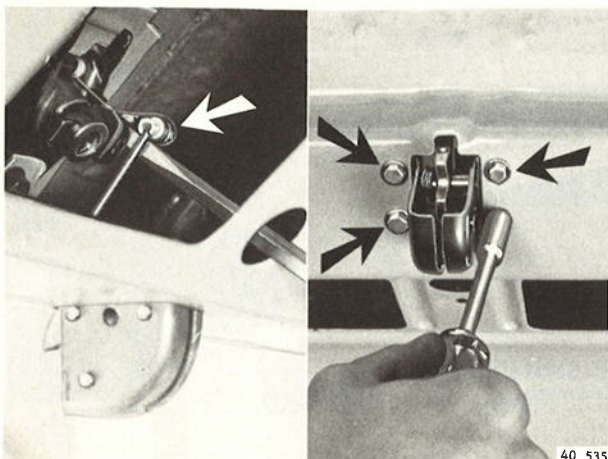

Slot en handgreep verwijderen

Verwijder de afdekplaat.
Druk de bedieningsstang los.
Verwijder de bouten.
Verwijder het slot.

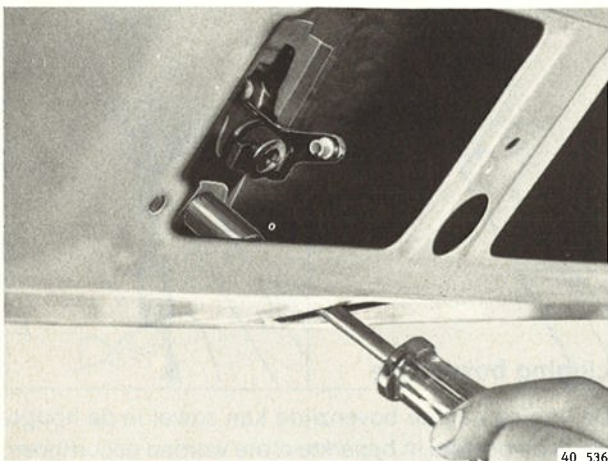

E9

Verwijder de moer.
Verwijder de handgreep.

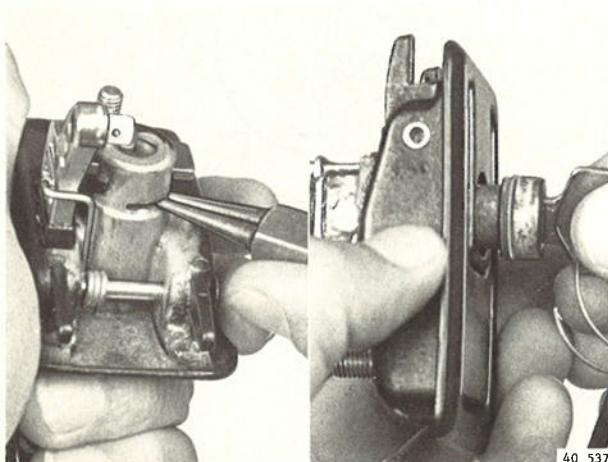

E10

Cilinderslot vernieuwen

Verwijder de borgstift m.b.v. een tang.
Verwijder het cilinderslot.
Steek de sleutel in het nieuwe cilinderslot zodat de klavieren goed op hun plaats komen.
Plaats het slot.
Plaats de borgstift.
Controleer de werking.

E11

Slot en handgreep bevestigen.

Behandel van tevoren alle bewegende delen met speciaal vet, O/N 1161002-9.
Controleer de werking.

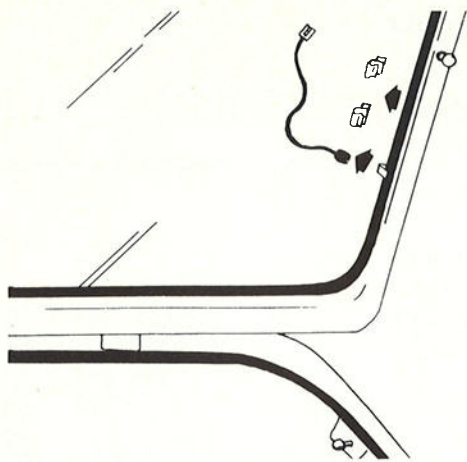

40 541

E15

Trek de steker uit de aansluiting van het verwarmings-
element.
Neem de kabelklemmen uit het ruitrubber.

E16

Druk de uitsteller op de scharnierkogels.
Monteer de borgklemmen in de kogelkommen.
(Linker uitsteller: zonodig de kabel van schakelaar
voor kofferverlichting aansluiten. Let op de juiste
stand van de schakelaar, d.w.z. met het contact naar
beneden gericht.)

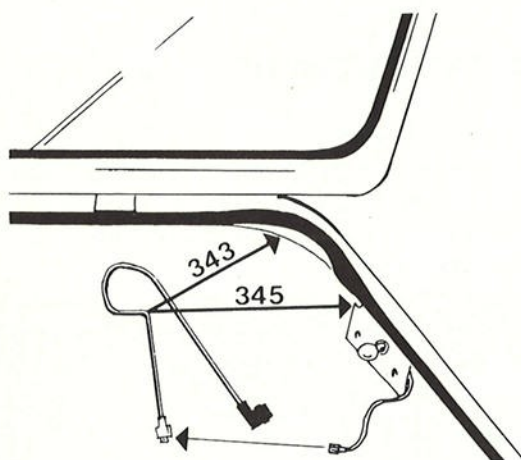

40 542

E17

343:

Neem het afdichtrubber van de achterklep gedeeltelijk
los boven het C-stijlpaneel.
Nieuwe kabel aan de bestaande aansluiten en deze
tezamen achter het paneel langs voeren totdat de
bocht van 90° bij de bovenste hoek van de achterklep-
opening ligt.
Breng het afdichtrubber weer op zijn plaats.

345:

Verwijder het afneembare kapje van het C-stijlpaneel
en controleer de bestaande kabel op beschadigingen.
Nieuwe kabel aan de bestaande aansluiten en deze
tezamen achter het paneel langs voeren totdat de
bocht van 90° boven de plaats van het kapje ligt.
Monteer het C-stijlpaneelkapje.

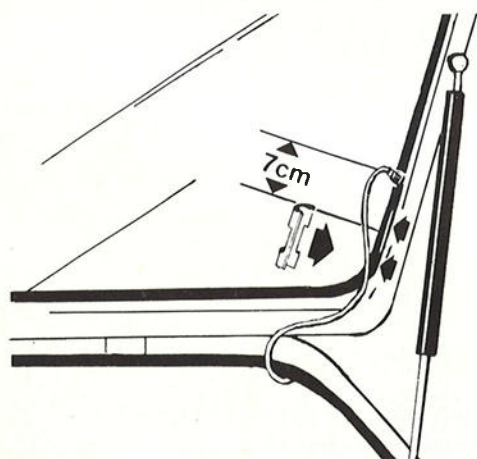

40 543

E18

Breng de nieuwe kabel als volgt op de achterklep aan:
— Sluit de kabel aan op de achterraitverwarming.
— Plaats de dubbele klem op 7 cm van de steker.
Steek twee schroevendraaiers tussen het ruitrubber
en de ruit en duw het rubber terug.
Druk de klem stevig op zijn plaats over de flens-
naad.
— Breng de kabel in de klem en duw het ruitrubber
terug.
— Controleer de ligging van de kabels met gesloten
achterklep.

Schuifdak verwijderen/aanbrengen

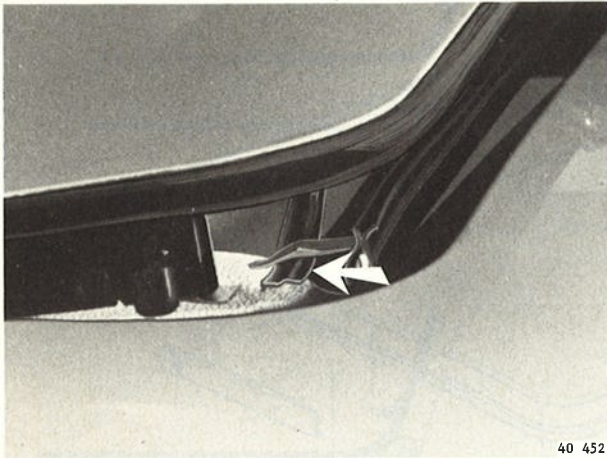

Verwijderen

F1

Zet het schuifdak in de ventilatiestand.
Draai aan beide zijden de bladveer uit de beugel.

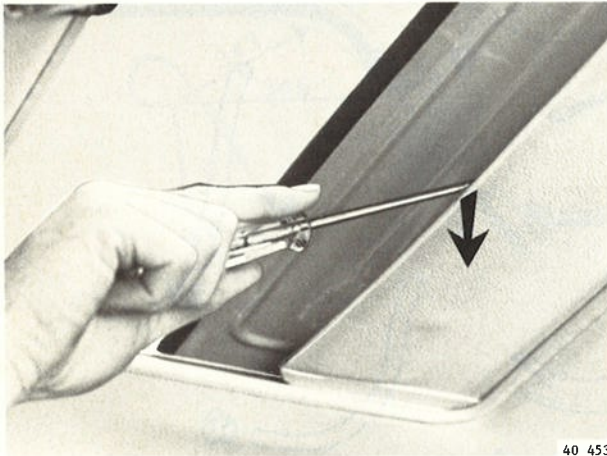

F2

Zet het schuifdak half open.
Maak de bekleding aan de voorzijde los.
Schuif de bekleding naar achteren.

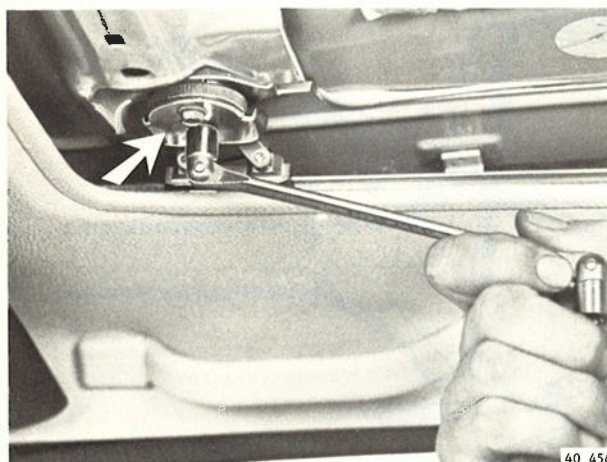

F3

Sluit het schuifdak en verwijder aan beide zijden de
bouten aan de voorzijde.

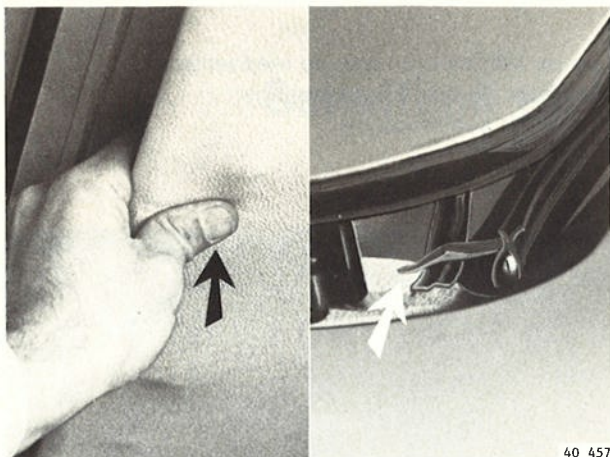

40 457

F8

Controleer het schuifdak op werking.
Brenge de schuifdakbekleding aan.

Schuifdak, onderdelen vernieuwen

— Schuifdak verwijderen (zie pagina 24, handeling F1 t/m F4).

Geleidesteunen, draaimechanisme, kabelgeleiders, kabels, geleiderails

Verwijderen

F9

Geleidesteun

Trek de geleidesteun uit de geleiderail.

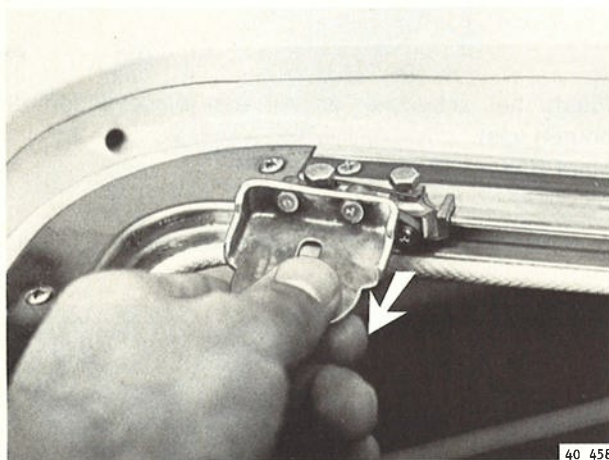

40 458

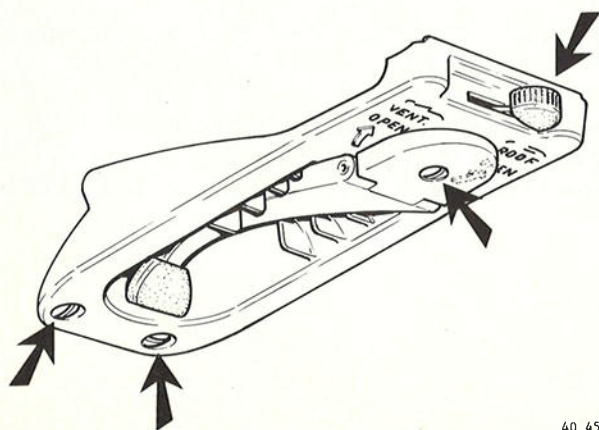

40 459

F10

Draaimechanisme

Verwijder de slinger, de knop van de keuzehendel en de afdekkap.

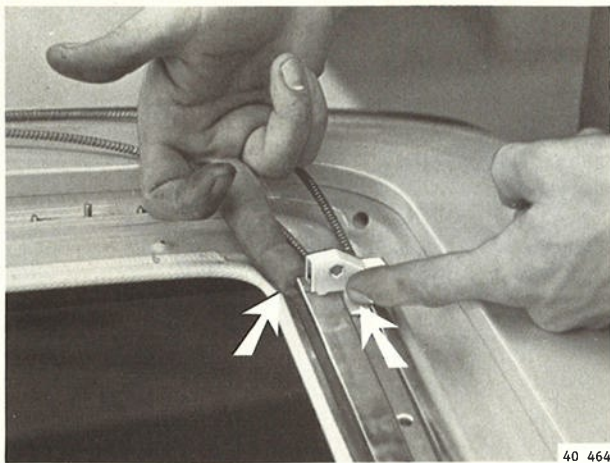

F15

Trek de kabels tezamen met de meenemers uit de geleiderails.

Opmerking: de voorzijde van de meenemers moet iets worden opgetild.

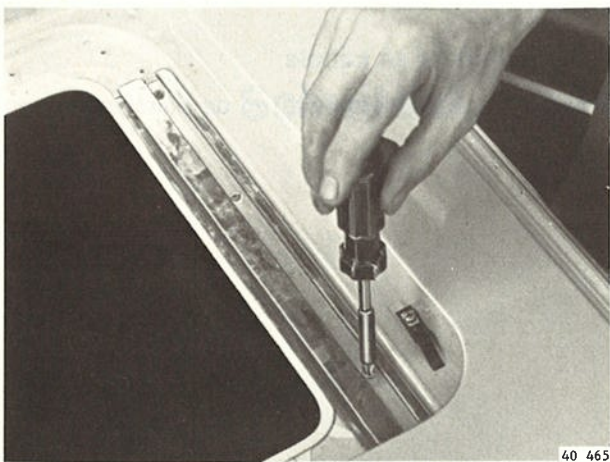

F16

Geleiderails

Verwijder de schroeven.

Neem de geleiderails tezamen met de schuifdakbekleding uit de schuifdakopening.

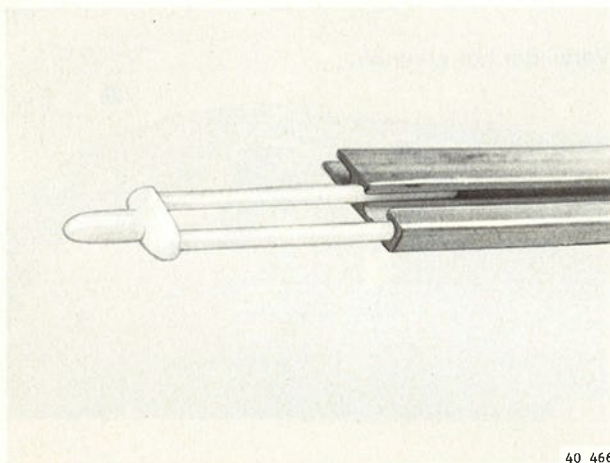

Aanbrengen

F17

Geleiderails

Zet de montagepennen over of vernieuw ze.

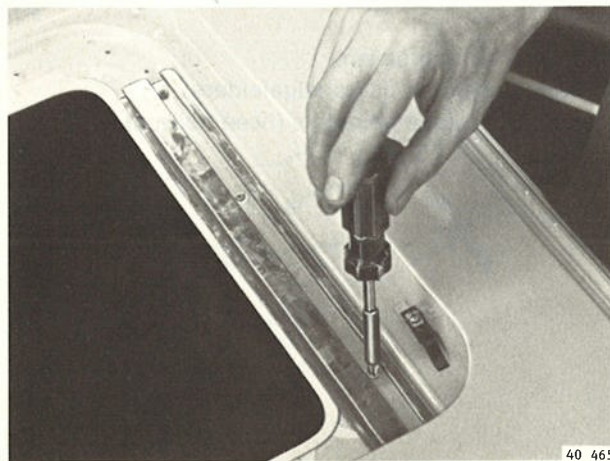

F18

Plaats de geleiderails tezamen met de schuifdakbekleding.

Plaats de afstandsring onder de geleiderail.

Zet de achterste schroef (platte kop) losvast.

Opmerking: zorg ervoor dat de montagepennen goed op hun plaats komen.

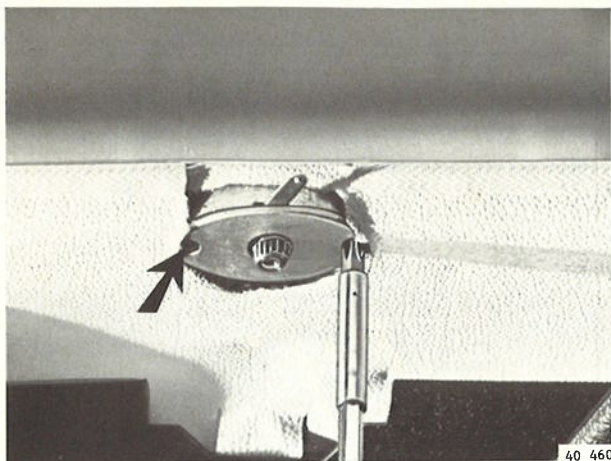

F23

Draaimechanisme

Plaats de keuzehendel naar rechts (dak open stand) en draai het mechanisme rechtsom tot aan de aanslag. Plaats het draaimechanisme en zet de schroeven vast.

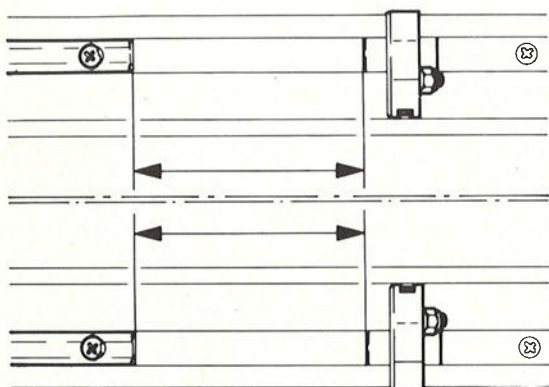

F24

Draai d.m.v. de slinger het mechanisme enige slagen linksom en daarna weer rechtsom tot aan de aanslag. Hierna mag het verschil tussen links en rechts niet meer bedragen dan 1,5 mm. Zonodig draaimechanisme lossen en de afstelling corrigeren.

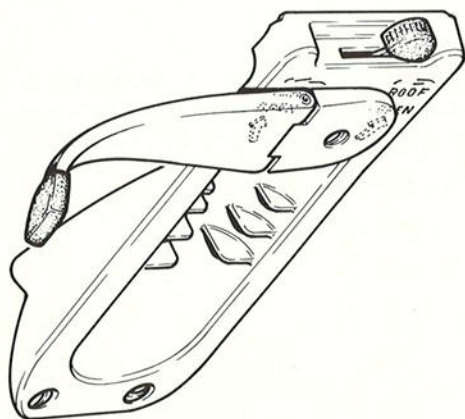

F25

Opmerking: de slinger moet naar **links** gericht worden vastgezet bij **geheel gesloten** schuifdak.

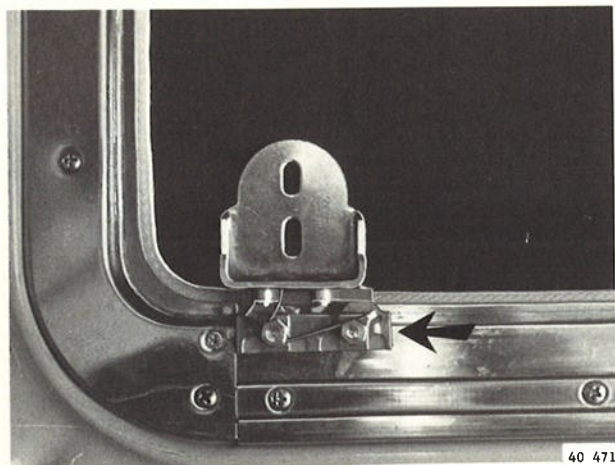

F26

Geleidesteun

Plaats de geleidesteunen in de geleiderails **achter** de klemveren. Schuif nu de geleidesteunen naar voren over de klemveren heen.

Opmerking: de korte nok moet naar voren zijn gericht.

Groep 84 Uitwendige sierdelen, ruiten en afdichtrubbers

Inhoud

EMBLEMEN	Pagina	Handeling
Verwijderen/bevestigen, 1976-1979.....	33	G1-G2
1980—.....	33	G3-G4
 LIJSTEN		
Verwijderen/aanbrengen		
— sierlijst voorruit/achterraam.....	34	H1-H3
— stootlijst zijkant.....	34	H4-H5
— lijst H-loper.....	35	H6-H7
— sierlijst portierraam.....	35	H8-H9
— afstrijkprofiel portierraam.....	36	H10-H12
— afstrijkprofiel driehoeksraam.....	36	H13
— lijst dakgoot/lijst A-stijl.....	37	H14-H15
— sierlijst uitstelbare zijruit.....	37	H16-H17
— sierlijst vaste zijruit.....	37	H18-H19
— lijst achterklep (GLS en DLS).....	38	H20-H21
 RUITEN		
Voorruit/achterraam verwijderen/aanbrengen.....	38	J1-J5
Spiegelvoet op nieuwe voorruit bevestigen.....	40	J6
Portierramen verwijderen/aanbrengen.....	40	J7-J14
Vaste zijruit verwijderen/aanbrengen.....	41	J15-J16
Uitstelbare zijruit verwijderen/aanbrengen.....	41	J17-J18
Uitstelbare zijruit, delen vernieuwen.....	42	J19-J21
 Buitenspiegel, glas vernieuwen.....	 42	 J22

H. LIJSTEN

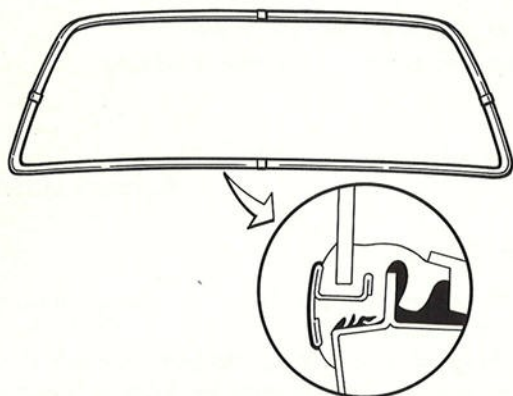

40 476

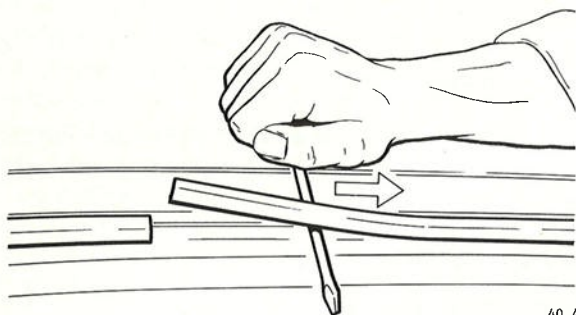

40 477

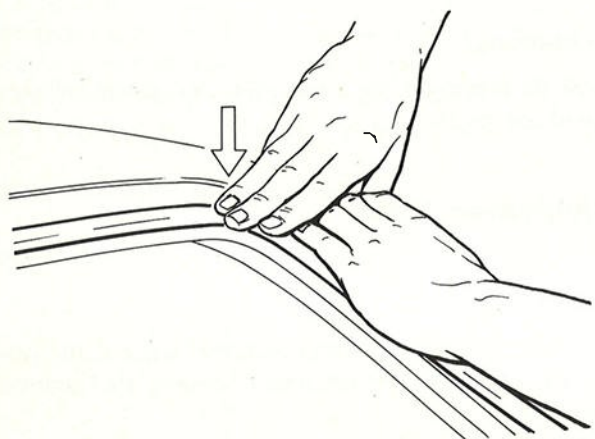

40 478

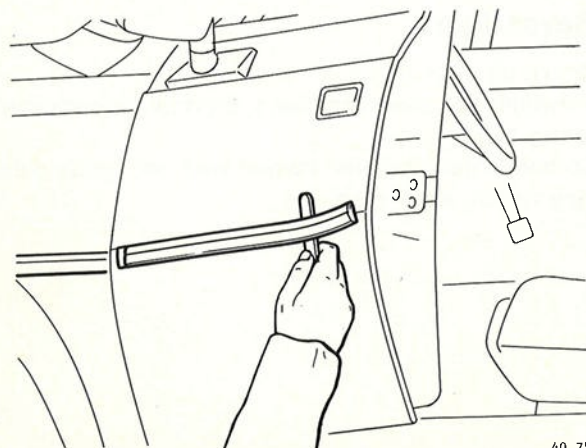

40 754

Sierlijst voorruit/achterraut

H1

Chassisno. —638598 (metaal)

Verwijderen en aanbrengen kan alleen gebeuren bij een uit de auto verwijderde ruit.
Zie voorruit/achterraut verwijderen/aanbrengen.

Chassisno. 638599— (kunststof)

Verwijderen

Schuif de verbindingstukken opzij.
Verwijder de sierlijst m.b.v. een schroevendraaier.

Aanbrengen

Smear het ruitrubber in met een zeepoplossing.
Druk de sierlijst op zijn plaats (zodanig iets verbuigen).
Schuif de verbindingstukken op hun plaats.

Stootlijst zijkant

H4

Verwijderen

Maak de stootlijstdelen m.b.v. bijvoorbeeld een spatel voorzichtig los (zodanig verwarmen met warme lucht).

Aanbrengen

Reinig de ondergrond.
Verwijder het bescherm papier en druk de lijstdelen, juist onder de profilering in het plaatwerk, stevig aan.

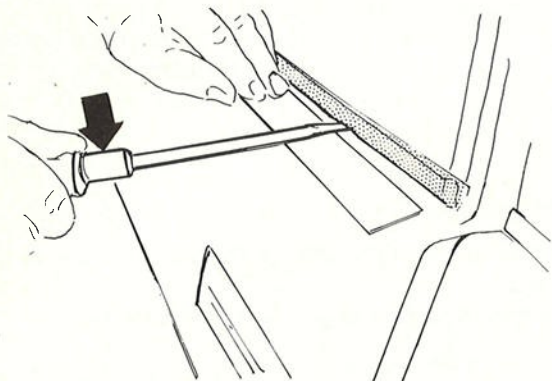

40 545

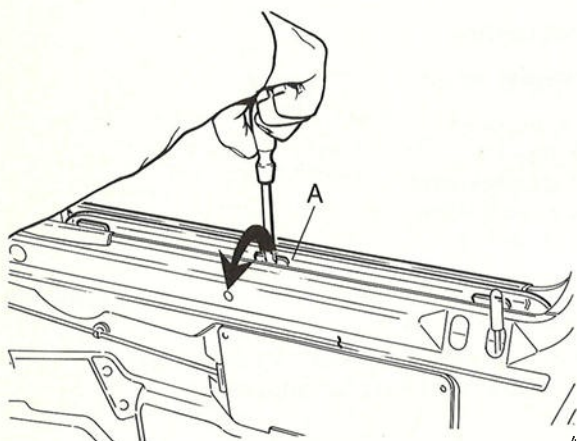

40 743

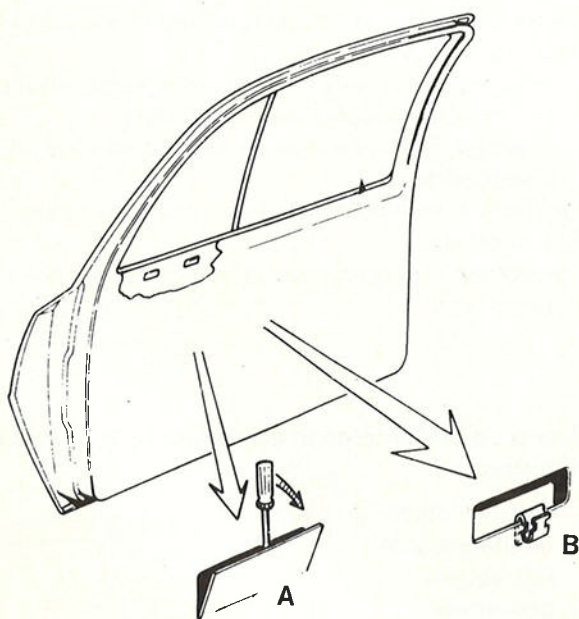

40 546

Afstrijkprofiel portierraamen

Verwijderen

H10

Voorportier

Verwijder het afstrijkprofiel m.b.v. een schroevendraaier.

Leg een houten spatel onder de schroevendraaier om beschadiging van de lak te voorkomen.

H11

Achterportier

Verwijder het portierraam.

Trek het afstrijkprofiel los uit de bevestigingslippen.

Bevestigen

H12

Plaats het afstrijkprofiel in de bevestigingslippen. Buig de lippen terug zodat het profiel vastzit.

Opmerking: bij het voorportier moet het terugbuigen van de lippen zodanig gebeuren, dat het portierraam niet teveel onder druk komt te staan (A).

Afstrijkprofiel driehoeksraam (343 oud model) monteren in nieuw portier

H13

Portieren als serviceonderdeel worden zowel in uitvoering A (met twee lippen) als in uitvoering B (met twee gaten) geleverd.

De bevestigingsmethode voor het korte afstrijkprofiel is als volgt:

Uitvoering A:

- buig de lippen naar buiten
- plaats het profiel
- buig de lippen terug zodat het profiel vastzit.

Uitvoering B:

- plaats twee clips, O/N 3287014-9, in de gaten
- zet het profiel in de clips vast.

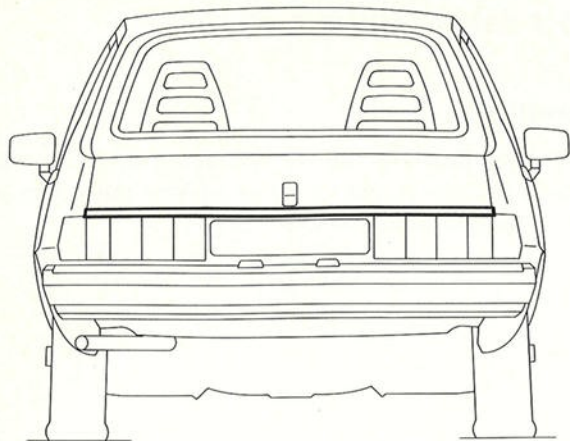

Lijst achterklep (GLS en DLS)

H20

Verwijderen

Verwijder de sierlijst voorzichtig met behulp van een schroevendraaier of spatel.
(Zonodig verwarmen met warme lucht.)

H21

Aanbrengen

Reinig de ondergrond.
Verwijder het bescherm papier en druk de lijst stevig aan.

J. RUITEN

Opmerking: in de loop van 1979 zijn alle ruiten, behalve de voortuit, teruggebracht van 5 mm dik naar 4 mm dik. De ruitrubbers zijn hierop aangepast.

5 mm ruiten mogen **wel** in 4 mm ruitrubbers worden gemonteerd.

4 mm ruiten mogen **niet** in 5 mm ruitrubbers worden gemonteerd.

De voortuit ging van 6 mm naar 5 mm, verder geldt dezelfde opmerking.

Voortuit/achterrait, verwijderen/aanbrengen

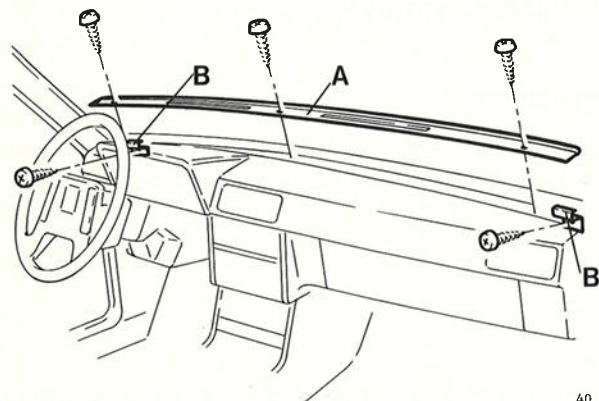

Vorbereidende werkzaamheden

J1

Voortuit

- Ruitewisserarmen verwijderen
- Binnenspiegel verwijderen
- A-stijlpanelen en paneel boven de voortuit verwijderen
- Modeljaar 1979—: defrosterafdekplaat (A) en ruitrubbersteunen (B) verwijderen
- Modeljaar —1978: dashboard losmaken en iets naar achteren trekken (C).

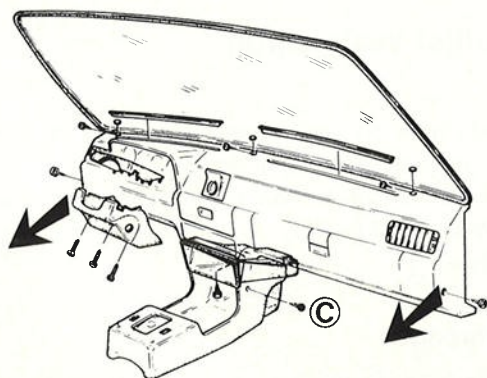

J2

Achterrait

- Elektrische bedrading van ruitverwarming en kabelklemmen verwijderen
- Hoedeplank verwijderen
- Rugleuning van de achterbank naar voren klappen.

J6

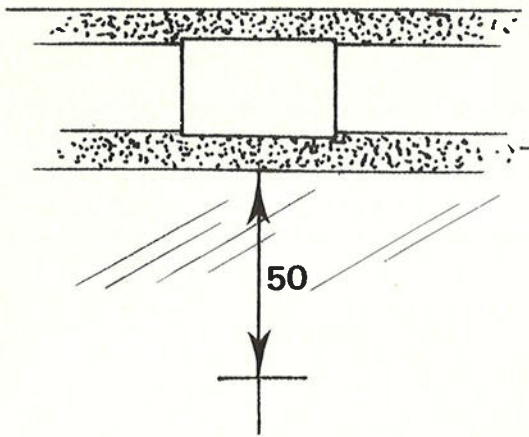

40 490

Spiegelvoet op nieuwe voorruit bevestigen

Maak de voorruit vetvrij en droog.

Teken aan de buitenzijde van de voorruit met een viltstift de plaats af waar de voet moet komen (in het midden van de ruit, 50 mm onder het ruitrubber).

Behandel deze plaats aan de binnenkant met Loctite Activator 312 NF (O/N 1161044) (drie minuten laten drogen).

Lijm de spiegelvoet met 1 à 2 druppels Loctite Adhesive 312 (O/N 1161043) op de voorruit.

Druk de spiegelvoet gedurende ongeveer één minuut stevig aan.

Opmerking: monteer de ronde voet met de nok naar rechts en de rechthoekige voet met de open zijde naar boven.

Portierramen verwijderen/aanbrengen

— Portierpaneel verwijderen (zie pagina 44, handeling K1 t/m K4).

— Afdekplaten of folie waar nodig verwijderen

Portierraam (voor- en achterportier)

Verwijderen

J7

Draai het portierraam omlaag.

Verwijder de 2 bouten (A).

Verwijder de treknagel (losboren), of 2 bouten.

J8

Verwijder de sierlijst van de H-loper.

Druk de H-loper eerst iets omlaag en neem hem dan naar boven uit het portier.

J9

Verwijder het raammechanisme (zie pagina 13, handeling D13 t/m D20).

Neem het portierraam naar boven uit het portier.

Aanbrengen

J10

Bij een nieuw portierraam moet de geleiderail worden overgezet of vernieuwd.

Maat A, voorportier:

343 = 140 mm

345 = 150 mm

Maat A, achterportier: 133 mm.

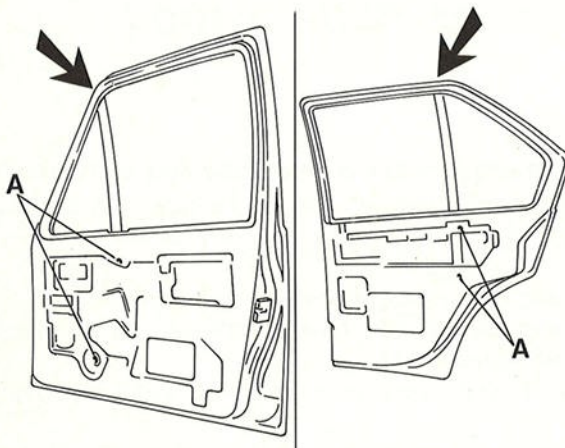

40 491

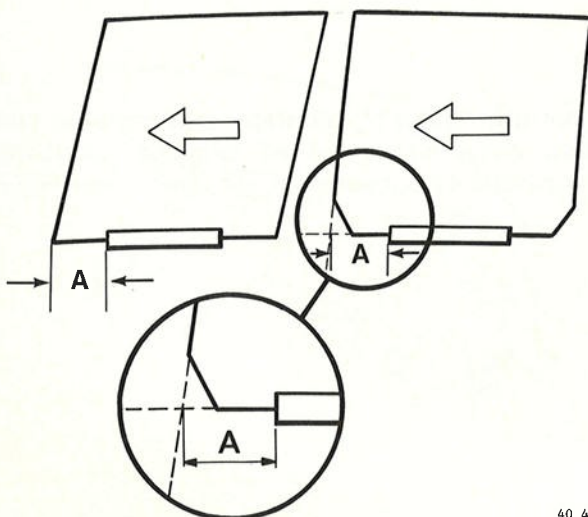

40 492

Uitstelbare zijruit, delen vernieuwen

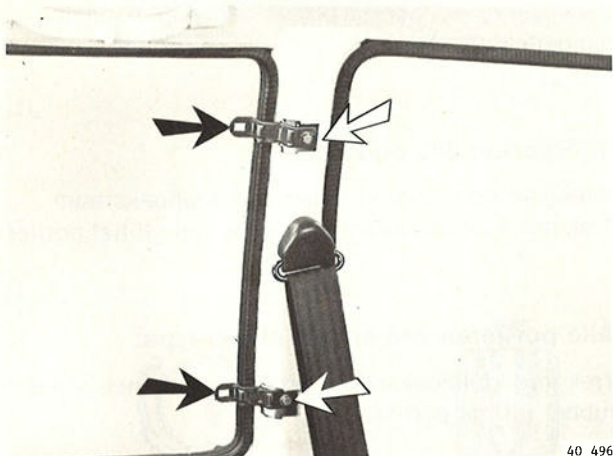

Scharnieren

J19

Verwijderen

Verwijder de afdekkapjes.
Verwijder de bouten.

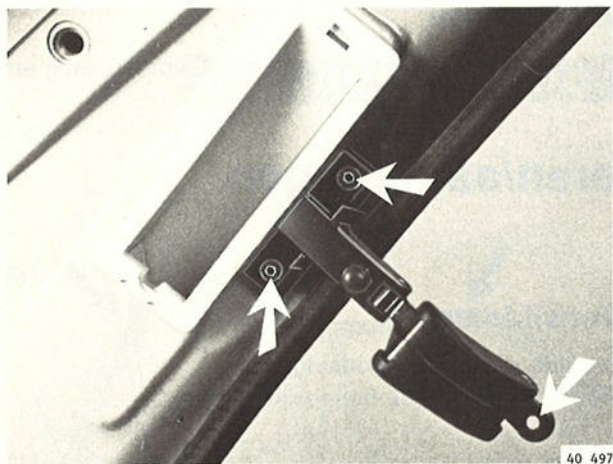

Uitsteller

J20

Verwijderen

Chassisno. 426261 - 561670:
verwijder het afdekkapje van de C-stijl.
Verwijder de inbusbouten.
Neem de uitsteller los van de zijruit.

J21

Bevestigen

De uitsteller moet in lijn liggen met de raamstijl.

Buitenspiegel, glas vernieuwen

Opmerking: vernieuwen van het glas is alleen mogelijk bij het type buitenspiegel, dat wordt gemonteerd vanaf chassisno. 420023.

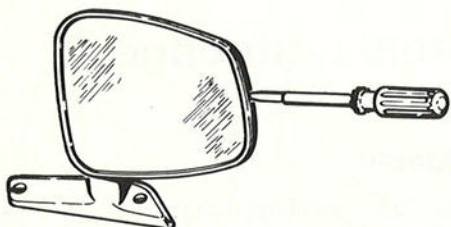

Glas verwijderen

J22

Verwijder de rand van de spiegel.

Opmerking: om breken van de rand te voorkomen moet het verwijderen zeer voorzichtig gebeuren.

Begin aan de smalle zijde van de spiegel.

Gebruik een kleine schroevendraaier.

Maak de bevestigingspunten één voor één los.

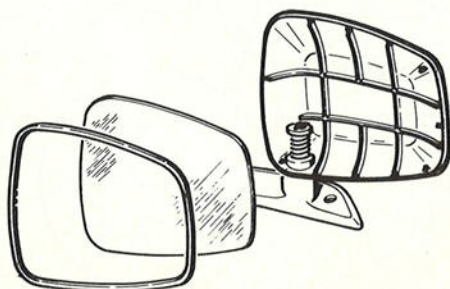

K. PANELEN

Panelen verwijderen/aanbrengen

Voorportier
—1979

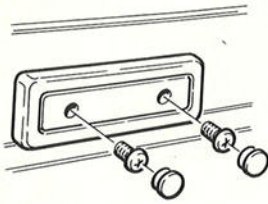

Voorportier
1980—

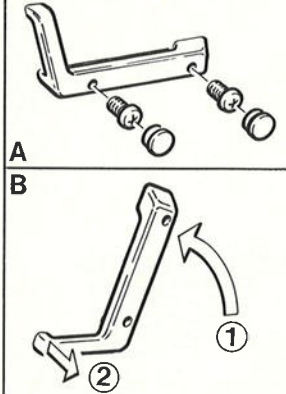

40 500

Portierpaneel

K1

Verwijderen

Verwijder de armsteun.

Achterportier

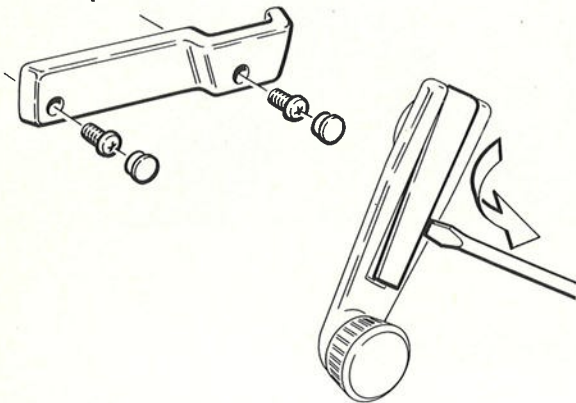

40 501

Verwijder de raamslinger.

K2

Voorportier

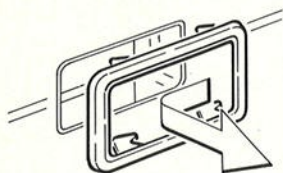

Achterportier

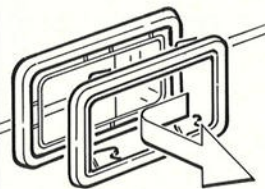

40 736

Verwijder de afwerkrand van de handgreep.

K3

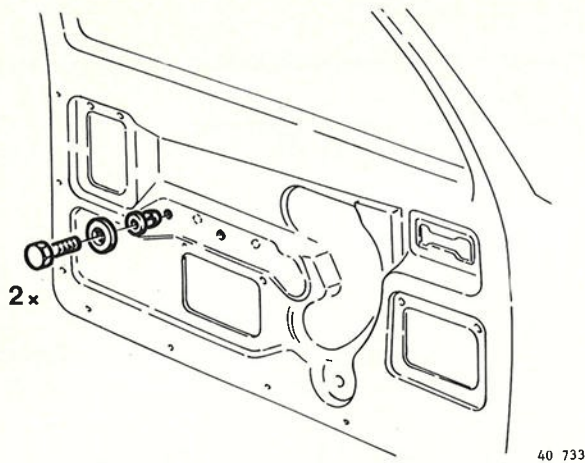

40 733

K8

Plaats blindspreadschroeven, O/N 3273639-9, in de gaten en zet ze vast.

Opmerking: het vastzetten kan worden gedaan m.b.v. de bevestigingsbouten voor de armsteun.

Plaats onder de kop van de bouten een onderlegging om meedraaien van de blindspreadschroef te voorkomen.

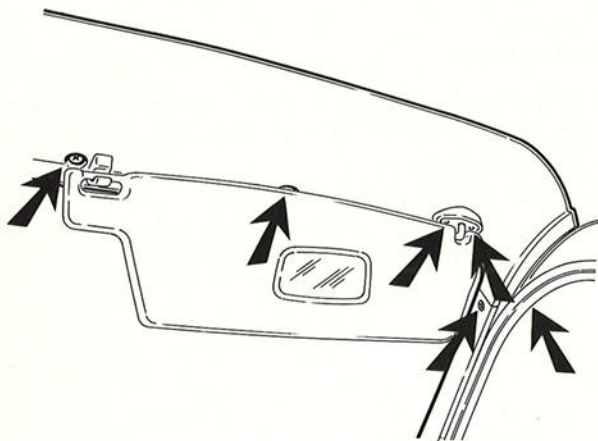

40 765

Paneel boven de voorruit

Verwijderen

K9

Modeljaar —1978

Verwijder de zonnekleppen.

Los de bovenzijde van de A-stijlpanelen.

Trek het afdichtrubber in de portieropeningen gedeeltelijk los.

Verwijder de schroeven.

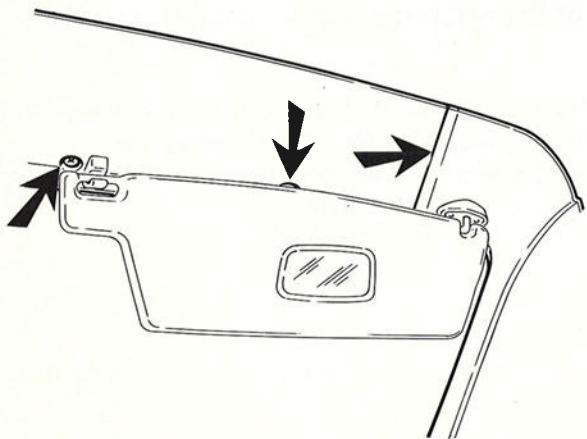

40 766

K10

Modeljaar 1979—

Verwijder de schroeven.

Verwijder, indien aanwezig:

- binnenverlichting
- schuifdakdraalmechanisme.

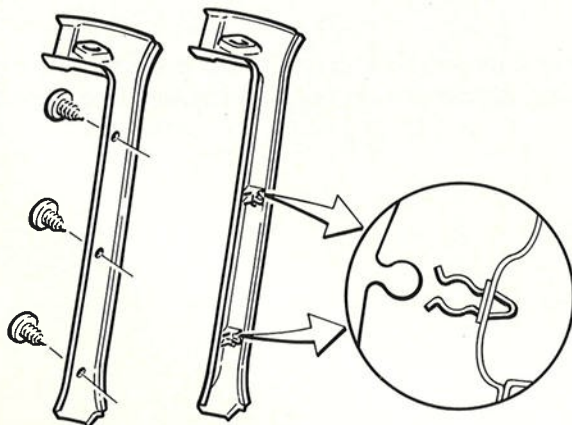

40 737

A - stijlpaneel

Verwijderen

K11

Modeljaar 1979—

Verwijder de zonneklep.

Trek het afdichtrubber in de portieropeningen gedeeltelijk los.

Chassisno. —598445: verwijder de schroeven.

Chassisno. 598446—: paneel lostrekken uit de 2 klemmen.

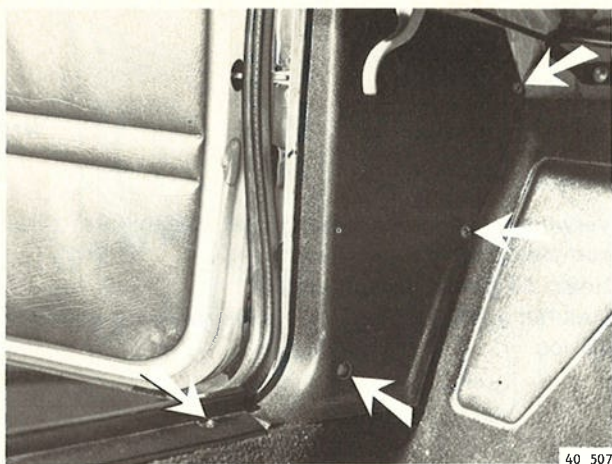

Zijpaneel vóór

K15

Verwijderen

Verwijder de voorste schroef uit de drempellijst.
Neem het afdichtrubber uit de portieropening gedeeltelijk los.
Verwijder de schroeven en/of drukknoppen.

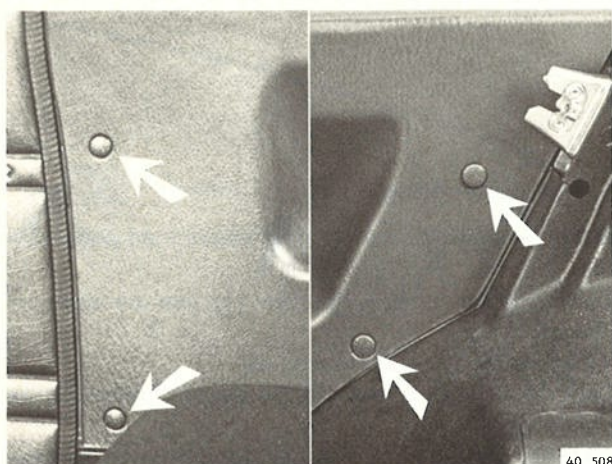

Zijpaneel achter (343)

K16

Verwijderen

Verwijder de drukknoppen aan de voorzijde.
Klap de rugleuning van de achterbank naar voren.
Verwijder de drukknoppen aan de achterzijde.
Neem, indien aanwezig, de gordelbevestiging los.
Neem het afdichtrubber in de portieropening gedeeltelijk los.
Neem het paneel naar boven uit.

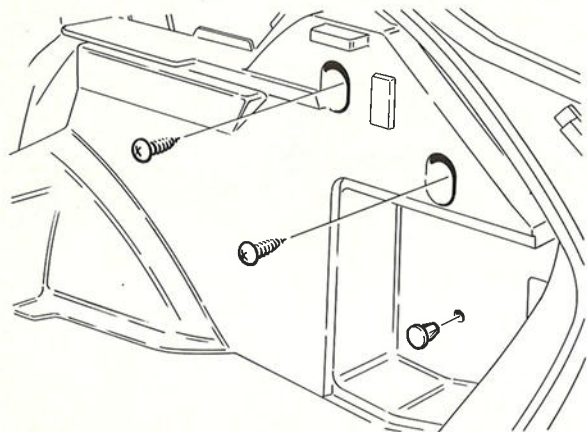

Zijpaneel kofferruimte

K17

Verwijderen

345 modeljaar 1979— en 343 chassisno. 561670—: verwijder het C-stijlpaneel.
Verwijder de rugleuning van de achterbank.
Verwijder het zijpaneel achter (3-deurs uitvoering).
Verwijder de afdekplaat van het achterlicht.
Verwijder, indien aanwezig, de kofferruimteverlichting (alleen rechts).
Verwijder de schroeven en de drukknoppen.
Vouw de vloermat opzij.

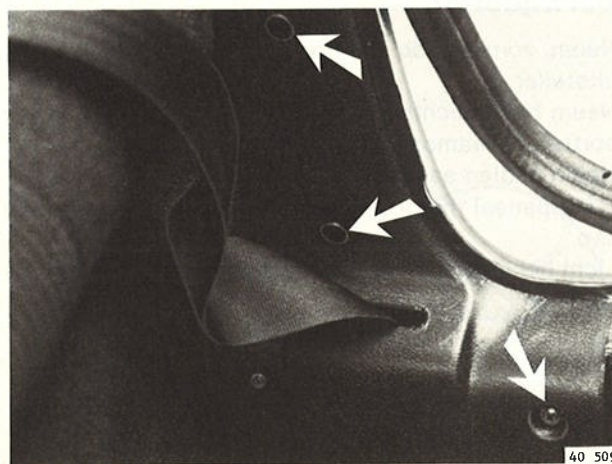

Afdekpaneel rolgordel (343, 1978—)

K18

Bevestigingspunten.

Onderdelen verwijderen/aanbrengen

Verstelmechanisme van de rugleuning

— Bij de 5-deurs uitvoering moet de stoel uit de auto worden verwijderd.

Verwijderen

L1

Verwijder de stelknop: verdraai de borgplaat met behulp van een punttang.

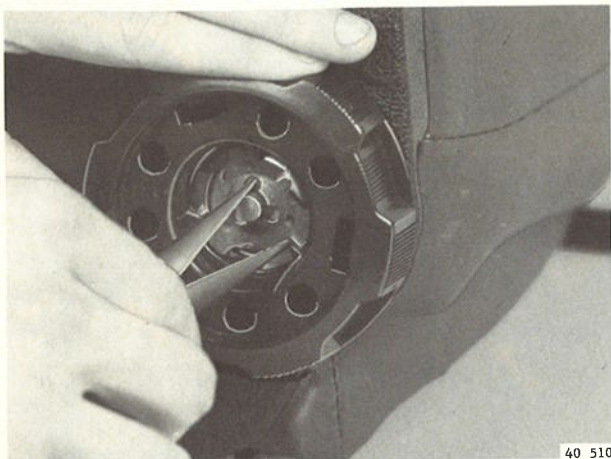

L2

343

Verwijder de twee schroeven en trek de sierkappen **rechtstandig** van het verstelmechanisme.

Verwijder de twee bouten en de moer.

Trek de vergrendelhaak naar achteren (A).

Neem het verstelmechanisme af.

Trek de bedieningskabel achter de bladveer weg.

Haak de bedieningskabel uit het verstelmechanisme.

Opmerking: vervang de bouten altijd door plusbouten om lostrillen te verhinderen.

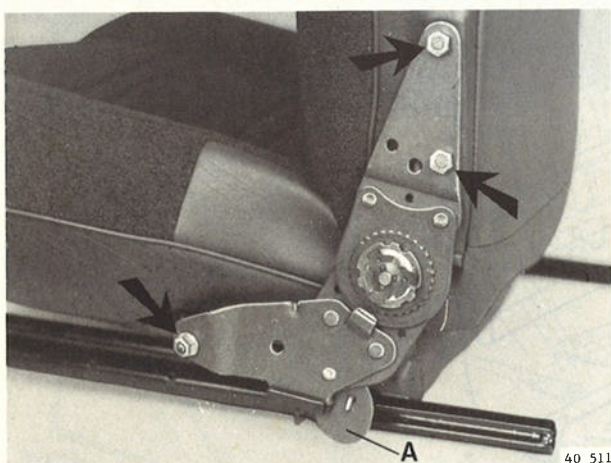

L3

345

Knip de krammen door aan de onderzijde van de rugleuning en aan één zijde van de zitting.

Buig de haken terug aan de achterzijde van de zitting.

Schuif de bekleding gedeeltelijk omhoog.

Verwijder de bouten.

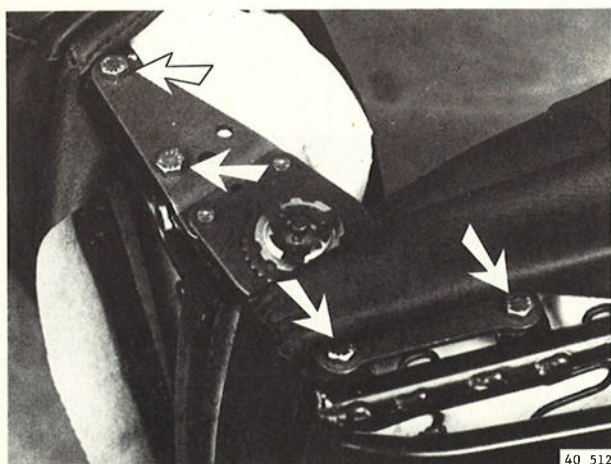

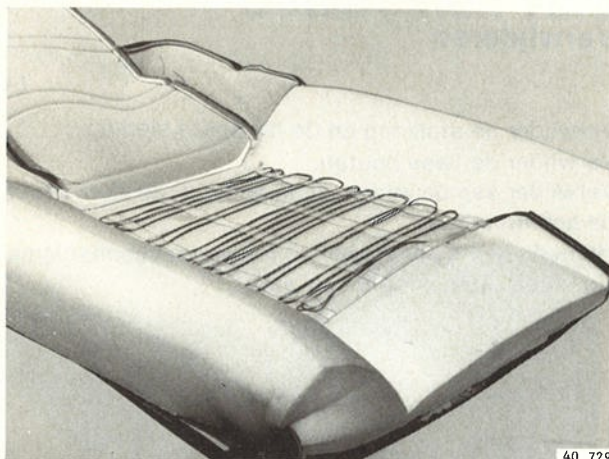

40 729

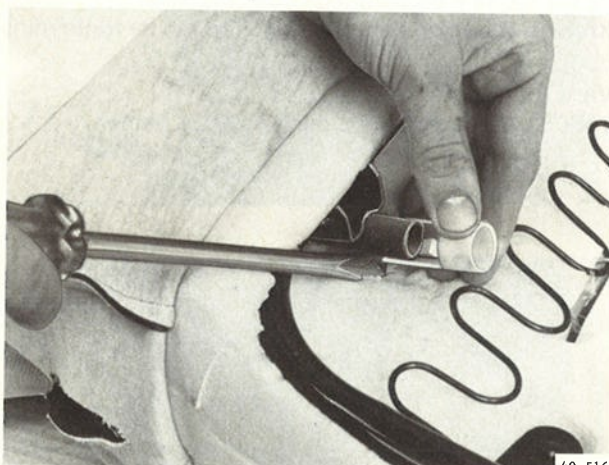

40 516

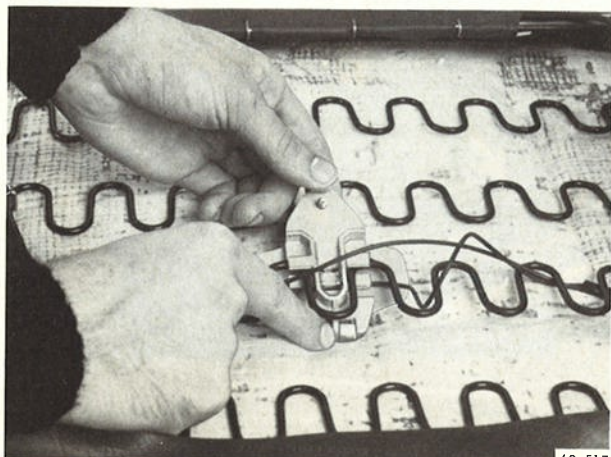

40 517

Verwarmingselement (bestuurdersstoel GL - GLS)

Verwijderen

L7

Knip de krammen door aan de onderzijde van de rugleuning of aan de achterzijde van de zitting.

(Oude uitvoering: buig de haken recht en haak de bekleding los.)

Verwijder het element.

Aanbrengen

L8

Plaats het element zo, dat de elektrische bedrading zich aan handremzijde bevindt.

De thermostaat moet zich in het zittinggedeelte bevinden.

L9

Hoofdsteun (1978—)

343: Neem de rugleuning uit de auto.

345: Neem de stoel uit de auto.

Neem de rugleuning van de zitting.

Verwijderen

Verwijder de ontgrendelknop (343).

Knip de krammen aan de onderzijde van de rugleuning door en schuif de bekleding omhoog.

Verdraai de borgbussen en schuif ze daarna met behulp van een schroevendraaier van de hoofdsteunpijpen.

Trek de hoofdsteun uit de rugleuning.

Verklikkerschakelaar (bijrijdersstoel)

L10

Verwijderen

Neem de bevestigingsclip los van de stoelvoer.

Neem de elektrische bedrading los.

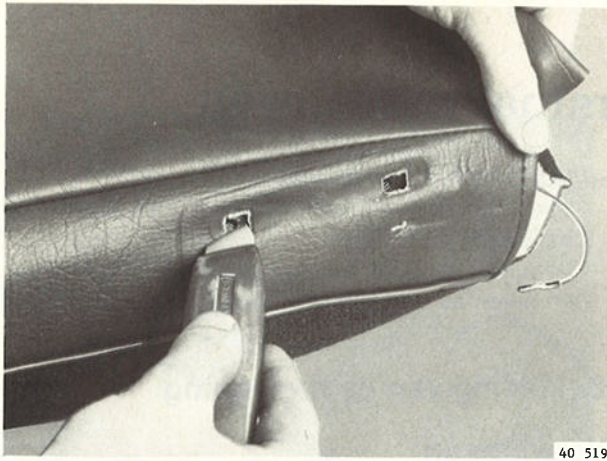

Aanbrengen

Breng, waar nodig, gaten aan voor hoofdsteun en verstelmechanisme.

L14

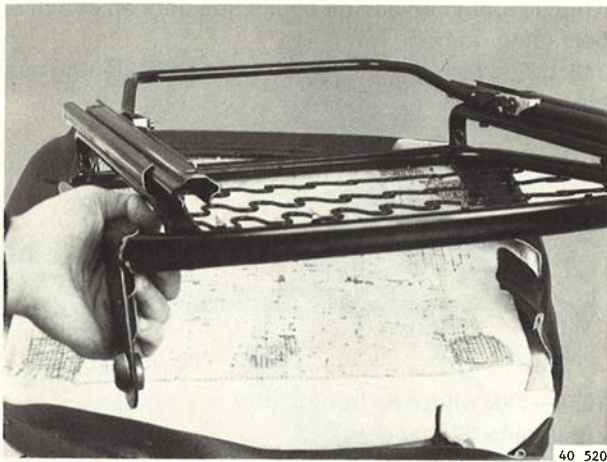

Bekleding van de zitting

Verwijderen

Knip de krammen door en/of buig de haken terug. Neem de zitting van het onderstel.

L15

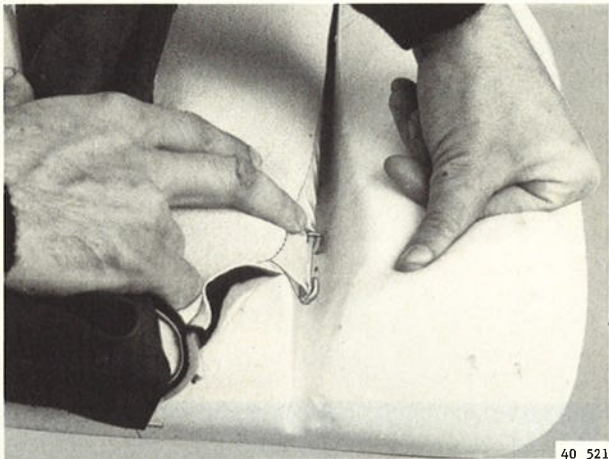

— 1977: de bekleding is gelijmd. Trek de bekleding van het schuimrubberprofiel.

L16

1978—: knip de krammen door en verwijder de verstevigingspennen.

L17

Aanbrengen

Snijd de nieuwe bekleding in waar dit nodig is (vergelijk met de oude bekleding).

L18

Bekleding vernieuwen

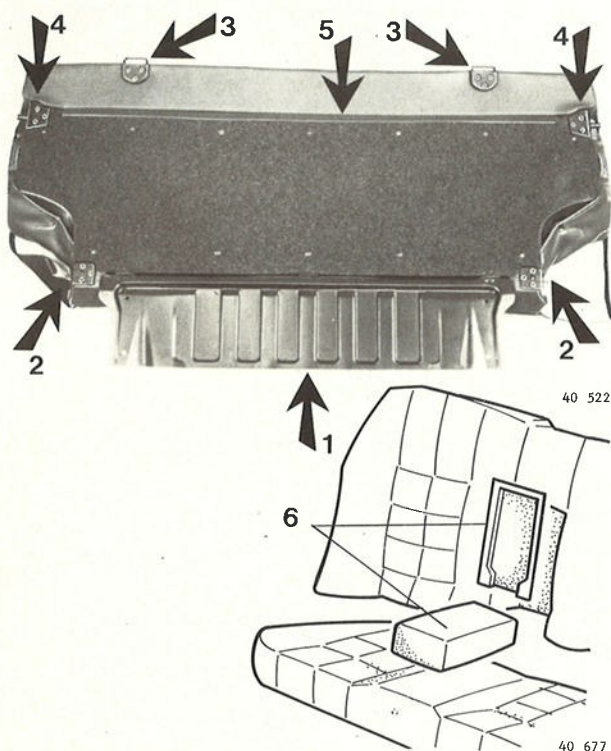

Bekleding van de rugleuning

— Neem de rugleuning en/of de zitting uit de auto.

Verwijderen

M1

Verwijder:

- (de afschermplaat (1))
- de scharnieren (2)
- (de invalhaken (3))
- de slotvangers (4)
- het afwerkprofiel (5)
- (de armsteun en de afdekplaat (6))

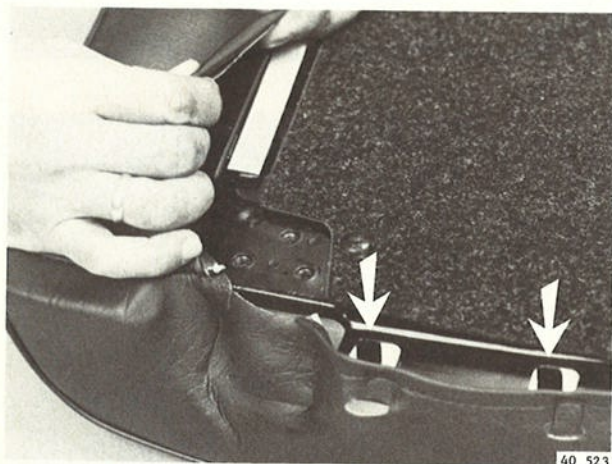

M2

Buig de lippen terug en haak de bekleding los. Neem de bekleding los van de bevestigingsrand en verwijder de onderplaat. Trek de bekleding los van het schuimrubber profiel (is gelijmd).

M3

Aanbrengen

Richt de nieuwe bekleding vóór het lijmen t.o.v. het schuimrubber profiel. De bekleding moet ter plaatse van de haken worden ingesneden.



N. VLOERBEDEKKING

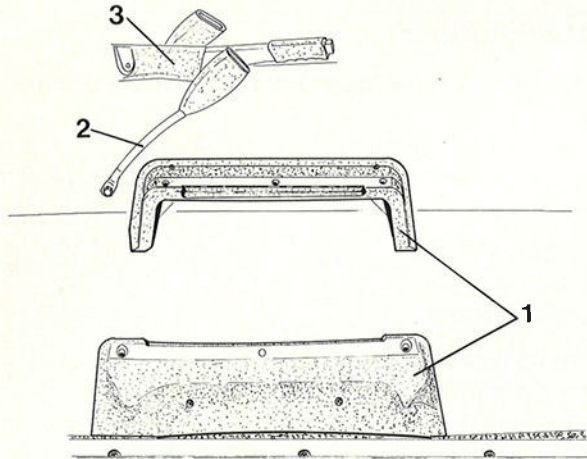

40 549

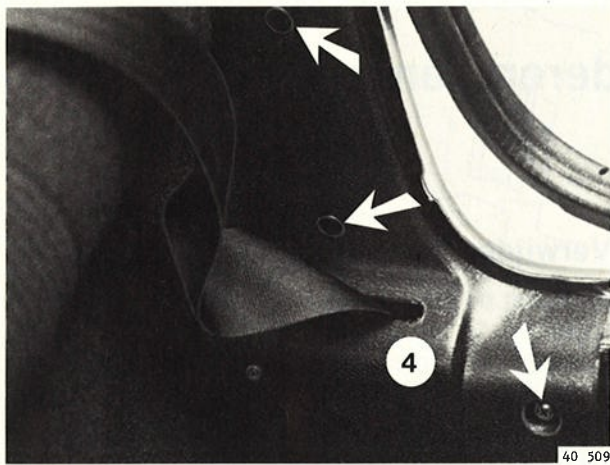

40 509

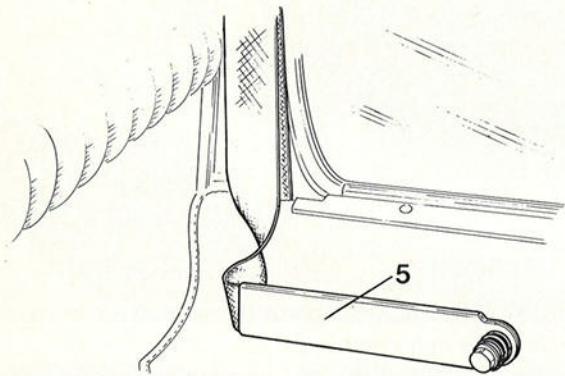

40 550

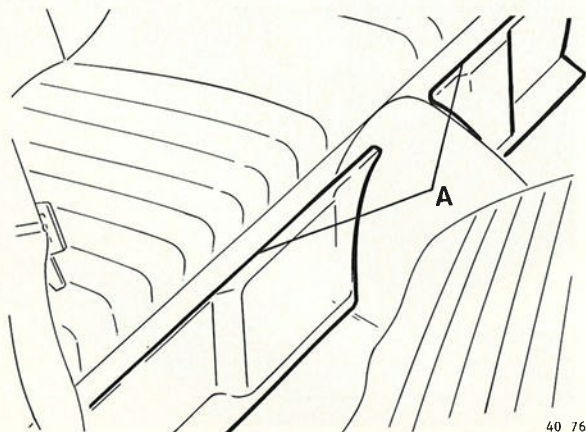

40 768

Verwijderen

N1

Verwijder:

- de afschermplaten onder het dashboard
- de console, zie pagina 97, handeling V27
- de drempellijsten
- de zijpanelen vóór, zie pagina 95, handeling V16
- de voorstoelen
- de afdekpanelen van de stoelsteunen (1)
- de snelsluitingen voor de veiligheidsgordels (2)
- de afdekkap van de handremhefboom (3)
- 1978—: de afdekpanelen van de rolgordelautomaten vóór (4) (343)
- de zitting van de achterbank
- de asbak van de tunnel (345 GL - GLS)
- de onderzijde van de B-stijlpanelen (345)

N2

Neem de veiligheidsgordels vóór aan de onderzijde los (5).

N3

Verwijder de vloerbedekking uit de auto (is op enkele plaatsen vastgelijmd en vóór de achterbank kunnen zich plaatschroeven of drukknopen bevinden).

Aanbrengen

N4

Smeer de zijkanten van de drempels in met lijm.
 — 1979: smeer de voor- en bovenzijde van de hielplaat in met lijm (A).
 Richt de vloerbedekking en voer de elektrische bedrading door.
 Druk de vloerbedekking op de lijmplaatsen goed aan.

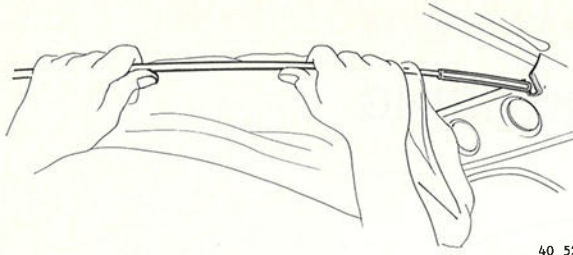

40 527

O3

Trek de voorste spantog uit de haken.

Opmerking: om de spantogen te kunnen verwijderen moeten deze in het midden worden doorgebogen.

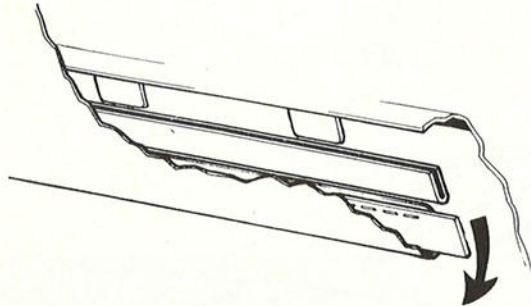

40 528

O4

Haak de bekleding aan de achterzijde en aan de zijkanten los (buig zonodig de lippen aan de C-stijl terug).

Verwijder de overige spantogen.

Aanbrengen

O5

Opmerking: vergeet niet de elektrische bedrading van de binnenverlichting door te voeren (—1979).

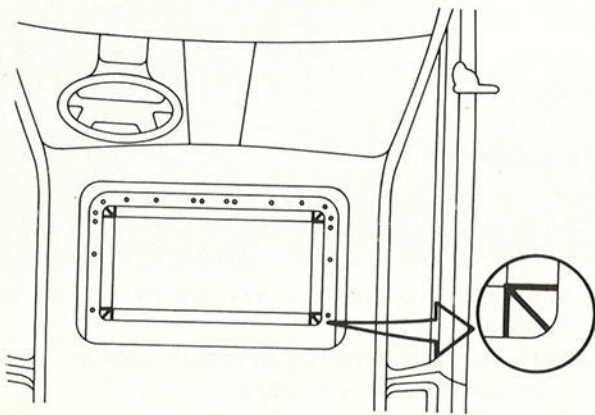

40 529

O6

Schuifdak:

Smeer de rand van de schuifdakopening in met lijm. Knip een gat in de bekleding zodanig, dat er in de schuifdakopening een strook bekleding overblijft van ca. 5 cm.

(Bij oudere typen moet de bekleding weer in de portieropeningen worden vastgelijmd.)

Knip de hoeken van deze rand in volgens afbeelding. Lijm de bekleding op de rand van de schuifdakopening.

Knip de overtollige bekleding weg.

Plaats het afwerkprofiel met de uitsparing aan de voorzijde.

Modeljaar 1976 - 1980

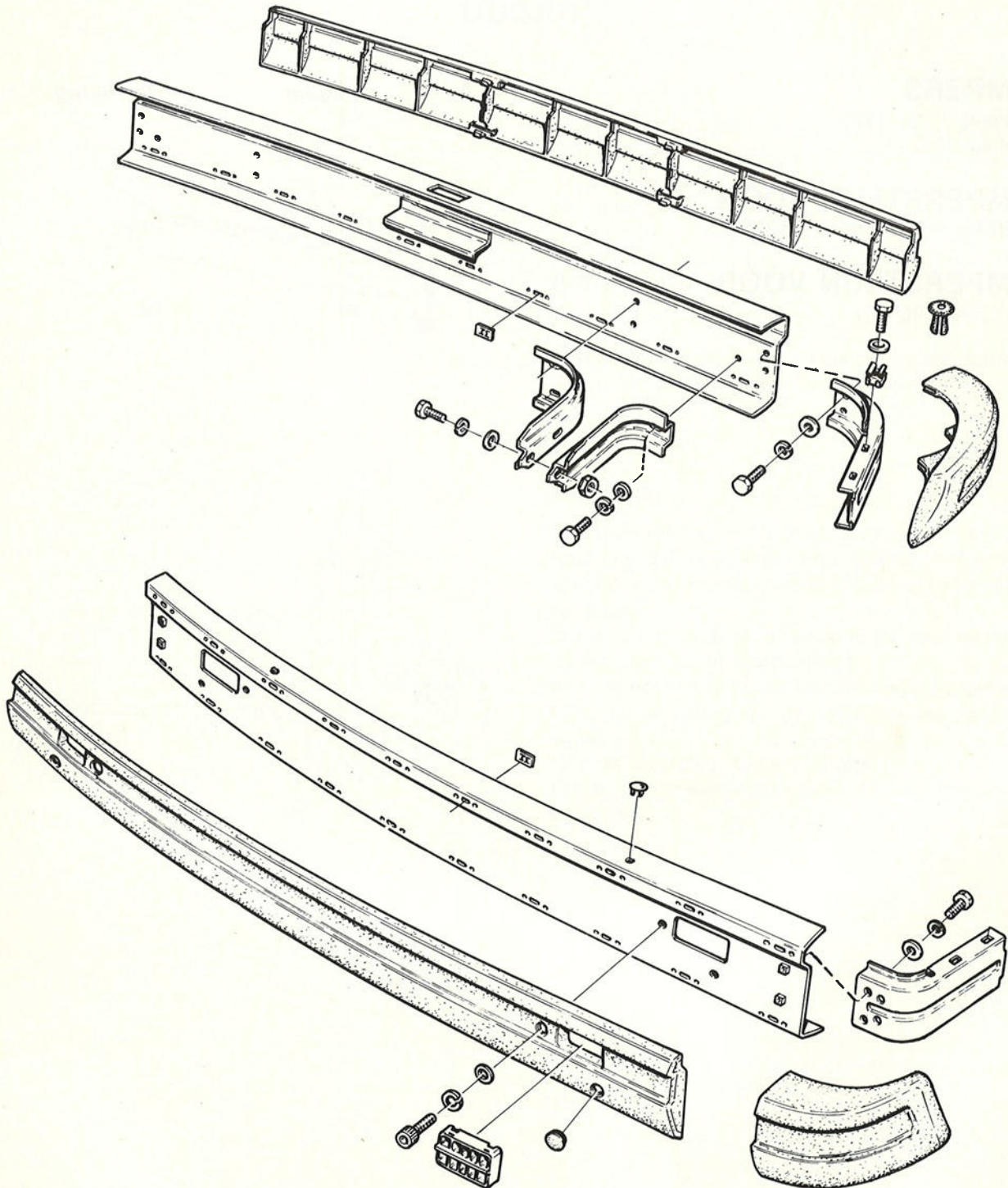

P. Bumpersteun vóór verwijderen/aanbrengen, —1981

Chassisno. —484047

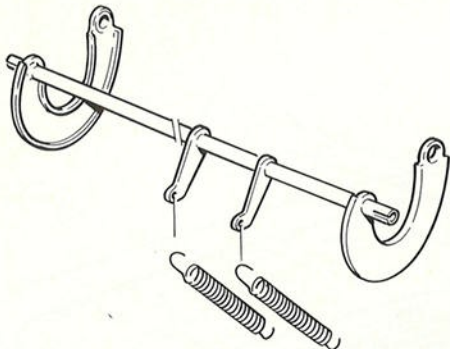

- Verwijder de bumper.
- Verwijder de motorkap en het voorstuk.

Verwijderen

Neem de veren los.

P1

Chassisno. 484048—

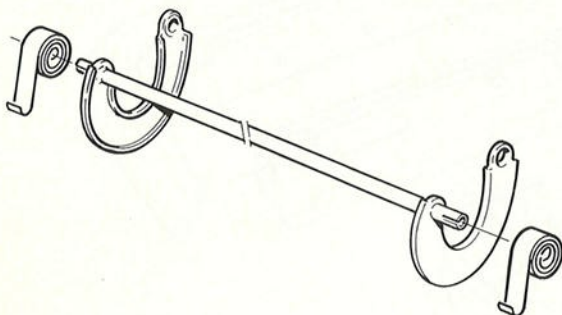

40 423

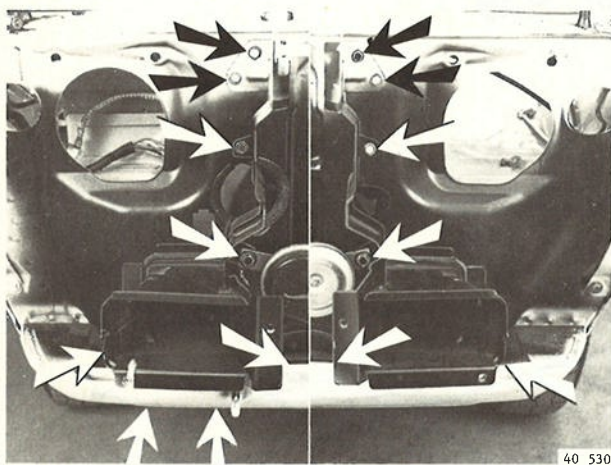

40 530

Verwijder de bouten:
links 6 x
rechts 8 x

P2

P3

Verwijder de bumpersteun(en) tezamen met het motor-
kapscharnier.

Bumpersteun vóór 1982—, bevestiging

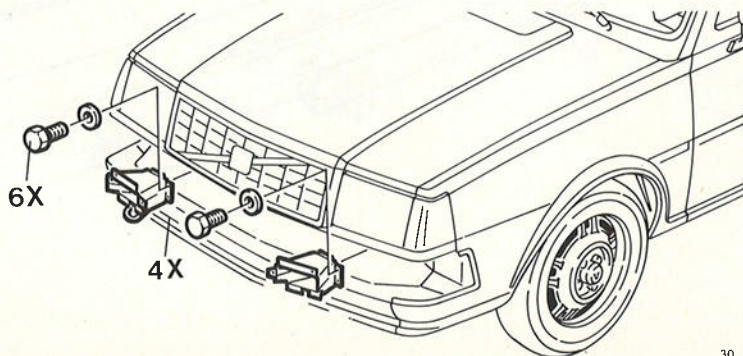

P4

30 001

Q. LUCHTINLAATBAK

Modeljaar 1976 - 1980

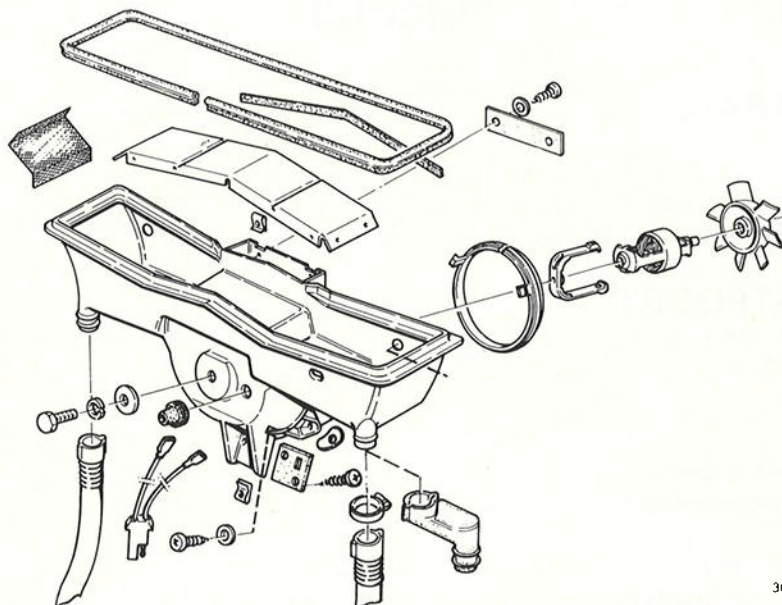

30 079

Verwijderen 1976 - 1978

Q1

Neem de massakabel los van de accu.
Verwijder de defrosters, de asbak, de klok (DL) en het opbergvak.

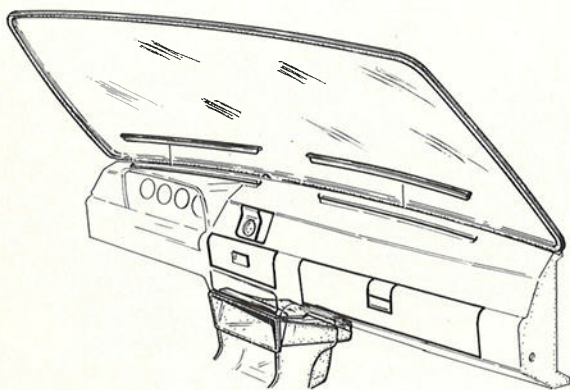

40 655

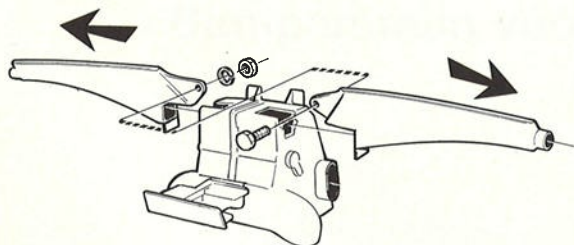

40 656

Q2

Neem de verbindingspijpen van het kachelhuis los.

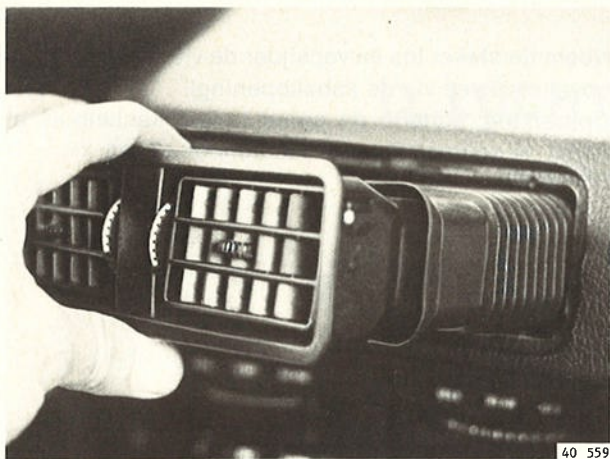

Q7
Verwijder de middelste blaasmond met verbindingspijpen.

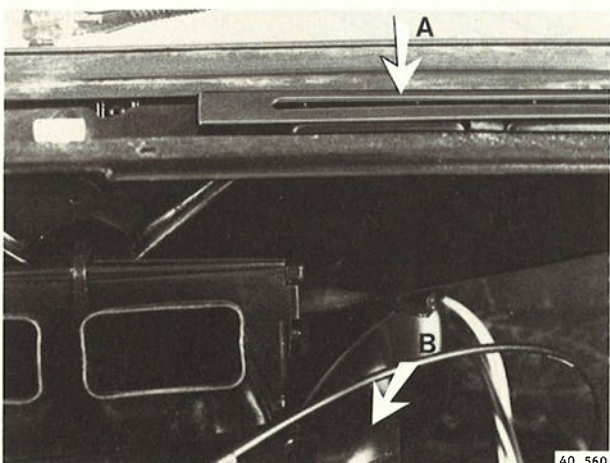

Q8
Verwijder de defrosters (A).
Verwijder de verbindingspijpen van het kachelhuis (B).

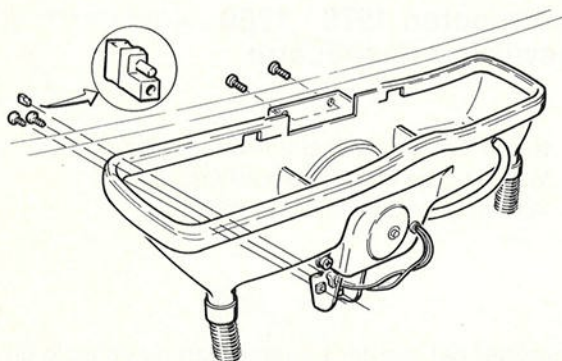

Q9
Neem de steker los en verwijder de vier schroeven.
Opmerking: scherm de gaten in het kachelhuis af, zodat de schroeven er niet in kunnen vallen.

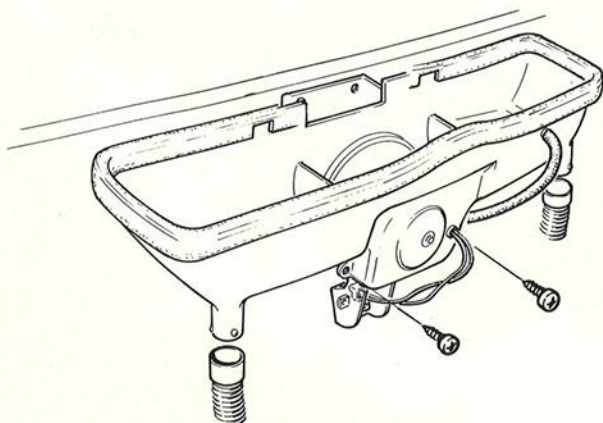

Q10
Verwijder de afwateringsslangen en de twee schroeven.
Neem de ontluftingsnippel los (kwartslag draaien).
Til de luchtinlaatbak uit de haken.

R. LUCHTUITLAATPOORT

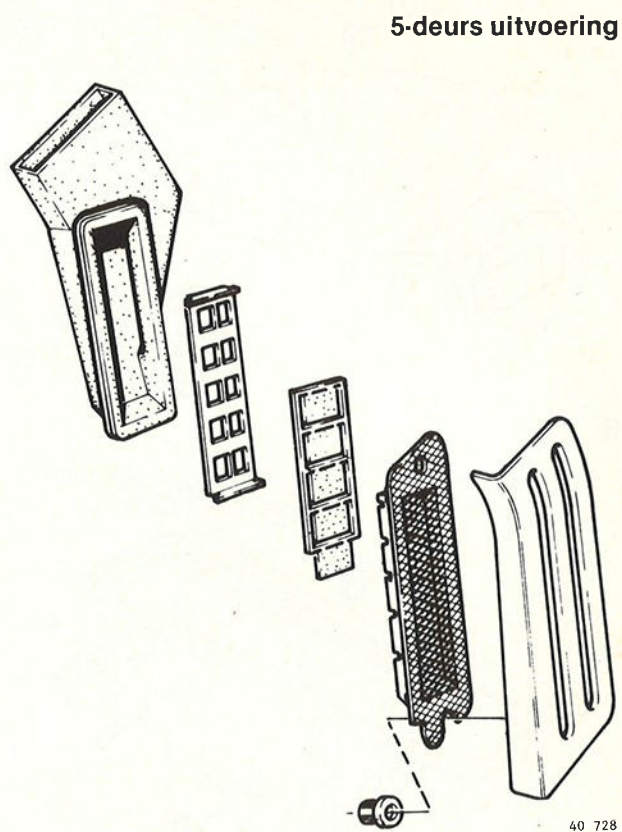
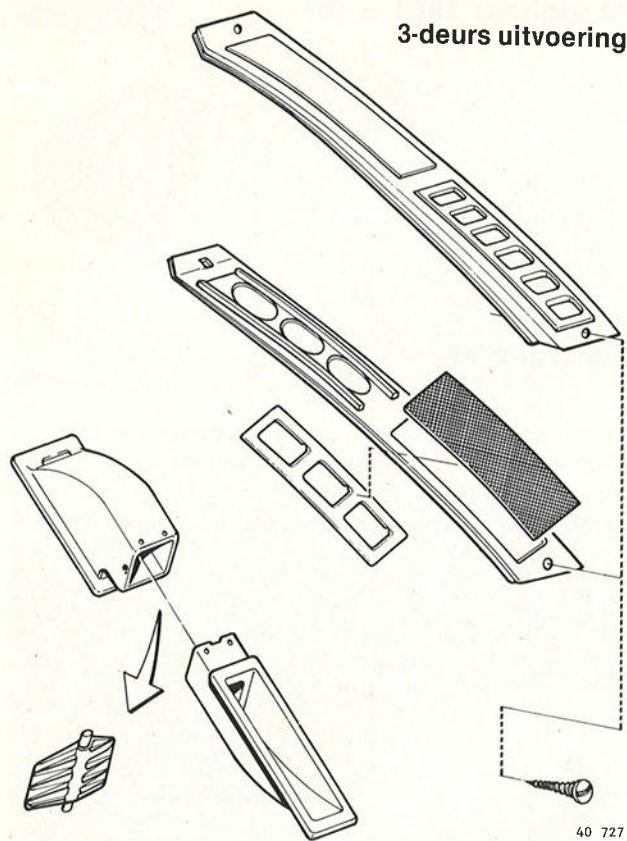

Vlinderklep vernieuwen (343)

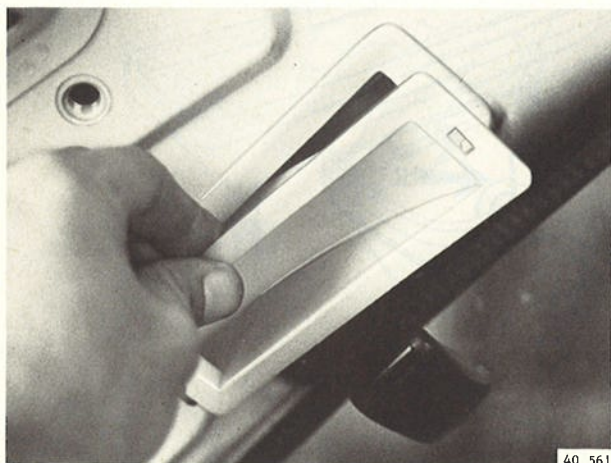

— Verwijder het C-stijlpaneel

R1

Verwijderen

Trek het luchtpoort-binnendeel uit de C-stijl.
Verwijder de vlinderklep.

R2

Aanbrengen

Breng de nieuwe vlinderklep aan met de lange zijde
naar beneden gericht.
Plaats het luchtpoort-binnendeel in de C-stijl.

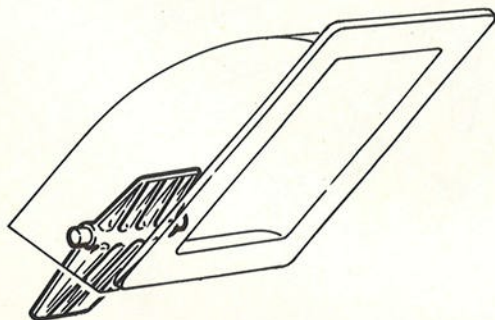

Opmerking: het binnendeel moet **in** het buitendeel
vallen.

Controleer de werking: de vlinderklep moet **vanzelf**
dichtvallen.

S. KACHEL

Modeljaar 1976 - 1978

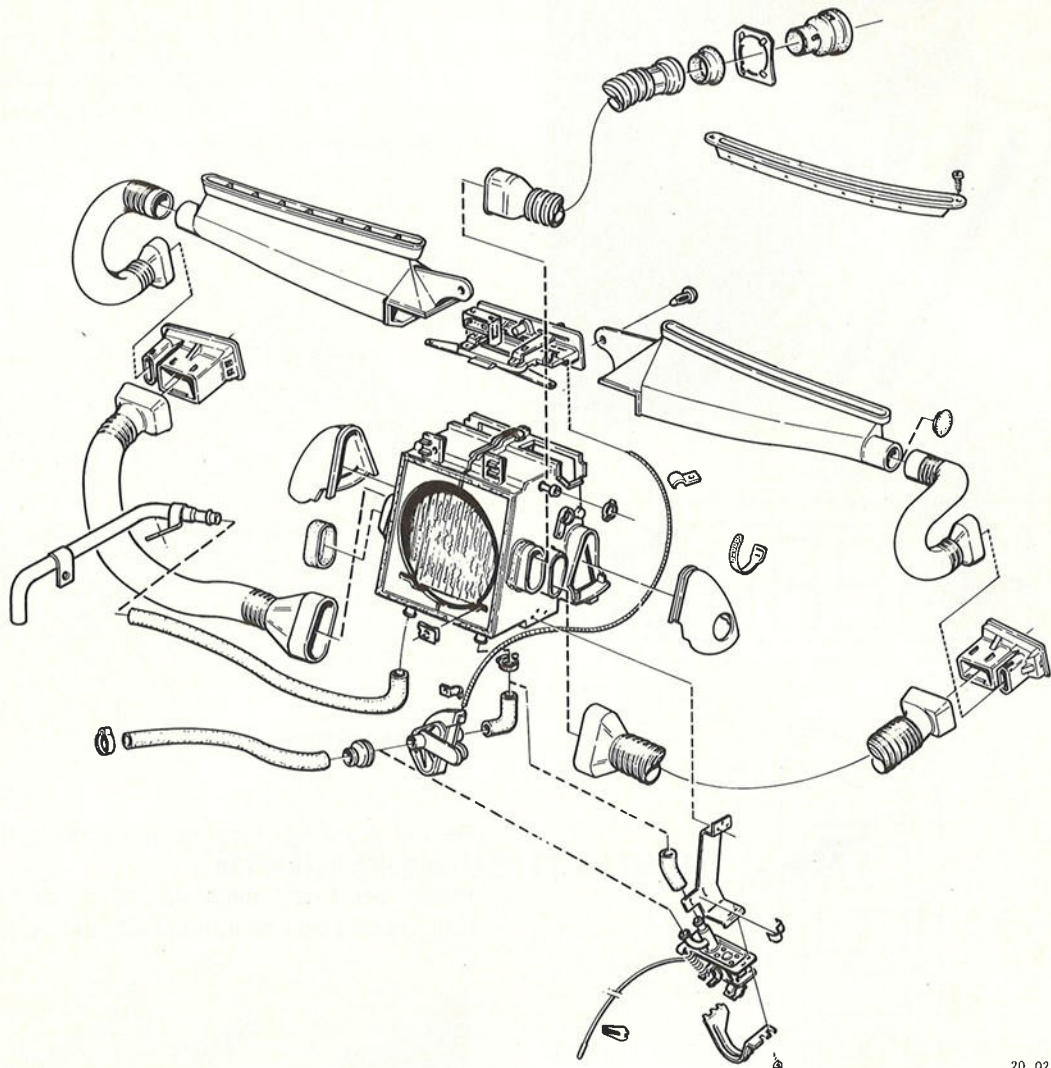

20 028

Kachel verwijderen/aanbrengen

S1

- Neem de massakabel los van de accu
- Modeljaar 1978 met thermostaatkraan: verwijder het dashboard
- Verwijder de console
- Verwijder het combi-instrument
- Tap het koelsysteem af.

Verwijderen

S2

Verwijder de bevestigingsschroeven in de motorruimte.

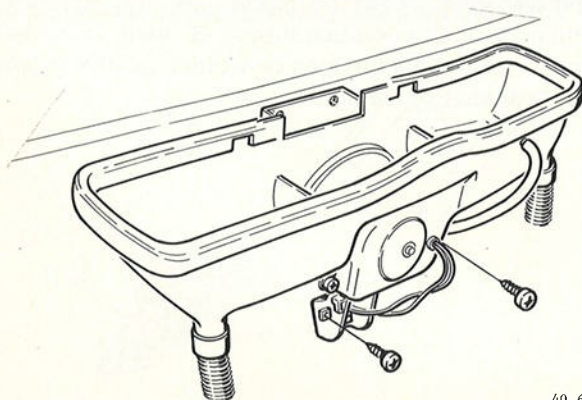

40 659

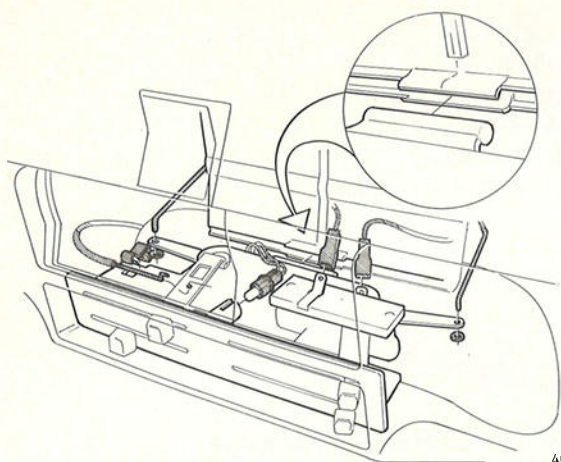

40 663

S7

Neem de elektrische bedrading en de bedieningsstangen los van het bedieningspaneel.
Trek het bedieningspaneel los uit het kachelhuis en neem het naar beneden uit.

Opmerking: het paneel blijft aan de bedieningskabel hangen.

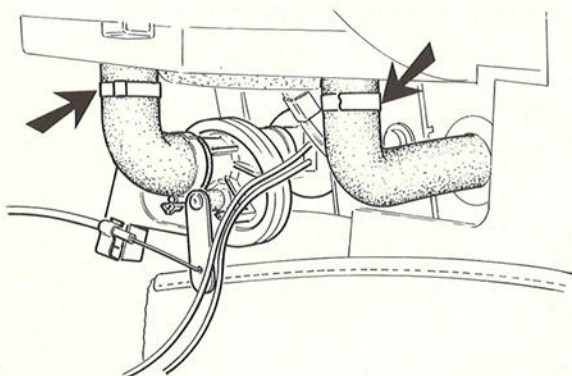

40 664

S8

Neem de waterslangen los van de kachel.

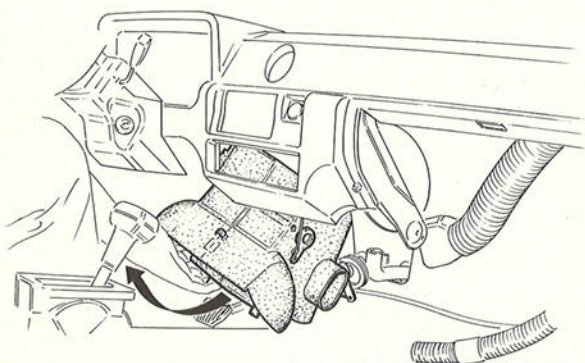

40 665

S9

Verwijder de bevestigingsbouten (de bovenste bouten via de asbakopening).

Neem de steker los.

Neem de kachel naar beneden uit.

S10

Aanbrengen

Plaats de kachel vanaf de rechterzijde.

Breng alle onderdelen op hun plaats en zet ze vast.

Vul en ontluicht het koelsysteem.

Controleer het koelsysteem op lekkage.

Controleer de werking van de ventilatormotor, van de console-schakelaars en van de regelkleppen.

Modeljaar 1979—

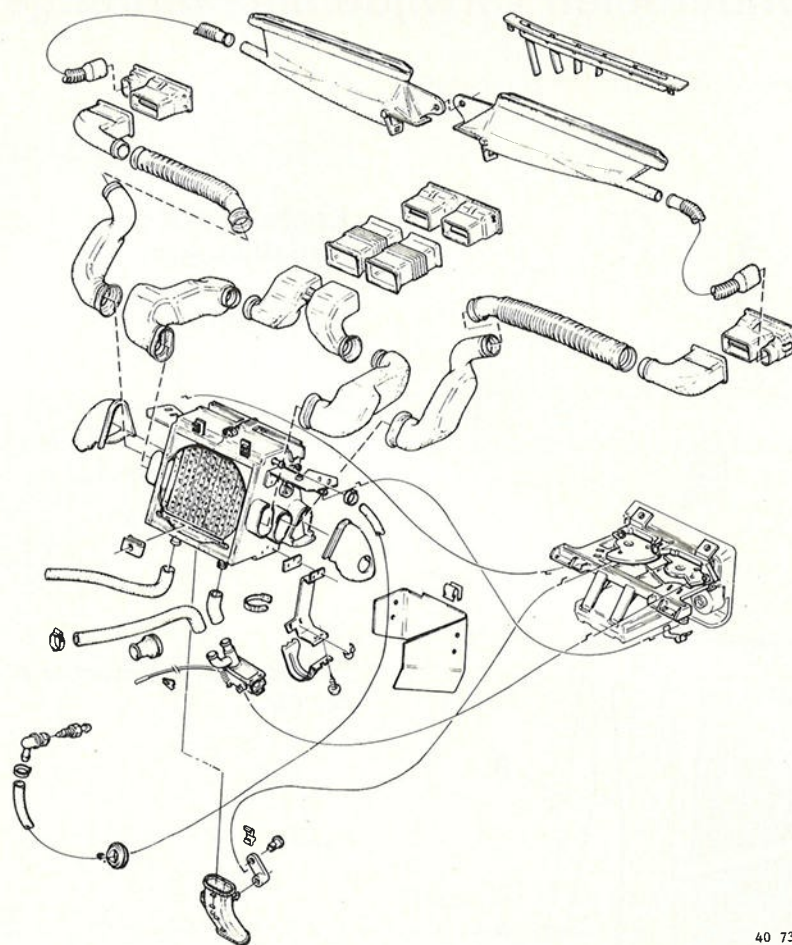

Kachel verwijderen/aanbrengen

- Neem de massakabel los van de accu.
- Verwijder het dashboard.
- Tap het koelsysteem af.

S16

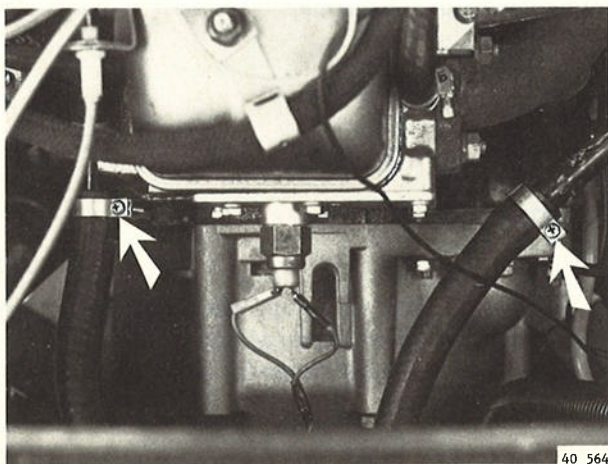

Verwijderen

Neem de aan- en afvoerslangen los.

S17

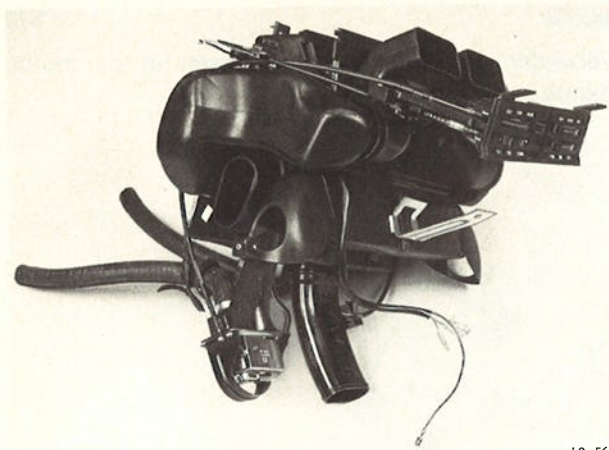

40 565

S22

Verwijder de kachel tezamen met het bedieningspaneel.

Indien aanwezig: de verbingsbocht met regelklep blijft aan het kachelhuis zitten.

Aanbrengen

S23

Breng alle onderdelen op hun plaats en zet ze vast. Vul en ontlucht het koelsysteem.

Controleer het koelsysteem op lekkage.

Controleer de werking van de ventilatormotor, van de console-schakelaars en van de regelkleppen.

Onderdelen verwijderen/aanbrengen

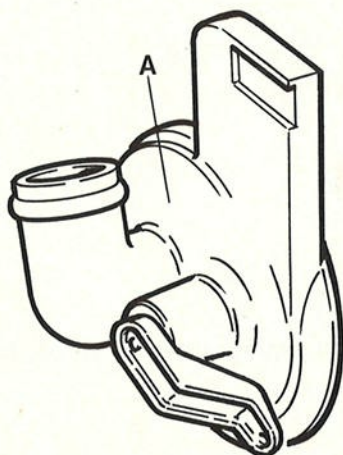

40 759

S24

— Verwijder de kachel uit de auto.

Opmerking: met ingang van chassisno. 588872 is een kachelkraan gemonteerd zonder thermostaat (A).

Voor het vernieuwen van deze kraan heeft de kachel niet uit de auto te worden verwijderd.

Zie pagina 79, handeling S29.

Kachelkraan Kachelradiateur Regelkleppen

Zelfstelmechanisme (588872—)

Verwijderen

S25

Alleen 1979—: verwijder de verbingspijpen voor de middelste blaasmond (1).

Indien aanwezig: verwijder de verbingsbocht met regelklep (2).

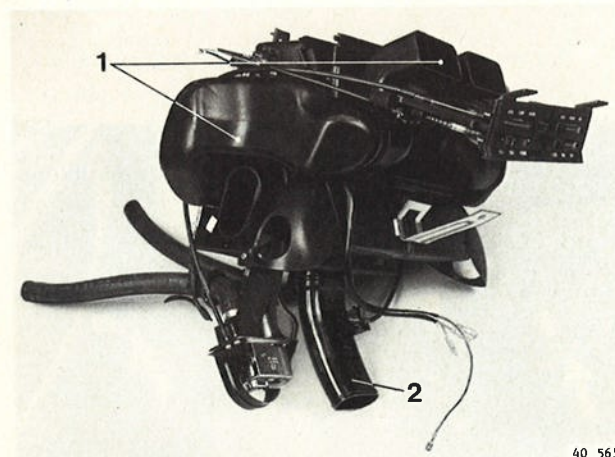

40 565

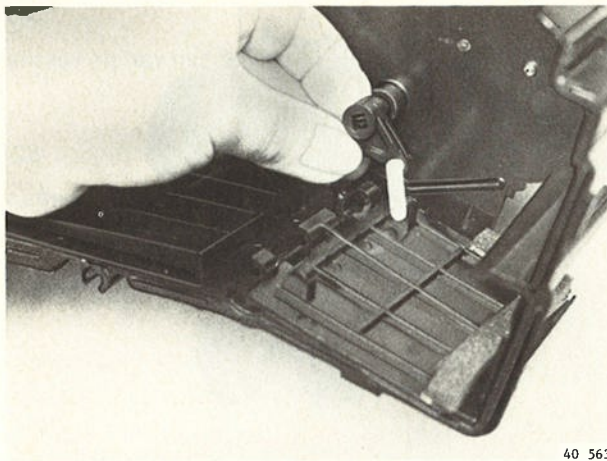

40 563

Regelkleppen

S32

Verwijderen

Verwijder zonedig het tussenschot en de lange scharnierpen.
Druk de nokken van de korte scharnierpen naar elkaar toe en verwijder de regelkleppen tezamen met het bedieningsmechanisme.

Zelfstelmechanisme (chassisno. 588872—)

S33

Verwijderen

Verwijder de clips (A) en (B) en neem de delen van elkaar.

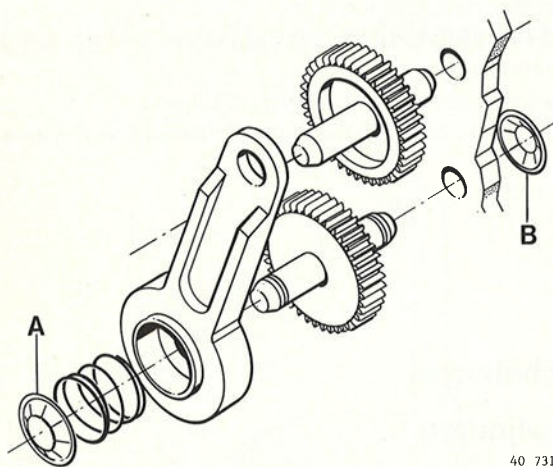

40 731

Onderdelen aanbrengen

- Breng de waterslang aan met een nieuwe slang-klem.
 - Zorg ervoor dat de lange scharnierpen en het tussenschot goed op hun plaats komen.
 - Controleer de regelkleppen op werking.
- Zonedig afstellen, zie pagina 88, handeling U24.

S34

T. KACHELKRAAN

Modeljaar 1976 - 1977

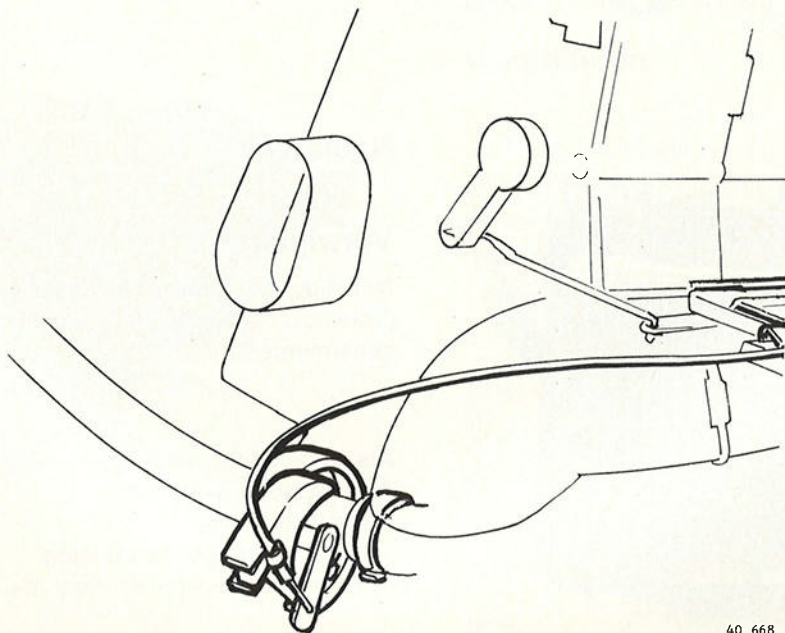

40 668

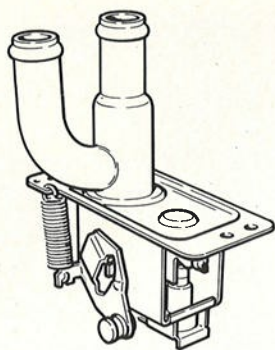

40 761



40 759

Verwijderen

Type A (met thermostaat)

T5

Verwijder de kachel uit de auto.
Verder, zie kachel modeljaar 1978—, onderdelen verwijderen/aanbrengen, pagina 79, handeling S29.

Type B (zonder thermostaat)

T6

De handelingen voor verwijderen en aanbrengen zijn in principe hetzelfde als voor modeljaar 1976 - 1977, zie pagina 79, handeling S29.

Kachelkraan, uitvoering A vervangen door uitvoering B

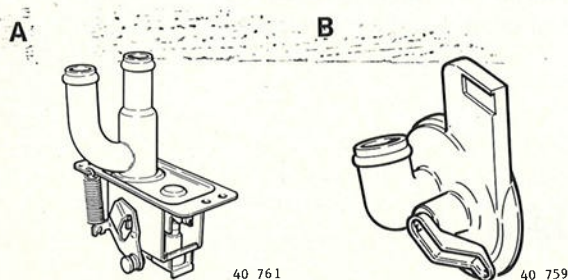

T7

— Tap het koelsysteem af.

Verwijderen

T8

Neem de slang (1) los in de motorruimte.
Verwijder het linker consolepaneel.
Verwijder de bevestigingsbeugel (2) (wordt niet meer gebruikt).
Neem de bedieningskabel los van de kachelkraan.
Boor de koppen van de treknagels af en verwijder de steun (3) (wordt niet meer gebruikt).
Plak de gaten waarin de treknagels gezeten hebben af.
Neem de slang (4) los van de kachelradiateur (wordt niet meer gebruikt).
Knip de thermostaatvoeler (5) door.
Verwijder de kachelkraan.
(De rest van de thermostaatvoeler blijft achter in de kachel.)

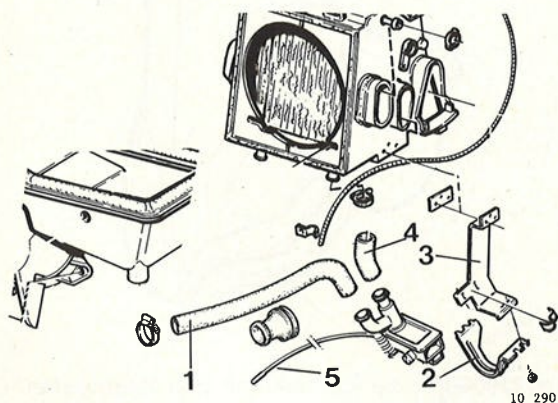

10 290

U. KACHELBEDIENING

Bedieningskabels verwijderen/aanbrengen

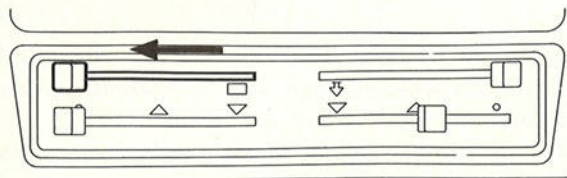

40 762

Bedieningskabel kachelkraan 1976 - 1978

Afstellen na het aanbrengen

U1

Zet de bedieningshendel op „koud”.
Zet de kachelkraan dicht.
Bevestig nu binnenkabel en buitenkabel aan de kachelkraan.

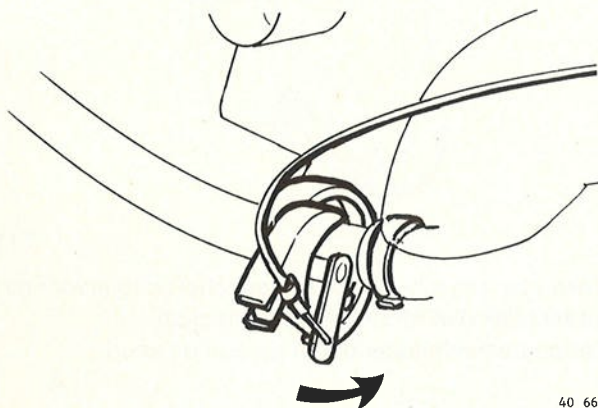

40 668

U2

Opmerking: de kachelkraan moet met de bedieningshendel helemaal geopend en gesloten kunnen worden.

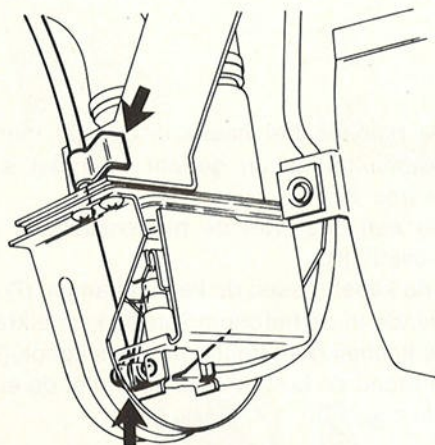

40 749

1979—

Verwijderen

U3

- Neem de massakabel los van de accu.
- Verwijder het schakelaarpaneel uit het dashboard.
- Verwijder de middelste blaasmond met verbindingspijpen.
- Verwijder het linker console-paneel.
- (Verwijder de afschermplaten onder het dashboard).

U4

Neem de bedieningskabel los van de kachelkraan.

U5

Verwijder de bedieningshendel uit de regelschijf: borgclipje omlaag drukken en hendel uittrekken.

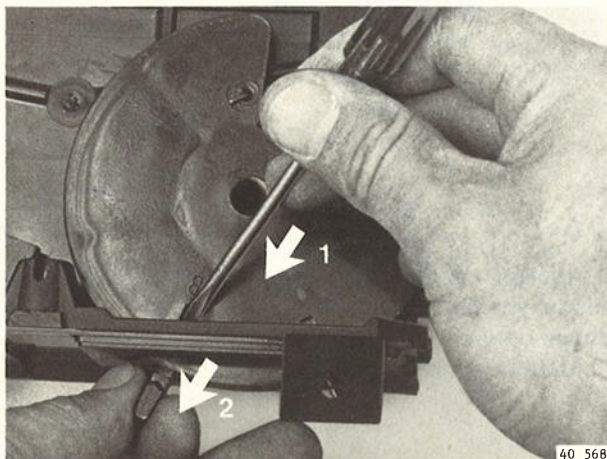

40 568

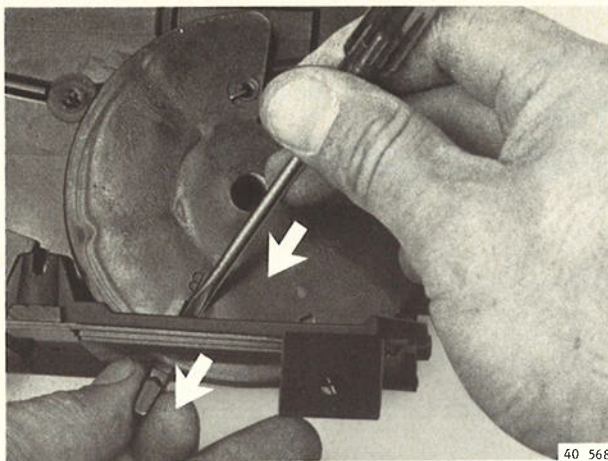

U12

Verwijder de bedieningshendel uit de regelschijf: borgclipje omlaag drukken en hendel uittrekken.

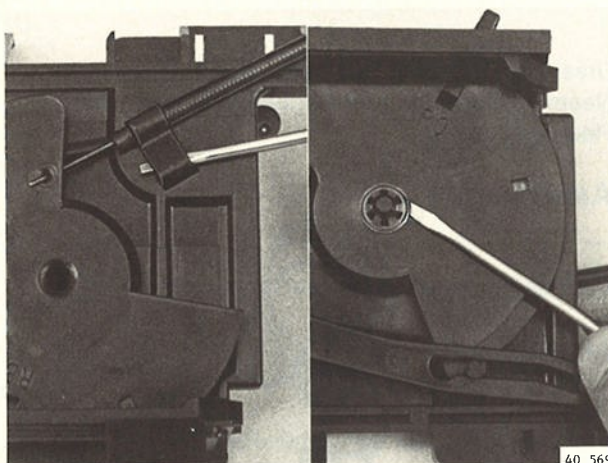

U13

Verwijder de kabelklem.
Verwijder de borgclip en de klemveer.

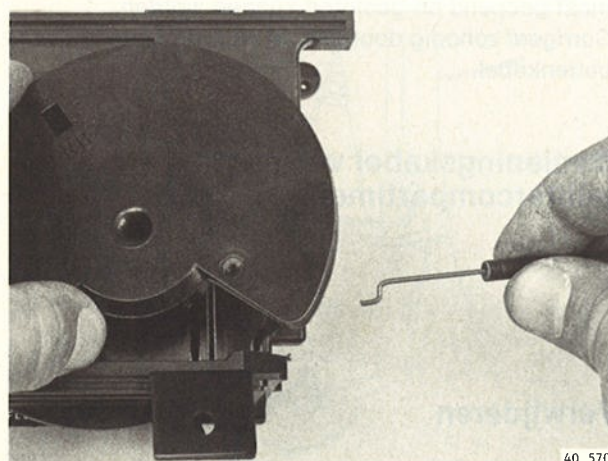

U14

Draai de regelschijf een halve slag.
Neem de regelschijf uit het bedieningspaneel.
Haak de kabel uit.

Aanbrengen

U15

Druk de borgclip van de regelschijf goed aan.

Afstellen

U16

Stel de kabel af bij de regelklep.
De regelklep moet met de bedieningshendel helemaal geopend en gesloten kunnen worden.
Corrigeer zonodig door middel van verplaatsen van de buitenkabel.

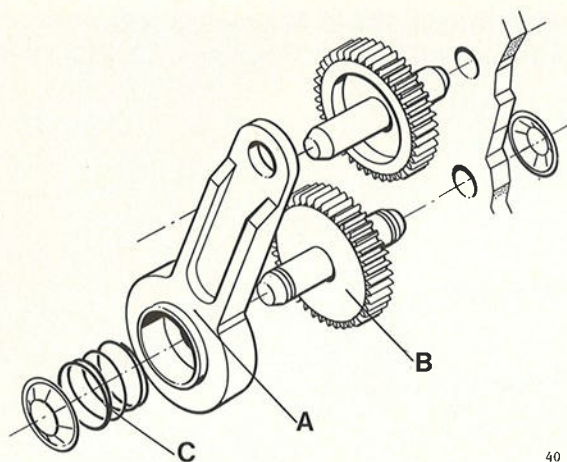

40 731

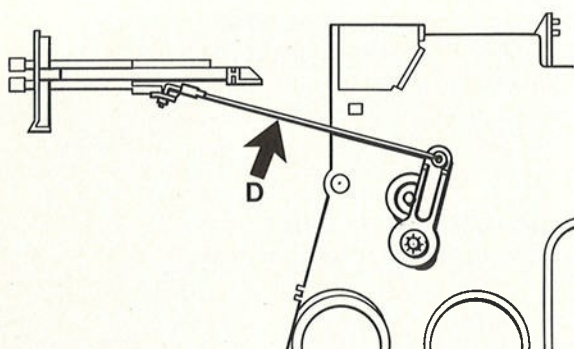

40 732

Bediening regelkleppen (zelfstellend systeem)

Met ingang van chassisno. 520243 is een zelfstellend bedieningssysteem ingevoerd.

Het stelmechanisme bestaat uit een hefboom (A) en een tandwiel (B), beide voorzien van een fijne vertanding aan de zijkant.

Beide delen worden tegen elkaar gedrukt door een drukveer (C).

Het geheel werkt als een slipkoppeling.

De bedieningskabels zijn vervangen door stangen (D).

Basisafstelling

Zet de betreffende bedieningshendel in de stand „OFF”.

Houd de regelklep voor de voetverwarming naar voren gedrukt (dus tegen de aanslag).

Verplaats nu de bedieningshendel 4 à 5 klikken richting „FLOOR”.

Laat de regelklep los en verplaats de bedieningshendel rustig naar de stand „OFF”.

Opmerking:

- Een aantal klikken aan het eind van de slag van de bedieningshendel geeft aan, dat het mechanisme op dat moment werkt.
- Als geen klikken worden gehoord wil dat zeggen, dat de afstelling van de regelkleppen correct is.
- Als over de gehele lengte van de slag een ratelend geluid wordt gehoord wil dat zeggen, dat de drukveer (C) niet genoeg aangedrukt of dat de vertanding versleten is.

V. DASHBOARD EN CONSOLE

Modeljaar 1976-1978

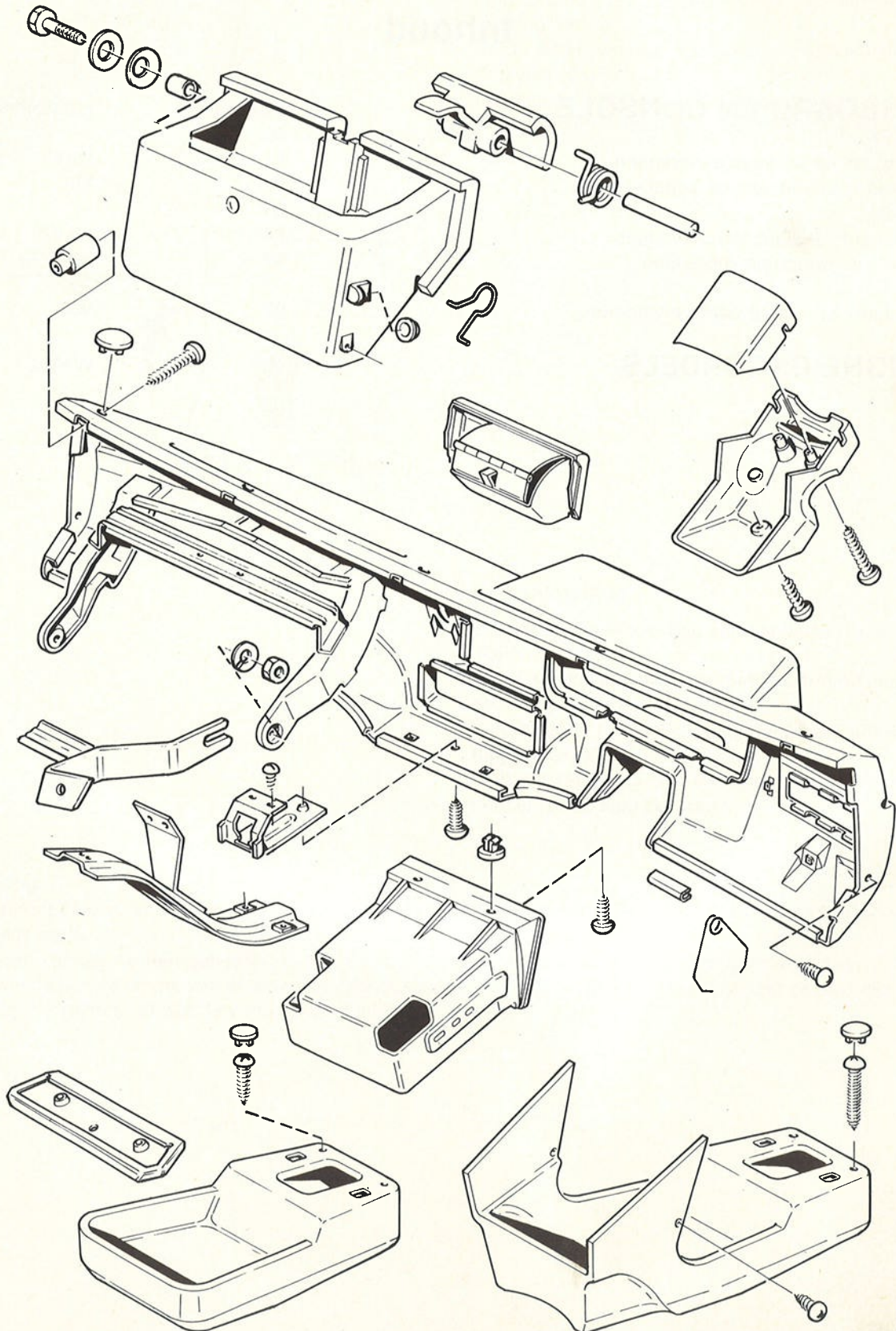

Console

V8

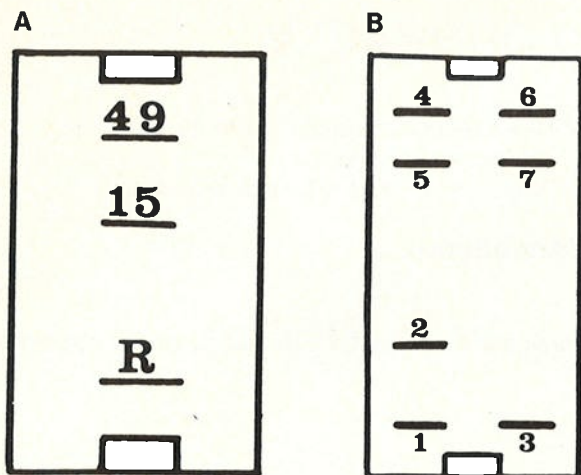

40 672

Aansluitschema schakelaars

A: lage reductie (AT)

49 lila
15 donkergroen + geelgroen
R lichtbruin

B: waarschuwingsknipperlichten

1 lichtbruin
2 —
3 grijs
4 lichtblauw
5 wit
6 geel
7 oranje

Dashboard verwijderen/aanbrengen

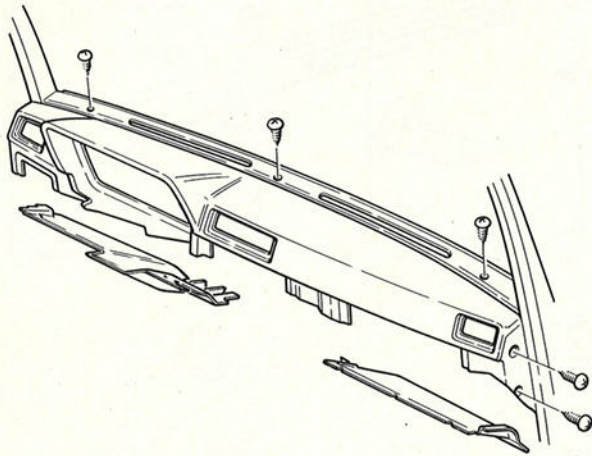

40 752

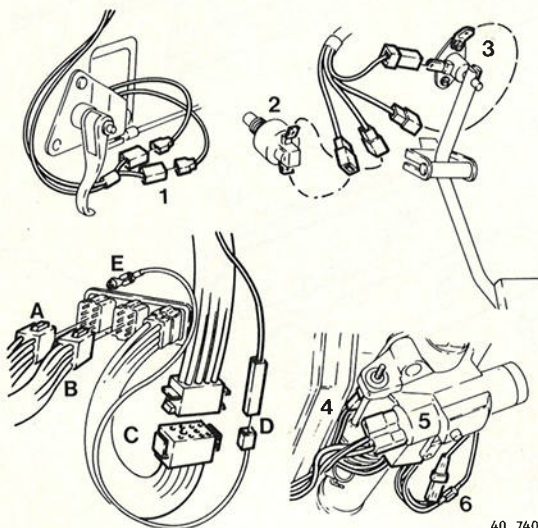

40 740

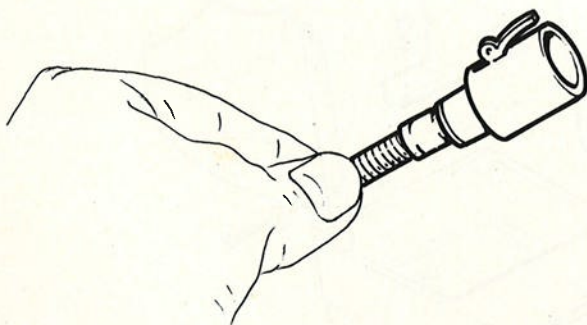

40 670

V9

- Neem de massakabel los van de accu.
- Verwijder het stuurwiel.
- Verwijder de stuurkolomschakelaars.

Verwijderen

V10

Verwijder de afdekplaat aan de bovenzijde.

V11

Verwijder beide afschermplaten aan de onderzijde (indien aanwezig).

V12

Verwijder de bevestigingsschroeven aan beide zijden.

V13

Neem de elektrische bedrading los van:

1. binnenverlichting
 2. remlichtschakelaar
 3. kick-downschakelaar
 4. choke
 5. contactslot
 - (6. claxons)
- Neem de stekers A, B, C, D en E los.

V14

Neem de snelheidsmeterkabel los.

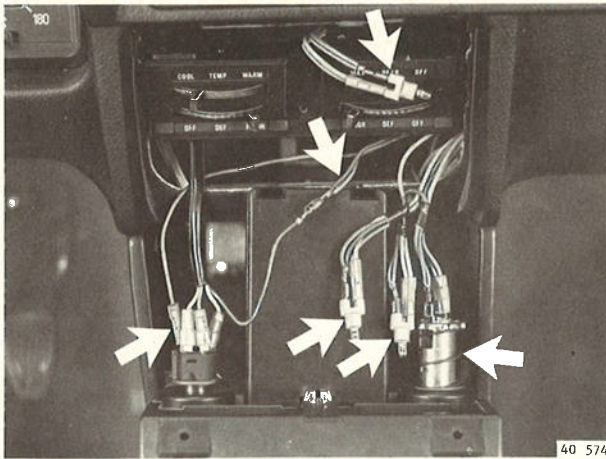

V20

Verwijder het schakelaarpaneel: druk de nokken in de achterzijde van de asbak-opening omhoog en trek het paneel uit het dashboard.
Neem de elektrische bedrading los (noteer eventueel de aansluitpunten).

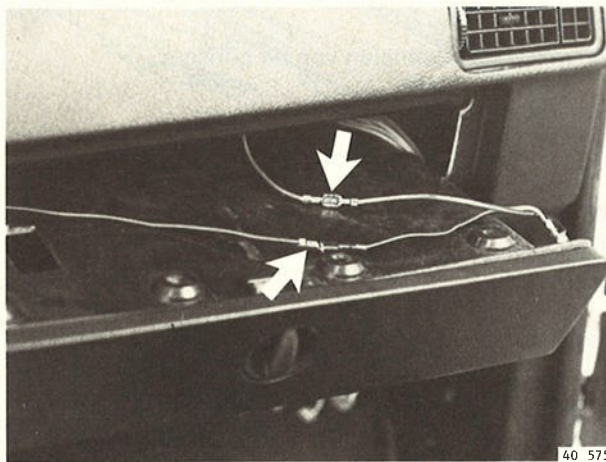

V21

Verwijder de handschoenenkast (verwijder de verlichting).
Verwijder de plaatschroeven: drie aan de onderzijde, en vier aan de bovenzijde (binnenzijde handschoenenkastje).
Trek het handschoenenkastje uit het dashboard.
Neem de elektrische bedrading los.

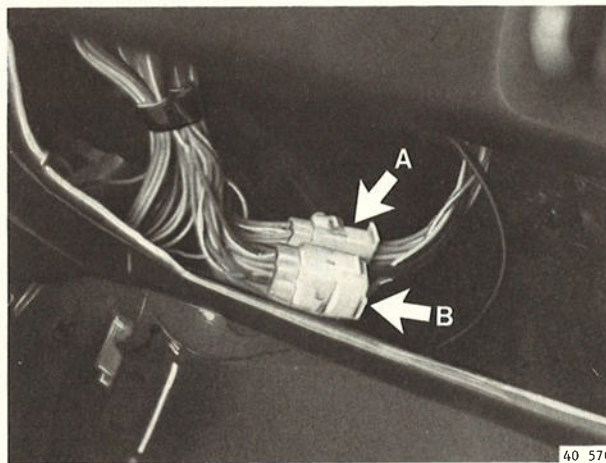

V22

Neem de twee stekers A en B los.
Til het dashboard iets omhoog en verwijder het.

Aanbrengen

V23

Controleer of alle luchtslangen goed zijn aangesloten.
Controleer de elektrische installatie op werking.

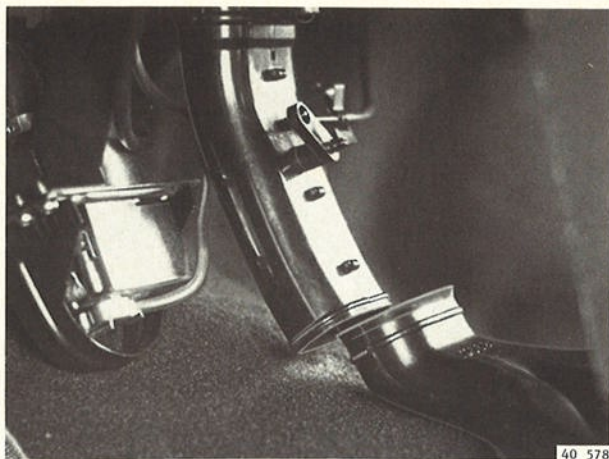

V28

Verwijder de blaasmonden onder de stoelen.
 Verwijder de verbindingspijpen langs de tunnel.
 Trek de console naar achteren en maak tegelijkertijd de verdeelpijp los bij de bocht onder de regelklep.
 Verwijder de console tezamen met de verdeelpijp.

Aanbrengen

V29

Tegelijk met het plaatsen van de console moet de verdeelpijp op het kachelhuis worden aangesloten.

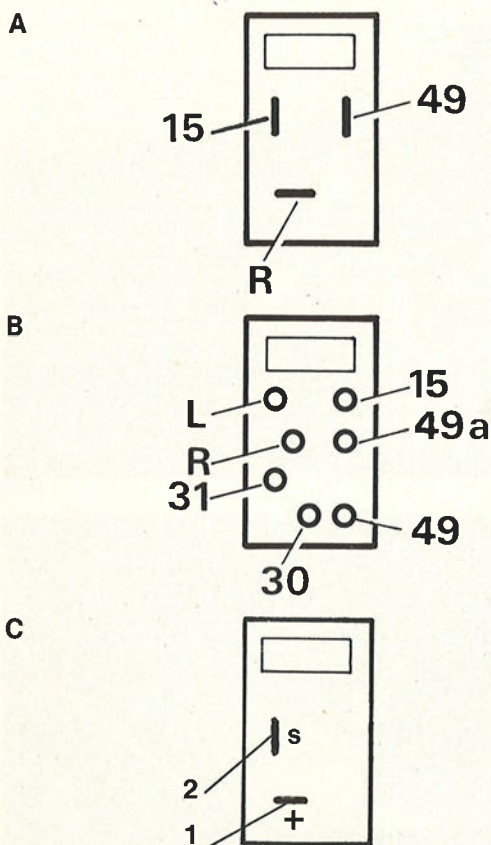

V30

Aansluitschema schakelaars

Opmerking: met ingang van modeljaar 1982 is in plaats van de schakelaar voor waarschuwingsknipperlichten (B) de schakelaar voor achterrautverwarming (C) in de console gemonteerd.

A: lage reductie (AT)

15 geel-groen
 49 lichtbruin
 R lila

B: waarschuwingsknipperlichten

L oranje
 R wit
 31 geel
 15 bruin
 30 blauw
 (49 rose)
 49a grijs

C: achterrautverwarming

1 wit-groen
 2 zwart-bruin

40 676

Asbakhouder op tunnel (345)

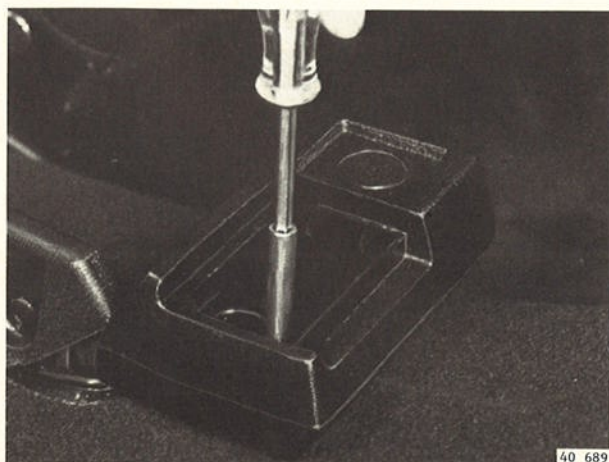

Verwijderen

V31

Verwijder de asbak.
 Verwijder de schroeven.

40 689

Groep 89 Diversen

X. KRIK EN KRIKHOUDER

Opmerking: met ingang van chassisno. 511840 is een andere krik ingevoerd. Deze is bij de B14 uitvoering geplaatst in een houder onder het reservewiel.

De krikhouder kan bij auto's van vóór chassisno. 511840 als volgt worden gemonteerd:

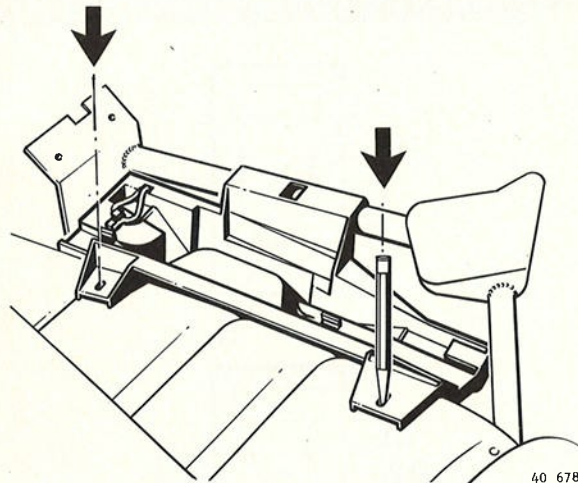

40 678

X1

Plaats de krikhouder.

Schuif de krikhouder langs de pijp van de reservewielsteun totdat de bevestigingssteunen goed aanliggen op het linker binnenspatbord.

Teken de twee boutgaten af met een centerpons.

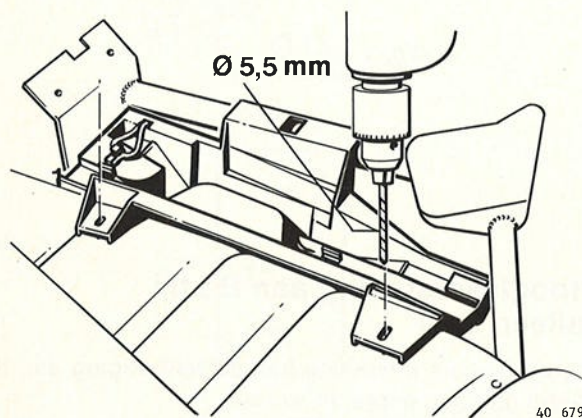

40 679

X2

Boor op de afgetekende plaatsen een gat van $\varnothing 5,5$ mm. Behandel de omgeving van de geboorde gaten met Tectyl, O/N 282767.

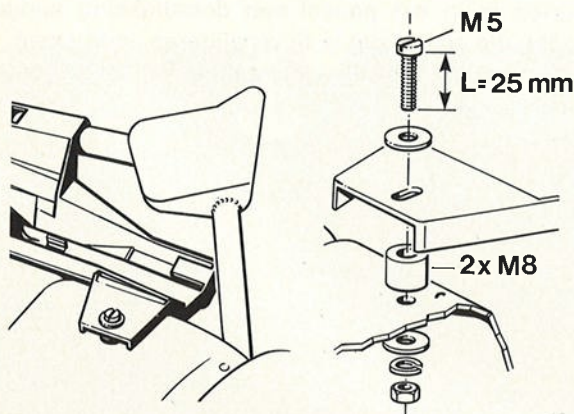

40 680

X3

Plaats tussen de krikhouder en het binnenspatbord aan **beide zijden twee M8 moeren**.

Plaats de bevestigingsmiddelen volgens de afbeelding en zet ze vast.

Voorzie de beide bevestigingen aan moerzijde van Tectyl, O/N 282767.

	Pagina	Handeling		Pagina	Handeling
Motorkap					
afstellen	3	A3			
scharnier	4	A4-A7			
slot	5	A8-A10			
kabel	5	A11-A12			
Panelen					
— portier	44	K1-K8			
— boven de voorruit	46	K9-K10			
— A-stijl	46	K11			
— B-stijl (343)	47	K12			
— B-stijl (345)	47	K13			
— C-stijl	47	K14			
— zijpaneel vóór	48	K15			
— zijpaneel achter (343)	48	K16			
— zijpaneel kofferruimte	48	K17			
— gordelautomaat vóór	48	K18			
Portieren					
verwijderen/bevestigen	10	D1-D4			
Ruiten					
— vóór	38	J1-J5			
— achter	38	J1-J5			
— portier	40	J7-J10			
— driehoeks	41	J11-J14			
— zijruit uitstelbaar	41	J17-J21			
— zijruit vast	41	J15-J16			
Schuifdak					
Verwijderen:					
— geleidesteunen	26	F9			
— draaimechanisme	26	F10-F11			
— kabelgeleiders en kabels ..	27	F12-F15			
— geleiderails	28	F16			
Aanbrengen:					
— geleiderails	28	F17-F18			
— kabelgeleiders en kabels ..	29	F19-F22			
— draaimechanisme	30	F23-F25			
— geleidesteunen	30	F26			
Afstellen	31	F27-F29			
Sierlijsten					
— voorruit/achterraait	34	H1-H3			
— portierraam	35	H8-H9			
— uitstelbare zijruit	37	H16-H17			
— vaste zijruit	37	H18-H19			
Stootlijst zijkant	34	H4-H5			
Veiligheidsgordels					
— hoogteverstelling B-stijl (345)	99	W2			
Verwarmingselement, stoel ..	52	L7-L8			
Vloerbedekking	58	N1-N4			
Voorportier, onderdelen					
handgreep buitenzijde, cilinderslot	11	D5-D7			
portierbegrenzer	12	D8-D9			
portierslot	12	D10-D11			
handgreep binnenzijde	13	D12			
raammechanisme (343)	13	D13-D16			
raammechanisme (345)	14	D17-D20			
Voorspatscherm	8	C1-C3			
Voorstoel					
— verstelmechanisme	50	L1-L18			
— bedieningskabel (343)	51	L1-L3			
— verwarmingselement	52	L4-L6			
— hoofdsteen	52	L7-L8			
— verklikkerschakelaar	52	L9			
— bekleding	53	L10			
— bekleding	53	L11-L18			
Voorstuk	6	B1-B2			