

Servicehandboek

Reparatie en onderhoud

Hoofdgroep 8

Carrosserie

340/360

1983

Voorlopige uitgave

VOLVO

Voorwoord

Deze voorlopige uitgave is een aanvulling op Servicehandboek, reparatie en onderhoud Hoofdgroep 8, Carrosserie 1977-19..

Het bevat uitsluitend reparatiemethoden betreffende de Volvo 340 en 360 welke verschillen van de reparatiemethoden gegeven in bovengenoemd Servicehandboek.

Te zijner tijd zal een definitieve uitgave volgen.

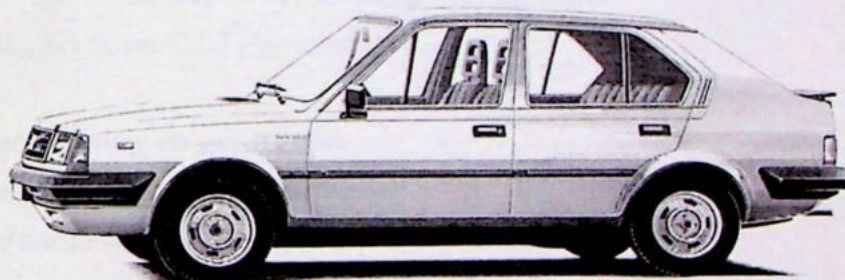

41 108

Inhoud

	Pagina
Groep 83 Portieren, achterklep, schuifdak	
Voorportier, onderdelen vernieuwen.....	1
Spoiler van de achterklep (GLT), verwijderen/aanbrengen.	3
Groep 84 Uitwendige sierdelen, ruiten en afdichtrubbers	
Voorruit, verwijderen/aanbrengen	4
Portierramen vóór en achter, verwijderen/aanbrengen.	5
Groep 85 Interieur	
Portierpanelen verwijderen/aanbrengen.....	6
Zijpaneel achter (3-deurs)verwijderen/aanbrengen.....	6
Voorstoel GL, GLS, en GLT, lendesteun.....	7
Groep 87 Verwarming en ventilatie	
Centrale blaasmonden uit het dashboard verwijderen/aanbrengen	8
Blaasmonden aan de zijkanten van het dashboard verwijderen/aanbrengen.....	9
Kachel verwijderen/aanbrengen.....	10
Bedieningspaneel, verwijderen/aanbrengen.....	11
Bedieningskabels, vernieuwen.....	13
Groep 88 Binnenuitrusting	
Dashboard verwijderen/aanbrengen.....	14
Console verwijderen/aanbrengen.....	16

Groep 83, Portieren, achterklep, schuifdak

Voorportier, onderdelen vernieuwen

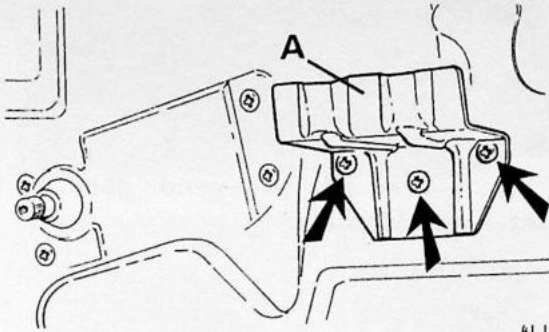

- Portierpaneel verwijderen (zie pagina 6)
- Paneelsteun (A) verwijderen
- Folie geheel of gedeeltelijk losnemen.

RAAMGELEIDERAIL

Verwijderen

Verwijder het boutje (1).

Trek het ruitrubber los uit de geleiderail.

Verwijder de geleiderail via de onderste opening.

Opmerking: als de klem (2) in het portier blijft zitten: de klem alsnog verwijderen en weer op de geleiderail plaatsen.

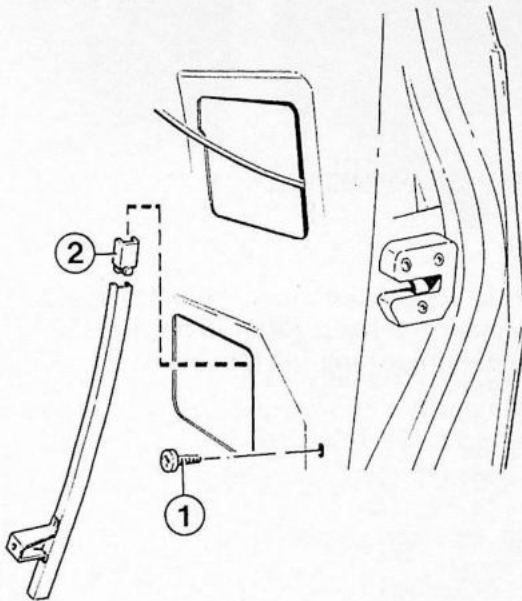

Bevestigen

Bij het aanbrengen van de geleiderail moet een klik worden gehoord, hetgeen aangeeft dat de klem (2) op zijn plaats zit.

HANDGREEP BUITENZIJDE

Verwijderen

Verwijder de raamgeleiderail.

Verwijder de bevestigingsbout.

Verwijder de afschermkap (3).

Trek de stangen (4) en (5) los van het mechanisme.

Neem de handgreep in "open" stand voorzichtig uit.

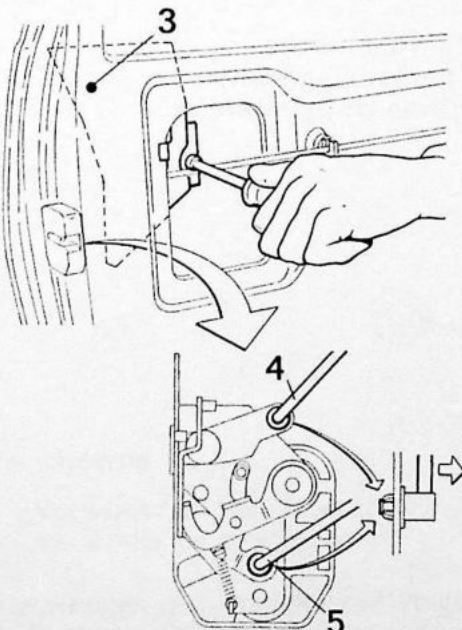

Bevestigen

Behandel van tevoren alle bewegende delen met speciaal vet, O/N 1161002-9.

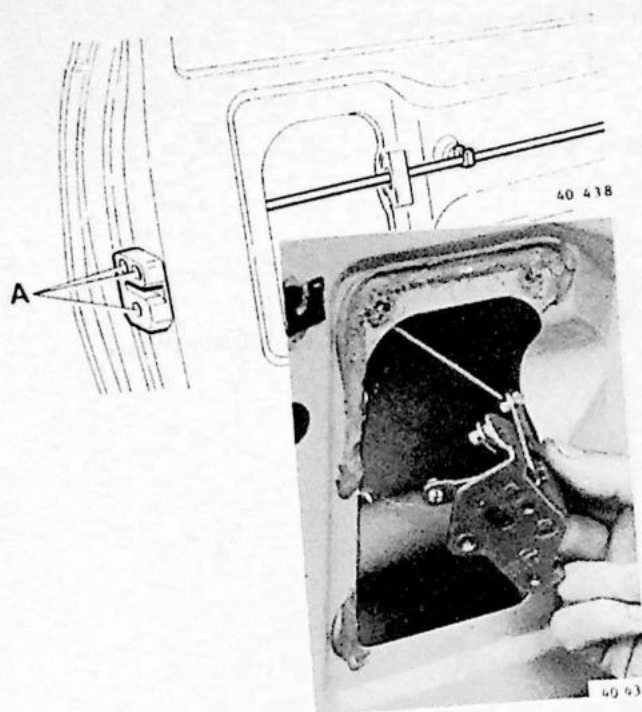

PORTIERSLOT

Verwijderen

Verwijder de raamgeleiderail.
 Verwijder de afschermkap.
 Druk de bedieningsstangen los van het binnen-
 slot.
 Verwijder de bouten (A).

Bevestigen

Behandel van tevoren alle bewegende delen met
 speciaal vet, O/N 1161002-9.

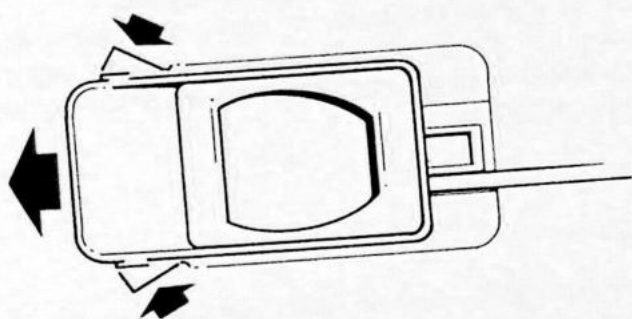

HANDGREEP BINNENZIJDE

Verwijderen

Druk de beide borgnokken naar elkaar toe.
 Schuif de handgreep naar voren uit het portier.
 Neem de bedieningsstang uit de handgreep.

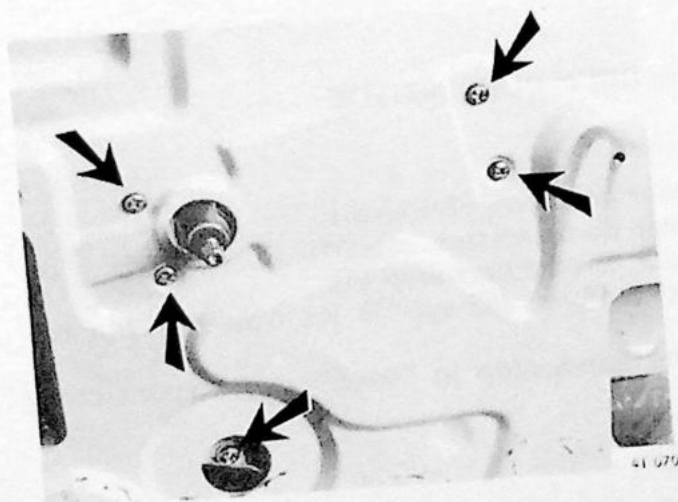

RAAMMECHANISME

Verwijderen

Draai het portierraam dicht.
 Verwijder de bevestigingsbouten van het raam-
 mechanisme en van de raamgeleider.

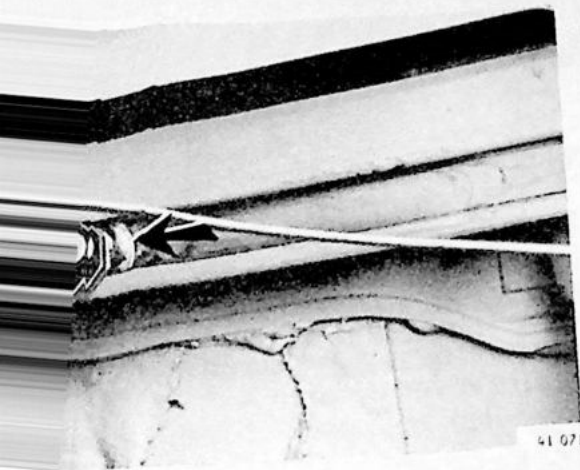

Draai door middel van de raamslingel mechanisme in de "raam-dicht" richting totdat "vrij" ronddraaien mogelijk is. Druk het raammechanisme uit de geleiderail.

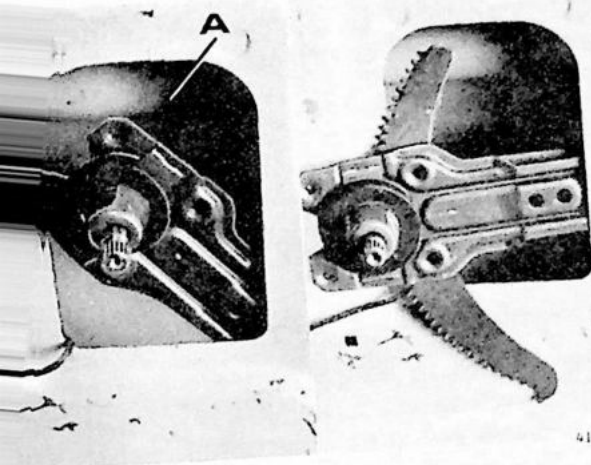

Breng het draaimechanisme in de voorste portieropening (A).
Breng het tandsegment weer bij het draaimechanisme en draai het geheel in de "half-open" stand.
Verwijder het raammechanisme.

Bevestigen

- Bevestigen is in omgekeerde volgorde van verwijderen.
- Zorg ervoor, dat bij het inbrengen van het raammechanisme de arm hiervan zich aan de juiste zijde van de raamgeleiding bevindt.
- Draai het draaimechanisme linksom totdat de draadgaten samenvallen met de gaten in het portier.
- Controleer het raammechanisme op werking.

Spoiler van de achterklep, verwijderen/aanbrengen

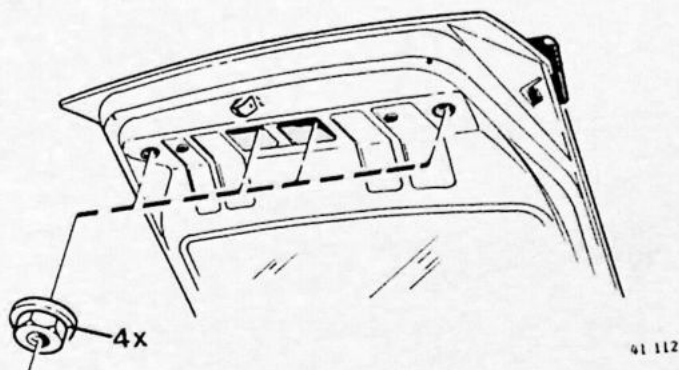

Verwijderen

- Verwijder de vier moeren.
- Verwijder de spoiler.

Aanbrengen is in omgekeerde volgorde van verwijderen.
Opmerking: zorg ervoor dat de achterklep goed schoon is daar anders de plakstrip aan de voorzijde van de spoiler niet plakt. (Reinig zonodig met wasbenzine).

Groep 84 Uitwendige sierdelen, ruiten en afdichtrubbers

Voorruit, verwijderen/aanbrengen

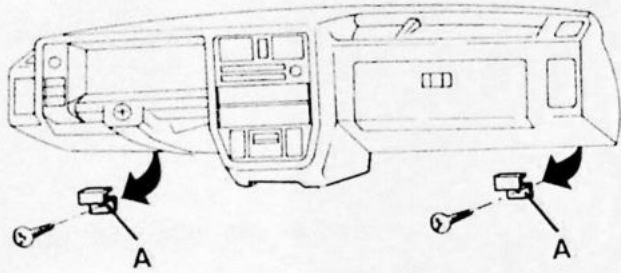

41 113

Vorbereidende werkzaamheden

- Ruitwischerarmen verwijderen
- Binnenspiegel verwijderen
- A-stijlpanelen en paneel boven de voorruit verwijderen
- Afdekplaten onder het dashboard verwijderen
- Ruitrubbersteunen (A) **vanaf de onderzijde** van het dashboard verwijderen.

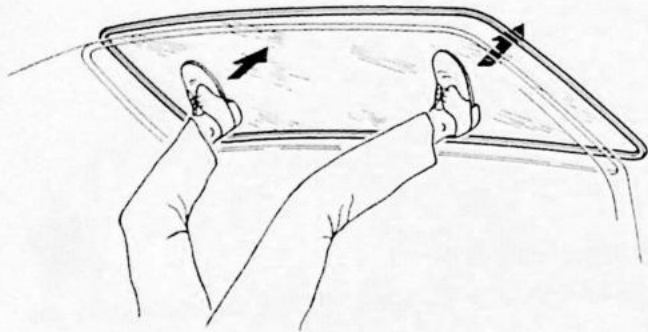

40 487

Voorruit verwijderen

Los het ruitrubber van de carrosserie met behulp van een schroevendraaier.
Druk de ruit compleet met ruitrubber en sierlijst **gelijmatig** uit de sponning. (Houd de ruit aan de buitenzijde tegen.)
Verwijder de sierlijst uit het ruitrubber.

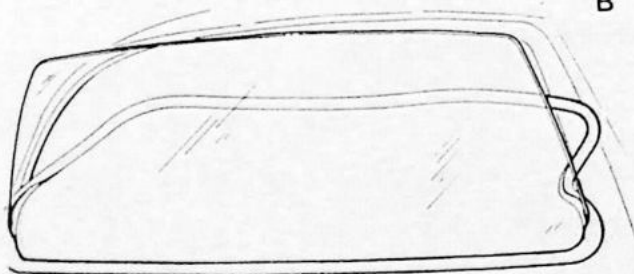

41 114

B Voorruit aanbrengen

Vernieuw het ruitrubber.
Breng het ruitrubber aan in de onderzijde van de raamsponning (B).
Plaats de ruit in het reeds aangebrachte deel van het ruitrubber (gebruik een zeepoplossing).
Breng het nog loshangende gedeelte van het ruitrubber aan om de ruit.
Breng het montagekoord aan in het gedeelte van het ruitrubber, dat nog niet vastzit in de sponning (zie stippellijn). (C).

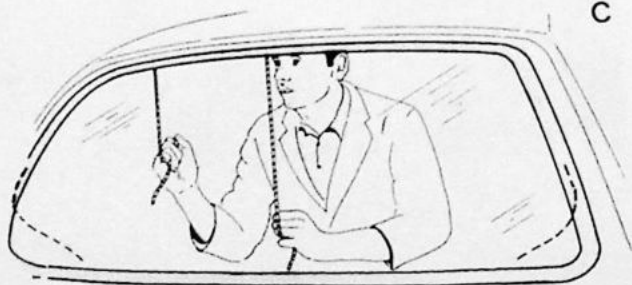

41 115

C Monteer de ruit terwijl deze aan de buitenzijde wordt aangedrukt.
Opmerking: houd tijdens montage het koord zo dicht mogelijk tegen de ruit.
Breng de sierlijst aan.
(Gebruikt een zeepoplossing).

Portierramen vóór en achter verwijderen/aanbrengen

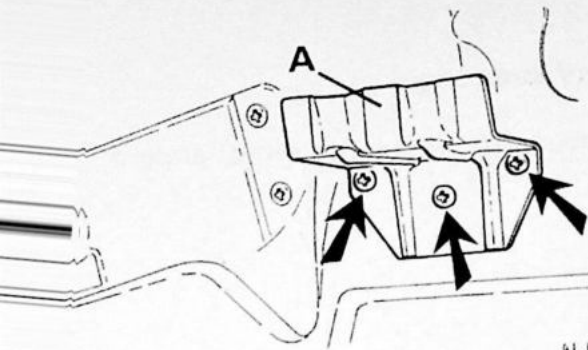

41 109

- Portierpaneel verwijderen (zie pagina 6)
- Paneelsteun (A) verwijderen.
- Folie geheel of gedeeltelijk losnemen.

PORTIERRAAM

Verwijderen

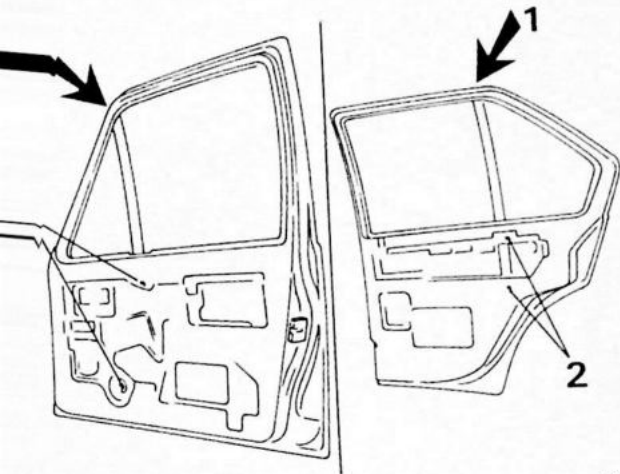

40 491

Verwijder de treknagel aan de bovenzijde van de H-loper (1).
Draai het portierraam omlaag.
Haak de handgreep binnenzijde uit het portier en verwijder de twee bouten (2).
Verwijder de sierlijst van de H-loper.
Druk de H-loper eerst iets omlaag en neem hem daarna naar boven uit het portier.

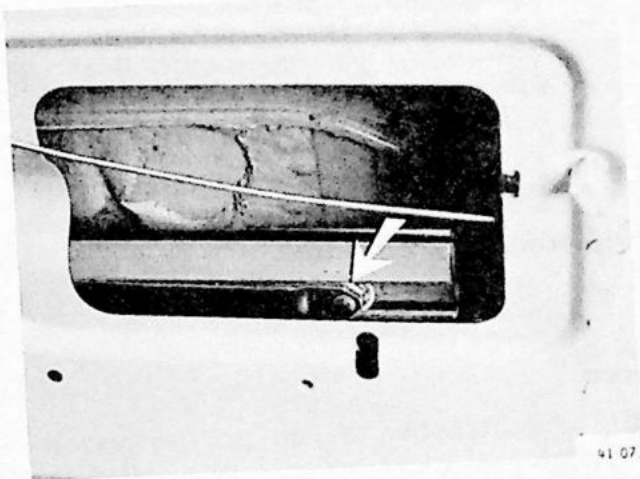

41 073

Draai het portierraam omhoog totdat de arm van het draaimechanisme horizontaal staat.
Schuif de arm uit de geleiderail en neem het portierraam naar boven uit het portier.

Aanbrengen

Bij een nieuw portierraam moet de geleiderail worden overgezet of vernieuwd.

340/360 5-deurs

Maat A, voorportier : 78 mm
Maat A, achterportier : 163 mm

340/360 3-deurs

Maat A, voorportier : 199 mm

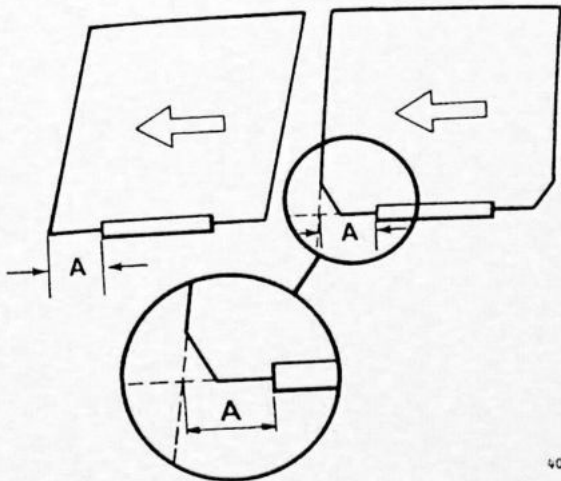

40 492

Groep 85 Interieur

Portierpanelen verwijderen/aanbrengen

Opmerking: (De handelingen bij voor- en achterportieren zijn hetzelfde tenzij anders aangegeven.)

Verwijderen (Volg de handelingsvolgorde A t/m E).

Aanbrengen is in omgekeerde volgorde van verwijderen.

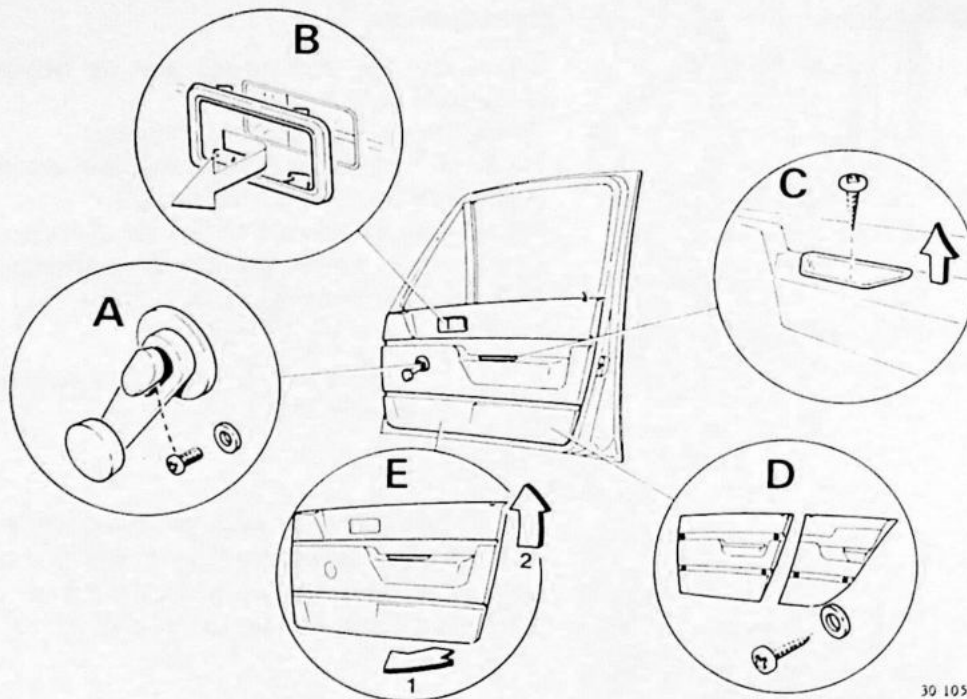

Zijpaneel achter (3-deurs), verwijderen/aanbrengen

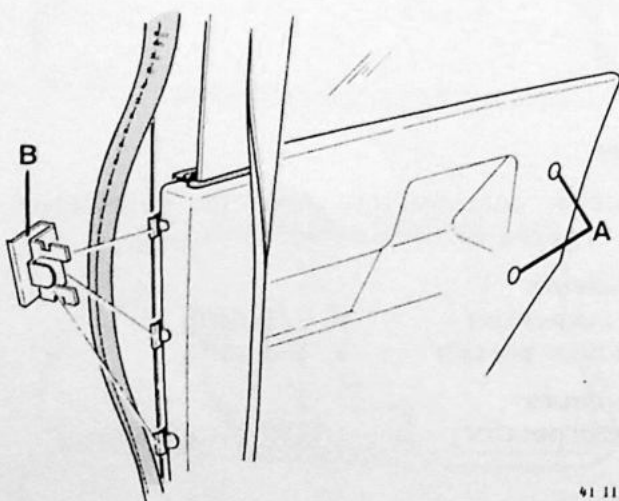

Verwijderen

Neem het afdichtrubber in de portiersponning gedeeltelijk los.

Klap de rugleuning van de achterbank naar voren.

Verwijder de drukknopen (A).

Neem de veiligheidsgordel los van het paneel en neem het paneel naar boven uit.

Aanbrengen is in omgekeerde volgorde van verwijderen.

Opmerking: zorg ervoor dat het afdichtrubber goed over de paneelklemmen (B) sluit.

Voorstoel GL, GLS, en GLT, lendesteun

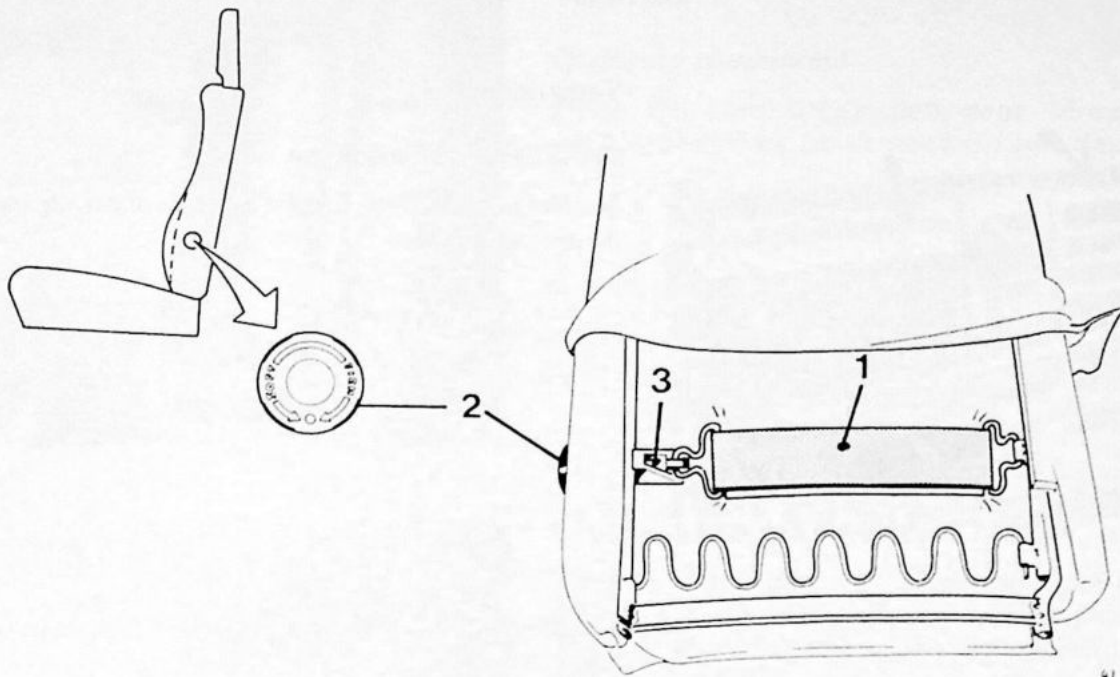

De voorstoelen van de GL, GLS en GLT- uitvoeringen zijn uitgerust met een verstelbare lendesteun.

Deze lendesteun bestaat uit een schuimrubber band met een stug rekbare achterzijde (1).

Het stelmechanisme bestaat uit een stelknop (2) en een trekstuk (3).

Door rechtsom draaien van de stelknop (2) wordt de schuimrubber band gespannen, waardoor meer ruggesteun wordt verkregen.

Teneinde de diverse delen van de lendesteun te kunnen vernieuwen is het nodig om de bekleding van de rugleuning omhoog te stropen.

De verdere handelingen behoeven geen nadere uitleg.

Groep 87, verwarming en ventilatie

Centrale blaasmonden uit het dashboard verwijderen/aanbrengen

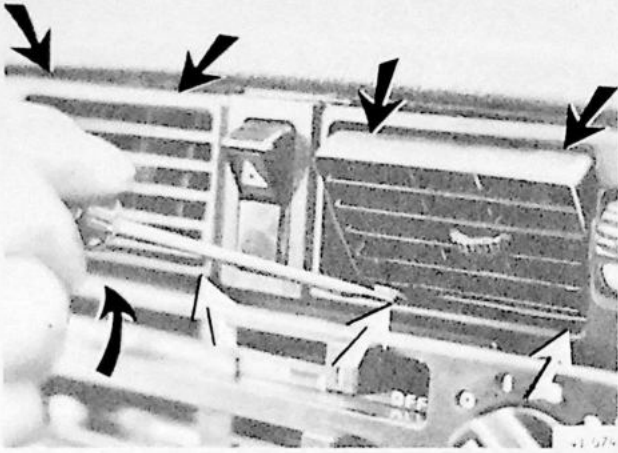

Verwijderen

Omlijsting verwijderen

Druk de acht borglippen naar binnen en verwijder de omlijsting.

Schakelaar voor waarschuwingsknipperlichten verwijderen

Neem de connector los.

Centrale blaasmonden verwijderen

Druk de vier borglippen naar binnen en trek tegelijkertijd de blaasmonden uit het dashboard.

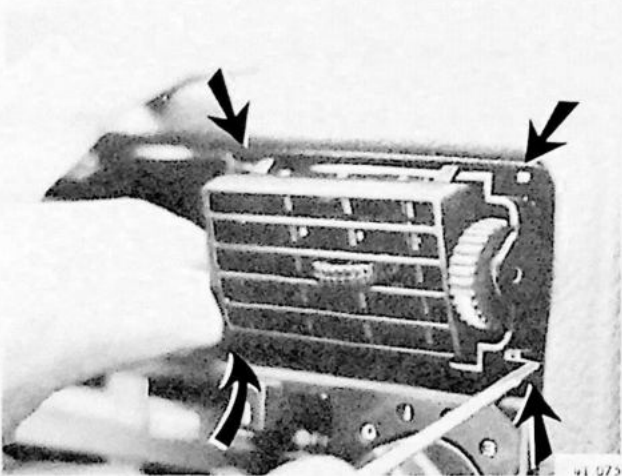

Aanbrengen

Zet eerst de omlijsting vast op de blaasmonden. Breng de connector door de schakelaaropening en druk de blaasmonden in het dashboard totdat de borglippen vastzitten. Plaats de schakelaar.

Blaasmonden aan de zijkanten van het dashboard verwijderen/aanbrengen

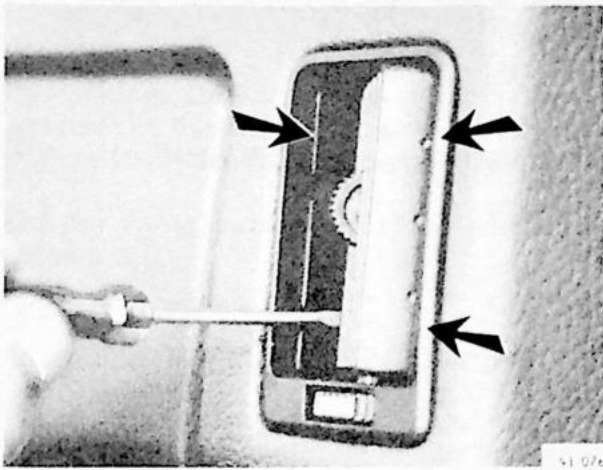

Verwijderen

Onderste blaasmond

Druk de vier borglippen naar binnen en trek tegelijkertijd de blaasmond uit het dashboard.

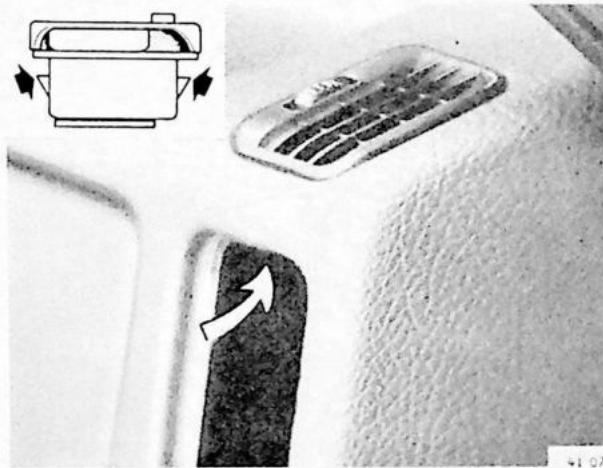

Bovenste blaasmond

Verwijder de onderste blaasmond (zie boven). Druk, via de opening, de vier borglippen naar binnen en trek tegelijkertijd de blaasmond uit het dashboard.

Aanbrengen

Druk de blaasmonden in het dashboard totdat de borglippen vast zitten.

Kachel verwijderen/aanbrengen

Verwijderen

- Verwijder het dashboard (zie pagina 14).
- Verwijder de zijpanelen van de console (indien aanwezig)
- Tap het koelsysteem af
- Neem de aan- en afvoerslang in de motorruimte los
- Neem de bedieningskabel los van de kachelkraan
- Neem de bedieningsstangen los van de kachel.

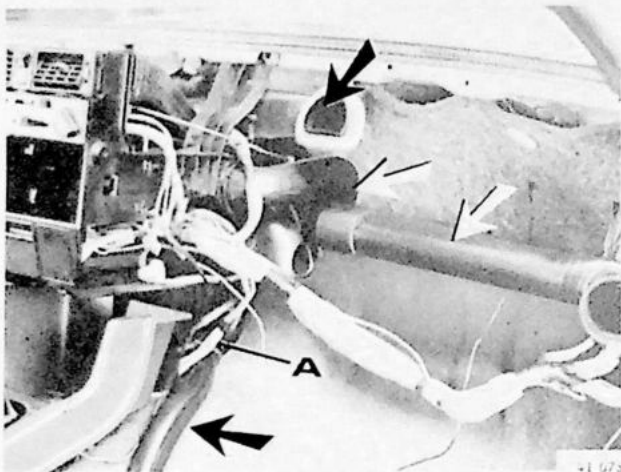

Neem de diverse verbindingspijpen aan beide zijden los.

Neem de verbindingsocht (A) los van de kachel

Verwijder de bevestigingsschroeven

- twee in de motorruimte en twee in de auto.

Verwijder de kachel zijdelings

Let er op dat de kunststof aansluitingen van de kachelradiator niet afbreken.

Aanbrengen

Aanbrengen is in omgekeerde volgorde van verwijderen.

- Zorg ervoor dat de doorvoerrubbers van de waterslangen goed op hun plaats zitten.
- Stel de kachelkraan af.
- Vul het koelsysteem met koelvloeistof **type C**. Ontluchten is niet nodig, zie onderstaande opmerking.

Opmerking: De kachelradiateur is constructief zo gewijzigd dat ontluchten niet meer nodig is. Ook het materiaal van de kachelradiateur is gewijzigd van roodkoper naar aluminium.
In deze kachelradiateur moet uitsluitend koelvloeistof type C (blauw/groen) worden gebruikt.

Let op: vanaf modeljaar 1983 wordt voor Service uitsluitend de aluminium kachelradiateur geleverd.

Bedieningspaneel van verwarming en ventilatie, verwijderen/aanbrengen

- Neem de massakabel los van de accu
- Verwijder de panelen onder het dashboard
- Verwijder de zijpanelen van de console (indien aanwezig)
- Verwijder de afdekplaat of de radio van het radiovak.

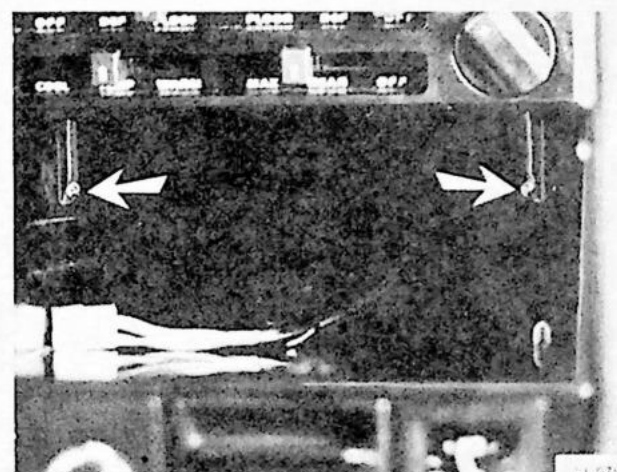

Verwijderen

Verwijder de twee bevestigingsschroeven aan de zijkanten

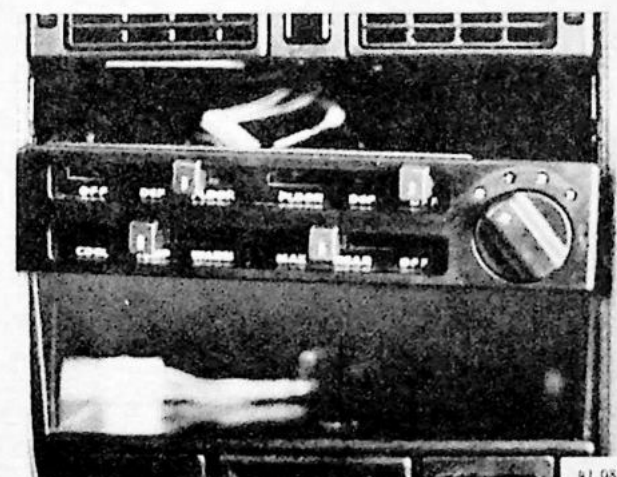

Trek het bedieningspaneel iets naar achteren en omlaag

- Neem de verlichting van het bedieningspaneel en de connector van de ventilatorschakelaar los.
- Neem de twee bedieningsstangen los.
- Neem de bedieningskabels los van de kachelkraan en van de bocht onder de kachel en verwijder het bedieningspaneel.

Aanbrengen

Aanbrengen is in omgekeerde volgorde van verwijderen.
Stel de bedieningskabels af en controleer op werking.

Bedieningskabels vernieuwen

- **Bedieningskabel van de kachelkraan:** verwijder **links** het paneel onder het dashboard en het zijpaneel van de console.
- **Bedieningskabel voor verwarming achter:** verwijder **rechts** het paneel onder het dashboard en het zijpaneel van de console.

Opmerking: de handelingen voor de beide bedieningskabels zijn in principe hetzelfde. Hieronder worden de handelingen gegeven voor de bedieningskabel van de verwarming achter.

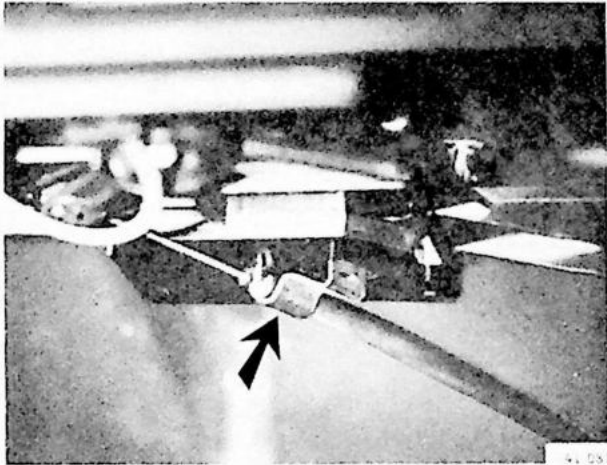

Buitenkabel losnemen

Verwijder de afdekplaat of de radio.
Neem de klem los van de buitenkabel.

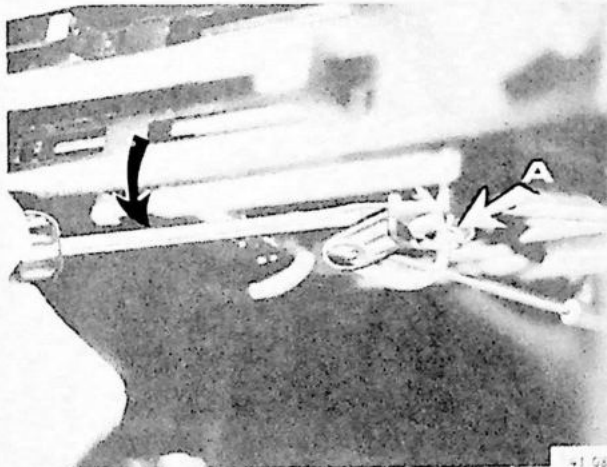

Bedieningskabel verwijderen

Wrik voorzichtig, m.b.v een schroevendraaier de hefboom omlaag en druk tegelijkertijd de nokken (A) naar binnen.
Haak de binnenkabel uit de hefboom. Neem de bedieningskabel los aan de bocht onder de kachel.

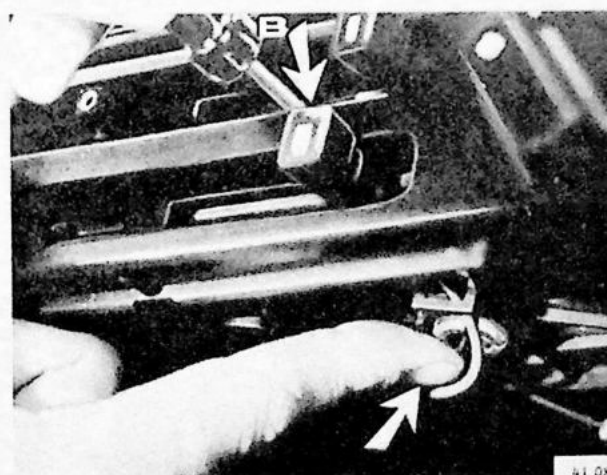

Bedieningskabel aanbrengen

Haak de binnenkabel in de hefboom.
Druk de hefboom over de nokken: houd de scharnieras aan de bovenzijde tegen (B).
Zet de bedieningskabel vast aan de bocht onder de kachel.
Stel de kabel af.

Groep 88 Binnenuitrusting

Dashboard verwijderen/aanbrengen

- Neem de massakabel los van de accu
- Verwijder de panelen onder het dashboard
- Verwijder het stuurwiel
- Verwijder de afdekkap van de stuurschakelaars.



Combi-instrument verwijderen

Neem de kilometertellerkabel en de twee connectors aan de achterzijde los. Verwijder de twee schroeven en de klemstrip. Kantel het combi-instrument naar achteren en neem het uit.



Omlijsting van het combi-instrument losnemen

Verwijder de twee schroeven en leg de omlijsting weg in de opening van het combi-instrument.

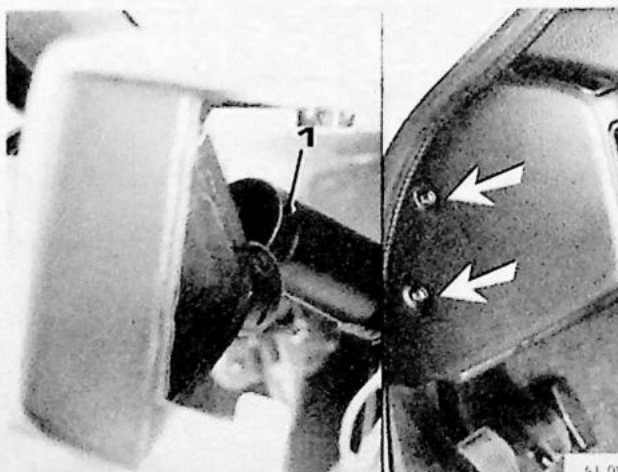

Verwarmings slang links (1) losnemen en de twee bevestigingsschroeven verwijderen.

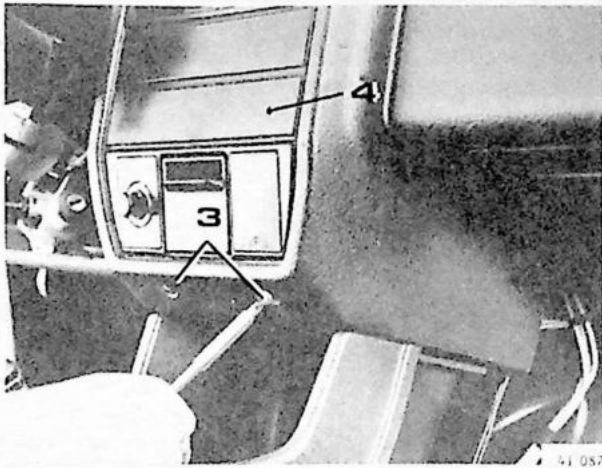

Twee schroeven (3) onder aan het dashboard verwijderen.
Radio of afdekpaneel verwijderen (4).

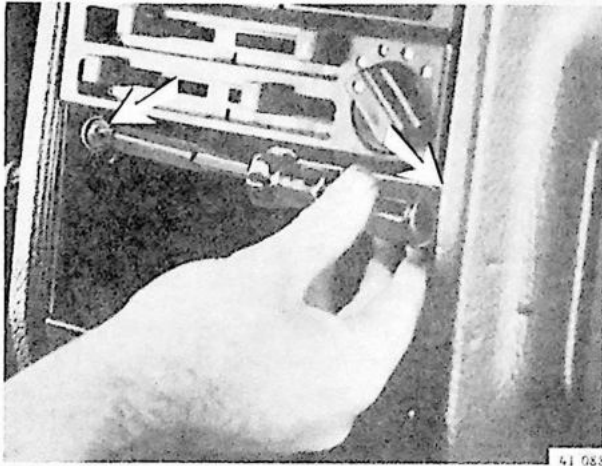

Twee schroeven links en rechts in het radiovak verwijderen.

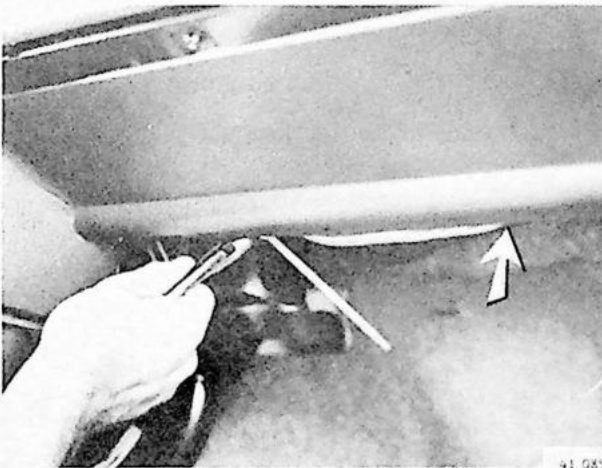

Kabelboom aan de rechterzijde losnemen
Knip de twee klembanden door.

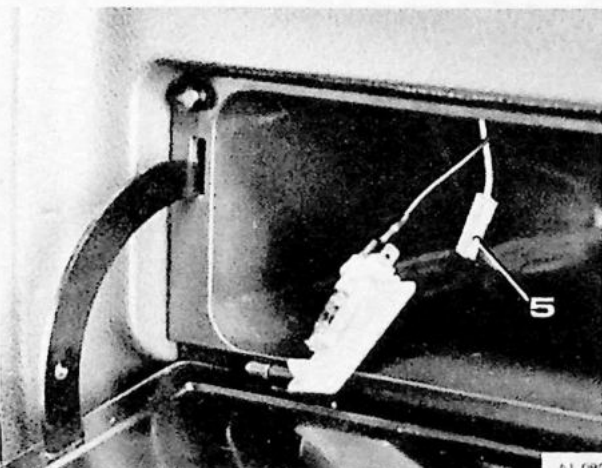

Verlichting uit de handschoenenkast verwijderen
en +aansluiting (5) losnemen.

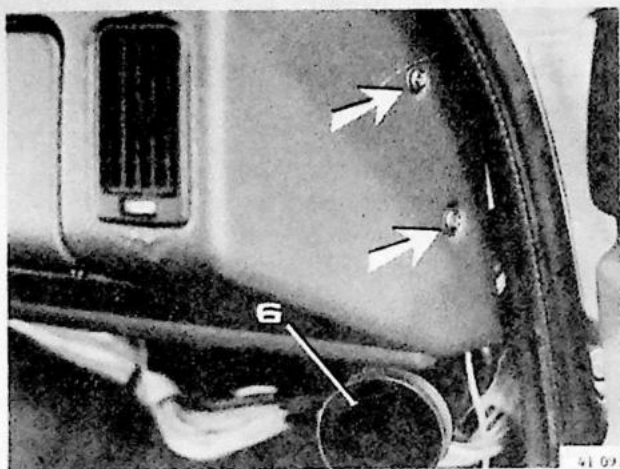

Verwarmingsslang rechts (6) losnemen en de twee bevestigingsschroeven verwijderen.

Dashboard verwijderen

Dashboard naar achteren trekken.
(Let op voor beschadiging van de stuurschakelaars en het contactslot.)
Neem de -aansluiting van de handschoenenkastverlichting los.
Neem het dashboard uit de auto.

Console verwijderen/aanbrengen

Console DL (L-automatische transmissie), verwijderen/aanbrengen

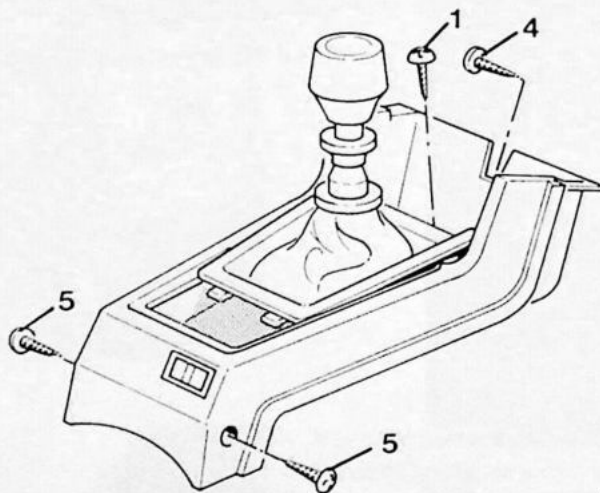

- Schuif de stoelen naar achteren.
- Verwijder de twee zijpanelen.
- Verwijder de twee achterste schroeven (5).
- Verwijder de centrale schroef (4) aan de voorzijde.
- Verwijder de schroef (1) van het afdekpaneel.
- Verwijder het console.

Aanbrengen is in omgekeerde volgorde van verwijderen.

Console GL, GLS, GLT, verwijderen

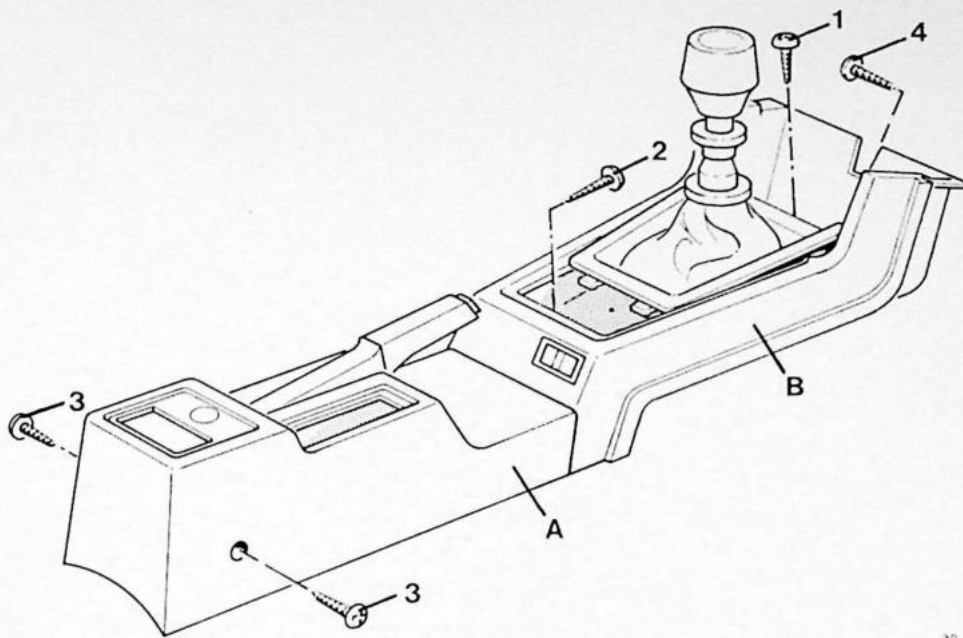

30 166

Achterste consoledeel

- Verwijder de schroef (1) van het afdekpaneel.
- Breng het afdekpaneel naar voren.
- Verwijder de voorste schroef (2) van het achterste consoledeel (A).
- Verwijder de twee achterste schroeven (3) van het achterste consoledeel (schuif hiertoe de stoelen naar voren).
- Til de achterzijde van het voorste consoledeel (B) iets omhoog en verwijder het achterste consoledeel.

Voorste consoledeel

- Verwijder het achterste consoledeel (zie boven).
- Verwijder de twee zijpanelen.
- Verwijder de centrale schroef (4) aan de voorzijde.
- Verwijder het voorste consoledeel.

Aanbrengen is in omgekeerde volgorde van verwijderen.