

STARTMOTOR PARIS-RHONE D9E 66

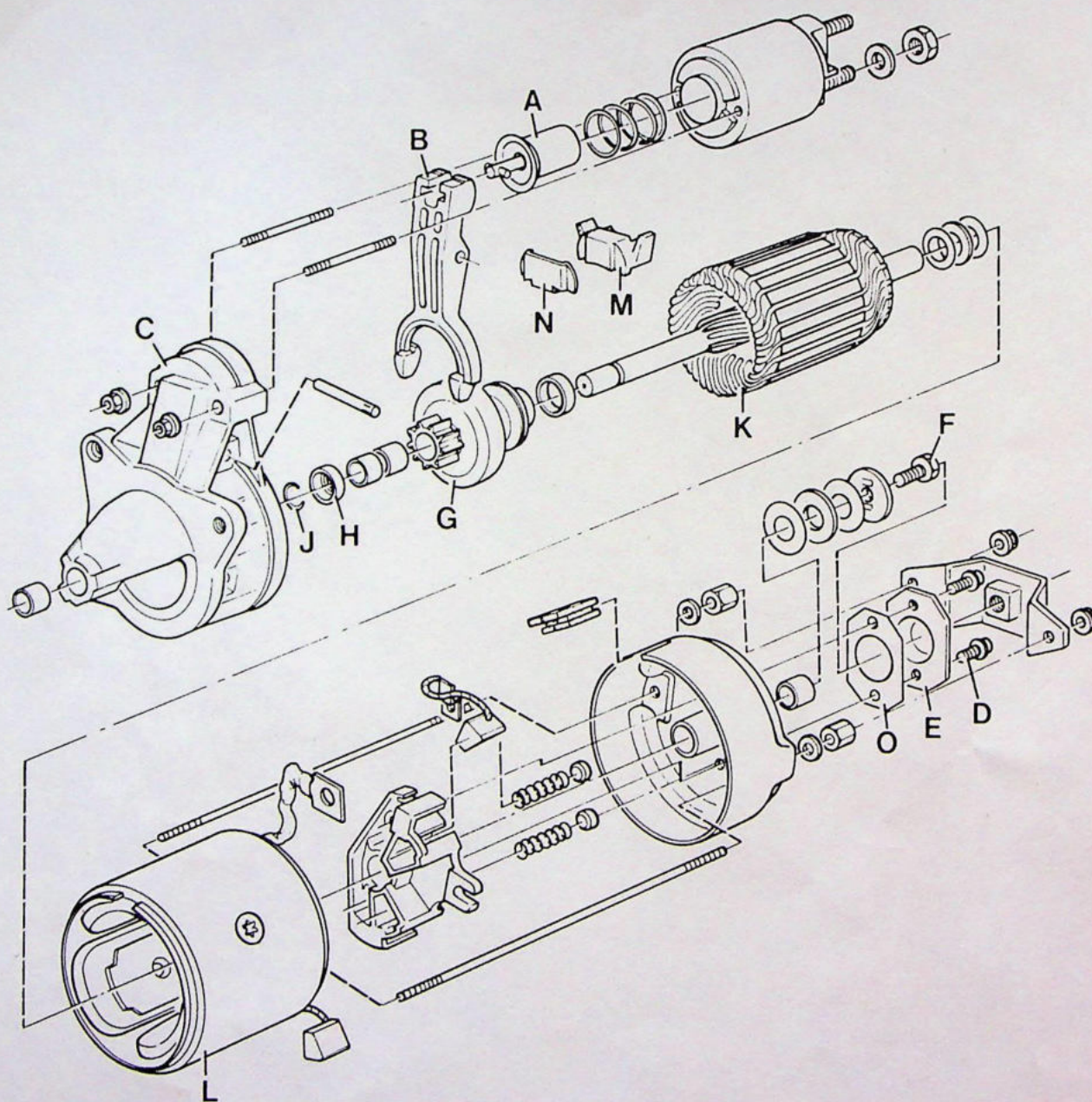

Reparatie-aanwijzingen

(De letters tussen haakjes verwijzen naar de tekening op pagina 2.)

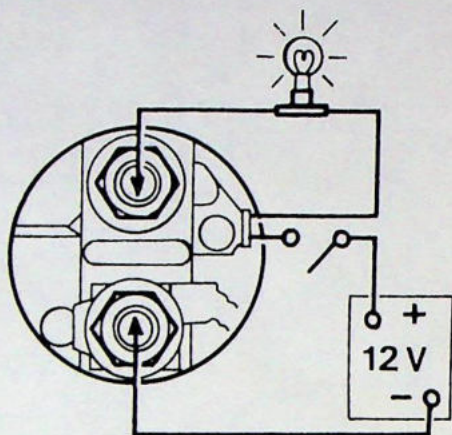

1. STARTRELAIS CONTROLEREN

Sluit het relais aan volgens schema.

Schakel in.

Het proeflampje moet branden en het anker zijn ingetrokken.

Schakel enige malen snel in en uit.

Mocht het anker niet intrekken en/of het controlelampje niet branden, dan moet het startrelais worden vernieuwd.

2. STARTMOTOR UIT ELKAAR NEMEN

Opmerking: de startmotor moet voor alle reparaties helemaal uit elkaar worden genomen.

- Bij het verwijderen van het startrelais blijft het anker (A) hiervan aan de gaffel (B) vastzitten.

- Moet het anker (A) worden verwijderd, dan moet het voorschild (C) worden losgenomen.

- Tijdens het verwijderen van de twee schroeven (D) moet kapje (E) worden tegengehouden.

- Om bout (F) los (of vast) te kunnen draaien, moet rondsel (G) worden tegengehouden met een tang (let op voor beschadigen).

- **Rondsel (G) verwijderen**

- Tik aanslagbus (H) iets terug.

- Verwijder borgring (J), aanslagbus (H) en rondsel (G).

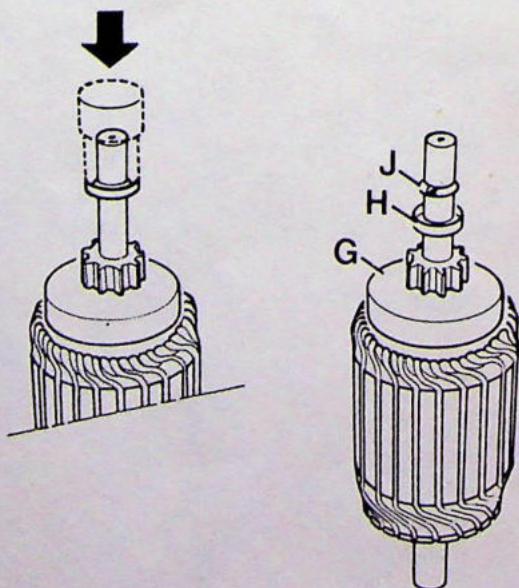

- **Pluskoolborstel verwijderen**

- Lossolderen van de veldwikkeling.

3. ONDERDELEN REINIGEN EN CONTROLEREN

- Het **anker** (K) en het **poolhuis** (L) mogen **niet in een vloeistofbad** worden gereinigd.
- Controleer alle onderdelen visueel op slijtage en beschadiging.

Collector

- Controleer de collector op kortsluiting naar massa:
meet met een Ohmmeter (bereik x 1) tussen de ankeras en iedere lamel van de collector.
De meter mag niet uitslaan.

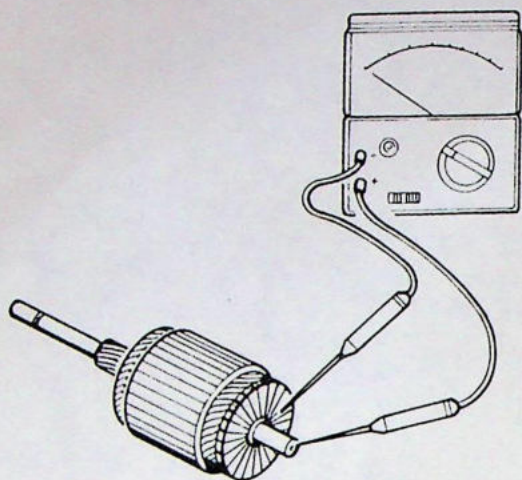

Veldwikkeling (koolborstel vast gesoldeerd)

- Controleer de veldwikkeling op kortsluiting naar massa:
meet met een Ohmmeter (bereik x 1) tussen de koolborstel en het poolhuis.
De meter mag niet uitslaan.

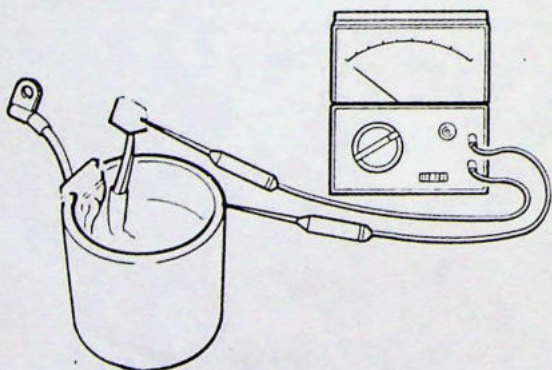

- Controleer de veldwikkeling op onderbreking:
meet met een Ohmmeter (bereik x 1) tussen de koolborstel en de aansluiting voor het start-relais.
De meter moet uitslaan.

Zonodig veldwikkeling vernieuwen en opnieuw op kortsluiting controleren.

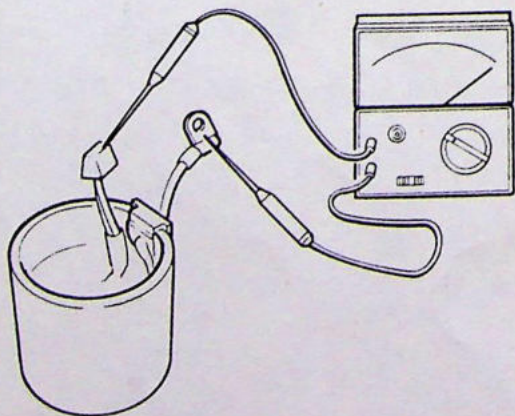

4. STARTMOTOR SAMENSTELLEN

Onderdelen smeren

- Lagerbussen: goed doordrenken met olie.
- Loopas, rondsel, trekstang en gaffel: Molykote vet 1161029-2.

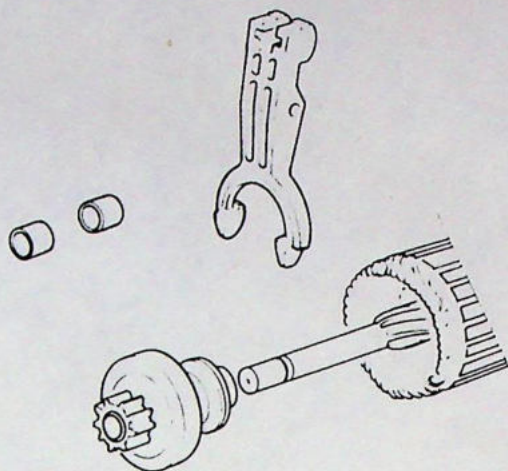

Startmotor samenstellen

- Pluskoolborstel: kabel goed isoleren.
- Aanslagbus (H): de aanslagbus moet met een poelietrekker over de borgring (J) worden getrokken.

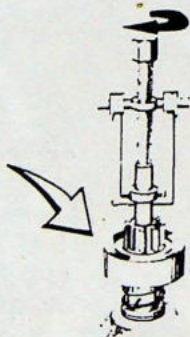

- Afdichting: zorg ervoor, dat afdichtrubber (M) en plaatje (N) correct geplaatst worden.
- Plaats een nieuwe pakking (O).

Behandel na het samenstellen van de startmotor de naden met lak om indringen van water te voorkomen.

Controle

Controleer de startmotor vóór het inbouwen, onbelast zoals beschreven in Servicehandboek Reparatie en onderhoud, Hoofdgroep 3, Elektrische installatie 340, pagina 26.

NIEUWE STARTMOTOR INBOUWEN

Controleer goed, tijdens en na het aandraaien van de bevestigingsbouten, of de zijkant van de startmotor (rug A) het motorblok niet raakt.

Dit mag in geen geval, daar de startmotor dan niet vlak aan komt te liggen.

Slijp zonodig iets van rug A af.

