

VOLVO

TP 35096/1
1500.10.81
French/Dutch

Printed in the Netherlands

Couleur des fils:

SB = noir	SB-R = noir/rouge
W = blanc	SB-BI = noir/bleu
Gr = gris	SB-Br = noir/brun
R = rouge	W-SB = blanc/noir
Or = orange	W-R = blanc/rouge
Y = jaune	W-Gn = blanc/vert
Gn = vert	W-BI = blanc/bleu
BI = bleu	W-Br = blanc/brun
L = lilas	Gn-Y = vert/jaune
P = rose	BI-R = bleu/rouge
Br = brun	BI-Y = bleu/jaune

Bedrading kleuren:

<i>SB = zwart</i>	<i>SB-R = zwart/rood</i>
<i>W = wit</i>	<i>SB-BI = zwart/blauw</i>
<i>Gr = grijs</i>	<i>SB-Br = zwart/bruin</i>
<i>R = rood</i>	<i>W-SB = wit/zwart</i>
<i>Or = oranje</i>	<i>W-R = wit/rood</i>
<i>Y = geel</i>	<i>W-Gn = wit/groen</i>
<i>Gn = groen</i>	<i>W-BI = wit/blauw</i>
<i>BI = blauw</i>	<i>W-Br = wit/bruin</i>
<i>L = lila</i>	<i>Gn-Y = groen/geel</i>
<i>P = rose</i>	<i>BI-R = blauw/rood</i>
<i>Br = bruin</i>	<i>BI-Y = blauw/geel</i>

Référence: TP 35096/1
Bestelnummer:

Alternateur et témoin courant de charge, B 19

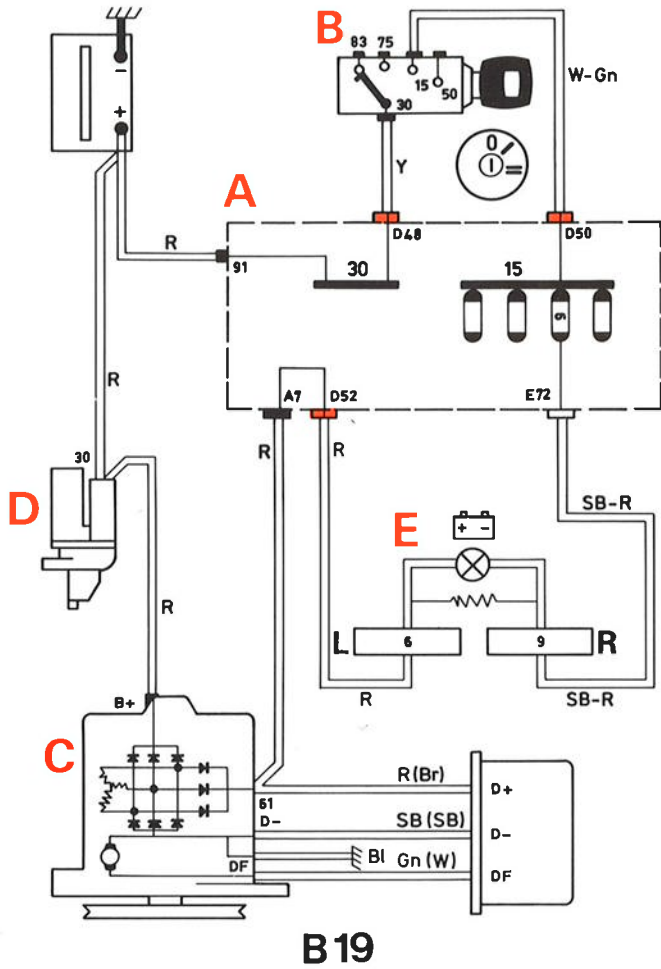

Fusible n° 9
combiné d'instruments

Zekering nr. 9
instrumentenpaneel

Alternateur avec régulateur intégré
Dynamo met ingebouwde spanningsregelaar

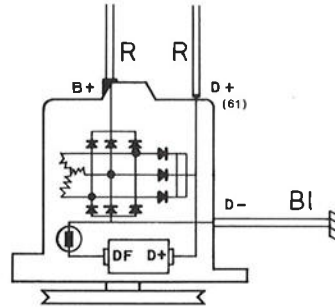

Courant de charge nul ou insuffisant

L'alternateur charge

Geen laadstroom of laadstroom te laag

Dynamo laadt op

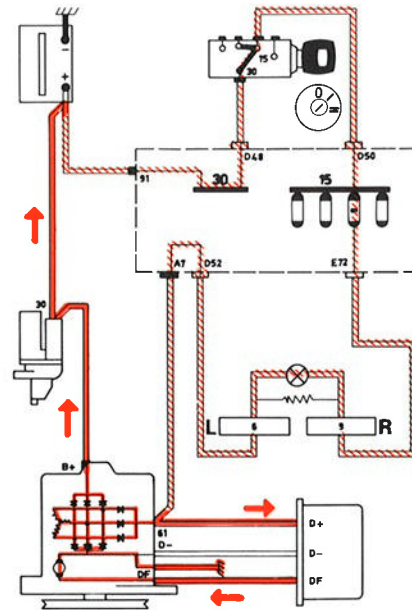
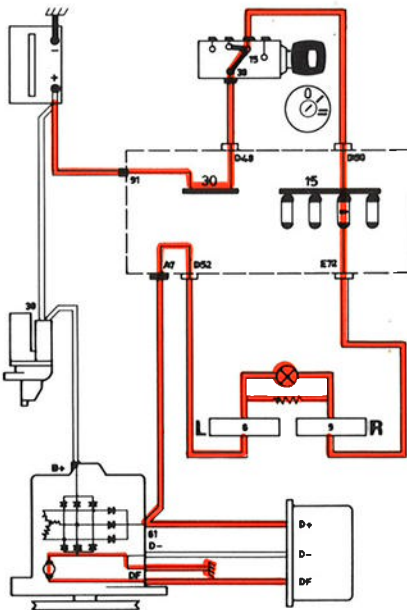

Phares 1980 *....

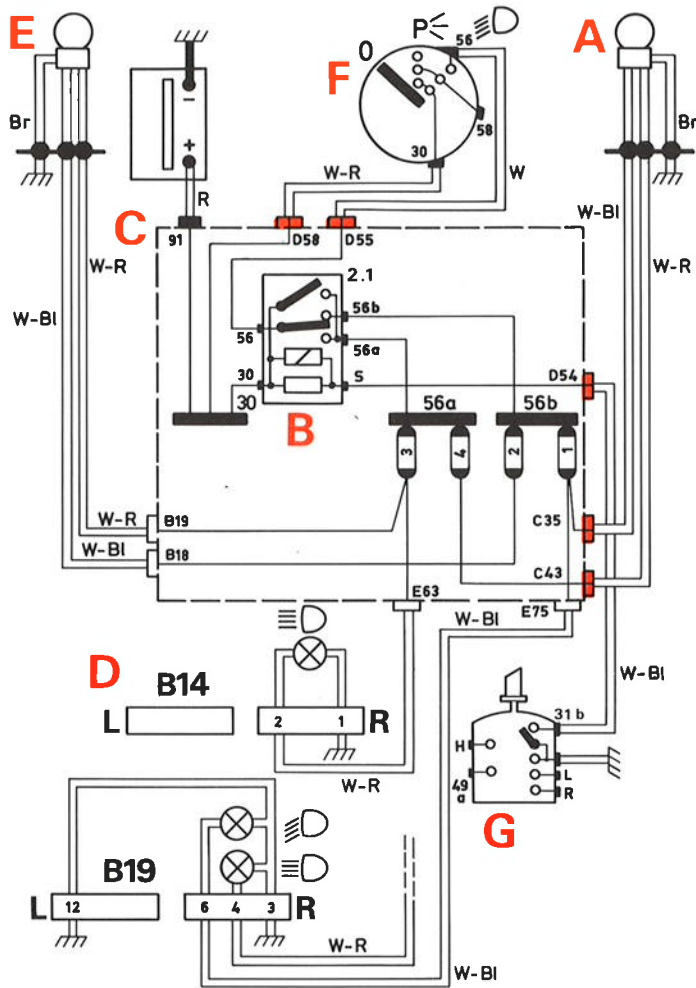

Fusible n° 1
(code, droite)
antibrouillard arrière

Fusible n° 2
(code, gauche)

Fusible n° 3
(route, gauche)
témoin route

Fusible n° 4
(route, droite)

Zekering nr. 1
(dimlicht, rechts)
mistachterlicht

Zekering nr. 2
(dimlicht, links)

Zekering nr. 3
(grootlicht, links)
controlelamp grootlicht

Zekering nr. 4
(grootlicht, rechts)

Code

Route

Avertisseur lumineux

Dimlicht

Grootlicht

Grootlichtsignaal

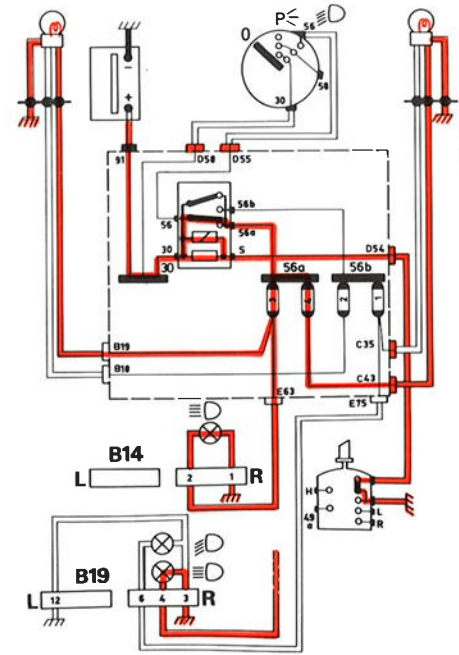
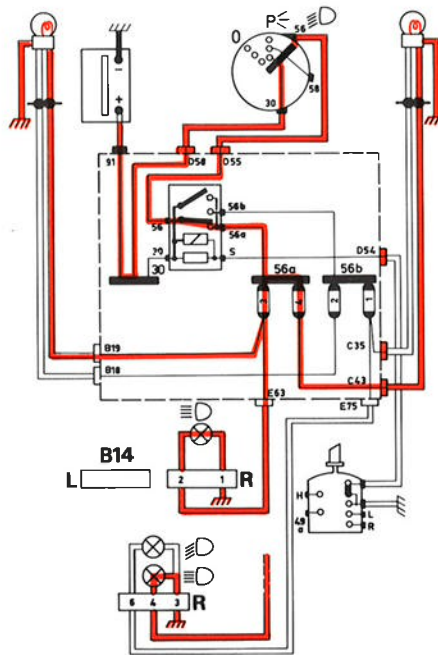
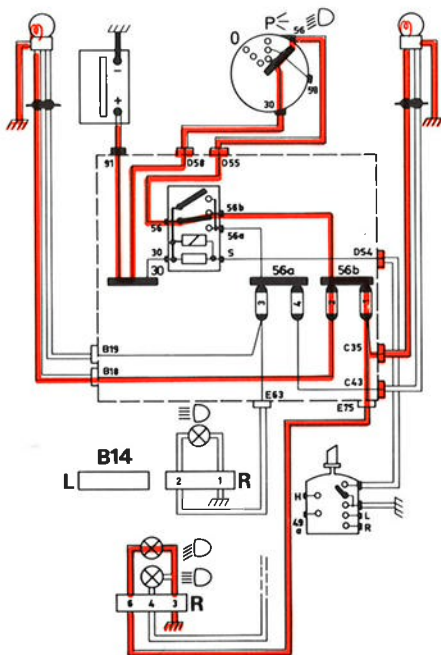

* (à partir des n°s de châssis CVT: 521 116, MT: 523 045)

Clignotants et clignotants de détresse (B 14), 1982

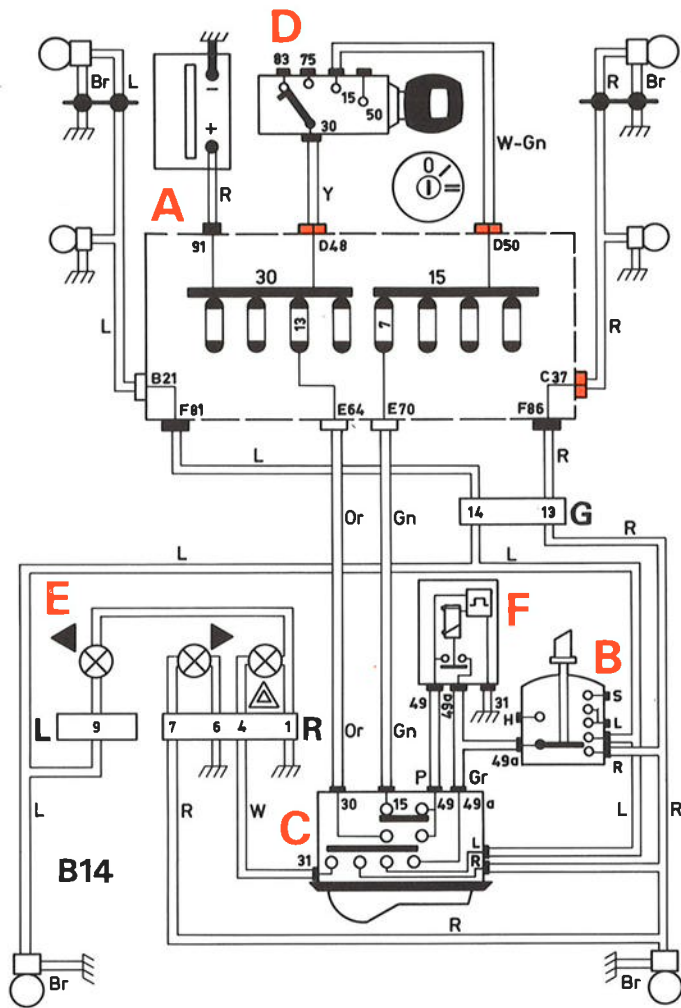

Fusible n° 7
(clignotants)

Fusible n° 13
(clignotants de détresse)

Zekering nr. 7
(richtingaanwijzers)

Zekering nr. 13
(waarschuwingssnipperlichten)

Clignotant gauche enclenché

Clignotant droit enclenché

Clignotants de détresse enclenchés

Linker richtingaanwijzer ingeschakeld

Rechter richtingaanwijzer ingeschakeld

Waarschuwingssnipperlichten ingeschakeld

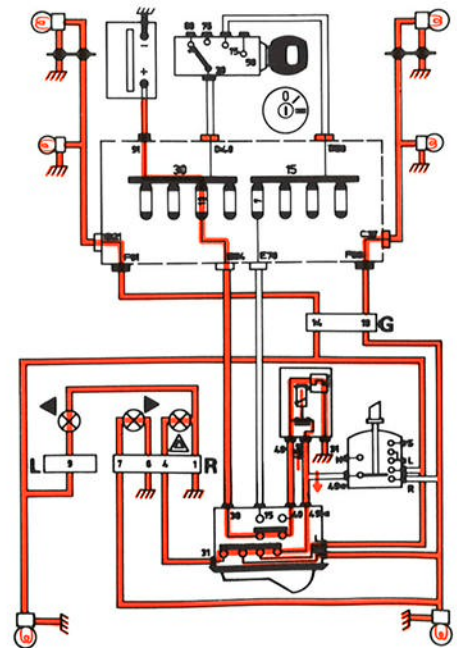
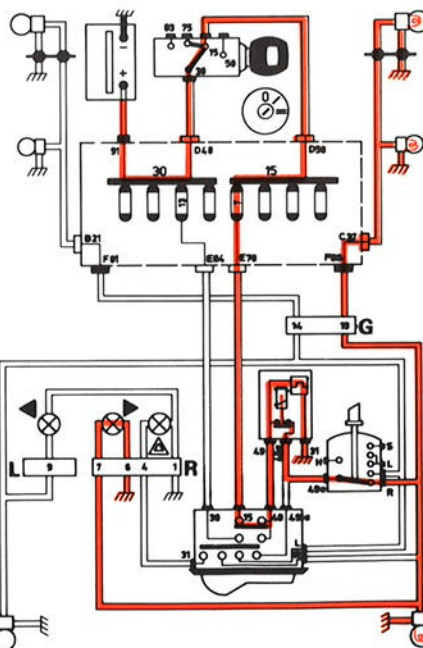
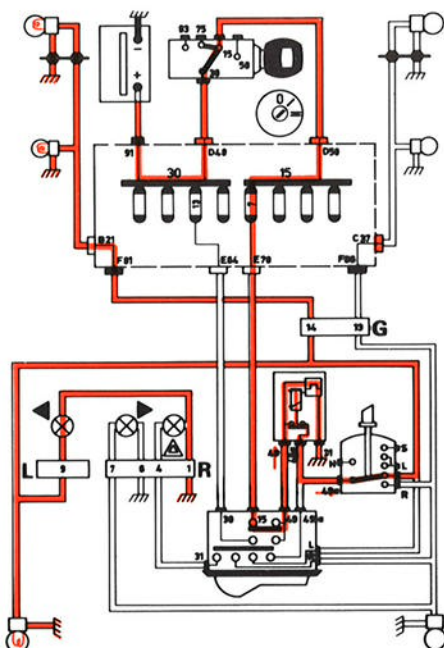

Clignotants et clignotants de détresse (B 19), 1982

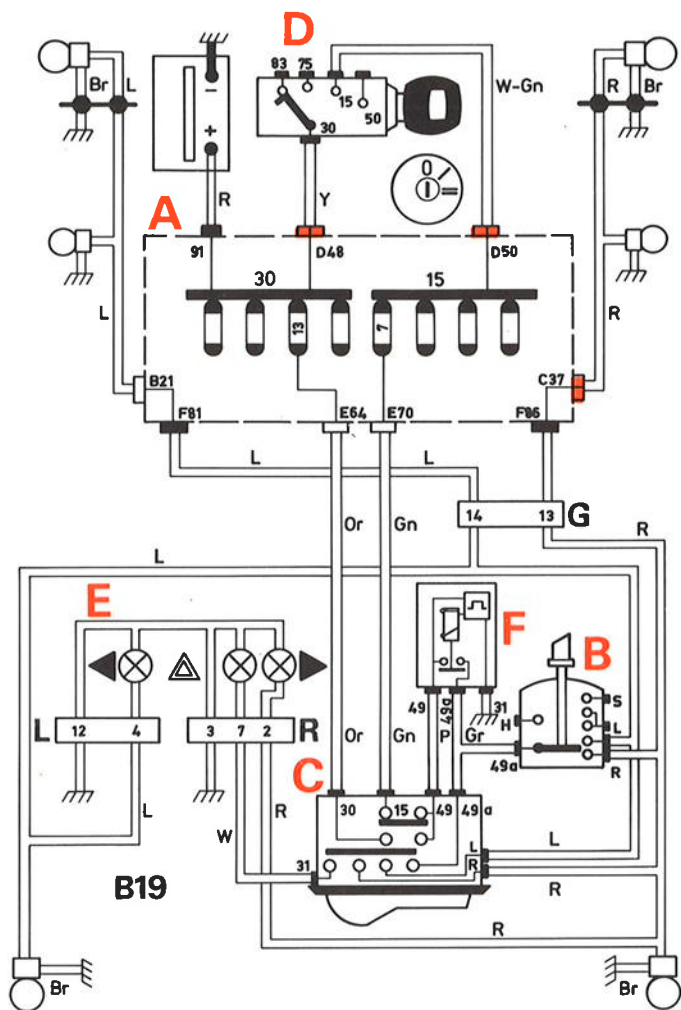

Fusible n° 7
(clignotants)

Fusible n° 13
(clignotants de détresse)

Zekering nr. 7
(richtingaanwijzers)

Zekering nr. 13
(waarschuwingknipperlichten)

Clignotant gauche enclenché

Clignotant droit enclenché

Clignotants de détresse enclenchés

Linker richtingaanwijzer ingeschakeld

Rechter richtingaanwijzer ingeschakeld

Waarschuwingknipperlichten ingeschakeld

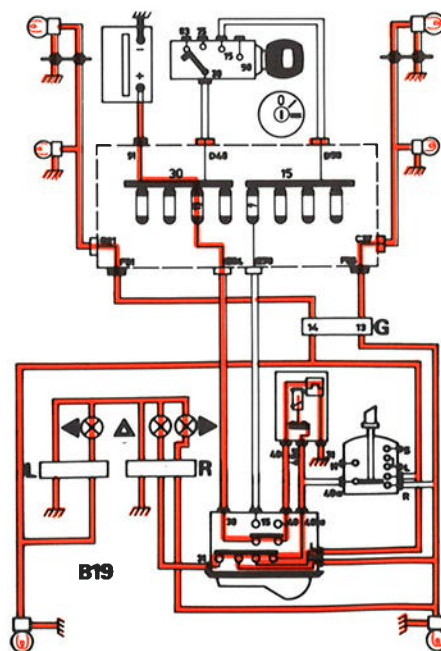
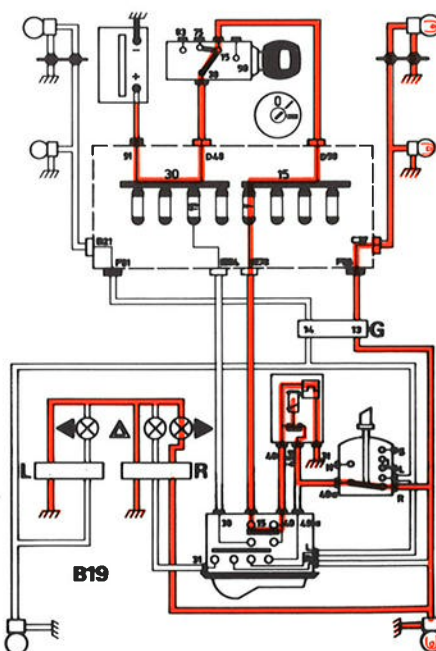
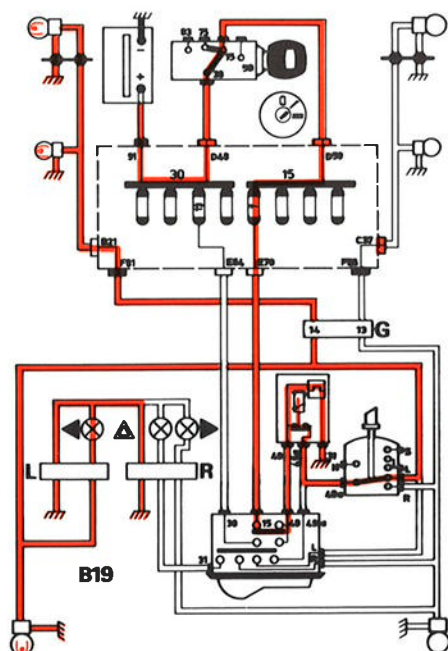

Avertisseur sonore, 1980 *....

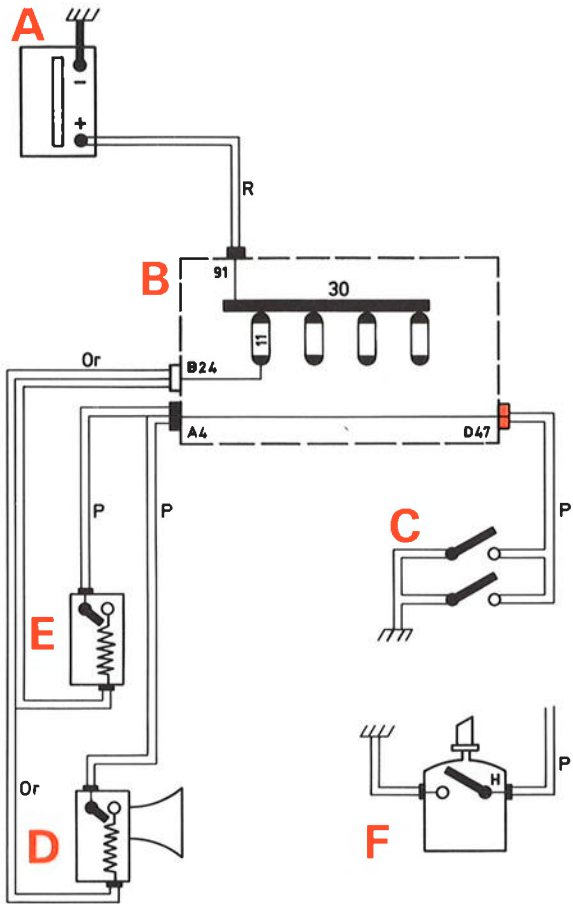

Fusible n° 11

Zekering nr.11

Bouton d'avertisseur sonore enfoncé

(L) manette de direction gauche enfoncée

Claxonknop ingedrukt

(L) linker stuurhendel ingedrukt

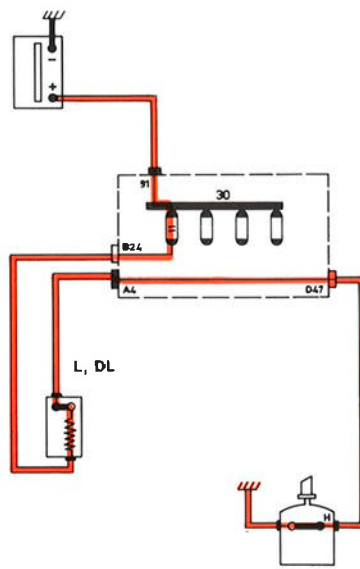
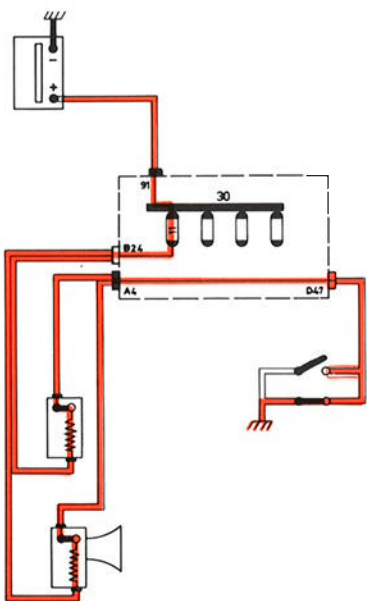

* (à partir des n°s de châssis CVT: 521 116, MT: 523 045)

Essuie-glace, intermittence et retour, 1980 *....

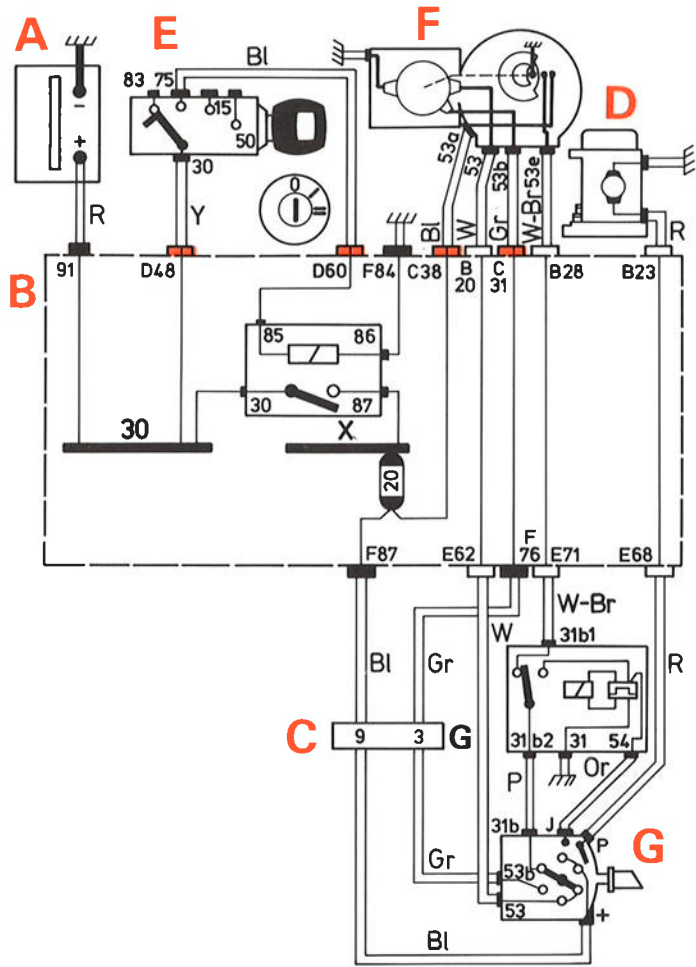

Fusible n° 20
(moteur d'essuie-glace et pompe)

Zekering nr.20
(ruitwissermotor en pomp)

Course d'intermittence (pulsion)

Course de retour

Intermittence (arrêt)

Intervalslag (puls)

Retourslag

Interval (pauze)

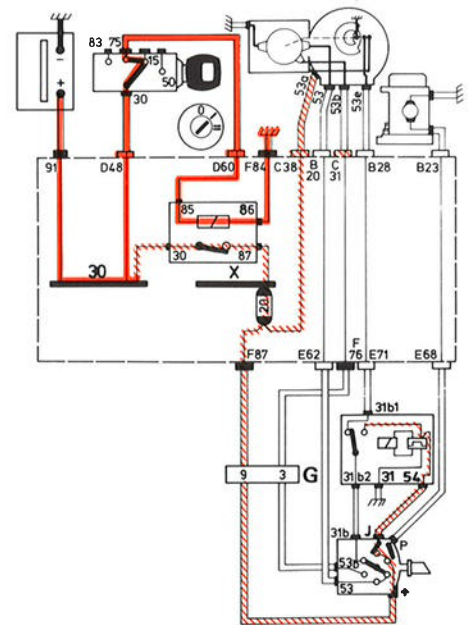
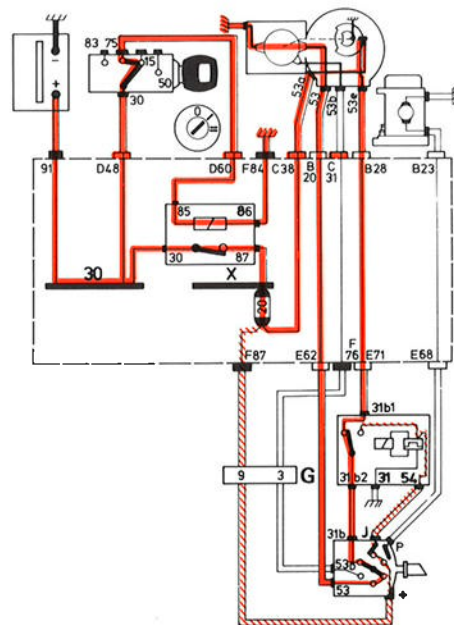
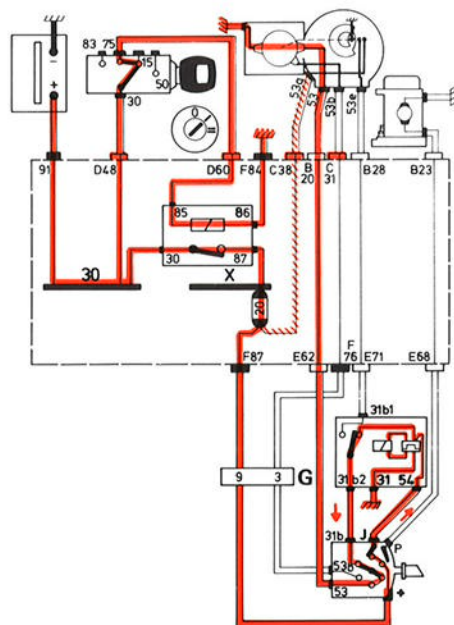

* (à partir des n° de châssis CVT: 521 116, MT: 523 045)

Combiné d'instruments B 19, schéma de câblage (DLS, GLS)

Instrumentenpaneel B 19, bedradingsschema (DLS, GLS)

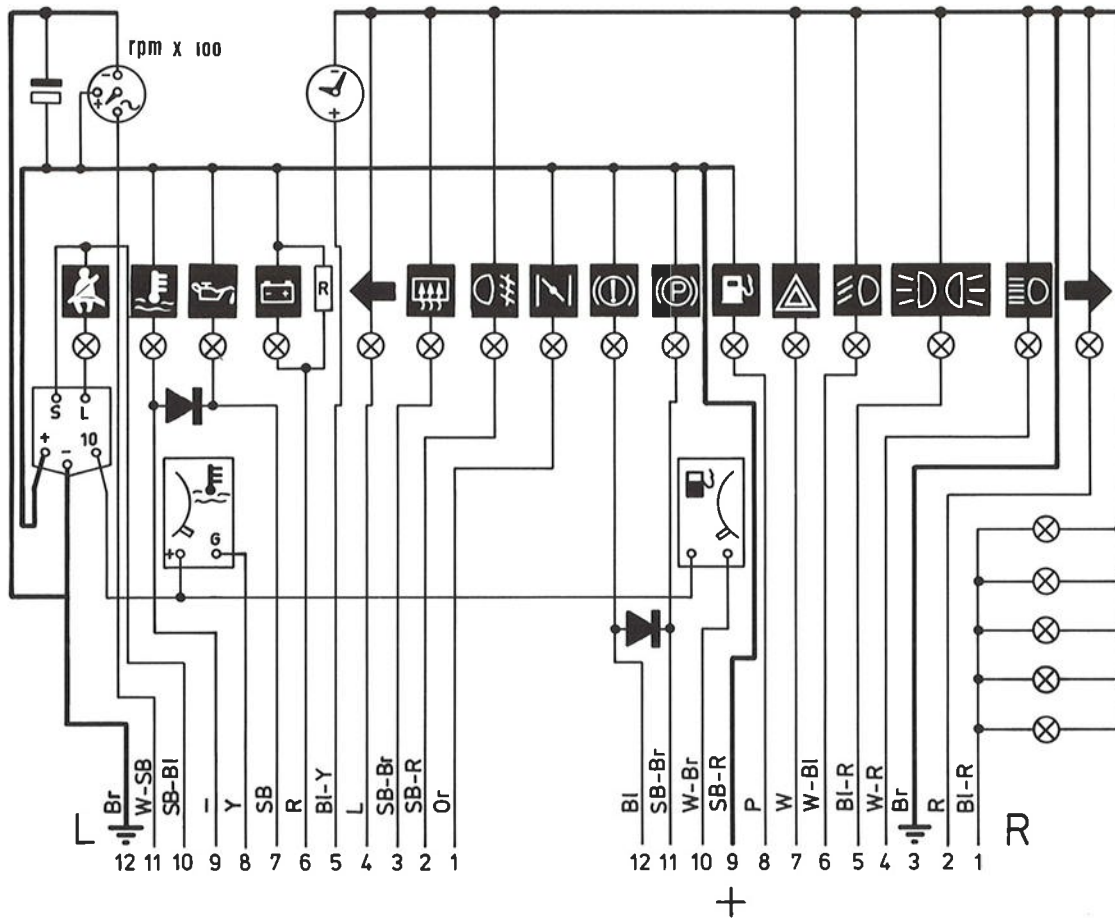

Connexions, fiche gauche

- 12 masse
- 11 compte-tours
- 10 témoin de ceintures de sécurité
- 9 —
- 8 indicateur de température
- 7 témoin de pression d'huile
- 6 témoin de courant de charge
- 5 borne positive (montre uniquement)
- 4 témoin de clignotant gauche
- 3 témoin de chauffage de lunette arrière
- 2 témoin d'antibrouillard arrière
- 1 témoin de starter

Connexions, fiche droite

- 12 témoin de liquide de frein
- 11 témoin de frein à main
- 10 jauge de carburant
- 9 borne positive (par contact de démarrage et fusible n° 9)
- 8 témoin de carburant
- 7 témoin de détresse
- 6 témoin de code
- 5 témoin de feu parking
- 4 témoin de route
- 3 masse
- 2 témoin de clignotant droit
- 1 éclairage de combiné

Aansluitingen, linker stekker

- 12 Massa
- 11 Toerenteller
- 10 Controlelamp veiligheids gordels
- 9 —
- 8 Temperatuurmeter
- 7 Controlelamp oliedruk
- 6 Controlelamp laadstroom
- 5 Plus (alleen klokje)
- 4 Controlelamp richtingaanwijzer links
- 3 Controlelamp achterrautverwarming
- 2 Controlelamp mistachterlicht
- 1 Controlelamp choke

Aansluitingen, rechter stekker

- 12 Controlelamp remvloeistof
- 11 Controlelamp handrem
- 10 Brandstofmeter
- 9 Plus (via contactslot en zekering nr. 9)
- 8 Controlelamp brandstof
- 7 Controlelamp alarminstallatie
- 6 Controlelamp dimlicht
- 5 Controlelamp parkeerlicht
- 4 Controlelamp grootlicht
- 3 Massa
- 2 Controlelamp richtingaanwijzer rechts
- 1 Instrumentenverlichting

Chauffage lunette arrière, 1982

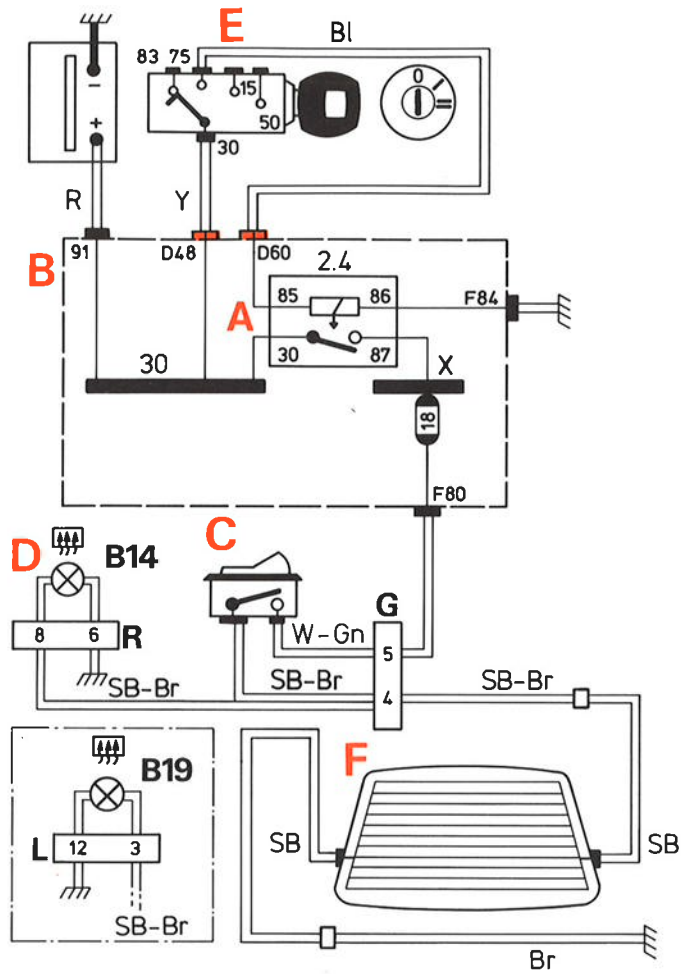

Fusible n° 18

Zekering nr. 18

Contact mis et chauffage de lunette arrière déclenché

Contact aan en achterrautverwarming uitgeschakeld



Schéma de montage, 1e partie
 Princeschema, deel 1
 Volvo 340, B 14 & B 19, 1982



Schéma de montage, 2e partie
 Principeschema, deel 2
Volvo 340, B 14 & B 19, 1982

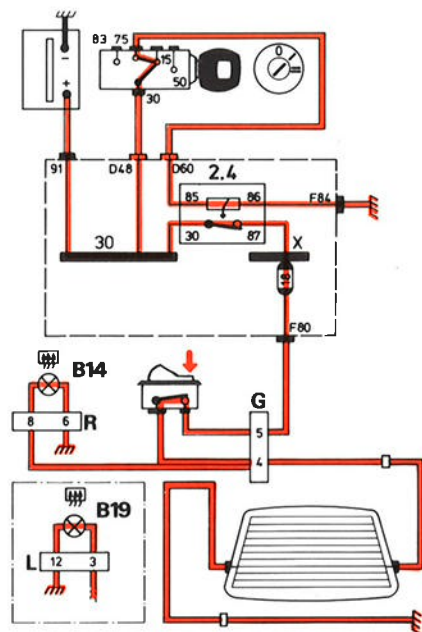

Componentenlijst, Principeschema 1982

Verklaringen:

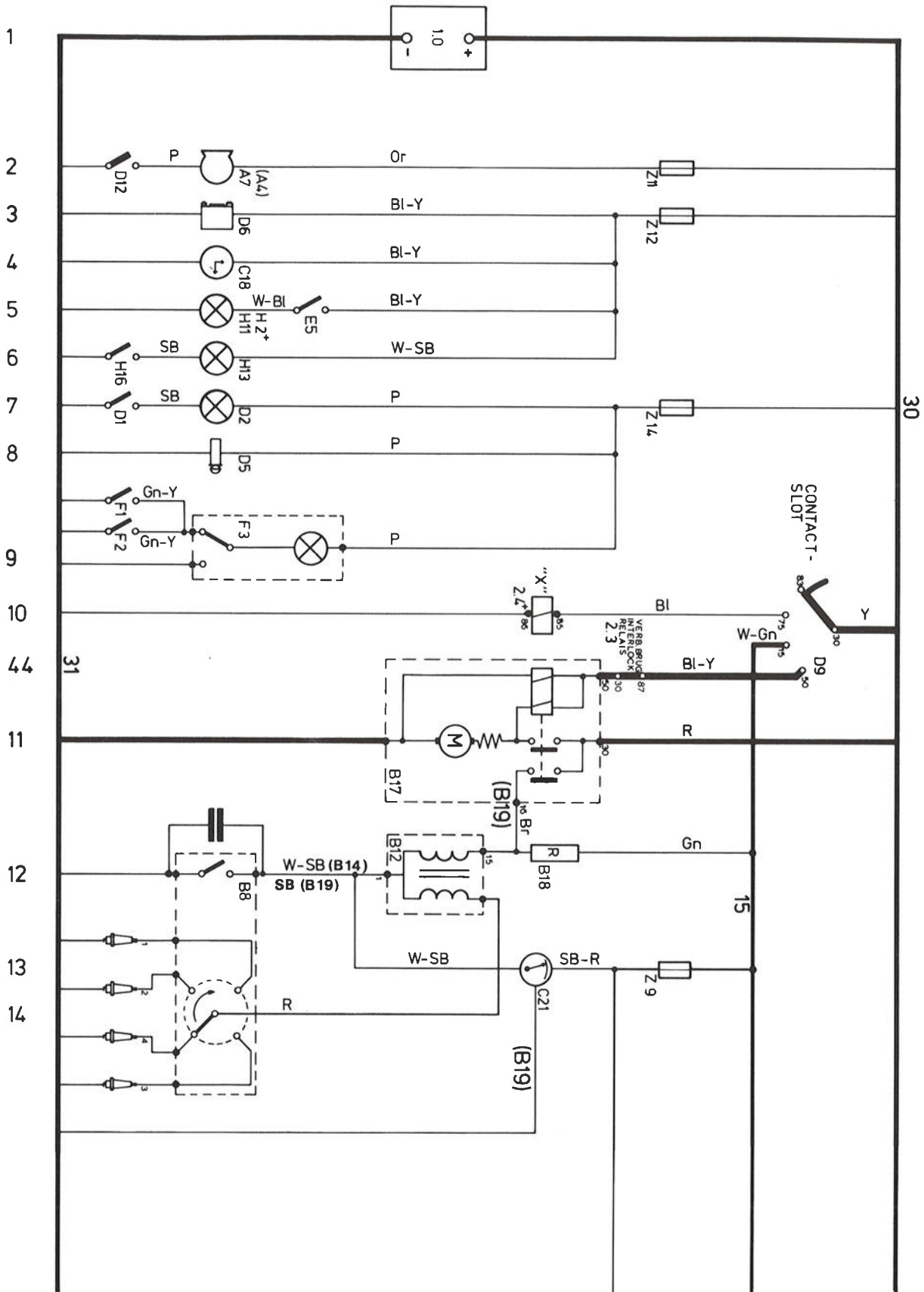
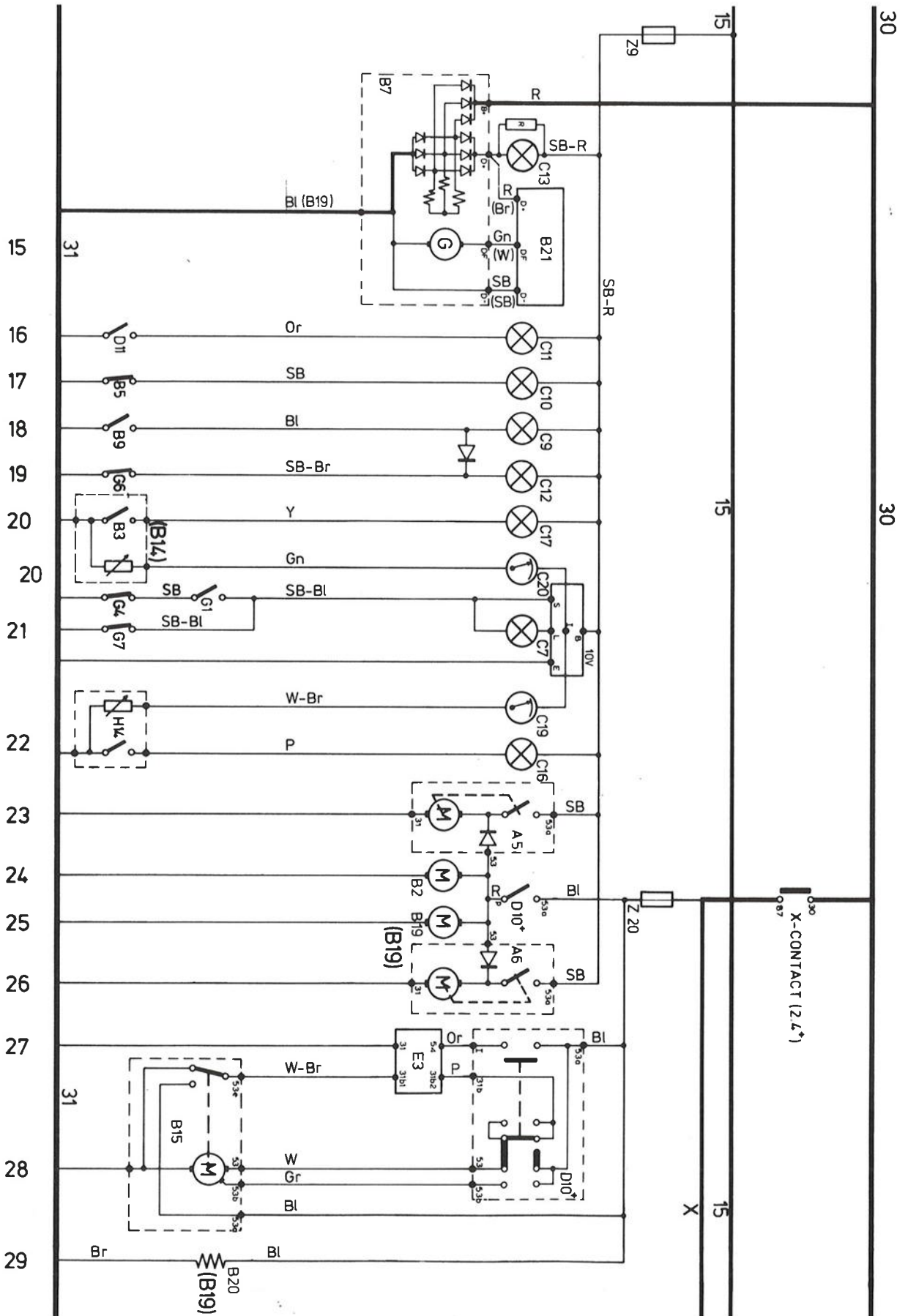
- Het principeschema op de pagina's 40, 42 en 43 is dat van de 340 modellen in het algemeen. De schemadelen op pagina 45 tonen de bedrading voor de B 14 uitvoering met automatische transmissie en de B 19 watertemperatuurmeter.
- De bedrading van de massaverbindingen is bruin (Br), als er niets anders is aangegeven.
- Een stippellijn betekent, dat de bedrading uitsluitend bij Zweedse auto's aanwezig is.
- De nummers aan de rechter zijde van de kolom zijn de component referentienummers in de bedradingsschema's voor de afzonderlijke circuits en eveneens in het samengestelde bedradingsschema (zie Bedradingsschema's 1981).

1	Accu	1.0	31	Schakelaar achterrautverwarming	D16
2	Hoge-toonclaxon (niet L, DL)	A4	31	Achterrautverwarming	H15
2	Lage-toonclaxon	A7	32	Controlelamp verwarmde achterraut	C2
2	Schakelaar claxon	D12	33	Elektrische stationairsproeier	B4
3	Radio (extra)	D6	34	(MT) Schakelaar achteruitrijlamp	G2
4	Klokje	C18	34	Lamp achteruitrijlicht, rechts	H5
5	Schakelaar remlichten	E5	34	Lamp achteruitrijlicht, links	H8
5	Lamp achterlicht/remlicht, rechts	H2	35	Stoelverwarmingselement en thermostaat	G8
5	Lamp achterlicht/remlicht, links	H11	36	RAW en alarminstallatie	E6
6	Lamp kofferruimteverlichting	H13	37	Rechter lamp richtinglicht	A1
6	Schakelaar kofferruimteverlichting	H16	37	Linker lamp richtinglicht	A10
7	Schakelaar handschoenenkastverlichting	D1	37	Lamp, rechter spatbord richtinglicht	B1
7	Lamp handschoenenkastverlichting	D2	37	Lamp, linker spatbord richtinglicht	B16
8	Sigare-aansteker	D5	37	Controlelamp richtingaanwijzers, rechts	C1
9	Deurschakelaar, rechts	F1	37	Controlelamp alarminstallatie	C8
9	Deurschakelaar, links	F2	37	Controlelamp richtingaanwijzers, links	C14
9	Lamp binnenverlichting	F3	37	Schakelaar richtingaanwijzers	D13
10	X-contactrelais	2.4	37	Schakelaar waarschuwinglichten	G5
11	Startmotor	B17	37	Lamp richtingaanwijzer, rechts achter	H1
12	Bobine	B12	37	Lamp richtingaanwijzer, links achter	H12
12	Voorschakelweerstand (B 19)	B18	38	Lamp achterlicht, rechts	H3
13	Toerenteller (B 19)	C21	38	Lamp kentekenverlichting, rechts	H6
14	Stroomverdeler	B8	38	Lamp kentekenverlichting, links	H7
15	Dynamo en spanningsregelaar	B7	38	Lamp achterlicht, links	H10
15	(B 19*) Dynamo	B7	39	Rechter lamp parkeerlicht	A2
15	Spanningsregelaar (B 19*)	B21	39	Linker lamp parkeerlicht	A9
16	Controlelamp choke	C11	39	Controlelamp parkeerlicht	C3
16	Choke	D11	39	Lampen voor instrumentenverlichting	C15
17	Oliedrukgever	B5	39	Lamp bediening verwarming	D3
17	Controlelamp oliedruk	C10	39	Lamp sigare-aanstekerverlichting	D4
18	Vlotter remvloeistofcontrole	B9	39	Lamp ventilatorschakelaar	D7
18	Controlelamp remvloeistof	C9	39	Lamp lichtschakelaarverlichting	D15
19	Controlelamp handrem	C12	40	Linker lamp grootlicht/dimlicht	A8
19	Schakelaar handrem	G6	40	Controlelamp dimlicht (B 19)	C22
20	(B 14) Watertemperatuurgever/schakelaar	B3	41	Controlelamp mistachterlicht	C5
20	Controlelamp watertemperatuur	C17	41	Schakelaar mistachterlamp	D17
20	Temperatuurmeter	C20	41	Lamp mistachterlicht, rechts	H4
21	Controlelamp veiligheidsgordels	C7	41	Lamp mistachterlicht, links	H9
21	Zitcontact voorste passagiersstoel	G1	42	Rechter lamp grootlicht/dimlicht	A3
21	Gordelcontact passagier	G4	42	Controlelamp grootlicht	C6
21	Gordelcontact bestuurder	G7	43	Grootlicht/dimlichtrelais	2.1
22	Controlelamp brandstof	C16	44	Contactschakelaar	D9
22	Brandstofmeter	C19	45	Verlichtingsschakelaar	D14
22	Vlotter	H14	46	(B 19) Watertemperatuurgever	B3
23	Koplampwissermotor (Nordic), rechts	A5	47	Kick-downschakelaar CVT	E4
24	(B 14) Koplampsproeier-/ruitensproeierpomp	B2	48	Schakelaar lage-versnellingsstand CVT	G3
24	Ruitewisser/wasschakelaar	D10	49	Controlelamp lage-reductie CVT	C4
25	Koplampsproeierpomp (B 19)	B19	50	Hoge-drukschakelaar hoofdremcilinder CVT	B11
26	Koplampwissermotor (Nordic), links	A6	51	Vier-wegklep CVT	B6
27	Intervalrelais ruitewissers	E3	52	CVT-vacuümregelaar (met tachorelais)	B10
28	Ruitewissermotor	B15	53	Schakelaar koppelingsbegrenzer CVT	G9
29	Beluchtungsklep carburateur (B 19)	B20	54	Vacuümklep koppelingsbegrenzer CVT	B14
30	Schakelaar kachelventilator	D8	55	Lamp en schakelaar keuzehefboompaneel CVT	G2
30	Kachelventilator	E1	56	Startbeveiligingsrelais CVT	2.3
30	Weerstand ventilator	E2			

* (B 19 auto's tot en met chassisnr. 629 517)

Répertoire des organes, numéros de référence

Les numéros figurant à droite dans la colonne permettent le repérage des organes dans les **schémas de montage**, 1982, pages 40, 42, 43 et 45.

1.0	Batterie	1
2.0	Boîte de distribution/boîte des fusibles	—
2.1	Relais route/code	43
2.4	Relais de contact X	10
A3	Lampe droite route/code	42
A4	Avertisseur sonore, aigu (sauf L, DL)	2
A7	Avertisseur sonore, grave	2
A8	Lampe gauche route/code	40
B2	(B 14) Pompe lave-phares/lave-glace	24
B3	(B 19) Transmetteur de température	46
B5	Transmetteur de pression d'huile	17
B7	Alternateur (avec régulateur intégré)	15
B7	Alternateur (voitures B 19 jusqu'au n° de châssis 629 517)	15
B15	Moteur d'essuie-glace	28
B17	Démarrreur	11
B21	Régulateur de tension (voitures B 19 jusqu'au n° de châssis 629 517)	15
C1	Témoin clignotants droits	37
C2	Témoin lunette arrière chauffante	32
C6	Témoin route	42
C8	Témoin détresse	37
C10	Témoin pression d'huile	17
C13	Témoin courant de charge	15
C14	Témoin clignotants gauches	37
C17	Témoin température d'eau	20
C20	Indicateur de température	20
C22	Témoin code (B 19)	40
D9	Contact de démarrage	10
D10	Contacteur de lave/essuie-glace	24
D11	Starter	16
D12	Contacteur d'avertisseur sonore	2
D13	Contacteur de clignotants	37
D14	Contacteur d'éclairage	45
D16	Contacteur de chauffage de lunette arrière	31
E6	Centrale clignotante	36
G5	Contacteur de clignotants de détresse	37
H15	Chauffage lunette arrière	31

Componentenlijst, referentienummers

De nummers aan de rechter zijde van de kolom zijn voor het lokaliseren van componenten in de **principeschema's**, 1982, bladzijden 40, 42, 43 en 45.

1.0	Accu	1
2.0	Verdeeldoos/zekeringenkast	—
2.1	Grootlicht-/dimlichtrelais	43
2.4	X-contactrelais	10
A3	Rechter lamp grootlicht/dimlicht	42
A4	Hoge-toonclaxon (niet L, DL)	2
A7	Lage-toonclaxon	2
A8	Linker lamp grootlicht/dimlicht	40
B2	(B 14) Koplampsproeier/ruitesproeierpomp	24
B3	(B 19) Watertemperatuurgever	46
B5	Oliedrukgever	17
B7	Dynamo (met ingebouwde spanningsregelaar)	15
B7	Dynamo (B 19 auto's tot en met chassisnr. 629 517)	15
B15	Ruitwissermotor	28
B17	Startmotor	11
B21	Spanningsregelaar (B 19 auto's tot en met chassisnr. 629 517)	15
C1	Controlelamp richtingaanwijzers rechts	37
C2	Controlelamp verwarmde achterrauit	32
C6	Controlelamp grootlicht	42
C8	Controlelamp alarminstallatie	37
C10	Controlelamp oliedruk	17
C13	Controlelamp laadstroom	15
C14	Controlelamp richtingaanwijzers links	37
C17	Controlelamp watertemperatuur	20
C20	Temperatuurmeter	20
C22	Controlelamp dimlicht (B 19)	40
D9	Contactschakelaar	10
D10	Ruitwisser/wasschakelaar	24
D11	Choke	16
D12	Schakelaar claxon	2
D13	Schakelaar richtingaanwijzers	37
D14	Verlichtingsschakelaar	45
D16	Schakelaar achterrauitverwarming	31
E6	RAW en alarminstallatie	36
G5	Schakelaar waarschuwinglichten	37
H15	Achterrauitverwarming	31