

VOLVO

TP 35149/1
1500.12.82
French / Dutch

Printed in the Netherlands

Drukkerij Jémé bv Eindhoven

D3.2/1.653

Avant-propos

Le présent Manuel de Service concerne les modèles 300 à partir de l'année-modèle 1983. Ces modèles se reconnaissent à leur tableau de bord rénové.

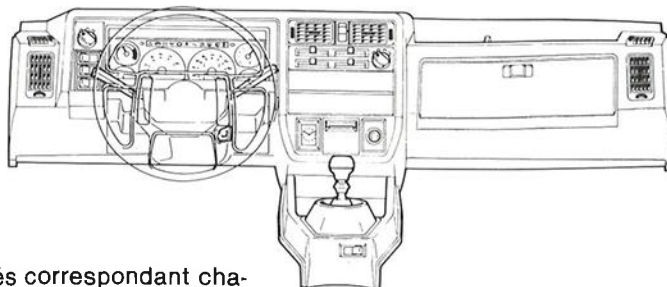

Le système électrique a été décomposé en circuits séparés correspondant chacun à une fonction déterminée. Chaque circuit est représenté par des schémas, faciles à interpréter, s'étalant sur deux pages opposées. Voir la légende de ces schémas aux pages 2 et 3.

Sommaire

	Page		Page
Mode d'emploi des schémas	2	Indicateur de température et témoin de pression d'huile B 14	62
Boîte de distribution centrale et fusibles	6	Indicateur de température et témoin de pression d'huile B 19	64
Groupe 23		Jauge de carburant et témoin	66
Injection de carburant, moteur B 19E	8	Témoin de starter	68
Gircler électrique de ralenti	10	Témoins pour liquide de frein et frein à main	70
Clapet de purge de la cuve, moteur B 19A	12	Témoin ceintures de sécurité	72
Groupe 32		Pré-équipement radio	74
Alternateur, moteurs B 14	14	Groupe 41	
Alternateur, moteurs B 19	16	Electrovanne à dépression, CVT	76
Groupe 33		Groupe 43	
Démarrateur, B 14	18	Fonctions d'enclenchement, transmission automatique CVT, 1	78
Démarrateur, B 19	20	Fonctions d'enclenchement transmission automatique CVT, 2	80
Groupe 34		Groupe 84	
Allumage, moteurs B 14 et B 19A	22	Chauffage lunette arrière	82
Allumage, moteur B 19E	24	Groupe 85	
Groupe 35		Chauffage siège conducteur	84
Phares	26	Groupe 87	
Feux parking et éclairage plaque d'immatriculation	28	Motoventilateur	86
Feux de position	30	Schémas de câblage divers	
Antibrouillard, 360	32	Répertoire des organes, Schémas de montage 1983	88
Feux stop	34	Schéma de câblage (schéma de montage) 1983	
Feux de recul	36	1ère partie	89
Antibrouillard arrière	38	2e partie	91
Eclairage combiné et tableau de bord	40	3e partie	93
Eclairage contacteur-démarrateur et plafonnier	42	annexe, voitures CVT	90
Eclairage boîte à gants et coffre à bagages	44	annexe, B 19E (GLT)	92
Groupe 36		Système LE-Jetronic, schéma de raccordement	94
Clignotants et clignotants de détresse	46	Répertoire des organes, schéma de câblage d'ensemble	96
Avertisseur sonore	48	Schéma de câblage d'ensemble, 340 1983	99
Lave/essuie-glace	50	Boîte de distribution centrale, schéma de câblage	97
Lave-glace, intermittence et retour	52		
Lave/essuie-phares	54		
Allume-cigares	56		
Groupe 38		Table alphabétique	100
Combiné d'instruments (et montre, 340)	58		
Compte-tours et montre, 360	60		

Français

Référence:

TP 35149/1

Bestelnummer:

Mode d'emploi

Vous voyez ici comment les divers organes sont raccordés entre eux. Vous en voyez également le câblage intérieur.

Cherchez dans le sommaire l'élément de l'installation qui vous intéresse.

A supposer que vous voulez examiner le circuit de démarrage: en consultant le sommaire, vous trouverez en page 18 "Démarreur, B 14".

— Courant

▬ Tension (pas de courant)

Ceci signifie: connexion n° 48 de la boîte des fusibles/boîte de distribution centrale, en passant par la fiche multi-broche brune D (voir page 6).

Les organes de la boîte des fusibles sont représentés à l'intérieur du pointillé.

Couleur des fils:

SB = noir	SB-R = noir/rouge
W = blanc	SB-BI = noir/bleu
Gr = gris	SB-Br = noir/brun
R = rouge	W-SB = blanc/noir
Or = orange	W-R = blanc/rouge
Y = jaune	W-Gn = blanc/vert
Gn = vert	W-BI = blanc/bleu
BI = bleu	W-Br = blanc/brun
L = lilas	Gn-Y = vert/jaune
P = rose	BI-R = bleu/rouge
Br = brun	BI-Y = bleu/jaune

Ceci signifie que le câblage passe par une fiche multibroche (connecteur).

Démarreur, B 14

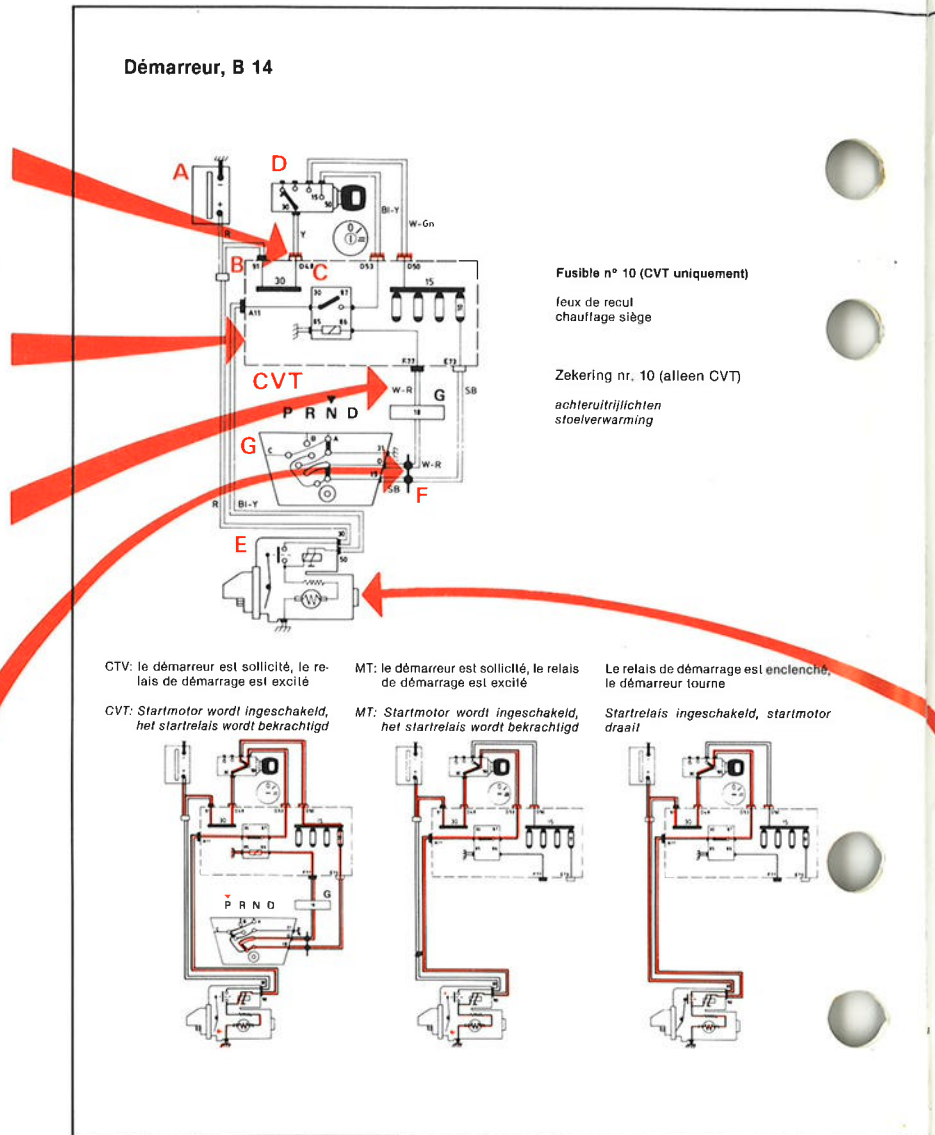

30 132

Remarque:

Lorsqu'un fusible dessert plus d'un fusible, nous l'avons indiqué afin de faciliter le diagnostic.

Si les feux de recul **ne fonctionnent pas**, la défektivité doit se trouver quelque part entre le fusible et la batterie.

Exemple:

Le démarreur ne fonctionne pas. Si les feux de recul **fonctionnent**, la défektivité réside soit dans le fusible soit après lui.

En page 6, vous trouverez un répertoire complet des fusibles et de leur fonction.

Gebruiksaanwijzing

Hier ziet u hoe de verschillende componenten onderling zijn aangesloten en de inwendige bedrading ervan.

Zoek in de inhoudsopgave het onderdeel van de elektrische installatie op, dat u nodig hebt. Als u bijvoorbeeld het startcircuit wilt nakijken, dan verwijst de inhoudsopgave u naar „Startmotor, B 14”, pagina 18.



Dit betekent aansluiting nr. 48 van de verdeeldoos/zekeringenkast, via de bruine meerpolige stekker D (zie pagina 7).

Componenten in de zekeringenkast zijn binnen dit gestippelde kader getekend.

Bedrading kleuren:

SB = zwart	SB-R = zwart/rood
W = wit	SB-BI = zwart/rood
Gr = grijs	SB-Br = zwart/bruin
R = rood	W-SB = wit/zwart
Or = oranje	W-R = wit/rood
Y = geel	W-Gn = wit/groen
Gn = groen	W-BI = wit/blauw
BI = blauw	W-Br = wit/bruin
L = lila	Gn-Y = groen/geel
P = rose	BI-R = blauw/rood
Br = bruin	BI-Y = blauw/geel

Démarrreur, B 14

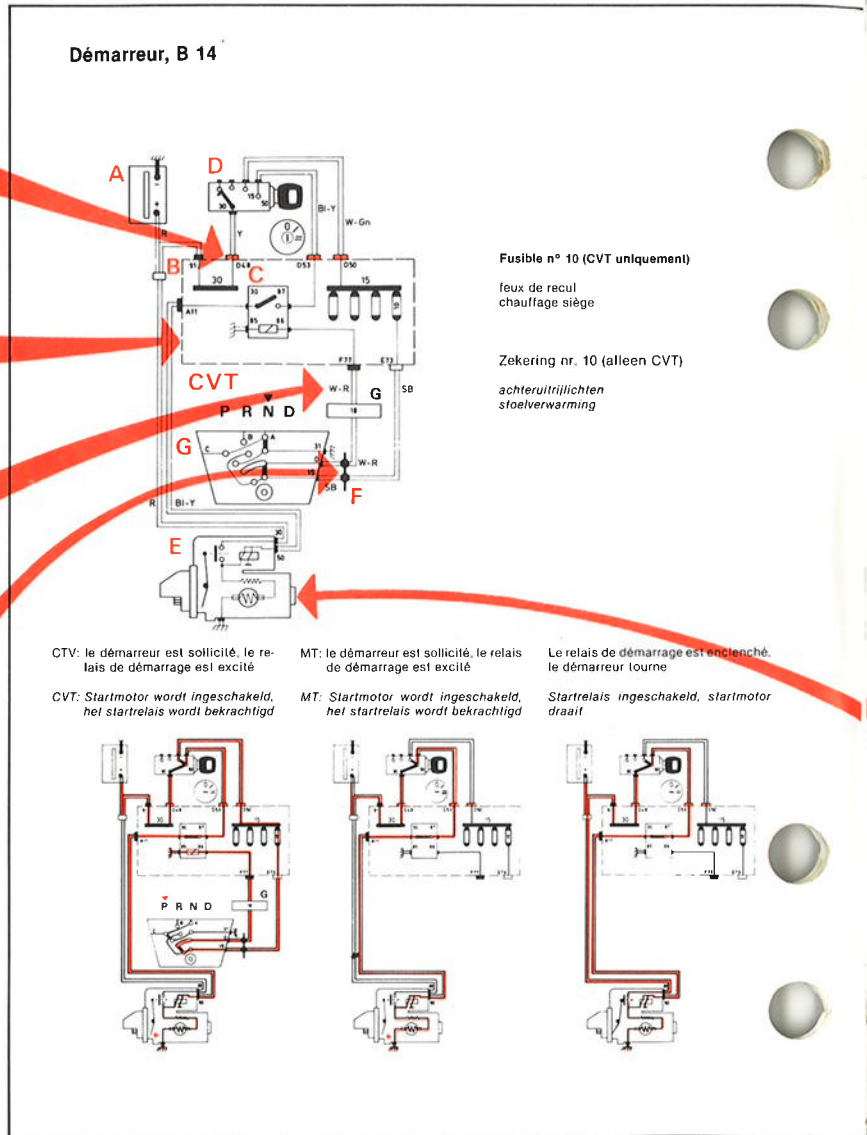

Fusible n° 10 (CVT uniquement)
feux de recul
chauffage siège

Zekering nr. 10 (alleen CVT)
achteruitrijlichten
stoelverwarming

CVT: le démarreur est sollicité, le relais de démarrage est excité
MT: le démarreur est sollicité, le relais de démarrage est excité
Le relais de démarrage est enclenché, le démarreur tourne

CVT: Startmotor wordt ingeschakeld, het startrelais wordt bekrachtigd
MT: Startmotor wordt ingeschakeld, het startrelais wordt bekrachtigd
Startrelais ingeschakeld, startmotor draait

Hiermede wordt aangeduid, dat de bedrading via een meerpolige stekker (connector) loopt.

30 132

Opmerking:

In die gevallen, waarbij meerdere circuits over één zekering aangesloten zijn, wordt dit vermeld om het vinden van de storingen te vergemakkelijken.

Branden de achteruitrijlichten *niet*, dan zit de storing ergens tussen de accu en de zekering

Bijvoorbeeld:

De startmotor werkt niet. Als de achteruitrijlichten *branden*, dan zit de storing in of na de zekering.

Een complete lijst van zekeringen met hun functie vindt men op pagina 7.

Boîte de distribution centrale et fusibles

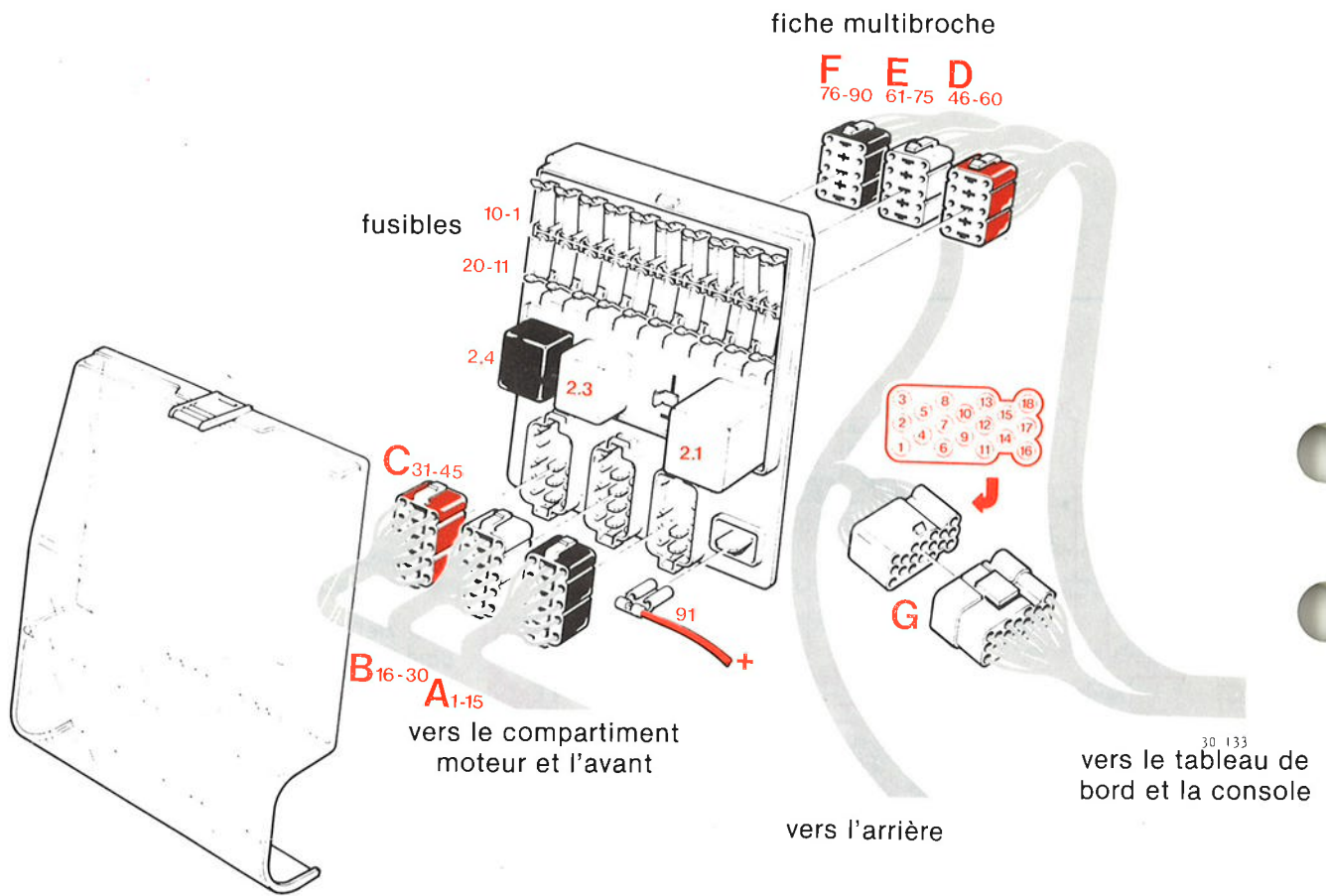

Organes dans la boîte des fusibles

Organe

2.1	Relais route/code
2.2	(non utilisé)
2.3	Relais de démarrage (voitures à CVT)
2.4	Relais de contact X

Fusibles

Les fusibles 14, 18 et 19 sont de 16 ampères, le 12 de 25 ampères et tous les autres de 8 ampères.

N°	Fonction
1	Code droite, antibrouillard arrière, relais antibrouillard GLT
2	Code gauche
3	Route gauche et témoin
4	Route droite
5	Feu parking gauche et témoin, éclairage tableau de bord, éclairage contacteurs.
6	Feu parking droit
7	Clignotants
8	Électrovanne à dépression et régulateur à dépression, CVT
9	Instruments et témoins au combiné, course retour moteurs d'essuie-phares (Scandinavie)

N°	Fonction
10	Chauffage siège, feux de recul, gicleur électrique de ralenti, éclairage grille de vitesse, CVT et relais calage de démarrage CTV
11	Avertisseur sonore
12	Feux stop, motoventilateur vitesse 3, radio
13	Centrale clignotante
14	Allume-cigares, éclairage contacteur-démarréur et boîte à gants, montre
15	Feux arrière, gauche; éclairage plaque d'immatriculation
16	Feux arrière, droite
17	(non utilisé)
18	Chauffage lunette arrière et témoin
19	Motoventilateur et contacteur
20	Moteur d'essuie-glace et pompe de lave-glace, moteurs d'essuie-phares (Scandinavie), témoin petit rapport CVT, clapet de purge de la cuve B 19A

Boîte de fusibles supplémentaires

Sur la version 360 GLT, elle est montée (à côté du relais antibrouillard) entre la batterie et la doublure d'aile gauche.

1	Pompe d'alimentation
2	Antibrouillard

Schéma de câblage boîte de distribution, voir page 97

Injection de carburant, B 19E*

Démarrage, moteur froid
Starten, koude motor

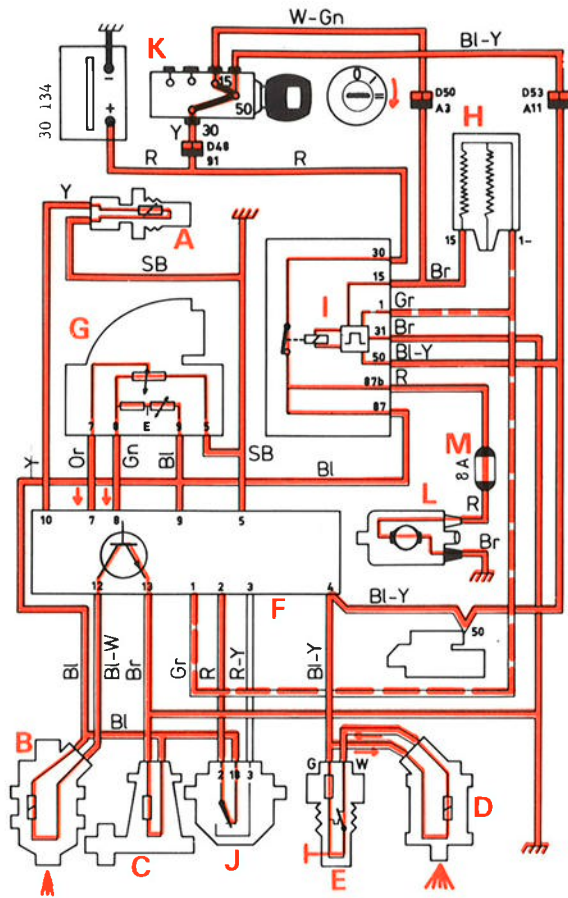

Moteur en marche (vitesse de croisière)
Motor loopt (kruissnelheid)

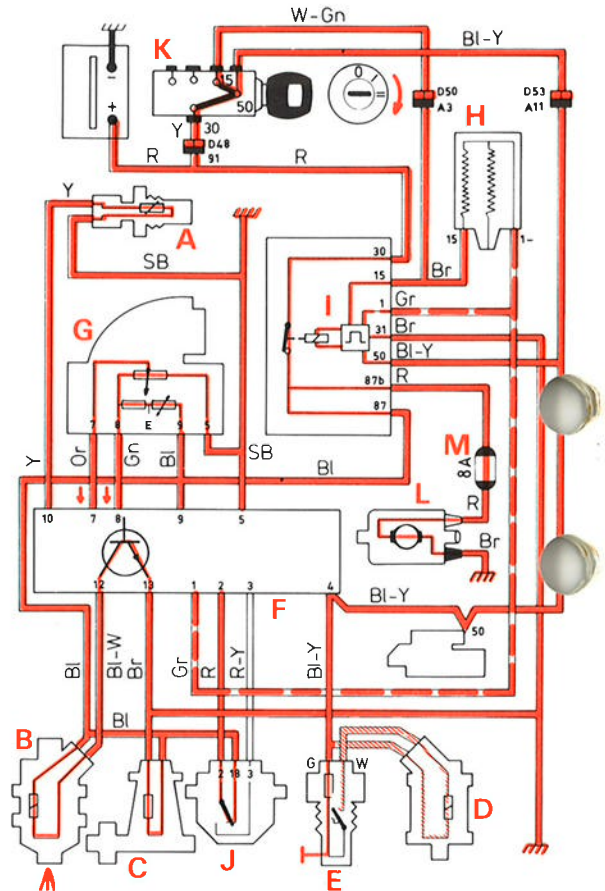

Démarrage, moteur chaud
Starten, warme motor

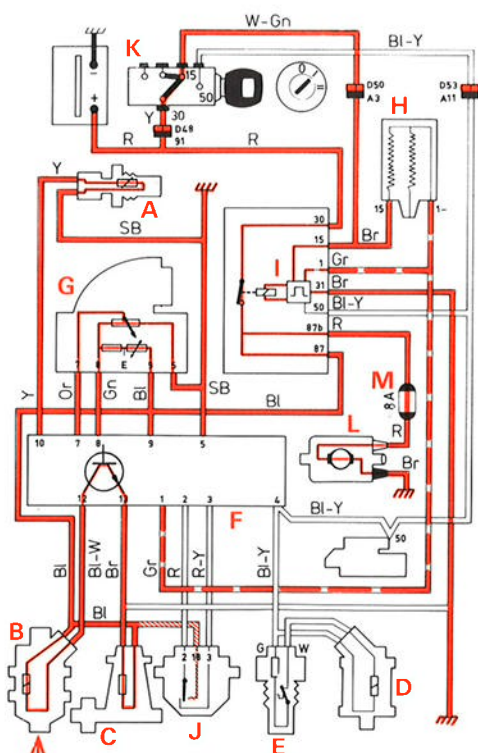

Moteur arrêté, contact miss.
Motor staat stil, contact aan

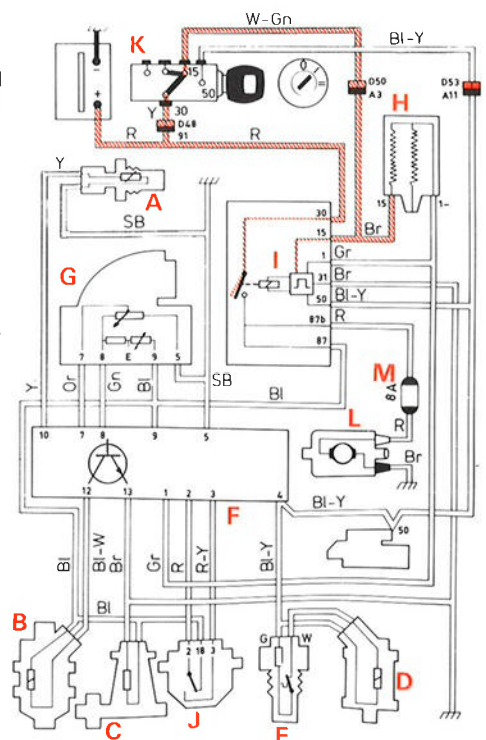

- A Capteur de température
- B Injecteurs de marche
- C Commande d'air additionnel
- D Injecteur de départ à froid
- E Thermocontact temporisé
- F Actuateur
- G Débitmètre d'air
- H Bobine
- I Relais pilote
- J Contacteur de papillon
- K Contacteur-démarrateur
- L Pompe d'alimentation
- M Fusible pompe d'alimentation

- A Temperatuurvoeler
- B In spuitventielen
- C Hulpvluchtregelaar
- D Koude-startinspuitventiel
- E Thermo-tijdschakelaar
- F Stuur-eenheid
- G Luchthoeveelheidsmeter
- H Bobine
- I Stuurrelais
- J Smoorklepschakelaar
- K Contactslot
- L Brandstofpomp
- M Zekering brandstofpomp

Gicleur électrique de ralenti*

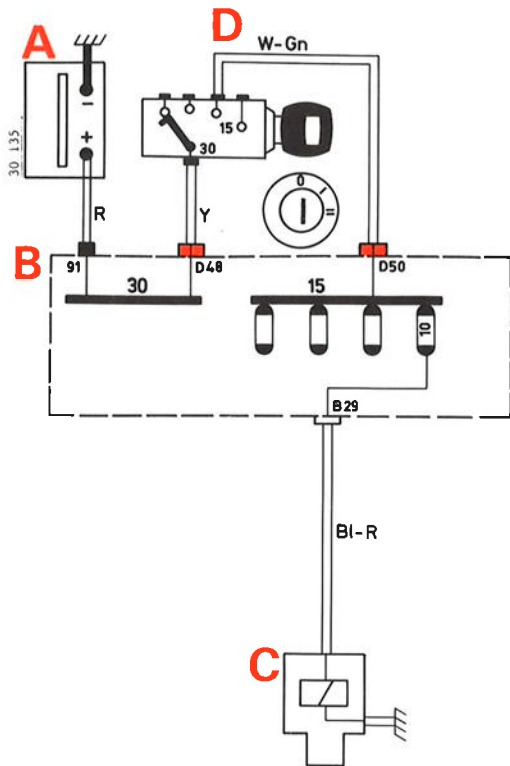

Fusible n° 10

feux de recul
chauffage siège

Zekering nr. 10

achteruitrijlichten
stoelverwarming

Le contact est mis: le solénoïde est excité

Contact aan; spoel van de sproeier wordt bekrachtigd

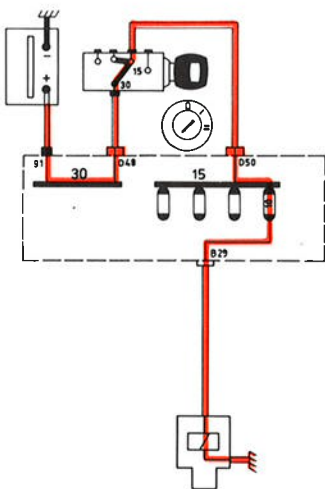

*(moteurs à carburateur)

Clapet de purge de la cuve, B 19A

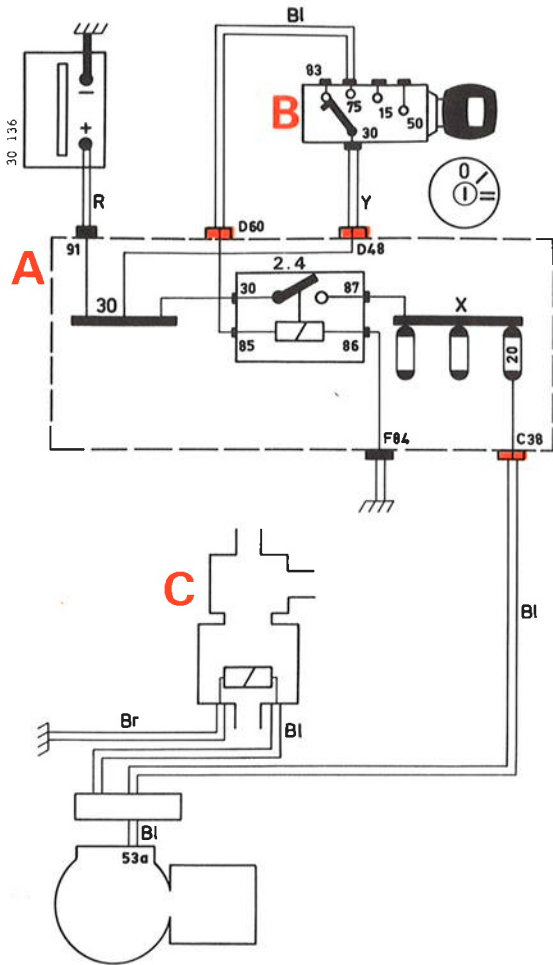

Fusible n° 20
moteur d'essuie-glace

Zekering nr. 20
ruitwissermotor

Le contact est mis: aération par le biais du filtre à air.

Le contact est coupé: aération par l'air extérieur

Contact aan; beluchting via luchtfilter

Contact af; beluchting door buitenlucht

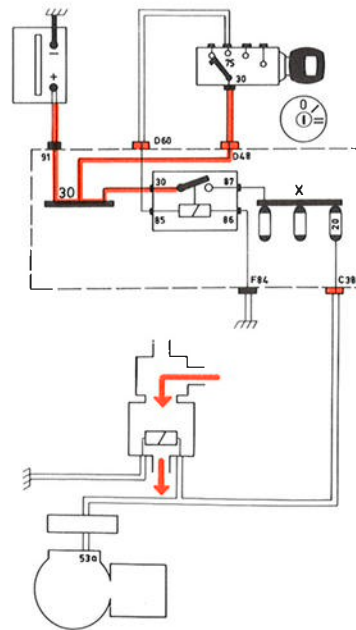
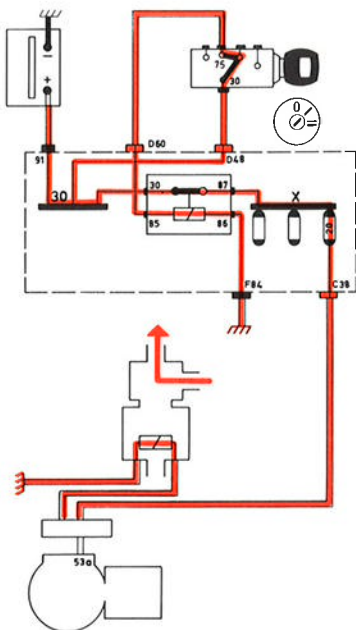

Alternateur et témoin courant de charge, B 14

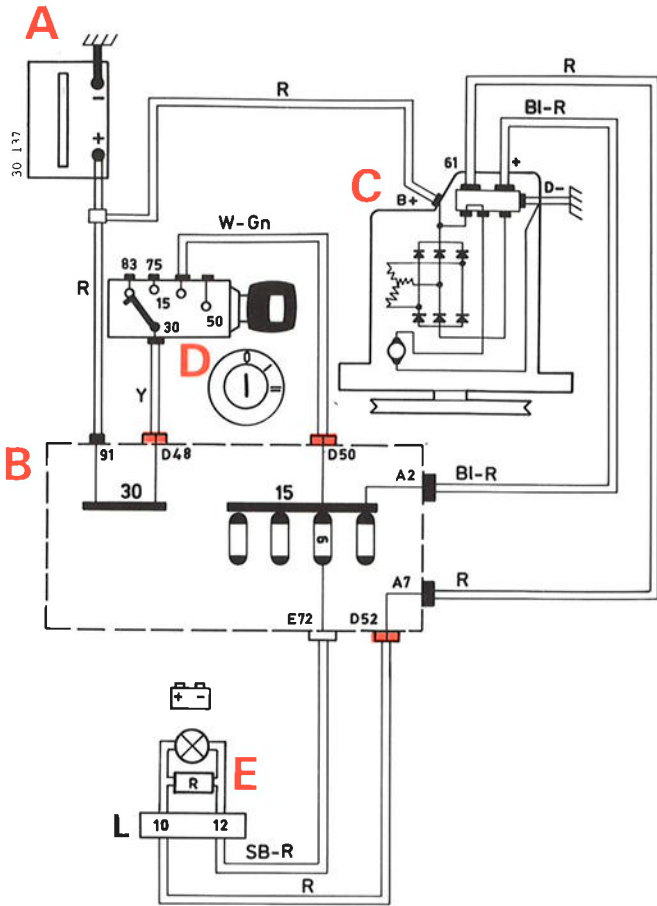

Fusible n° 9
 combiné d'instruments

Zekering nr. 9
 instrumentenpaneel

Pas de courant de charge ou courant de charge trop faible

Geen laadstroom of laadstroom te laag

L'alternateur charge

Dynamo laadt op

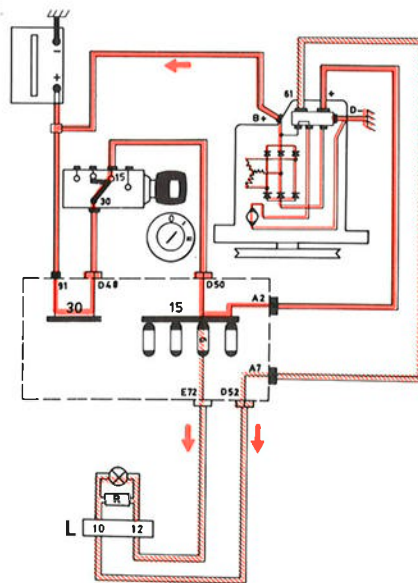
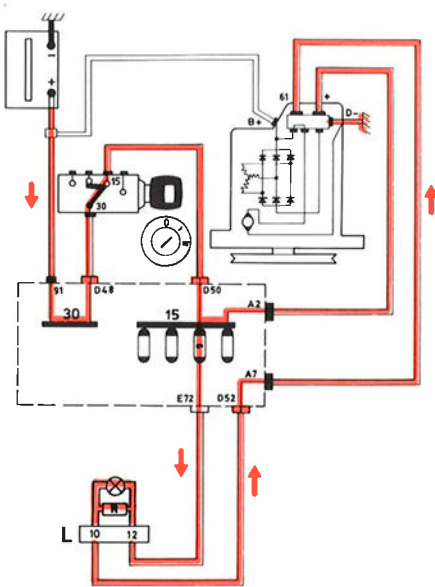

Alternateur et témoin courant de charge, B 19

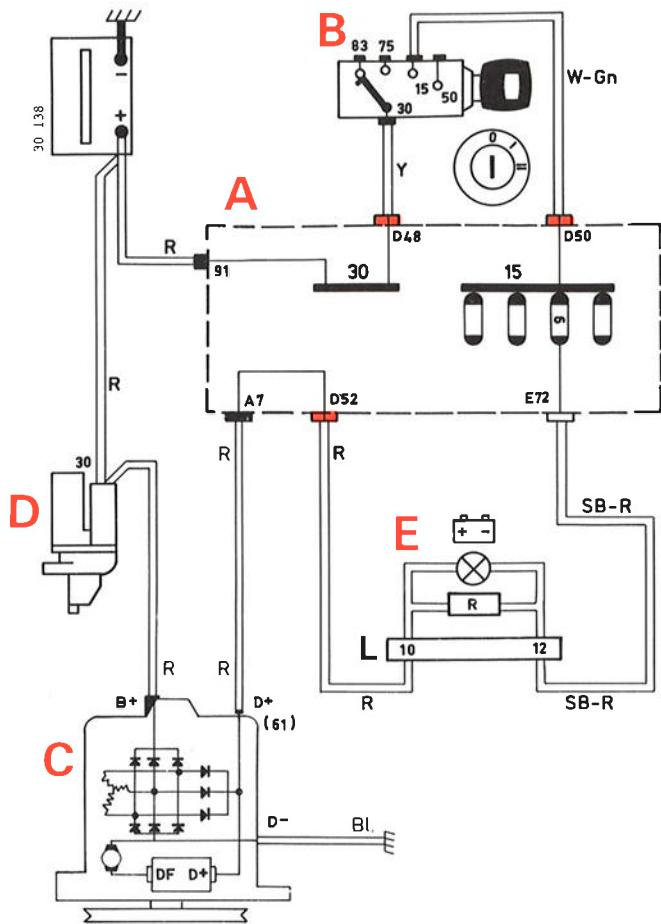

Fusible n° 9
combiné d'instruments

Zekering nr. 9
instrumentenpaneel

Pas de courant de charge ou courant de charge trop faible

Geen laadstroom of laadstroom te laag

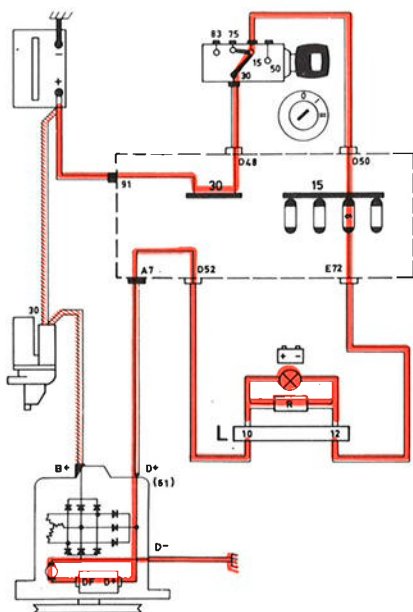

L'alternateur charge

Dynamo laadt op

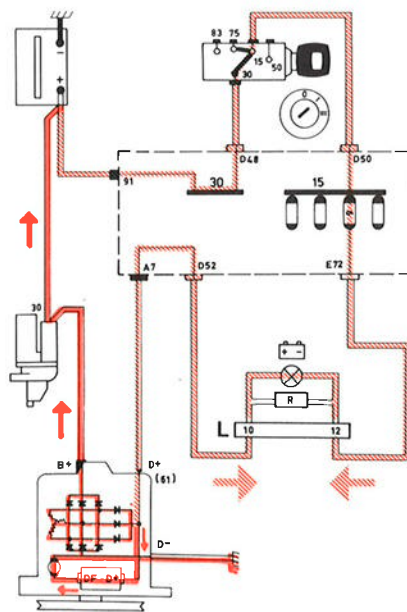

Démarreur, B 14

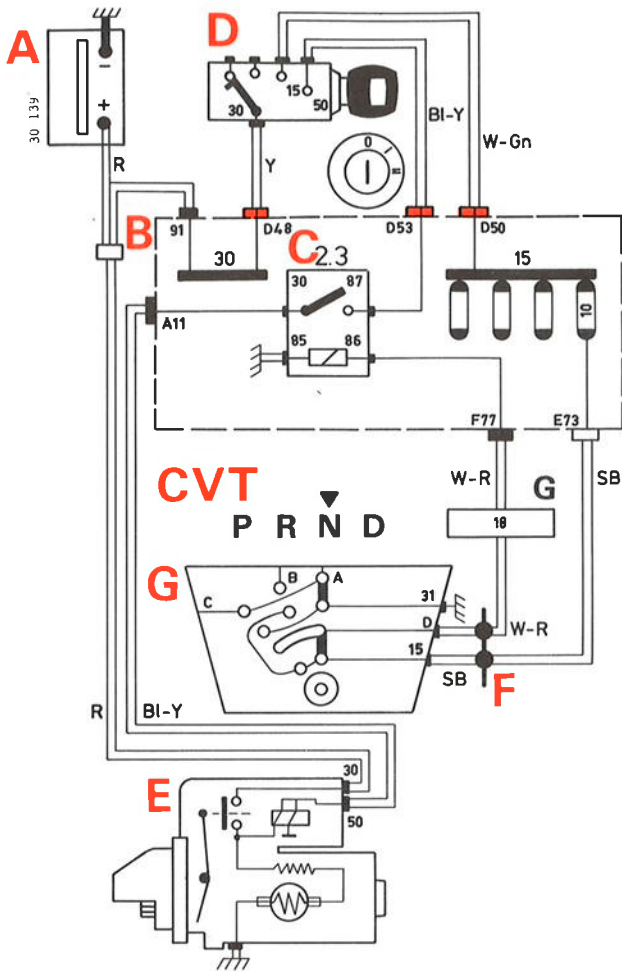

Fusible n° 10 (CVT uniquement)

feux de recul
chauffage siège

Zekering nr. 10 (alleen CVT)

achteruitrijlichten
stoelverwarming

CTV: le démarreur est sollicité, le relais de démarrage est excité

MT: le démarreur est sollicité, le relais de démarrage est excité

Le relais de démarrage est enclenché, le démarreur tourne

CVT: Startmotor wordt ingeschakeld, het startrelais wordt bekrachtigd

MT: Startmotor wordt ingeschakeld, het startrelais wordt bekrachtigd

Startrelais ingeschakeld, startmotor draait

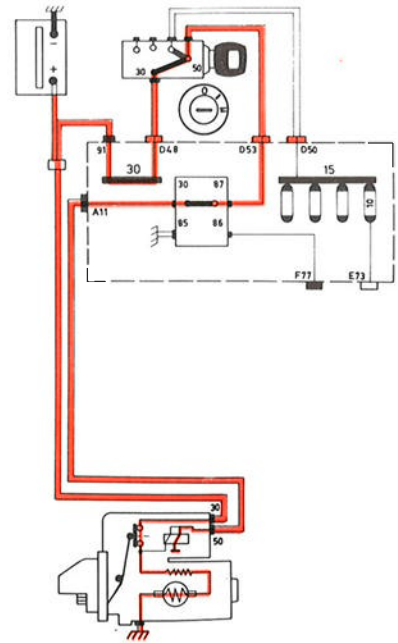
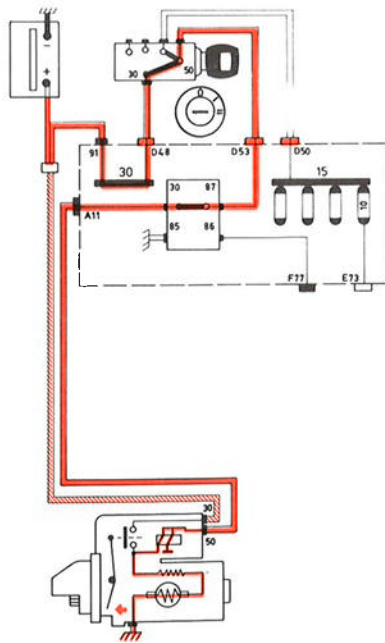
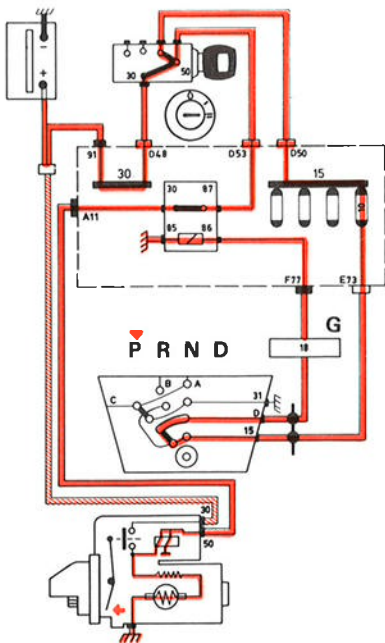

Démarreur, B 19

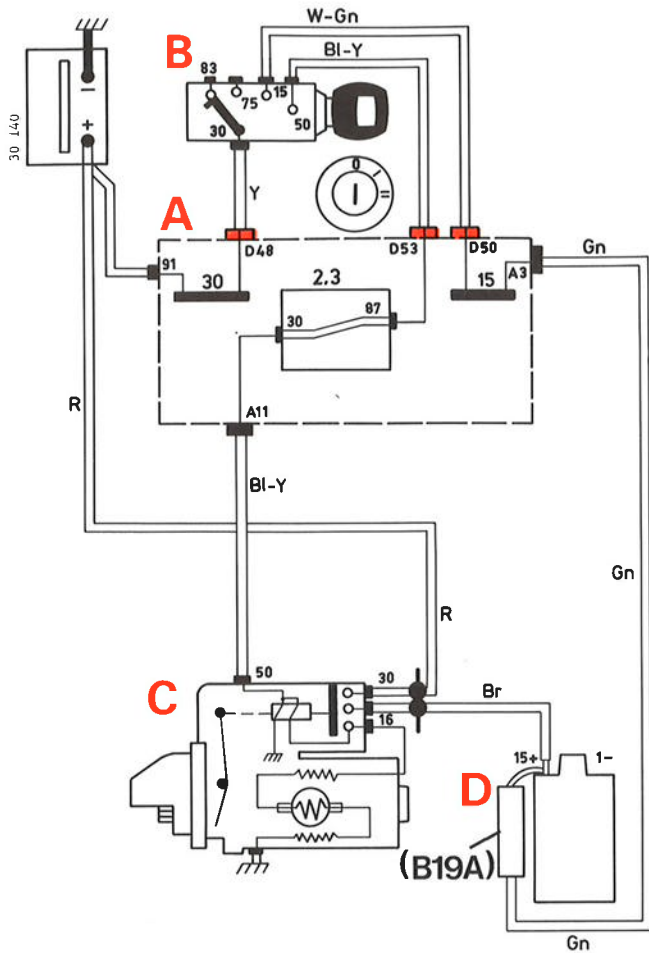

Le démarreur est sollicité, le relais de démarrage est excité

Startmotor wordt ingeschakeld, het startrelais wordt bekrachtigd

Le relais de démarrage est enclenché, le démarreur tourne

Startrelais ingeschakeld, startmotor draait

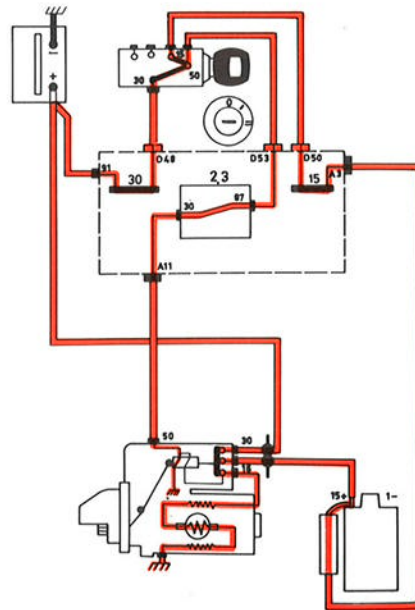
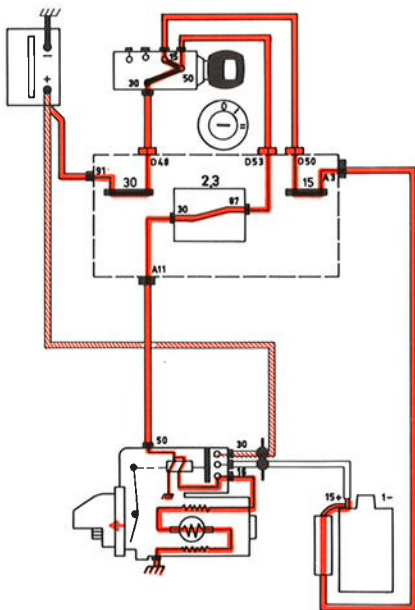

Allumage, B 14 et B 19A*

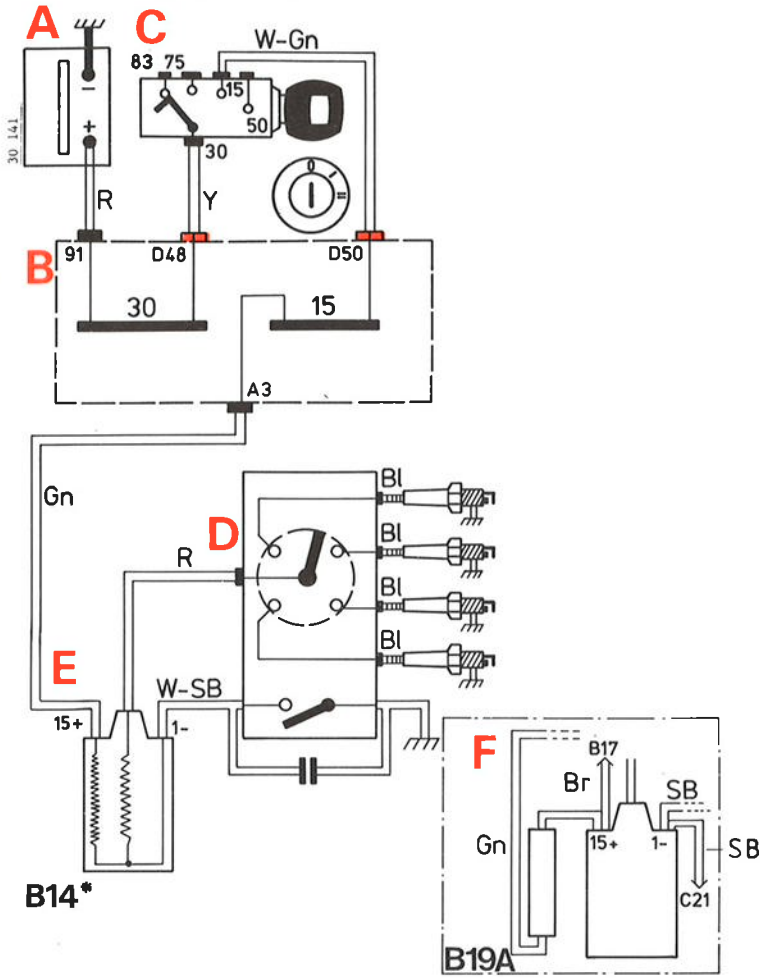

(B17: Démarreur, voir page 20)
 (C21: Compte-tours, voir page 60)

(B17: Startmotor, zie pagina 20)
 (C21: Toerenteller, zie pagina 60)

Les contacts sont fermés

Les contacts s'ouvrent

Contactpunten gesloten

Contactpunten gaan open

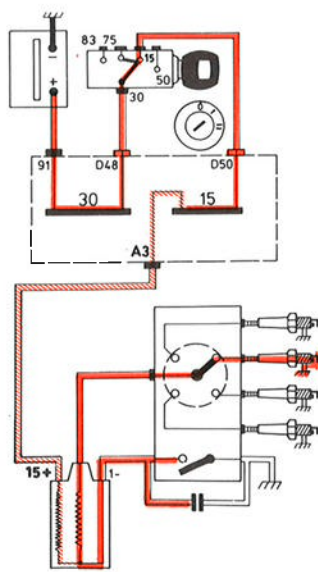
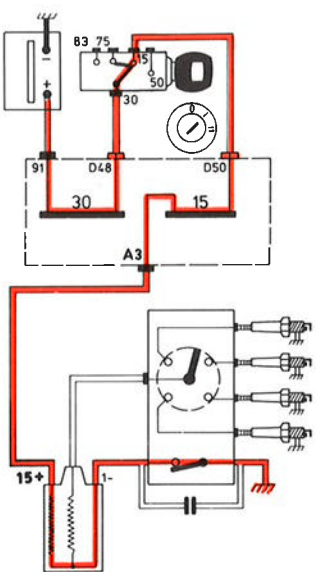

Système d'allumage sans grains de contact, B 19E*

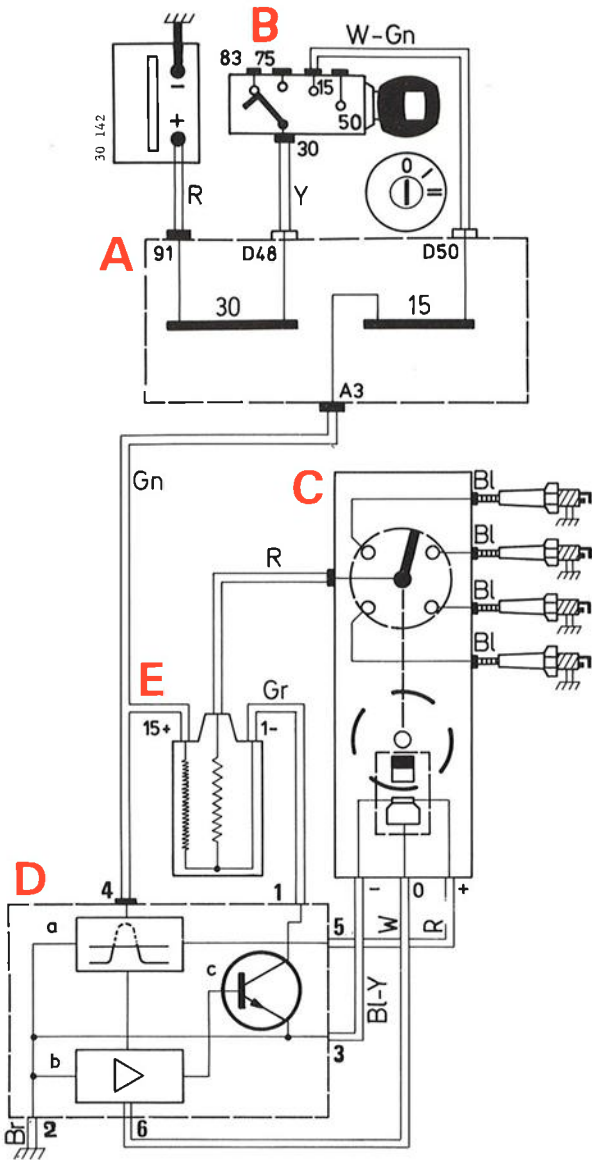

Bobine (enroulement primaire) alimentée

Bobine (primaire wikkeling) onder stroom

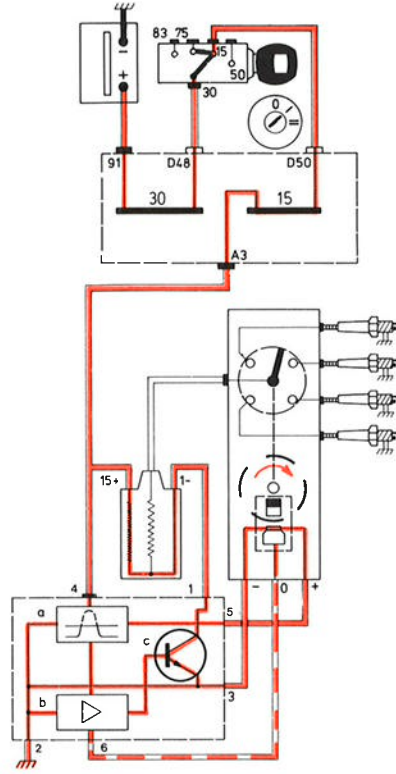

Interrupteur coupant le courant

Schakeleenheid verbreekt de stroom

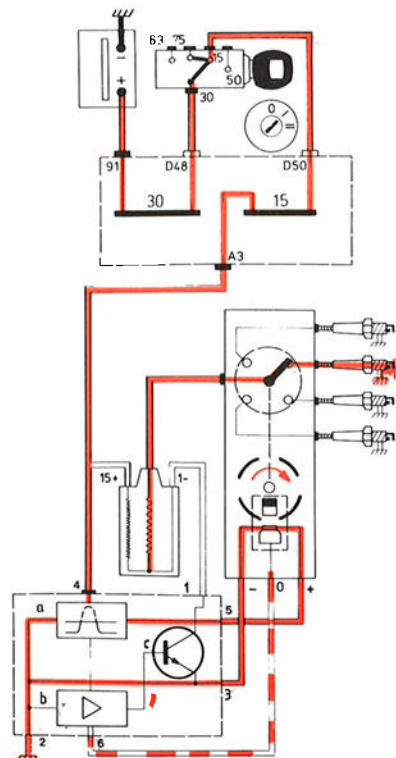

- A Boîte de distribution centrale
- B Contacteur-démarrreur
- C Distributeur avec transmetteur d'impulsions Hall
- D Interrupteur
- E Bobine

- A Centrale verdeeldoos
- B Contactslot
- C Verdeler met Hall-impulsgever
- D Schakeleenheid
- E Bobine

* B 19E 554, B 19E 556 (Bosch T2-28H)

Feux parking et éclairage plaque d'immatriculation

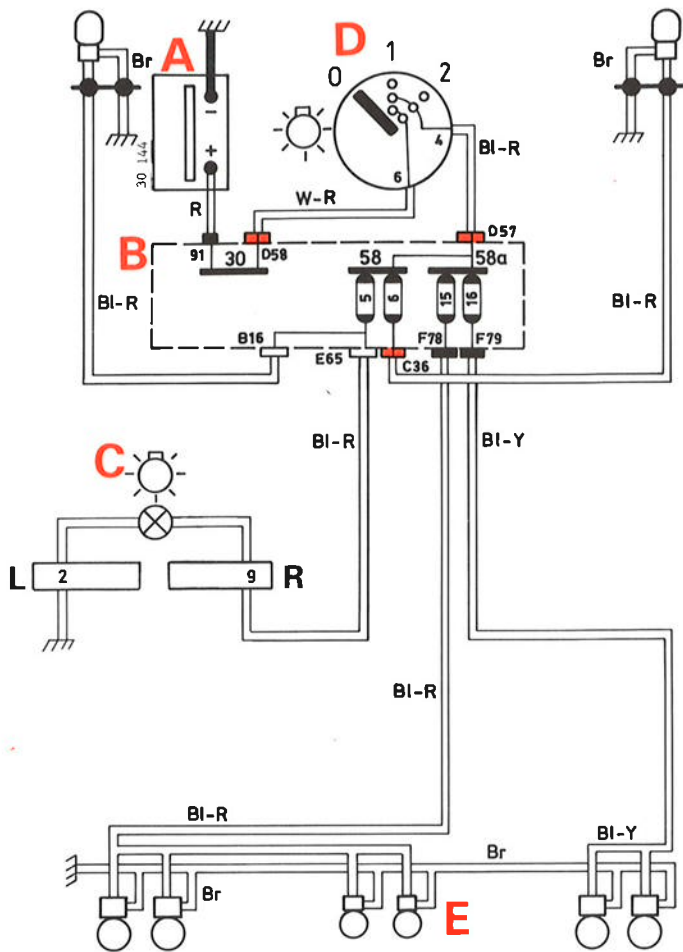

Fusible n° 5
(feu parking, avant gauche)

témoin éclairage
éclairage contacteurs

Fusible n° 6
(feu parking, avant droite)

Fusible n° 15
(feu arrière, gauche, et éclairage plaque
d'immatriculation)

Fusible n° 16
(feu arrière, droite)

Zekering nr. 5
(parkeerlicht, links voor)

controlelamp verlichting
dashboard- en schakelaarverlichting

Zekering nr. 6
(parkeerlicht, rechts voor)

Zekering nr. 15
(achterlicht, links en kentekenverlichting)

Zekering nr. 16
(achterlicht, rechts)

Feux parking allumés

Parkeerlichten ingeschakeld

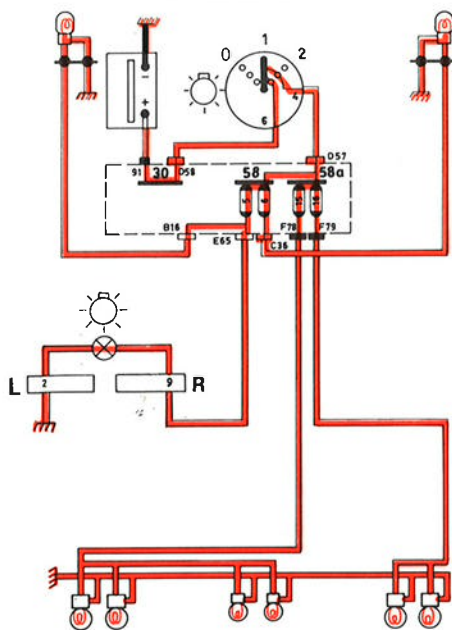

Feux de position (Suède)

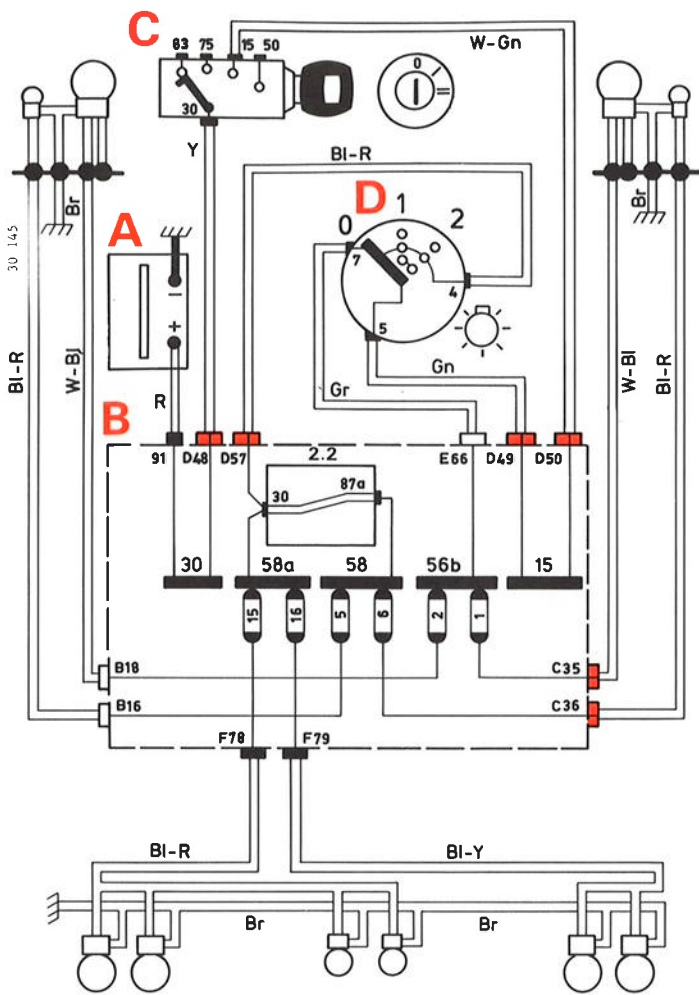

Fusible n° 1
(code, droite)
antibrouillard arrière

Fusible n° 2
(code, gauche)

Fusible n° 5
(feu parking, gauche)
témoin éclairage
éclairage contacteurs

Fusible n° 6
(feu parking, droite)

Fusible n° 15
(feu arrière, gauche)

Fusible n° 16
(feu arrière, droite)

Zekering nr. 1
(dimlicht, rechts)
mistachterlicht

Zekering nr. 2
(dimlicht, links)

Zekering nr. 5
(parkeerlicht, links)
controlelamp verlichting
dashboard- en schakelaarverlichting

Zekering nr. 6
(parkeerlicht, rechts)

Zekering nr. 15
(achterlicht, links)

Zekering nr. 16
(achterlicht, rechts)

Le contact est mis

Contact aan

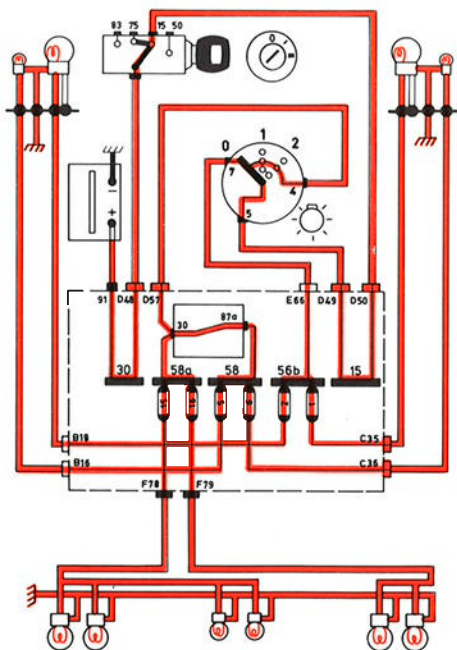

Antibrouillard, 360

Version Euro: éclairage et antibrouillard enclenchés

Euro uitvoering: verlichting en mistlampen ingeschakeld

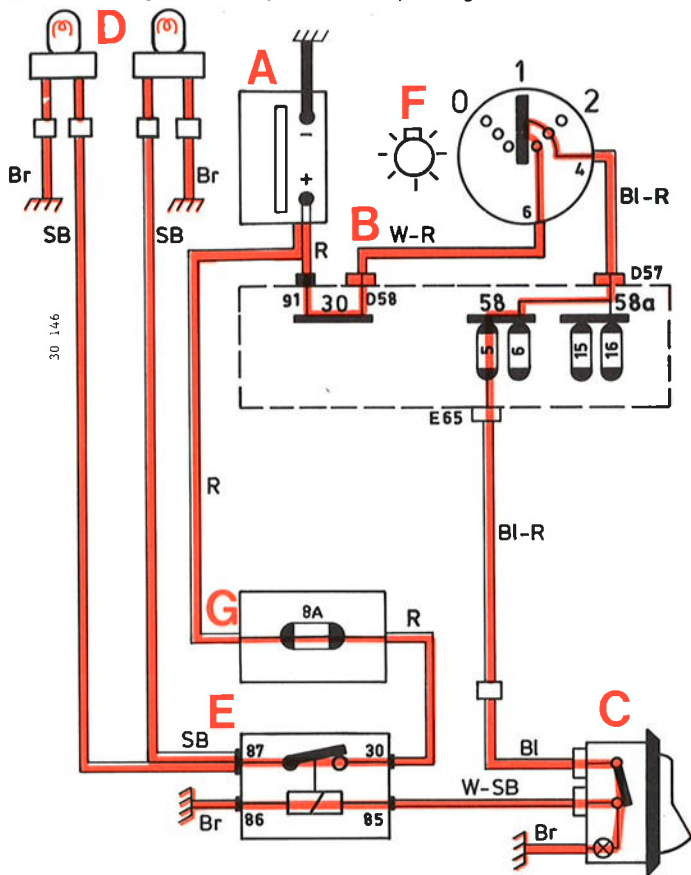

Version Allemagne: code et antibrouillard enclenchés

Duitsland uitvoering: dimlicht en mistlampen ingeschakeld

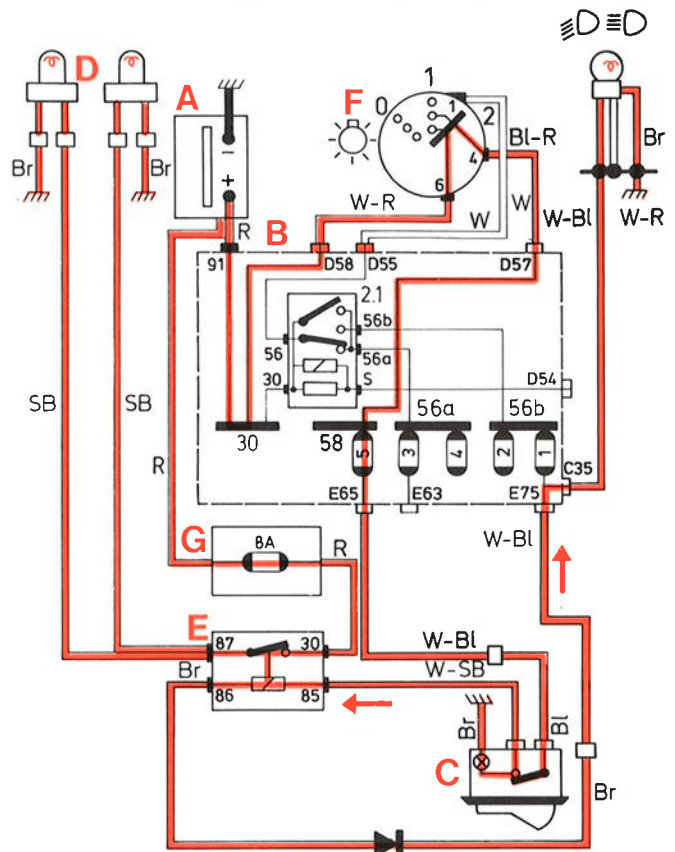

Version Suède: route et antibrouillard enclenchés

Zweden uitvoering: grootlicht en mistlampen ingeschakeld

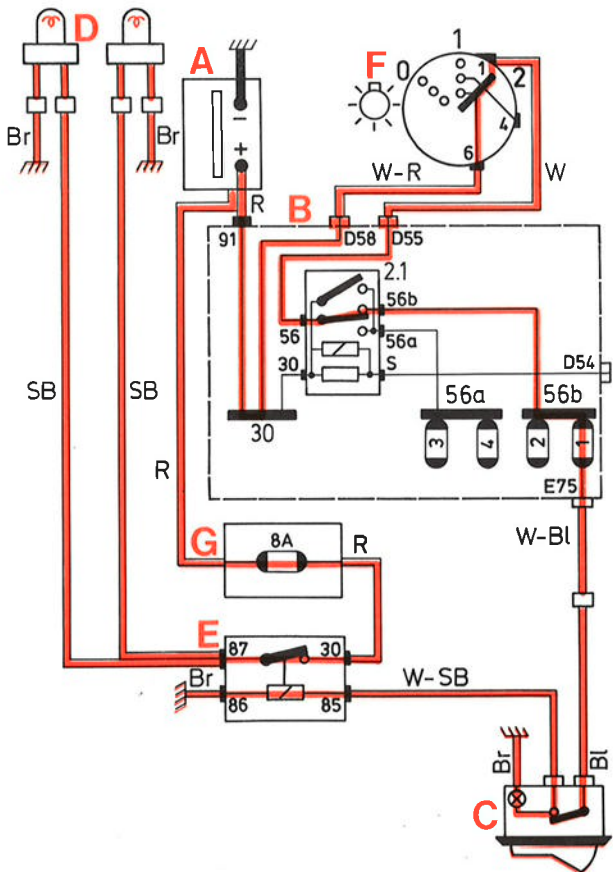

Version Suède: code et antibrouillard enclenchés

(les antibrouillard ne sont pas allumés)

Zweden uitvoering: dimlicht en mistlampen ingeschakeld
(mistlampen branden niet).

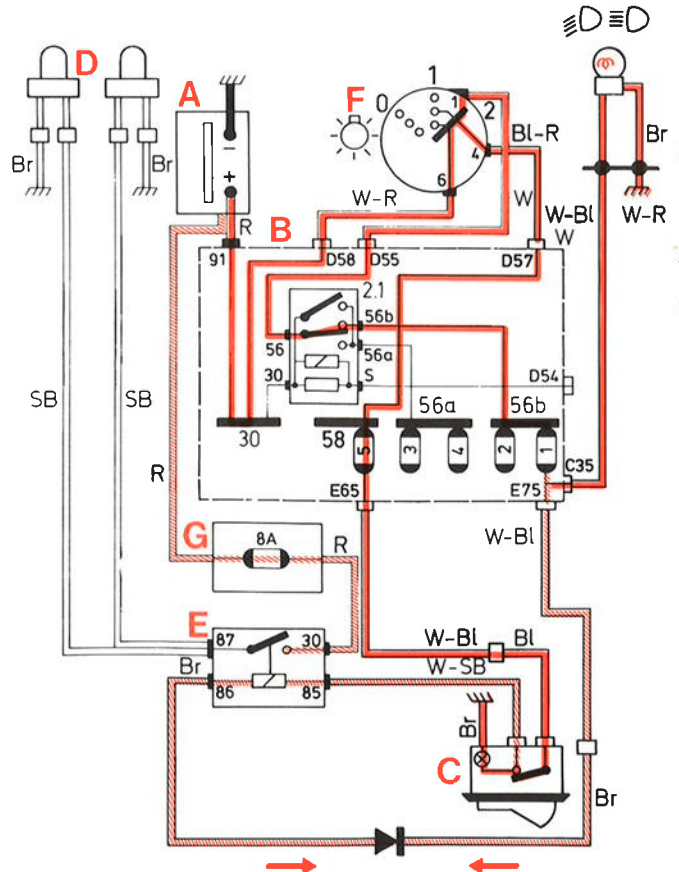

Feux stop

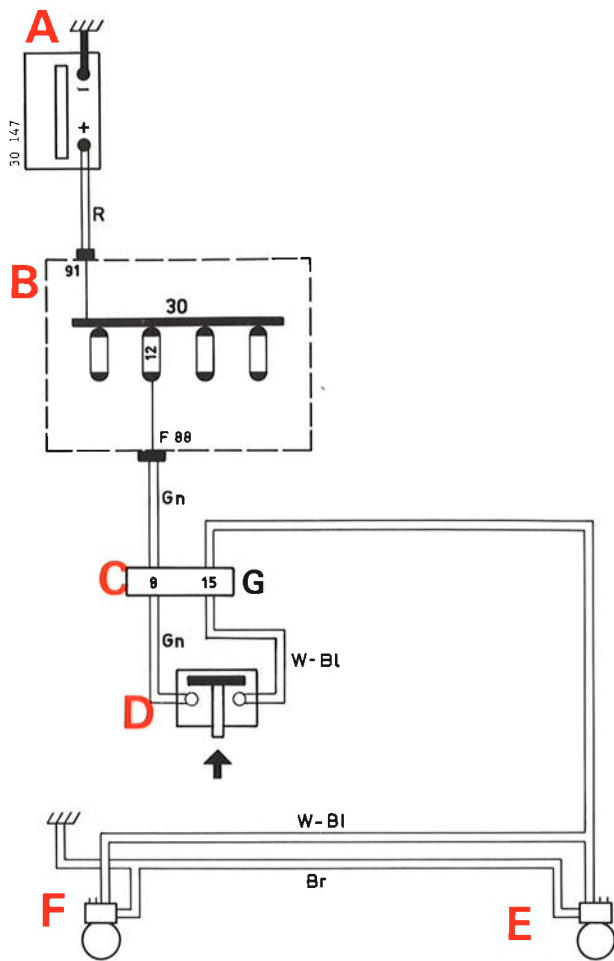

Fusible n° 12

ventilateur (3^e vitesse)
radio

Zekering nr. 12

ventilatormotor (snelheid drie)
radio

La pédale de frein est enfoncée

Rempedaal ingetrapt

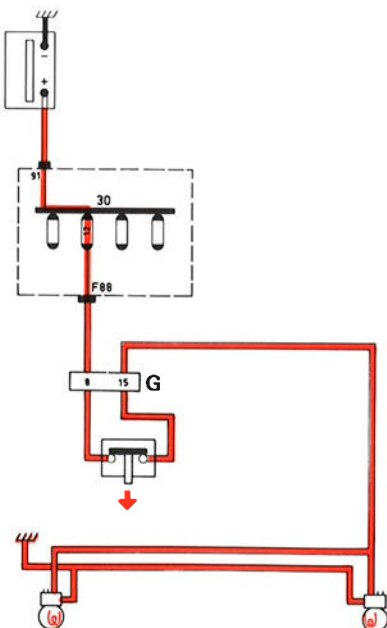

Feux de recul

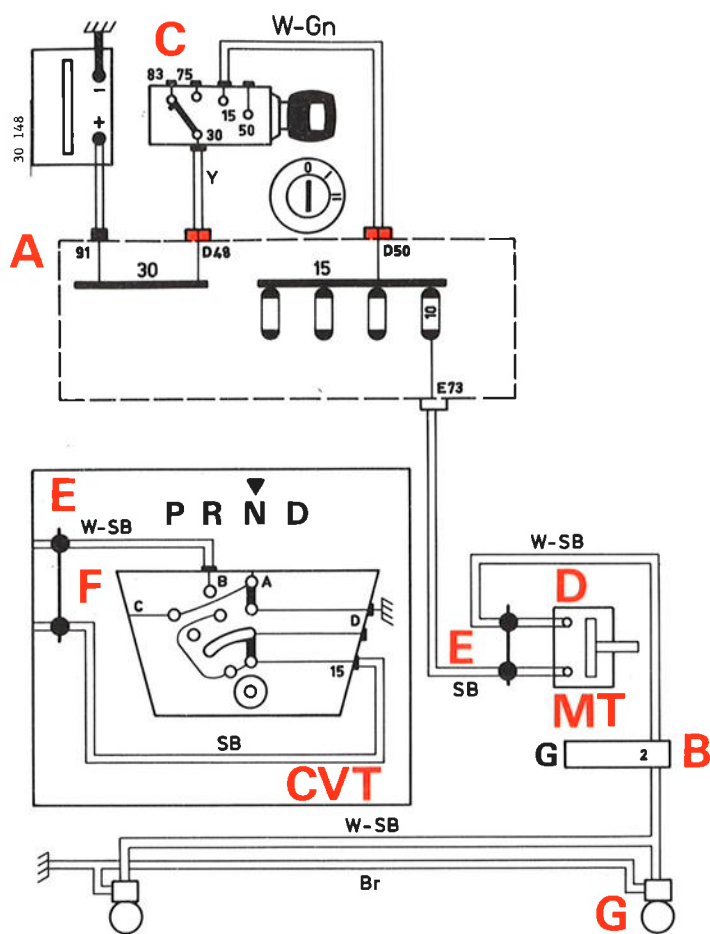

Fusible n° 10

gicleur de ralenti
chauffage siège

Zekering nr. 10

stationairsproeier
stoelverwarming

(MT) le contact est mis: le levier de vitesse est en position "R"

(CVT) le contact est mis: le levier sélecteur est en position "R"

(MT) contact aan, versnellingshendel in stand „R”

(CVT) contact aan, keuzehendel in stand „R”

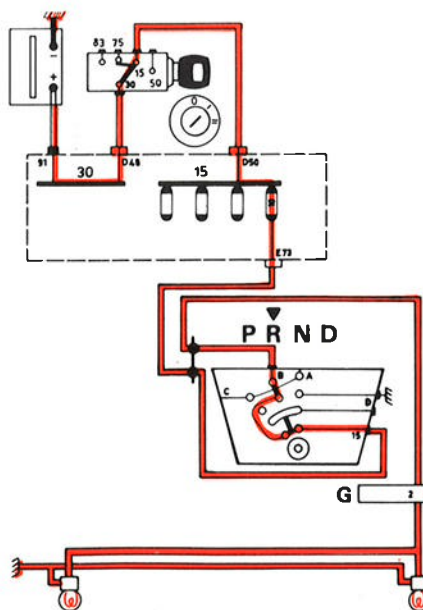
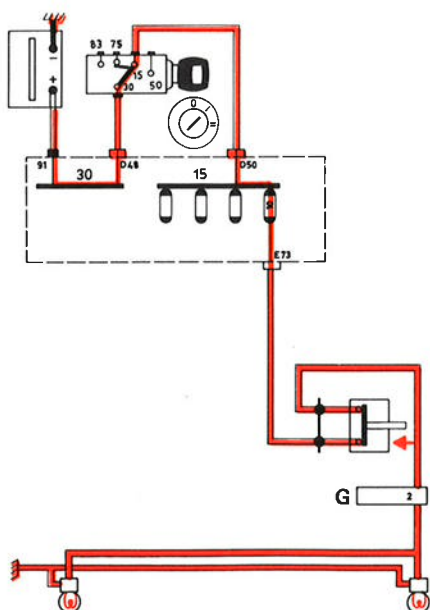

Antibrouillard arrière

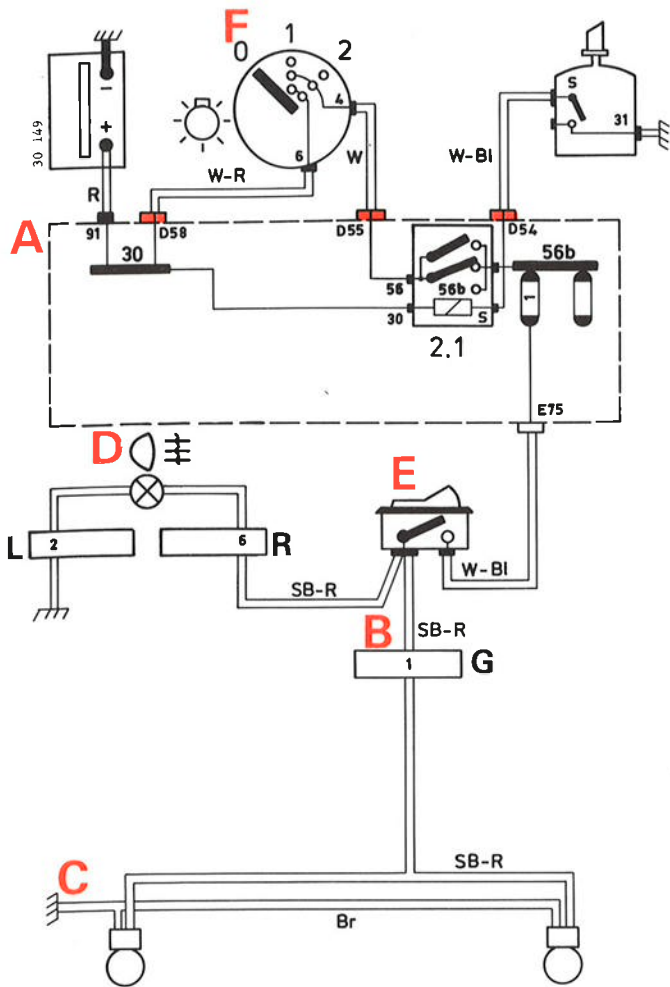

Fusible n° 1
code, droite

Zekering nr. 1
dimlicht, rechts

Code et antibrouillard arrière enclenchés

Route et antibrouillard arrière enclenchés

Dimlicht en mistachterlicht ingeschakeld

Grootlicht en mistachterlicht ingeschakeld

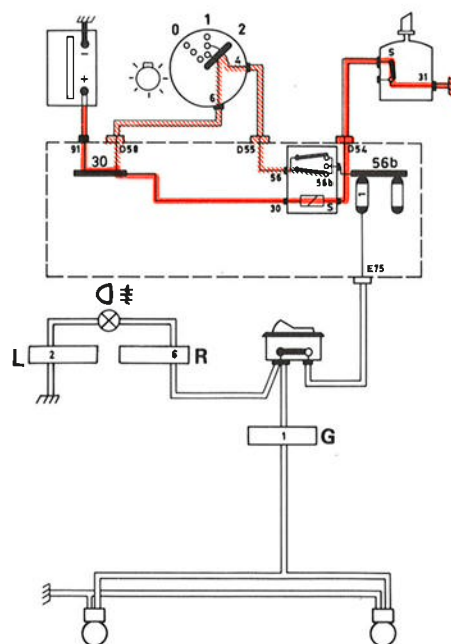
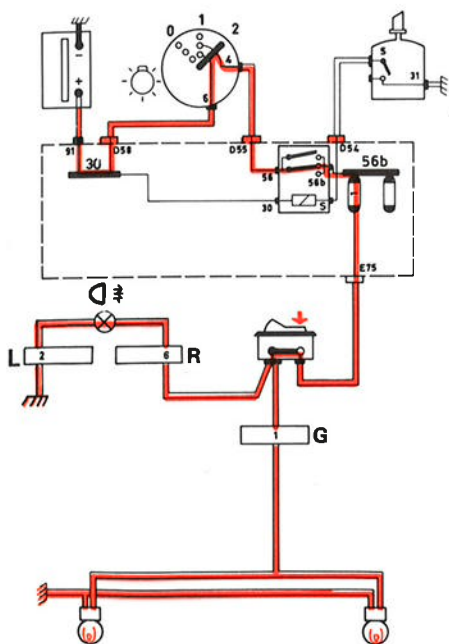

Éclairage combiné et tableau de bord

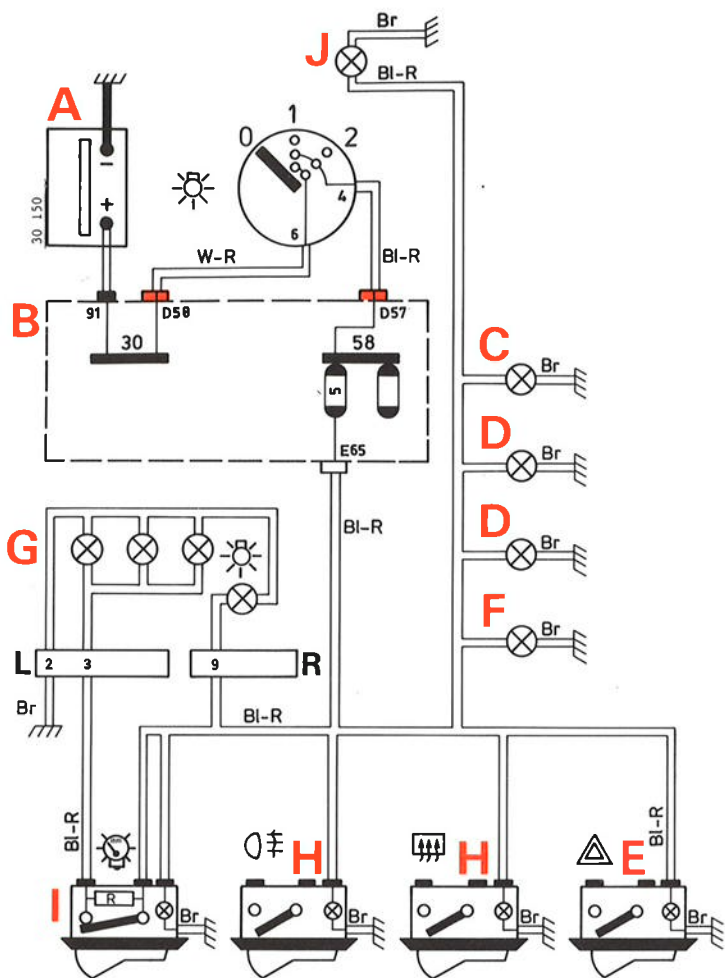

Fusible n° 5
feu parking, avant gauche

Zekering nr. 5
parkeerlicht, links voor

Eclairage enclenché

Eclairage combiné atténué

Verlichting ingeschakeld

Instrumentenverlichting gedimd

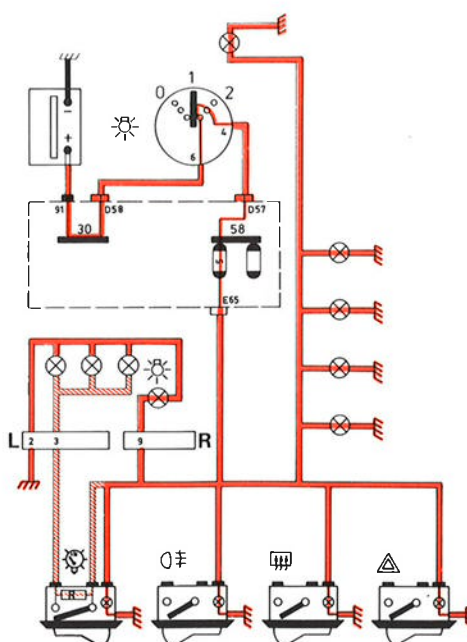
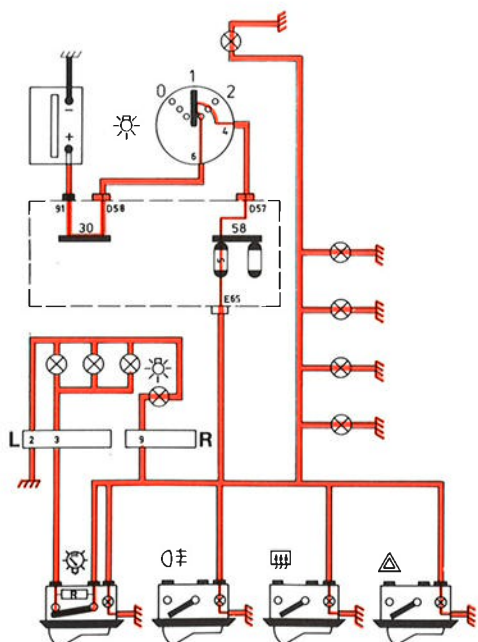

Eclairage contacteur-démarreur et plafonnier

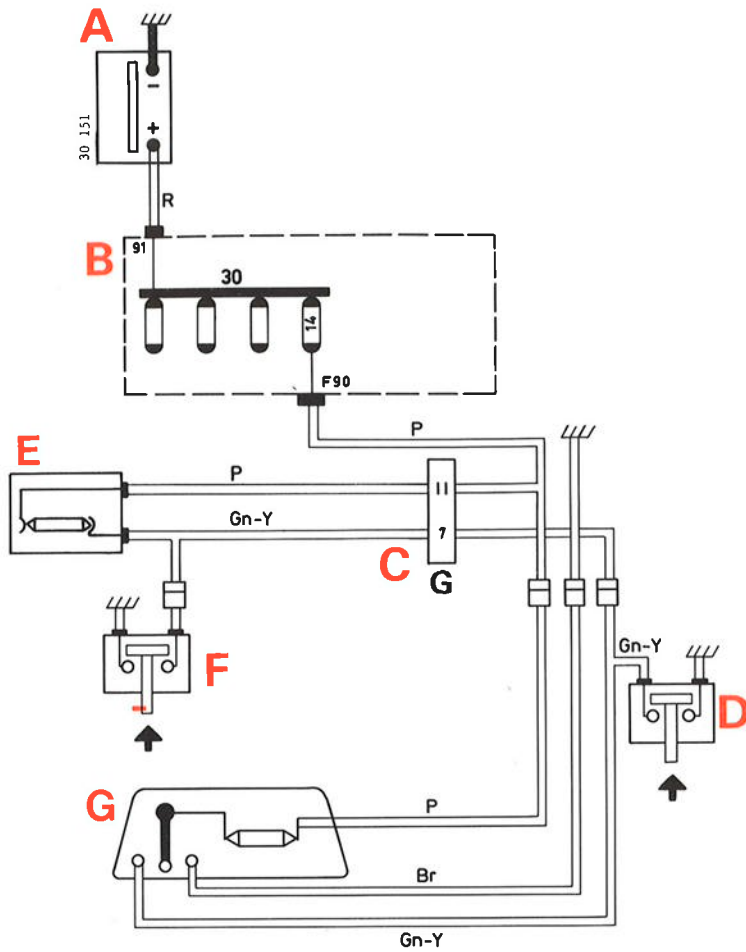

Fusible n° 14

éclairage boîte à gants
allume-cigares
montre

Zekering nr. 14

verlichting handschoenenkast
sigare-aansteker
klokje

Contacteur en position "normale",
une porte ouverte

Contacteur déclenché, une porte
ouverte

Contacteur enclenché, portes fermées

Schakelaar „normaal” stand, een por-
tier open

Schakelaar UIT, een portier open

Schakelaar AAN, portieren gesloten

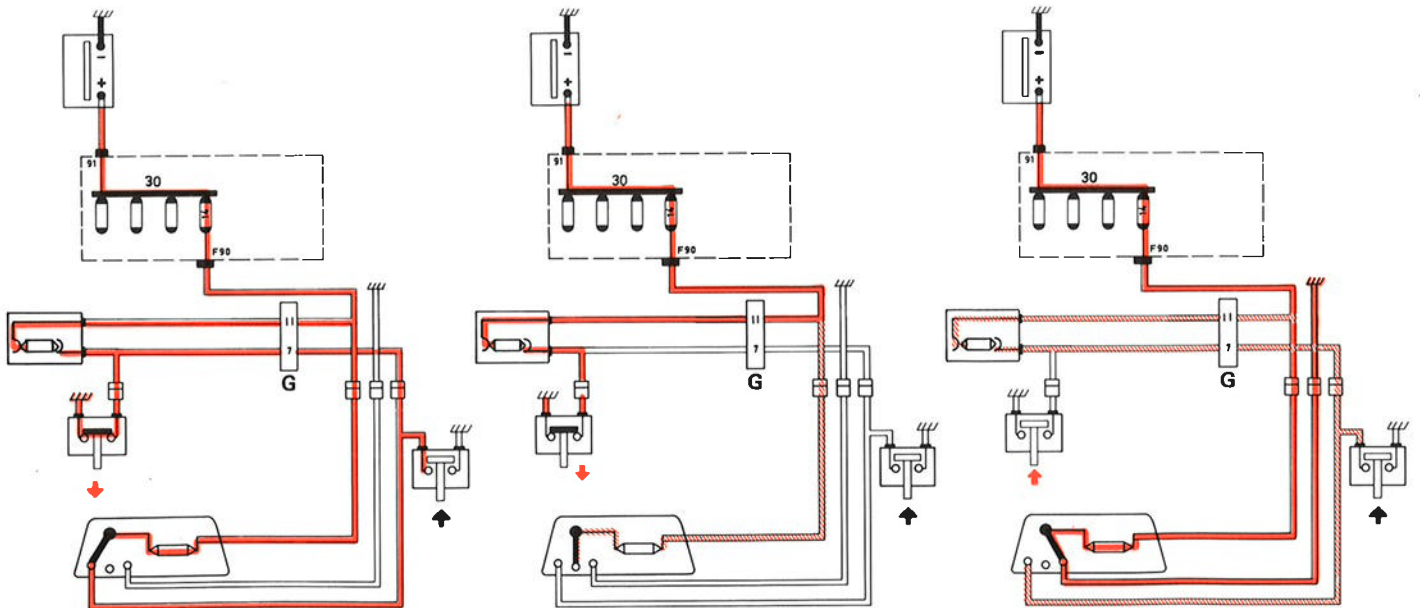

Éclairage boîte à gants et coffre à bagages

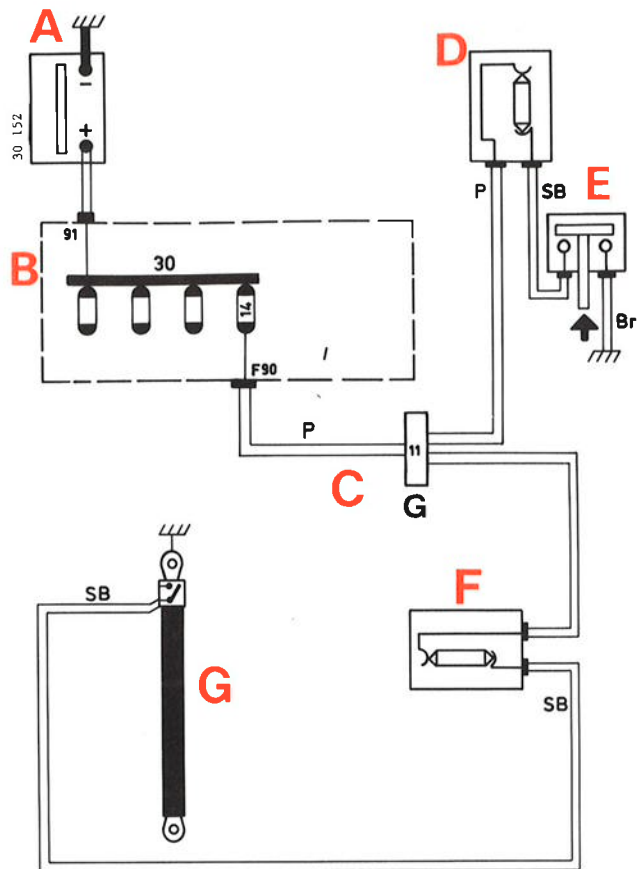

Fusible n° 14

plafonnier
allume-cigares
montre

Zekering nr. 14

binnenverlichting
sigare-aansteker
klokje

Hayon arrière ouvert

Achterklep open

Boîte à gants ouverte

Handschoenenkast open

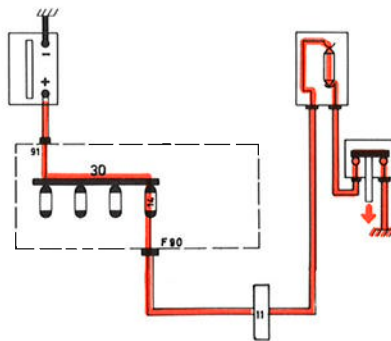
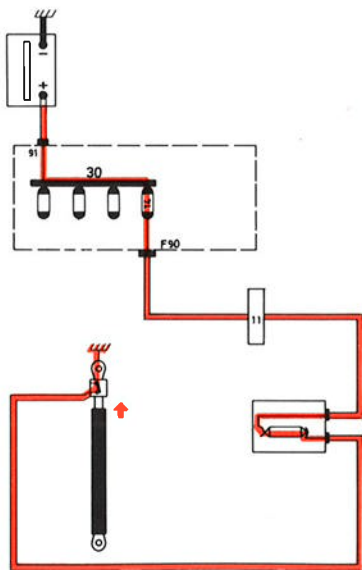

Clignotants et répéteurs de clignotement

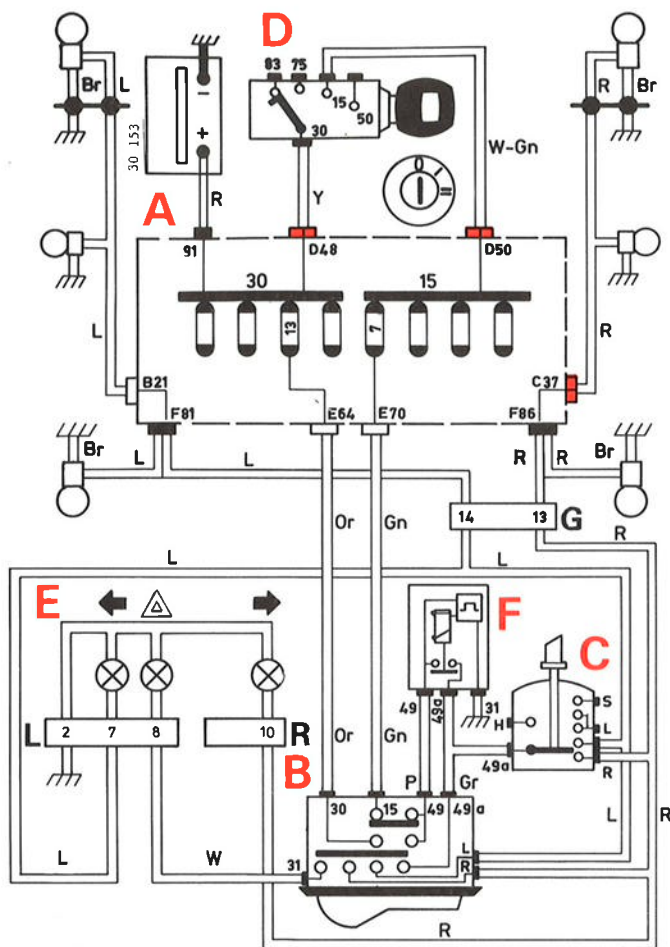

Fusible n° 7
(clignotants)

Fusible n° 13
(répéteurs de clignotement)

Zekering nr. 7
(richtingaanwijzers)

Zekering nr. 13
(waarschuwingsknipperlichten)

Clignotant gauche enclenché

Clignotant droit enclenché

Répéteurs de clignotement

Linker richtingaanwijzer ingeschakeld

Rechter richtingaanwijzer ingeschakeld

Waarschuwingsknipperlichten ingeschakeld

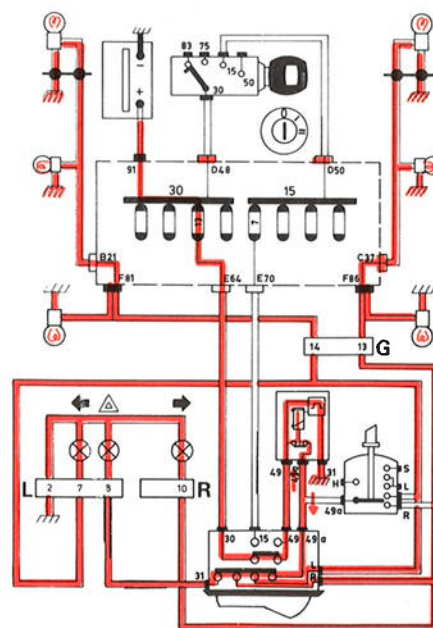
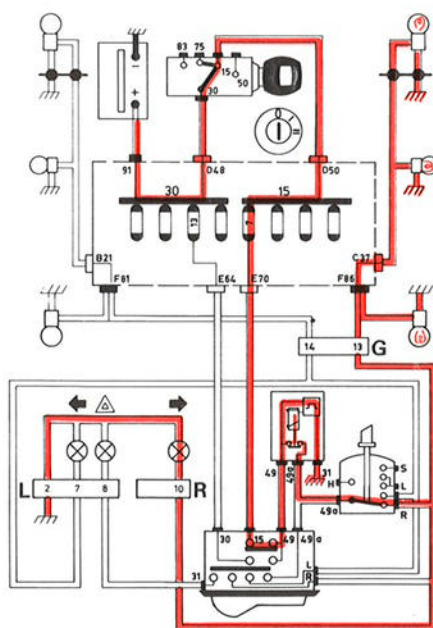
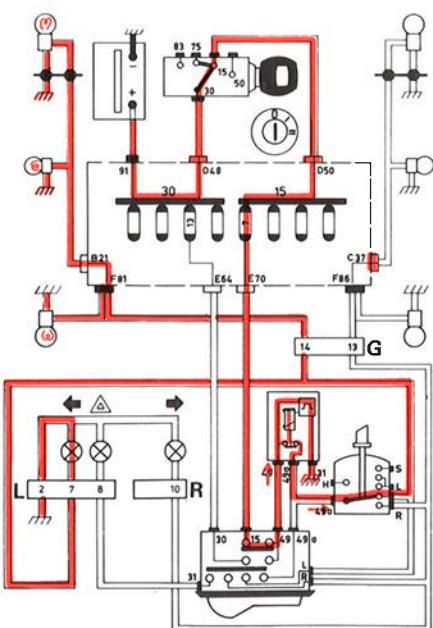

Avertisseur sonore

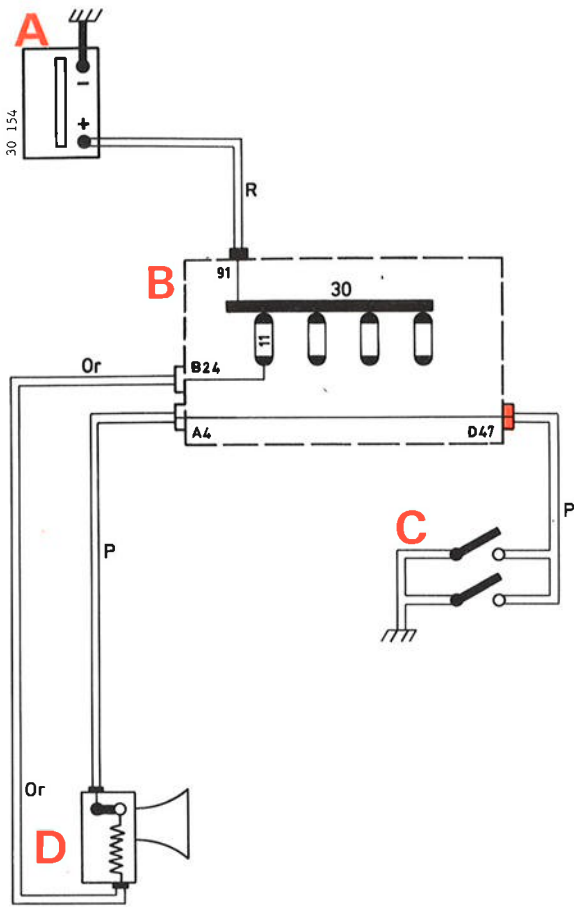

Fusible n° 11

Zekering nr. 11

Bouton d'avertisseur sonore enfoncé

Claxonknop ingedrukt

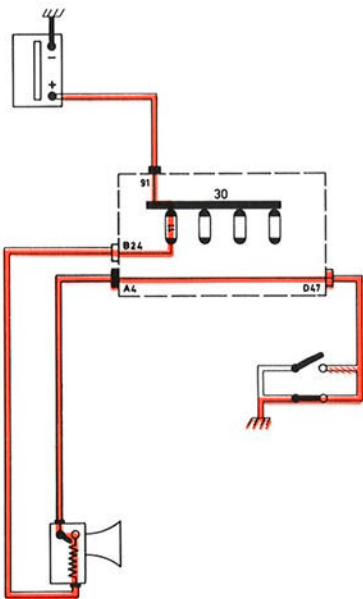

Essuie-glace et lave-glace

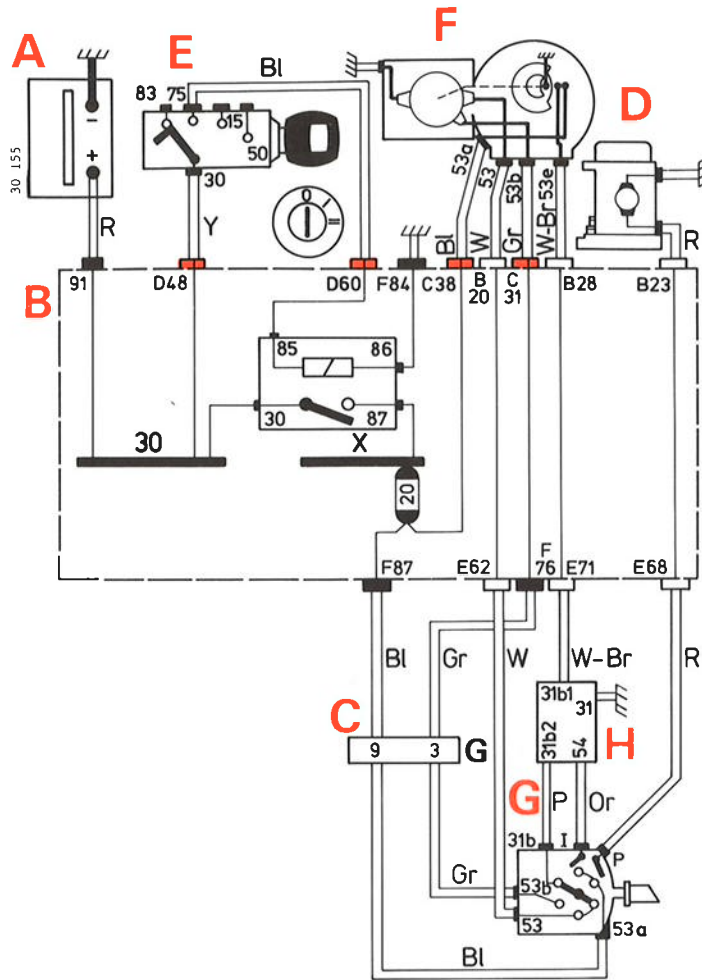

Fusible n° 20
(moteur d'essuie-glace et pompe)

clapet de purge de la cuve B 19A
témoin petit rapport CVT

Zekering nr. 20
(ruitwissermotor en pomp)

beluchtungsklep vlotterkamer B 19A
controlelamp lage-reductie CVT

Lent

Rapide

Giclage

Langzaam

Snel

Sproeien

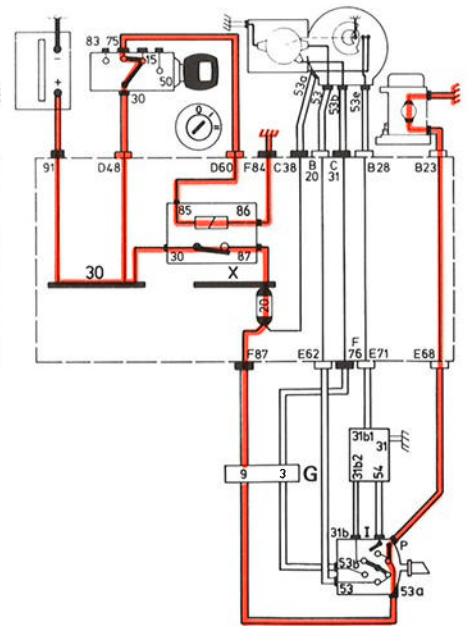
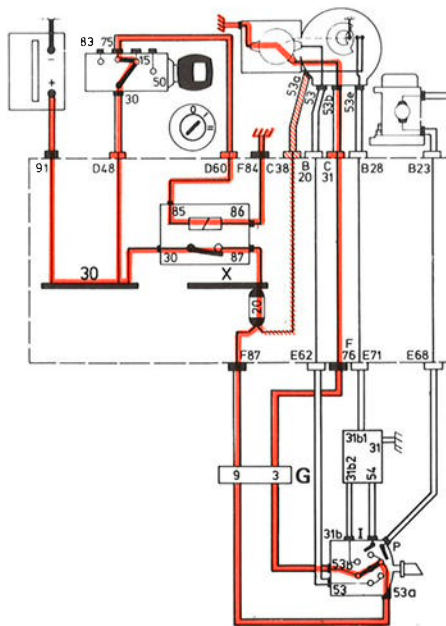
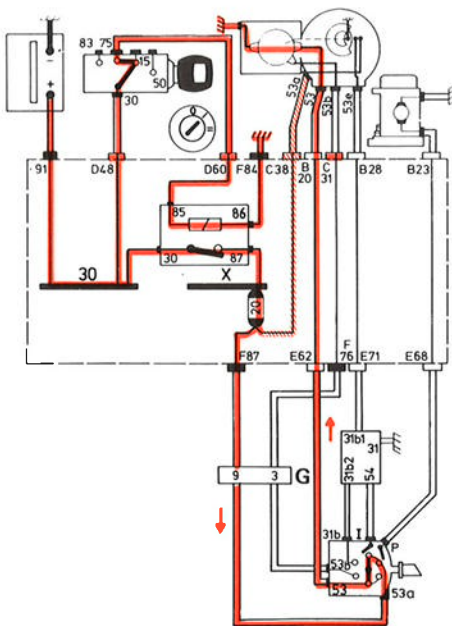

Essuie-glace, intermittence et retour

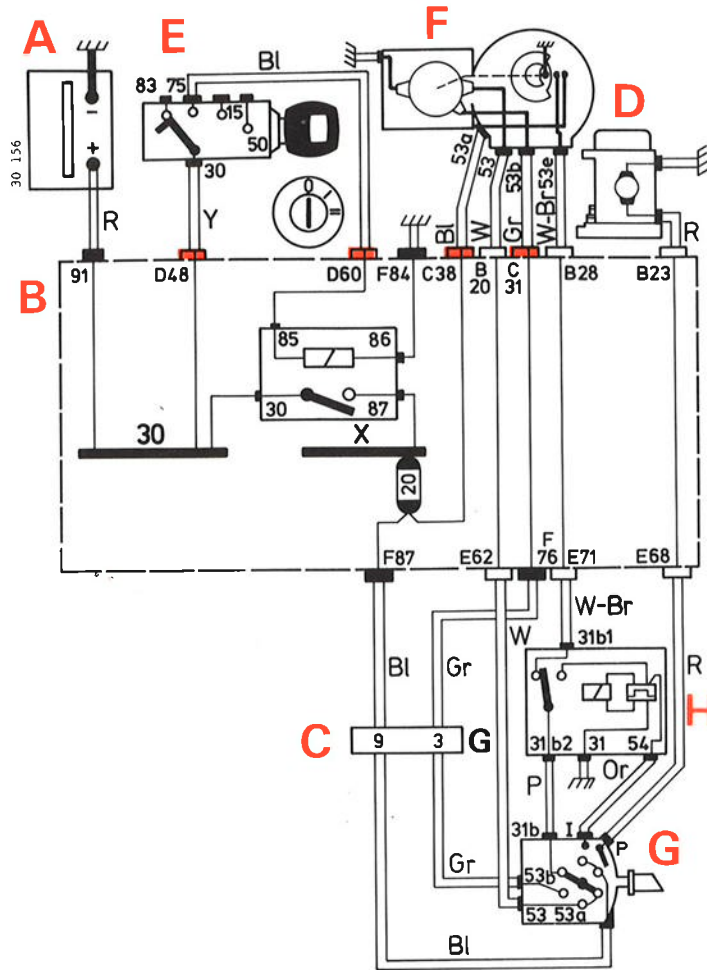

Fusible n° 20
(moteur d'essuie-glace et pompe)

clapet de purge de la cuve B 19A
témoin petit rapport CVT

Zekering nr. 20
(ruitwissermotor en pomp)

beluchtingsklep vlotterkamer B 19A
controlelamp lage-reductie CVT

Course d'intermittence (pulsion)

Course de retour

Intermittence (arrêt)

Intervalslag (puls)

Retourslag

Interval (pauze)

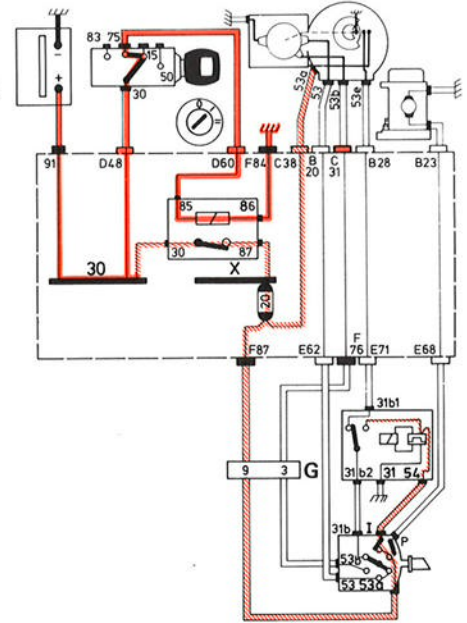
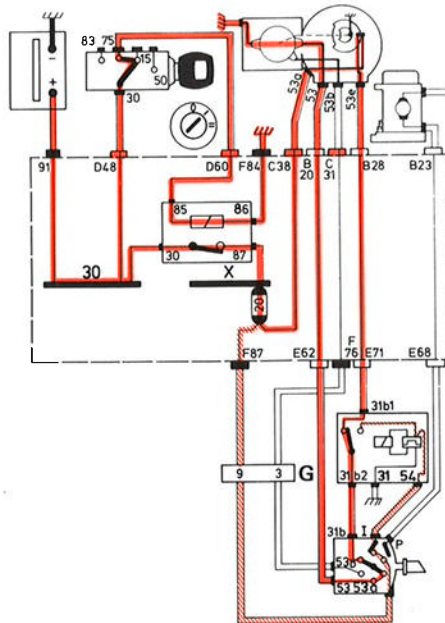
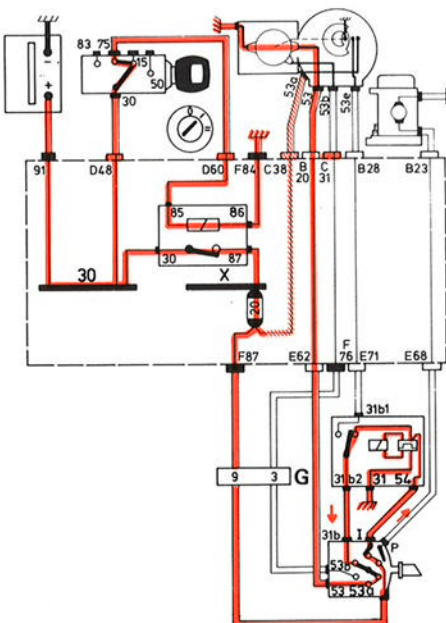

Lave/essuie-phares

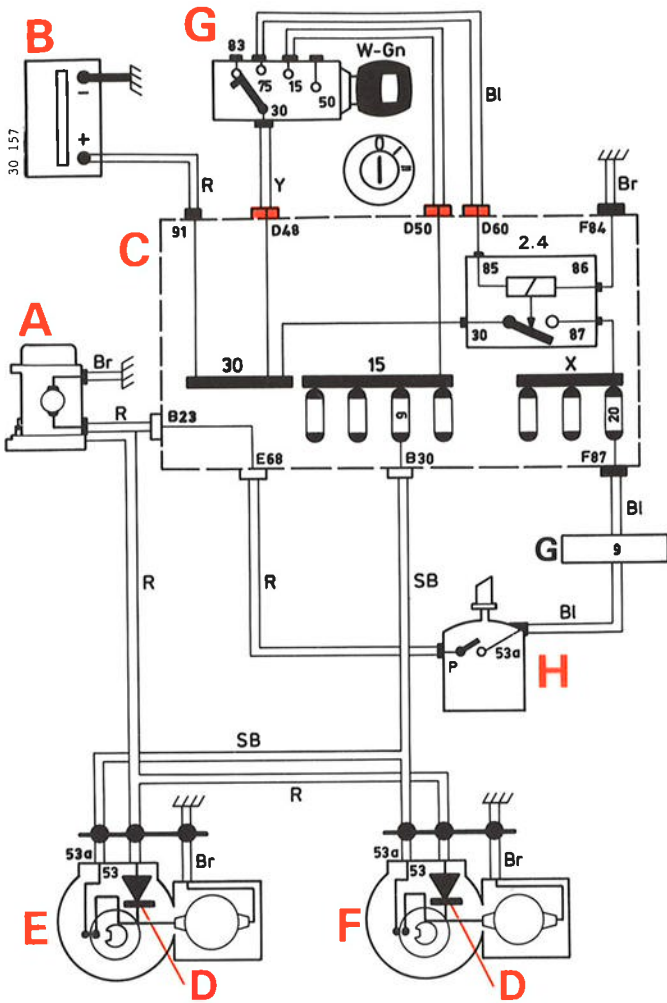

Fusible n° 9

combiné d'instruments

Fusible n° 20

(moteur d'essuie-glace et pompe)

clapet de purge de la cuve B 19A
témoin petit rapport CVT

Zekering nr. 9

instrumentenpaneel

Zekering nr. 20

(ruitwissermotor en pomp)

beluchtungsklep vlotterkamer B 19A
controlelamp lage-reductie CVT

Le contact est mis, la manette de direction droite enfoncée

Contact aan, rechter stuurhendel ingedrukt

Course de retour

Retourslag

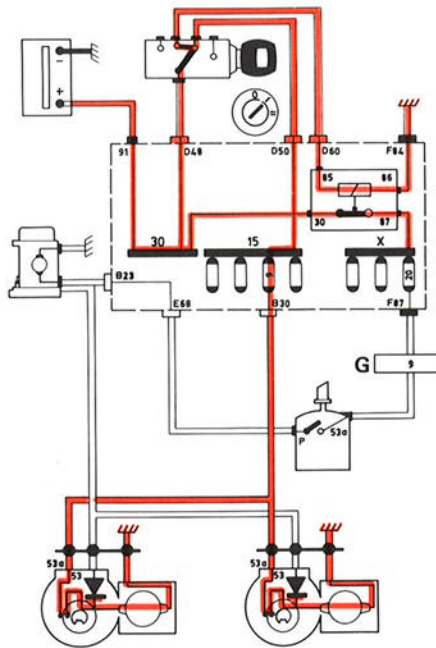
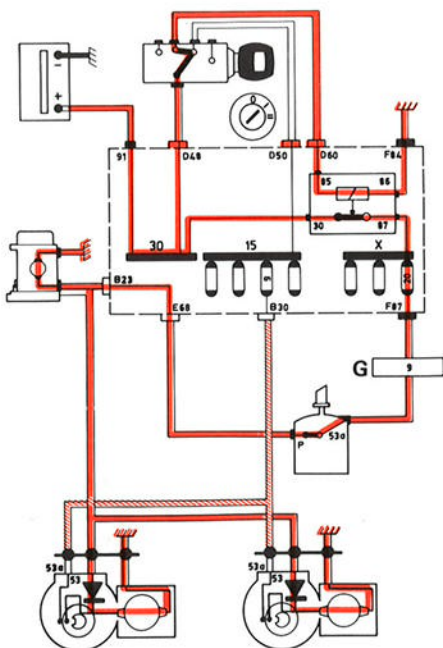

Allume-cigares

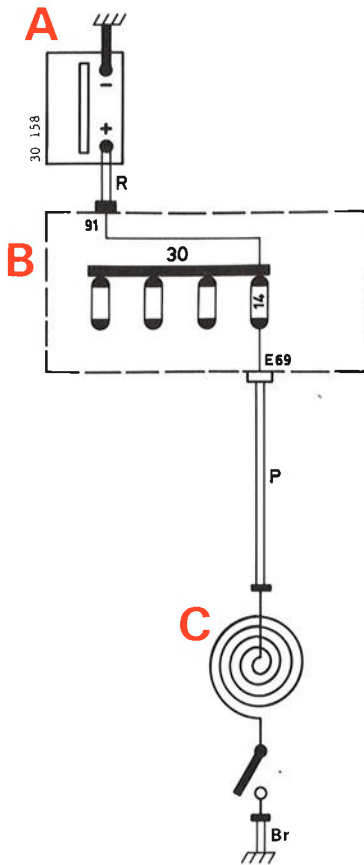

Fusible n° 14

plafonnier
éclairage boîte à gants
montre

Zekering nr. 14

binnenverlichting
verlichting handschoenenkast
klokje

Allume-cigares enfoncé

Sigare-aansteker ingedrukt

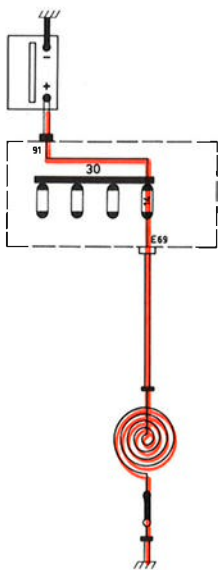

Combiné d'instruments (et montre, 340)

Instrumentenpaneel (en klokje, 340)

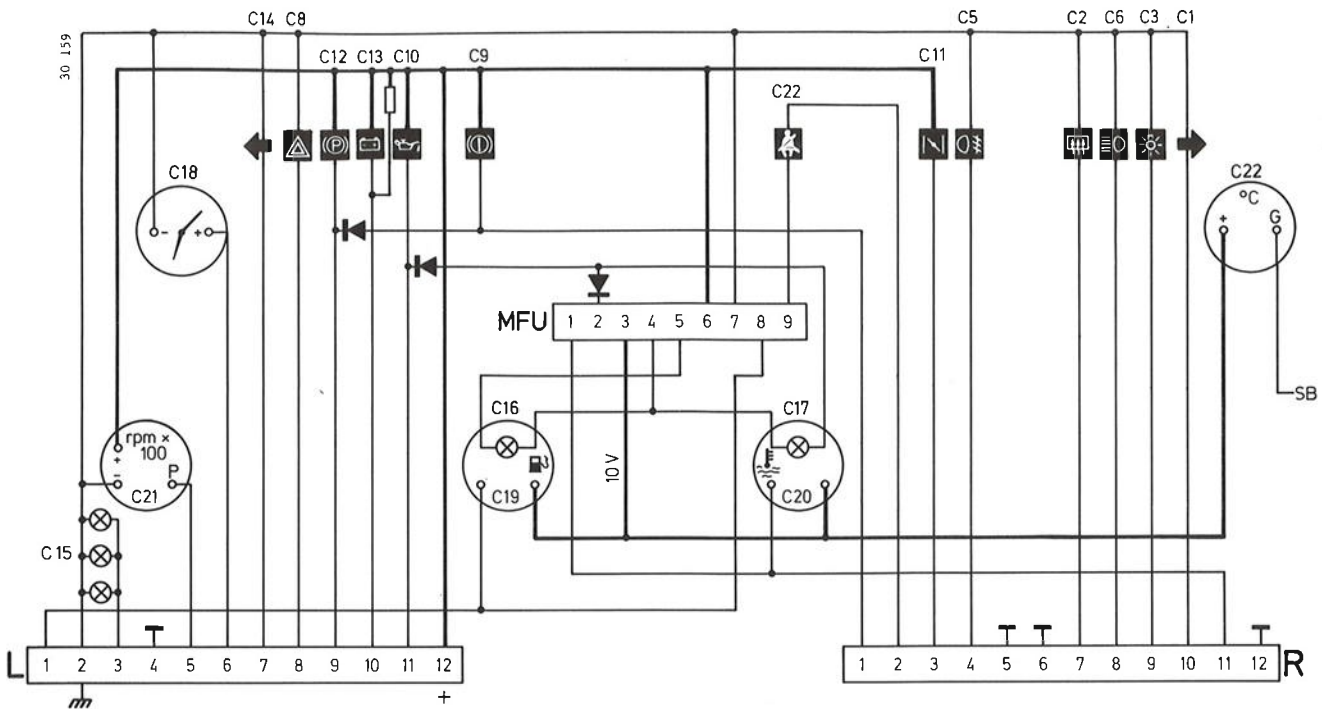

Connexions, fiche gauche

- 12 Borne positive (par contacteur-démarrreur et fusible n°9)
- 11 Témoin de pression d'huile
- 10 Témoin de courant de charge
- 9 Témoin de frein à main
- 8 Témoin de détresse
- 7 Témoin de clignotant gauche
- 6 Borne positive (montre uniquement)
- 5 Compte-tours
- 4 —
- 3 Eclairage de combiné (par rhéostat)
- 2 Masse
- 1 Jauge de carburant

Couleur des fils

- SB-R
- SB
- R
- SB-Br
- W
- L
- P
- SB
-
- BI-R
- Br
- W-Br

Aansluitingen, linker stekker

- 12 Plus (via contactslot en zekeringen nr. 9)
- 11 Controlelamp oliedruk
- 10 Controlelamp laadstroom
- 9 Controlelamp handrem
- 8 Controlelamp alarminstallatie
- 7 Controlelamp richtingaanwijzer links
- 6 Plus (alleen klokje)
- 5 Toerenteller
- 4 —
- 3 Instrumentenverlichting (vanaf dimschakelaar)
- 2 Massa
- 1 Brandstofmeter

Bedrading kleuren

- SB-R
- SB
- R
- SB-Br
- W
- L
- P
- SB
-
- BI-R
- Br
- W-Br

Connexions, fiche droite

- 12 —
- 11 Indicateur de température
- 10 Témoin de clignotant droit
- 9 Témoin de feu parking
- 8 Témoin de route
- 7 Témoin de chauffage de lunette arrière
- 6 —
- 5 —
- 4 Témoin d'antibrouillard arrière
- 3 Témoin de starter
- 2 Témoin de ceintures de sécurité
- 1 Témoin de liquide de frein

Couleur des fils

-
- Y
- R
- BI-R
- W-R
- SB-Br
-
-
- SB-R
- Or
- SB-BI
- BI

Aansluitingen, rechter stekker

- 12 —
- 11 Temperatuurmeter
- 10 Controlelamp richtingaanwijzer rechts
- 9 Controlelamp parkeerlicht
- 8 Controlelamp grootlicht
- 7 Controlelamp achterrau-verwarming
- 6 —
- 5 —
- 4 Controlelamp mistachterlicht
- 3 Controlelamp choke
- 2 Controlelamp veiligheids-gordels
- 1 Controlelamp remvloeistof

Bedrading kleuren

-
- Y
- R
- BI-R
- W-R
- SB-Br
-
-
- SB-R
- Or
- SB-BI
- BI

Connexion arrière instrument

- G Indicateur de température extérieure

SB

Aansluiting achter instrument

- G Buitenluchttemperatuurmeter

SB

Indicateur de température et témoin de pression d'huile, B 14

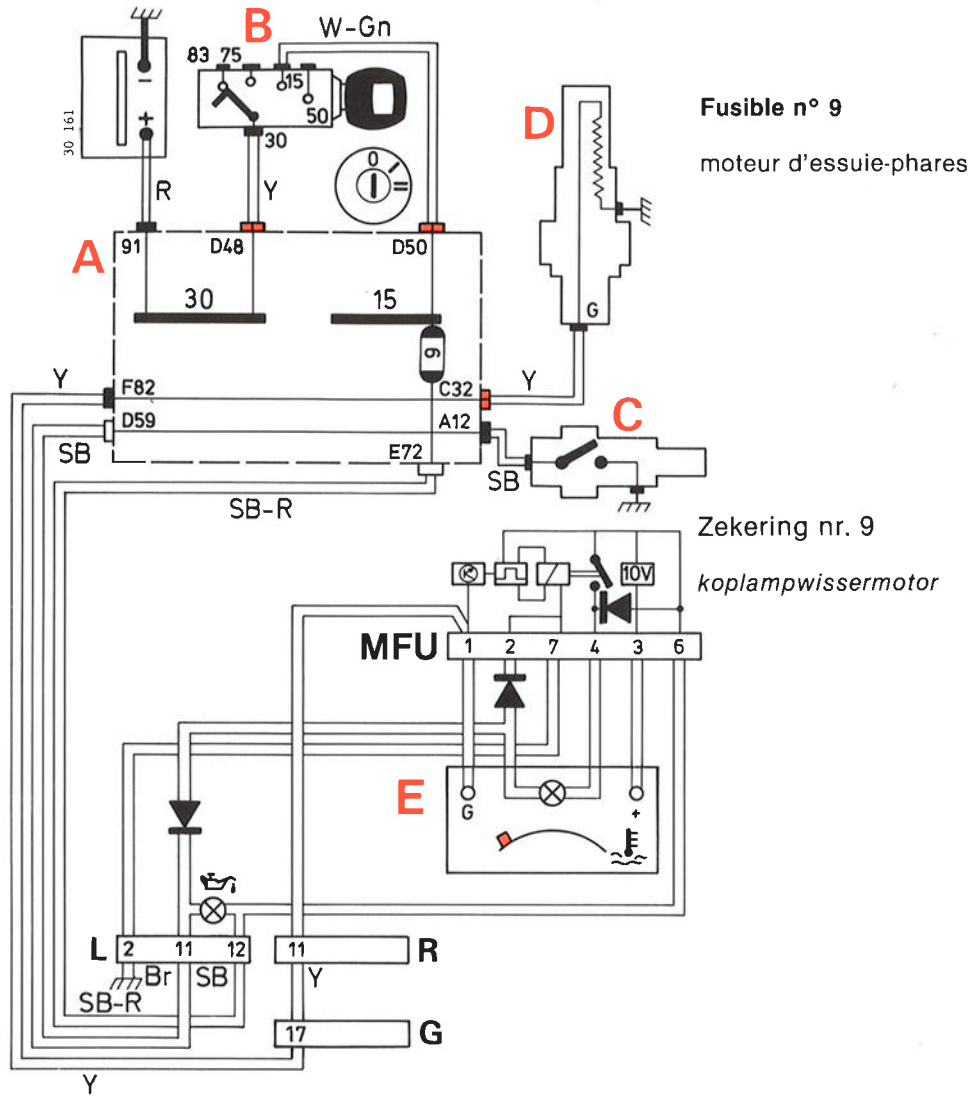

L'indicateur de température dévie

Temperatuurmeter slaat uit

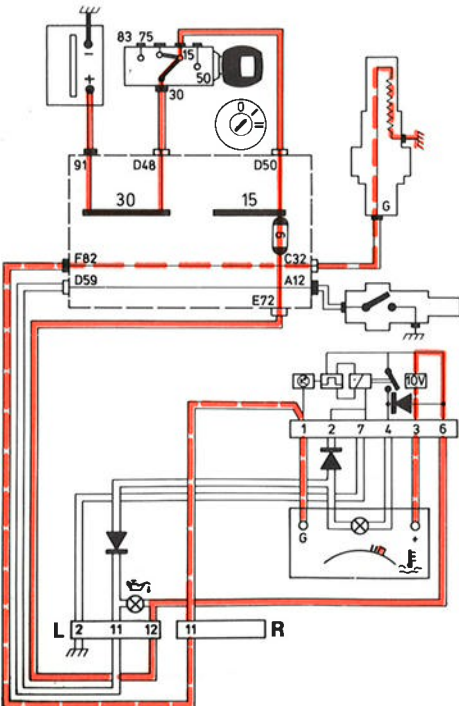

La température du liquide de refroidissement est trop élevée

Temperatuur van de koelvloeistof is te hoog

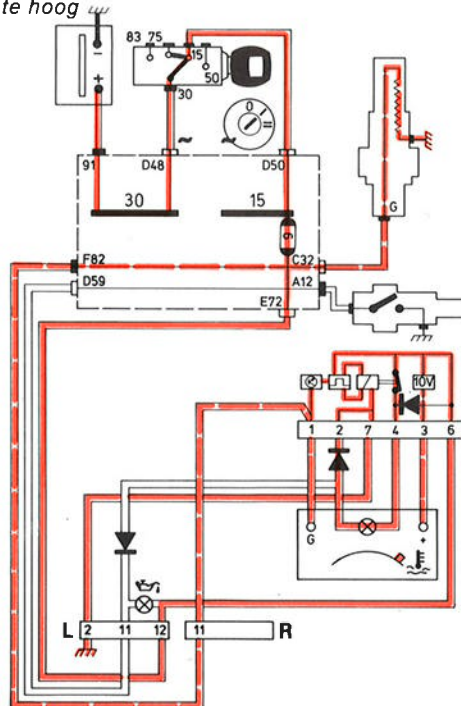

La pression d'huile est insuffisante

Oliedruk is te laag

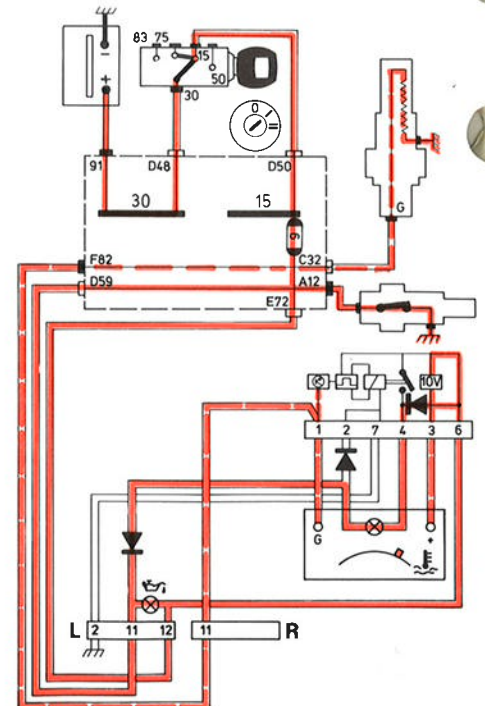

Indicateur de température et témoin de pression d'huile, B 19

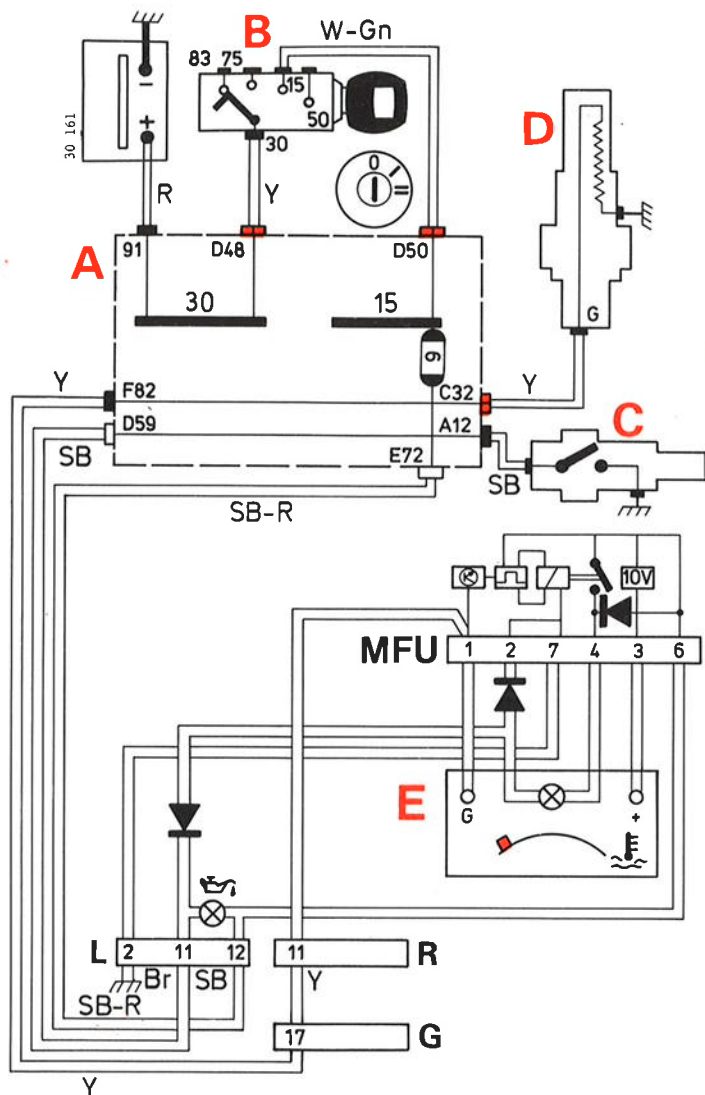

Fusible n° 9

moteur d'essuie-phares

Zekering nr. 20

koplampwissermotor

L'indicateur de température dévie

La température du liquide de refroidissement est trop élevée

La pression d'huile est insuffisante

Temperatuurmeter slaat uit

Temperatuur van de koelvloeistof is te hoog

Oliedruk is te laag

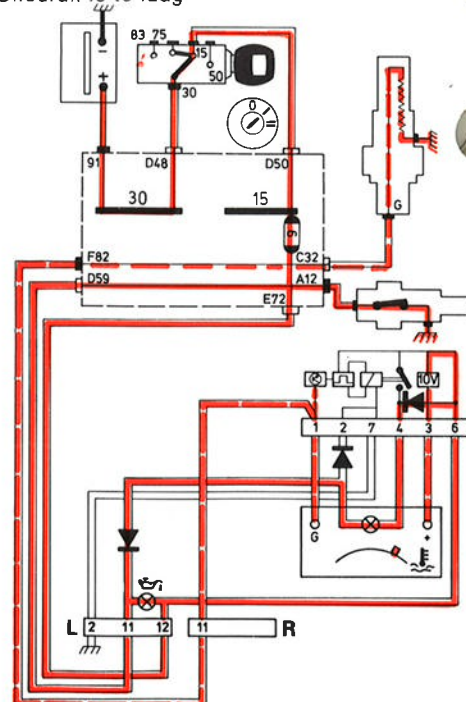
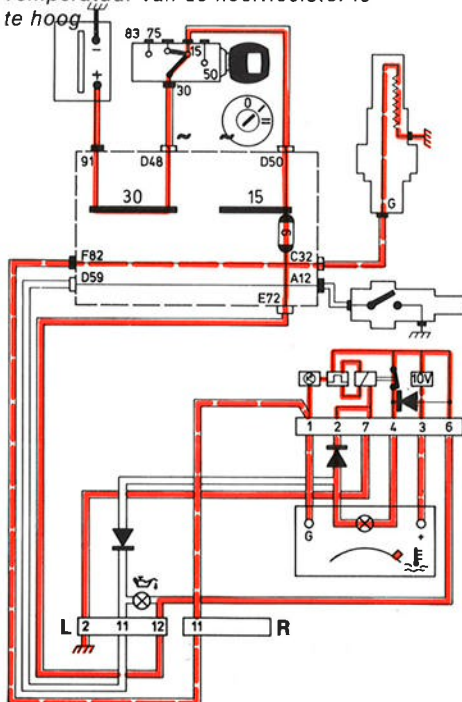
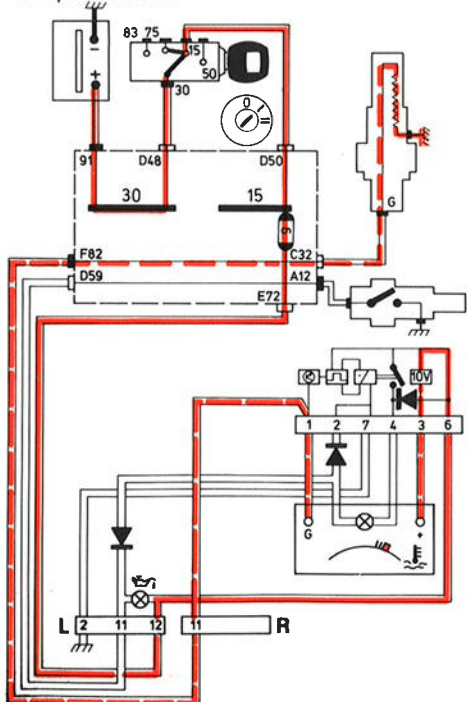

Jauge de carburant et témoin

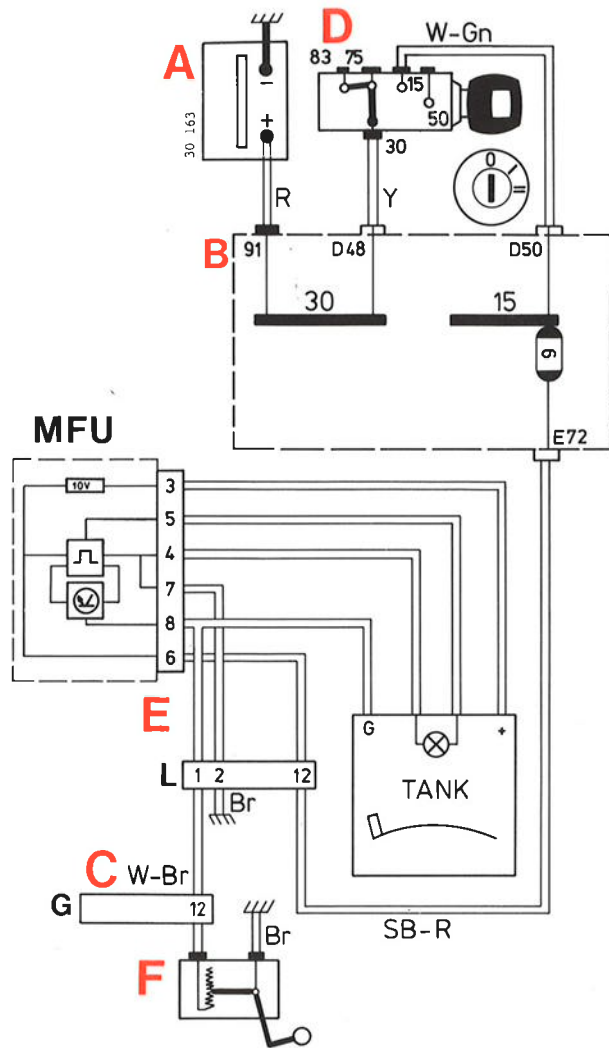

Fusible n° 9
moteur d'essuie-phares

Zekering nr. 9
koplampwissermotor

Contact mis, la jauge de carburant dévie

La jauge de carburant dévie, le témoin s'allume

Contact mis: le témoin clignote durant 10 secondes

Contact aan, brandstofmeter slaat uit

Brandstofmeter slaat uit, controlelamp gaat aan

Contact aangezet; controlelamp blinkt 10 seconden

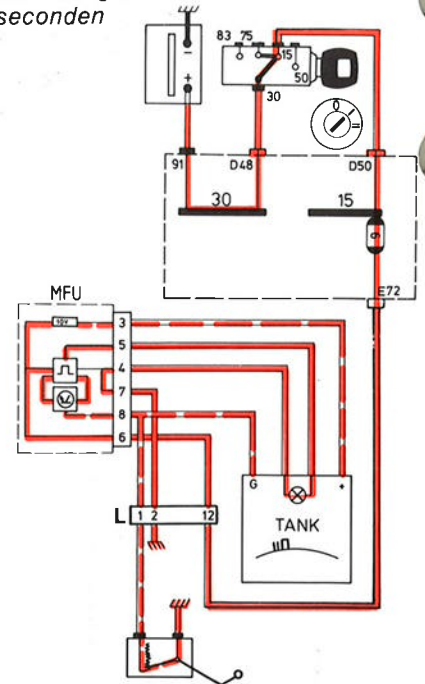
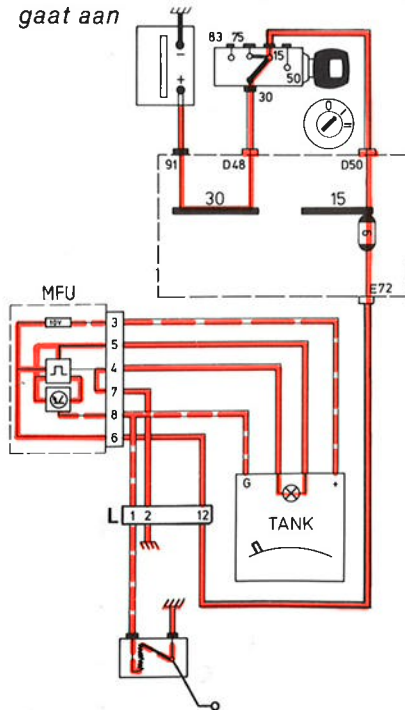
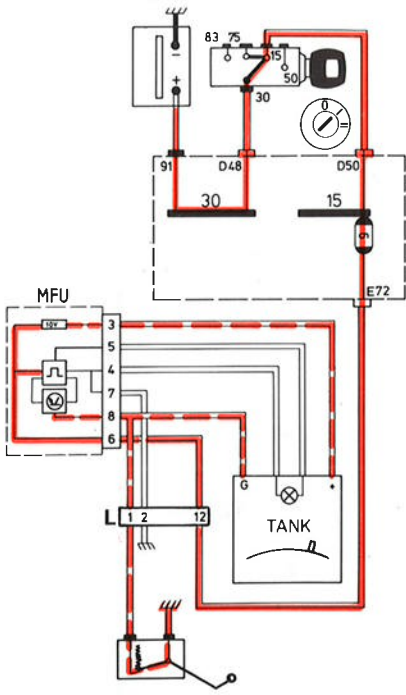

Témoin de starter

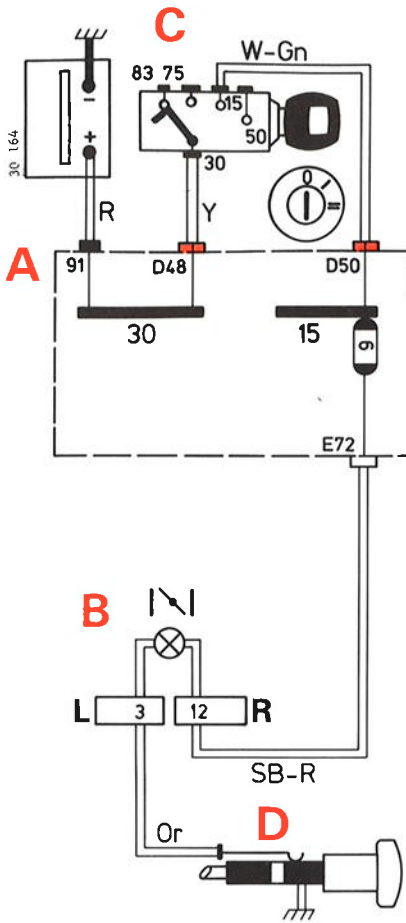

Fusible n° 9
moteur d'essuie-phares

Zekering nr. 9
koplampwissermotor

Contact mis, tirette de starter tirée

Contact aan, chokeknop uitgetrokken

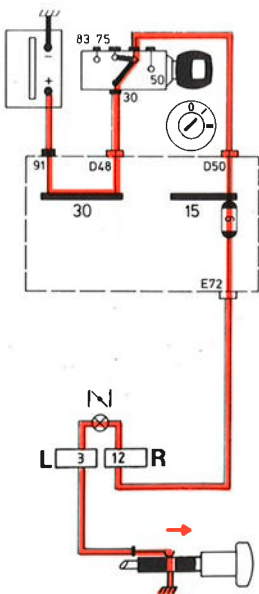

Témoins de niveau de liquide de frein et de frein à main

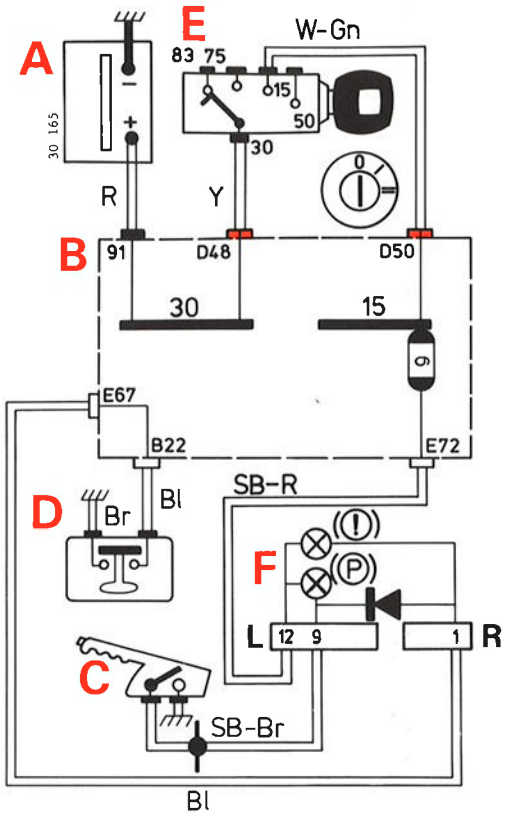

Fusible n° 9
moteur d'essuie-phares

Zekering nr. 9
koplampwissermotor

Contact mis, frein à main tiré

Le niveau du liquide de frein est trop bas

Contact aan, handrem aangetrokken

Niveau remvloeistof is te laag

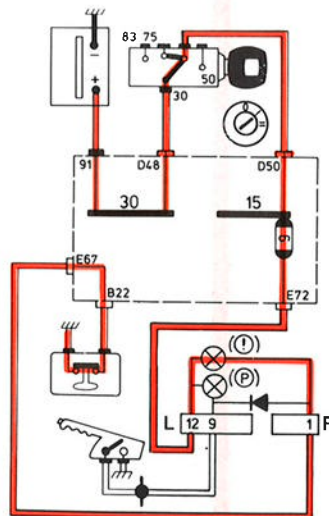
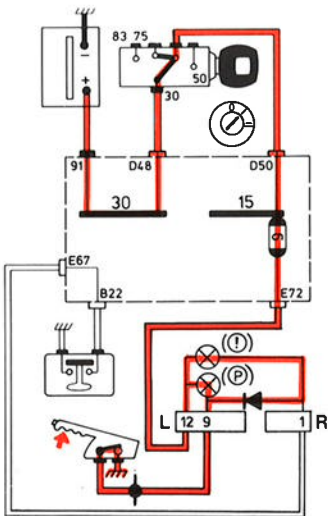

Témoin de ceintures de sécurité

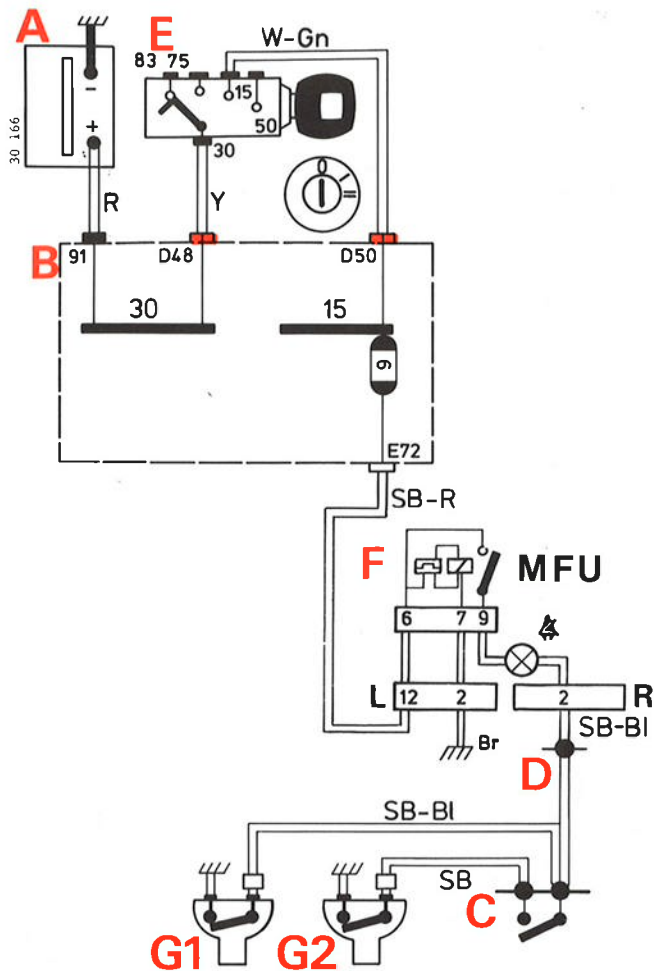

Fusible n° 9

moteur d'essuie-phares

Zekering nr. 9

koplampwissermotor

La ceinture de sécurité du conducteur n'est pas bouclée

La ceinture de sécurité du passager avant est inutilisée (celle du conducteur est bouclée)

Les deux ceintures sont bouclées

Veiligheidsgordel chauffeur niet bevestigd

Veiligheidsgordels bijrijder niet gebruikt (die van de chauffeur wel bevestigd)

Beide veiligheidsgordels bevestigd

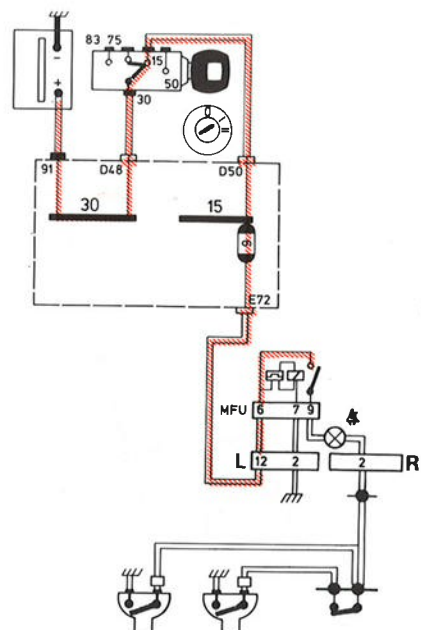
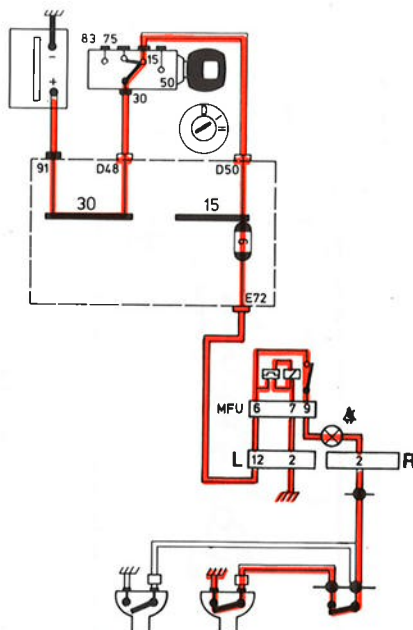
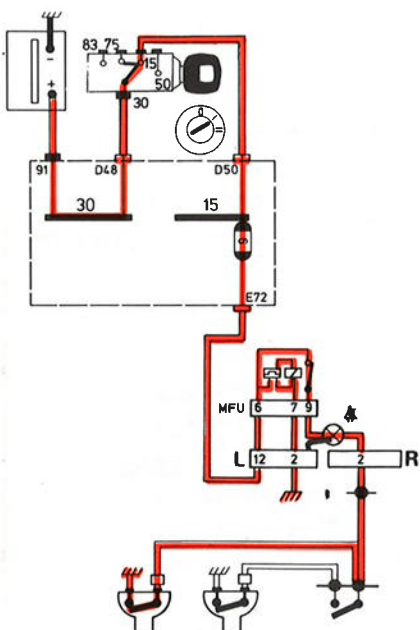

Pré-équipement radio

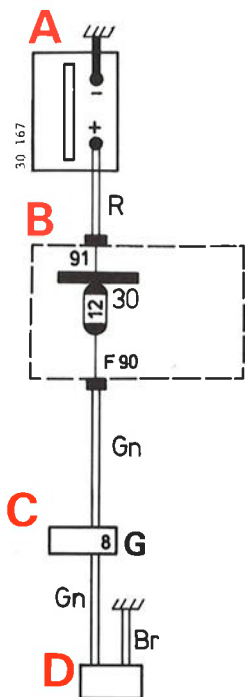

Fusible n° 12

feux stop
ventilateur (3^e vitesse)

Zekering nr. 12

remlichten
ventilator (snelheid drie)

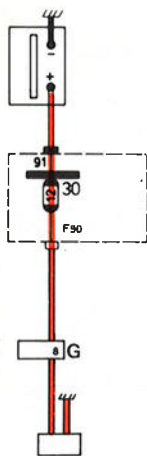

Fonctions d'enclenchement transmission automatique CVT, 1

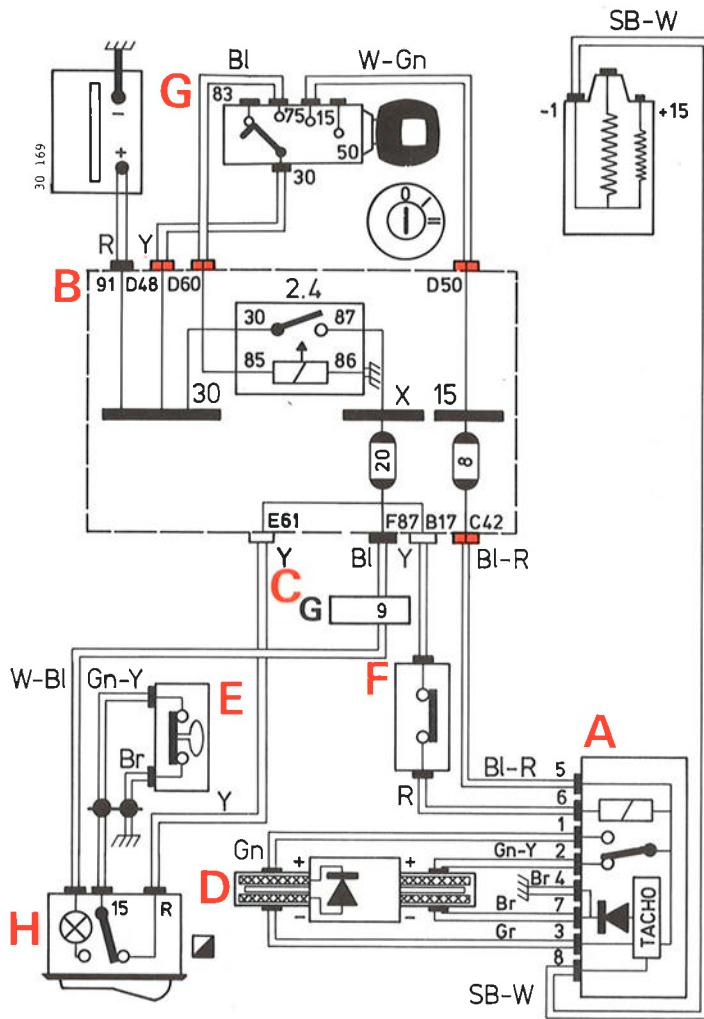

Fusible n° 8

Fusible n° 20
moteur d'essuie-glace

Zekering nr. 8

Zekering nr. 20
ruitewissermotor

Régime moteur inférieur à 30 ± 1 r/s (1800 \pm 50 tr/mn), tachyrelais déclenché

"Kick-down" enclenché (circuit interrompu)

Vitesse de croisière (tachyrelais enclenché)

Motoroerental beneden 30 ± 1 r/s (1800 \pm 50 omw./min.) tachorelais uitgeschakeld

"Kick-down" in gebruik (circuit onderbroken)

Kruissnelheid (tachorelais ingeschakeld)

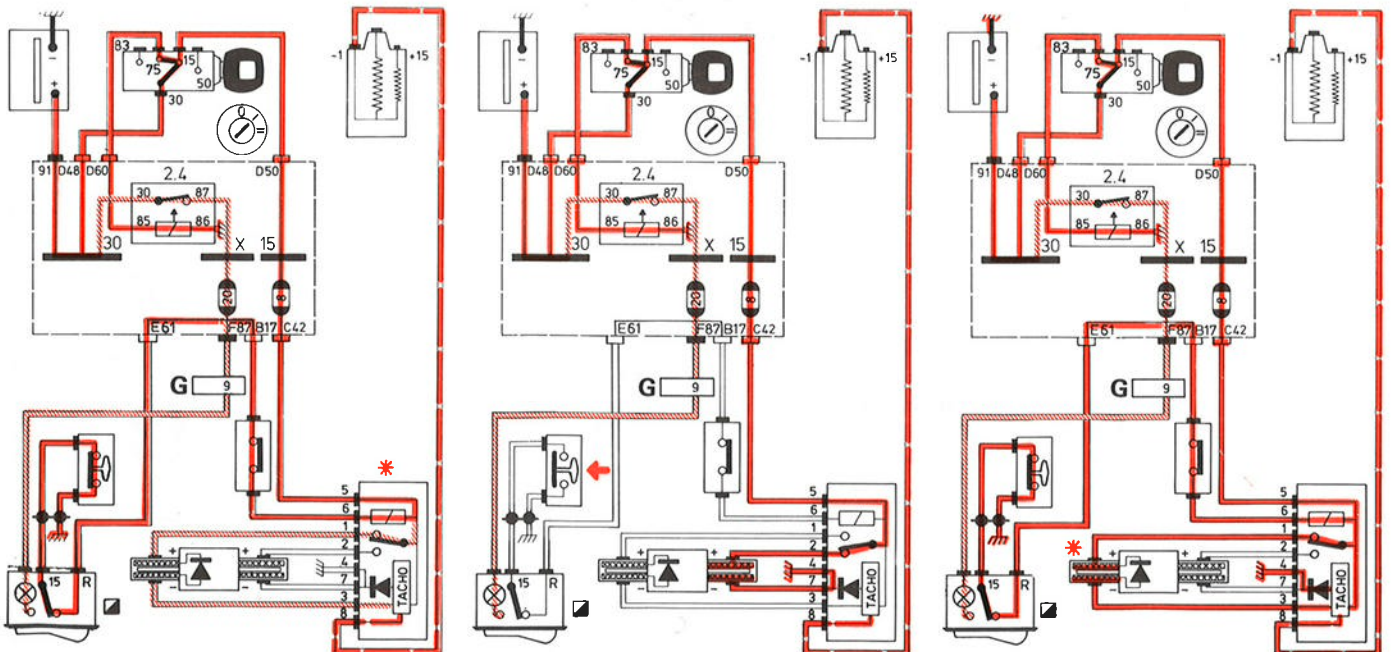

Fonctions d'enclenchement, transmission automatique CVT, 2

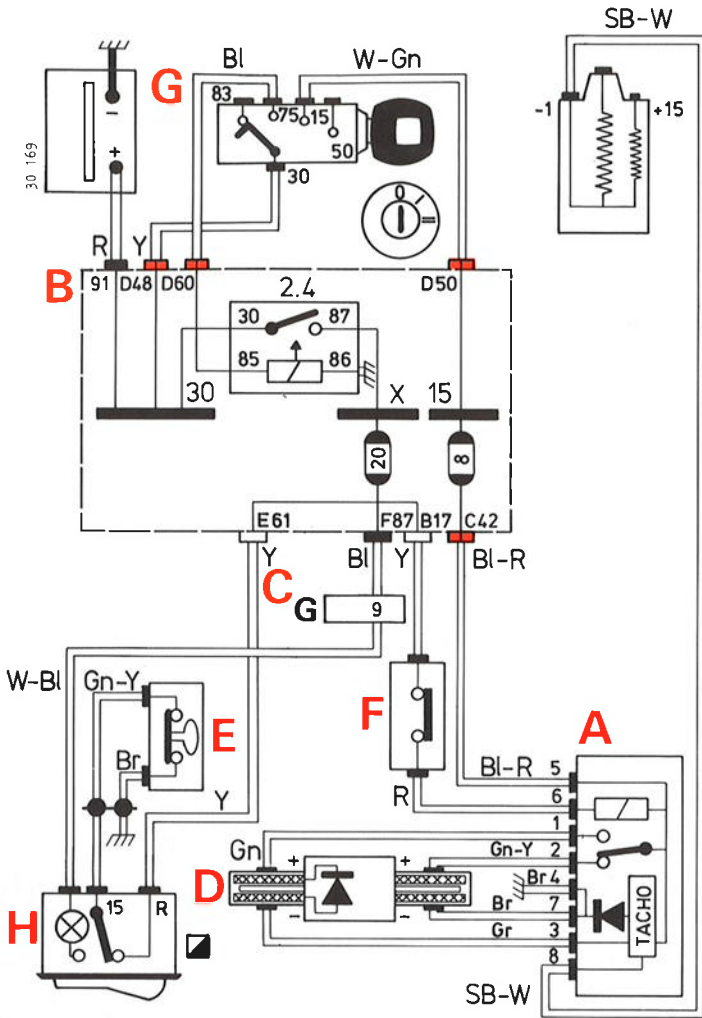

Fusible n° 8

Fusible n° 20

moteur d'essuie-glace

Zekering nr. 8

Zekering nr. 20

ruitwissermotor

Petit rapport enclenché (freinage sur moteur)

Pédale de frein enfoncée (freinage normal)

Pédale de frein enfoncée (freinage énergétique)

Lage-reductie ingeschakeld (afremmen op motor)

Rempedaal ingedrukt (normaal remmen)

Rempedaal ingedrukt (krachtig remmen)

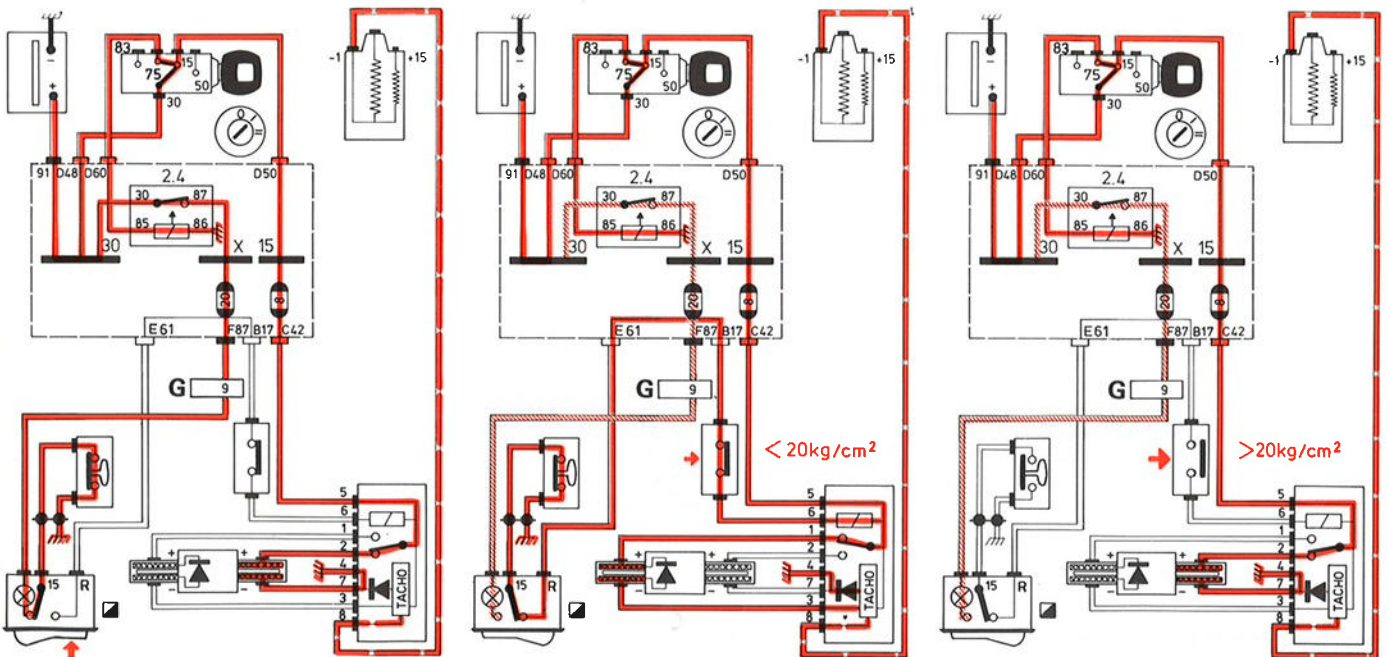

Chauffage lunette arrière

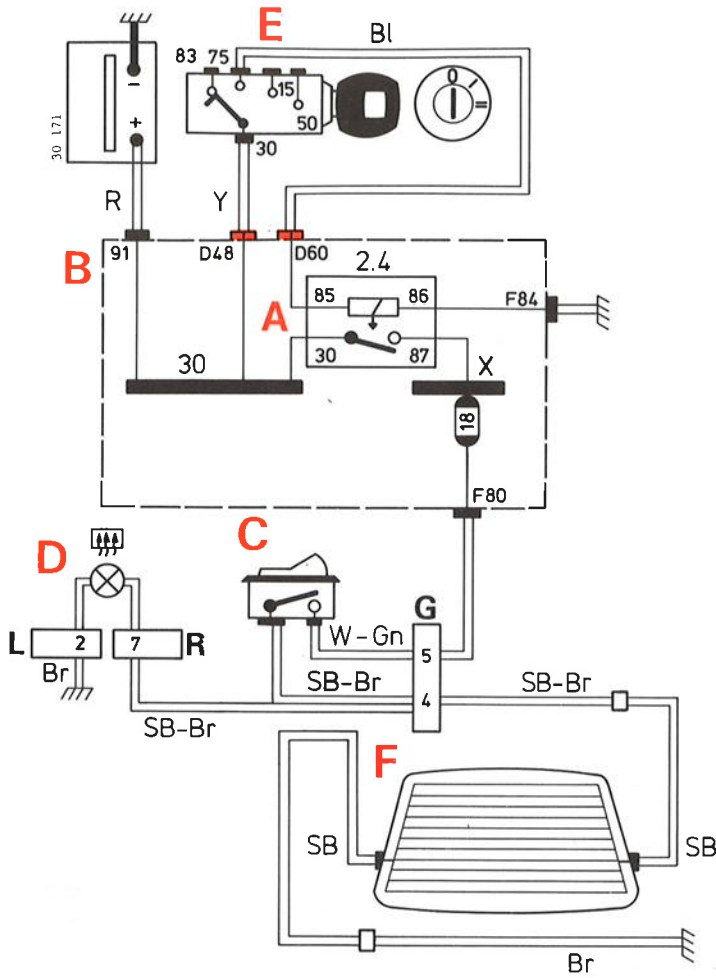

Fusible n° 18

Zekering nr. 18

Contact mis et chauffage de lunette arrière enclenché

Démarrateur sollicité et chauffage de lunette arrière enclenché

Contact aan en achterruitverwarming ingeschakeld

Startmotor en achterruitverwarming ingeschakeld

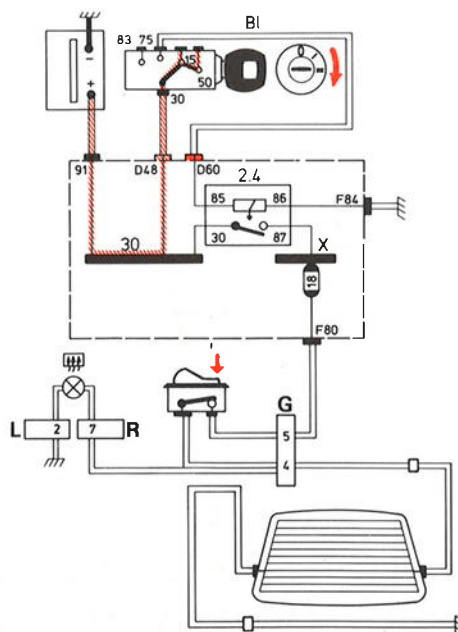
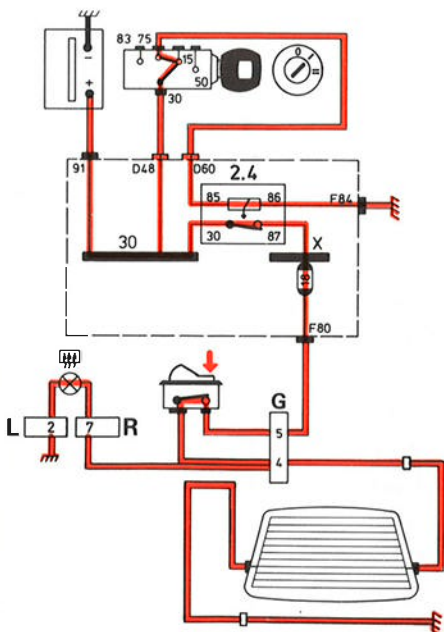

Chauffage siège conducteur

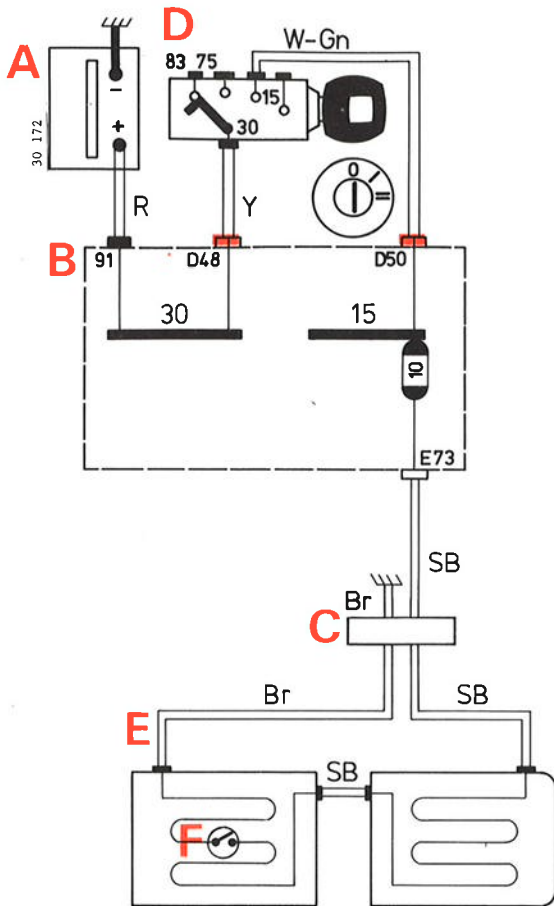

Fusible n° 10

feux de recul
gicleur de ralenti
lampe grille de sélecteur CVT

Zekering nr. 10

achteruitrijlichten
stationairsproeier
verlichting keuzehendpaneel CVT

Contact mis, température du siège inférieure à 15°C

Contact aan, temperatuur stoel onder 15°C

Contact mis, température du siège supérieure à 15°C

Contact aan, temperatuur stoel boven 15°C

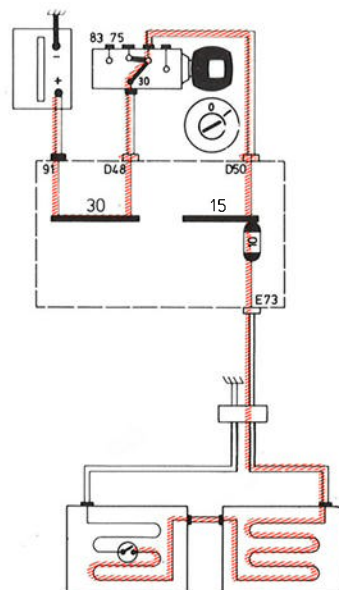
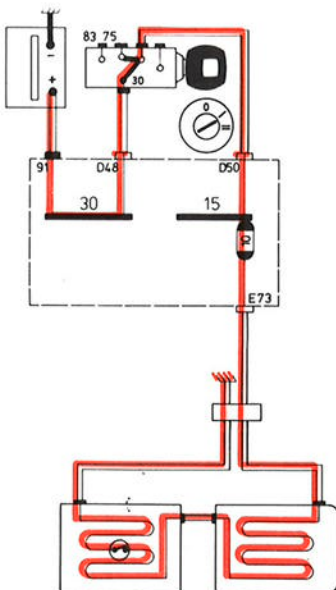

Motoventilateur

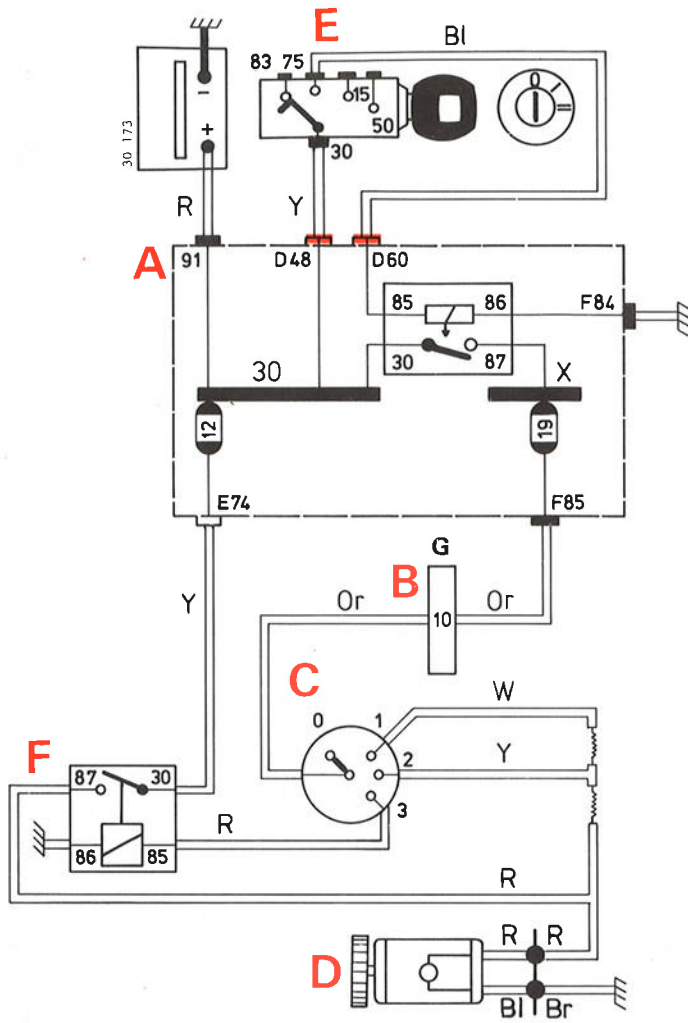

Fusible n° 19

Fusible n° 12
(3e vitesse)

feux stop
radio

Zekering nr. 19

Zekering nr. 12
(snelheid drie)

remlichten
radio

Contact mis, motoventilateur enclenché

2^e vitesse

3^e vitesse

Contact aan, ventilatormotor ingeschakeld

Snelheid twee

Snelheid drie

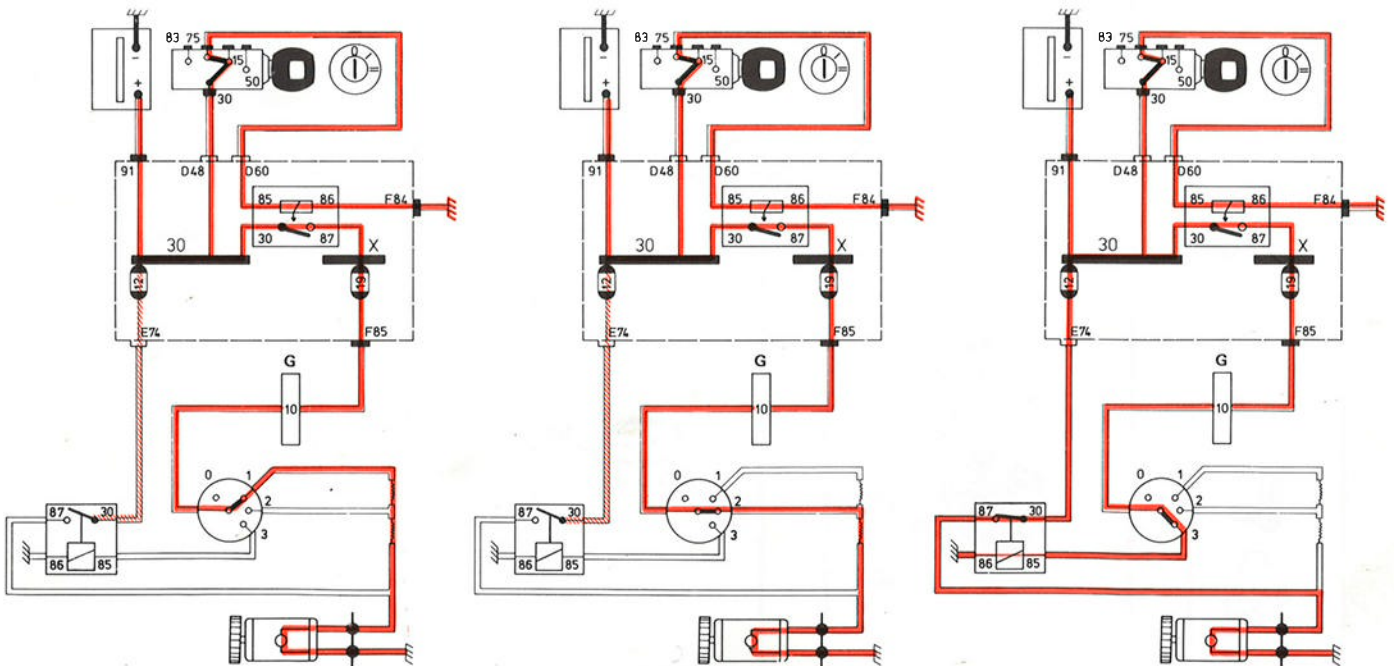



Schéma de montage, annexe transmission CVT
Principeschema, bijlage CVT transmissie





Schéma de montage, annexe moteur B 19E antibrouillard
Principeschema, bijlage B 19E motor en mistlampen

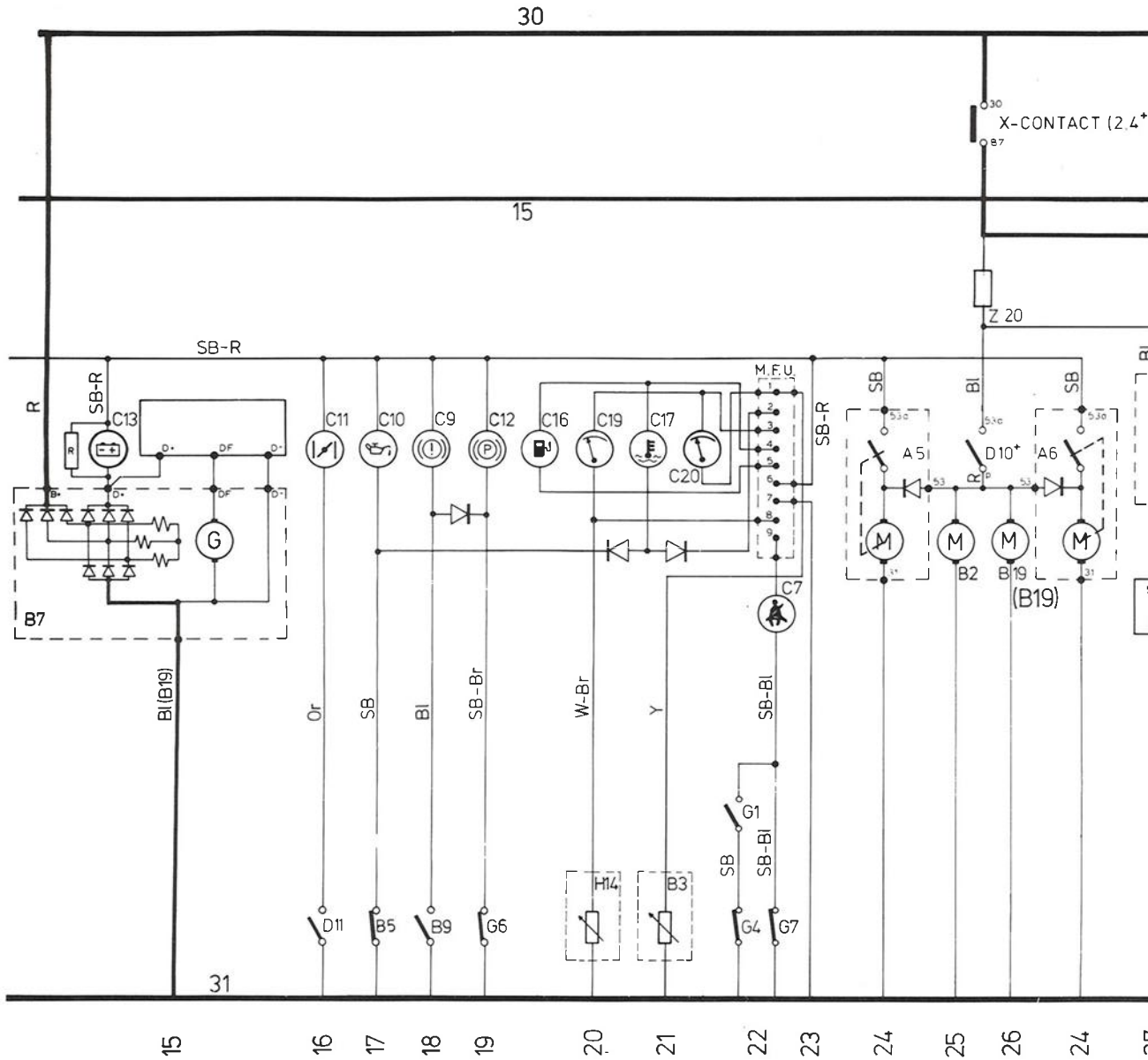
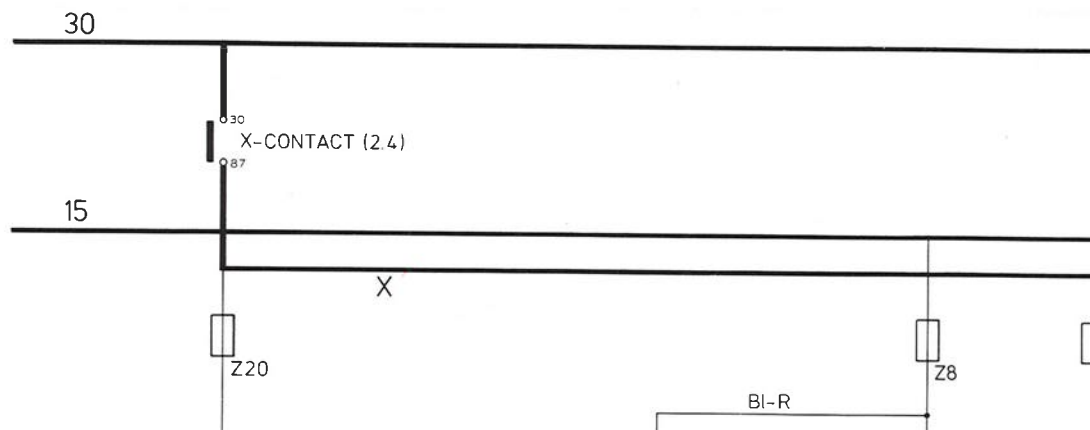

Componentenlijst, Principeschema 1983

Verklaringen:

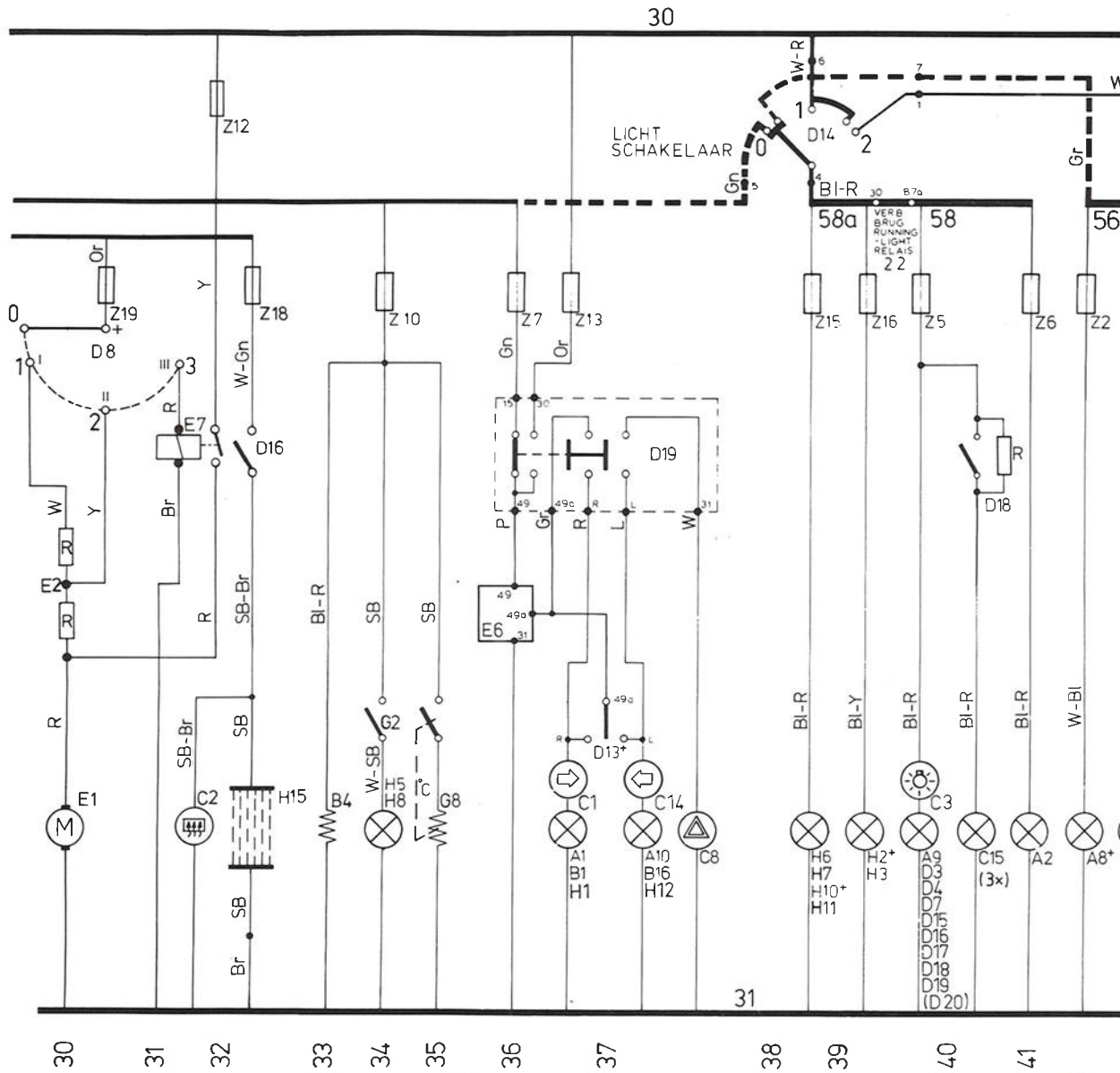
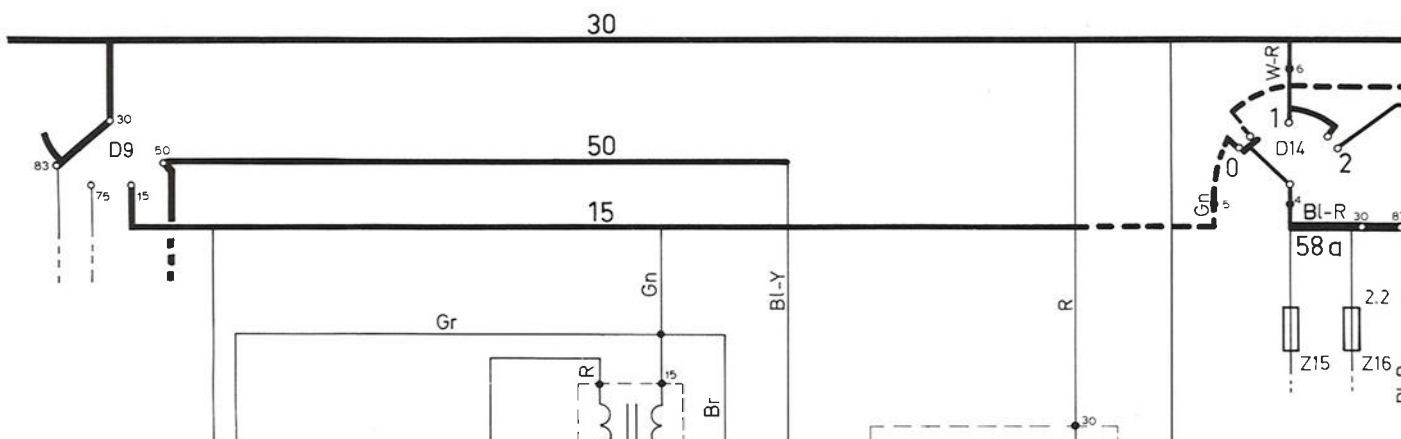
- Het principeschema verdeeld over de rechter pagina's 89, 91 en 93 is dat van de 300 serie in het algemeen. De schema-bijlagen op pagina's 92 en 94 tonen de bedrading voor de B 14 uitvoeringen met automatische transmissie en die voor de 360 GLT uitvoering met B 19E motor en mistlampen.
- De bedrading van de massaverbindingen is bruin (Br), als er niets anders is aangegeven.
- Een stippellijn betekent, dat de bedrading uitsluitend bij Zweedse auto's aanwezig is.
- De nummers aan de rechter zijde van de kolom zijn de componentreferentienummers in de bedradingsschema's voor de afzonderlijke circuits en eveneens in het samengestelde bedradingsschema.

1	Accu	1.0
2	Claxon	A7
2	Schakelaar claxon	D12
3	Radio-aansluiting	D6
4	Sigare-aansteker	D5
5	Klokje	C18 (D21)
6	Schakelaar remlichten	E5
6	Lamp achterlicht/remlicht, rechts	H2
6	Lamp achterlicht/remlicht, links	H11
7	Lamp kofferruimteverlichting	H13
7	Schakelaar kofferruimteverlichting	H16
8	Schakelaar handschoenenkastverlichting	D1
8	Lamp handschoenenkastverlichting	D2
9	Deurschakelaar, rechts	F1
9	Deurschakelaar, links	F2
9	Lamp binnenverlichting	F3
9	Lamp contactslotverlichting	D22
10	Contactschakelaar	D9
10	X-contactrelais	2.4
11	Startmotor	B17
12	Bobine	B12
12	Voorschakelweerstand (B 19A)	B18
13	Toerenteller (360)	C21
14	Stroomverdeler	B8
15	Dynamo en spanningsregelaar	B7
15	Controlelamp, laadstroom	C13

16	Controlelamp choke	C11
16	Choke	D11
17	Oliedrukgever	B5
17	Controlelamp oliedruk	C10
18	Vlotter remvloeistofcontrole	B9
18	Controlelamp remvloeistof	C9
19	Controlelamp handrem	C12
19	Schakelaar handrem	G6
20	Controlelamp brandstof	C16
20	Brandstofmeter	C19
20	Vlotter	H14
21	Watertemperatuurgever	B3
21	Controlelamp watertemperatuur	C17
21	Temperatuurmeter	C20
22	Controlelamp veiligheidsgordels	C7
22	Zitcontact voorste passagiersstoel	G1
22	Gordelcontact passagier	G4
22	Gordelcontact bestuurder	G7
23	Instrum. paneel met "Multi-Function Unit"	C
24	Koplampwissermotor (Nordic), rechts	A5
24	Koplampwissermotor (Nordic), links	A6
25	Ruitesproeierpomp	B2
25	Ruitewisser/wasschakelaar	D10
26	Koplampwisserpomp (Nordic)	B19
27	Intervalrelais ruitewissers	E3
28	Ruitewissermotor	B15
29	Beluchtungsklep carburateur (B 19A)	B20
30	Schakelaar kachelventilator	D8
30	Kachelventilator	E1
30	Weerstand ventilator	E2
31	Relais ventilatormotor	E7
32	Schakelaar achterrautverwarming	D16
32	Achterrautverwarming	H15
32	Controlelamp verwarmde achterraut	C2
33	Elektrische stationairsproeier	B4
34	(MT) Schakelaar achteruitrijlichten	G2
34	Lamp achteruitrijlicht, rechts	H5
34	Lamp achteruitrijlicht, links	H8
35	Stoelverwarmingselement en thermostaat	G8
36	RAW en alarminstallatie	E6
37	Rechter lamp richtinglicht	A1
37	Linker lamp richtinglicht	A10
37	Lamp, rechter spatbord richtinglicht	B1
37	Lamp, linker spatbord richtinglicht	B16
37	Controlelamp richtingaanwijzer, rechts	C1
37	Controlelamp alarminstallatie	C8
37	Controlelamp richtingaanwijzer, links	C14

37	Schakelaar richting	C11
37	Schakelaar wa	D11
37	Lamp richtinga	B5
37	Lamp richtinga	C10
38	Lichtschakelaar	B9
39	Lamp achterlic	C9
39	Lamp kenteken	C12
39	Lamp kenteken	G6
39	Lamp achterlic	C16
40	Linker lamp pa	C19
40	Controlelamp p	H14
40	Lampen voor in	B3
40	Dimschakelaar	C17
40	Lamp asbakver	C20
40	Lamp sigare-aa	C7
40	Lamp verlichtin	G1
40	Lamp lichtscha	G4
40	Verlichting scha	G7
41	Rechter lamp p	C
42	Linker lamp gro	A5
42	Rechter lamp g	A6
42	Controlelamp m	B2
42	Schakelaar mis	D10
42	Lamp mistacht	B19
42	Lamp mistacht	E3
43	Linker lamp gro	B15
43	Rechter lamp g	B20
43	Controlelamp g	D8
43	Grootlicht-Idim	E1
44	Stuureenheid, L	E2
45	Stuurrelais, LE	E7
46	Brandstofpomp	D16
47	Kick-downscha	H15
48	Schakelaar lag	C2
49	Controlelamp l	B4
50	Hoge-drukscha	G2
51	Vier-wegklep C	H5
52	CTV-vacuümreg	H8
53	Schakelaar kop	G8
54	Vacuümklep ko	E6
55	Lamp en schak	A1
56	Startbeveiliging	A10
57	Mistlampen (G)	B1
58	Mistlamprelais	B16
59	Mistlampschak	C1
60	Schakeleenheid	C8
61	Hall-impulsgeve	C14



de carburant (moteur B 19E)
puiting-systeem (B 19E motor)

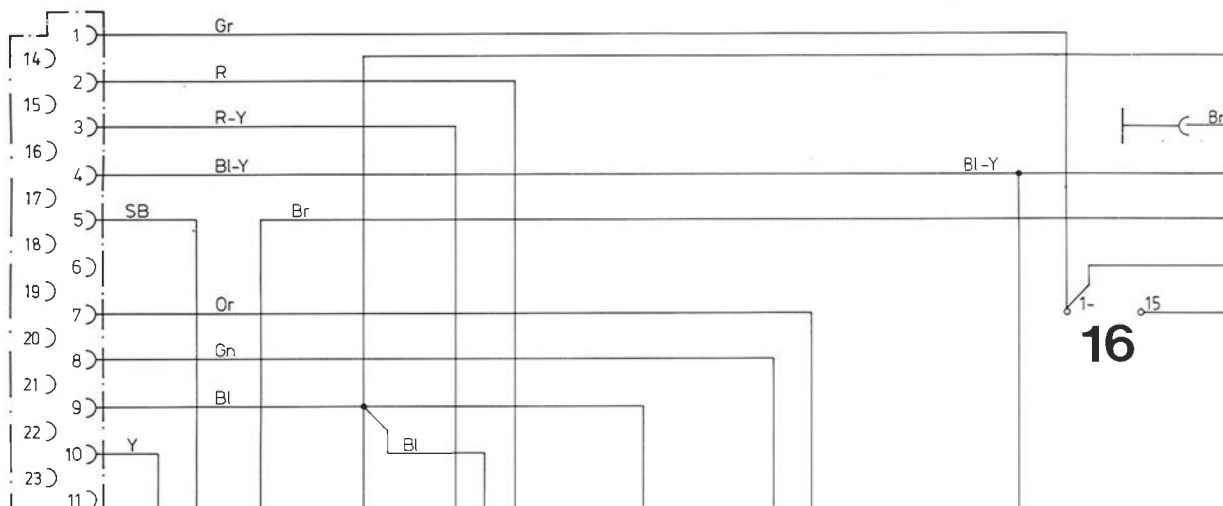

Répertoire des organes, schéma de câblage d'ensemble

Les numéros figurant à gauche dans la colonne sont les numéros de référence des organes figurant dans le schéma de câblage d'ensemble. Ces numéros figurent également dans les schémas de câblage des divers circuits, encadrés de rouge.

Les numéros figurant à droite de la colonne permettent le repérage des organes dans le schéma de câblage d'ensemble.

1.0	Batterie	1b	D4	Lampe éclairage allume-cigares	5m
2.0	Boîte des fusibles/boîte de distribution centrale	2h	D5	Allume-cigares	5m
2.1	Relais route/code	4f	D6	Radio (supplément)	5n
2.2	Barrette de liaison	4g	D7	Lampe éclairage commande de chauffage	5m
2.3	Relais de calage de démarrage CVT	4h	D8	Contacteur ventilateur de chauffage	5m
2.4	Relais de contact X	4i	D9	Contact de démarrage	6m
A1	Lampe droite clignotant	2a	D10	Contacteur lave/essuie-glace	6m
A2	Lampe droite feu parking	2a	D11	Starter	7m
A3	Lampe droite route/code	2a	D12	Contacteur avertisseur sonore	7n
A5	Moteur essuie-phare (Pays Scandinaves), droite	3a	D13	Contacteur clignotants	7m
A6	Moteur essuie-phare (Pays Scandinaves), gauche	7a	D14	Contacteur d'éclairage	8m
A7	Avertisseur sonore	7b	D15	Lampe contacteur d'éclairage	9m
A8	Lampe gauche route/code	8a	D16	Contacteur avec éclairage, chauffage lunette arrière	9m
A9	Lampe gauche feu parking	8a	D17	Contacteur avec éclairage, antibrouillard arrière	9m
A10	Lampe gauche clignotant	9a	D18	Rhéostat (avec éclairage) éclairage combiné	8m
B1	Lampe, clignotant aile droite	2d	D19	Contacteur avec éclairage, clignotants de détresse	5n
B2	Pompe essuie-glace	3d	D20	Lampe éclairage montre console	5n
B3	Transmetteur de température d'eau	4d	D21	Montre console (supplément)	6n
B4	Gicleur électrique de ralenti	4d	D22	Lampe éclairage contacteur-démarrreur	6m
B5	Transmetteur de pression d'huile	5d	E1	Ventilateur de chauffage	5g
B6	Valve 4 voies, CVT	5g	E2	Résistances de ventilateur	5h
B7	Alternateur et régulateur de tension	6b	E3	Relais d'intermittence, essuie-glace	6h
B8	Allumeur	6c	E4	Contacteur kickdown, CVT	6h
B9	Témoin flotteur liquide de frein	6e	E5	Contacteur feux stop	7h
B10	Régulateur à dépression CVT (avec tachy relais)	6g	E6	Centrale clignotante	9h
B11	Contacteur haute pression maître-cylindre CVT	7e	E7	Relais motoventilateur, 3 ^e vitesse	5i
B12	Bobine	7G	F1	Contacteur de feuillure, droite	1m
B14	Electrovanne à dépression d'embrayage CVT	7d	F2	Contacteur de feuillure, gauche	9m
B15	Moteur essuie-glace	8g	F3	Lampe plafonnier	5p
B16	Lampe, clignotant aile gauche	9d	G1	Contacteur siège passager avant	3o
B17	Démarrreur	4c	G2	(CVT) Contacteur et éclairage, grille de vitesse	3n
B18	Résistance additionnelle (B 19)	7f	G2	(MT) Contacteur feux de recul	3n
B19	Pompe lave-phares (B 19)	3d	G3	Contacteur position petit rapport CVT	4n
C1	Témoin clignotant droit	6i	G4	Contact ceinture passager	5o
C2	Témoin lunette arrière chauffante	7i	G6	Contacteur frein à main	5o
C3	Témoin feu parking	7i	G7	Contact ceinture conducteur	6o
C5	Témoin antibrouillard arrière	7i	G8	Élément chauffant siège et thermostat	6o
C6	Témoin route	7i	G9	Contacteur cylindre à dépression d'embrayage CVT	4n
C7	Témoin ceintures de sécurité	7i	H1	Lampe clignotant, arrière droite	2q
C8	Témoin détresse	7i	H2	Lampe feu arrière/feu stop, droite	2q
C9	Témoin liquide de frein	7i	H3	Feu arrière, droite	2q
C10	Témoin pression d'huile	7i	H4	Lampe antibrouillard arrière, droite	3q
C11	Témoin starter	7i	H5	Lampe feu de recul, droite	3q
C12	Témoin frein à main	7i	H6	Lampe éclairage plaque d'immatriculation (droite)	5r
C13	Témoin courant de charge	7i	H7	Lampe éclairage plaque d'immatriculation (gauche)	5r
C14	Témoin clignotant gauche	7i	H8	Lampe feu de recul, gauche	8q
C15	Lampes pour éclairage combiné	7i	H9	Lampe antibrouillard arrière, gauche	8q
C16	Témoin carburant	8i	H10	Lampe feu arrière, gauche	8q
C17	Témoin température d'eau	6i	H11	Lampe feu arrière/feu code, gauche	9q
C18	Montre	7i	H12	Lampe clignotant, arrière gauche	9q
C19	Jauge de carburant	8i	H13	Lampe éclairage coffre à bagages	2p
C20	Thermomètre d'eau	6i	H14	Flotteur	4p
C21	Compte-tours (supplément)	7i	H15	Chauffage lunette arrière gauche	5p
C22	Indicateur de température extérieure	6i	H16	Contacteur éclairage coffre à bagages	2q
D.1	Contacteur éclairage boîte à gants	3m			
D2	Lampe boîte à gants	3m			
D3	Lampe éclairage cendrier	5m			

Componentenlijst, samengesteld bedradingschema

De nummers aan de linkerzijde van de kolom zijn de referentienummers van de componenten, die in het samengestelde schema op pagina 99 terug te vinden zijn. Deze nummers komen eveneens voor in de bedradingschema's voor de afzonderlijke circuits binnen de rode rasters.

De nummers aan de rechterzijde van de kolom zijn voor het lokaliseren van componenten in het samengesteld bedradingschema.

1.0	Accu	1b	D5	Sigar-aansteker	5m
2.0	Verdeeldoos/zekeringenkast	2h	D6	Radio (extra)	5n
2.1	Grootlicht/dimlicht	4f	D7	Lamp verlichting bediening verwarming	5m
2.2	Verbindingsbrug	4g	D8	Schakelaar kachelventilator	5m
2.3	Startbeveiligingsrelais CVT	4h	D9	Contactschakelaar	6m
2.4	X-contact relais	4i	D10	Ruitwisser/wassschakelaar	6m
			D11	Choke	7m
A1	Rechter lamp richtinglicht	2a	D12	Schakelaar claxon	7n
A2	Rechter lamp parkeerlicht	2a	D13	Schakelaar richtingaanwijzers	7m
A3	Rechter lamp grootlicht/dimlicht	2a	D14	Lichtschakelaar	8m
A5	Koplampwissermotor (Nordic) rechts	3a	D15	Lamp lichtschakelaar verlichting	9m
A6	Koplampwissermotor (Nordic) links	7a	D16	Schakelaar met verlichting, achterrui-verwarming	9m
A7	Claxon	7b			
A8	Linker lamp grootlicht/dimlicht	8a	D17	Schakelaar met verlichting, mistachterlamp	9m
A9	Linker lamp parkeerlicht	8a	D18	Dimschakelaar (met verlichting) instrumenten-verlichting	8m
A10	Linker lamp richtinglicht	9a	D19	Schakelaar met verlichting, waarschuwings-lichten	5n
			D20	Lamp verlichting console klokje	5n
B1	Lamp, rechter spatbord richtinglicht	2d	D21	Console klokje (extra)	6n
B2	Ruitwisserpomp	3d	D22	Lamp contactslotverlichting	6m
B3	Watertemperatuurgever	4d			
B4	Elektrische stationairsproeier	4d	E1	Kachelventilator	5g
B5	Oliedrukgever	5d	E2	Weerstand ventilator	5h
B6	Vier-wegklep CVT	5g	E3	Intervalrelais, ruitwissers	6h
B7	Dynamo en spanningsregelaar	6b	E4	Kick-downschakelaar, CVT	6h
B8	Stroomverdelers	6c	E5	Schakelaar remlichten	7h
B9	Vlotter remvloeistofcontrole	6e	E6	RAW en alarminstallatie	9h
B10	CVT vacuümregelaar (met tachorelais)	6g	E7	Relais ventilatormotor, snelheid 3	5i
B11	Hoge-drukschakelaar hoofdremcilinder CVT	7e			
B12	Bobine	7G	F1	Deurschakelaar, rechts	1m
B14	Vacuümklep koppelingsbegrenzer CVT	7d	F2	Deurschakelaar, links	9m
B15	Ruitwissermotor	8g	F3	Lamp binnenverlichting	5p
B16	Lamp, linker spatbord richtinglicht	9d			
B17	Startmotor	4c	G1	Zitcontact voorste passagiersstoel	3o
B19	Koplampwisserpomp	3d	G2	(CVT) Schakelaar en verlichting, keuzehendel	3n
			G2	(MT) Schakelaar achterruijrlamp	3n
C1	Controlelamp richtingaanwijzer rechts	6i	G3	Schakelaar lage-versnellingsstand CVT	4n
C2	Controlelamp verwarmde achterrui	7i	G4	Gordelcontact passagier	5o
C3	Controlelamp parkeerlicht	7i	G6	Schakelaar handrem	5o
C5	Controlelamp mistachterlicht	7i	G7	Gordelcontact bestuurder	6o
C6	Controlelamp grootlicht	7i	G8	Stoelverwarmingselement en thermostaat	6o
C7	Controlelamp veiligheidsgordels	7i	G9	Schakelaar koppelingsbegrenzer CVT	4n
C8	Controlelamp alarminstallatie	7i			
C9	Controlelamp remvloeistof	7i	H1	Lamp richtingaanwijzer, rechts achter	2q
C10	Controlelamp oliedruk	7i	H2	Lamp achterlicht/remlicht, rechts	2q
C11	Controlelamp choke	7i	H3	Lamp achterlicht, rechts	2q
C12	Controlelamp handrem	7i	H4	Lamp mistachterlicht, rechts	3q
C13	Controlelamp laadstroom	7i	H5	Lamp achterruijrlamp, rechts	3q
C14	Controlelamp richtingaanwijzer links	7i	H6	Lamp kentekenverlichting (rechts)	5r
C15	Lampen voor instrumentenverlichting	7i	H7	Lamp kentekenverlichting (links)	5r
C16	Controlelamp brandstof	8i	H8	Lamp achterruijrlamp, links	8q
C17	Controlelamp watertemperatuur	6i	H9	Lamp mistachterlicht, links	8q
C18	Klokje	7i	H10	Lamp achterlicht, links	8q
C19	Brandstofmeter	8i	H11	Lamp achterlicht/remlicht, links	9q
C20	Temperatuurmeter	6i	H12	Lamp richtingaanwijzer, links achter	9q
C21	Toerenteller (extra)	7i	H13	Lamp kofferruimteverlichting	2p
C22	Buitenluchttemperatuurmeter (extra)	6i	H14	Vlotter	4p
			H15	Achterruiverwarming	5p
D1	Schakelaar handschoenenkastverlichting	3m	H16	Schakelaar kofferruimteverlichting	2q
D2	Lamp handschoenenkast	3m			
D3	Lamp asbakverlichting	5m			
D4	Lamp sigare-aanstekerverlichting	5m			

a b c d e f g h

9

8

7

6

5

4

3

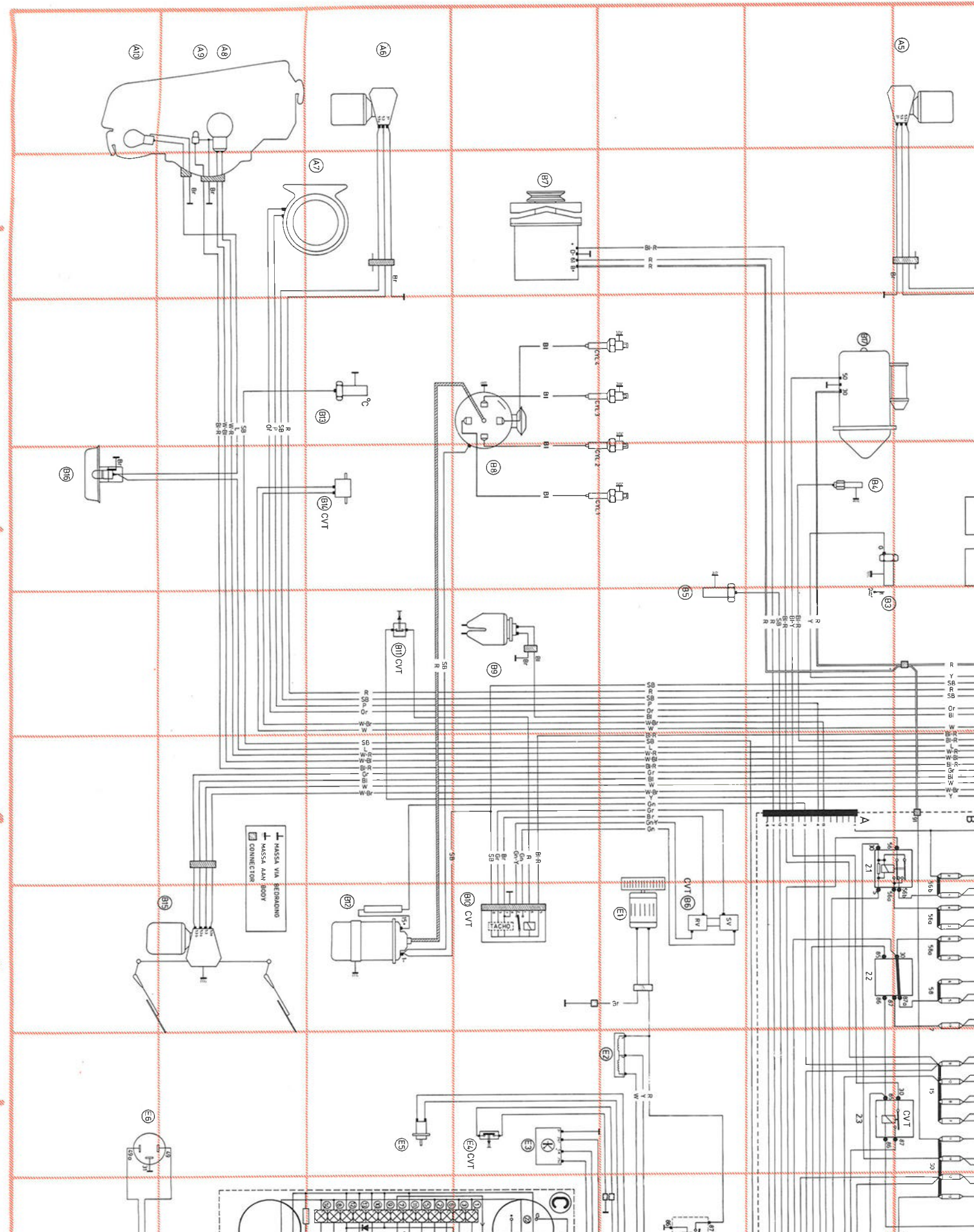

Table alphabétique

A		J	
Allumage	22	Jauge de carburant	66
Allumage, sans grains de contact	24, 92		
Allume-cigares	56		
Alternateur	14, 16	L	
Antibrouillard	32, 92	Lave/essuie-phares	54
Antibrouillard arrière	38	Levier sélecteur CVT	18, 36, 76
Avertisseur sonore	48		
B		M	
Boîte de distribution	6, 97	Mode d'emploi	2
		Montre	58, 60
		Montre console	40, 60
		Motoventilateur	86
		Multibroches	6
		Multi-Function Unit	59
C		N	
Carburateur	10, 12	Niveau liquide de frein	70
Chauffage lunette arrière	82		
Chauffage siège conducteur	84		
Ceintures de sécurité	72		
Clapet de purge, cuve	12		
Clignotants	46		
Combiné d'instruments	58, 59		
Compte-tours	60		
Couleur câblage	2	P	
CVT	76, 78, 80 90	Plafonnier	42
Cylindre à dépression d'embrayage, CVT	76	Pré-équipement radio	74
D		R	
Démarrreur	18, 20	Régulateur de tension	14, 16
		Relais de contact X	6, 82
		Répertoire des organes	96
		Répétiteur de clignotement	46
E		S	
Eclairage boîte à gants	44	Souffleur	86
Eclairage coffre à bagages	44	Système LE-Jetronic	8,94
Eclairage combiné d'instruments	40, 58		
Essuie-glace et lave-glace	50, 52		
F		T	
Feux de jour	30	Tableau des fusibles	6
Feux parking	28	Témoin courant de charge	14, 16
Feux stop	35	Témoin frein à main	70
Fonctions de commande, CVT	78, 80	Témoin pression d'huile	62, 64
		Témoin starter	68
		Transmetteur d'impulsions Hall	24, 92
		Transmission automatique, CVT 76,	78, 80, 90
G			
Gicleur électrique de ralenti	10		
I			
Indicateur de température	52, 64		
Indicateur de température extérieure	58,59		
Injection de carburant	8, 94		