

PRODUKT	HOOFDGROEP	GROEP
P	8	87
BETR.		NO.
Kachelkraan		32
340/360		DATUM
		Juli '85

Service Bulletin

Pagina 1 van 3

Dit Service Bulletin is een aanvulling op Servicehandboek Reparatie en onderhoud, Hoofdgroep 8 (87), Carrosserie 340, 1977-19..

XX

Nieuwe kachelkraan

In de loop van modeljaar 1985 is de kachelkraan verplaatst van het interieur naar de motorruimte. De kachelkraan is nu recht i.p.v. haaks uitgevoerd, waardoor het koelwater gemakkelijker door de kachelradiateur kan stromen en daarmee de warmte-opbrengst vergroot.

De nieuwe kachelkraan kan op alle auto's vanaf modeljaar 1981 worden toegepast.

Dit bulletin beschrijft het vervangen van de oude kraan door de nieuwe uitvoering. De lengtes van de diverse slangen wijken enigszins af van de produktiesituatie.

Kachelkraan vervangen

Verwijder:

- De luchtinlaatbak
- De radio of het afdekpaneel
- De beschermplaat van de kachelbediening in het console
- Het dashboard-onderpaneel en het zijpaneel van het console aan de linker zijde

Neem de slang naar de linker blaasmond los.

Verwijder het linker luchtkanaal naar de centrale blaasmond.

Zet de kachelkraan "open".

Klem de **rechter** kachelslang zo dicht mogelijk bij de motor af.

Klem de **linker** kachelslang af tussen het tussenstuk (D16: T-stuk) en de motor.

Gebruik hiervoor klemtangen 8957.

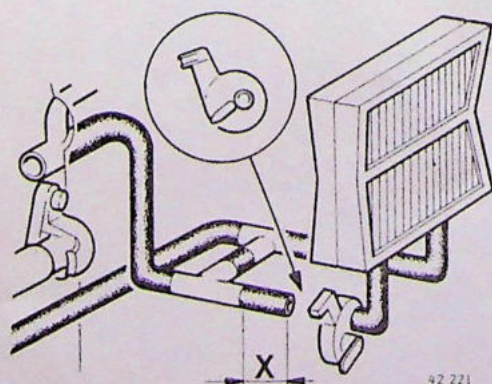

Nieuwe kachelkraan aanbrengen

Snij de linker slang af op X mm van het tussenstuk (D16: T-stuk); vang de uitstromende koelvloeistof op.

B14 X = 150 mm

D16 X = 40 mm

B19/B200 X = 150 mm

Plaats de **nieuwe** kachelkraan op de slang (X).

Belangrijk: de pijl op de kraan moet naar het schutbord wijzen.

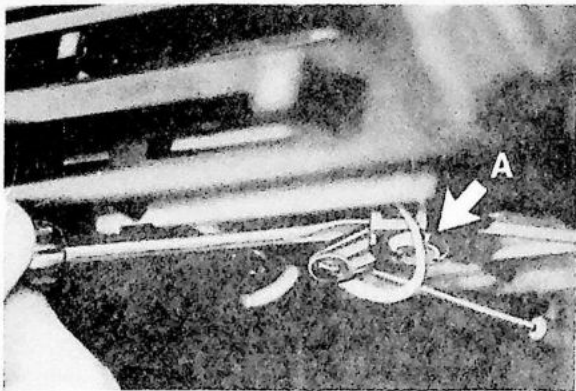

Bedieningskabel losnemen van bedieningshefboom en samen met oude kraan verwijderen

Neem de klem van de buitenkabel los.
Wrik voorzichtig, m.b.v. een schroevendraaier de hefboom omlaag en druk tegelijkertijd de nokken (A) naar binnen.
Haak de binnenkabel uit de hefboom en de kabel.
Verwijder de oude kachelkraan met slangen en bedieningskabel.

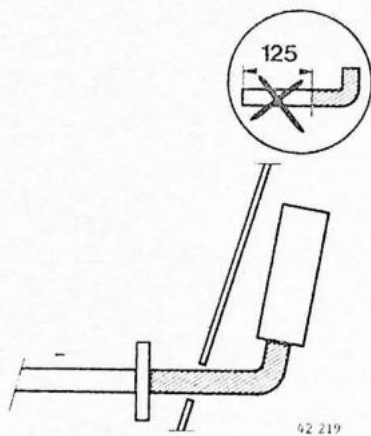

Kachelslang aanbrengen

Neem een kachelradiateurslang (O/N 3276375-7) en kort deze 125 mm in (zie tekening).
Breng de slang aan tussen de kachelradiateur en de nieuwe kachelkraan.
Houdt de kachelkraan in de juiste positie en zet **alle** aansluitingen met slangklemmen vast.
Opmerking: let speciaal op de positie t.o.v. de rembekrachtiger.
Verwijder de klemtangen 8957.

Bedieningskabel op maat maken

Neem een lengte buitenkabel van 540 mm en een stuk binnenkabel van \pm 650 mm.
Voer de binnenkabel in de buitenkabel, buig de uiteinden van de binnenkabel volgens tekening en kort de binnenkabel op de juiste maat af.
Schuif een doorvoertule over de buitenkabel.

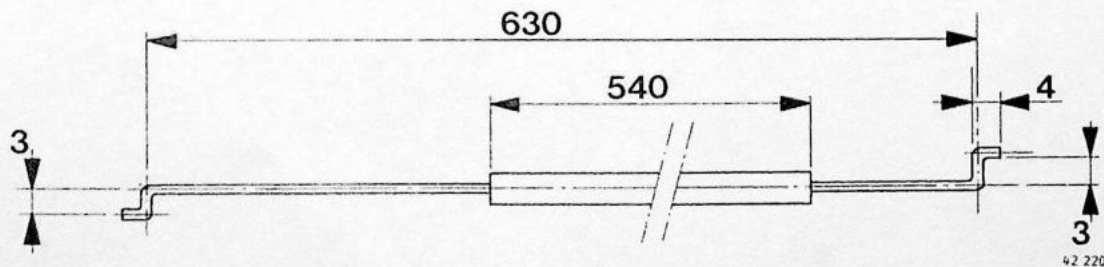

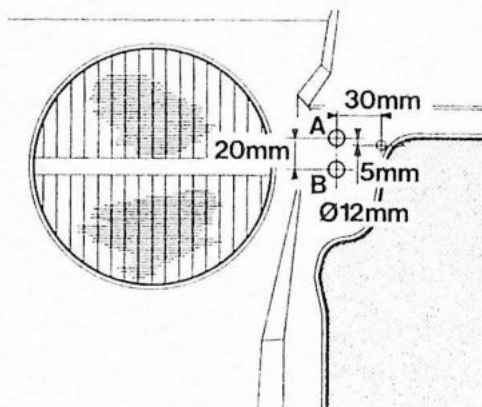

42 218

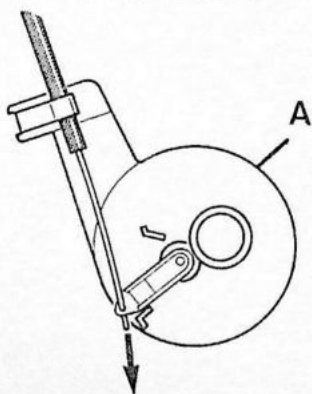
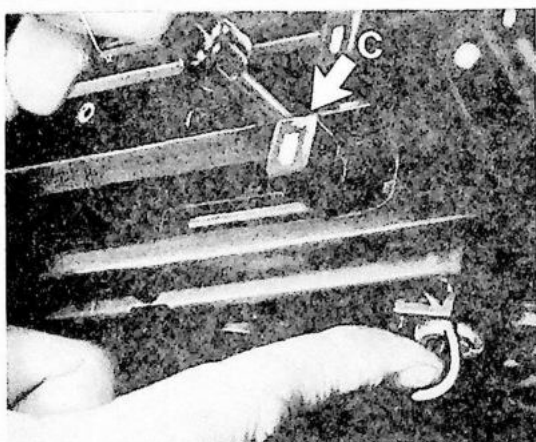

Aanbrengen

- Sluit de linker luchtslang aan
- Plaats het luchtkanaal naar de centrale blaasmond
- Breng de luchtinlaatbak aan
- Breng de beschermplaat van de kachelbediening aan
- Breng de radio of het afdekpaneel aan
- Plaats de panelen tegen het tunnelconsole en onder het dashboard
- Controleer het koelvloeistofniveau en vul zonodig bij.

Doorvoergat voor bedieningskabel maken

Boor bij B14 modellen op de aangegeven plaats (A) naast de kachelradiateuropening een gat van $\varnothing 12$ mm in het schutbord (D16 uitsluitend isolatie wegsnijden).

Indien de auto is uitgerust met een econometer, boor dan, 20 mm onder gat (A), een tweede gat van $\varnothing 12$ mm (B) en voer daar de econometerleiding door.

Behandel geboorde gaten met een anti-roestmiddel.

Bedieningskabel aanbrengen

Voer de bedieningskabel door het gat (A) in het schutbord en plaats de tule.

Haak de binnenkabel in de hefboom.

Druk de hefboom over de nokken; houdt de scharnieras aan de bovenzijde tegen (C).

Zorg dat de bedieningskabel aanligt tegen de aanslagnok en zet hem aan het paneel vast met de clip.

Kabel aanbrengen aan kachelkraan en afstellen

Haak de binnenkabel aan de hefboom op de kraan en trek hem zo ver mogelijk uit de buitenkabel.

Duw de hefboom in de onderste stand en clip de buitenkabel aan de kachelkraan (A).

Controleer de slag van de kraanhefboom; deze moet **geheel** dicht kunnen gaan.

Controle van het systeem

Laat de motor warm draaien en controleer alle wateraansluitingen op lekkage.