

PRODUKT <b>P</b>	HOOFDGROEP <b>8</b>	GROEP <b>87</b>
BETR. Luchtinlaatbak		NO. <b>10</b>
340		DATUM Aug. 80

## Service Bulletin

Bladzijde 1 van 2

Dit Service Bulletin is een aanvulling op Servicehandboek Reparatie en onderhoud, Hoofdgroep 8, Carrosserie 340, 1977-19. .

XX

### WIJZIGINGEN 1981

#### Nieuwe luchtinlaatbak met centrale waterafvoer

De B 19 uitvoering en de B 14 Nordic uitvoering zijn voorzien van een nieuwe luchtinlaatbak met centrale waterafvoer.

Bij de B 14 uitvoering voor Europa wordt deze luchtinlaatbak rond oktober 1980 in productie genomen.

**Opmerking:** de nieuwe luchtinlaatbak wordt alleen gemonteerd in combinatie met de nieuwe radiale ventilator.

#### Reparatiemethode

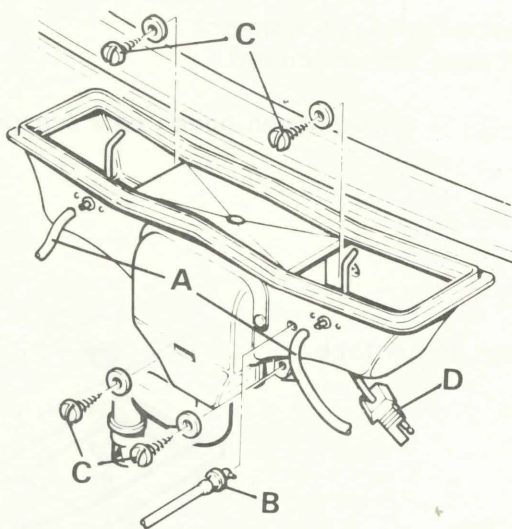

#### Luchtinlaatbak uitbouwen

1. Ruitesproeierslangen (A) losnemen
2. Ontluchtingsnippel (B) verwijderen (een kwart slag draaien)
3. Bevestigingsschroeven (C) verwijderen
4. Connector (D) losnemen
5. Luchtinlaat compleet uit de motorruimte nemen.

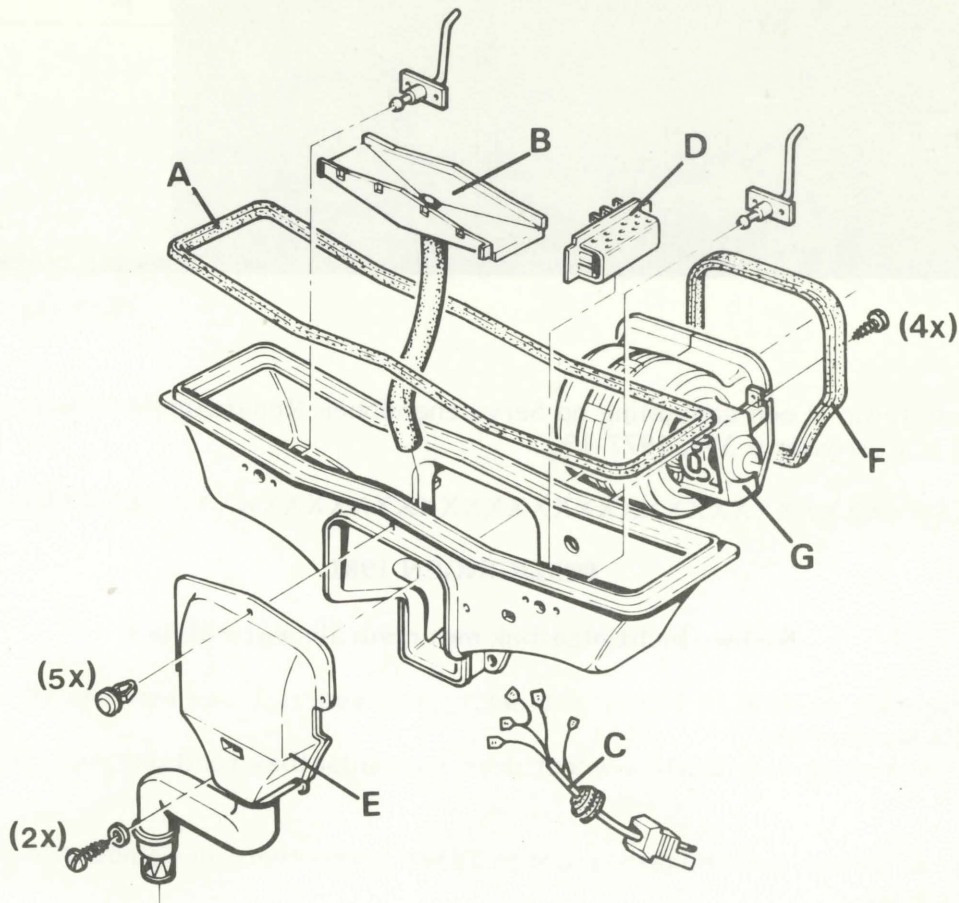

### Onderdelen van de luchtinlaatbak verwijderen

1. Rubber rand (A)
2. Bovenplaat met waterslang (B) (lostrekken uit klemmen)
3. Elektrische bedrading (C) (merken voor het losnemen)
4. Weerstand (D) (2 klemmen)
5. Voordeksel met waterafvoerslang (E) (5 drukknoppen boven en 2 schroeven onder)
6. Rubber rand (F)
7. Ventilatorunit (G) (4 schroeven)
8. Ruitesproeiers.

### Onderdelen overzetten of vernieuwen

Montage is in omgekeerde volgorde van demontage.

### Luchtinlaatbak inbouwen

1. Connector (D) aansluiten
2. Luchtinlaatbak plaatsen
3. Bevestigingsschroeven (C) vastzetten
4. Ontluchtingsnippel (B) plaatsen
5. Ruitesproeierslangen (A) aansluiten.

